



MIKROWELLE/MICROWAVE/ FOUR À MICRO-ONDES SMWH 700 B2

(DE) (AT) (CH)

MIKROWELLE

Bedienungsanleitung

(GB) (IE)

MICROWAVE

User manual

(FR) (BE)

FOUR À MICRO-ONDES

Mode d'emploi

(NL) (BE)

MAGNETRON

Gebruiksaanwijzing

(PL)

KUCHENKA MIKROFALOWA

Instrukcja obsługi

(CZ)

MIKROVLNNÁ TROUBA

Návod na obsluhu

(SK)

MIKROVLNNÁ RÚRA

Návod na obsluhu

(ES)

MICROONDAS

Manual de instrucciones

(DK)

MIKROBØLGEOVN

Betjeningsvejledning

(IT)

MICROONDE

Istruzioni per l'uso

(HU)

MIKROHULLÁMÚ SÜTŐ

Használati útmutató

IAN 444654_2307



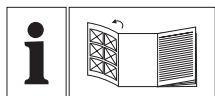

DE/AT/CH	Bedienungsanleitung	Seite	5
GB/IE	User manual	Page	21
FR/BE	Mode d'emploi	Page	35
NL/BE	Gebruiksaanwijzing	Pagina	51
PL	Instrukcja obsługi	Strona	66
CZ	Návod na obsluhu	Strana	81
SK	Návod na obsluhu	Strana	94
ES	Manual de instrucciones	Página	108
DK	Betjeningsvejledning	Side	122
IT	Istruzioni per l'uso	Pagina	136
HU	Használati útmutató	Oldal	151



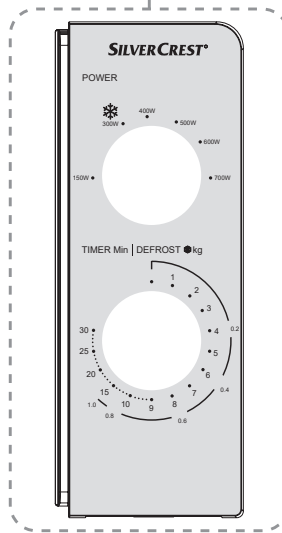
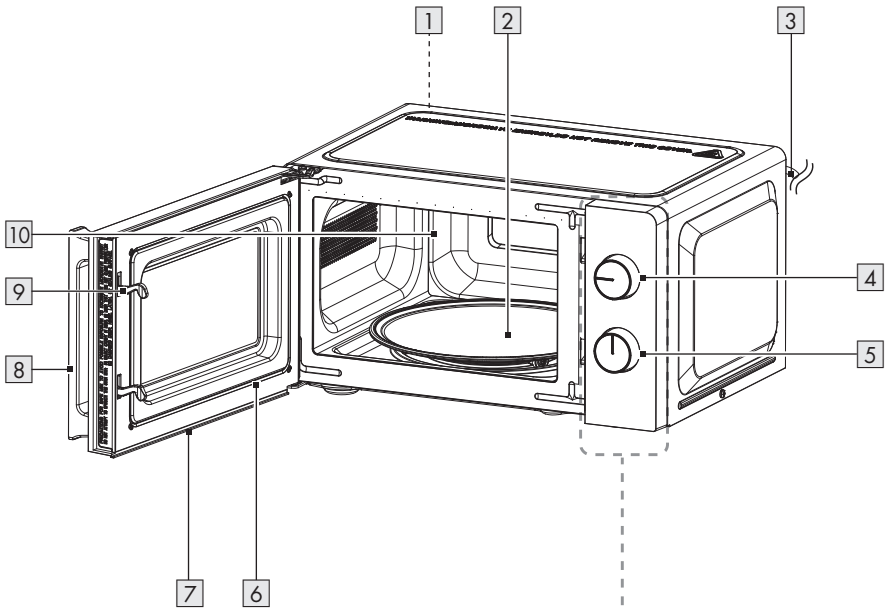











A



Verwendete Warnhinweise und Symbole	Seite	6
Einleitung	Seite	7
Bestimmungsgemäßer Gebrauch	Seite	7
Lieferumfang	Seite	7
Teilebeschreibung	Seite	7
Technische Daten	Seite	7
Sicherheitshinweise	Seite	8
Grundprinzipien für das Garen in der Mikrowelle	Seite	12
Geeignetes Geschirr verwenden	Seite	13
Vor dem ersten Gebrauch	Seite	13
Produkt aufstellen	Seite	14
Montage	Seite	14
Bedienung	Seite	14
Nahrungsmittel garen	Seite	14
Leistungsstufe auswählen	Seite	14
Garzeit einstellen	Seite	14
Garprozess starten	Seite	15
Lebensmittel auftauen	Seite	15
Koch- und Abtautabelle	Seite	15
Kochtafel	Seite	15
Abtau-Tabelle	Seite	16
Rezepte	Seite	16
Schokoladen-Tassenkuchen	Seite	16
Karamell-Popcorn	Seite	16
Frühstücks-Kartoffeln	Seite	17
Reinigung und Pflege	Seite	17
Fehlerbehebung	Seite	18
Entsorgung	Seite	18
Garantie	Seite	19
Abwicklung im Garantiefall	Seite	20
Service	Seite	20

Verwendete Warnhinweise und Symbole

In der Bedienungsanleitung, der Kurzanleitung und auf der Verpackung werden die folgenden Warnhinweise verwendet:

 <p>GEFAHR! Dieses Symbol mit dem Signalwort „Gefahr“ bezeichnet eine Gefährdung mit einem hohen Risikograd, die, wenn sie nicht vermieden wird, eine schwere Verletzung oder den Tod zur Folge hat.</p>	 Wechselstrom/-spannung
	Hz Hertz (Netzfrequenz)
	W Watt
 <p>WARNING! Dieses Symbol mit dem Signalwort „Warnung“ bezeichnet eine Gefährdung mit einem mittleren Risikograd, die, wenn sie nicht vermieden wird, eine schwere Verletzung oder den Tod zur Folge haben kann.</p>	 Symbol für Schutzerde
	 Verwenden Sie das Produkt nur in trockenen Innenräumen.
 <p>VORSICHT! Dieses Symbol mit dem Signalwort „Vorsicht“ bezeichnet eine Gefährdung mit einem niedrigen Risikograd, die, wenn sie nicht vermieden wird, eine geringe oder mäßige Verletzung zur Folge haben kann.</p>	 Gefahr – Risiko eines Stromschlags!
	 Achtung, heiße Oberfläche!
 <p>ACHTUNG! Dieses Symbol mit dem Signalwort „Achtung“ zeigt die Gefahr einer möglichen Sachbeschädigung an.</p>	 Lebensmittelsicher: Dieses Produkt hat keine negativen Auswirkungen auf Geschmack oder Geruch.
 <p>HINWEIS: Dieses Symbol mit dem Signalwort „Hinweis“ bietet weitere nützliche Informationen.</p>	 Spülmaschinengeeignet (nur Drehteller 2)
 Das CE-Zeichen bestätigt Konformität mit den für das Produkt zutreffenden EU-Richtlinien.	 Sicherheitshinweise Handlungsanweisungen

MIKROWELLE

● Einleitung

Wir beglückwünschen Sie zum Kauf Ihres neuen Produkts. Sie haben sich damit für ein hochwertiges Produkt entschieden. Die Bedienungsanleitung ist Teil dieses Produkts. Sie enthält wichtige Hinweise für Sicherheit, Gebrauch und Entsorgung. Machen Sie sich vor der Benutzung des Produkts mit allen Bedien- und Sicherheitshinweisen vertraut. Benutzen Sie das Produkt nur wie beschrieben und für die angegebenen Einsatzbereiche. Händigen Sie alle Unterlagen bei Weitergabe des Produkts an Dritte mit aus.

● Bestimmungsgemäßer Gebrauch

Dieses Produkt ist zum Erwärmen und Zubereiten von Nahrungsmitteln vorgesehen. Verwenden Sie es nicht für andere Zwecke.

Das Produkt ist nur zur Verwendung in privaten Haushalten geeignet und darf nicht in medizinischen oder gewerblichen Bereichen verwendet werden.

Der Hersteller übernimmt keine Haftung für Schäden aufgrund unsachgemäßen Gebrauchs.

● Lieferumfang

Überprüfen Sie nach dem Auspacken des Produktes, ob die Lieferung vollständig ist und alle Teile in ordnungsgemäßem Zustand sind. Entfernen Sie vor Gebrauch alle Verpackungsmaterialien.

- 1× Mikrowelle
- 1× Drehteller
- 1× Arretierung
- 1× Laufring
- 1× Kurzanleitung

● Teilebeschreibung

Falten Sie vor dem Lesen die Ausklappseite mit den Zeichnungen auf und machen Sie sich mit allen Funktionen des Produkts vertraut.

(Abb. A)

- 1 Lüftungsöffnungen (Rückseite des Produkts – nicht abgebildet)
- 2 Drehteller mit Laufring und Arretierung
- 3 Anschlussleitung mit Netzstecker
- 4 Drehregler **POWER** (Leistungsstufe)
- 5 Drehregler **TIMER**
- 6 Türeinheit (Türdichtung)
- 7 Türrahmen
- 8 Griff
- 9 Verriegelung
- 10 Garraum

● Technische Daten

Nennspannung:	220-240 V~, 50 Hz
Leistungsaufnahme:	1100 W
Schutzklasse:	I
Leistungsabgabe:	700 W
Mikrowellenfrequenz:	2450 MHz
Garraumvolumen:	ca. 17 Liter
Gewicht:	ca. 9,9 kg
Abmessungen:	ca. 446 × 241 × 359 mm

GS-zertifiziert (SGS)

- Dieses Produkt erfüllt die Anforderung des europäischen Standards EN 55011.
- In Übereinstimmung mit diesem Standard ist dieses Produkt als Gerät der Gruppe 2 Klasse B eingestuft.
- Gruppe 2 = Das Produkt erzeugt gezielt Hochfrequenzenergie in Form elektromagnetischer Strahlung zur Wärmebehandlung von Nahrungsmitteln.
- Gerät der Klasse B = Das Produkt ist für den Einsatz im häuslichen Bereich geeignet.



Sicherheitshinweise

BITTE MACHEN SIE SICH MIT ALLEN SICHERHEITS-INFORMATIONEN UND GEBRAUCHSANWEISUNGEN VERTRAUT, BEVOR SIE DAS PRODUKT NUTZEN! WENN SIE DIESES PRODUKT AN ANDERE WEITERGEBEN, GEBEN SIE AUCH ALLE DOKUMENTE WEITER!

Im Falle von Schäden aufgrund der Nichteinhaltung dieser Bedienungsanleitung erlischt Ihr Garantieanspruch! Für Folgeschäden wird keine Haftung übernommen! Im Falle von Sach- oder Personenschäden aufgrund unsachgemäßer Nutzung oder Nichteinhaltung der Sicherheitshinweise wird keine Haftung übernommen!

WICHTIGE SICHERHEITSHINWEISE SORGFÄLTIG LESEN UND FÜR DEN WEITEREN GEBRAUCH AUFBEWAHREN

- Dieses Produkt kann von Kindern ab 8 Jahren sowie von Personen mit eingeschränkten körperlichen, sensorischen oder geistigen Fähigkeiten oder Mangel an Erfahrung und

Kenntnissen verwendet werden, wenn diese beaufsichtigt werden oder Anweisungen zur sicheren Verwendung des Produkts erhalten haben und die damit verbundenen Gefahren verstehen.

Kinder dürfen nicht mit dem Produkt spielen.

Reinigung und Benutzer-Wartung dürfen nicht von Kindern ohne Beaufsichtigung durchgeführt werden.

⚠️ WARNUNG! Falls die Tür oder die Türdichtungen beschädigt sind, darf das Produkt nicht betrieben werden, bis es von einer sachkundigen Person repariert worden ist.

⚠️ WARNUNG! Es ist für jeden, der keine sachkundige Person ist, gefährlich, Service- oder Reparaturarbeiten durchzuführen, bei denen eine Abdeckung entfernt werden muss, die Schutz vor der Mikrowellenstrahlung bietet.

⚠️ WARNUNG! Flüssigkeiten oder andere Nahrungsmittel dürfen nicht in verschlossenen Behältern erwärmt werden, da diese leicht explodieren können.

- Wenn die Netzanschlussleitung beschädigt ist, muss diese vom Hersteller, dessen Kundendienst oder einer ähnlich qualifizierten Person ersetzt werden, damit Gefährdungen vermieden werden.
- Dieses Produkt ist für den Einsatz im Haushalt und für ähnliche Anwendungen vorgesehen, wie z. B.:
 - Personalküchenbereiche in Geschäften, Büros und anderen Arbeitsstätten;
 - landwirtschaftliche Anwesen;
 - für Kunden in Hotels, Motels und anderen Wohneinrichtungen;
 - Frühstückspensionen und ähnliche Bereiche.
- Über der Oberseite des Produkts müssen mindestens 20 cm Freiraum verbleiben.
- Es darf nur Geschirr genutzt werden, das für den Gebrauch in Mikrowellenkochgeräten geeignet ist.
- Es ist nicht erlaubt, Lebensmittel und Getränke in Behältnissen aus Metall im Produkt zu erwärmen.
- Wenn Lebensmittel in Plastik- oder Papierbehältern erhitzt werden, sollte das Produkt im Auge behalten werden, da die Möglichkeit einer Entzündung besteht.
- Dieses Produkt ist zum Erhitzen von Lebensmitteln und Getränken bestimmt. Das Trocknen von Lebensmitteln oder Kleidung sowie das Erwärmen von Wärmekissen, Hausschuhen, Schwämmen, feuchten Tüchern und Ähnlichem kann das Risiko von Verletzungen, Entzündung oder Bränden in sich bergen.
- Falls Rauch austritt, muss das Produkt ausgeschaltet oder vom Stromnetz getrennt sowie die Tür geschlossen gehalten werden, um die Flammen zu ersticken.
- Das Erwärmen von Getränken in der Mikrowelle kann zu einem verzögerten, eruptiven Kochen führen, weshalb bei der Handhabung des Behälters Vorsicht geboten ist.

- Der Inhalt von Babyflaschen und Gläsern mit Babynahrung muss umgerührt oder geschüttelt werden und die Temperatur muss vor dem Verbrauch überprüft werden, damit Verbrennungen vermieden werden.
- Eier mit Schale und ganze, hart gekochte Eier sollten nicht in der Mikrowelle erhitzt werden, da sie auch nach dem Ende des Erhitzens in der Mikrowelle noch explodieren können.
- Das Produkt sollte regelmäßig gereinigt und Nahrungsmittelreste entfernt werden.
- Mangelhafte Sauberkeit des Produkts kann zur Zerstörung der Oberfläche führen, was sich negativ auf die Lebensdauer auswirken kann und möglicherweise zu gefährlichen Situationen führt.
- Das Produkt darf nicht mit einem Dampfreiniger gereinigt werden.
- Das Produkt ist zur freistehenden Nutzung vorgesehen. Es darf nicht in einem Schrank oder Ähnlichem aufgestellt werden.

ZUSÄTZLICHER SICHERHEITSHINWEIS

- Personen, die einen Herzschrittmacher tragen, sollten sich bei ihrem Hausarzt über mögliche Risiken informieren, bevor das Produkt in Betrieb genommen wird.
- ⚠ **GEFAHR! Risiko von Verbrennungen!** Das Produkt wird während der Nutzung heiß. Berühren Sie das Produkt nicht während Nutzung oder unmittelbar nach dem Gebrauch.
- ⚠ **GEFAHR! Risiko eines Stromschlags!** Tauchen Sie das Produkt nicht in Wasser oder andere Flüssigkeiten. Halten Sie das Produkt nie unter fließendes Wasser.
- ⚠ **GEFAHR! Risiko eines Stromschlags!** Verwenden Sie nie ein beschädigtes Produkt. Trennen Sie das Produkt vom Stromnetz und wenden Sie sich an Ihren Händler, wenn es beschädigt ist.
- Das Produkt darf nicht verwendet werden, wenn es fallen gelassen wurde oder sichtbare Schäden aufweist.

- Bevor Sie das Produkt mit dem Stromnetz verbinden, überprüfen Sie, ob die Spannung und der Nennstrom den am Typenschild des Produktes angegebenen Details zur Stromversorgung entsprechen.
- Schützen Sie die Anschlussleitung vor Beschädigung. Lassen Sie sie nicht über scharfe Kanten hängen und quetschen oder biegen Sie sie nicht. Halten Sie die Anschlussleitung von heißen Oberflächen und offenen Flammen fern.

Produkt aufstellen

⚠ ACHTUNG! Stellen Sie das Produkt nicht über einem Herd oder einer anderen Wärme erzeugenden Einrichtung auf. Eine Installation an solch einem Ort könnte zu Schäden am Produkt führen.

Bedienung

- ⚠ GEFAHR! Brandrisiko!** Entfernen Sie alle metallischen Verschlüsse von der Verpackung des Lebensmittels, das erhitzt werden soll.
- Bewegen Sie das Produkt nicht, wenn es in Betrieb ist.

- Betreiben Sie das Produkt nie, wenn es leer ist.
- Stellen Sie das Produkt nicht auf heiße Oberflächen (Gasherd, Elektroherd, Ofen usw.). Betreiben Sie das Produkt auf einer flachen, stabilen, sauberen, hitzebeständigen und trockenen Oberfläche.
- Platzieren Sie keine brennbaren Materialien in der Nähe des Produkts.
- Das Produkt ist nicht zum Betrieb mit einem externen Zeitschalter oder einem separaten Steuerungssystem vorgesehen.

Reinigung und Pflege

- ⚠ WARNUNG!** **Verletzungsrisiko!** Trennen Sie das Produkt vom Stromnetz, bevor Sie es reinigen oder wenn es nicht in Verwendung ist.
- Ziehen Sie den Netzstecker nicht an der Anschlussleitung aus der Steckdose.
- Schützen Sie das Produkt, die Anschlussleitung und den Netzstecker vor Staub, direkter Sonneneinstrahlung sowie Tropf- und Spritzwasser.

-  Entfernen Sie nicht die hellgraue Glimmer-Abdeckplatte, welche zum Schutz der Magnetfeldröhre im Garraum angebracht ist.
- Wenn die Leuchtmittel im Inneren des Produkts ersetzt werden müssen, lassen Sie dies von einem qualifizierten Fachmann durchführen.

FUNKSTÖRUNGEN MIT ANDEREN GERÄTEN

Der Betrieb des Produkts kann Störungen im Radio, Fernsehen oder ähnlichen Geräten verursachen.

Falls solche Störungen auftreten, können diese durch folgende Abhilfemaßnahmen reduziert oder korrigiert werden:

- Reinigen der Tür und der Türdichtungen des Produkts.
- Neuausrichten der Antenne Ihres Radios oder Fernsehers. Produkt und den Empfänger räumlich getrennt halten.
- Produkt weiter vom Empfänger entfernen.
- Produkt an eine andere Steckdose anschließen. Das Produkt und der Empfänger sollten an verschiedene Stromkreise angeschlossen sein.

VORSICHTSMASSNAHMEN ZUR VERMEIDUNG VON ÜBERMÄSSIGEM KONTAKT MIT MIKROWELLENSTRAHLUNG

- Versuchen Sie nicht, das Produkt zu betreiben, während die Tür geöffnet ist. Dies kann zum Kontakt mit einer potenziell schädlichen Dosis Mikrowellenstrahlung führen. Es ist ebenso wichtig, nicht die Sicherheitsverriegelungen aufzubrechen oder zu manipulieren.
- Klemmen Sie nichts zwischen die Tür. Achten Sie darauf, dass keine Reste von Lebensmitteln oder Reinigungsmitteln auf den Dichtflächen zurückbleiben.

● Grundprinzipien für das Garen in der Mikrowelle

- **Garzeit:** Achten Sie auf die Garzeit. Wählen Sie die kürzeste angegebene Garzeit und erhöhen Sie diese nach Bedarf. Zu lange gegarte Nahrungsmittel können zu rauchen beginnen oder sich entzünden.
- **Nahrungsmittel:** Ordnen Sie die Nahrungsmittelstücke gleichmäßig im Produkt an. Schneiden Sie die Nahrungsmittel in etwa gleich große Stücke. Legen Sie die dicksten Stücke in die Nähe der Ränder.
- **Nahrungsmittel abdecken:** Decken Sie die Nahrungsmittel während des Garvorgangs mit einem für die Mikrowelle geeigneten Deckel ab. Der Deckel verhindert das Spritzen und trägt dazu bei, dass die Speisen gleichmäßig gegart werden.

- **Nahrungsmittel wenden:** Wenden Sie Nahrungsmittel während des Garvorgangs einmal im Produkt, damit Gerichte wie Hühnchen oder Hamburger schneller gar werden. Große Nahrungsmittelstücke, wie z. B. Braten, müssen mindestens einmal gewendet werden. Ordnen Sie kleine Nahrungsmittel, wie z. B. Hackbällchen, nach der Hälfte der Garzeit vollständig neu an. Drehen Sie die Hackbällchen und bewegen Sie sie von der Mitte des Tellers zum Rand.

- **Nahrungsmittel mit Haut/Schale:** Durchstechen Sie die Schale von Kartoffeln, Würsten und ähnlichen Lebensmitteln, bevor Sie sie garen. Sie könnten sonst explodieren.

- **Nahrungsmittel mit dicker Haut/Schale:** Stechen Sie ganze Kürbisse, Äpfel, Kastanien und ähnliche Lebensmittel ein, bevor Sie sie garen.

- **Fett oder Öl:** Tauen Sie kein gefrorenes Fett oder Öl im Produkt auf. Frittieren Sie nicht im Produkt. Fett oder Öl kann sich entzünden.

- **Getränke:** Beim Erhitzen von Getränken im Produkt kann ein zeitlich verzögertes Sprudeln eintreten, wenn das Getränk kocht. Seien Sie daher vorsichtig, wenn Sie mit dem Behälter hantieren. Um plötzliches Sieden zu vermeiden:

Platzieren Sie, wenn möglich, einen geeigneten Glasstab in der Flüssigkeit, solange diese erwärmt wird.

Lassen Sie die Flüssigkeit nach dem Erhitzen etwa 20 Sekunden im Garraum **10** stehen, um unerwartetes Aufsprudeln zu verhindern.

- **Popcorn:** Nutzen Sie nur mikrowellene geeignetes Popcorn.

● Geeignetes Geschirr verwenden

- Das ideale Material zum Einsatz in einem Mikrowellenofen ist mikrowellendurchlässig, sodass die Energie in den Behälter eindringen kann, um die Nahrungsmittel zu erhitzen. Mikrowellen sind nicht in der Lage, Metall zu durchdringen. Aus diesem Grund sollten keine Metallbehälter und Geschirr aus Metall verwendet werden.

- Nutzen Sie auch keine Produkte aus Recyclingpapier. Diese können winzige Metallfragmente enthalten, welche Funken und/oder Brände verursachen können.
- Es empfiehlt sich die Nutzung von rundem/ ovalem Geschirr anstelle von quadratischen oder länglichen Behältern, da Nahrungsmittel in den Eckbereichen zum Überkochen neigen. Die folgende Liste enthält allgemeine Hinweise, welche Ihnen bei der Auswahl des richtigen Geschirrs helfen sollen.

Kochgeschirr	Mikrowelle
Hitzebeständiges Glas	Ja
Nicht hitzebeständiges Glas	Nein
Hitzebeständige Keramik	Ja
Kunststoffgeschirr (geeignet für Mikrowellen)	Ja
Küchenpapier	Ja
Metalltablett/-platte	Nein
Alufolie und Folienbehälter	Nein

- ⚠ **WARNUNG! Brandrisiko!** Nutzen Sie niemals metallische Gegenstände, wenn Sie das Produkt verwenden. Metalle reflektieren die Mikrowellenstrahlung, was zu Funkenbildung führt. Diese können einen Brand verursachen und das Produkt irreparabel beschädigen!

● Vor dem ersten Gebrauch

- ⚠ **WARNUNG! Brandrisiko!** Betreiben Sie das Produkt nie, wenn es leer ist.
- Entfernen Sie das Verpackungsmaterial (einschließlich Schutzfolien und Transportschutz innerhalb des Garraums **10**). Überprüfen Sie, ob alle Teile vollständig sind.
- Reinigen Sie das Produkt und dessen Zubehör (siehe „Reinigung und Pflege“).
- Reinigen Sie die Oberfläche mit einem trockenen Tuch, um Wasser oder Staub zu entfernen.

● Produkt aufstellen

⚠️ WARNUNG! Brandrisiko! Dieses Produkt ist nicht zum Einbau in einen Küchenschrank geeignet. In geschlossenen Schränken ist die Belüftung des Produkts nicht ausreichend gewährleistet. Das Produkt könnte dann beschädigt werden und es besteht ein Brandrisiko!

- Stellen Sie das Produkt auf eine flache Oberfläche mit ausreichend Platz zur Belüftung:
 - Zwischen dem Produkt und den angrenzenden Wänden (einschließlich Seiten- und Rückwand) müssen mindestens 10 cm Freiraum verbleiben. Es muss möglich bleiben, die Tür vollständig zu öffnen.
 - Über der Oberseite des Produkts müssen mindestens 20 cm Freiraum verbleiben.

● Montage

1. Stecken Sie die Arretierung **[2]** auf den Drehtellerantrieb (innerhalb des Garraums **[10]**).
2. Setzen Sie den Laufring auf die Lauffläche (innerhalb des Garraums).
3. Setzen Sie den Drehteller auf den Laufring und auf die Arretierung. Der Drehteller muss ordnungsgemäß auf der Arretierung aufliegen.
4. Stecken Sie den Netzstecker **[3]** in eine Netzsteckdose.

● Bedienung

- ⓘ **HINWEIS:** Wenn das Produkt zum ersten Mal verwendet wird, kann ein schwacher Geruch auftreten. Sorgen Sie für eine ausreichende Belüftung des Bereichs.

● Nahrungsmittel garen

⚠️ WARNUNG! Brandrisiko! Nutzen Sie niemals metallische Gegenstände, wenn Sie das Produkt verwenden. Metalle reflektieren die Mikrowellenstrahlung, was zu Funkenbildung führt. Diese können einen Brand verursachen und das Produkt irreparabel beschädigen!

● Leistungsstufe auswählen

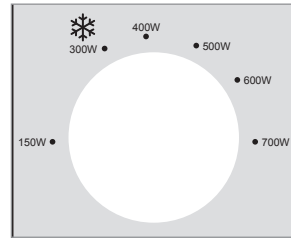

- Nutzen Sie den Drehregler **POWER [4]**, um eine von 6 Leistungsstufen auszuwählen:

Leistungsstufe	Kochleistung	Leistung
NIEDRIG	21 %	150 W
LEBENSMITTEL ABTAUEN ❄️	43 %	300 W
M. NIEDRIG	57 %	400 W
MITTEL	71 %	500 W
M. HOCH	86 %	600 W
HOCH	100 %	700 W

● Garzeit einstellen

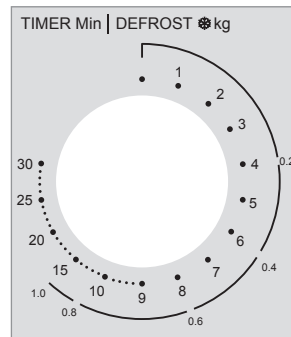

- Drehen Sie den Drehregler **TIMER [5]**, um eine Garzeit von bis zu 30 Minuten einzustellen.

- ⓘ **HINWEIS:** Wählen einer Zeit von weniger als 2 Minuten: Drehen Sie den Drehregler **TIMER [5]** über 2 Minuten hinaus und kehren Sie dann zur gewünschten Zeit zurück. Diese Vorgehensweise liefert genauere Ergebnisse.

● Garprozess starten

- Sobald Leistungsstufe und Zeit eingestellt sind, startet das Produkt den Garprozess.
- Wenn die eingestellte Garzeit abgelaufen ist, wird der Garprozess automatisch beendet und es ertönt ein Rington.

- ❗ HINWEIS:** Stellen Sie den Drehregler **TIMER** [5] unter folgenden Umständen immer auf Position **0** zurück:
- Nahrungsmittel wurden aus dem Produkt entfernt, bevor die eingestellte Garzeit abgelaufen ist.
 - Das Produkt wird nicht genutzt.

- **Garvorgang vorzeitig beenden:**
 - Drehen Sie den Drehregler **TIMER** [5] zurück auf Position **0**.
 - Öffnen Sie die Tür am Griff [8].

● Lebensmittel auftauen

Nutzen Sie die Einstellung  am Drehregler **POWER** [4] zum Auftauen von Lebensmitteln.

❗ HINWEISE:

- Wählen Sie die Abtau-Funktion in der äußeren Zeile am Drehregler **TIMER** [5]. Die Abtau-Funktion gibt die ungefähre Abtauzeit für das entsprechende Gewicht von Hackfleisch an.

Beispiel:

400 g Hackfleisch auftauen:
Leistungsstufe zum Abtauen von Lebensmitteln auswählen (**300 W**): Drehen Sie den Drehregler **POWER** [4].

Stellen Sie mit dem Drehregler **TIMER** [5] **0,4 kg** auf der äußeren Zeile ein. Diese Einstellung entspricht 6 Minuten.

- Um ein gleichmäßiges Auftauen zu gewährleisten, sollten einige Nahrungsmittel nach etwa zwei Dritteln der Garzeit gemischt oder gewendet werden.
- Nach Ablauf der eingestellten Zeit ertönt ein Rington.

● Koch- und Abtautabelle

● Kochtabelle

- Die folgende Kochtabelle zeigt verschiedene Anwendungsbeispiele und beschreibt die hierfür benötigten Einstellungen.

Kochleistung	Leistung	Anwendungsbeispiel	Gewicht	Zeit (ca.)
21 %	150 W	Speiseeis leicht antauen	100 ml	1 min
43 %	300 W	Butter schmelzen	100 g	2 min
		Lebensmittel abtauen	siehe Abtau-Tabelle	
57 %	400 W	Flüssigkeit auftauen (aus dem Kühlschrank)	200 ml	4 min
71 %	500 W	Reis kochen	100 g mit 250 ml Wasser	15 min
86 %	600 W	Tiefgefrorenes Gemüse erhitzen	200 g	4 min
100 %	700 W	Tiefgefrorene Instant-Nudeln erhitzen	300 g	6 min

● Abtau-Tabelle

- Folgende Tabelle zeigt die ungefähre Abtauzeit, die für verschiedene Gewichte benötigt wird.
- Verlängern Sie die Auftauzeit nach Bedarf, falls das gewünschte Gewicht noch nicht aufgetaut sein sollte.

Gewicht	Abtauzeit (Hackfleisch)	Abtauzeit (Gemüse)
0,2 kg	4 min	4 min
0,4 kg	6 min	8 min
0,6 kg	8 min	12 min
0,8 kg	12 min	16 min
1,0 kg	15 min	20 min

● Rezepte

● Schokoladen-Tassenkuchen

 7 min

 x 1

Vorbereitungszeit:	5 min
Garzeit:	2 min

Zutaten

4 EL	Mehl
¼ EL	Backpulver
4 EL	Streu­zucker
2 EL	Kakaopulver
1	Ei
3 EL	Milch
3 EL	Pflanzenöl
Ein paar Tropfen	Vanilleextrakt oder anderes Extrakt (optional)
2 EL	Schokoladenstückchen, Nüsse oder Rosinen (optional)

Zubereitung

1. Geben Sie Mehl, Backpulver, Streuzucker und Kakaopulver in eine große, mikrowellengeeignete Tasse. Vermischen Sie alle Zutaten.
2. Geben Sie ein Ei hinzu und vermischen Sie alle Zutaten.

3. Geben Sie Milch und Pflanzenöl hinzu. Falls gewünscht, geben Sie Vanilleextrakt oder ein anderes Extrakt hinzu. Vermischen Sie alle Zutaten, bis die Mischung glatt ist.
4. Falls gewünscht, geben Sie Schokoladenstückchen, Nüsse oder Rosinen hinzu. Vermischen Sie alle Zutaten.
5. Stellen Sie die Tasse in die Mitte des Drehtellers [2]. Garen Sie den Kuchen bei 700 W für 2 Minuten oder bis der Kuchen nicht weiter aufgeht und fest wird.
6. Tragen Sie Ofenhandschuhe, um die heiße Tasse zu entnehmen. Genießen Sie den köstlichen Kuchen!

● Karamell-Popcorn

 24 min

 x 8

Vorbereitungszeit:	20 min
Garzeit:	4 min

Zutaten

60 g	Maiskörner
240 g	Brauner Zucker
60 ml	Maissirup
3 EL	Ungesalzene Butter
½ TL	Salz
1 TL	Vanilleextrakt
¼ TL	Natron
Ein paar Tropfen	Pflanzenöl (optional)

Zubereitung

1. Geben Sie die Maiskörner in eine Papiertüte. Falls gewünscht, geben Sie ein paar Tropfen Pflanzenöl hinzu. Falzen Sie die Oberseite der Tüte ein paar Mal, um sie zu verschließen.
2. Legen Sie die Tüte in die Mitte des Drehtellers [2]. Garen Sie den Mais bei 700 W für 4 Minuten oder bis Sie kein „Popp“-Geräusch mehr hören.
3. Karamell zubereiten: Geben Sie Zucker, Maissirup, Butter und Salz in eine große, mikrowelleneignete Schüssel. Garen Sie die Mischung bei 700 W für 2 Minuten. Rühren Sie die Mischung durch und garen Sie sie bei 700 W für weitere 2 Minuten, bis viele Blasen aufsprudeln.
4. Geben Sie Vanilleextrakt und Natron in die Karamelmischung und rühren Sie sie gut durch. Geben Sie sofort ein Drittel des heißen Karamells über das Popcorn in der Tüte. Verschließen Sie die Tüte und schütteln Sie sie, um das Popcorn zu ummanteln. Geben Sie ein weiteres Drittel des Karamells über das Popcorn. Verschließen Sie die Tüte und schütteln Sie sie. Geben Sie das restliche Karamell über das Popcorn und schütteln Sie die Tüte ein letztes Mal.
5. Legen Sie die Tüte in die Mitte des Drehtellers [2]. Garen Sie das Popcorn bei 700 W für 1 Minute. Tragen Sie Ofenhandschuhe, um die heiße Tüte zu entnehmen und zu schütteln.
6. Schütten Sie das heiße Karamell-Popcorn in einen Behälter. Lassen Sie das Karamell-Popcorn ca. 20 Minuten lang komplett herunterkühlen. Zerbrechen Sie das Karamell-Popcorn in Stücke und lassen Sie es sich schmecken!

● Frühstück-Kartoffeln

 25 min

 x 2

Vorbereitungszeit:	15 min
Garzeit:	10 min

Zutaten

2	Mittelgroße Kartoffeln (geschält und in Scheiben geschnitten)
½	Zwiebel (in Scheiben geschnitten)
¼ TL	Salz
⅛ TL	Pfeffer
¼ TL	Knoblauchsatz
60 g	Cheddar-Käse (gerieben)

Zubereitung

1. Geben Sie die Kartoffel- und Zwiebelscheiben in eine mikrowelleneignete Schüssel.
2. Würzen Sie die Kartoffeln und Zwiebeln mit Salz, Pfeffer und Knoblauchsatz. Mischen Sie alles gut durch und decken Sie die Schüssel ab.
3. Stellen Sie die Schüssel in die Mitte des Drehtellers [2]. Garen Sie die gewürzten Kartoffeln und Zwiebeln bei 700 W für 9 Minuten oder bis die Kartoffeln gar sind.
4. Geben Sie den Käse hinzu und garen Sie bei 500 W für 1 Minute.
5. Tragen Sie Ofenhandschuhe, um die heiße Schüssel zu entnehmen. Genießen Sie das köstliche Frühstück!

● Reinigung und Pflege

GEFAHR! Risiko eines Stromschlags!

Vor dem Reinigen: Ziehen Sie immer den Netzstecker aus der Steckdose.

GEFAHR! Risiko von Verbrennungen!

Reinigen Sie das Produkt nicht unmittelbar nach dem Betrieb. Lassen Sie das Produkt zunächst abkühlen.

WARNUNG! Tauchen Sie die elektrischen

Teile des Produktes nicht in Wasser oder andere Flüssigkeiten. Halten Sie das Produkt nie unter fließendes Wasser.

HINWEISE:

- Reinigen Sie das Produkt, nachdem es abgekühlt ist. Angetrocknete Nahrungsmittelreste können nicht so einfach entfernt werden.

- Benutzen Sie keine Reinigungssprays oder andere aggressiven Reinigungsmittel, da diese Flecken, Schlieren oder Trübungen an der Oberfläche verursachen können.
- Verwenden Sie keine scheuernden Reinigungsmittel.
- Gehäuse: Reinigen Sie das Gehäuse des Produkts mit einem feuchten Tuch.
- Garraum: Halten Sie den Garraum **10** stets sauber. Falls Nahrungsmittelspritzer oder ausgelaufene Flüssigkeiten an den Wänden des Produkts haften, wischen Sie diese mit einem feuchten Tuch ab. Verwenden Sie bei Bedarf ein mildes Spülmittel auf dem Tuch. Wischen Sie anschließend mit einem nur mit klarem Wasser angefeuchteten Tuch nach, um alle Reinigungsmittelreste zu entfernen.
- Drehteller: Reinigen Sie den Drehteller **2** regelmäßig mit warmem Seifenwasser. Der Drehteller ist für Geschirrspülmaschinen geeignet.
- Spritzer und Verschmutzungen: Verwenden Sie regelmäßig ein feuchtes Tuch, um Spritzer und Verschmutzungen von den folgenden Komponenten zu entfernen:
 - Türrahmen **7** (beide Seiten)
 - Griff **8**
 - Verriegelung **9**
 - Sichtfenster (beide Seiten)
 - Türdichtung **6** und angrenzende Komponenten
- Kondenswasser: Falls sich an oder um die Außenseite der Tür herum Kondenswasser sammelt, wischen Sie es mit einem weichen Tuch ab. Dies kann auftreten, wenn das Produkt unter extrem feuchten Bedingungen betrieben wird.
- Gerüche: Entfernen Sie regelmäßig Gerüche. Stellen Sie eine tiefe Mikrowellenschüssel - gefüllt mit einer Tasse Wasser, plus dem Saft und der Schale einer Zitrone - in den Garraum **10**. Erhitzen Sie die Mischung 5 Minuten. Wischen Sie den Garraum gründlich ab und reiben Sie ihn mit einem weichen Tuch trocken.

● Fehlerbehebung

Problem	Mögliche Ursache	Mögliche Lösung
Das Produkt beginnt nicht mit dem Garen.	Die Tür ist nicht richtig geschlossen.	Schließen Sie die Tür.
Der Drehteller 2 macht beim Drehen ein lautes Geräusch.	Der Drehteller 2 ist nicht richtig auf dem Laufring und der Arretierung positioniert.	Platzieren Sie den Drehteller 2 korrekt im Garraum 10 .
	Der Laufring und/oder der Boden des Garraums 10 sind verschmutzt.	Reinigen Sie den Laufring und den Boden des Garraums 10 .
Das Licht im Inneren des Produkts funktioniert nicht.	Das Leuchtmittel ist defekt.	Wenden Sie sich an den Kundendienst.

● Entsorgung

Die Verpackung besteht aus umweltfreundlichen Materialien, die Sie über die örtlichen Recyclingstellen entsorgen können.



Beachten Sie die Kennzeichnung der Verpackungsmaterialien bei der Abfalltrennung, diese sind gekennzeichnet mit Abkürzungen (a) und Nummern (b) mit folgender Bedeutung: 1-7: Kunststoffe/20-22: Papier und Pappe/80-98: Verbundstoffe.

Produkt:



Points de collecte sur www.quefairedemesdechets.fr
Privilégiez la réparation ou le don de votre appareil !

Das Produkt inkl. Zubehör und die Verpackungsmaterialien sind recyclebar und unterliegen einer erweiterten Herstellerverantwortung.

Entsorgen Sie diese getrennt, den abgebildeten Info-tri (Sortierinformation) folgend, für eine bessere Abfallbehandlung.

Das Triman-Logo gilt nur für Frankreich.



Möglichkeiten zur Entsorgung des ausgedienten Produkts erfahren Sie bei Ihrer Gemeinde- oder Stadtverwaltung.



Gerät entsorgen

Das Symbol der durchgestrichenen Mülltonne bedeutet, dass dieses Gerät am Ende der Nutzungszeit nicht über den Hausmüll entsorgt werden darf. Das Gerät ist bei eingerichteten Sammelstellen, Wertstoffhöfen oder Entsorgungsbetrieben abzugeben. Zudem sind Vertrieber von Elektro- und Elektronikgeräten sowie Vertrieber von Lebensmitteln zur Rücknahme verpflichtet. LIDL bietet Ihnen Rückgabemöglichkeiten direkt in den Filialen und Märkten an. Rückgabe und Entsorgung sind für Sie kostenfrei. Beim Kauf eines Neugerätes haben Sie das Recht, ein entsprechendes Altgerät unentgeltlich zurückzugeben.

Zusätzlich haben Sie die Möglichkeit, unabhängig vom Kauf eines Neugerätes, unentgeltlich (bis zu drei) Altgeräte abzugeben, die in keiner Abmessung größer als 25 cm sind.

Bitte löschen Sie vor der Rückgabe alle personenbezogenen Daten.

Bitte entnehmen Sie vor der Rückgabe Batterien oder Akkumulatoren, die nicht vom Altgerät umschlossen sind, sowie Lampen, die zerstörungsfrei entnommen werden können und führen diese einer separaten Sammlung zu.

● Garantie

Das Produkt wurde nach strengen Qualitätsrichtlinien hergestellt und vor der Auslieferung sorgfältig geprüft. Im Falle von Material- oder Herstellungsfehlern haben Sie gegenüber dem Verkäufer des Produkts gesetzliche Rechte. Ihre gesetzlichen Rechte werden in keiner Weise durch unsere unten aufgeführte Garantie eingeschränkt.

Die Garantie für dieses Produkt beträgt 3 Jahre ab Kaufdatum. Die Garantiezeit beginnt mit dem Kaufdatum. Bewahren Sie den Originalkaufbeleg an einem sicheren Ort auf, da dieses Dokument als Nachweis des Kaufs erforderlich ist.

Alle Schäden oder Mängel, die bereits zum Zeitpunkt des Kaufs vorhanden sind, müssen unverzüglich nach dem Auspacken des Produkts gemeldet werden.

Sollte das Produkt innerhalb von 3 Jahren ab Kaufdatum einen Material- oder Herstellungsfehler aufweisen, werden wir es – nach unserer Wahl – kostenlos für Sie reparieren oder ersetzen. Die Garantiezeit verlängert sich durch einen stattgegebenen Gewährleistungsanspruch nicht. Dies gilt auch für ersetzte und reparierte Teile.

Diese Garantie erlischt, wenn das Produkt beschädigt oder unsachgemäß verwendet oder gewartet wurde.

Die Garantie deckt Material- und Herstellungsfehler ab. Diese Garantie erstreckt sich weder auf Produktteile, die normalem Verschleiß unterliegen, und somit als Verschleißteile gelten (z. B. Batterien, Akkus, Schläuche, Farbpatronen), noch auf Schäden an zerbrechlichen Teilen, z. B. Schalter oder Teile aus Glas.

● Abwicklung im Garantiefall

Um eine schnelle Bearbeitung Ihres Anspruchs zu gewährleisten, beachten Sie die folgenden Hinweise:

Halten Sie den Originalkaufbeleg und die Artikelnummer (IAN 444654_2307) als Nachweis für den Kauf bereit.

Sie finden die Artikelnummer auf dem Typenschild, einer Gravur auf dem Produkt, der Startseite der Bedienungsanleitung (unten links) oder als Aufkleber auf der Rück- oder Unterseite des Produkts.

Sollten Funktionsfehler oder sonstige Mängel auftreten, wenden Sie sich zunächst telefonisch oder per E-Mail an die unten aufgeführte Serviceabteilung.

Sobald das Produkt als defekt erfasst wurde, können Sie es kostenlos an die Ihnen mitgeteilte Service-Anschrift zurücksenden. Stellen Sie sicher, dass Sie den Originalkaufbeleg (Kassenbon) sowie eine kurze, schriftliche Beschreibung beilegen, in der die Einzelheiten des Defekts und der Zeitpunkt des Auftretens dargelegt sind.

● Service

DE Service Deutschland

Tel.: 0800 5435 111

E-Mail: owim@lidl.de

AT Service Österreich

Tel.: 0800 292726

E-Mail: owim@lidl.at

CH Service Schweiz

Tel.: 0800 562153













E-Mail: owim@lidl.ch



Warnings and symbols used	Page	22
Introduction	Page	22
Intended use	Page	23
Scope of delivery	Page	23
Description of parts	Page	23
Technical data	Page	23
Safety instructions	Page	23
Basic principles of microwave cookery	Page	27
Using suitable cookware	Page	28
Before first use	Page	28
Positioning the product	Page	28
Assembly	Page	28
Operation	Page	28
Cooking food	Page	29
Selecting the power level	Page	29
Setting the cooking time	Page	29
Starting the cooking process	Page	29
Defrosting food	Page	29
Cooking and defrosting tables	Page	30
Cooking table	Page	30
Defrosting table	Page	30
Recipes	Page	30
Chocolate mug cake	Page	30
Caramel corn	Page	31
Breakfast potatoes	Page	31
Cleaning and care	Page	32
Troubleshooting	Page	32
Disposal	Page	33
Warranty	Page	33
Warranty claim procedure	Page	33
Service	Page	34

Warnings and symbols used

The following warnings are used in the user manual, short manual and on the packaging:

 <p>DANGER! This symbol in combination with the signal word “Danger” marks a high-risk hazard that if not prevented could result in death or serious injury.</p>	 Alternating current/voltage
	Hz Hertz (supply frequency)
	W Watts
 <p>WARNING! This symbol in combination with the signal word “Warning” marks a medium-risk hazard that if not prevented could result in death or serious injury.</p>	 Symbol for protective earth
	 Use the product in dry indoor spaces only.
 <p>CAUTION! This symbol in combination with the signal word “Caution” marks a low-risk hazard that if not prevented could result in minor or moderate injury.</p>	 Danger – risk of electric shock!
	 Warning – hot surface!
 <p>ATTENTION! This symbol with the signal word “Attention” indicates a possible property damage.</p>	 Food safe: This product has no adverse effect on taste or smell.
 <p>NOTE: This symbol in combination with “Note” provides additional useful information.</p>	 Suitable for dishwashers (only turntable )
 CE mark indicates conformity with relevant EU directives applicable for this product.	 Safety information  Instructions for use

MICROWAVE

● Introduction

We congratulate you on the purchase of your new product. You have chosen a high quality product. The instructions for use are part of the product. They contain important information concerning safety, use and disposal.

Before using the product, please familiarise yourself with all of the safety information and instructions for use. Only use the product as described and for the specified applications. If you pass the product on to anyone else, please ensure that you also pass on all the documentation with it.

● Intended use

This product is intended for heating and preparing food. Do not use it for any other purpose.

The product is designed only for use in private household and must not be used in medicinal or commercial areas.

The manufacturer is not liable to damage caused by improper use.

● Scope of delivery

After unpacking the product, check if the delivery is complete and if all parts are in good condition. Remove all packing materials before use.

- 1 × Microwave
- 1 × Turntable
- 1 × Turntable holder
- 1 × Rollers
- 1 × Short manual

● Description of parts

Before reading, unfold the page containing the illustration and familiarize yourself with all functions of the product.

(Fig. A)

- 1 Ventilation openings (rear of product – not illustrated)
- 2 Turntable with rollers and turntable holder
- 3 Power cord with power plug
- 4 **POWER** knob
- 5 **TIMER** knob
- 6 Door assembly (door seal)
- 7 Door frame
- 8 Handle
- 9 Catch
- 10 Cooking chamber

● Technical data

Nominal voltage:	220–240 V~, 50 Hz
Power consumption:	1100 W
Protection class:	I
Power output:	700 W
Microwave frequency:	2450 MHz

Cooking chamber volume:	approx. 17 litres
Weight:	approx. 9.9 kg
Measurements:	approx. 446 × 241 × 359 mm

GS-certified (SGS)

- This product fulfils the requirement of the European standard EN 55011.
- In conformity with this standard, this product is classified as Group 2 Class B equipment.
- Group 2 = The product intentionally generates radio-frequency energy in the form of electromagnetic radiation for the heat treatment of food.
- Class B equipment = The product is suitable to be used in domestic establishments.



Safety instructions

BEFORE USING THE PRODUCT, PLEASE FAMILIARIZE YOURSELF WITH ALL OF THE SAFETY INFORMATION AND INSTRUCTIONS FOR USE! WHEN PASSING THIS PRODUCT ON TO OTHERS, PLEASE ALSO INCLUDE ALL THE DOCUMENTS!

In the case of damage resulting from non-compliance with these operating instructions the warranty claim becomes invalid! No liability is accepted for consequential damage! In the case of material damage or personal injury caused by incorrect handling or non-compliance with the safety instructions, no liability is accepted!

IMPORTANT SAFETY INSTRUCTIONS

READ CAREFULLY AND KEEP FOR FUTURE REFERENCE

- This product can be used by children aged from 8 years and above and persons with reduced physical, sensory or mental capabilities or lack of experience and knowledge if they have been given supervision or instruction concerning use of the product in a safe way and understand the hazards involved. Children shall not play with the product. Cleaning and user maintenance shall not be made by children without supervision.

⚠ WARNING! If the door or door seals are damaged, the product must not be operated until it has been repaired by a competent person.

⚠ WARNING! It is hazardous for anyone other than a competent person to carry out any service or repair operation that involves the removal of a cover which gives protection against exposure to microwave energy.

⚠ WARNING! Liquids and other foods must not be heated in sealed containers since they are liable to explode.

- If the supply cord is damaged, it must be replaced by the manufacturer, its service agent or similarly qualified persons in order to avoid a hazard.
- The product is intended to be used in household and similar applications such as:
 - staff kitchen areas in shops, offices and other working environments;
 - farm houses;
 - by clients in hotels, motels and other residential environments;
 - bed and breakfast type environments.
- A minimum of 20 cm of free space must remain above the top surface of the product.
- Only use utensils that are suitable for use in microwave ovens.
- Metallic containers for food and beverages are not allowed during cooking with the product.
- When heating food in plastic or paper containers, keep an eye on the product due to the possibility of ignition.

- The product is intended for heating food and beverages. Drying of food or clothing and heating of warming pads, slippers, sponges, damp cloth and similar may lead to risk of injury, ignition or fire.
- If smoke is emitted, switch off or unplug the product and keep the door closed in order to stifle any flames.
- Microwave heating of beverages can result in delayed eruptive boiling, therefore care must be taken when handling the container.
- The contents of feeding bottles and baby food jars shall be stirred or shaken and the temperature checked before consumption, in order to avoid burns.
- Eggs in their shell and whole hard-boiled eggs should not be heated in microwave ovens since they may explode, even after microwave heating has ended.
- The product should be cleaned regularly and any food deposits removed.
- Failure to maintain the product in a clean condition could lead to deterioration of the surface that could adversely affect the life of the product and possibly result in a hazardous situation.
- The product shall not be cleaned with a steam cleaner.
- The product is intended to be used freestanding. It must not be placed in a cabinet or in a similar environment.

ADDITIONAL SAFETY ADVICE

- People fitted with a heart pacemaker should consult their doctor about the possible risks of using his product before taking it into use.

⚠ DANGER! Risk of burns!

During use the product gets hot. Do not touch the product while in use nor immediately after use.

⚠ DANGER! Risk of electric shock!

Do not immerse the product in water or other liquids. Never hold the product under running water.

⚠ DANGER! Risk of electric shock! Never use a damaged product. Disconnect the product from the power supply and contact your retailer if it is damaged.

- The product is not to be used if it has been dropped, if there are visible signs of damage.
- Before connecting the product to the power supply, check that the voltage and current rating corresponds with the power supply details shown on the product's rating label.
- Protect the power cord against damages. Do not let it hang over sharp edges, do not squeeze or bend it. Keep the power cord away from hot surfaces and open flames.

Positioning the product

⚠ ATTENTION! Do not install the product above a cooker or any other heat-generating device. Installation in such a location could cause damage to the product.

Operation

⚠ DANGER! Risk of fire!
Remove all metallic closures from the packaging of the food that you intend to heat.

- Do not move the product while it is in operation.
- Never operate the product when it is empty.
- Do not place the product on hot plates (gas, electric, coal cooking range etc.). Operate the product on a level, stable, clean, heat-resistant and dry surface.
- Do not place flammable materials close to the product.
- The product is not intended to be operated by means of an external timer or separate remote control system.

Cleaning and care

⚠ WARNING! Risk of injury! Disconnect the product from the power supply before cleaning work and when not in use.

- Do not pull the power plug out of the electrical outlet by the power cord.
- Protect the product, its power cord and power plug against dust, direct sunlight, dripping and splashing water.
-  Do not remove the light grey mica cover plate, which is mounted inside the cooking chamber to protect the magnetron.

- If the luminary inside the product needs replacing, have this done by a qualified specialist.

RADIO INTERFERENCE WITH OTHER DEVICES

The operation of the product may cause interference on your radio, television or similar devices.

If such interference occurs, it can be reduced or corrected by the following remedial measures:

- Clean the door and the door seals of the product.
- Realign the aerial of your radio or television.

Keep the product and the receiver spatially separated.

- Move the product away from the receiver.
- Plug the product into another wall socket. The product and the receiver should be connected to different circuits.

SAFETY PRECAUTIONS FOR THE PREVENTION OF EXCESSIVE EXPOSURE TO MICROWAVE ENERGY

- Do not try to operate the product while the door is open. This can lead to you being exposed to a potentially harmful dose of microwave radiation.

It is also important not to break or manipulate the safety locks.

- Do not jam anything between the door. Make sure that there is no food or cleaning agent residue left on the seals.

● **Basic principles of microwave cookery**

- **Cooking time:** Pay attention to the cooking time. Select the shortest possible stated cooking time and increase as required. Food that is cooked too long can begin to smoke or catch fire.
- **Food:** Arrange the pieces of food evenly in the product. Cut the food into pieces of approximately the same size. Place the thickest pieces near the edges.
- **Covering food:** Cover the food during cooking with a lid suitable for microwave cookery. The lid prevents splashing and helps in the even cooking of the food.
- **Turning food:** While cooking, turn the food in the product once so that items such as chicken or hamburgers are cooked more quickly. Large pieces of food, such as joints of meat, must be turned at least once. Completely rearrange small food items, such as meatballs, after half the cooking time. Turn the meatballs and move them from the middle of the plate to the edge.
- **Food with skins:** Puncture the skins of potatoes, sausages and similar food before cooking. Otherwise, they could explode.
- **Food with thick skins:** Prick whole pumpkins, apples, chestnuts and similar food before cooking.
- **Fat or oil:** Do not thaw frozen fat or oil in the product. Do not fry foods in the product. The fat or oil could ignite.
- **Beverages:** When heating drinks with the product, bubbling may be delayed when the drink boils. Be careful when handling the container. To avoid sudden bubbling up:

If possible, place a suitable glass rod in the fluid for as long as it is being heated.

To avoid an unexpected bubbling up, leave the liquid to stand in the cooking chamber **10** for about 20 seconds after heating.

- **Popcorn:** Only microwaveable popcorn shall be used.

● Using suitable cookware

- The ideal material for use in a microwave oven is microwave-permeable, allowing the energy to penetrate the container to heat the food. Microwaves cannot penetrate metal. For this reason, metal containers and cookware should not be used.
- When using the product for heating, do not use products made of recycled paper. These can contain minute fragments of metal, which can generate sparks and/or fires.
- We recommend the use of round/oval cookware instead of square or oblong containers, as food in corner areas tends to overcook. The following list provides general hints to assist you in selecting the correct cookware.

Cookware	Microwave
Heatproof glass	Yes
Non-heatproof glass	No
Heatproof ceramic	Yes
Microwave-suitable plastic dishes	Yes
Kitchen roll	Yes
Metal tray/plate	No
Aluminium foil and foil containers	No

- ▲ **WARNING! Risk of fire!** Never use metallic objects when you are using the product. Metals reflect the microwave radiation and this leads to the generation of sparks. This can cause a fire and irreparably damage the product!

● Before first use

- ▲ **WARNING! Risk of fire!** Never operate the product when it is empty.
- Remove the packaging material (including protection foils and transport protectors inside the cooking chamber **10**). Check if all parts are complete.
- Clean the product and its accessories (see "Cleaning and care").
- Clean the surface with a dry cloth to remove water or dust.

● Positioning the product

- ▲ **WARNING! Risk of fire!** This product is not suitable for installation in a kitchen cabinet. In closed cabinets, the ventilation of the product is not sufficiently guaranteed. The product could then be damaged and there is a risk of fire!
- Place the product on a flat surface that leaves enough space for ventilation:
 - A minimum of 10 cm of free space must remain between the product and the adjacent walls (including side and back wall). It must remain possible to fully open the door.
 - A minimum of 20 cm of free space must remain above the top surface of the product.

● Assembly

1. Insert the turntable holder **2** on the turntable drive (inside the cooking chamber **10**).
2. Place the roller on the roller surface (inside the cooking chamber).
3. Place the turntable on the roller and on the turntable holder. The turntable must rest properly on the turntable holder.
4. Connect the power plug **3** with a socket-outlet.

● Operation

- ⓘ **NOTE:** There may be a faint odour the first time the product is used. Make sure there is sufficient ventilation in the area.

● Cooking food

⚠ WARNING! Risk of fire! Never use metallic objects when you are using the product. Metals reflect the microwave radiation and this leads to the generation of sparks. This can cause a fire and irreparably damage the product!

● Selecting the power level

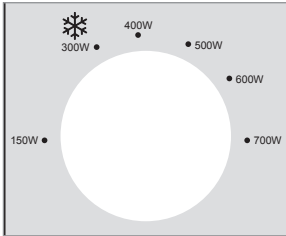

- Use the **POWER** knob [4] to select one of 6 power levels:

Power level	Cooking power	Power
LOW	21 %	150 W
DEFROSTING FOOD ❄	43 %	300 W
M. LOW	57 %	400 W
MED	71 %	500 W
M. HIGH	86 %	600 W
HIGH	100 %	700 W

● Setting the cooking time

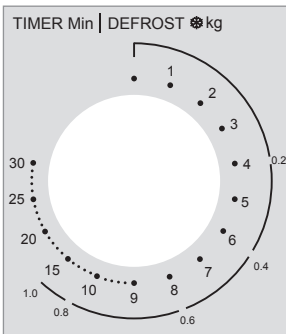

- Turn the **TIMER** knob [5] to set a cooking time of up to 30 minutes.

ⓘ NOTE: Selecting a time of less than 2 minutes: Turn the **TIMER** knob past 2 minutes and then return to the desired time. This action provides more accurate results.

● Starting the cooking process

- Once power level and time are set, the product starts cooking.
- When the set cooking time has expired, the cooking process ends automatically and a ring sounds.

ⓘ NOTE: Always return the **TIMER** knob [5] to the **0** position under the following circumstances:

- Food is removed from the product before the set cooking time has expired.
- The product is not used.
- **Stopping the cooking process early:**
 - Turn the **TIMER** knob back to the **0** position.
 - Open the door by its handle [8].

● Defrosting food

Use the ❄ setting on the **POWER** knob [4] for defrosting food.

ⓘ NOTES:

- Select the defrost function on the outer line on the **TIMER** knob [5]. The defrost function indicates the approximate time needed to defrost for the corresponding weight of minced meat.

Example:

Defrosting 400 g of minced meat:

Select the power level for defrosting food

(300 W): Rotate the **POWER** knob [4].

Rotate the **TIMER** knob [5] to **0.4 kg** on the outer line. This setting refers to 6 minutes.

- To ensure uniform defrosting, some foods should be mixed or turned after around two thirds of the cooking time.
- After the set time has elapsed: A ring sounds.

● **Cooking and defrosting tables**

● **Cooking table**

- The cooking table below gives different application examples and the describes the different settings needed.

Cooking power	Power	Application example	Weight	Time (approx.)
21 %	150 W	Softening ice cream	100 ml	1 min
43 %	300 W	Melting butter	100 g	2 min
		Defrosting food	see defrosting table	
57 %	400 W	Heating liquid (from fridge)	200 ml	4 min
71 %	500 W	Cooking rice	100 g with 250 ml water	15 min
86 %	600 W	Heating frozen vegetables	200 g	4 min
100 %	700 W	Heating frozen instant pasta	300 g	6 min

● **Defrosting table**

- Below table shows the approximate defrost time needed for different weights.
 Extend the defrosting time as necessary if the desired weight is not yet defrosted.

Weight	Defrost time (minced meat)	Defrost time (vegetables)
0.2 kg	4 min	4 min
0.4 kg	6 min	8 min
0.6 kg	8 min	12 min
0.8 kg	12 min	16 min
1.0 kg	15 min	20 min

● **Recipes**

● **Chocolate mug cake**

 7 min

 x 1

Preparation time:	5 min
Cooking time:	2 min

Ingredients

4 tbsp	Flour
¼ tbsp	Baking powder
4 tbsp	Caster sugar
2 tbsp	Cocoa powder
1	Egg
3 tbsp	Milk
3 tbsp	Vegetable oil
A few drops	Vanilla extract or another extract (optional)
2 tbsp	Chocolate chips, nuts, or raisins (optional)

Preparation

1. Add flour, baking powder, caster sugar, and cocoa powder in a large, microwave-safe mug. Mix all ingredients.
2. Add an egg and mix all ingredients.
3. Add milk and vegetable oil. Add vanilla extract or another extract, if desired. Mix all ingredients until the mixture is smooth.
4. If desired, add chocolate chips, nuts, or raisins. Mix all ingredients.
5. Place the mug on the centre of the turntable [2]. Cook the cake at 700 W for 2 minutes or until the cake stops rising and becomes firm.
6. Wear oven mitts to remove the hot mug. Enjoy the tasty cake!

● Caramel corn

 24 min

 x 8

Preparation time:	20 min
Cooking time:	4 min

Ingredients

60 g	Corn kernel
240 g	Brown sugar
60 ml	Corn syrup
3 tbsp	Unsalted butter
½ tsp	Salt
1 tsp	Vanilla extract
¼ tsp	Baking soda
A few drops	Vegetable oil (optional)

Preparation

1. Add the corn kernels in a paper bag. Add a few drops of vegetable oil, if desired. Crimp the top of the bag a few times to close it.
2. Place the bag on the centre of the turntable [2]. Cook the corn at 700 W for 4 minutes or until you do not hear the “pop” sound anymore.

3. Preparing caramel: Add sugar, corn syrup, butter, and salt in a large, microwave-safe bowl. Cook the mixture at 700 W for 2 minutes. Stir the mixture and cook it at 700 W for another 2 minutes until it forms many bubbles.
4. Add vanilla extract and baking soda to the caramel mixture and stir it well. Immediately add a third of the hot caramel over the popcorn in the bag. Close the bag and shake it to coat the popcorn. Add another third of the caramel over the popcorn. Close the bag and shake it. Add the remaining caramel over the popcorn and shake the bag one last time.
5. Place the bag on the centre of the turntable [2]. Cook the popcorn at 700 W for 1 minute. Wear oven mitts to remove and shake the hot bag.
6. Pour the hot caramel corn into a container. Let the caramel corn cool down completely for approx. 20 minutes. Break the caramel corn apart and enjoy!

● Breakfast potatoes

 25 min

 x 2

Preparation time:	15 min
Cooking time:	10 min

Ingredients

2	Medium-sized potatoes (peeled and sliced)
½	Onion (sliced)
¼ tsp	Salt
⅛ tsp	Pepper
¼ tsp	Garlic salt
60 g	Cheddar cheese (shredded)

Preparation

1. Add potato and onion slices in a microwave-safe bowl.
2. Season the potatoes and onions with salt, pepper, and garlic salt. Mix everything well and cover the bowl.

3. Place the bowl on the centre of the turntable [2]. Cook the seasoned potatoes and onions at 700 W for 9 minutes or until the potatoes are cooked.
4. Add cheese and cook at 500 W for 1 minute.
5. Wear oven mitts to remove the hot bowl. Enjoy the tasty breakfast!

● **Cleaning and care**

⚠ DANGER! Risk of electric shock! Before cleaning: Always disconnect the product from the wall outlet.

⚠ DANGER! Risk of burns! Do not clean the product right after operation. Let the product cool first.

⚠ WARNING! Do not immerse the product's electrical components in water or other liquids. Never hold the product under running water.

ⓘ **NOTES:**

- Clean the product right after it has cooled. Once the food residues have dried, they are not easy to remove.
- Do not use cleaning sprays and other aggressive cleaning agents, as they can cause stains, smears or clouding on the surfaces.
- Do not use abrasive cleaning agents.
- Housing: Clean the product's housing with a damp cloth.

- Cooking chamber: Always keep the cooking chamber [10] clean. If splashes of food or spilt liquids stick to the walls of the product, wipe them off with a damp cloth. If required, use a mild washing-up liquid on the cloth. Afterwards, wipe with a cloth moistened only with clear water to remove any detergent residue.
- Turntable: Clean the turntable [2] regularly with warm, soapy water. The turntable is suitable for dishwashers.
- Splashes and soiling: Use a damp cloth regularly to remove splashes and soiling from the following components:
 - Door [7] (both sides)
 - Handle [8]
 - Catch [9]
 - Viewing window (both sides)
 - Door seal [6] and adjacent components
- Condensation: If condensation accumulates on or around the outside of the door, wipe it off with a soft cloth. This can happen if the product is operated in extremely humid conditions.
- Odours: Remove odours regularly. Put a deep microwave bowl – filled with a cup of water, plus the juice and peel of a lemon – into the cooking chamber [10]. Heat the mixture for 5 minutes. Wipe the cooking chamber thoroughly and rub dry with a soft cloth.

● **Troubleshooting**

Problem	Possible cause	Possible solution
The product does not start cooking.	The door is not properly closed.	Close the door.
The turntable [2] makes a loud noise when turning.	The turntable [2] is not correctly positioned on the roller and turntable holder.	Place the turntable [2] correctly in the cooking chamber [10].
	The rollers and/or the floor of the cooking chamber [10] are unclean.	Clean the rollers and the floor of the cooking chamber [10].
The light inside the product is not working.	The luminary is defective.	Contact the customer service department.

● Disposal

The packaging is made entirely of recyclable materials, which you may dispose of at local recycling facilities.



Observe the marking of the packaging materials for waste separation, which are marked with abbreviations (a) and numbers (b) with following meaning:
1-7: plastics/20-22: paper and fibreboard/80-98: composite materials.

Product:



The product incl. accessories and packaging materials are recyclable and are subject to extended producer responsibility. Dispose of them separately, following the illustrated Info-tri (sorting information), for better waste treatment.

The Triman logo is valid in France only.



Contact your local refuse disposal authority for more details of how to dispose of your worn-out product.



To help protect the environment, please dispose of the product properly when it has reached the end of its useful life and not in the household waste. Information on collection points and their opening hours can be obtained from your local authority.

● Warranty

The product has been manufactured to strict quality guidelines and meticulously examined before delivery. In the event of material or manufacturing defects you have legal rights against the retailer of this product. Your legal rights are not limited in any way by our warranty detailed below.

The warranty for this product is 3 years from the date of purchase. The warranty period begins on the date of purchase. Keep the original sales receipt in a safe location as this document is required as proof of purchase.

Any damage or defects already present at the time of purchase must be reported without delay after unpacking the product.

Should the product show any fault in materials or manufacture within 3 years from the date of purchase, we will repair or replace it – at our choice – free of charge to you. The warranty period is not extended as a result of a claim being granted. This also applies to replaced and repaired parts.

This warranty becomes void if the product has been damaged, or used or maintained improperly.

The warranty covers material or manufacturing defects. This warranty does not cover product parts subject to normal wear and tear, thus considered consumables (e.g. batteries, rechargeable batteries, tubes, cartridges), nor damage to fragile parts, e.g. switches or glass parts.

● Warranty claim procedure

To ensure quick processing of your claim, observe the following instructions:

Make sure to have the original sales receipt and the item number (IAN 444654_2307) available as proof of purchase.

You can find the item number on the rating plate, an engraving on the product, on the front page of the instruction manual (bottom left), or as a sticker on the rear or bottom of the product.

If functional or other defects occur, contact the service department listed below either by telephone or by e-mail.

Once the product has been recorded as defective you can return it free of charge to the service address that will be provided to you. Ensure to enclose the proof of purchase (sales receipt) and a short, written description outlining the details of the defect and when it occurred.

● **Service**

Service Great Britain

Tel.: 0800 0569216

E-Mail: owim@lidl.co.uk

Service Ireland

Tel.: 1800 200736









E-Mail: owim@lidl.ie



Avertissements et symboles utilisés	Page	36
Introduction	Page	36
Utilisation conforme aux prescriptions	Page	37
Contenu de l'emballage	Page	37
Description des pièces	Page	37
Données techniques	Page	37
Consignes de sécurité	Page	37
Principes de base pour la cuisson dans le four à micro-ondes	Page	42
Utilisation de récipients appropriés	Page	43
Avant la première utilisation	Page	43
Positionnement du produit	Page	43
Montage	Page	43
Fonctionnement	Page	44
Cuisson des aliments	Page	44
Sélection du niveau de puissance	Page	44
Réglage du temps de cuisson	Page	44
Démarrer la cuisson	Page	44
Décongélation des aliments	Page	45
Tableau de cuisson et décongélation	Page	45
Tableau de cuisson	Page	45
Tableau de décongélation	Page	45
Recettes	Page	46
Mug cake au chocolat	Page	46
Popcorn au caramel	Page	46
Pommes de terre au petit-déjeuner	Page	47
Nettoyage et entretien	Page	47
Dépannage	Page	48
Mise au rebut	Page	48
Garantie	Page	49
Faire valoir sa garantie	Page	50
Service après-vente	Page	50

Avertissements et symboles utilisés

Les avertissements suivants sont utilisés dans le mode d'emploi, le guide de démarrage rapide et sur l'emballage :

 <p>DANGER ! Ce symbole avec ce signal important de « Danger » indique un danger avec un risque élevé de blessures graves ou de mort si la situation dangereuse n'est pas évitée.</p>	 <p>Courant alternatif/tension alternative</p>
	<p>Hz Hertz (fréquence du secteur)</p>
	<p>W Watt</p>
 <p>AVERTISSEMENT ! Ce symbole avec ce signal important de « Avertissement » indique un danger avec un risque moyen de blessures graves ou de mort si la situation dangereuse n'est pas évitée.</p>	 <p>Symbole pour terre de protection</p>
	 <p>Utilisez le produit seulement à l'intérieur de locaux secs.</p>
 <p>PRUDENCE ! Ce symbole avec ce signal important de « Prudence » indique un danger avec un risque faible de blessures légères à importantes si la situation dangereuse n'est pas évitée.</p>	 <p>Danger - risque d'électrocution !</p>
	 <p>Attention, surface chaude !</p>
 <p>ATTENTION ! Ce symbole avec la mention « Attention » indique un possible risque de dégâts matériels.</p>	 <p>Convient aux denrées alimentaires : Ce produit n'a aucune influence négative sur le goût ou l'odeur.</p>
 <p>REMARQUE : Ce symbole avec ce signal important de « Remarque » propose plus d'informations utiles.</p>	 <p>Va au lave-vaisselle (seulement le plateau tournant 2)</p>
<p>CE Le sigle CE confirme la conformité aux directives de l'UE applicables au produit.</p>	<p>■ Consignes de sécurité □ Instructions de manipulation</p>

FOUR À MICRO-ONDES

● Introduction

Nous vous félicitons pour l'achat de votre nouveau produit. Vous avez opté pour un produit de grande qualité. Le mode d'emploi fait partie intégrante de ce produit. Il contient des indications importantes pour la sécurité, l'utilisation et la mise au rebut.

Veuillez lire consciencieusement toutes les indications d'utilisation et de sécurité du produit. Ce produit doit uniquement être utilisé conformément aux instructions et dans les domaines d'application spécifiés. Lors d'une cession à tiers, veuillez également remettre tous les documents.

● Utilisation conforme aux prescriptions

Ce produit est destiné à réchauffer et à préparer des aliments. Ne l'utilisez pas à d'autres fins.

Le produit est prévu seulement pour une utilisation domestique privée et ne doit pas être utilisé dans des domaines médicaux ou professionnels.

Le fabricant décline toute responsabilité pour les dommages résultant d'une utilisation inadéquate.

● Contenu de l'emballage

Après l'ouverture du produit, vérifiez l'exhaustivité de la livraison et si toutes les pièces sont en parfait état. Enlevez tous les matériaux d'emballage avant l'utilisation.

- 1 × Four à micro-ondes
- 1 × Plateau tournant
- 1 × Dispositif de blocage
- 1 × Anneau
- 1 × Guide de démarrage rapide

● Description des pièces

Avant de lire, dépliez la page attenante avec les illustrations et familiarisez-vous avec toutes les fonctionnalités du produit.

(Ill. A)

- 1 Fentes d'aération (au dos du produit – non illustrées)
- 2 Plateau tournant avec anneau et dispositif de blocage
- 3 Cordon d'alimentation avec fiche de secteur
- 4 Bouton de réglage **POWER** (niveau de puissance)
- 5 Bouton de réglage **TIMER**
- 6 Élément de porte (joint de porte)
- 7 Cadre de porte
- 8 Poignée
- 9 Verrouillage
- 10 Espace de cuisson

● Données techniques

Tension nominale :	220-240 V~, 50 Hz
Consommation d'énergie :	1100 W

Classe de protection :	I
Puissance de sortie :	700 W
Fréquence micro-ondes :	2450 MHz
Volume de l'espace de cuisson :	env. 17 litres
Poids :	env. 9,9 kg
Dimensions :	env. 446 × 241 × 359 mm

Certification GS (SGS)

- Ce produit est conforme à l'exigence de la norme européenne EN 55011.
- Conformément à cette norme, ce produit est classé comme appareil du groupe 2 classe B.
- Groupe 2 = le produit génère volontairement de l'énergie haute fréquence sous la forme de rayonnement électromagnétique pour le traitement thermique d'aliments.
- Appareil de la classe B = le produit convient à un usage domestique.



Consignes de sécurité

AVANT D'UTILISER LE PRODUIT, FAMILIARISEZ-VOUS AVEC TOUTES LES CONSIGNES DE SÉCURITÉ ET LES INSTRUCTIONS CONCERNANT SON UTILISATION ! TRANSMETTEZ TOUS LES DOCUMENTS CONCERNANT LE PRODUIT LORSQUE VOUS LE DONNEZ À UN TIERS !

Dans le cas de dommages résultant du non-respect des instructions du mode d'emploi, le recours à la garantie est annulé ! Toute responsabilité est déclinée en cas de dommages consécutifs !

Aucune responsabilité n'est assumée dans le cas de dommages aux biens et aux personnes résultant d'une utilisation inappropriée ou du non-respect des consignes de sécurité !

**IMPORTANTES CONSIGNES
DE SÉCURITÉ
PRIÈRE DE LIRE
ATTENTIVEMENT ET DE
CONSERVER POUR UNE
UTILISATION ULTÉRIEURE**

- Ce produit peut être utilisé par des enfants âgés de 8 ans et plus ainsi que par des personnes ayant des capacités physiques, sensorielles ou mentales restreintes ou manquant d'expérience et/ou de connaissances, à condition qu'ils soient surveillés ou aient reçu des instructions relatives à l'utilisation du produit en toute sécurité et qu'ils soient ainsi conscients des dangers liés à l'utilisation.
Les enfants ne doivent pas jouer avec le produit.
Le nettoyage et l'entretien réalisables par l'utilisateur ne doivent pas être effectués par des enfants sans surveillance.

⚠ AVERTISSEMENT ! Si la porte ou les joints de la porte sont endommagés, le produit ne doit plus être utilisé jusqu'à ce qu'une personne qualifiée ait effectué les réparations.

⚠ AVERTISSEMENT ! Il est dangereux pour une personne qui n'est pas qualifiée d'effectuer des travaux d'entretien ou de réparation qui nécessitent le retrait de la carcasse qui protège des rayonnements micro-ondes.

⚠ AVERTISSEMENT ! Les liquides et autres aliments ne doivent pas être réchauffés dans des récipients fermés car ils risquent d'exploser facilement.

- Si le cordon d'alimentation est endommagé, il doit être remplacé soit par le fabricant ou par son service après-vente soit par une main d'œuvre qualifiée afin d'éviter tout danger.
- Ce produit est prévu pour une utilisation domestique et des applications similaires, telles que dans des :
 - Espaces cuisines dans des magasins, bureaux et autres lieux de travail ;

- Propriétés agricoles ;
- Hôtels, motels et autres établissements résidentiels pour les clients ;
- Chambres d'hôtes et autres endroits similaires.
- Au moins 20 cm d'espace libre doivent être prévus au-dessus du produit.
- Seulement des ustensiles appropriés pour une utilisation dans des fours à micro-ondes doivent être utilisés.
- Il est interdit de chauffer dans le produit des aliments et boissons dans des récipients en métal.
- Si des aliments sont chauffés dans des récipients en plastique ou papier, le produit doit être surveillé car il existe un risque de départ de feu.
- Ce produit est destiné à réchauffer des produits alimentaires et boissons. Le séchage d'aliments ou de vêtements et le chauffage de coussins chauffants, pantoufles, éponges, chiffons humides et objets similaires peut présenter un risque de blessure, de départ de feu ou d'incendie.
- Si de la fumée s'échappe, le produit doit être éteint ou débranché du réseau électrique et la porte doit rester fermée afin d'étouffer les flammes.
- Le chauffage de boissons au four à micro-ondes peut provoquer une ébullition éruptive, il faut donc être prudent lors de la manipulation du récipient.
- Pour éviter des brûlures, le contenu des biberons et des pots contenant des aliments pour bébés doit être remué ou agité et la température doit être vérifiée avant toute consommation.
- Les œufs avec leur coquille et les œufs durs entiers ne doivent pas être réchauffés dans un four à micro-ondes, car ils peuvent encore exploser même une fois le chauffage au micro-ondes terminé.
- Le produit doit être nettoyé régulièrement et les restes de nourriture doivent être enlevés.
- Une mauvaise propreté du produit peut détruire la surface, ce qui peut avoir un impact négatif sur la durée de vie et éventuellement conduire à des situations dangereuses.

- Le produit ne doit pas être nettoyé avec un appareil à vapeur.
- Le produit est prévu pour fonctionner à l'air libre. Il ne doit pas être placé dans un placard ou tout autre encastrement similaire.

CONSIGNES DE SÉCURITÉ SUPPLÉMENTAIRES

- Avant de mettre en service le produit, les personnes portant un stimulateur cardiaque devraient consulter leur médecin afin de connaître les risques possibles.

⚠ DANGER ! Risque de brûlures ! Le produit devient chaud durant l'utilisation. Ne touchez pas le produit durant ou juste après son utilisation.

⚠ DANGER ! Risque d'électrocution ! Ne plongez pas le produit dans de l'eau ou tout autre liquide. Ne maintenez jamais le produit sous l'eau courante.

⚠ DANGER ! Risque d'électrocution ! N'utilisez jamais un produit endommagé. Débranchez le produit endommagé du réseau électrique et adressez-vous à votre commerçant.

- Le produit ne doit pas être utilisé, s'il est tombé ou s'il présente des signes visibles de dommages.
- Avant de brancher le produit sur le courant électrique, vérifiez si la tension et le courant nominal correspondent bien aux données de l'alimentation en électricité indiquées sur l'étiquette signalétique.
- Protégez le cordon d'alimentation contre tout dommage. Ne le faites pas passer sur des bords tranchants et assurez-vous de ne pas le coincer ou le plier. Conservez le cordon d'alimentation hors de la portée de surfaces chaudes ainsi que des feux et flammes.

Positionnement du produit

⚠ ATTENTION ! Ne placez pas le produit sur une cuisinière ou tout autre appareil générateur de chaleur. Une installation dans un tel emplacement pourrait endommager le produit.

Fonctionnement

⚠ DANGER ! Risque

d'incendie ! Retirez toutes les pièces métalliques de l'emballage des aliments à chauffer.

- Ne déplacez pas le produit lorsqu'il est en fonctionnement.
- Ne faites jamais fonctionner le produit à vide.
- Ne placez pas le produit sur des surfaces chaudes (cuisinière à gaz, cuisinière électrique, four, etc.). Faites fonctionner le produit sur une surface plane, stable, propre, résistante à la chaleur et sèche.
- Ne placez pas de matériaux inflammables à proximité du produit.
- Le produit n'est pas prévu pour être utilisé avec un programmateur externe ou un système de télécommande séparé.

Nettoyage et entretien

⚠ AVERTISSEMENT ! Risque de blessures !

Débranchez le produit du réseau électrique, lorsqu'il n'est pas utilisé et avant d'effectuer tout nettoyage.

- Ne débranchez jamais la fiche de secteur en tirant sur le cordon d'alimentation branché sur la prise de courant.

- Protégez le produit, le cordon d'alimentation et la fiche de secteur contre la poussière, le rayonnement solaire direct ainsi que les projections et l'égouttement d'eau.
-  Ne retirez pas la plaque en mica gris clair placé dans le four servant à protéger le magnétron dans l'espace de cuisson.
- Si l'éclairage à l'intérieur du produit doit être remplacé, faites-le faire par un technicien spécialisé et qualifié.

INTERFÉRENCES RADIO AVEC D'AUTRES APPAREILS

Le fonctionnement de ce produit peut provoquer des interférences avec la radio, la télévision ou tout autre appareil similaire.

Si de tels dysfonctionnements se produisent, ils peuvent être réduits ou corrigés en utilisant les mesures correctives suivantes :

- Nettoyer la porte et les joints de la porte du produit.
- Nouvelle orientation de l'antenne de votre radio ou télévision.
Changement de place du produit et du récepteur.
- Éloigner le produit du récepteur.

- Brancher le produit sur une autre prise de courant. Le produit et le récepteur doivent être raccordés à des circuits différents.

MESURES DE PRÉCAUTIONS AFIN D'ÉVITER UN CONTACT EXCESSIF AVEC RAYONNEMENT MICRO-ONDES

- N'essayez pas de faire fonctionner le produit lorsque la porte est ouverte. Cela peut entraîner un contact avec une dose potentiellement nocive de rayonnement micro-ondes.

Il est également important de ne pas casser ou manipuler les verrouillages de sécurité.

- Il est interdit de coincer quelque chose dans la porte. Assurez-vous qu'aucun reste d'aliment ou de produit de nettoyage ne soit collé ou étalé sur les surfaces d'étanchéité.

● Principes de base pour la cuisson dans le four à micro-ondes

- **Temps de cuisson :** Faites attention au temps de cuisson. Choisissez le temps de cuisson indiqué le plus court et augmentez-le si nécessaire. Des aliments beaucoup trop cuits peuvent commencer à fumer ou même prendre feu.

- **Aliments :** Disposer les morceaux de nourriture uniformément dans le produit. Si possible, coupez les aliments en morceaux de la même taille. Mettez les morceaux les plus épais à proximité des bords.
- **Couvrir les aliments :** Couvrez les aliments durant la cuisson avec un couvercle spécial micro-ondes. Le couvercle empêche les éclaboussures et aide à assurer une cuisson uniforme des aliments.
- **Tourner les aliments :** Pendant la cuisson, retournez les aliments une fois dans le produit afin que les aliments tels que le poulet ou les hamburgers cuisent plus rapidement. Les gros morceaux de nourriture, tels que un rôti, doivent être tournés au moins une fois. Remuez les petits aliments, tels que les boulettes de viande, à la moitié du temps de cuisson afin d'obtenir un autre positionnement de la nourriture. Tournez les boulettes de viande et déplacez-les du milieu de l'assiette vers le bord.
- **Aliments avec peau/écorce :** Percez la peau des pommes de terre, des saucisses et des aliments semblables avant de les faire cuire. Sinon, ils peuvent exploser.
- **Aliments à peau/écorce épaisse :** Percez les citrouilles entières, pommes, châtaignes et autres aliments semblables avant de les faire cuire.
- **Graisse ou huile :** Ne décongelez jamais de graisse ou d'huile congelée dans le produit. Il est interdit de faire frire dans le produit. La graisse ou l'huile peut s'enflammer.
- **Boissons :** Réchauffer des boissons dans le produit entraîne leur entrée en ébullition et peut provoquer un jaillissement retardé du liquide. Soyez donc prudent lors de la manipulation du récipient. Pour éviter l'ébullition soudaine :
Si possible, placez une tige en verre appropriée dans le liquide tant qu'il est en train de chauffer.
Après le réchauffage, laissez le liquide reposer dans l'espace de cuisson **10** pendant 20 secondes afin d'éviter un bouillonnement inattendu.

- **Popcorn :** Utilisez uniquement du popcorn spécial micro-ondes.

● Utilisation de récipients appropriés

- Le matériau idéal pour une utilisation dans un four à micro-ondes est perméable aux micro-ondes permettant ainsi que l'énergie puisse pénétrer dans le récipient afin de chauffer les aliments. Les micro-ondes ne sont pas en mesure de pénétrer le métal. Pour cette raison, les récipients et plats en métal ne doivent pas être utilisés.
- N'utilisez pas non plus de produits en papier recyclé. Ceux-ci peuvent contenir des fragments métalliques minuscules qui peuvent produire des étincelles et/ou déclencher un feu.
- Il est conseillé d'utiliser des récipients ronds/ovales au lieu de ceux carrés ou allongés, car les aliments dans les coins ont tendance à cuire plus intensément. La liste suivante contient des remarques générales qui devraient vous aider à choisir les bons récipients.

Vaisselle destinée à la cuisson	Four à micro-ondes
Verre résistant à la chaleur	Oui
Verre non résistant à la chaleur	Non
Céramique résistante à la chaleur	Oui
Vaisselle en matière plastique (spéciale micro-ondes)	Oui
Papier absorbant	Oui
Plateau/plaque en métal	Non
Papier d'aluminium et récipient en feuille d'aluminium	Non

⚠ **AVERTISSEMENT ! Risque d'incendie !**

Il est interdit d'utiliser des objets métalliques lors de l'utilisation du produit. Le métal réfléchit le rayonnement micro-ondes ce qui provoque des étincelles. Celles-ci peuvent déclencher un feu et endommager irrémédiablement le produit sans aucune chance de réparation !

● **Avant la première utilisation**

⚠ **AVERTISSEMENT ! Risque d'incendie !**

Ne faites jamais fonctionner le produit à vide.

- Retirez les matériaux d'emballage (y compris les films de protection et la protection pour le transport à l'intérieur de l'espace de cuisson [10]). Vérifiez que toutes les pièces sont présentes.
- Nettoyez le produit et tous ses accessoires (voir « Nettoyage et entretien »).
- Nettoyez la surface avec un chiffon sec, afin d'éliminer l'eau ou la poussière.

● **Positionnement du produit**

⚠ **AVERTISSEMENT ! Risque d'incendie !**

Ce produit n'est pas approprié pour un encastrement dans un meuble de cuisine.

Dans des placards fermés, la ventilation du produit n'est pas suffisamment garantie. Le produit pourrait être endommagé et il existe un risque d'incendie !

- Placez le produit sur une surface plane avec suffisamment d'espace pour la ventilation :
 - Il doit y avoir au moins 10 cm d'espace libre entre le produit et les murs adjacents (y compris les murs latéraux et à l'arrière). Il doit être possible d'ouvrir la porte entièrement.
 - Au moins 20 cm d'espace libre doivent être prévus au-dessus du produit.

● **Montage**

1. Placez le dispositif de blocage [2] sur l'axe du plateau tournant (dans l'espace de cuisson [10]).
2. Placez l'anneau sur la surface qui tournera (dans l'espace de cuisson).
3. Positionnez le plateau tournant sur l'anneau et le dispositif de blocage. Le plateau tournant doit être correctement posé sur le dispositif de blocage.
4. Branchez la fiche de secteur [3] sur une prise réseau.

● Fonctionnement

- ❗ **REMARQUE :** Une légère odeur peut se dégager lorsque le produit est chauffé pour la première fois. Veillez à une bonne ventilation de l'endroit.

● Cuisson des aliments

⚠ **AVERTISSEMENT ! Risque d'incendie !**

Il est interdit d'utiliser des objets métalliques lors de l'utilisation du produit. Le métal réfléchit le rayonnement micro-ondes ce qui provoque des étincelles. Celles-ci peuvent déclencher un feu et endommager irrémédiablement le produit sans aucune chance de réparation !

● Sélection du niveau de puissance

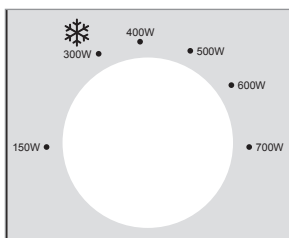

- Afin de sélectionner un des 6 niveaux de puissance, utilisez le bouton de réglage **POWER** [4] :

Niveau de puissance	Puissance de cuisson	Alimentation
FAIBLE	21 %	150 W
DÉCONGÉLATION DES ALIMENTS ❄	43 %	300 W
M. FAIBLE	57 %	400 W
MOYEN	71 %	500 W
M. ÉLEVÉ	86 %	600 W
ÉLEVÉ	100 %	700 W

● Réglage du temps de cuisson

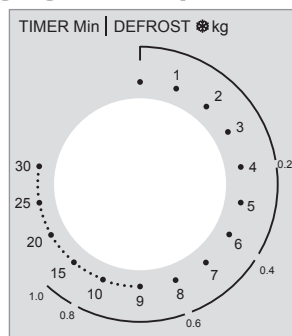

- Afin de régler un temps de cuisson de 30 minutes, tournez le bouton de réglage **TIMER** [5].

- ❗ **REMARQUE :** Choisissez un temps de moins de 2 minutes : Tournez le bouton de réglage **TIMER** [5] au-delà de 2 minutes et revenez à la durée souhaitée. Cette procédure livre des résultats plus précis.

● Démarrer la cuisson

- Aussitôt que le niveau de puissance et le temps sont réglés, le produit démarre la cuisson.
- Lorsque le temps de cuisson réglé est écoulé, le processus de cuisson s'arrête automatiquement et une mélodie retentit.

- ❗ **REMARQUE :** Dans ce cas, remplacez le bouton de réglage **TIMER** [5] toujours sur la position **0** :

- Les aliments ont été retirés du produit avant l'expiration du temps de cuisson défini.
- Le produit n'est pas utilisé.

- **Quitter le processus de cuisson avant l'heure :**

- Remplacez le bouton de réglage **TIMER** [5] sur la position **0** en le tournant.
- Ouvrez la porte en utilisant la poignée [8].

● Décongélation des aliments

Utilisez le réglage  sur le bouton de réglage **POWER**  afin de décongeler des aliments.

❶ REMARQUES :

- Sélectionnez la fonction de décongélation dans la ligne extérieure du bouton de réglage **TIMER** . La fonction de décongélation indique un temps de décongélation approximatif pour le poids correspondant de viande hachée.

Exemple :

Décongeler 400 g de viande hachée : Sélectionner le niveau de puissance pour décongeler les aliments (**300 W**) : Tournez le bouton de réglage **POWER** .

Réglez grâce au bouton de réglage **TIMER**  **0,4 kg** sur la ligne extérieure. Ce réglage correspond à 6 minutes.

- Pour obtenir une décongélation uniforme, certains aliments doivent être mélangés ou retournés au bout des deux tiers environ du temps de cuisson.
- Une sonnerie retentit une fois la durée réglée écoulée.

● Tableau de cuisson et décongélation

● Tableau de cuisson

- Le tableau de cuisson suivant indique divers exemples d'application et décrit les réglages nécessaires à leurs mises en place.

Puissance de cuisson	Alimentation	Exemple d'utilisation	Poids	Temps (env.)
21 %	150 W	Décongeler légèrement de la glace	100 ml	1 min
43 %	300 W	Faire fondre du beurre	100 g	2 min
		Décongeler des aliments	voir tableau de décongélation	
57 %	400 W	Décongeler un liquide (sorti du réfrigérateur)	200 ml	4 min
71 %	500 W	Cuire du riz	100 g avec 250 ml d'eau	15 min
86 %	600 W	Chauffer des légumes surgelés	200 g	4 min
100 %	700 W	Chauffer des nouilles instantanées surgelées	300 g	6 min

● Tableau de décongélation

- Le tableau suivant indique le temps de décongélation approximatif requis pour différents poids.
- Si nécessaire, prolongez le temps de décongélation si le poids souhaité n'a pas encore été décongelé.

Poids	Temps de décongélation (viande hachée)	Temps de décongélation (légumes)
0,2 kg	4 min	4 min
0,4 kg	6 min	8 min
0,6 kg	8 min	12 min
0,8 kg	12 min	16 min
1,0 kg	15 min	20 min

● Recettes

● Mug cake au chocolat

🕒 7 min

👤 x 1

Temps de préparation :	5 min
Temps de cuisson :	2 min

Ingrédients

4 c. à s.	Farine
¼ c. à s.	Levure en poudre
4 c. à s.	Sucre granulé
2 c. à s.	Poudre de cacao
1	Œuf
3 c. à s.	Lait
3 c. à s.	Huile végétale
Quelques gouttes	Extrait de vanille ou autre extrait (facultatif)
2 c. à s.	Pépites de chocolat, noix ou raisins secs (facultatif)

Préparation

1. Mettez la farine, la levure chimique, le sucre granulé et la poudre de cacao dans une grande tasse qui va au micro-ondes. Mélangez tous les ingrédients.
2. Ajoutez un œuf et mélangez tous les ingrédients.
3. Ajoutez le lait et l'huile végétale. Si vous le souhaitez, ajoutez de l'extrait de vanille ou un autre extrait. Mélangez tous les ingrédients jusqu'à ce que le mélange soit bien lisse.
4. Si vous le souhaitez, ajoutez des pépites de chocolat, des noix ou des raisins secs. Mélangez tous les ingrédients.
5. Placez la tasse au centre du plateau tournant [2]. Faites cuire le gâteau à 700 W pendant 2 minutes ou jusqu'à ce que le gâteau cesse de monter et soit cuit.
6. Pour retirer la tasse chaude, portez des gants de cuisine. Savourez ce délicieux gâteau !

● Popcorn au caramel

🕒 24 min

👤 x 8

Temps de préparation :	20 min
Temps de cuisson :	4 min

Ingrédients

60 g	Grains de maïs
240 g	Sucre roux
60 ml	Sirof de maïs
3 c. à s.	Beurre doux, non salé
½ c. à c.	Sel
1 c. à c.	Extrait de vanille
¼ c. à c.	Bicarbonate alimentaire
Quelques gouttes	Huile végétale (facultatif)

Préparation

1. Mettez les grains de maïs dans un sac en papier. Si vous le souhaitez, ajoutez quelques gouttes d'huile végétale. Pour fermer le haut du sac, pliez-le plusieurs fois.
2. Placez le sac au centre du plateau tournant [2]. Faites cuire le maïs à 700 W pendant 4 minutes ou jusqu'à ce que vous n'entendiez plus de « pop ».
3. Préparation du caramel : Mettez le sucre, le sirop de maïs, le beurre et le sel dans un grand saladier allant au micro-ondes. Faites cuire le mélange à 700 W pendant 2 minutes. Remuez le mélange et faites-le cuire à 700 W pendant encore 2 minutes, jusqu'à ce que de nombreuses bulles apparaissent.
4. Dans le mélange de caramel, ajoutez l'extrait de vanille et le bicarbonate alimentaire et ensuite, mélangez bien. Versez immédiatement un tiers du caramel chaud sur le pop-corn dans le sac. Pour enrober le pop-corn, fermez le sac et secouez-le. Versez un autre tiers du caramel sur le pop-corn. Fermez le sac en papier et secouez-le. Versez le reste du caramel sur le pop-corn et secouez le sac une dernière fois.

- Placez le sac au centre du plateau tournant [2]. Faites cuire le pop-corn à 700 W pendant 1 minute. Pour sortir le sac en papier chaud et le secouer, portez des gants de cuisine.
- Renversez le popcorn au caramel chaud dans un récipient. Laissez le popcorn au caramel refroidir complètement pendant environ 20 minutes. Cassez le pop-corn au caramel en morceaux et régalez-vous !

● Pommes de terre au petit-déjeuner

 25 min

 x 2

Temps de préparation :	15 min
Temps de cuisson :	10 min

Ingrédients

2	Pomme de terre de taille moyenne (épluchée et coupée en tranches)
½	Oignon (coupé en tranches)
¼ c. à c.	Sel
⅛ c. à c.	Poivre
¼ c. à c.	Sel à l'ail
60 g	Fromage cheddar (râpé)

Préparation

- Placez les tranches de pommes de terre et d'oignons dans un saladier allant au micro-ondes.
- Assaisonnez les pommes de terre et les oignons avec du sel, du poivre et du sel à l'ail. Mélangez bien le tout et couvrez le saladier.
- Placez le saladier au centre du plateau tournant [2]. Faites cuire les pommes de terre et les oignons assaisonnés à 700 W pendant 9 minutes ou jusqu'à ce que les pommes de terre soient cuites.
- Ajoutez le fromage et faites cuire à 500 W pendant 1 minute.

- Pour retirer le saladier chaud, portez des gants de cuisine. Profitez de ce délicieux petit déjeuner !

● Nettoyage et entretien

 **DANGER ! Risque d'électrocution !**
Avant le nettoyage : Débranchez toujours la fiche de secteur de la prise de courant.

 **DANGER ! Risque de brûlures !** Ne nettoyez pas le produit immédiatement après son utilisation. Laissez d'abord le produit complètement refroidir.

 **AVERTISSEMENT !** Ne plongez jamais les pièces électriques du produit dans de l'eau ou d'autres liquides. Ne maintenez jamais le produit sous l'eau courante.

REMARQUES :

- Nettoyez le produit après qu'il soit refroidi. Les résidus d'aliments séchés ne peuvent pas être facilement enlevés.
- N'utilisez pas de nettoyants en aérosol ou d'autres produits de nettoyage agressifs car ils peuvent provoquer des taches, des traînées ou un voile sur la surface.
- N'utilisez aucun produit de nettoyage abrasif.
- Carcasse : Nettoyez le boîtier du produit avec un chiffon légèrement humidifié.
- Espace de cuisson : Conservez toujours l'espace de cuisson [10] propre. Si des aliments ont éclaboussé ou des liquides se sont renversés et collent sur les parois du produit, essuyez-les avec une lavette humide. Si nécessaire, appliquez un produit vaisselle doux sur une lavette. Essuyez ensuite avec un chiffon imbibé d'eau claire afin d'éliminer tous les restes de détergent.
- Plateau tournant : Nettoyez régulièrement le plateau tournant [2] à l'eau chaude savonneuse. Le plateau tournant va au lave-vaisselle.
- Éclaboussures et saletés : Utilisez un chiffon humide pour éliminer régulièrement les éclaboussures et la saleté des pièces suivantes :
 - Cadre de porte [7] (des deux côtés)
 - Poignée [8]

- Verrouillage 9
 - Hublot (des deux côtés)
 - Joint de la porte 6 et toutes les pièces adjacentes
- Eau de condensation : Si de la condensation s'accumule sur ou autour de l'extérieur de la porte, essuyez-la avec un torchon doux. Cela peut se produire si le produit est utilisé dans des conditions extrêmement humides.
- Odeurs : Éliminez régulièrement les odeurs. Placez un plat à micro-ondes profond rempli avec la valeur d'une tasse d'eau, additionnée d'un jus et du zeste d'un citron dans l'espace de cuisson 10. Chauffez le mélange pendant 5 minutes. Essuyez d'abord l'espace de cuisson et séchez-le bien avec un chiffon doux.

● Dépannage

Problème	Cause possible	Solutions possible
Le produit ne démarre pas la cuisson.	La porte n'est pas correctement fermée.	Fermez bien la porte.
Le plateau tournant 2 fait un drôle de bruit en tournant.	Le plateau tournant 2 n'est pas correctement positionné sur l'anneau et son dispositif de blocage.	Placez le plateau tournant 2 correctement dans l'espace de cuisson 10 .
	L'anneau et/ou le fond de l'espace de cuisson 10 sont sales.	Nettoyez l'anneau et le fond de l'espace de cuisson 10 .
L'éclairage à l'intérieur du produit ne fonctionne pas.	L'ampoule est défectueuse.	Adressez-vous au service après-vente.

● Mise au rebut

L'emballage se compose de matières recyclables pouvant être mises au rebut dans les déchetteries locales.



Veillez respecter l'identification des matériaux d'emballage pour le tri sélectif, ils sont identifiés avec des abréviations (a) et des chiffres (b) ayant la signification suivante : 1-7 : plastiques/20-22 : papiers et cartons/80-98 : matériaux composite.

Le produit ainsi que les accessoires et les matériaux d'emballage sont recyclables et relèvent de la responsabilité élargie du producteur. Éliminez-les séparément, en suivant l'Info-tri illustrée, dans l'intérêt d'un meilleur traitement des déchets.

Le logo Tri-man n'est valable qu'en France.



Votre mairie ou votre municipalité vous renseigneront sur les possibilités de mise au rebut des produits usagés.



Afin de contribuer à la protection de l'environnement, veuillez ne pas jeter votre produit usagé dans les ordures ménagères, mais éliminez-le de manière appropriée. Pour obtenir des renseignements concernant les points de collecte et leurs horaires d'ouverture, vous pouvez contacter votre municipalité.

Produit :



FR
ÉLÉMENTS D'EMBALLAGE + NOTICE



FR
Cet appareil et ses accessoires se recyclent



Points de collecte sur www.quefairemesdechets.fr
Privilégiez la réparation ou le don de votre appareil !

● Garantie

Article L217-16 du Code de la consommation

Lorsque l'acheteur demande au vendeur, pendant le cours de la garantie commerciale qui lui a été consentie lors de l'acquisition ou de la réparation d'un bien meuble, une remise en état couverte par la garantie, toute période d'immobilisation d'au moins sept jours vient s'ajouter à la durée de la garantie qui restait à courir. Cette période court à compter de la demande d'intervention de l'acheteur ou de la mise à disposition pour réparation du bien en cause, si cette mise à disposition est postérieure à la demande d'intervention.

Indépendamment de la garantie commerciale souscrite, le vendeur reste tenu des défauts de conformité du bien et des vices rédhibitoires dans les conditions prévues aux articles L217-4 à L217-13 du Code de la consommation et aux articles 1641 à 1648 et 2232 du Code Civil.

Article L217-4 du Code de la consommation

Le vendeur livre un bien conforme au contrat et répond des défauts de conformité existant lors de la délivrance.

Il répond également des défauts de conformité résultant de l'emballage, des instructions de montage ou de l'installation lorsque celle-ci a été mise à sa charge par le contrat ou a été réalisée sous sa responsabilité.

Article L217-5 du Code de la consommation

Le bien est conforme au contrat :

1° S'il est propre à l'usage habituellement attendu d'un bien semblable et, le cas échéant :

- s'il correspond à la description donnée par le vendeur et posséder les qualités que celui-ci a présentées à l'acheteur sous forme d'échantillon ou de modèle ;
- s'il présente les qualités qu'un acheteur peut légitimement attendre eu égard aux déclarations publiques faites par le vendeur, par le producteur ou par son représentant, notamment dans la publicité ou l'étiquetage ;

2° Ou s'il présente les caractéristiques définies d'un commun accord par les parties ou être propre à tout usage spécial recherché par l'acheteur, porté à la connaissance du vendeur et que ce dernier a accepté.

Article L217-12 du Code de la consommation

L'action résultant du défaut de conformité se prescrit par deux ans à compter de la délivrance du bien.

Article 1641 du Code civil

Le vendeur est tenu de la garantie à raison des défauts cachés de la chose vendue qui la rendent impropre à l'usage auquel on la destine, ou qui diminuent tellement cet usage que l'acheteur ne l'aurait pas acquise, ou n'en aurait donné qu'un moindre prix, s'il les avait connus.

Article 1648 1er alinéa du Code civil

L'action résultant des vices rédhibitoires doit être intentée par l'acquéreur dans un délai de deux ans à compter de la découverte du vice.

Les pièces détachées indispensables à l'utilisation du produit sont disponibles pendant la durée de la garantie du produit.

Le produit a été fabriqué avec soin selon des critères de qualité stricts et contrôlé consciencieusement avant sa livraison. En cas de défaut de matériel ou de fabrication, vous avez des droits légaux vis-à-vis du vendeur du produit. Vos droits légaux ne sont en aucun cas limités par notre garantie mentionnée ci-dessous.

La garantie de ce produit est de 3 ans à partir de la date d'achat. La période de garantie débute à la date d'achat. Conservez le ticket de caisse original dans un endroit sûr, car ce document est nécessaire comme preuve d'achat.

Tout dommage ou défaut déjà présent au moment de l'achat doit être signalé immédiatement après le déballage du produit.

Si le produit présente un défaut de matériel ou de fabrication dans les 3 ans suivant la date d'achat, nous le réparerons ou le remplacerons – selon notre choix – gratuitement pour vous. La période de garantie n'est pas prolongée par un recours à la garantie accordé. Ceci s'applique également aux pièces remplacées et réparées.

La garantie prend fin si le produit a été endommagé, s'il a été utilisé ou entretenu de manière incorrecte.

La garantie couvre les défauts de matériel et de fabrication. Cette garantie ne couvre pas les pièces du produit qui sont soumises à une usure normale et qui sont donc considérées comme des pièces d'usure (par ex. piles, accus, tuyaux, cartouches d'encre), ni les dommages aux pièces cassables, par ex. les interrupteurs ou les pièces en verre.

● Faire valoir sa garantie

Pour garantir la rapidité d'exécution de la procédure de garantie, veuillez respecter les indications suivantes :

Veuillez conserver le ticket de caisse et la référence du produit (IAN 444654_2307) à titre de preuve d'achat pour toute demande.

Le numéro de référence de l'article est indiqué sur la plaque d'identification, gravé sur la page de titre de votre manuel (en bas à gauche) ou sur un autocollant apposé sur la face arrière ou inférieure du produit.

En cas de dysfonctionnement du produit, ou de tout autre défaut, contactez en premier lieu le service après-vente par téléphone ou par e-mail aux coordonnées indiquées ci-dessous.

Vous pouvez alors envoyer franco de port tout produit considéré comme défectueux au service clientèle indiqué, accompagné de la preuve d'achat (ticket de caisse) et d'une description écrite du défaut avec mention de sa date d'apparition.

● Service après-vente

Service après-vente France

Tél.: 0800904879

E-Mail: owim@lidl.fr

Service après-vente Belgique

Tél.: 080071011

Tél.: 80023970 (Luxembourg)









E-Mail: owim@lidl.be



Gebruikte waarschuwingen en symbolen	Pagina	52
Inleiding	Pagina	52
Beoogd gebruik	Pagina	53
Leveringsomvang	Pagina	53
Onderdelenbeschrijving	Pagina	53
Technische gegevens	Pagina	53
Veiligheidstips	Pagina	53
Grondbeginselen voor garen in de magnetron	Pagina	58
Gebruik geschikt serviesgoed	Pagina	58
Voor het eerste gebruik	Pagina	59
Product neerzetten	Pagina	59
Installatie	Pagina	59
Bediening	Pagina	59
Levensmiddelen garen	Pagina	59
Vermogensniveau selecteren	Pagina	60
Gaartijd instellen	Pagina	60
Het gaarproces starten	Pagina	60
Levensmiddelen ontdooien	Pagina	60
Kook- en ontdooitabel	Pagina	61
Kooktabel	Pagina	61
Ontdooitabel	Pagina	61
Recepten	Pagina	61
Chocolade cupcake	Pagina	61
Karamel popcorn	Pagina	62
Ontbijtaardappelen	Pagina	62
Schoonmaken en onderhoud	Pagina	63
Probleemoplossing	Pagina	63
Afvoer	Pagina	64
Garantie	Pagina	64
Afwikkeling in geval van garantie	Pagina	64
Service	Pagina	65

Gebruikte waarschuwingen en symbolen

In de gebruiksaanwijzing, de beknopte handleiding en op de verpakking worden de volgende waarschuwingen gebruikt:

 <p>GEVAAR! Dit symbool met de aanduiding "Gevaar" duidt op een groot risico op gevaar dat, indien niet vermeden, zware verwondingen of de dood tot gevolg kan hebben.</p>	 <p>Wisselstroom/-spanning</p>
	<p>Hz Hertz (netfrequentie)</p>
	<p>W Watt</p>
 <p>WAARSCHUWING! Dit symbool met de aanduiding "Waarschuwing" betekent een middelmatig risico op gevaar dat, indien niet vermeden, zware verwondingen of de dood tot gevolg kan hebben.</p>	 <p>Symbool voor aardleiding</p>
	 <p>Gebruik het product alleen in droge binnenruimtes.</p>
 <p>VOORZICHTIG! Dit symbool met de aanduiding "Voorzichtig" duidt op een klein risico op gevaar dat, indien niet vermeden, kan leiden tot kleine of middelgrote verwondingen.</p>	 <p>Gevaar – Kans op elektrische schokken!</p>
	 <p>Opgelet, heet oppervlak!</p>
 <p>OPGELET! Dit symbool met de aanduiding "Opgelet" geeft aan dat er mogelijk gevaar bestaat op materiële schade.</p>	 <p>Voedselveilig: Dit product heeft geen negatieve effecten op smaak of geur.</p>
 <p>TIP: Dit symbool met de aanduiding "Tip" duidt op verdere nuttige informatie.</p>	 <p>Geschikt voor de vaatwasser (alleen draaiplateau 2)</p>
 <p>Het CE-teken bevestigt dat het product voldoet aan de betreffende EU-richtlijnen.</p>	 <p>Veiligheidstips</p>  <p>Anwijzingen voor het gebruik</p>

MAGNETRON

● Inleiding

Hartelijk gefeliciteerd met de aankoop van uw nieuwe product. U heeft voor een hoogwaardig product gekozen. De gebruiksaanwijzing is een deel van het product. Deze bevat belangrijke aanwijzingen voor veiligheid, gebruik en verwijdering.

Maakt U zich voor de ingebruikname van het product met alle bedienings- en veiligheidsvoorschriften vertrouwd. Gebruik het product alleen zoals beschreven en voor de aangegeven toepassingsgebieden. Overhandig alle documenten bij doorgifte van het product aan derden.

● Beoogd gebruik

Dit product is bestemd voor het opwarmen en bereiden van levensmiddelen. Gebruik het niet voor andere doeleinden.

Het product is geschikt voor gebruik in privéhuishoudens en mag niet voor medische of commerciële doeleinden worden gebruikt.

De fabrikant aanvaardt geen aansprakelijkheid voor schade als gevolg van onjuist gebruik.

● Leveringsomvang

Controleer na het uitpakken van het product of de levering volledig is en of alle onderdelen in goede staat verkeren. Verwijder voor het gebruik alle verpakkingsmaterialen.

- 1 × Magnetron
- 1 × Draaiplateau
- 1 × Vergrendeling
- 1 × Loopring
- 1 × Beknopte handleiding

● Onderdelenbeschrijving

Vouw voor het lezen de uitklapbare bladzijde met de tekeningen uit en maak u vertrouwd met alle functies van het product.

(Afb. A)

- 1 Ventilatieopeningen (aan de achterzijde van het product – niet afgebeeld)
- 2 Draaiplateau met loopring en vergrendeling
- 3 Aansluitsnoer met netstekker
- 4 Draairegelaar **POWER** (vermogensniveau)
- 5 Draairegelaar **TIMER**
- 6 Deureenheid (deurafdichting)
- 7 Deurframe
- 8 Greep
- 9 Vergrendeling
- 10 Kookruimte

● Technische gegevens

Nominale spanning:	220-240 V~, 50 Hz
Energieverbruik:	1100 W
Beschermingsklasse:	I
Vermogensafgifte:	700 W
Microgolffrequentie:	2450 MHz

Volume kookruimte:	ca. 17 liter
Gewicht:	ca. 9,9 kg
Afmetingen:	ca. 446 × 241 × 359 mm

GS-gecertificeerd (SGS)

- Dit product voldoet aan de eisen van de Europese norm EN 55011.
- Dit product wordt conform deze norm aangemerkt als apparaat van groep 2, klasse B.
- Groep 2 = het product produceert doelgerichte hoogfrequente energie in de vorm van elektromagnetische straling voor warmtebehandeling van levensmiddelen.
- Apparaat van klasse B = het product is geschikt voor huishoudelijk gebruik.



Veiligheidstips

MAAK U VERTROUWD MET ALLE VEILIGHEIDSINFORMATIE EN AANWIJZINGEN VOOR HET GEBRUIK, VOORDAT U HET PRODUCT GEBRUIKT! ALS U DIT PRODUCT AAN IEMAND ANDERS DOORGEeft, GEEF DAN OOK ALLE DOCUMENTATIE MEE!

In geval van schade als gevolg van het niet naleven van deze gebruiksaanwijzing vervalt uw aanspraak op garantie! Wij aanvaarden geen aansprakelijkheid voor gevolgschade! In geval van materiële schade of persoonlijk letsel als gevolg van onjuist gebruik of het niet opvolgen van de veiligheidstips, wordt geen aansprakelijkheid aanvaard!

BELANGRIJKE VEILIGHEIDSTIPS ZORGVULDIG LEZEN EN VOOR LATER GEBRUIK BEWAREN

- Dit product kan door kinderen vanaf 8 jaar alsmede door personen met beperkte lichamelijke, sensorische of verstandelijke bekwaamheden of gebrek aan kennis en ervaring worden gebruikt, als deze onder toezicht staan of aanwijzingen over een veilig gebruik van het product hebben ontvangen en de hiermee verbonden gevaren begrijpen.

Kinderen mogen niet met het product spelen.

Reiniging en onderhoud door de gebruiker mogen niet zonder toezicht door kinderen worden uitgevoerd.

- ⚠ WAARSCHUWING!** Als de deur of de deurafdichtingen beschadigd zijn, mag het product niet worden gebruikt voordat het door een daarvoor opgeleid persoon is gerepareerd.

⚠ WAARSCHUWING! Het is voor iedereen die geen vakkundige persoon is, gevaarlijk om onderhouds- of reparatiewerkzaamheden uit te voeren, waarbij een afdekking moet worden verwijderd, die bescherming biedt tegen de straling van microgolven.

⚠ WAARSCHUWING! Vloeistoffen of andere levensmiddelen mogen niet in gesloten containers worden opgewarmd omdat deze gemakkelijk kunnen ontploffen.

- Als het aansluitsnoer is beschadigd, moet dit door de fabrikant, zijn klantenservice of een vergelijkbaar gekwalificeerde persoon worden vervangen, om gevaar te vermijden.
- Dit product is bestemd voor huishoudelijk gebruik en voor vergelijkbare toepassingen, zoals:
 - Personeelskeukens in bedrijven, kantoren en andere werkplekken;
 - Boerderijen;
 - Voor gasten in hotels, motels en andere huisvesting;
 - B&B's en dergelijke.

- Er moet zich boven de bovenkant van het product ten minste 20 cm vrije ruimte bevinden.
- Er mag alleen serviesgoed worden gebruikt, dat geschikt is voor gebruik in magnetron.
- Het is niet toegestaan om levensmiddelen en dranken in metalen houders in het product op te warmen.
- Als levensmiddelen in kunststof of papieren bakjes worden verhit, moet het product in de gaten worden gehouden, omdat het mogelijk is dat deze ontbranden.
- Dit product bestemd voor het verhitten van levensmiddelen en dranken. Het drogen van levensmiddelen of kleding, alsmede het opwarmen van warmtekussens, pantoffels, sponzen, vochtige doeken en dergelijke kan het risico op letsel, ontbranden of branden inhouden.
- Als er rook uit het product komt, moet het worden uitgeschakeld, worden ontkoppeld van het lichtnet en moet de deur gesloten worden gehouden, om de vlammen te doven.
- Het opwarmen van dranken in de magnetron kan leiden tot vertraagd, eruptief koken en daarom is voorzichtigheid geboden bij het behandelen van de kom.
- De inhoud van babyflessen en glazen met babyvoeding moet worden omgeroerd of geschud en de temperatuur moet voor het gebruik worden gecontroleerd, om brandwonden te voorkomen.
- Eieren in de dop en hele, hard gekookte eieren mogen niet in de magnetron worden verhit, omdat deze ook na het beëindigen van het verhitten in de magnetron nog kunnen exploderen.
- Het product moet regelmatig worden gereinigd en restanten van levensmiddelen moeten worden verwijderd.
- Ontoereikend schoonhouden van het product kan leiden tot vernietiging van het oppervlak, wat de levensduur negatief kan beïnvloeden en mogelijk gevaarlijke situaties tot gevolg heeft.
- Het product mag niet met een stoomreiniger worden gereinigd.

- Het product is bestemd voor vrijstaande gebruik. Het mag niet in een kast en dergelijke worden geplaatst.

AANVULLENDE VEILIGHEIDSTIP

- Personen met een pacemaker moeten bij hun huisarts informeren over mogelijke risico's, voordat het product in gebruik wordt genomen.

⚠ GEVAAR! Risico op brandwonden! Het product wordt tijdens het gebruik heet. Raak het product niet aan tijdens het gebruik of onmiddellijk na het gebruik.

⚠ GEVAAR! Kans op elektrische schokken! Dompel het product nooit onder in water of andere vloeistoffen. Houd het product nooit onder stromend water.

⚠ GEVAAR! Kans op elektrische schokken! Gebruik een beschadigd product nooit. Koppel het product los van het elektriciteitsnet en neem contact op met uw verkoper als het beschadigd is.

- Het product mag niet worden gebruikt, als het is gevallen of zichtbare schade vertoont.

- Controleer, voordat u het product aansluit op het elektriciteitsnet, of de spanning en de nominale stroom in overeenstemming zijn met de op het typeplaatje van het product aangegeven informatie.
- Bescherm het aansluitsnoer tegen beschadiging. Laat het niet over scherpe randen hangen en plet of buig het niet. Houd het aansluitsnoer uit de buurt van hete oppervlakken en open vuur.

Product neerzetten

⚠ OPGELET! Plaats het product niet boven een fornuis of een andere warmtebron. De installatie op een dergelijk plaats kan schade aan het product veroorzaken.

Bediening

- ⚠ GEVAAR! Brandgevaar!** Verwijder alle metaalachtige sluitingen van de verpakking van de levensmiddelen die moeten worden verhit.
- Verplaats het product niet als het in gebruik is.
 - Gebruik het product nooit als het leeg is.

- Plaats het product niet op hete oppervlakken (gasfornuis, elektrisch fornuis, oven enz.). Gebruik het product op een vlakke, stabiele, schone, hittebestendige en droge ondergrond.
- Plaats geen brandbare materialen in de buurt van het product.
- Het product is niet bestemd voor gebruik met een externe schakelklok of een afzonderlijk besturingssysteem.

Schoonmaken en onderhoud

- ⚠ WAARSCHUWING! Risico op letsel!** Koppel het product van het elektriciteitsnet los voordat u het schoonmaakt of wanneer het niet meer gebruikt wordt.
- Trek de netstekker nooit aan het aansluitsnoer uit het stopcontact.
 - Bescherm het product, het aansluitsnoer en de netstekker tegen stof, direct zonlicht, druppels zowel als spatwater.

-  Verwijder de lichtgrijze mica afdekplaat niet, die is aangebracht in de kookruimte ter bescherming tegen de microgolven.
- Als de lamp in het product moet worden vervangen, laat dit dan uitvoeren door een gekwalificeerde vakman.

INTERFERENTIE MET ANDERE APPARATEN

Het gebruik van het product kan radio's, tv's of vergelijkbare apparaten storen.

Als dergelijke storingen zich voordoen, kunnen deze door de volgende maatregelen verminderd of gecorrigeerd worden:

- Maak de deur en de deurafdichtingen van het product schoon.
- Richt de antenne van uw radio of tv opnieuw. Houd het product en de ontvangers ruimtelijk gescheiden.
- Vergroot de afstand tussen product en ontvangers.
- Sluit het product aan op een ander stopcontact. Het product en de ontvangers moeten op verschillende stroomkringen zijn aangesloten.

VEILIGHEIDSMATREGELEN OM OVERMATIG CONTACT MET MICROGOLFSTRALING TE VERMIJDEN

- Probeer het product niet te gebruiken als de deur is geopend.
Dit kan leiden tot contact met een potentieel schadelijke dosis microgolfstraling.
Het is ook belangrijk om de veiligheidsvergrendelingen niet open te breken of te manipuleren.
- Klem niets tussen de deur. Let erop dat er geen resten van levens- of schoonmaakmiddelen op de afdichtingen achterblijven.

● Grondbeginselen voor garen in de magnetron

- **Gaartijd:** Let op de gaartijd. Kies de kortste aangegeven gaartijd en verleng deze naar behoefte. Te lang gegaarde levensmiddelen kunnen beginnen te roken of ontbranden.
- **Levensmiddelen:** Spreid de levensmiddelen in het product gelijkmatig uit. Snijd de levensmiddelen in stukken van ongeveer gelijke grootte. Leg de dikste stukken in de buurt de randen.
- **Levensmiddelen afdekken:** Bedek de levensmiddelen tijdens het garen met een voor de magnetron geschikt deksel. Het deksel voorkomt spatten en draagt eraan bij dat de gerechten gelijkmatig gaar worden.

- **Levensmiddelen omkeren:** Keer de levensmiddelen in het product tijdens het garen eenmaal om, zodat gerechten zoals kip of hamburgers sneller gaar worden. Grote stukken voedsel zoals braadvlees, moeten minstens een keer omgedraaid worden. Verdeel kleine levensmiddelen, zoals gehaktballetjes, na de helft van de gaartijd volledig opnieuw. Draai de gehaktballetjes en verplaats deze van het midden van het bord naar de rand.
- **Levensmiddelen met vel/schaal:** Maak gaatjes in de schil van aardappelen, het vel van worsten en vergelijkbare levensmiddelen, voordat u deze gaart. Anders kunnen deze exploderen.
- **Levensmiddelen met een dik vel/dikke schil:** Prik in hele pompoenen, appels, kastanjes en vergelijkbare levensmiddelen, voordat u deze gaart.
- **Vet of olie:** Ontdooi geen gestold vet of olie in dit product. U kunt in dit product niet frituren. Vet en olie kunnen in brand vliegen.
- **Dranken:** Bij het verhitten van dranken in de magnetron kan kookvertraging optreden als de drank de kooktemperatuur heeft bereikt. Wees daarom voorzichtig als u de kom beetpakt. Om plotseling koken te voorkomen:
Plaats, indien mogelijk, een geschikt glasstaafje in de vloeistof, zolang deze wordt verwarmd.
Laat de vloeistof na het opwarmen ongeveer 20 seconden in de kookruimte **10** staan om onverwachts opborrelen te voorkomen.
- **Popcorn:** Gebruik alleen popcorn die geschikt is voor de magnetron.

● Gebruik geschikt serviesgoed

- Het ideale materiaal voor gebruik in een magnetronoven laat microgolven door, zodat de energie kan binnendringen in de schaal, om de levensmiddelen te verwarmen. Microgolven zijn niet in staat door metaal dringen. Daarom moeten er geen metalen schalen en serviesgoed worden gebruikt.

- Gebruik ook geen producten van gerecycled papier. Deze kunnen kleine metaaldeeltjes bevatten, die vonken en/of brand kunnen veroorzaken.
- Het wordt aanbevolen om rond/ovaal serviesgoed te gebruiken in plaats van vierkante of langwerpige schalen, aangezien levensmiddelen in die hoeken de neiging hebben te worden overkookt. De volgende lijst bevat algemene tips, die u helpen bij het kiezen van het juiste serviesgoed.

Kookgerei	Magnetron
Hittebestendig glas	Ja
Niet-hittebestendig glas	Nee
Hittebestendig keramiek	Ja
Vaatwerk van kunststof (geschikt voor de magnetron)	Ja
Keukenpapier	Ja
Metalen tablet/-plaat	Nee
Aluminiumfolie en foliehouder	Nee

⚠ WAARSCHUWING! Brandgevaar!

Gebruik nooit metalen voorwerpen in het product. Metaal reflecteert de microgolfstraling waardoor er vonken kunnen ontstaan. Deze kunnen brand veroorzaken en het product onherstelbaar beschadigen!

● Voor het eerste gebruik

⚠ WAARSCHUWING! Brandgevaar!

- Gebruik het product nooit als het leeg is.
- Verwijder het verpakkingsmateriaal (inclusief beschermfolie en transportbeveiliging in de kookruimte **10**). Controleer of alle onderdelen aanwezig zijn.
 - Maak het product en de accessoires schoon (zie "Schoonmaken en onderhoud").
 - Maak het oppervlak schoon met een droge doek om water of stof te verwijderen.

● Product neerzetten

⚠ WAARSCHUWING! Brandgevaar!

Het product is niet geschikt voor inbouw in een keukenkast. In afgesloten kasten is de ventilatie van het product niet voldoende gegarandeerd. Het product kan dan worden beschadigd en er bestaat een risico op brand!

- Plaats het product op een vlakke ondergrond met voldoende ruimte voor ventilatie:
 - Er moet een ruimte van ten minste 10 cm vrij blijven tussen het product en de aangrenzende wanden (inbegrepen zij- en achterwand). Het moet mogelijk blijven om de deur volledig te openen.
 - Er moet zich boven de bovenkant van het product ten minste 20 cm vrije ruimte bevinden.

● Installatie

1. Steek de vergrendeling **2** op de aandrijving van het draaiplateau (in de kookruimte **10**).
2. Plaats de loopring op het loopvlak (in de kookruimte).
3. Zet het draaiplateau op de loopring en op de vergrendeling. Het draaiplateau moet goed op de vergrendeling liggen.
4. Steek de netstekker **3** in een stopcontact.

● Bediening

- ⓘ TIP:** Als het product voor de eerste keer wordt gebruikt, kan het een zwakke geur afgeven. Zorg voor voldoende ventilatie van de ruimte.

● Levensmiddelen garen

⚠ WAARSCHUWING! Brandgevaar!

Gebruik nooit metalen voorwerpen in het product. Metaal reflecteert de microgolfstraling waardoor er vonken kunnen ontstaan. Deze kunnen brand veroorzaken en het product onherstelbaar beschadigen!

● Vermogensniveau selecteren

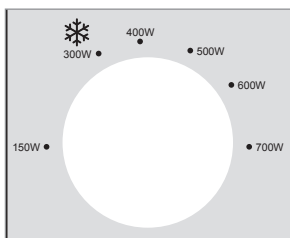

- Gebruik de draairegelaar **POWER** [4] om een van de 6 vermogensniveaus te kiezen:

Vermogensniveau	Kookvermogen	Vermogen
LAAG	21 %	150 W
GERECHTEN ONTDOOIEN ❄️	43 %	300 W
MIDDELLAAG	57 %	400 W
MIDDEL	71 %	500 W
MIDDELHOOG	86 %	600 W
HOOG	100 %	700 W

● Gaartijd instellen

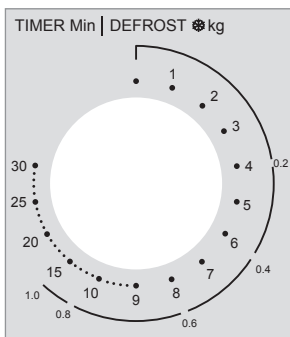

- Draai de draairegelaar **TIMER** [5] om een gaartijd van maximaal 30 minuten in te stellen.
- ❗ **TIP:** Kies een tijd van minder dan 2 minuten: Draai de draairegelaar **TIMER** [5] voorbij stand 2 minuten en draai de regelaar dan terug naar de gewenste tijd. Deze manier levert nauwkeuriger resultaten.

● Het gaarproces starten

- Het product start het gaarproces, zodra het vermogensniveau en de tijd zijn ingesteld.
- Als de ingestelde gaartijd is verstreken, wordt het gaarproces automatisch beëindigd en klinkt een bel.

- ❗ **TIP:** Zet de draairegelaar **TIMER** [5] onder de volgende omstandigheden altijd terug op stand **0**:

- De levensmiddelen werden uit het product verwijderd, voordat de ingestelde gaartijd was verstreken.
- Het product wordt niet gebruikt.

□ Het gaarproces voortijdig beëindigen:

- Draai de draairegelaar **TIMER** [5] terug naar stand **0**.
- Open de deur met de greep [8].

● Levensmiddelen ontdooien

Gebruik de instelling ❄️ van de draairegelaar **POWER** [4] om levensmiddelen te ontdooien.

❗ TIPS:

- Kies de ontdooifunctie in de buitenste schaalverdeling van de draairegelaar **TIMER** [5]. De ontdooifunctie geeft bij benadering de ontdooitijd voor de overeenkomende gewichtshoeveelheid gehakt.

Voorbeeld:

400 g gehakt ontdooien:

Vermogensniveau voor het ontdooien van levensmiddelen kiezen (**300 W**): Verdraai de draairegelaar **POWER** [4].

Stel met de draairegelaar **TIMER** [5] **0,4 kg** in op de buitenste schaalverdeling. Deze instelling komt overeen met 6 minuten.

- Een deel van de levensmiddelen moet na ongeveer twee derde van de gaartijd worden geroerd of omgekeerd, om gelijkmatig ontdooien te verzekeren.
- Na afloop van de ingestelde tijd klinkt een geluidssignaal.

● Kook- en ontdooitabel

● Kooktabel

- De volgende kooktabel toont een aantal voorbeelden van toepassingen en beschrijft de instellingen die hiervoor nodig zijn.

Kookvermogen	Vermogen	Voorbeeld van een toepassing	Gewicht	Tijd (ca.)
21 %	150 W	Roomijs licht ontdooien	100 ml	1 min
43 %	300 W	Boter smelten	100 g	2 min
		Levensmiddelen ontdooien	zie ontdooitabel	
57 %	400 W	Vloeistoffen ontdooien (uit de ijskast)	200 ml	4 min
71 %	500 W	Rijst koken	100 g met 250 ml water	15 min
86 %	600 W	Diepgevroren groenten verhitten	200 g	4 min
100 %	700 W	Diepgevroren instantnoedels verhitten	300 g	6 min

● Ontdooitabel

- De volgende tabel toont bij benadering de ontdooitijd die voor verschillende gewichtshoeveelheden nodig is.
- Verleng die ontdooitijden naar behoefte als de gewenste gewichtshoeveelheid nog niet ontdooit blijkt te zijn.

Gewicht	Ontdooitijd (gehakt)	Ontdooitijd (groenten)
0,2 kg	4 min	4 min
0,4 kg	6 min	8 min
0,6 kg	8 min	12 min
0,8 kg	12 min	16 min
1,0 kg	15 min	20 min

● Recepten

● Chocolade cupcake

 7 min

 x 1

Vorbereidingstijd:	5 min
Gaartijd:	2 min

Ingrediënten

4 eetlepels	Bloem
¼ eetlepel	Bakpoeder
4 eetlepels	Poedersuiker
2 eetlepels	Cacaopoeder
1	Ei
3 eetlepels	Melk
3 eetlepels	Plant aardige olie
Een paar druppels	Vanille-extract of ander extract (optioneel)
2 eetlepels	Stukjes chocolade, noten of rozijnen (optioneel)

Bereiding

1. Doe bloem, bakpoeder, poedersuiker en cacao-poeder in een grote beker die veilig is voor de magnetron. Meng alle ingrediënten.
2. Voeg een ei toe en meng alle ingrediënten.
3. Voeg melk en plantaardige olie toe. Voeg indien gewenst vanille-extract of een ander extract toe. Meng alle ingrediënten tot zich een glad mengsel heeft gevormd.
4. Voeg indien gewenst stukjes chocolade, noten of rozijnen toe. Meng alle ingrediënten.
5. Plaats het kopje in het midden van het draaiplateau [2]. Kook de taart 2 minuten op 700 W of tot de taart niet meer omhoog komt en stevig wordt.
6. Draag ovenhandschoenen om het hete kopje te verwijderen. Geniet van de heerlijke taart!

● Karamel popcorn

 24 min

 x 8

Vorbereidingstijd:	20 min
Gaartijd:	4 min

Ingrediënten

60 g	Maïskorrels
240 g	Bruine suiker
60 ml	Maïssirop
3 eetlepels	Ongezouten boter
½ theelepel	Zout
1 theelepels	Vanille-extract
¼ theelepel	Natron
Een paar druppels	Plantaardige olie (optioneel)

Bereiding

1. Doe de maïskorrels in een papieren zak. Voeg indien gewenst een paar druppels plantaardige olie toe. Vouw de bovenkant van de zak een paar keer om deze te verzegelen.
2. Plaats de zak in het midden van het draaiplateau [2]. Kook de maïs op 700 W gedurende 4 minuten of totdat u geen "pop"-geluiden meer hoort.

3. Karamel bereiden: Doe suiker, maïssirop, boter en zout in een grote voor de magnetron geschikte kom. Kook het mengsel 2 minuten op 700 W. Roer het mengsel door en laat het nog 2 minuten op 700 W koken totdat er veel belletjes opborrelen.
4. Voeg vanille-extract en natron toe aan het karamelmengsel en roer goed door. Doe onmiddellijk een derde van de hete karamel over de popcorn in de zak. Sluit de zak en schud deze om de popcorn te bedekken. Doe nog een derde van de karamel over de popcorn. Sluit de zak en schud deze. Giet de resterende karamel over de popcorn en schud de zak nog een laatste keer.
5. Plaats de zak in het midden van het draaiplateau [2]. Kook de popcorn 1 minuut op 700 W. Draag ovenhandschoenen om de hete zak te verwijderen en te schudden.
6. Giet de hete karamel-popcorn in een container. Laat de karamel-popcorn ongeveer 20 minuten volledig afkoelen. Breek de karamel-popcorn in stukjes en laat het proeven!

● Ontbijtaardappelen

 25 min

 x 2

Vorbereidingstijd:	15 min
Gaartijd:	10 min

Ingrediënten

2	Middelgrote aardappelen (geschild en in schijfjes gesneden)
½	Uien (in schijfjes gesneden)
¼ theelepel	Zout
⅛ theelepel	Peper
¼ theelepel	Knoflookzout
60 g	Cheddarkaas (geraspt)

Bereiding

1. Doe de plakjes aardappel en ui in een voor de magnetron geschikte schaal.
2. Breng de aardappelen en uiten op smaak met zout, peper en knoflookzout. Meng alles goed en bedek de kom.

3. Plaats de kom in het midden van het draaiplateau **2**. Kook de gekruide aardappelen en uien op 700 W gedurende 9 minuten of totdat de aardappelen zijn gekookt.
4. Voeg de kaas toe en kook 1 minuut op 500 W.
5. Draag ovenhandschoenen om de hete kom te verwijderen. Geniet van het heerlijke ontbijt!

● **Schoonmaken en onderhoud**

⚠ GEVAAR! Kans op elektrische schokken! Voor het schoonmaken: Trek altijd de netstekker uit het stopcontact.

⚠ GEVAAR! Risico op brandwonden! Maak het product niet schoon direct nadat u het hebt gebruikt. Laat het product eerst volledig afkoelen.

⚠ WAARSCHUWING! Dompel de elektrische onderdelen van het product nooit onder in water of andere vloeistoffen. Houd het product nooit onder stromend water.

❗ **TIPS:**

- Maak het product pa schoon nadat het is afgekoeld. Ingedroogde restanten van levensmiddelen kunnen niet zo eenvoudig worden verwijderd.
- Gebruik geen reinigingsspuitbussen of andere agressieve reinigingsmiddelen, aangezien deze vlekken, strepen of vertroebelingen op het oppervlak kunnen veroorzaken.
- Gebruik geen schurende schoonmaakmiddelen.
- Behuizing: Maak de behuizing van het product schoon met een vochtige doek.

- Kookruimte: Houdt den kookruimte **10** altijd schoon. Als spetters van levensmiddelen of uitgelopen vloeistoffen zich aan de wanden van het product hechten, veeg deze dan af met een vochtige doek.
Indien nodig kunt u een beetje mild afwasmiddel op de doek gebruiken. Veeg daarna af met een alleen met schoon water bevochtigde doek, om alle restanten van reinigingsmiddelen te verwijderen.
- Draaiplateau: Maak het draaiplateau **2** regelmatig schoon met warm sop. Het draaiplateau is geschikt voor de vaatwasser.
- Spetters en verontreinigingen: Gebruik regelmatig een vochtige doek, om spetters en verontreinigingen te verwijderen van den volgende componenten:
 - Deurframe **7** (beide kanten)
 - Greep **8**
 - Vergrendeling **9**
 - Zichtvenster (beide kanten)
 - Deurafdichting **6** en aanliggende componenten
- Condenswater: Als zich op of om de buitenkant van de deur condenswater verzamelt, veeg dat dan af met een zachte doek. Dit kan zich voordoen als het product onder extreem vochtige omstandigheden wordt gebruikt.
- Geurtjes: Verwijder geurtjes regelmatig. Plaats een diepe magnetronschaal – gevuld met een kopje water, plus het sap en de schil van een citroen – in de kookruimte **10**. Verwarm het mengsel 5 minuten. Veeg de kookruimte grondig af en wrijf deze met een zachte doek droog.

● **Probleemoplossing**

Probleem	Mogelijke oorzaak	Mogelijke oplossing
Het product begint niet met garen.	De deur is niet goed gesloten.	Sluit de deur.
Het draaiplateau 2 maakt bij het draaien veel lawaai.	Het draaiplateau 2 is niet goed op de loopring en de vergrendeling geplaatst.	Plaats het draaiplateau 2 op de juiste wijze in de kookruimte 10 .
	De loopring en/of de bodem van de kookruimte 10 zijn vervuild.	Maak de loopring en de bodem van de kookruimte 10 schoon.
De lamp in het product functioneert niet.	De lamp is defect.	Neem in dit geval contact op met de klantenservice.

● Afvoer

De verpakking bestaat uit milieuvriendelijke grondstoffen die u via de plaatselijke recyclingcontainers kunt afvoeren.



Neem de aanduiding van de verpakkingsmaterialen voor de afvalscheiding in acht. Deze zijn gemarkeerd met de afkortingen (a) en een cijfers (b) met de volgende betekenis: 1-7: kunststoffen/20-22: papier en vezelplaten/80-98: composietmaterialen.

Product:



Het product, waaronder het toebehoren, en de verpakkingsmaterialen kunnen worden gerecycled en zijn onderhevig aan een uitgebreide verantwoordelijkheid van de fabrikant. Gooi ze apart weg, overeenkomstig de aangegeven Info-tri (informatie over afvalscheiding), voor een beter afvalbeheer.

Het Triman-logo geldt alleen voor Frankrijk.



Informatie over de mogelijkheden om het uitgediende product na gebruik te verwijderen, verstrekt uw gemeentelijke overheid.



Gooi het afgedankte product omwille van het milieu niet weg via het huisvuil, maar geef het af bij het daarvoor bestemde depot of het gemeentelijke milieupark. Over afgifteplaatsen en hun openingstijden kunt u zich bij uw aangewezen instantie informeren.

● Garantie

Het product is volgens strenge kwaliteitsrichtlijnen geproduceerd en voor levering zorgvuldig getest. In geval van materiaal- of fabricageschade hebt u wettelijke rechten jegens de verkoper van het product. Uw wettelijke rechten worden op geen enkele wijze door de hieronder genoemde garantie beperkt.

De garantie voor dit product bedraagt 3 jaar vanaf de dag van aankoop. De garantietermijn start op de dag van aankoop. Bewaar de originele koopbon op een veilige plek, omdat dit document nodig is als bewijs van aankoop.

Alle schade of gebreken die reeds op het tijdstip van aankoop voorhanden zijn, moeten direct na het uitpakken van het product worden gemeld.

Mocht het product binnen 3 jaar na de dag van aankoop een materiaal- of fabricagefout vertonen, zullen wij het - naar onze keuze - gratis voor u repareren of vervangen. De garantietermijn wordt door een toegekende garantieclaim niet verlengd. Dat geldt ook voor vervangen en gerepareerde onderdelen.

Deze garantie komt te vervallen als het product beschadigd wordt of niet correct gebruikt of onderhouden wordt.

De garantie dekt materiaal- en fabricagefouten. Deze garantie dekt geen productonderdelen die aan normale slijtage blootstaan, en daardoor als slijtende onderdelen gelden (bijvoorbeeld batterijen, accu's, slangen, kleurpatronen), noch schade aan breekbare onderdelen, zoals schakelaars of glazen onderdelen.

● Afwikkeling in geval van garantie

Om een snelle afhandeling van uw reclamatie te waarborgen dient u de volgende instructies in acht te nemen:

Houd bij alle vragen alstublieft de kassabon en het artikelnummer (IAN 444654_2307) als bewijs van aankoop bij de hand.

Het artikelnummer vindt u op de typeplaat, ingegraveerd, op het titelblad van uw handleiding (linksonder) of als sticker op de achter- of onderzijde.

Wanneer er storingen in de werking of andere gebreken optreden, dient u eerst telefonisch of per e-mail contact met de onderstaande service-afdeling op te nemen.

Een als defect geregistreerd product kunt u dan samen met uw aankoopbewijs (kassabon) en vermelding van de concrete schade alsmede het tijdstip van optreden voor u franco aan het u meegedeelde servicepunt verzenden.

● **Service**

(NL) Service Nederland

Tel.: 08000225537

E-Mail: owim@lidl.nl

(BE) Service België

Tel.: 080071011

Tel.: 80023970 (Luxemburg)













E-Mail: owim@lidl.be



Używane ostrzeżenia i symbole	Strona	67
Wstęp	Strona	67
Używać zgodnie z przeznaczeniem	Strona	68
Zakres dostawy	Strona	68
Opis części	Strona	68
Dane techniczne	Strona	68
Instrukcje bezpieczeństwa	Strona	68
Podstawowe zasady gotowania w kuchence mikrofalowej	Strona	73
Używanie odpowiednich naczyń	Strona	73
Przed pierwszym użyciem	Strona	74
Ustawianie produktu	Strona	74
Montaż	Strona	74
Obsługa	Strona	74
Gotowanie potraw	Strona	74
Wybieranie poziomu mocy	Strona	75
Ustawianie czasu gotowania	Strona	75
Rozpoczęcie procesu gotowania	Strona	75
Rozmrażanie żywności	Strona	75
Tabele gotowania i rozmrażania	Strona	76
Tabela gotowania	Strona	76
Tabela rozmrażania	Strona	76
Przepisy	Strona	76
Ciasto czekoladowe w kubku	Strona	76
Popcorn karmelowy	Strona	77
Ziemniaki śniadaniowe	Strona	77
Czyszczenie i konserwacja	Strona	78
Usuwanie usterek	Strona	78
Utylizacja	Strona	79
Gwarancja	Strona	79
Sposób postępowania w przypadku naprawy gwarancyjnej	Strona	80
Serwis	Strona	80

Używane ostrzeżenia i symbole

W niniejszej instrukcji obsługi, w krótkiej instrukcji i na opakowaniu zastosowano następujące ostrzeżenia:

	NIEBEZPIECZEŃSTWO! Ten symbol ze słowem „Niebezpieczeństwo” wskazuje na zagrożenie o wysokim stopniu ryzyka, które, jeśli się go nie uniknie, spowoduje śmierć lub poważne obrażenia.		Prąd przemienny/napięcie przemienne
		Hz	Herc (częstotliwość sieciowa)
		W	Wat
	OSTRZEŻENIE! Ten symbol ze słowem „Ostrzeżenie” wskazuje na zagrożenie o średnim stopniu ryzyka, które, jeśli się go nie uniknie, spowoduje śmierć lub poważne obrażenia.		Symbol uziemienia ochronnego
			Produkt stosować tylko w pomieszczeniach suchych.
	OSTROŻNIE! Ten symbol ze słowem „Ostrożnie” wskazuje na zagrożenie o niskim stopniu ryzyka, które, jeśli się go nie uniknie, spowoduje małe lub umiarkowane obrażenia.		Niebezpieczeństwo – ryzyko porażenia prądem!
			Uwaga, gorąca powierzchnia!
	UWAGA! Ten symbol ze słowem ostrzegawczym „Uwaga” wskazuje na możliwość uszkodzenia mienia.		Bezpieczna żywność: Ten produkt nie ma negatywnego wpływu na smak lub zapach.
	RADA: Ten symbol ze słowem „Rada” zawiera dalsze użyteczne informacje.		Można myć w zmywarce (tylko talerz obrotowy 2)
CE	Znak CE potwierdza zgodność z dyrektywami UE mającymi zastosowanie do produktu.		Instrukcje bezpieczeństwa Instrukcje użytkowania

KUCHENKA MIKROFALOWA

● Wstęp

Gratulujemy Państwu zakupu nowego produktu. Tym samym zdecydowali się Państwo na zakup produktu wysokiej jakości. Instrukcja obsługi jest częścią tego produktu. Zawiera ona ważne wskazówki dotyczące bezpieczeństwa, użytkowania i utylizacji.

Przed pierwszym użyciem produktu należy zapoznać się ze wszystkimi wskazówkami dotyczącymi obsługi i bezpieczeństwa. Używać produktu wyłącznie zgodnie z jego poniżej opisanym przeznaczeniem. W przypadku przekazania produktu innej osobie należy dołączyć do niego całą jego dokumentację.

● Używać zgodnie z przeznaczeniem

Ten produkt jest przeznaczony do podgrzewania i przygotowywania potraw. Nie używać go do żadnych innych celów.

Produkt jest przeznaczony do użytku wyłącznie w prywatnych gospodarstwach domowych i nie może być używany do celów medycznych lub komercyjnych.

Producent nie ponosi odpowiedzialności za szkody spowodowane nieprawidłowym użytkowaniem.

● Zakres dostawy

Po rozpakowaniu produktu należy sprawdzić, czy dostawa jest kompletna i czy wszystkie części są w dobrym stanie. Przed użyciem usunąć wszystkie materiały opakowaniowe.

- 1 × Kuchenka mikrofalowa
- 1 × Talerz obrotowy
- 1 × Uchwyt talerza
- 1 × Pierścień obrotowy
- 1 × Krótka instrukcja

● Opis części

Przed przeczytaniem instrukcji należy rozłożyć stronę z rysunkami i zapoznać się ze wszystkimi funkcjami produktu.

(Rys. A)

- 1 Otwory wentylacyjne (z tyłu produktu – nie pokazano)
- 2 Talerz obrotowy z pierścieniem obrotowym i uchwytem talerza
- 3 Kabel zasilania z wtyczką sieciową
- 4 Pokrętko **POWER** (poziom mocy)
- 5 Pokrętko **TIMER**
- 6 Zespół drzwi (uszczelka drzwi)
- 7 Rama drzwi
- 8 Uchwyt
- 9 Rygiel
- 10 Komora

● Dane techniczne

Napięcie znamionowe:	220–240 V~, 50 Hz
Pobór mocy:	1100 W

Stopień ochrony:	I
Moc wyjściowa:	700 W
Częstotliwość mikrofal:	2450 MHz
Pojemność komory:	ok. 17 litrów
Masa:	ok. 9,9 kg
Wymiary:	ok. 446 × 241 × 359 mm

Certyfikat GS (SGS)

- Ten produkt spełnia wymagania europejskiej normy EN 55011.
- Zgodnie z tą normą ten produkt jest klasyfikowany jako urządzenie grupy 2 klasy B.
- Grupa 2 = produkt wytwarza ukierunkowaną energię o częstotliwości radiowej w postaci promieniowania elektromagnetycznego do obróbki cieplnej żywności.
- Urządzenie klasy B = produkt nadaje się do użytku domowego.



Instrukcje bezpieczeństwa

PRZED UŻYCIEM PRODUKTU NALEŻY ZAPOZNAĆ SIĘ ZE WSZYSTKIMI INSTRUKCJAMI DOTYCZĄCYMI BEZPIECZEŃSTWA I OBSŁUGI PRODUKTU! PRZEKAZUJĄC PRODUKT INNYM OSOBOM, NALEŻY DOŁĄCZYĆ DO NIEGO WSZYSTKIE DOKUMENTY!

Uszkodzenia powstałe w wyniku nieprzestrzegania niniejszej instrukcji obsługi nie są objęte gwarancją! Nie ponosimy żadnej odpowiedzialności w przypadku wystąpienia szkód wtórnych!

Nie bierzemy odpowiedzialności za uszkodzenia mienia lub obrażenia ciała, powstałe w wyniku niewłaściwego użytkowania lub nieprzestrzegania instrukcji bezpieczeństwa!

**WAŻNE INSTRUKCJE
BEZPIECZEŃSTWA
NALEŻY UWAŻNIE
PRZECZYTAĆ I ZACHOWAĆ
DO DALSZEGO
STOSOWANIA**

- Produkt ten może być używany przez dzieci w wieku 8 lat i starsze oraz osoby o ograniczonych zdolnościach fizycznych, sensorycznych lub umysłowych lub braku doświadczenia i/lub wiedzy, jeśli są nadzorowane lub zostały pouczone w zakresie bezpiecznego użytkowania produktu i rozumieją związane z tym niebezpieczeństwa. Dzieci nie mogą bawić się produktem. Czyszczenia i prac konserwacyjnych nie mogą przeprowadzać dzieci pozostawione bez nadzoru.

⚠ OSTRZEŻENIE! Jeśli uszczelka drzwiczek lub drzwiczki są uszkodzone, to nie należy obsługiwać produktu dopóki uszkodzenie nie zostanie naprawione przez przeszkoloną osobę.

⚠ OSTRZEŻENIE! Wykonywanie prac serwisowych lub naprawczych, które wymagają zdjęcia osłony chroniącej przed promieniowaniem mikrofalowym jest niebezpieczne dla osoby nieposiadającej wiedzy.

⚠ OSTRZEŻENIE! Nie wolno podgrzewać płynów ani innych potraw w szczelnych pojemnikach, ponieważ mogą one łatwo wybuchnąć.

- Jeśli przewód zasilający jest uszkodzony, musi zostać wymieniony przez producenta, jego dział obsługi klienta lub podobnie wykwalifikowaną osobę, aby uniknąć zagrożeń.
- Ten produkt jest przeznaczony do użytku domowego i do podobnych zastosowań, np.:
 - W kuchniach dla personelu, w sklepach, biurach i innych miejscach pracy;
 - W gospodarstwach rolnych;

- Dla klientów hoteli, moteli i innych obiektów mieszkalnych;
- W obiektach typu „Bed and Breakfast” i podobnych.
- Nad produktem należy pozostawić co najmniej 20 cm wolnej przestrzeni.
- Można używać tylko naczyń, które nadają się do stosowania w kuchenkach mikrofalowych.
- W produkcie nie wolno podgrzewać żywności i napojów w metalowych pojemnikach.
- Jeśli żywność jest podgrzewana w plastikowych lub papierowych pojemnikach, należy pilnować produktu, ponieważ istnieje możliwość zapłonu.
- Produkt jest przeznaczony do podgrzewania potraw i napojów. Suszenie żywności lub odzieży oraz podgrzewanie poduszek rozgrzewających, kapci, gąbek, wilgotnych ściereczek, itp. może stwarzać ryzyko obrażeń, zapłonu lub pożaru.
- Jeśli wydobywa się dym, należy wyłączyć produkt lub odłączyć go od źródła zasilania, a drzwiczki muszą być zamknięte, aby zdusić płomień.
- Podgrzewanie napojów w kuchenke mikrofalowej może spowodować opóźnione, gwałtowne gotowanie, dlatego należy ostrożnie obchodzić się z naczyniem.
- Zawartość butelek i słoiczków z odżywkami dla dzieci i niemowląt musi być wymieszana lub wstrząśnięta, a przed użyciem należy sprawdzić temperaturę, aby uniknąć oparzeń.
- Jaj w skorupce całych i ugotowanych na twardo nie należy podgrzewać w kuchenke mikrofalowej, ponieważ po zakończeniu podgrzewania mogą w niej eksplodować.
- Produkt należy regularnie czyścić, a resztki jedzenia usuwać.
- Słaba czystość produktu może zniszczyć powierzchnię, co może mieć negatywny wpływ na żywotność i może prowadzić do niebezpiecznych sytuacji.
- Produktu nie wolno czyścić myjką parową.
- Produkt przeznaczony do użytku w niezamkniętych przestrzeniach. Nie można go umieszczać w szafce ani w podobnych miejscach.

DODATKOWE INSTRUKCJE BEZPIECZEŃSTWA

- Osoby noszące rozrusznik serca powinny skonsultować się z lekarzem rodzinnym przed użyciem produktu odnośnie możliwych zagrożeń.

⚠ NIEBEZPIECZEŃSTWO!

Ryzyko poparzenia!

Produkt nagrzewa się podczas pracy. Nie dotykać produktu podczas używania ani bezpośrednio po użyciu.

⚠ NIEBEZPIECZEŃSTWO!

Ryzyko porażenia

prądem! Nie zanurzać produktu w wodzie ani w innych cieczach. Nie trzymać produktu pod bieżącą wodą.

⚠ NIEBEZPIECZEŃSTWO!

Ryzyko porażenia

prądem! Nigdy nie używać uszkodzonego produktu. Odłączyć produkt od zasilania i skontaktować się ze sprzedawcą, jeśli jest uszkodzony.

- Produktu nie wolno używać, jeśli został upuszczony lub posiada widoczne ślady uszkodzenia.

- Przed podłączeniem produktu do źródła zasilania należy sprawdzić, czy napięcie i prąd znamionowy odpowiadają parametrom zasilania podanym na tabliczce znamionowej.
- Kabel zasilania chronić przed uszkodzeniem. Nie dopuszczać, aby zwisał nad ostrymi krawędziami, był ściśnięty lub zgięty. Kabel zasilania trzymać z dala od gorących powierzchni i otwartego ognia.

Ustawianie produktu

- ⚠ **UWAGA!** Nie stawiać produktu na piecu lub innym urządzeniu wytwarzającym ciepło. Używanie w takim miejscu może spowodować uszkodzenie produktu.

Obsługa

⚠ NIEBEZPIECZEŃSTWO!

Ryzyko pożaru! Usuwać wszystkie metalowe zamknięcia z opakowania żywności, która ma być podgrzewana.

- Nie przenosić produktu, jeśli jest włączony.
- Nigdy nie używać produktu, gdy jest pusty.

- Nie stawiać produktu na gorących powierzchniach (np. kuchenkach gazowych i elektrycznych lub piekarnikach). Produkt należy ustawić na równej, stabilnej, czystej, żaroodpornej i suchej powierzchni.
- W pobliżu produktu nie należy umieszczać materiałów łatwopalnych.
- Produkt nie jest przeznaczony do współpracy z zewnętrznym zegarem ani oddzielnym systemem sterowania.

Czyszczenie i konserwacja

⚠ OSTRZEŻENIE! Ryzyko zranienia! Wylączyć produkt przed czyszczeniem lub gdy nie jest używany.

- Nie odłączać wtyczki sieciowej od gniazdka sieciowego ciągnąc za kabel zasilania.
- Chronić produkt, kabel zasilania i wtyczkę sieciową przed kurzem, bezpośrednim działaniem promieni słonecznych oraz kapiącą i pryskającą wodą.
-  Nie usuwać jasnoszarej osłony mikrowej, zamontowanej wewnątrz komory w celu ochrony magnetronu.

- Jeśli żarówki wewnątrz produktu wymagają wymiany, należy to zlecić wykwalifikowanemu specjalście.

ZAKŁÓCENIA RADIOWE Z INNYMI URZĄDZENIAMI

Działanie produktu może powodować zakłócenia radia, telewizji lub podobnych urządzeń. W przypadku wystąpienia takich usterek można je ograniczyć lub skorygować za pomocą następujących środków zaradczych:

- Wyczyścić drzwi i uszczelki drzwi produktu.
- Ustawić ponownie antenę radia lub telewizora. Upewnić się, że odbiornik i produkt nie stykają się.
- Odsunąć produkt od odbiornika.
- Podłączyć produkt do innego gniazdka. Produkt i odbiornik należy podłączyć do różnych obwodów.

ŚRODKI OSTROŻNOŚCI, MAJĄCE NA CELU UNIKANIE NADMIERNEGO KONTAKTU Z PROMIENIOWANIEM MIKROFALOWYM

- Nie próbować obsługiwanie produktu, gdy drzwiczki są otwarte.

Może to spowodować kontakt z potencjalnie szkodliwą dawką promieniowania mikrofalowego.

Ważne jest również, aby nie wyłamywać ani nie manipulować przy zamkach bezpieczeństwa.

- Nie wkładać niczego między drzwiczki. Upewnij się, że na powierzchniach uszczelniających nie pozostała żywność ani środek czyszczący.

● Podstawowe zasady gotowania w kuchence mikrofalowej

- **Czas gotowania:** Zwracać uwagę na czas gotowania. Wybierz najkrótszy wskazany czas gotowania i wydłuż go w razie potrzeby. Zbyt długo gotowane jedzenie może się zapalić lub płonąć.
- **Potrawy:** Porcje potrawy układać równomiernie w produkcie. Potrawę kroić na kawałki mniej więcej tej samej wielkości. Najgrubsze kawałki układać blisko krawędzi.
- **Przykrywanie potraw:** Podczas gotowania przykrywać potrawę pokrywką przeznaczoną do kuchenek mikrofalowych. Pokrywka zapobiega rozpryskiwaniu i pomaga zapewnić równomierne gotowanie potraw.

- **Przewracanie potraw:** Podczas gotowania należy raz obrócić potrawę w produkcie, aby potrawy takie jak kurczak lub hamburgery ugotowały się szybciej. Duże kawałki żywności, takie jak np. pieczeń, należy obrócić co najmniej jeden raz. Małe produkty spożywcze, takie jak klopsiki, całkowicie przestawiać po upływie połowy czasu gotowania. Klopsiki odwrócić i przesunąć bliżej krawędzi talerza.

- **Żywność ze skórą/skorupą:** Przed ugotowaniem nakłuć skórkę ziemniaków, kiełbasek i podobnych potraw. W przeciwnym razie mogą eksplodować.
- **Żywność z grubą skórą/skorupą:** Całe dynie, jabłka, kaszany i inne potrawy nakłuć przed ugotowaniem.
- **Tłuszcz lub olej:** Nie rozmrażać w produkcie zamrożonego tłuszczu lub oleju. Nie smażyć w produkcie. Tłuszcz lub olej może się zapalić.
- **Napoje:** Podczas podgrzewania napojów w produkcie może wystąpić opóźnione wrzenie napoju. Dlatego podczas przenoszenia pojemnika należy zachowywać ostrożność. Aby uniknąć nagłego wrzenia: Jeśli to możliwe, na czas podgrzewania umieścić w płynie odpowiednią szklaną pateczkę. Po podgrzaniu pozostawić płyn w komorze 10 na około 20 sekund, aby uniknąć niespodziewanego wrzenia.
- **Popcorn:** Używać tylko popcornu nadającego się do kuchenek mikrofalowych.

● Używanie odpowiednich naczyń

- Idealny materiał do stosowania w kuchence mikrofalowej jest przepuszczalny dla mikrofal, dzięki czemu energia może dostać się do pojemnika w celu podgrzania żywności. Kuchenki mikrofalowe nie są w stanie przenikać przez metal. Z tego powodu nie należy używać metalowych pojemników i metalowych naczyń.

- Nie używać również produktów wykonanych z papieru makulaturowego. Mogą one zawierać drobne fragmenty metalu, które mogą powodować iskrzenie i/lub pożar.
- Zaleca się stosowanie okrągłych lub owalnych naczyń zamiast kwadratowych lub podłużnych pojemników, ponieważ żywność w narożnikach ma tendencję do kipienia. Poniższy wykaz zawiera ogólne wskazówki, które powinny pomóc w wyborze odpowiednich dań.

Naczynie	Kuchenka mikrofalowa
Szkoło żaroodporne	Tak
Szkoło, które nie jest żaroodporne	Nie
Ceramika żaroodporna	Tak
Naczynia z tworzyw sztucznych (nadających się do kuchenki mikrofalowej)	Tak
Ręczniki papierowe	Tak
Tacki lub talerze metalowe	Nie
Folia aluminiowa i pojemniki z folii aluminiowej	Nie

⚠ OSTRZEŻENIE! Ryzyko pożaru!

Nigdy nie używać metalowych przedmiotów podczas korzystania z produktu. Metale odbijają promieniowanie mikrofalowe, co prowadzi do iskrzenia. Może to spowodować pożar i nieodwracalne uszkodzenie produktu!

● Przed pierwszym użyciem

⚠ OSTRZEŻENIE! Ryzyko pożaru! Nigdy nie używać produktu, gdy jest pusty.

- Usunąć opakowanie (w tym folie ochronne i zabezpieczenia transportowe wewnątrz komory [10]). Upewnić się, że wszystkie elementy są dostępne.
- Wyczyścić produkt i jego akcesoria (patrz „Czyszczenie i konserwacja”).
- Wyczyścić powierzchnie suchą szmatką, aby usunąć wodę i kurz.

● Ustawianie produktu

⚠ OSTRZEŻENIE! Ryzyko pożaru! Ten produkt nie nadaje się do montażu w szafce kuchennej. W zamkniętych szafkach nie ma zapewnionej wystarczającej wentylacji produktu. Produkt może wtedy ulec uszkodzeniu i istnieje ryzyko pożaru!

- Produkt stawiać na płaskiej powierzchni z wystarczającą ilością miejsca na wentylację:
 - Pomiedzy produktem a sąsiednimi ścianami (w tym ścianami bocznymi i tylnymi) musi być co najmniej 10 cm wolnej przestrzeni. Musi istnieć możliwość całkowitego otwarcia drzwi.
 - Nad produktem należy pozostawić co najmniej 20 cm wolnej przestrzeni.

● Montaż

1. Uchwyt talerza [2] położyć na napędzie talerza obrotowego (wewnątrz komory [10]).
2. Pierścień obrotowy położyć na powierzchni toczenia (wewnątrz komory).
3. Talerz obrotowy położyć na pierścieniu obrotowym i na uchwycie talerza. Talerz obrotowy musi być prawidłowo ułożony na uchwycie talerza.
4. Wtyczkę sieciową [3] włożyć do gniazda sieciowego.

● Obsługa

ⓘ RADA: Podczas pierwszego użycia produktu może pojawić się lekki zapach. Zapewnij odpowiednią wentylację pomieszczenia.

● Gotowanie potraw

⚠ OSTRZEŻENIE! Ryzyko pożaru!

Nigdy nie używać metalowych przedmiotów podczas korzystania z produktu. Metale odbijają promieniowanie mikrofalowe, co prowadzi do iskrzenia. Może to spowodować pożar i nieodwracalne uszkodzenie produktu!

● Wybieranie poziomu mocy

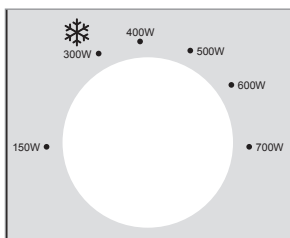

- Za pomocą pokrętki **POWER** [4] wybrać jeden z 6 poziomów mocy:

Poziom mocy	Wydajność gotowania	Moc
MAŁA	21 %	150 W
ROZMRAŻA-NIE ŻYW-NOŚCI ❄️	43 %	300 W
ŚREDNIO MAŁA	57 %	400 W
ŚREDNIA	71 %	500 W
ŚREDNIO DUŻA	86 %	600 W
DUŻA	100 %	700 W

● Ustawianie czasu gotowania

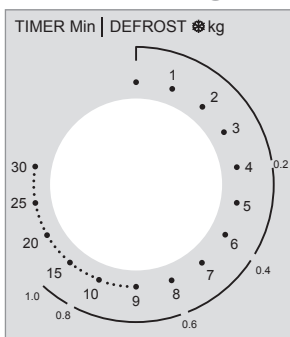

- Pokrętką **TIMER** [5] ustawić czas gotowania do 30 minut.

- ❗ **RADA:** Wybieranie czasu krótszego niż 2 minuty: Pokrętką **TIMER** [5] przekręcić poza 2 minuty, a następnie wrócić do żądanego czasu. Takie działanie zapewnia dokładniejsze ustawienie.

● Rozpoczęcie procesu gotowania

- Gdy tylko poziom mocy i czas zostaną ustawione, produkt rozpocznie proces gotowania.
- Po upływie ustawionego czasu gotowania proces gotowania zakończy się automatycznie i rozlegnie się dźwięk dzwonka.

- ❗ **RADA:** W następujących okolicznościach pokrętkę **TIMER** [5] zawsze ustawiać z powrotem w pozycji **0**:
 - Żywność została wyjęta z produktu przed upływem ustawionego czasu gotowania.
 - Produkt nie jest używany.
- **Wcześniejsze kończenie procesu gotowania:**
 - Pokrętkę **TIMER** [5] przekręcić z powrotem do pozycji **0**.
 - Otworzyć drzwi za pomocą uchwytu [8].

● Rozmrażanie żywności

Użyć ustawienia ❄️ na pokrętkę **POWER** [4], aby rozmrozić żywność.

❗ RADY:

- Wybrać opcję rozmrażania w zewnętrznej linii pokrętki **TIMER** [5]. Opcja rozmrażania wskazuje przybliżony czas rozmrażania zależnie od wagi mięsa mielonego.

Przykład:

Rozmrażanie 400 g mięsa mielonego:

Wybrać poziom mocy do rozmrażania żywności (**300 W**): Przekręcić pokrętkę **POWER** [4].

Pokrętkę **TIMER** [5] ustawić na wskaźniku **0,4 kg** na linii zewnętrznej. To ustawienie odpowiada 6 minutom.

- Aby zapewnić równomierne rozmrażanie, niektóre potrawy należy wymieszać lub odwrócić po około dwóch trzecich czasu rozmrażania.
- Po upływie ustawionego czasu rozlega się dzwonek.

● Tabele gotowania i rozmrażania

● Tabela gotowania

- Poniższa tabela gotowania przedstawia różne przykłady zastosowań i opisuje wymagane do tego celu ustawienia.

Wydajność gotowania	Moc	Przykład stosowania	Waga	Czas (ok.)
21 %	150 W	Lekkie rozmrożenie lodów	100 ml	1 min
43 %	300 W	Topienie masła	100 g	2 min
		Rozmrażanie żywności	patrz tabela rozmrażania	
57 %	400 W	Rozmrażanie płynu (z lodówki)	200 ml	4 min
71 %	500 W	Gotowanie ryżu	100 g i 250 ml wody	15 min
86 %	600 W	Podgrzewanie mrożonych warzyw	200 g	4 min
100 %	700 W	Podgrzewanie mrożonego makaronu błyskawicznego	300 g	6 min

● Tabela rozmrażania

- Poniższa tabela przedstawia przybliżone czasy rozmrażania wymagane dla różnych wag.
□ W razie potrzeby przedłużyć czas rozmrażania, jeśli podana waga nie spowodowała rozmrożenia.

Waga	Czas rozmrażania (mięso mielone)	Czas rozmrażania (warzywa)
0,2 kg	4 min	4 min
0,4 kg	6 min	8 min
0,6 kg	8 min	12 min
0,8 kg	12 min	16 min
1,0 kg	15 min	20 min

● Przepisy

● Ciasto czekoladowe w kubku

 7 min

 1 osoby

Czas przygotowania:	5 min
Czas gotowania:	2 min

Składniki

4 łyżki	Mąki
¼ łyżki	Proszku do pieczenia
4 łyżki	Cukru pudru
2 łyżka	Proszku kakaowego
1	Jajko
3 łyżka	Mleka
3 łyżka	Olej roślinny
Kilka kropli	Ekstraktu waniliowego lub innego (opcjonalnie)
2 łyżka	Kawałków czekolady, orzechów lub rodzynek (opcjonalnie)

Przygotowanie

1. Mąkę, proszek do pieczenia, cukier puder i kakao włożyć do dużego kubka, który może być używany w kuchence mikrofalowej. Wymieszać wszystkie składniki.
2. Dodać jajko i wymieszać wszystkie składniki.
3. Dodać mleko i olej roślinny. W razie potrzeby dodać ekstrakt waniliowy lub inny ekstrakt. Mieszać wszystkie składniki, aż mieszanina będzie gładka i jednorodna.
4. W razie potrzeby dodać kawałki czekolady, orzechy lub rodzynki. Wymieszać wszystkie składniki.
5. Kubek ustawić w środku talerza obrotowego [2]. Piec ciasto przez 2 minuty z mocą 700 W lub do momentu, aż ciasto przestanie rosnąć i zastygnie.
6. W celu wyjęcia gorącego kubka należy założyć rękawice kuchenne. Ciesz się pysznym ciastem!

● Popcorn karmelowy

 24 min

 8 osoby

Czas przygotowania:	20 min
Czas gotowania:	4 min

Składniki

60 g	Ziarna kukurydzy
240 g	Brązowego cukru
60 ml	Syropu kukurydzianego
3 łyżka	Masła niesolonego
½ łyżeczki	Soli
1 łyżeczki	Ekstraktu waniliowego
¼ łyżeczki	Proszku do pieczenia
Kilka kropli	Olej roślinny (opcjonalnie)

Przygotowanie

1. Ziarna kukurydzy włożyć do papierowej torby. W razie potrzeby dodać kilka kropli oleju roślinnego. Górną część torby złożyć kilka razy, aby ją zamknąć.

2. Torbę umieścić na środku talerza obrotowego [2]. Kukurydzę gotować przez 4 minuty z mocą 700 W lub do momentu, aż przestanie być słyszalny dźwięk „trzaskania”.
3. Przygotowanie karmel: Cukier, syrop kukurydziany, masło i sól włożyć do dużej miski, którą można używać w kuchence mikrofalowej. Gotować mieszaninę przez 2 minuty z mocą 700 W. Wymieszać mieszaninę i gotować przez kolejne 2 minuty z mocą 700 W, aż pojawi się dużo bąbelków.
4. Do mieszanki karmelowej dodać ekstrakt waniliowy i sodę oczyszczoną i dobrze wymieszać. Jedną trzecią gorącego karmelu natychmiast wlać na popcorn znajdujący się w torebce. Zamknąć torebkę i potrząsnąć, aby pokryć popcorn. Wlać kolejną trzecią części karmelu na popcorn. Zamknąć torebkę i potrząsnąć. Resztę karmelu wlać na popcorn i potrząsnąć torebką po raz ostatni.
5. Torbę umieścić w środku talerza obrotowego [2]. Gotować popcorn przez 1 minutę z mocą 700 W. Założyć rękawice kuchenne, aby wyjąć gorącą torebkę i potrząsnąć.
6. Gorący popcorn karmelowy wysypać do pojemnika. Popcorn karmelowy odstawić do całkowitego ostygnięcia na około 20 minut. Popcorn karmelowy połamać na kawałki i cieszyć się smakiem!

● Ziemniaki śniadaniowe

 25 min

 2 osoby

Czas przygotowania:	15 min
Czas gotowania:	10 min

Składniki

2	Średnie ziemniaki (obrane i pokrojone)
½	Cebula (pokrojona na plasterki)
¼ łyżeczki	Soli
⅛ łyżeczki	Pieprzu
¼ łyżeczki	Soli czosnkowej
60 g	Sera cheddar (rozdrobnionego)

Przygotowanie

1. Plasterki ziemniaków i cebuli włożyć do miski nadającej się do kuchenki mikrofalowej.
2. Ziemniaki i cebulę doprawić solą, pieprzem i solą czosnkową. Wszystko dobrze wymieszać i przykryć miskę.
3. Miskę postawić na środku talerza obrotowego [2]. Gotować przyprawione ziemniaki i cebulę przez 9 minut z mocą 700 W lub do momentu, aż ziemniaki będą ugotowane.
4. Dodać ser i gotować przez 1 minutę z mocą 500 W.
5. W celu wyjęcia gorącej miski należy założyć rękawice kuchenne. Ciesz się pysznym śniadaniem!

● Czyszczenie i konserwacja

⚠ NIEBEZPIECZEŃSTWO! Ryzyko porażenia prądem! Przed czyszczeniem: Zawsze wyciągać wtyczkę sieciową z gniazdka.

⚠ NIEBEZPIECZEŃSTWO! Ryzyko poparzenia! Nie czyścić produktu bezpośrednio po użyciu. Najpierw należy odczekać, aż produkt całkowicie ostygnie.

⚠ OSTRZEŻENIE! Nie zanurzać elektrycznych części produktu w wodzie ani innych płynach. Nie trzymać produktu pod bieżącą wodą.

🗨️ RADY:

- Produkt czyścić po ostygnięciu. Zasznięte resztki jedzenia nie dają się łatwo usunąć.
- Nie używać aerozoli czyszczących ani innych agresywnych środków czyszczących, ponieważ mogą one powodować zacieki, smugi lub zmętnienia na powierzchni.

● Usuwanie usterek

Problem	Możliwa przyczyna	Możliwe rozwiązanie
Produkt nie rozpoczyna gotowania.	Drzwi nie są prawidłowo zamknięte.	Zamknąć drzwi.
Talerz obrotowy [2] wydaje głośny dźwięk, gdy się kręci.	Talerz obrotowy [2] nie jest prawidłowo osadzony na pierścieniu obrotowym i blokuje się.	Talerz obrotowy [2] ułożyć prawidłowo w komorze [10].
	Pierścień obrotowy i/lub dno komory [10] są brudne.	Wyczyścić pierścień obrotowy i dno komory [10].
Światło wewnątrz produktu nie działa.	Lampa jest uszkodzona.	Zwrócić się o pomoc do serwisu klientowskiego.

- Nie używać ściernych środków czyszczących.
- Obudowa: Obudowę produktu czyścić wilgotną szmatką.
- Komora: Komorę [10] utrzymywać w czystości. Jeśli rozpryski jedzenia lub wyciekające płyny przyczepią się do ścianek produktu, należy je zetrzeć wilgotną szmatką. Jeśli to konieczne, na ściereczkę nanieść łagodny detergent. Następnie przetrzeć szmatką zwilżoną czystą wodą, aby usunąć wszelkie pozostałości detergentu.
- Talerz obrotowy: Talerz obrotowy [2] należy regularnie czyścić ciepłą wodą z mydłem. Talerz obrotowy nadaje się do mycia w zmywarce.
- Rozpryski i brud: Regularnie używać wilgotnej szmatki do usuwania rozprysków i brudu z następujących elementów:
 - Rama drzwi [7] (obie strony)
 - Uchwyt [8]
 - Rygiel [9]
 - Okno obserwacyjne (obie strony)
 - Uszczelka drzwi [6] i sąsiednie elementy
- Kondensacja: Jeśli na lub wokół zewnętrznej strony drzwi zbierze się para wodna, należy zetrzeć ją miękką szmatką. Może się to zdarzyć, jeśli produkt jest używany w bardzo wilgotnych warunkach.
- Zapachy: Regularnie usuwać zapachy. Do komory [10] włożyć głęboką, nadającą się do kuchenek mikrofalowych miskę napelnioną filiżanką wody oraz sokiem i skórką z cytryny. Podgrzewać mieszaninę przez 5 minut. Dokładnie przetrzeć komorę i wytrzeć do sucha miękką szmatką.

● Utylizacja

Opakowanie wykonane jest z materiałów przyjaznych dla środowiska, które można przekazać do utylizacji w lokalnym punkcie przetwarzania surowców wtórnych.



Przy segregowaniu odpadów prosimy zwrócić uwagę na oznakowanie materiałów opakowaniowych, oznaczone są one skrótami (a) i numerami (b) o następującym znaczeniu: 1-7: Tworzywa sztuczne/20-22: Papier i tektura/80-98: Materiały kompozytowe.

Produkt:



Produkt, w tym akcesoriai materiały opakowaniowe, nadają się do recyklingu i podlegają rozszerzonej odpowiedzialności producenta.

Wyrzuc je osobno, zgodnie z ilustracją przedstawiającą informacje o sortowaniu, aby zapewnić lepszą utylizację odpadów.

Logo Triman jest ważne tylko dla Francji.



Informacji na temat możliwości utylizacji wyeksploatowanego produktu udziela urząd gminy lub miasta.



Z uwagi na ochronę środowiska nie wyrzucać urządzenia po zakończeniu eksploatacji do odpadów domowych, lecz prawidłowo zutylizować. Informacji o punktach zbiorczych i ich godzinach otwarcia udziela odpowiedni urząd.

Elektroodpady nie mogą być wyrzucane do pojemników do selektywnej zbiórki odpadów komunalnych. Można je oddać w specjalnie wyznaczonych miejscach np. Punkt Selektywnej Zbiórki Odpadów Komunalnych lub/bądź w punktach handlowych oferujących w sprzedaży sprzęt elektroniczny.

Należy postępować zgodnie z obowiązującymi w Polsce przepisami dotyczącymi selektywnej zbiórki urządzeń elektrycznych i elektronicznych. Zużyty sprzęt może mieć szkodliwy wpływ na środowisko i zdrowie ludzi z uwagi na potencjalną zawartość niebezpiecznych substancji, mieszanin oraz części składowych. Gospodarstwo domowe spełnia ważną rolę w przyczynianiu się do ponownego użycia i odzysku surowców wtórnych, w tym recyklingu zużytego sprzętu. Na tym etapie kształtuje się postawy, które wpływają na zachowanie wspólnego dobra jakim jest czyste środowisko naturalne.

● Gwarancja

Produkt został wyprodukowany zgodnie z surowymi wytycznymi dotyczącymi jakości i dokładnie przetestowane przed dostawą. W przypadku wad materiałowych lub produkcyjnych przysługują Państwu prawa ustawowe wobec sprzedawcy produktu. Państwa prawa ustawowe nie są w żaden sposób ograniczone przez naszą gwarancję przedstawioną poniżej.

Gwarancja na ten produkt wynosi 3 lata od daty zakupu. Okres gwarancji rozpoczyna się od daty zakupu. Proszę przechowywać oryginalny rachunek w bezpiecznym miejscu, ponieważ ten dokument jest wymagany jako dowód zakupu.

Wszelkie uszkodzenia lub wady obecne już w momencie zakupu należy zgłosić niezwłocznie po rozpakowaniu produktu.

Jeżeli w ciągu 3 lat od daty zakupu produkt wykáže wady materiałowe lub produkcyjne, to – według naszego uznania – bezpłatnie go naprawimy lub wymienimy. Okres gwarancji nie ulega przedłużeniu o przyznane roszczenie gwarancyjne. Dotyczy to również wymienionych i naprawionych części.

Niniejsza gwarancja traci ważność, jeśli produkt został uszkodzony, był niewłaściwie użytkowany lub konserwowany.

Gwarancja obejmuje wady materiałowe i produkcyjne. Niniejsza gwarancja nie obejmuje części produktu, które podlegają normalnemu zużyciu i dlatego są uważane za części zużywalne (np. baterie, akumulatory, węże, wkłady atramentowe), ani nie obejmuje uszkodzeń części delikatnych, np. przełączników lub części wykonanych ze szkła.

Zgodnie z Kodeksem Cywilnym art. 581 §1 wraz z wymianą urządzenia lub ważnej części czas gwarancji rozpoczyna się na nowo.

● Sposób postępowania w przypadku naprawy gwarancyjnej

Aby zapewnić szybkie rozpatrzenie Państwa wniosku, prosimy stosować się do następujących wskazówek:

Przed skontaktowaniem się z działem serwisowym należy przygotować paragon i numer artykułu (IAN 444654_2307) jako dowód zakupu.

Numery artykułów można znaleźć na tabliczce znamionowej, na grawerunku, na stronie tytułowej jego instrukcji (na dole po lewej stronie) lub jako naklejkę na stronie odwrotnej lub spodniej.

W razie wystąpienia błędów w działaniu lub innych wad, należy skontaktować się najpierw z wymienionym poniżej działem serwisowym telefonicznie lub pocztą elektroniczną.

Produkt uznany za uszkodzony można następnie z dołączeniem dowodu zakupu (paragonu) i podaniem, na czym polega wada i kiedy wystąpiła, przesłać bezpłatnie na podany Państwu adres serwisu.

● Serwis

 **Serwis Polska**
Tel.: 008004911946
E-Mail: owim@lidl.pl



Použitá výstražná upozornění a symboly	Strana	82
Úvod	Strana	82
Použití v souladu s určením	Strana	83
Rozsah dodávky	Strana	83
Popis dílů	Strana	83
Technické údaje	Strana	83
Bezpečnostní pokyny	Strana	83
Základní zásady pro vaření v mikrovlnné troubě	Strana	87
Použijte vhodné nádobí	Strana	88
Před prvním použitím	Strana	88
Instalace výrobku	Strana	88
Montáž	Strana	88
Obsluha	Strana	88
Vaření potravin	Strana	89
Zvolte výkonový stupeň	Strana	89
Nastavte dobu vaření	Strana	89
Spuštění procesu vaření	Strana	89
Potraviny rozmrazte	Strana	89
Varná a rozmrazovací tabulka	Strana	90
Varná tabulka	Strana	90
Tabulka rozmrazování	Strana	90
Recepty	Strana	90
Čokoládový hrnkový dort	Strana	90
Karamelový popcorn	Strana	91
Snídaňové brambory	Strana	91
Čištění a péče	Strana	92
Odstraňování chyb	Strana	92
Zlikvidování	Strana	93
Záruka	Strana	93
Postup v případě uplatňování záruky	Strana	93
Servis	Strana	93

Použitá výstražná upozornění a symboly

V tomto návodu na obsluhu, krátkém návodu a na obalu jsou používána následující výstražná upozornění:

 <p>NEBEZPEČÍ! Tento symbol se signální slovem „Nebezpečí“ označuje ohrožení s vysokým stupněm rizika, které má, pokud se mu nezabrání, za následek těžké zranění nebo smrt.</p>	 <p>Střídavý proud/napětí</p>
	<p>Hz Hertz (síťová frekvence)</p>
	<p>W Watt</p>
 <p>VAROVÁNÍ! Tento symbol se signální slovem „Varování“ označuje ohrožení se středním stupněm rizika, které může mít, pokud se mu nezabrání, za následek těžké zranění nebo smrt.</p>	 <p>Symbol ochranného uzemnění</p>
	 <p>Používejte výrobek jen v suchých vnitřních prostorách.</p>
 <p>OPATRŇĚ! Tento symbol se signální slovem „Opatrně“ označuje ohrožení s nízkým stupněm rizika, které může mít, pokud se mu nezabrání, za následek malé nebo lehké zranění.</p>	 <p>Nebezpečí – riziko úrazu elektrickým proudem!</p>
	 <p>Pozor, horký povrch!</p>
 <p>VÝSTRAHA! Tento symbol se signálním slovem „Výstraha“ označuje nebezpečí možného poškození majetku.</p>	 <p>Bezpečné pro potraviny: Tento výrobek nemá žádný negativní vliv na chuť a vůni.</p>
 <p>UPOZORNĚNÍ: Tento symbol se signálním slovem „Upozornění“ poskytuje další užitečné informace.</p>	 <p>Vhodné do myčky nádobí (pouze otočný talíř )</p>
 <p>Značka CE potvrzuje shodu se směrnicemi EU, které se na výrobek vztahují.</p>	 <p>Bezpečnostní pokyny</p>  <p>Pokyny pro činnost</p>

MIKROVLNNÁ TROUBA

● Úvod

Blahopřejeme Vám ke koupi nového výrobku. Rozhodli jste se pro kvalitní produkt. Návod k obsluze je součástí tohoto výrobku. Obsahuje důležité pokyny pro bezpečnost, použití a likvidaci.

Před použitím výrobku se seznámte se všemi pokyny k obsluze a bezpečnostními pokyny. Používejte výrobek jen popsáním způsobem a na uvedených místech. Při předání výrobku třetí osobě předejte i všechny podklady.

● Použití v souladu s určením

Tento výrobek je určen k ohřívání a vaření pokrmů. Nepoužívejte ho pro jiné účely.

Výrobek je vhodný pouze pro použití v domácnostech a nesmí být použit ve zdravotních a komerčních oblastech.

Výrobce nepřebírá žádnou odpovědnost za škody způsobené neodborným použitím.

● Rozsah dodávky

Po vybalení výrobku zkontrolujte, zda je dodávka kompletní a všechny díly jsou v řádném stavu. Před použitím odstraňte veškerý obalový materiál.

- 1 × Mikrovlnná trouba
- 1 × Otočný talíř
- 1 × Aretace
- 1 × Smykový nákrůžek
- 1 × Krátký návod

● Popis dílů

Před přečtením rozložte rozkládací stránku s výkresy a seznamte se se všemi funkcemi výrobku.

(Obr. A)

- 1 Větrací otvory (zadní strana výrobku – nezobrazeno)
- 2 Otočný talíř se smykovým nákrůžkem a aretací
- 3 Přípojné vedení se sířovou zástrčkou
- 4 Otočný regulátor **POWER** (výkonový stupeň)
- 5 Otočný regulátor **TIMER**
- 6 Jednotka dveří (těsnění dveří)
- 7 Rám dveří
- 8 Rukojeť
- 9 Zámek
- 10 Varný prostor

● Technické údaje

Jmenovité napětí:	220–240 V~, 50 Hz
Příkon:	1 100 W
Ochranná třída:	I
Výstupní výkon:	700 W

Frekvence mikrovlnné trouby:	2450 MHz
Objem varného prostoru:	cca 17 litrů
Hmotnost:	cca 9,9 kg
Rozměry:	cca 446 × 241 × 359 mm

GS-certifikované (SGS)

- Tento výrobek splňuje požadavky evropské normy EN 55011.
- V souladu s touto normou je tento výrobek klasifikován jako přístroj skupiny 2 třídy B.
- Skupina 2 = výrobek cíleně vytváří vysokofrekvenční energii ve formě elektromagnetického záření pro tepelné zpracování potravin.
- Přístroj třídy B = výrobek je vhodný pro použití v domácnosti.



Bezpečnostní pokyny

PŘED POUŽITÍM VÝROBKU SE SEZNAMTE SE VŠEMI BEZPEČNOSTNÍMI INFORMACEMI A PROVOZNÍMI POKYNY! KDYŽ PŘEDÁVÁTE TENTO VÝROBEK JINÝM LIDEM, PŘEDEJTE JIM I VŠECHNY DOKUMENTY!

V případě poškození v důsledku nedodržení tohoto návodu na obsluhu se Vaše záruka ruší! Za následné škody se nepřebírá žádná odpovědnost! V případě škody na majetku nebo zranění způsobených nesprávným používáním nebo nedodržením bezpečnostních pokynů se nepřebírá žádné ručení!

DŮLEŽITÉ BEZPEČNOSTNÍ POKYNY POZORNĚ PŘEČTĚTE A UCHOVEJTE PRO BUDOUCÍ POUŽITÍ

- Tento výrobek mohou používat děti starší 8 let i osoby s omezenými tělesnými, smyslovými či duševními schopnostmi nebo s nedostatkem zkušeností a znalostí, pokud jsou pod dohledem jiné osoby nebo byly poučeny ohledně bezpečného používání produktu a chápou z toho vyplývající rizika.

Děti si nesmí s výrobkem hrát. Čištění a užitelskou údržbu nesmějí provádět děti bez dohledu.

- ⚠ **VAROVÁNÍ!** Pokud dojde k poškození dveří nebo těsnění dveří, výrobek se nesmí používat, dokud nebude opraven znalou osobou.

- ⚠ **VAROVÁNÍ!** Je nebezpečné pro každého, kdo není znalá osoba, provádět servisní nebo opravné práce, které vyžadují odstranění krytu poskytujícího ochranu před mikrovlnným zářením.

- ⚠ **VAROVÁNÍ!** Kapaliny nebo jiné potraviny nesmí být zahřívány v uzavřených nádobách, protože mohou snadno explodovat.

- Když je síťové přírodní vedení poškozeno, musí být nahrazeno výrobcem, jeho zákaznickým servisem nebo podobně kvalifikovanou osobou, aby se zabránilo rizikům.
- Tento výrobek byl koncipován pro použití v domácnosti a pro podobné aplikace, jako jsou:
 - Zaměstnanecké kuchyňky v obchodech, kancelářích a na dalších pracovištích;
 - Zemědělské usedlosti;
 - Pro zákazníky v hotelech, motelech a jiných ubytovacích zařízeních;
 - Penziony se snídaní a podobné oblasti.
- Nad horní částí výrobku musí být nejméně 20 cm volného prostoru.
- Smí se používat pouze nádoby, které je vhodné pro použití v mikrovlnných troubách.
- Není dovoleno zahřívát ve výrobku jídlo a nápoje v kovových nádobách.

- Pokud se jídlo zahřívá v plastových nebo papírových nádobách, je třeba mít na paměti, že existuje možnost vznícení.
- Tento výrobek je určen k ohřevu potravin a nápojů. Sušení potravin nebo oděvů a zahřívání vyhřívacích polštářů, pantoflí, houbiček, vlhkých hadříků apod. může představovat riziko zranění, vznícení nebo požáru.
- Pokud uniká kouř, musí být výrobek vypnutý nebo odpojený a dveře musí být zavřeny, aby zadusily plameny.
- Zahřívání nápojů v mikrovlnné troubě může způsobit zpožděný, eruptivní var, takže při manipulaci s nádobou je třeba postupovat opatrně.
- Obsah kojeneckých lahví a sklenic kojenecké výživy musí být před použitím promíchán nebo protřepán a musí být zkontrolována teplota, aby nedošlo k popálení.
- Vejce se skořápkou a celá vejce vařená natvrdo by neměla být zahřívána v mikrovlnné troubě, protože mohou v mikrovlnné troubě explodovat i po skončení ohřevu.
- Výrobek by měl být pravidelně čištěn a zbytky potravin odstraňovány.

- Nedostatečná čistota výrobku může zničit povrch, což může mít negativní dopad na životnost a případně vést k nebezpečným situacím.
- Výrobek nesmí být čištěn parním čističem.
- Výrobek je určen k volně stojícímu používání. Nesmí být umístěna ve skříni nebo podobně.

DALŠÍ BEZPEČNOSTNÍ POKYN

- Osoby, které nosí kardiostimulátor, by se měly poradit se svým lékařem o možných rizicích, než je výrobek uveden do provozu.
- ⚠ **NEBEZPEČÍ! Riziko popálenin!** Výrobek se v průběhu používání zahřeje. Nedotýkejte se výrobku v průběhu nebo bezprostředně po použití.
- ⚠ **NEBEZPEČÍ! Riziko úrazu elektrickým proudem!** Neponořujte výrobek do vody nebo jiných kapalin. Nikdy výrobek nadržte pod tekoucí vodou.
- ⚠ **NEBEZPEČÍ! Riziko úrazu elektrickým proudem!** Nikdy nepoužívejte poškozený výrobek. Když je výrobek poškozen odpojte výrobek z elektrické sítě a obraťte se na svého prodejce.

- Výrobek nesmí být používán, pokud spadl nebo má viditelné známky poškození.
- Před připojením výrobku k síti zkontrolujte, zda napětí a proud splňují údaje pro napájení uvedené na typovém štítku.
- Chraňte přípojně vedení před poškozením. Nenechte ho viset přes ostré hrany a nelámejte ani neohýbejte jej. Chraňte přípojně vedení před horkými povrchy a otevřenými plameny.

Instalace výrobku

- ⚠ **VÝSTRAHA!** Neumísťujte výrobek nad sporákem nebo jiným zařízením generujícím teplo. Instalace na takovém místě by mohlo vést k poškození výrobku.

Obsluha

- ⚠ **NEBEZPEČÍ! Riziko požáru!** Odstraňte všechny kovové uzávěry z balení potravin, které se mají ohřívat.
- Výrobkem nepohybujte, pokud je v provozu.
- Výrobek nikdy neprovozujte, pokud je prázdný.

- Nestavte výrobek na horké povrchy (plynový sporák, elektrický sporák, trouba atd.). Provozujte výrobek vždy na rovné, stabilní, čisté, tepelně odolné a suché ploše.
- Nepokládejte hořlavé materiály do blízkosti výrobku.
- Výrobek není vhodný k provozu s pomocí externího časovače nebo samostatného dálkového ovládání.

Čištění a péče

- ⚠ **VAROVÁNÍ! Riziko zranění!** Odpojte výrobek od sítě před tím, než ho budete čistit nebo se nebude používat.
- Nevytahujte síťovou zástrčku ze zásuvky za přípojně vedení.
- Chraňte výrobek, přípojně vedení a síťovou zástrčku před prachem, přímým slunečním zářením, kapající a stříkající vodou.
-  Neodstraňujte světlo šedou slídovou krycí desku, která je namontována ve varném prostoru pro ochranu magnetronu.
- V případě, že osvětlovací prostředky uvnitř výrobku musí být nahrazeny, nechte to provést kvalifikovaným pracovníkem.

RÁDIOVÁ INTERFERENCE S DALŠÍMI ZAŘÍZENÍMI

Provoz tohoto výrobku může způsobit rušení na rádiových, televizních nebo podobných zařízeních. V případě, že taková rušení nastanou, mohou být snížena nebo korigována následujícími nápravnými opatřeními:

- Čistěte dvířka a těsnění dveří výrobku.
- Přeorientujte anténu svého rádia nebo televizoru. Udržujte výrobek a přijímač prostorově oddělené.
- Vzdálit výrobek dále od přijímače.
- Připojte výrobek do jiné zásuvky. Výrobek a přijímač by měly být připojeny k různým proudovým okruhům.

PREVENTIVNÍ OPATŘENÍ PRO ZABRÁNĚNÍ NADMĚRNÉMU KONTAKTU S MIKROVLNNOU ENERGIÍ

- Nepokoušejte se s výrobek provozovat, když jsou dveře otevřené. To může vést ke kontaktu s potenciálně škodlivou dávkou mikrovlnného záření.

Stejně tak je důležité, aby se neprolomily bezpečnostní zámky nebo se s nimi nemanipulovalo.

- Nesevřete nic mezi dveřmi. Dbejte na to, aby na těsnících plochách nezůstaly žádné zbytky potravin nebo čisticích prostředků.
- **Základní zásady pro vaření v mikrovlnné troubě**
 - **Doba vaření:** Dávejte pozor na dobu vaření. Zvolte nejkratší uvedenou dobu vaření a podle potřeby ji zvyšujte. Příliš dlouho vařené jídlo může začít vytvářet kouř nebo vzplanout.
 - **Potraviny:** Kusy potravin uspořádejte ve výrobku rovnoměrně. Nakrájejte potraviny na kusy o přibližně stejné velikosti. Nejmenší kusy uložte poblíž okrajů.
 - **Potraviny zakryjte:** Zakryjte potraviny během vaření víkem vhodným pro mikrovlnnou troubu. Víko zabraňuje stříkání a přispívá k tomu, že se jídlo vaří rovnoměrně.
 - **Potraviny obračejte:** Obracejte potraviny jednou během vaření ve výrobku, aby se pokrmy jako kuře nebo hamburgery uvařily rychleji. Velké kusy potravin, jako např. pečeně, musí být obráceny nejméně jednou. Uspořádejte malé kusy potravin, jako karbanátky, po polovině doby vaření zcela znovu. Otočte karbanátky a přesuňte je ze středu talíře k okraji.
 - **Potraviny s kůží/slupkou:** Před vařením propíchněte slupku brambor, klobás a podobných potravin. Jinak by mohly explodovat.
 - **Potraviny s tlustou kůží/slupkou:** Před vařením propíchněte celé dýně, jablka, kaštany a podobné potraviny.
 - **Tuk nebo olej:** Nerozmrazujte žádný zmrazený tuk nebo olej ve výrobku. Ve výrobku nesmažte. Tuky a oleje se mohou vznítit.

- **Nápoje:** Při ohřívání nápojů ve výrobku může dojít k časově zpožděnému kypění, když se nápoj vaří. Proto buďte při manipulaci s nádobou opatrní. Aby se zabránilo náhlému varu:
Dejte, pokud je to možné, vhodnou skleněnou tyč do kapaliny, dokud se zahřívá.
Nechte kapalinu po zahřátí asi 20 sekund stát ve varném prostoru [10], abyste zabránili neočekávanému vyvření.
- **Popcorn:** Používejte pouze popcorn vhodný do mikrovlnné trouby.

● Použijte vhodné nádobí

- Ideální materiál pro použití v mikrovlnné troubě, je propustný pro mikrovlny, takže energie může proniknout do nádoby pro ohřívání potravin. Mikrovlny nejsou schopné pronikat kovem. Z tohoto důvodu by neměly být použity žádné kovové nádoby a nádobí z kovu.
- Nepoužívejte také žádné výrobky z recyklovaného papíru. Ty mohou obsahovat malé fragmenty kovů, které mohou způsobit jiskry a/nebo požáry.
- Doporučuje se použití kruhového/oválného nádobí místo čtvercových nebo podlouhlých nádob, protože potraviny v rozích mají tendenci k nadměrnému uvaření. Následující seznam obsahuje všeobecné pokyny, které vám pomohou při výběru správného nádobí.

Kuchyňské nádobí	Mikrovlnná trouba
Žáruvzdorné sklo	Ano
Nikoliv žáruvzdorné sklo	Ne
Teplně odolná keramika	Ano
Plastové nádobí (vhodné pro mikrovlnné trouby)	Ano
Papírové utěrky	Ano
Kovový zásobník/kovová deska	Ne
Hliníková fólie a fóliová nádoba	Ne

- ▲ **VAROVÁNÍ! Riziko požáru!** Při používání tohoto výrobku nikdy nepoužívejte kovové předměty. Kovy odráží mikrovlnné záření, což má za následek jiskření. To může způsobit požár a neopravitelně poškodit výrobek!

● Před prvním použitím

- ▲ **VAROVÁNÍ! Riziko požáru!** Výrobek nikdy neprovozujte, pokud je prázdný.
 - Odstraňte obalový materiál (včetně ochranných fólií a přepravní ochrany uvnitř varného prostoru [10]). Zkontrolujte, zda jsou všechny díly úplné.
 - Očistěte výrobek a jeho příslušenství (viz „Čištění a péče“).
 - Očistěte povrch suchým hadrem, abyste odstranili vodu nebo prach.

● Instalace výrobku

- ▲ **VAROVÁNÍ! Riziko požáru!** Tento výrobek není vhodný pro zabudování do kuchyňské skříně. V uzavřených skříních není zaručeno dostatečné větrání výrobku. Výrobek by pak mohl být poškozen a existuje riziko požáru!
 - Postavte výrobek na plochý povrch s dostatkem prostoru pro odvětrávání:
 - Mezi výrobkem a sousedícími stěnami (včetně bočních a zadní stěny) musí zůstat alespoň 10 cm volného místa. Musí být nadále možné dveře plně otevřít.
 - Nad horní částí výrobku musí být nejméně 20 cm volného prostoru.

● Montáž

1. Zastrčte aretaci [2] do pohonu otočného talíře (ve varném prostoru [10]).
2. Položte smykový nákrůžek na pojízdnou plochu (ve varném prostoru).
3. Položte otočný talíř na smykový nákrůžek a na aretaci. Otočný talíř se musí řádně opírat o aretaci.
4. Zastrčte síťovou zástrčku [3] do síťové zásuvky.

● Obsluha

- ① **UPOZORNĚNÍ:** Když se výrobek používá poprvé, může dojít k mírnému zápachu. Zajistěte dostatečné větrání oblasti.

● Vaření potravin

⚠ VAROVÁNÍ! Riziko požáru! Při používání tohoto výrobku nikdy nepoužívejte kovové předměty. Kovy odrážejí mikrovlnné záření, což má za následek jiskření. To může způsobit požár a neopravitelně poškodit výrobek!

● Zvolte výkonový stupeň

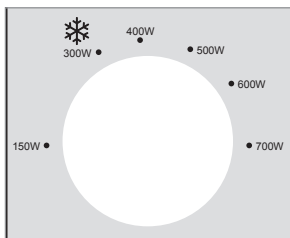

- Použijte otočný regulátor **POWER** [4] ke zvolení jednoho ze 6 výkonových stupňů:

Výkonový stupeň	Výkon vaření	Výkon
NÍZKÉ	21 %	150 W
POTRAVINY ROZMRAZTE ❄	43 %	300 W
M. NÍZKÉ	57 %	400 W
STŘEDNÍ	71 %	500 W
M. VYSOKÉ	86 %	600 W
VYSOKÉ	100 %	700 W

● Nastavte dobu vaření

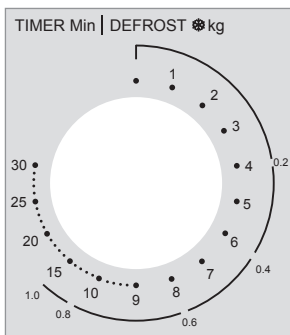

- Otáčejte otočným regulátorem **TIMER** [5] pro nastavení doby vaření až na 30 minut.

ⓘ UPOZORNĚNÍ: Zvolit dobu kratší než 2 minuty: Otáčejte otočným regulátorem **TIMER** [5] přes 2 minuty a potom se vraťte zpět ke své požadované době. Tento postup dává přesnější výsledek.

● Spuštění procesu vaření

- Jakmile jsou nastaveny výkonový stupeň a čas, spustí výrobek proces vaření.
- Po uplynutí nastavené doby vaření je varný proces automaticky ukončen a zazní zvonkový tón.

ⓘ UPOZORNĚNÍ: Nastavte otočný regulátor **TIMER** [5] za následujících okolností vždy zpět do polohy **0**:

- Potraviny se odstraní z výrobku před uplynutím nastaveného času vaření.
- Výrobek se nepoužívá.
- Předčasné ukončení procesu vaření:**
 - Otočte otočný regulátor **TIMER** [5] zpět do polohy **0**.
 - Otevřete dveře za rukojeť [8].

● Potraviny rozmrazte

Použijte nastavení ❄ na otočném regulátoru **POWER** [4] k rozmrazování potravin.

ⓘ UPOZORNĚNÍ:

- Vyberte funkci rozmrazování na vnější řádce otočného regulátoru **TIMER** [5]. Funkce rozmrazování udává přibližnou dobu rozmrazování odpovídající hmotnosti mletého masa.

Příklad:

Rozmrazit 400 g mletého masa:

Vyberte výkonový stupeň pro rozmrazování potravin (**300 W**): Otočte otočným regulátorem **POWER** [4].

Pomocí otočného regulátoru **TIMER** [5] nastavte **0,4 kg** na vnějším řádku. Toto nastavení odpovídá 6 minutám.

- K zajištění rovnoměrného rozmrazování by některé potraviny měly být promíchány nebo obráceny asi po dvou třetinách doby vaření.
- Po uběhnutí nastaveného času zazní vyzváněcí tón.

● **Varná a rozmrazovací tabulka**

● **Varná tabulka**

- Následující varná tabulka vaření uvádí různé příklady použití a popisuje nastavení, která jsou pro tento účel nezbytná.

Výkon vaření	Výkon	Příklad aplikace	Hmotnost	Čas (cca)
21 %	150 W	Lehce rozmrazte zmrzlinu	100 ml	1 min
43 %	300 W	Máslo rozpustíte	100 g	2 min
		Potraviny rozmrazte	viz tabulka rozmrazování	
57 %	400 W	Rozmrazte kapalinu (z chladničky)	200 ml	4 min
71 %	500 W	Vaříte rýži	100 g s 250 ml vody	15 min
86 %	600 W	Zahřejte mraženou zeleninu	200 g	4 min
100 %	700 W	Zahřejte mražené instantní nudle	300 g	6 min

● **Tabulka rozmrazování**

- V následující tabulce je uvedena přibližná doba rozmrazování vyžadovaná pro různé hmotnosti.
□ Pokud nebyla požadovaná hmotnost rozmrazena, podle potřeby prodlužte dobu rozmrazování.

Hmotnost	Doba rozmrazování (mleté maso)	Doba rozmrazování (zelenina)
0,2 kg	4 min	4 min
0,4 kg	6 min	8 min
0,6 kg	8 min	12 min
0,8 kg	12 min	16 min
1,0 kg	15 min	20 min

● **Recepty**

● **Čokoládový hrnkový dort**

 7 min

 x 1

Doba přípravy:	5 min
Doba vaření:	2 min

Přísady

4 polévkové lžíce	Mouky
¼ polévkové lžíce	Prášku do pečiva

4 polévkové lžíce	Práškový cukr
2 polévkové lžíce	Kakao
1	Vejce
3 polévkové lžíce	Mléka
3 polévkové lžíce	Rostlinného oleje
Pár kapek	Vanilkový nebo jiný extrakt (volitelné)
2 polévkové lžíce	Čokoládové lupinky, ořechy nebo rozinky (volitelné)

Úprava

1. Do velkého hrnku vhodného do mikrovlnné trouby nasypete mouku, prášek do pečiva, moučkový cukr a kakaový prášek. Všechny přísady smíchejte.
2. Přidejte vejce a promíchejte všechny přísady.
3. Přidejte mléko a rostlinný olej. Na přání přidejte vanilkový nebo jiný extrakt. Všechny přísady míchejte, dokud není směs hladká.
4. Na přání přidejte čokoládové lupínky, ořechy nebo rozinky. Všechny přísady smíchejte.
5. Umístěte hrnek do středu otočného talíře [2]. Koláč připravujte při 700 W po dobu 2 minut nebo dokud koláč nepřestane stoupat a neztuhne.
6. Při vydávání horkého hrnku použijte kuchyňské rukavice. Vychutnejte si lahodný koláč!

● Karamelový popkorn

 24 min

 x 8

Doba přípravy:	20 min
Doba vaření:	4 min

Přísady

60 g	Kukuřičná jádra
240 g	Hnědého cukru
60 ml	Kukuřičný sirup
3 polévkové lžice	Nesolené máslo
½ čajové lžičky	Soli
1 čajová lžička	Vanilkového extraktu
¼ čajové lžičky	Jedlá soda
Pár kapek	Rostlinný olej (volitelně)

Úprava

1. Kukuřičná zrna vložte do papírového sáčku. Na přání přidejte několik kapek rostlinného oleje. Vrchní část sáčku několikrát přehněte, aby se uzavřel.
2. Umístěte sáček doprostřed otočného talíře [2]. Kukuřici připravujte při výkonu 700 W po dobu 4 minut nebo dokud již neuslyšíte zvuk "praskání".

3. Připravte karamel: Do velké misky vhodné do mikrovlnné trouby dejte cukr, kukuřičný sirup, máslo a sůl. Směs připravujte při 700 W po dobu 2 minut. Směs promíchejte a připravujte při 700 W další 2 minuty, dokud se neobjeví spousta bublinek.
4. Do karamelové směsi přidejte vanilkový extrakt a jedlou sodu a dobře promíchejte. Ihned nalijte třetinu horkého karamelu na popkorn v sáčku. Sáček uzavřete a protřepejte, aby se popkorn obalil. Další třetinu karamelu nalijte na popkorn. Sáček uzavřete a protřepejte. Popkorn přelijte zbylým karamellem a naposledy sáčkem zatřeste.
5. Umístěte sáček doprostřed otočného talíře [2]. Popkorn připravujte při 700 W po dobu 1 minuty. Při vyjímání a protřepávání horkého sáčku používejte kuchyňské rukavice.
6. Horký karamelový popkorn nasypete do nádoby. Karamelový popkorn nechte asi 20 minut zcela vychladnout. Karamelový popkorn rozlámejte na kousky a vychutnejte si ho!

● Snídaňové brambory

 25 min

 x 2

Doba přípravy:	15 min
Doba vaření:	10 min

Přísady

2	Středně velké brambory (oloupané a nakrájené na plátky)
½	Cibule (nakrájená na plátky)
¼ čajové lžičky	Soli
⅛ čajové lžičky	Pepře
¼ čajové lžičky	Česneková sůl
60 g	Sýru čedar (nastrouhaného)

Úprava

1. Vložte plátky brambor a cibule do misky vhodné do mikrovlnné trouby.
2. Brambory a cibuli osolte, opepřete a osolte česnekovou solí. Vše dobře promíchejte a mísu přikryjte.

3. Mísu umístíte doprostřed otočného talíře [2]. Okořeněné brambory a cibuli připravujte při výkonu 700 W po dobu 9 minut nebo dokud nejsou brambory uvařené.
4. Přidejte sýr a připravujte při 500 W po dobu 1 minuty.
5. Při vyndávání horké mísy používejte kuchyňské rukavice. Vychutnejte si lahodnou snídani!

● Čištění a péče

⚠ NEBEZPEČÍ! Riziko úrazu elektrickým proudem! Před čištěním: Vždy vytáhněte sířovou zástrčku ze zásuvky.

⚠ NEBEZPEČÍ! Riziko popálenin! Výrobek nečistěte bezprostředně po provozu. Nechte výrobek nejdříve vychladnout.

⚠ VAROVÁNÍ! Neponořujte elektrické části výrobku do vody nebo jiných kapalin. Nikdy výrobek nedržte pod tekoucí vodou.

ⓘ UPOZORNĚNÍ:

- Vyčistěte výrobek po vychladnutí. Částečně vysušené zbytky potravin nelze snadno odstranit.
- Nepoužívejte čisticí spreje nebo jiné agresivní čisticí prostředky, protože ty mohou způsobit skvrny, pruhy nebo zákal na povrchu.
- Nepoužívejte žádné abrazivní čisticí prostředky.
- Kryt: Čistěte kryt výrobku vlhkým hadříkem.

□ Varný prostor: Udržujte varný prostor [10] stále čistý. Pokud stříkance potravin nebo skvrny ulpívají na stěnách výrobku, otřete je vlhkým hadříkem.

V případě potřeby použijte jemný čisticí prostředek na tkaninu. Potom otřete hadříkem navlhčeným čistou vodou, aby se odstranily všechny zbytky čisticího prostředku.

- Otočný talíř: Čistěte otočný talíř [2] pravidelně teplou mýdlovou vodou. Otočný talíř je vhodný do myčky na nádobí.
- Stříkance a znečištění: Pravidelně používejte vlhký hadřík k odstranění stříkanců a znečištění z následujících komponent:
 - Rámy dveří [7] (obě strany)
 - Rukojeť [8]
 - Zámek [9]
 - Průzor (obě strany)
 - Těsnění dveří [6] a související komponenty
- Kondenzační voda: Pokud se shromažďuje kondenzovaná voda na nebo kolem vnější strany dveří, setřete ji měkkým hadříkem. To může nastat, když je výrobek provozován v extrémně vlhkých podmínkách.
- Vůně: Pravidelně odstraňujte zápachy. Postavte hlubokou mikrovlnnou mísu – naplněnou šálkem vody a šťávou a slupkou z jednoho citronu – do varného prostoru [10]. Směs zahřívejte po dobu 5 minut. Otřete varný prostor a důkladně ho vytřete dosucha měkkým hadříkem.

● Odstraňování chyb

Problém	Možná příčina	Možné řešení
Výrobek nezačne vařit.	Dveře nejsou správně zavřeny.	Zavřete dveře.
Otočný talíř [2] dělá při otáčení velký hluk.	Otočný talíř [2] není správně umístěn na smykovém nákrůžku a na aretaci.	Umístíte otočný talíř [2] správně do varného prostoru [10].
	Smykový nákrůžek a/nebo dno varného prostoru [10] jsou špinavé.	Vyčistěte smykový nákrůžek a dno varného prostoru [10].
Světlo uvnitř výrobku nefunguje.	Je vadný osvětlovací prostředek.	Obraťte se na zákaznický servis.

● Zlikvidování

Obal se skládá z ekologických materiálů, které můžete zlikvidovat prostřednictvím místních sběrů recyklovatelných materiálů.



Při třídění odpadu se řiďte podle označení obalových materiálů zkratkami (a) a čísly (b), s následujícím významem: 1–7: umělé hmoty/20–22: papír a lepenka/80–98: složené látky.

Výrobek:



Points de collecte sur www.quefairendesdechets.fr
Privilégiez la réparation ou le don de votre appareil !

Výrobek vč. příslušenství a obalové materiály jsou recyklovatelné a podléhají rozšířené odpovědnosti výrobce.

Likvidujte je odděleně podle ilustrovaných Info-tri (informace o třídění), abyste mohli lépe nakládat s odpady.

Logo Triman platí jen pro Francii.



O možnostech likvidace vysloužilých zařízení se informujte u správy vaší obce nebo města.



V zájmu ochrany životního prostředí vysloužilý výrobek nevyhazujte do domovního odpadu, ale předejte k odborné likvidaci. O sběrnách a jejich otevíracích hodinách se můžete informovat u příslušné správy města nebo obce.

● Záruka

Výrobek byl vyroben podle přísných směrnic kvality a před dodáním pečlivě otestován. V případě materiálních nebo výrobních vad máte zákonná práva vůči prodejci výrobku. Vaše zákonná práva nejsou níže uvedenou zárukou nijak omezená.

Záruka na tento výrobek je 3 roky od data zakoupení. Záruční doba začíná dnem zakoupení. Originál dokladu o zakoupení si uschovejte na bezpečném místě, protože tento doklad je vyžadován jako doklad o koupi.

Jakékoli poškození nebo závady, které se vyskytnou již v okamžiku nákupu, musí být nahlášeny ihned po vybalení výrobku.

Pokud se u výrobku během 3 let od data zakoupení projeví vada materiálu nebo výrobní vada, pak vám ho podle naší volby bezplatně opravíme nebo vyměníme. Záruční doba se po uznané reklamaci neprodlužuje. To platí také pro vyměněné a opravené díly.

Tato záruka je neplatná, pokud byl výrobek poškozený nebo nesprávně používán anebo udržovaný.

Záruka se kryje na materiálové a výrobní vady. Tato záruka se nevztahuje na díly výrobku, které podléhají běžnému opotřebení, a tím platí jako opořebitelné díly (např. baterie, hadice, inkoustové barevné patrony), ani se nevztahuje na poškození rozbitných dílů, např. spínačů nebo dílů ze skla.

● Postup v případě uplatňování záruky

Pro zajištění rychlého zpracování Vašeho případu se řiďte následujícími pokyny:

Pro všechny požadavky si připravte pokladní stvrzenku a číslo artiklu (IAN 444654_2307) jako doklad o zakoupení.

Číslo artiklu najdete na typovém štítku, gravuře, titulní stránce návodu (vlevo dole) nebo na nálepce na zadní nebo spodní straně.

V případě poruch funkce nebo jiných závad nejdříve kontaktujte, telefonicky nebo e-mailem, v následujícím textu uvedené servisní oddělení.

Výrobek registrovaný jako vadný potom můžete s příloženým dokladem o zakoupení (pokladní stvrzenkou) a údaji k závadě a kdy k ní došlo, bezplatně zaslat na adresu servisu, která Vám byla sdělena.

● Servis

☉ **Servis Česká republika**

Tel.: 800600632















E-Mail: owim@lidl.cz



Použité výstražné upozornenia a symboly	Strana	95
Úvod	Strana	95
Používanie v súlade s určením	Strana	96
Rozsah dodávky	Strana	96
Popis súčiastok	Strana	96
Technické údaje	Strana	96
Bezpečnostné upozornenia	Strana	96
Základné princípy pri varení v mikrovlnnej rúre	Strana	100
Používanie vhodného riadu	Strana	101
Pred prvým použitím	Strana	101
Inštalácia produktu	Strana	102
Montáž	Strana	102
Obsluha	Strana	102
Ohrievanie potravín	Strana	102
Zvoľte stupeň výkonu	Strana	102
Nastavenie doby ohrievania	Strana	102
Spustiť proces ohrievania	Strana	103
Rozmrazovanie potravín	Strana	103
Tabuľka varenia a rozmrazovania	Strana	103
Pomocná tabuľka	Strana	103
Tabuľka rozmrazovania	Strana	104
Recepty	Strana	104
Hrnčekový čokoládový koláč	Strana	104
Karamelové pukance	Strana	104
Raňajkové zemiaky	Strana	105
Čistenie a starostlivosť	Strana	105
Odstránenie porúch	Strana	106
Likvidácia	Strana	106
Záruka	Strana	107
Postup v prípade poškodenia v záruke	Strana	107
Servis	Strana	107

Použitý výstražné upozornenia a symboly

V návode na používanie, v krátkom návode a na obale sa používajú nasledovné varovné upozornenia:

 <p>NEBEZPEČENSTVO! Tento symbol so signálnym slovom „Nebezpečenstvo“ označuje nebezpečenstvo s vysokým stupňom rizika, ktoré, ak sa mu nevyhnete, bude mať za následok smrť alebo vážne zranenie.</p>	 <p>Striedavý prúd/striedavé napätie</p>
	<p>Hz Hertz (sieťová frekvencia)</p>
	<p>W Watt</p>
 <p>VÝSTRAHA! Tento symbol so signálnym slovom „Výstraha“ označuje nebezpečenstvo so stredným stupňom rizika, ktoré, ak sa mu nevyhnete, bude mať za následok vážne zranenie alebo smrť.</p>	 <p>Symbol ochranného uzemnenia</p>
	 <p>Produkt používajte len v suchých interiéroch.</p>
 <p>POZOR! Tento symbol so signálnym slovom „Pozor“ označuje nebezpečenstvo s nízkym stupňom rizika, ktoré, ak sa mu nevyhnete, bude mať za následok ľahké alebo stredne ťažké zranenie.</p>	 <p>Nebezpečenstvo - úrazu elektrickým prúdom!</p>
	 <p>Pozor, horúci povrch!</p>
 <p>OPATRNE! Tento symbol so signálnym slovom „Opatrne“ označuje možné poškodenie majetku.</p>	 <p>Vhodné pre potraviny: Tento výrobok žiadnym spôsobom negatívne neovplyvňuje na chuť alebo vôňu.</p>
 <p>UPOZORNENIE: Tento symbol so signálnym slovom „Upozornenie“ ponúka ďalšie užitočné informácie.</p>	 <p>Vhodné do umývačky riadu (iba otočný tanier 2)</p>
 <p>Značka CE potvrdzuje zhodu so smernicami EÚ, ktoré sú relevantné pre produkt.</p>	 <p>Bezpečnostné upozornenia Manipulačné pokyny</p>

MIKROVLNNÁ RÚRA

● Úvod

Blahoželáme Vám ku kúpe Vášho nového výrobku. Rozhodli ste sa pre veľmi kvalitný výrobok. Návod na obsluhu je súčasťou tohto výrobku. Obsahuje dôležité upozornenia týkajúce sa bezpečnosti, používania a likvidácie.

Skôr ako začnete výrobok používať, oboznámte sa so všetkými pokynmi k obsluhu a bezpečnosti. Výrobok používajte iba v súlade s popisom a v uvedených oblastiach používania. V prípade postúpenia výrobku ďalším osobám odovzdajte aj všetky dokumenty patriace k výrobku.

● Používanie v súlade s určením

Tento produkt je určený na ohrievanie a prípravu potravín. Nepoužívajte ho na iné účely.

Produkt je vhodný iba na používanie v súkromných domácnostiach a nesmie sa používať v medicínskych alebo komerčných oblastiach.

Výrobca nepreberá žiadnu zodpovednosť za škody spôsobené neodborným používaním.

● Rozsah dodávky

Po vybalení produktu skontrolujte, či je balenie kompletne a či sú všetky časti v riadnom stave. Pred použitím odstráňte všetok obalový materiál.

- 1× Mikrovlnná rúra
- 1× Otočný tanier
- 1× Uzáver
- 1× Obežný krúžok
- 1× Krátky návod

● Popis súčiastok

Pred čítaním otvorte vyklápaciu stranu s obrázkami a oboznámte sa so všetkými funkciami produktu.

(Obr. A)

- 1 Vetrací otvor (zadná strana produktu – nie je vyobrazené)
- 2 Otočný tanier s obežným krúžkom a uzáverom
- 3 Napájací kábel so sieťovou zástrčkou
- 4 Otočný regulátor **POWER** (stupeň výkonu)
- 5 Otočný regulátor **TIMER**
- 6 Jednotka dverí (tesnenie dverí)
- 7 Rám dverí
- 8 Rukoväť
- 9 Zaisťovací uzáver
- 10 Ohrievací priestor

● Technické údaje

Menovité napätie:	220–240 V~, 50 Hz
Príkon:	1100 W
Trieda ochrany:	I
Dodávaný výkon:	700 W
Frekvencia mikrovlnnej rúry:	2450 MHz

Objem ohrievacieho priestoru:	pribl. 17 litrov
Hmotnosť:	pribl. 9,9 kg
Rozmery:	pribl. 446 × 241 × 359 mm

GS certifikovaný (SGS)

- Tento produkt spĺňa požiadavky európskeho štandardu EN 55011.
- V súlade s touto normou je tento produkt klasifikovaný ako prístroj skupiny 2 triedy B.
- Skupina 2 = produkt vytvára vysokofrekvenčnú energiu vo forme elektromagnetického žiarenia na tepelnú úpravu potravín.
- Prístroj triedy B = produkt je vhodný na používanie v domácnostiach.



Bezpečnostné upozornenia

SKÔR AKO BUDETE PRODUKT POUŽÍVAŤ, OBOZNÁMTE SA SO VŠETKÝMI BEZPEČNOSTNÝMI INFORMÁCIAMI A NÁVODOM NA OBSLUHU! KEĎ BUDETE TENTO PRODUKT ODOVZDÁVAŤ ĎALEJ, ODOVZDAJTE AJ KOMPLETNÚ DOKUMENTÁCIU K PRODUKTU!

V prípade poškodenia z dôvodu nedodržania tohto návodu na používanie zaniká nárok na záruku! Za následne vzniknuté škody nepreberáme žiadnu záruku! V prípade vecných alebo personálnych škôd z dôvodu neodborného používania alebo nedodržania bezpečnostných upozornení nepreberáme žiadnu zodpovednosť!

DÔLEŽITÉ BEZPEČNOSTNÉ UPOZORNENIA POZORNE SI ICH PREČÍTAJTE A ODLOŽTE PRE ĎALŠIE POUŽITIE

- Tento produkt môžu používať deti od 8 rokov a osoby so zníženými fyzickými, zmyslovými alebo duševnými schopnosťami alebo nedostatkom skúseností a vedomostí, ak sú pod dozorom alebo dostali pokyny pre bezpečné používanie produktu a porozumeli z toho vyplývajúce nebezpečenstvá. Deti sa nesmú s produktom hrať. Čistenie a údržbu nesmú vykonávať deti bez dozoru.

⚠ VÝSTRAHA! Ak sú poškodené dvere alebo tesnenia dverí, nesmiete produkt prevádzkovať, kým nebude opravený príslušným kvalifikovaným personálom.

⚠ VÝSTRAHA! Pre každého, kto nie je odborníkom, je nebezpečné vykonávať servisné práce alebo opravy, ktoré vyžadujú odstránenie krytu chrániaceho pred mikrovlnným žiarením.

⚠ VÝSTRAHA! Tekutiny alebo iné potraviny sa nemôžu ohrievať v uzavretých nádobách, lebo by mohli ľahlo vybuchnúť.

- Keď je napájací kábel poškodený, musí ho vymeniť výrobca, jeho zákaznícky servis alebo podobne kvalifikovaná osoba, aby sa predišlo nebezpečenstvám.
- Tento produkt je určený na použitie v domácnosti a na podobné použitie, napr.:
 - Kuchynské priestory v obchodoch, kanceláriách a na iných pracoviskách;
 - Poľnohospodárske usadlosti;
 - Pre zákazníkov v hoteloch, motelloch a iných obytných zariadeniach;
 - Raňajkové penzióny a podobné oblasti.
- Nad hornou stranou produktu musí byť zachovaný voľný priestor minimálne 20 cm.
- Používajte iba riad, ktorý je vhodný na používanie vo varných prístrojoch s mikrovlnnou rúrou.
- Je zakázané v produkte ohrievať potraviny a nápoje v kovových nádobách.

- Ak ohrievate potraviny v plastových alebo papierových nádobách, mali by ste produkt sledovať, keďže hrozí nebezpečenstvo vznietenia.
- Tento produkt je určený na ohrievanie potravín a nápojov. Sušenie potravín alebo odevov a zahrievanie vyhrievacích vankúšov, papúč, špongií, vlhkých handier a podobne, môže predstavovať riziko zranenia, vznietenia alebo požiaru.
- Ak uniká dym, musíte produkt vypnúť alebo odpojiť z elektrickej siete, zároveň nechať dvere zatvorené, aby sa uhasili plamene.
- Ohrievanie nápojov v mikrovlnnej rúre môže spôsobiť oneskorené erupzívne varenie, preto buďte pri manipulácii s nádobou opatrní.
- Obsah dojčenských fľašiek a pohárov s detskou výživou musíte premiešať alebo pretrepať a pred použitím musíte skontrolovať teplotu, aby sa predišlo popáleniu.
- Vajcia so škrupinou a celé uvarené vajcia by ste nemali v mikrovlnnej rúre ohrievať, pretože po ukončení ohrievania v mikrovlnnej rúre by mohli explodovať.
- Produkt pravidelne čistíte a odstráňte zvyšky jedál.
- Nedostatočná čistota produktu môže viesť k zničeniu povrchu, čo môže negatívne ovplyvniť životnosť a môže viesť k možným nebezpečným situáciám.
- Produkt nečistíte parným čističom.
- Produkt je určený na používanie ako samostatne stojaci. Nesmie sa umiestniť do skrine alebo na podobné miesta.

DODATOČNÉ BEZPEČNOSTNÉ UPOZORNENIE

- Osoby s kardiostimulátorom by sa mali informovať u svojho lekára ohľadne rizík skôr, ako uvedú produkt do prevádzky.

⚠ NEBEZPEČENSTVO! Nebezpečenstvo popálenia!
Produkt je počas prevádzky horúci. Počas používania alebo bezprostredne po ňom sa produktu nedotýkajte.

⚠ NEBEZPEČENSTVO! Úra- zu elektrickým prúdom!

Produkt neponárajte do vody alebo iných kvapalín. Produkt nikdy nedržte pod tečúcu vodu.

⚠ NEBEZPEČENSTVO! Úra- zu elektrickým prúdom!

Nikdy nepoužívajte poškodený produkt. Ak je produkt poškodený, odpojte ho od elektrickej siete a obráťte sa na predajcu.

- Produkt nepoužívajte, ak spadol alebo má viditeľné poškodenia.
- Pred pripojením produktu do elektrickej siete skontrolujte, či napätie a menovitý prúd zodpovedajú údajom o napájaní uvedeným na typovom štítku produktu.
- Chráňte napájací kábel pred poškodením. Nenechajte ho visieť nad ostrými hranami a nestláčajte ho, ani ho neohýbajte. Napájací kábel držte v dostatočnej vzdialenosti od horúcich plôch a otvoreného plameňa.

Inštalácia produktu

- ⚠ **OPATRNE!** Neumiestňujte produkt nad teplú pec alebo iné zariadenie, ktoré vytvára teplo. Inštalácia na takomto mieste by mohla spôsobiť poškodenie produktu.

Obsluha

- ⚠ **NEBEZPEČENSTVO! Nebezpečenstvo požiaru!** Z obalov potravín, ktoré chcete ohrievať, odstráňte všetky kovové uzávery.

- Produkt počas prevádzky nepresúvajte.
- Produkt neprevádzkujte, ak je prázdny.
- Produkt neukladajte na horúce povrchy (plynový sporák, elektrický sporák, rúra na pečenie atď.). Produkt prevádzkujte na rovnej, stabilnej, čistej, žiaruvzdornej a suchej ploche.
- Do blízkosti produktu neukladajte horľavé materiály.
- Produkt nie je určený na prevádzkovanie s externým spínačom alebo samostatným ovládacím systémom.

Čistenie a starostlivosť

- ⚠ **VÝSTRAHA! Nebezpečenstvo poranenia!** Keď sa chystáte produkt vyčistiť, alebo ho už nebudete používať, odpojte ho z elektrickej siete.
- Sieťovú zástrčku neťahajte zo zásuvky za napájací kábel.

- Produkt, napájací kábel a sieťovú zástrčku chráňte pred prachom, priamym slnečným žiarením ako aj kvapkajúcou a striekajúcou vodou.

-  Neodstraňuje svetlosivú kryciu slúdovú dosku, ktorá je upevnená v ohrievacom priestore na ochranu rúrok s magnetickým poľom.
- Ak je potrebné vymeniť svietidlá vo vnútri produktu, poverte tým kvalifikovaného odborníka.

FUNKČNÉ PORUCHY S INÝMI PRÍSTROJMI

Prevádzka produktu môže spôsobiť poruchy vášho rádia, televízora alebo podobných prístrojov.

Ak sa takéto poruchy vyskytnú, môžete ich zmierniť alebo upraviť pomocou nasledovných pomocných opatrení:

- Čistenie dverí a tesnení dverí produktu.
- Opätovné nastavenie antény vášho rádia alebo televízora. Priestorovo oddel'te produkt a prijímač.
- Dajte produkt ďalej od prijímača.

- Produkt zapojte do inej zásuvky. Produkt a prijímač by mali byť zapojené na rôzne elektrické okruhy.

PREVENTÍVNE OPATRENIA NA ZABRÁNENIE NADMERNÉMU KONTAKTU SO ŽIARENÍM MIKROVLNNEJ RÚRY

- Produkt sa nepokúšajte prevádzkovať s otvorenými dverami.

Môže to spôsobiť kontakt s potenciálne škodlivou dávkou mikrovlnného žiarenia.

Je rovnako dôležité, aby neboli porušené bezpečnostné blokovania, alebo aby sa s nimi nemanipulovalo.

- Do dverí nekladajte žiadne predmety. Dbajte na to, aby na tesniacich plochách neostali žiadne zvyšky potravín alebo čistiacich prostriedkov.

● Základné princípy pri varení v mikrovlnnej rúre

- **Doba ohrievania:** Dávajte pozor na dobu ohrievania. Zvoľte najkratšiu uvedenú dobu ohrievania a v prípade potreby ju predĺžte. Príliš dlho ohrievané potraviny môžu začať dymiť alebo sa zapáliť.
- **Potraviny:** Potraviny usporiadajte v produkte rovnomerne. Nakrájajte potraviny na zhruba rovnako veľké kusy. Najhrubšie kusy ukladajte po krajoch.

- **Zakrytie potravín:** Potraviny počas ohrievania zakrývajte pokrievkou vhodnou do mikrovlnnej rúry. Pokrievka zabráňuje striekaniu a prispieva k tomu, aby sa jedlá ohrievali rovnomerne.
- **Otáčanie potravín:** Potraviny počas ohrievania v produkte jedenkrát otočte, aby sa jedlá ako kurence alebo hamburgery rýchlejšie ohrievali. Veľké kusy potravín, ako napr. pečené mäso, musíte minimálne raz obrátiť.

Malé potraviny, ako napr. fašírky, po polovici doby ohrievania poukladajte nanovo inak. Otočte fašírky a preložte ich zo stredu smerom ku kraju.

- **Potraviny so šupkou/škrupinou:** Šupku zemiakov, párkov a podobných potravín pred ohrievaním prepichnete. Mohli by vybuchnúť.
- **Potraviny s hrubou šupkou/škrupinou:** Tekvice, jablká, gaštany a podobné potraviny pred ohrievaním prepichnete.
- **Tuk alebo olej:** V produkte neroztápaajte zmrazený tuk alebo olej. V produkte nefritujte. Tuk alebo olej sa môžu vznietiť.
- **Nápoje:** Pri ohrievaní nápojov v produkte môže dôjsť k časovo oneskorenému bublianiu, ak nápoj vrije. Buďte preto pri manipulácii s nádobami opatrný. Aby ste zabránili náhlemu vreniu:

Ak je to možné, vložte do tekutiny počas ohrievania vhodnú sklenenú tyčku.

Tekutinu nechajte po ohriatí v ohrievacom priestore 10 asi 20 sekúnd, aby ste zabránili neočakávanému bublianiu.

- **Pukance:** Používajte len pukance vhodné do mikrovlnnej rúry.

● Používanie vhodného riadu

- Ideálny materiál na používanie v mikrovlnnej rúre prepúšťa mikrovlnné žiarenie, aby energia mohla preniknúť do nádoby a zohriať jedlo. Mikrovlny nie sú schopné prenikať cez kov. Z tohto dôvodu by ste nemali používať kovové nádoby a kovový riad.

- Nepoužívajte ani produkty z recyklovaného papiera. Mohli by obsahovať drobné zvyšky kovu, ktoré dokážu vytvárať iskry a/alebo spôsobiť požiar.
- Namiesto štvorcových alebo podlhovastých nádob odporúčame používať okrúhle/oválne riady, pretože jedlo v rohových oblastiach má tendenciu sa prevariť. Nasledujúci zoznam obsahuje všeobecné pokyny, ktoré vám pomôžu pri výbere správneho riadu.

Riad na varenie	Mikrovlnná rúra
Sklo odolné proti teplu	Áno
Sklo neodolné proti teplu	Nie
Keramika odolná proti teplu	Áno
Plastový riad (vhodný pre mikrovlnné rúry)	Áno
Kuchynské utierky	Áno
Kovový podnos/táča	Nie
Hliníková fólia a hliníková nádoba	Nie

- ⚠ **VÝSTRAHA! Nebezpečenstvo požiaru!** Keď používate produkt, nikdy nepoužívajte kovové predmety. Kovy odrážajú mikrovlnné žiarenie, čo spôsobuje tvorbu iskier. Môžu spôsobiť požiar a produkt sa poškodí tak, že sa viac nedá opraviť!

● Pred prvým použitím

- ⚠ **VÝSTRAHA! Nebezpečenstvo požiaru!** Produkt neprevádzkujte, ak je prázdny.
 - Odstráňte obalový materiál (vrátane ochranných fólií a ochrany pri preprave vo vnútri ohrievacieho priestoru 10).
 - Skontrolujte, či sú všetky časti kompletne.
 - Vyčistite produkt a príslušenstvo (pozri „Čistenie a starostlivosť“).
 - Na odstránenie vody alebo prachu z povrchu použite suchú handru.

● Inštalácia produktu

⚠ **VÝSTRAHA! Nebezpečenstvo**

požiaru! Tento produkt nie je vhodný na montáž do kuchynskej linky. V uzavretých skrinách nie je zaručené dostatočné vetranie produktu. Produkt by sa mohol poškodiť a hrozí nebezpečenstvo požiaru!

- Postavte produkt na rovnú plochu s dostatočným priestorom na vetranie:
 - Medzi produktom a okolitými stenami (vrátane bočnej a zadnej steny) musí ostať aspoň 10 cm voľného priestoru. Dvere sa musia dať úplne otvoriť.
 - Nad hornou stranou produktu musí byť zachovaný voľný priestor minimálne 20 cm.

● Montáž

1. Nasuňte uzáver [2] na pohon otočného taniera (v ohrievacom priestore [10]).
2. Položte obežný krúžok na pohyblivú plochu (v ohrievacom priestore).
3. Položte otočný tanier na obežný krúžok a uzáver. Otočný tanier musí správne priliehať na uzávere.
4. Zapojte sieťovú zástrčku [3] do sieťovej zásuvky.

● Obsluha

- ⓘ **UPOZORNENIE:** Pri prvom použití produktu sa môže objaviť mierny zápach. Dbajte na dostatočné vetranie miestnosti.

● Ohrievanie potravín

⚠ **VÝSTRAHA! Nebezpečenstvo**

požiaru! Keď používate produkt, nikdy nepoužívajte kovové predmety. Kovy odrážajú mikrovlnné žiarenie, čo spôsobuje tvorbu iskier. Môžu spôsobiť požiar a produkt sa poškodí tak, že sa viac nedá opraviť!

● Zvoľte stupeň výkonu

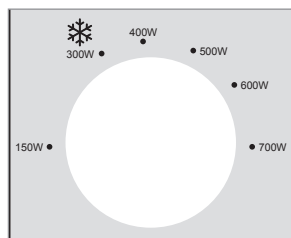

- Použite otočný regulátor **POWER** [4] a zvoľte jeden zo 6 stupňov výkonu:

Stupeň výkonu	Výkon varenia	Výkon
NÍZKY	21 %	150 W
ROZMRAZOVANIE POTRAVIN ❄	43 %	300 W
S. NÍZKY	57 %	400 W
STREDNÝ	71 %	500 W
S. VYSOKÝ	86 %	600 W
VYSOKÝ	100 %	700 W

● Nastavenie doby ohrievania

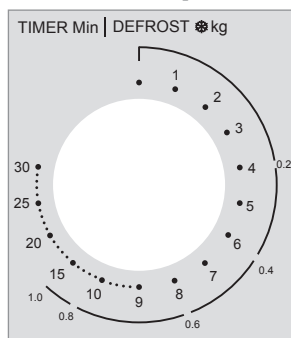

- Otočte otočný regulátor **TIMER** [5] a nastavte dobu ohrievania až do 30 minút.
- ⓘ **UPOZORNENIE:** Čas kratší ako 2 minúty: Otočte otočný regulátor **TIMER** [5] na viac ako 2 minúty a potom sa vráťte k požadovanému času. Tento postup ponúka presnejšie výsledky.

● Spustiť proces ohrievania

- Akonáhle je nastavený stupeň výkonu a čas, produkt spustí proces ohrievania.
- Po uplynutí nastavenej doby ohrievania sa proces ohrevu automaticky ukončí a ozve sa cinknutie.

i UPOZORNENIE: Otočný regulátor **TIMER** [5] vráťte späť do polohy **0** v prípade nasledovných okolností:

- Z produktu boli odstránené potraviny skôr, ako uplynula nastavená doba ohrievania.
- Produkt sa nepoužíva.

□ **Predčasné ukončenie ohrievania:**

- Otočte otočný regulátor **TIMER** [5] späť do polohy **0**.
- Pomocou rukoväte [8] otvorte dvere.

● Rozmrazovanie potravín

Na rozmrazovanie potravín použite nastavenie * na otočnom regulátore **POWER** [4].

i UPOZORNENIA:

- Zvoľte funkciu rozmrazovania na vonkajšom riadku otočného regulátora **TIMER** [5]. Funkcia rozmrazovania udáva približný čas rozmrazovania pre príslušnú hmotnosť mletého mäsa.

Priklad:

Rozmrazenie 400 g mletého mäsa:

Zvoľte stupeň výkonu na rozmrazovanie potravín (**300 W**): Otočte otočný regulátor **POWER** [4].

Otočným regulátorom **TIMER** [5] nastavte na vonkajšom riadku **0,4 kg**. Toto nastavenie znamená 6 minút.

- Aby sa dosiahlo rovnomerné rozmrazovanie, mali by ste niektoré potraviny po asi dvoch tretinách nastaveného času ohrievania premiešať alebo obrátiť.
- Po uplynutí nastaveného času zaznie akustický signál.

● Tabuľka varenia a rozmrazovania

● Pomocná tabuľka

- Nasledovná tabuľka zobrazuje rôzne príklady použitia a popisuje nastavenia, ktoré sú na to potrebné.

Výkon varenia	Výkon	Priklad použitia	Hmotnosť	Čas (pribl.)
21 %	150 W	Jemné roztopenie zmrzliny	100 ml	1 min
43 %	300 W	Roztopenie masla	100 g	2 min
		Rozmrazovanie potravín	pozri tabuľku rozmrazovania	
57 %	400 W	Rozmrazovanie tekutín (z chladničky)	200 ml	4 min
71 %	500 W	Varenie ryže	100 g s 250 ml vody	15 min
86 %	600 W	Zohrievanie mrazenej zeleniny	200 g	4 min
100 %	700 W	Zohrievanie mrazených instantných cestovín	300 g	6 min

● Tabuľka rozmrazovania

- Nasledovná tabuľka zobrazuje približný čas rozmrazovania, ktorý je potrebný na rôzne hmotnosti.
- Čas rozmrazovania môžete podľa potreby predĺžiť, ak požadovaná hmotnosť ešte nebude rozmrazená.

Hmotnosť	Čas rozmrazovania (mleté mäso)	Čas rozmrazovania (zelenina)
0,2 kg	4 min	4 min
0,4 kg	6 min	8 min
0,6 kg	8 min	12 min
0,8 kg	12 min	16 min
1,0 kg	15 min	20 min

● Recepty

● Hrnčekový čokoládový koláč

 7 min

 x 1

Čas prípravy:	5 min
Doba ohrievania:	2 min

Prísady

4 PL	Múky
¼ PL	Prášku do pečiva
4 PL	Kryštálového cukru
2 PL	Kakaového prášku
1	Vajce
3 PL	Mlieka
3 PL	Rastlinného oleja
Pár kvapiek	Vanilkového extraktu alebo iného extraktu (voliteľné)
2 PL	Kúskov čokolády, orechov alebo hrozienok (voliteľné)

Príprava

1. Do veľkého hrnčeka, ktorý je vhodný do mikrovlnnej rúry, dáme múku, prášok do pečiva, kryštálový cukor a kakaový prášok. Všetky suroviny zmiešame.
2. Pridáme vajce a všetko zmiešame.

3. Pridáme mlieko a rastlinný olej. Potom môžeme pridať vanilkový alebo iný extrakt. Premiešame všetky suroviny, až kým zmes nebude hladká.
4. Môžeme pridať ešte kúsky čokolády, orechy alebo hrozienka. Všetky suroviny zmiešame.
5. Hrnček dáme do stredu otočného taniera [2]. Koláč dáme piecť na 2 minúty na 700 W alebo kým už nebude viac rásť a bude pevný.
6. Pri vyberaní horúceho hrnčeka majte na sebe chňapky. Vychutnajte si tento lahodný koláč!

● Karamelové pukance

 24 min

 x 8

Čas prípravy:	20 min
Doba ohrievania:	4 min

Prísady

60 g	Kukuričných zŕn
240 g	Hnedého cukru
60 ml	Kukuričného sirupu
3 PL	Nesoleného masla
½ ČL	Soli
1 ČL	Vanilkového extraktu
¼ ČL	Sódy bikarbóny
Pár kvapiek	Rastlinného oleja (voliteľné)

Príprava

1. Kukuričné zrná dáme do papierového vrečka. Môžeme pridať pár kvapiek rastlinného oleja. Hornú časť vrečka párkrát zložíme, aby sme ho uzavreli.
2. Vrečko dáme do stredu otočného taniera [2]. Kukuricu varíme 4 minúty na 700 W alebo kým už nebude počuť „pukanie“ pukancov.
3. Príprava karamelu: Do veľkej misky vhodnej do mikrovlnnej rúry dáme cukor, kukuričný sirup, maslo a soľ. Zmes varíme 2 minúty na 700 W. Zmes premiešame a dáme variť na ďalšie 2 minúty na 700 W, až kým sa bude tvoriť veľa bublín.
4. Do karamelovej zmesi dáme vanilkový extrakt a dobre premiešame. Tretinu horúceho karamelu dáme hneď na pukance vo vrečku. Vrečko zatvoríme a zatrasíme ním, aby sa pukance obalili zmesou. Na pukance dáme ďalšiu tretinu karamelu. Vrečko zatvoríme a zatrasíme ním. Na pukance dáme zvyšný karamel a vrečkom posledný krát zatraseme.
5. Vrečko dáme do stredu otočného taniera [2]. Zmes varíme 1 minútu na 700 W. Pri vyberaní a traseaní horúceho vrečka majte na sebe chňapky.
6. Karamelové pukance premiešame v nejakej nádobe. Karamelové pukance necháme asi 20 minút, aby úplne vychladli. Karamelové pukance rozdeľte na časti a vychutnajte si ich!

● Raňajkové zemiaky

 25 min

 x 2

Čas prípravy:	15 min
Doba ohrievania:	10 min

Prísady

2	Stredne veľké zemiaky (ošúpané a nakrájané na plátky)
½	Cibule (nakrájaná na plátky)
¼ ČL	Soli
⅛ ČL	Čierneho korenia
¼ ČL	Cibuľovej soli
60 g	Syru Cheddar (strúhaný)

Príprava

1. Do misky vhodnej do mikrovlnnej rúry dáme plátky zemiakov a cibule.
2. Zemiaky a cibule okoreníme soľou, čiernym korením a cibuľovou soľou. Všetko dobre premiešame a misku zakryjeme.
3. Misku dáme do stredu otočného taniera [2]. Okorenené zemiaky a cibule necháme variť asi 9 minút na 700 W alebo kým zemiaky nebudú mäkké.
4. Pridáme syr a varíme 1 minútu na 500 W.
5. Pri vyberaní horúcej misky majte na sebe chňapky. Vychutnajte si lahodné raňajky!

● Čistenie a starostlivosť

NEBEZPEČENSTVO! Úrazu elektrickým prúdom! Pred čistením:

Vždy vytiahnite sieťovú zástrčku zo zásuvky.

NEBEZPEČENSTVO! Nebezpečenstvo popálenia! Produkt nečistite bezprostredne po použití. Produkt nechajte najskôr vychladnúť.

VÝSTRAHA! Elektrické časti produktu neponárajte do vody alebo iných kvapalín. Produkt nikdy nedržte pod tečúcu vodu.

UPOZORNENIA:

- Produkt vyčistite až po vychladnutí. Zaschnuté zvyšky jedál sa nedajú tak jednoducho odstrániť.
- Nepoužívajte spreje na čistenie alebo iné agresívne čistiace prostriedky, lebo tieto môžu spôsobiť flaky, pásy alebo zakalenie povrchu.
- Nepoužívajte čistiace prostriedky, ktoré by mohli škriabať.
- Telo: Teleso produktu čistite vlhkou handričkou.
- Ohrievací priestor: Ohrievací priestor [10] udržiavajte neustále čistý. Ak sa na stenách produktu držia striekance potravín alebo vytečené tekutiny, musíte ich utrieť pomocou vlhkej handričky.
V prípade potreby použite jemný čistiaci prostriedok. Nakoniec pretrite všetko handrou namočenou v čistej vode a odstráňte zvyšky čistiacich prostriedkov.

- Otočný tanier: Otočný tanier [2] pravidelne čistíte teplou mydlovou vodou. Otočný tanier je vhodný do umývačky riadu.
- Striekance a znečistenie: Na odstránenie striekancov a znečistenia z nasledovných súčiastok používajte pravidelne vlhkú handru:
 - Rám dverí [7] (obe strany)
 - Rukoväť [8]
 - Zaisťovací uzáver [9]
 - Priehľadné okno (obe strany)
 - Tesnenie dverí [6] a príslahlé súčiastky
- Kondenzovaná voda: Ak by sa na dverách alebo okolo vonkajšej strane dverí tvorila kondenzovaná voda, utrite ju mäkkou handričkou. Môže k tomu dôjsť, keď je produkt prevádzkovaný v extrémne vlhkých podmienkach.
- Zápach: Pravidelne odstraňujte zápach. Hlbokú misu vhodnú do mikrovlnnej rúry – naplnenú šálkou vody, šľavou z citróna a citrónovou kôrou – vložte do ohrievacieho priestoru [10]. Túto zmes zohrievajte 5 minút. Dôkladne pouťerajte ohrievací priestor a vydrhnite dosucha pomocou mäkkej handričky.

● Odstránenie porúch

Problém	Možná příčina	Možné řešení
Produkt nezačína s ohrievaním.	Dvere nie sú správne zatvorené.	Zatvorte dvere.
Otočný tanier [2] vydáva pri otáčaní hlasné zvuky.	Otočný tanier [2] sa nenachádza správne obežnom krúžku a na zablokovaní.	Vložte otočný tanier [2] do ohrievacieho priestoru [10] správne.
	Obežný krúžok a/alebo dno ohrievacieho priestoru [10] sú znečistené.	Vyčistite obežný krúžok a dno ohrievacieho priestoru [10].
Osvetlenie vo vnútri produktu nefunguje.	Svietidlo je chybné.	Obráťte sa na zákaznícky servis.

● Likvidácia

Obal pozostáva z ekologických materiálov, ktoré môžete odovzdať na miestnych recyklačných zberných miestach.



Všimajte si prosím označenie obalových materiálov pre triedenie odpadu, sú označené skratkami (a) a číslami (b) s nasledujúcim významom: 1 – 7: Plasty/20–22: Papier a kartón/80–98: Spojené látky.

Výrobok:



Výrobok vr. príslušenstva a obalové materiály sú recyklovateľné a podliehajú rozšírenej zodpovednosti výrobcu.

Pre lepšie spracovanie odpadu ich zlikvidujte oddelene podľa obrázkov Info-tri (informácie o triedení).

Trimano-Logo platí iba pre Francúzsko.



O možnostiach likvidácie opotrebovaného výrobku sa môžete informovať na Vašej obecnej alebo mestskej správe.



Ak výrobok doslúžil, v záujme ochrany životného prostredia ho neodhodte do domového odpadu, ale odovzdajte na odbornú likvidáciu. Informácie o zberných miestach a ich otváracích hodinách získate na Vašej príslušnej správe.

● Záruka

Výrobok bol starostlivo vyrobený v súlade s prísnyimi smernicami kvality a pred dodaním dôkladne otestovaný. V prípade materiálových alebo výrobných chýb máte zákonné práva voči predajcovi výrobku. Vaše zákonné práva nie sú žiadnym spôsobom obmedzené našou zárukou uvedenou nižšie.

Záruka na tento výrobok je 3 roky od dátumu nákupu. Záručná doba začína plynúť dátumom kúpy. Originál dokladu o kúpe si uschovajte na bezpečnom mieste, pretože tento doklad je potrebný ako dôkaz o kúpe.

Akkoľvek poškodenie alebo nedostatky prítomné už v čase nákupu je potrebné nahlásiť ihneď po vybalení výrobku.

Ak sa v priebehu 3 rokov od dátumu zakúpenia preukáže, že výrobok vykazuje chyby materiálu alebo spracovania, podľa vlastného uváženia Vám ho bezplatne opravíme alebo vymeníme. Záručná doba sa na základe poskytnutej záručnej reklamácie nepredlžuje. To platí aj pre vymenené alebo opravené diely.

Táto záruka je neplatná, ak bol výrobok poškodený alebo nesprávne používaný alebo udržiavaný.

Záruka sa vzťahuje na chyby materiálu a výrobné chyby. Táto záruka sa nevzťahuje na časti výrobku, ktoré podliehajú bežnému opotrebovaniu, a preto sa považujú za opotrebovateľné diely (napr. batérie, nabíjateľné batérie, hadice, atramentové kazety), ani na poškodenie krehkých častí, napr. spínačov alebo častí zo skla.

● Postup v prípade poškodenia v záruke

Pre zaručenie rýchleho spracovania Vašej požiadavky dodržte prosím nasledujúce pokyny:

Pre všetky otázky majte pripravený pokladničný doklad a číslo výrobku (IAN 444654_2307) ako dôkaz o kúpe.

Číslo výrobku nájdete na typovom štítku, gravúre, na prednej strane Vášho návodu (dole vľavo) alebo ako nálepku na zadnej alebo spodnej strane.

Ak sa vyskytnú funkčné poruchy alebo iné nedostatky, najskôr telefonicky alebo e-mailom kontaktujte následne uvedené servisné oddelenie.

Produkt označený ako defektný potom môžete s priloženým dokladom o kúpe (pokladničný lístok) a uvedením, v čom spočíva nedostatok a kedy sa vyskytol, bezplatne odoslať na Vám oznámenú adresu servisného pracoviska.

● Servis

 **Servis Slovensko**
Tel.: 0800 008158
E-pošta: owim@lidl.sk



Indicaciones de advertencia y símbolos empleados	Página 109
Introducción	Página 109
Uso previsto	Página 110
Volumen de suministro	Página 110
Descripción de las piezas	Página 110
Datos técnicos	Página 110
Indicaciones de seguridad	Página 110
Principios básicos para la cocción en el microondas	Página 115
Utilizar vajilla apropiada	Página 115
Antes del primer uso	Página 116
Colocación del producto	Página 116
Montaje	Página 116
Funcionamiento	Página 116
Cocer los alimentos	Página 116
Seleccionar el nivel de potencia	Página 116
Ajuste del tiempo de cocción	Página 116
Iniciar el proceso de cocción	Página 117
Descongelar alimentos	Página 117
Tabla de cocción y descongelación	Página 117
Tabla de cocción	Página 117
Tabla de descongelación	Página 118
Recetas	Página 118
Pastel de chocolate	Página 118
Palomitas con caramelo	Página 118
Patatas para el desayuno	Página 119
Limpieza y cuidado	Página 119
Subsanación de problemas	Página 120
Eliminación	Página 120
Garantía	Página 121
Tramitación de la garantía	Página 121
Asistencia	Página 121

Indicaciones de advertencia y símbolos empleados

En el manual de instrucciones, la guía rápida y el embalaje se emplean las indicaciones de advertencia siguientes:

 <p>¡PELIGRO! Este símbolo con la palabra de señalización "Peligro" identifica un riesgo de nivel alto que, si no se evita, puede tener como consecuencia una lesión grave o incluso la muerte.</p>	 Tensión/corriente alterna
	 Hertzio (frecuencia de red)
	 Watt
 <p>¡ADVERTENCIA! Este símbolo con la palabra de señalización "Advertencia" identifica un riesgo de nivel medio que, si no se evita, puede tener como consecuencia una lesión grave o incluso la muerte.</p>	 Símbolo de puesta a tierra
	 Utilice el producto solo en espacios interiores secos.
 <p>¡CUIDADO! Este símbolo con la palabra de señalización "Cuidado" identifica un riesgo de nivel bajo que, si no se evita, puede tener como consecuencia una lesión menor o de tipo leve.</p>	 ¡Peligro – Riesgo de descarga eléctrica!
	 ¡Atención, superficie caliente!
 <p>¡ATENCIÓN! Este símbolo en combinación con la palabra de señalización "Atención" advierte de un posible daño material.</p>	 Apto para productos alimenticios: Este producto no tiene ningún efecto negativo en el sabor u olor.
 <p>NOTA: Este símbolo con la palabra de señalización "Nota" ofrece más información útil.</p>	 Apto para el lavavajillas (solo plato giratorio 2)
 El marcado CE ratifica la conformidad con las directivas de la UE aplicables al producto.	 Indicaciones de seguridad  Instrucciones de manipulación

MICROONDAS

● Introducción

Enhorabuena por la adquisición de su nuevo producto. Ha optado por un producto de alta calidad. El manual de instrucciones forma parte de este producto. Contiene importantes indicaciones sobre seguridad, uso y eliminación.

Antes de usar el producto, familiarícese con todas las indicaciones de manejo y de seguridad. Utilice el producto únicamente como se describe a continuación y para las aplicaciones indicadas. Adjunte igualmente toda la documentación en caso de entregar el producto a terceros.

● Uso previsto

Este producto está previsto para calentar y preparar alimentos. No lo utilice para otro fin distinto al previsto.

El producto es apropiado únicamente para el uso privado y no está previsto para el uso en ámbitos comerciales o médicos.

El fabricante no acepta ninguna responsabilidad por los daños debido a un uso incorrecto.

● Volumen de suministro

Después de desembalar el producto, compruebe si la entrega está completa y todas las piezas están en perfecto estado. Elimine todos los materiales de embalaje antes del uso.

- 1 × Microondas
- 1 × Plato giratorio
- 1 × Bloqueo
- 1 × Anillo girador
- 1 × Guía rápida

● Descripción de las piezas

Antes de seguir leyendo, despliegue la página con las ilustraciones y familiarícese con todas las funciones del producto.

(Fig. A)

- 1 Orificios de ventilación (parte posterior del producto – no se muestra)
- 2 Plato giratorio con anillo girador y bloqueo
- 3 Cable de conexión con enchufe
- 4 Selector **POWER** (nivel de potencia)
- 5 Selector **TIMER**
- 6 Puerta (junta)
- 7 Marco de puerta
- 8 Asa
- 9 Bloqueo
- 10 Cavidad de cocción

● Datos técnicos

Tensión nominal:	220-240 V~, 50 Hz
Consumo de potencia:	1100 W
Clase de protección:	I
Potencia:	700 W
Frecuencia de microondas:	2450 MHz
Volumen cavidad de cocción:	aprox. 17 litros

Peso:	aprox. 9,9 kg
Dimensiones:	aprox. 446 × 241 × 359 mm

Certificado GS (SGS)

- Este producto cumple las exigencias de la norma europea EN 55011.
- De conformidad con esta norma, este producto está clasificado como aparato del grupo 2 clase B.
- Grupo 2 = El producto genera energía de alta frecuencia selectiva en forma de radiación electromagnética para el tratamiento térmico de alimentos.
- Aparato de la clase B = El producto es apropiado para el uso en el ámbito doméstico.



Indicaciones de seguridad

¡FAMILIARÍCESE CON TODA LA TODA LA INFORMACIÓN DE SEGURIDAD E INSTRUCCIONES DE USO ANTES DE UTILIZAR EL PRODUCTO! ¡SI TRANSFIERE ESTE PRODUCTO A TERCEROS, HÁGALO CON TODA LA DOCUMENTACIÓN!

¡Queda anulada su garantía en el caso de daños por la no contemplación de este manual de instrucciones! ¡No se asumirá ninguna responsabilidad por daños indirectos! ¡No se asumirá ninguna responsabilidad en el caso de daños materiales o a personas por un uso inadecuado o por la no contemplación de las indicaciones de seguridad!

INDICACIONES DE SEGURIDAD IMPORTANTES LEA ATENTAMENTE Y GUARDE PARA SU FUTURO USO

- Este producto puede ser utilizado por niños a partir de 8 años y por personas con capacidades físicas, mentales o sensoriales reducidas o falta de experiencia o conocimientos, siempre y cuando estén bajo la supervisión de una persona responsable o hayan sido instruidos en el uso del producto. No permita que los niños jueguen con el producto. Las tareas de limpieza y mantenimiento no deben ser llevadas a cabo por niños sin supervisión.

⚠ ¡ADVERTENCIA! No ponga en funcionamiento el producto si la puerta o las juntas de la puerta están dañadas hasta que hayan sido reparadas por una persona especializada.

⚠ ¡ADVERTENCIA! Es peligroso para quien no sea una persona especializada realizar trabajos de servicio o reparación en los que se deba retirar una cubierta que protege de la radiación del microondas.

⚠ ¡ADVERTENCIA! No caliente líquidos u otros alimentos en recipientes cerrados, ya que pueden explotar.

- Si el cable de red está dañado, deje que el fabricante, su representante de servicio al cliente o una persona con una cualificación similar lo reemplace para evitar riesgos.
- Este producto ha sido diseñado para el uso doméstico y otro tipo de aplicaciones similares, como p. ej.:
 - Áreas de cocina para el personal de tiendas, oficinas u otros centros de trabajo;
 - Propiedades agrícolas;
 - Clientes en hoteles, moteles y otros entornos residenciales;
 - Pensiones con desayuno y ámbitos similares.
- Por encima del producto debe haber un espacio libre de al menos 20 cm.
- Solo debe utilizarse vajilla que sea apropiada para hornos microondas.
- No está permitido calentar en el producto alimentos y bebidas en recipientes de metal.

- Si se calientan alimentos en recipientes de plástico o papel, debería vigilarse el producto, ya que existe la posibilidad de que prenda.
- Este producto ha sido determinado para calentar alimentos y bebidas. El secado de alimentos o vestimenta, así como el calentamiento de almohadillas térmicas, guantes, esponjas, paños húmedos y similares puede implicar un riesgo de lesión, ignición o incendio.
- En caso de humo, debe apagarse el producto o desconectarlo de la red eléctrica, así como debe mantenerse cerrada la puerta para apagar las llamas.
- El calentamiento de bebidas en el microondas puede provocar una cocción eruptiva y con retardo, por lo que se debe tener cuidado al manipular el recipiente.
- El contenido de biberones de bebés y recipientes de vidrio con alimento para bebé debe agitarse o removerse y la temperatura debe ser comprobada antes de su consumo para evitar quemaduras.
- No deben calentarse en el microondas huevos con cáscara ni huevos duros, ya que al final del calentamiento pueden explotar en el microondas.
- El producto debe limpiarse regularmente, así como eliminar los restos de alimentos.
- Una limpieza deficiente del producto puede estropear la superficie provocando un efecto negativo en la vida útil y posiblemente provocar situaciones de peligro.
- No limpiar el producto con un limpiador de vapor.
- El producto está previsto para un uso independiente. No debe colocarse en un armario o similares.

INDICACIÓN DE SEGURIDAD ADICIONAL

- Las personas que lleven marcapasos deben ser informadas sobre los posibles riesgos antes de poner en marcha el funcionamiento.

⚠ ¡PELIGRO! ¡Riesgo de quemaduras! El producto se calienta durante el uso. No toque el producto durante o inmediatamente después del uso.

⚠ ¡PELIGRO! ¡Riesgo de descarga eléctrica! No sumerja el producto en agua u otros líquidos. Nunca ponga el producto debajo del agua corriente.

⚠ ¡PELIGRO! ¡Riesgo de descarga eléctrica! Nunca utilice un producto dañado. Desconecte el producto de la red eléctrica y póngase en contacto con su distribuidor si estuviera dañado.

- No utilizar el producto si se ha caído o presenta signos visibles de daños.
- Antes de conectar el producto a la red eléctrica, compruebe que la tensión y la corriente nominal coinciden con la indicada en la placa de características.
- Proteja el cable de conexión de posibles daños. No deje que cuelgue sobre bordes afilados ni tampoco lo aplaste o doble. Mantenga alejado el cable de conexión de superficies calientes y llamas abiertas.

Colocación del producto

⚠ ¡ATENCIÓN! No coloque el producto sobre la placa de cocina u otro dispositivo que genere calor. Instalar el producto en dicho lugar podría provocar daños en el producto.

Funcionamiento

- ⚠ ¡PELIGRO! ¡Peligro de incendio!** Quite todos los cierres metálicos del embalaje del alimento que debe calentarse.
- No mueva el producto si está en funcionamiento.
 - Nunca utilice el producto si está vacío.
 - No coloque el producto sobre superficies calientes (cocinas de gas, eléctricas, hornos, etc.). Utilice el producto sobre una superficie lisa, estable, limpia, resistente al calor y seca.
 - No ponga materiales inflamables cerca del producto.
 - El producto no ha sido concebido para funcionar con un interruptor temporizador externo ni un sistema de mando a distancia separado.

Limpieza y cuidado

⚠ ¡ADVERTENCIA! ¡Riesgo de lesión!

Desconecte el producto de la red eléctrica antes de limpiarlo o si no está en uso.

- No desconecte el enchufe de la toma de corriente tirando del cable de conexión.
- Proteja el producto, cable de conexión y enchufe contra el polvo, radiación solar directa, goteo y salpicaduras.
-  No elimine la placa de mica gris claro instalada en la cavidad de cocción para proteger los magnetrones.
- Si fuera necesario cambiar la bombilla del interior del producto, que lo lleve a cabo un especialista cualificado.

INTERFERENCIAS CON OTROS DISPOSITIVOS

El funcionamiento del producto puede provocar interferencias en la radio, televisión o aparatos similares.

Si se producen estos fallos, estos pueden reducirse o corregirse mediante las medidas correctoras siguientes:

- Limpieza de la puerta o juntas de la puerta del producto.

- Reorientación de la antena de su radio o televisión. Mantener separados el producto y el receptor.
- Alejar el producto del receptor.
- Conectar el producto a una toma de corriente. El producto y el receptor deberían estar conectados a circuitos eléctricos diferentes.

PRECAUCIONES NECESARIAS PARA EVITAR UN CONTACTO EXCESIVO CON LA RADIACIÓN DEL MICROONDAS

- No intente poner en funcionamiento el producto si la puerta está abierta. Esto puede llevar a que se exponga a una dosis potencialmente dañina de radiación microondas. También es importante no romper ni manipular los bloqueos de seguridad.
- No coloque nada entre la puerta. Asegúrese de que no quede ningún resto de alimento o producto de limpieza en las superficies de la junta.

● Principios básicos para la cocción en el microondas

- **Tiempo de cocción:** Preste atención al tiempo de cocción. Seleccione el tiempo de cocción indicado más corto e increméntelo si fuera necesario. Los alimentos que se cocinan demasiado pueden empezar a humear o prenderse.
- **Alimentos:** Ordene los trozos de alimentos uniformemente en el producto. Corte los alimentos en trozos de tamaño aproximado. Coloque los trozos más gruesos cerca de los bordes.
- **Cubrir los alimentos:** Cubra los alimentos durante el proceso de cocción con una tapa apta para microondas. La tapa evita que salpique y ayuda a asegurar que la comida se cocine uniformemente.
- **Dar la vuelta a los alimentos:** De la vuelta a los alimentos una vez en el producto durante el proceso de cocción para que platos como el pollo o las hamburguesas se cocinen más rápidamente. Los trozos grandes de alimento, como p. ej. asado, deben girarse al menos una vez.
Reorganice los alimentos pequeños como, p. ej., las albóndigas, a la mitad del tiempo de cocción. Gire las albóndigas y muévalas del centro al borde.
- **Alimentos con piel/cáscara:** Pinche la piel de las patatas, salchichas y alimentos similares antes de cocinarlos. De lo contrario podrían explotar.
- **Alimentos con piel/cáscara gruesa:** Pinche las calabazas, manzanas, castañas y alimentos similares antes de cocinarlos.
- **Grasa o aceite:** No descongele ninguna grasa o aceite congelado en el producto. No fría en el producto. La grasa o el aceite podrían inflamarse.
- **Bebidas:** Durante el calentamiento de bebidas en el producto puede haber un retraso en la aparición de la efervescencia cuando la bebida está hirviendo. Por ello, tenga cuidado al manipular el recipiente. Evitar una ebullición repentina:

Coloque en el líquido una varilla de vidrio apropiada mientras se calienta. Después de calentar el líquido, deje que se enfríe durante 20 segundos en la cavidad de cocción **10** para evitar un burbujeo inesperado.

- **Palomitas:** Utilice solo palomitas apropiadas para el microondas.

● Utilizar vajilla apropiada

- El material ideal para usar en el horno microondas es permeable al microondas, de modo que pueda penetrar energía en el recipiente para calentar los alimentos. Las microondas son incapaces de atravesar el metal. Por este motivo, no debe emplearse ningún recipiente de metal y vajilla de metal.
- No utilice ningún producto de papel reciclado. Estos pueden contener fragmentos de metal diminutos que provoquen chispas y/o incendios.
- Se recomienda el uso de vajilla redonda/ovalada en lugar de recipientes cuadrados o alargados, ya que los alimentos tienden a cocerse en los bordes. La lista siguiente contiene indicaciones generales que puede ayudarle a seleccionar la vajilla correcta.

Utensilio de cocina	Microondas
Vidrio resistente al calor	Sí
Vidrio no resistente al calor	No
Cerámica resistente al calor	Sí
Utensilio de plástico (apropiado para microondas)	Sí
Papel de cocina	Sí
Placa/tabla de metal	No
Papel y envase de aluminio	No

⚠ ¡ADVERTENCIA! ¡Peligro de incendio!

Nunca utilice objetos metálicos al usar el producto. Los metales reflejan la radiación microondas, lo que provoca la formación de chispas. ¡Estos pueden provocar un incendio y dañar seriamente el producto!

● Antes del primer uso

⚠ ¡ADVERTENCIA! ¡Peligro de incendio!

Nunca utilice el producto si está vacío.

- Elimine el material de embalaje (incluyendo las láminas protectoras y la protección para el transporte dentro de la cavidad de cocción [10]). Compruebe la totalidad de las piezas.
- Limpie el producto y sus accesorios (véase "Limpieza y cuidado").
- Limpie la superficie con un paño seco para eliminar el agua o polvo.

● Colocación del producto

⚠ ¡ADVERTENCIA! ¡Peligro de incendio!

Este producto no es apropiado para instalarlo en un armario de cocina. En armarios cerrados no se garantiza la suficiente ventilación del producto. ¡El producto podría dañarse y existe riesgo de incendio!

- Coloque el producto sobre una superficie plana con ventilación suficiente:
 - Entre el producto y las paredes continuas (incluyendo pared lateral y posterior) debe haber al menos 10 cm. Debe seguir siendo posible abrir por completo la puerta.
 - Por encima del producto debe haber un espacio libre de al menos 20 cm.

● Montaje

1. Inserte el bloqueo [2] en el accionamiento del plato giratorio (dentro de la cavidad de cocción [10]).
2. Coloque el anillo girador en la superficie de rodadura (dentro de la cavidad de cocción).
3. Coloque el plato giratorio en el anillo girador y el bloqueo. El plato giratorio debe apoyar correctamente en el bloqueo.
4. Introduzca el enchufe [3] en una toma de corriente.

● Funcionamiento

- ⓘ **NOTA:** Al utilizar el producto por primera vez puede darse un ligero olor característico. Procure una ventilación suficiente del área.

● Cocer los alimentos

⚠ ¡ADVERTENCIA! ¡Peligro de incendio!

Nunca utilice objetos metálicos al usar el producto. Los metales reflejan la radiación microondas, lo que provoca la formación de chispas. ¡Estos pueden provocar un incendio y dañar seriamente el producto!

● Seleccionar el nivel de potencia

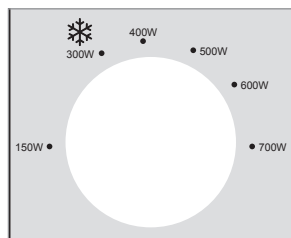

- Utilice el selector **POWER** [4] para seleccionar uno de los 6 niveles de potencia:

Nivel de potencia	Potencia de cocción	Potencia
BAJO	21 %	150 W
DESCONGELAR ALIMENTOS ❄	43 %	300 W
M. BAJO	57 %	400 W
MEDIO	71 %	500 W
M. ALTO	86 %	600 W
ALTO	100 %	700 W

● Ajuste del tiempo de cocción

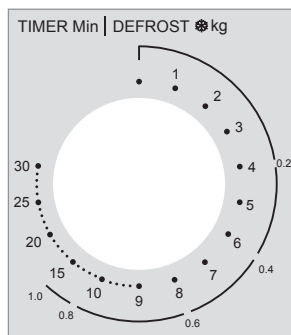

- Gire el selector **TIMER** [5] para establecer un tiempo de cocción de hasta 30 minutos.

- ❗ **NOTA:** Seleccione un tiempo menor a los 2 minutos: Gire el selector **TIMER** [5] por encima de 2 minutos y luego vuelva al tiempo deseado. Este procedimiento ofrece resultados más precisos.

● Iniciar el proceso de cocción

- Una vez ajustados el nivel de potencia y el tiempo, el producto inicia el proceso de cocción.
- Cuando el tiempo de cocción ajustado expira, el proceso de cocción finaliza automáticamente y suena un tono.

- ❗ **NOTA:** Restablezca siempre el selector **TIMER** [5] en las circunstancias siguientes a la posición **0**:

- Los alimentos se han retirado del producto antes de que haya expirado el tiempo de cocción ajustado.
- El producto no se está utilizando.

□ Finalizar antes de tiempo el proceso de cocción:

- Vuelva a girar el selector **TIMER** [5] a la posición **0**.
- Abra la puerta por el asa [8].

● Tabla de cocción y descongelación

● Tabla de cocción

- La tabla de cocción siguiente muestra varios ejemplos de aplicación y describe los ajustes necesarios para ello.

Potencia de cocción	Potencia	Ejemplos de aplicación	Peso	Tiempo (aprox.)
21 %	150 W	Descongelar helado fácilmente	100 ml	1 min
43 %	300 W	Fundir mantequilla	100 g	2 min
		Descongelar alimentos	véase la tabla de descongelación	
57 %	400 W	Descongelar líquido (del frigorífico)	200 ml	4 min
71 %	500 W	Cocer arroz	100 g con 250 ml de agua	15 min
86 %	600 W	Calentar verdura congelada	200 g	4 min
100 %	700 W	Calentar pasta instantánea congelada	300 g	6 min

● Descongelar alimentos

Utilice el ajuste * del selector **POWER** [4] para descongelar los alimentos.

❗ **NOTA:**

- Seleccione la función de descongelación en la línea exterior del selector **TIMER** [5]. La función de descongelación indica el tiempo de descongelación aproximado para el peso correspondiente de la carne picada.

Ejemplo:

Descongelar 400 g de carne picada:

Seleccionar el nivel de potencia para descongelar los alimentos (**300 W**): Gire el selector **POWER** [4].

Utilice el selector **TIMER** [5] para ajustar **0,4 kg** en la línea exterior. Este ajuste es de 6 minutos.

- Para garantizar una descongelación uniforme, deben mezclarse o darse la vuelta algunos alimentos después de transcurridos dos tercios del tiempo de cocción.
- Una vez transcurrido el tiempo ajustado suena un pitido.

● Tabla de descongelación

- La tabla siguiente muestra el tiempo de descongelación aproximado que se necesita según el peso.
- Prolongue el tiempo de descongelación si el peso deseado aún no se ha descongelado.

Peso	Tiempo de descongelación (carne picada)	Tiempo de descongelación (verdura)
0,2 kg	4 min	4 min
0,4 kg	6 min	8 min
0,6 kg	8 min	12 min
0,8 kg	12 min	16 min
1,0 kg	15 min	20 min

● Recetas

● Pastel de chocolate

 7 min

 x 1

Tiempo de preparación:	5 min
Tiempo de cocción:	2 min

Ingredientes

4 cdas.	Harina
¼ cda.	Levadura en polvo
4 cdas.	Azúcar glasé
2 cdas.	Cacao en polvo
1	Huevo
3 cdas.	Leche
3 cdas.	Aceite vegetal
Un par de gotas	Extracto de vainilla u otro extracto (opcional)
2 cdas.	Trocitos de chocolate, nueces o pasas (opcional)

Preparación

1. Añada harina, levadura en polvo, azúcar glasé y cacao en polvo en una taza grande apropiada para el microondas. Mezcle todos los ingredientes.
2. Agregue un huevo y mézclelo con todos los ingredientes.

3. Añada leche y aceite vegetal. Si lo desea, añada extracto de vainilla u otro extracto. Mezcle todos los ingredientes hasta que la mezcla quede suave.
4. Si lo desea, añada trocitos de chocolate, nueces o pasas. Mezcle todos los ingredientes.
5. Coloque la taza en el centro del plato giratorio [2]. Cueza el pastel a 700 W durante 2 minutos o hasta que deje de subir y esté firme.
6. Utilice guantes para horno para extraer la taza caliente. ¡Disfrute del delicioso pastel!

● Palomitas con caramelo

 24 min

 x 8

Tiempo de preparación:	20 min
Tiempo de cocción:	4 min

Ingredientes

60 g	Granos de maíz
240 g	Azúcar moreno
60 ml	Sirope de maíz
3 cdas.	Mantequilla sin sal
½ cda.	Sal
1 cda.	Extracto de vainilla
¼ cda.	Bicarbonato de sodio
Un par de gotas	Aceite vegetal (opcional)

Preparación

1. Ponga granos de maíz en una bolsa de papel. Si lo desea, añada un par de gotas de aceite vegetal. Haga un par de pliegues en la parte superior de la bolsa para cerrarla.
2. Coloque la bolsa en el centro del plato giratorio [2]. Cuezca el maíz a 700 W durante 4 minutos o hasta que deje de oír un “pop”.
3. Preparar el caramelo: Añada azúcar, sirope de maíz, mantequilla y sal en una fuente grande apropiada para el microondas. Cuezca la mezcla a 700 W durante 2 minutos. Remueva la mezcla y cuécela a 700 W durante otros 2 minutos hasta que se formen muchas burbujas.
4. Ponga extracto de vainilla y bicarbonato sódico en la mezcla de caramelo y remuévala bien. Añada de inmediato en la bolsa un tercio del caramelo caliente por encima de las palomitas. Cierre la bolsa y agítela para cubrir las palomitas. Agregue otro tercio del caramelo sobre las palomitas. Cierre la bolsa y agítela. Añada el resto del caramelo sobre las palomitas y agite la bolsa por última vez.
5. Coloque la bolsa en el centro del plato giratorio [2]. Cuezca las palomitas a 700 W durante 1 minuto. Utilice guantes para horno para sacar la bolsa caliente y agitarla.
6. Agite las palomitas con el caramelo caliente en un recipiente. Deje que las palomitas con caramelo se enfríen por completo durante aprox. 20 minutos. Rompa las palomitas con caramelo en trozos y ¡disfrútelas!

● Patatas para el desayuno

 25 min

 x 2

Tiempo de preparación:	15 min
Tiempo de cocción:	10 min

Ingredientes

2	Patatas de tamaño medio (peladas y cortadas en rodajas)
½	Cebolla (cortada en juliana)
¼ cdt.	Sal
⅛ cdt.	Pimienta
¼ cdt.	Sal de ajo
60 g	Queso Cheddar (rallado)

Preparación

1. Ponga las rodajas de cebolla y patata en una fuente apropiada para el microondas.
2. Añada sal, pimienta y sal de ajo a las patatas y cebollas. Mézclelo todo bien y cubra la fuente.
3. Coloque la fuente en el centro del plato giratorio [2]. Cuezca las patatas y cebollas condimentadas a 700 W durante 9 minutos o hasta que las patatas estén cocidas.
4. Añada el queso y cuezca a 500 W durante 1 minuto.
5. Utilice guantes para horno para extraer la fuente caliente. ¡Disfrute de un delicioso desayuno!

● Limpieza y cuidado

 **¡PELIGRO! ¡Riesgo de descarga eléctrica!** Antes de limpiar: Desconecte siempre el enchufe de la toma de corriente.

 **¡PELIGRO! ¡Riesgo de quemaduras!** No limpie el producto inmediatamente después del funcionamiento. Deje que el producto se enfríe primero.

 **¡ADVERTENCIA!** No sumerja las piezas eléctricas del producto en agua u otros líquidos. Nunca ponga el producto debajo del agua corriente.

NOTA:

- Limpie el producto después de que se haya enfriado. Los restos de alimentos secos no se eliminan con facilidad.

- No utilice ningún spray de limpieza u otros productos de limpieza agresivos, ya que pueden provocar manchas, rayas u opacidades en la superficie.
- No utilice productos de limpieza abrasivos.
- Carcasa: Limpie la carcasa del producto con un paño húmedo.
- Cavidad de cocción: Mantenga siempre limpia la cavidad de cocción [10]. Si las salpicaduras de alimentos o líquidos derramados se adhieren a las paredes del producto, límpielos con un paño húmedo. En caso necesario, aplique un detergente suave en el paño. A continuación, vuelva a limpiar con un paño humedecido con agua para eliminar todos los restos de detergente.
- Plato giratorio: Limpie el plato giratorio [2] regularmente con agua jabonosa tibia. El plato giratorio es apropiado para el lavavajillas.
- Salpicaduras y suciedades: Utilice regularmente un paño húmedo para eliminar las salpicaduras y suciedades de los componentes siguientes:
 - Marco de puerta [7] (ambos lados)
 - Asa [8]
 - Bloqueo [9]
 - Ventanilla (ambos lados)
 - Junta de la puerta [6] y componentes adyacentes
- Agua condensada: Si se acumula agua condensada en la puerta o en la parte exterior de esta, límpiela con un paño suave. Esto puede aparecer si se pone en funcionamiento el producto en condiciones de humedad extrema.
- Olores: Elimine regularmente los olores. Coloque en la cavidad de cocción [10] una fuente profunda para microondas llena de un vaso de agua, más el zumo y la cáscara de un limón. Caliente la mezcla durante 5 minutos. Limpie la cavidad de cocción a fondo y séquela bien con un paño suave.

● Subsanación de problemas

Problema	Causa posible	Solución posible
El producto empieza con la cocción.	La puerta no está cerrada correctamente.	Cierre la puerta.
El plato giratorio [2] hace un ruido fuerte cuando gira.	El plato giratorio [2] no está colocado correctamente en el anillo girador y el bloqueo.	Coloque el plato giratorio [2] correctamente en la cavidad de cocción [10].
	El anillo girador y/o la base de la cavidad de cocción [10] están sucios.	Limpie el anillo girador y la base de la cavidad de cocción [10].
La luz del interior del producto no funciona.	La bombilla está defectuosa.	Póngase en contacto con el servicio de atención al cliente.

● Eliminación

El embalaje está compuesto por materiales no contaminantes que pueden ser desechados en el centro de reciclaje local.



Tenga en cuenta el distintivo del embalaje para la separación de residuos. Está compuesto por abreviaturas (a) y números (b) que significan lo siguiente: 1-7: plásticos/20-22: papel y cartón/80-98: materiales compuestos.

Producto:

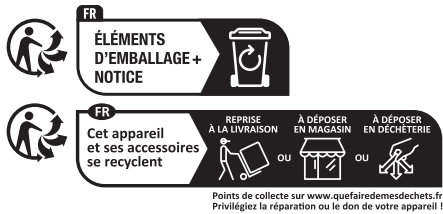

El producto, incluidos los accesorios, y el material de embalaje son reciclables y están sujetos a la responsabilidad extendida del fabricante. Deséchelos por separado siguiendo la información ilustrada de recogida selectiva para un mejor tratamiento de los residuos.

El logotipo Triman se aplica solo para Francia.



Para obtener información sobre las posibilidades de desecho del producto al final de su vida útil, acuda a la administración de su comunidad o ciudad.



Para proteger el medio ambiente no tire el producto junto con la basura doméstica cuando ya no le sea útil. Deséchelo en un contenedor de reciclaje. Diríjase a la administración competente para obtener información sobre los puntos de recogida de residuos y sus horarios.

● Garantía

El producto ha sido fabricado según normas de calidad exigentes y ha sido probado minuciosamente antes de la entrega. En caso de fallos de material o de fabricación, dispone de derechos legales frente al vendedor del producto. Nuestra garantía mencionada a continuación no restringe sus derechos legales de ningún modo.

La garantía para este producto es de 3 años a partir de la fecha de compra. La garantía empieza el día de la fecha de compra. Conserve el justificante de compra original en un lugar seguro, ya que este documento es necesario para demostrar la compra.

Todos los daños o defectos ya presente en el momento de la compra deben informarse inmediatamente tras desembalar el producto.

Si el producto presenta defectos de material o fabricación en los 3 años a partir de la fecha de compra, lo repararemos o sustituiremos, según nuestra elección, gratuitamente para usted. El período de garantía no se extiende por una reclamación de garantía aprobada. Esto también es aplicable a las piezas sustituidas y reparadas.

La garantía pierde su validez si el producto se daña o se utiliza o mantiene de forma inadecuada.

La garantía cubre defectos de material y fabricación. Esta garantía no cubre las piezas del producto sujetas a un uso y desgaste normal y, por lo tanto, consideradas piezas de desgaste (por ej. pilas, baterías, mangueras, cartuchos de tinta) ni los daños a las piezas frágiles, por ej. interruptores o piezas de cristal.

● Tramitación de la garantía

Para garantizar una rápida tramitación de su consulta, tenga en cuenta las siguientes indicaciones:

Para realizar cualquier consulta, tenga a mano el recibo y el número de artículo (IAN 444654_2307) como justificante de compra.

Encontrará el número de artículo en una inscripción de la placa identificativa, en la portada de las instrucciones (abajo a la izquierda) o en una pegatina en la parte posterior o inferior.

Si el producto fallase o presentase algún defecto, póngase primero en contacto con el departamento de asistencia indicado, ya sea por teléfono o correo electrónico.

Puede enviarnos el producto defectuoso libre de franqueo adjuntando el recibo de compra (ticket de compra) e indicando dónde está y cuándo ha ocurrido el fallo a la dirección de asistencia que le indicamos.

● Asistencia

ES Asistencia en España

Tel.: 900984948















E-Mail: owim@lidl.es



Anvendte advarselssætninger og symboler	Side 123
Indledning	Side 123
Forskriftsmæssig anvendelse	Side 124
Leveringsomfang	Side 124
Beskrivelse af delene	Side 124
Tekniske data	Side 124
Sikkerhedsanvisninger	Side 124
Grundlæggende principper for madlavning i mikrobølgeovn	Side 128
Brug egnet service	Side 129
Før første brug	Side 129
Opstilling af produktet	Side 129
Montering	Side 130
Betjening	Side 130
Tilberedning af mad	Side 130
Vælg effekttrin	Side 130
Indstil tilberedningstiden	Side 130
Start tilberedningsprocessen	Side 130
Optøning af mad	Side 131
Tilberednings- og optøningstabel	Side 131
Tilberedningstabel	Side 131
Optøningstabel	Side 132
Opskrifter	Side 132
Chokoladepkager	Side 132
Karamel-popcorn	Side 132
Morgenmadskartofler	Side 133
Rengøring og vedligeholdelse	Side 133
Fejlafhjælpning	Side 134
Bortskaffelse	Side 134
Garanti	Side 135
Afvikling af garantisager	Side 135
Service	Side 135

Anvendte advarselssætninger og symboler

I brugsanvisningen, den korte vejledning, og på emballagen anvendes følgende advarselssymboler:

 <p>FARE! Dette symbol, sammen med signalordet "Fare", betegner en faresituation med høj risikofaktor, som, hvis den ikke afværges, kan medføre alvorlige kvæstelser eller dødsfald.</p>	 <p>Vekselstrøm/-spænding</p>
	<p>Hz Hertz (netfrekvens)</p>
	<p>W Watt</p>
 <p>ADVARSEL! Dette symbol, sammen med signalordet "Advarsel", betegner en faresituation med mellemstor risikofaktor, som, hvis den ikke afværges, kan medføre alvorlige kvæstelser eller dødsfald.</p>	 <p>Symbol for beskyttelsesjord</p>
	 <p>Anvend kun produktet indendørs i tørre lokaler.</p>
 <p>FORSIGTIG! Dette symbol, sammen med signalordet "Forsigtig", betegner en faresituation med lav risikofaktor, som, hvis den ikke afværges, kan medføre mindre eller moderate kvæstelser.</p>	 <p>Fare - risiko for elektrisk stød!</p>
	 <p>Forsigtig, varm overflade!</p>
 <p>OBS! Dette symbol, sammen med signalordet "Obs", betyder fare for tingskader.</p>	 <p>Levnedsmiddelsikker: Dette produkt har ingen negative indvirkninger på smag og duft.</p>
 <p>BEMÆRK: Dette symbol, sammen med signalordet "Bemærk", angiver flere nyttige informationer.</p>	 <p>Tåler opvaskemaskine (kun drejetallerken 2)</p>
 <p>CE-mærket bekræfter overensstemmelse med de for produktet gældende EU-direktiver.</p>	<p>  Sikkerhedsanvisninger  Handlingsanvisninger </p>

MIKROBØLGEOVN

● Indledning

Hjerteligt tillykke med købet af deres nye produkt. Du har besluttet dig for et produkt af høj kvalitet. Brugervejledningen er en del af dette produkt. Den indeholder vigtige informationer om sikkerhed, brug og bortskaffelse.

Gør dig inden ibrugtagning af produktet fortrolig med alle betjenings- og sikkerhedsanvisninger. Benyt kun produktet som beskrevet og til de oplyste formål. Videregiv alle papirer, hvis du giver produktet videre til tredjemand.

● Forskriftsmæssig anvendelse

Dette produkt er beregnet til opvarmning og tilberedning af mad. Anvend ikke produktet til andre formål.

Produktet er kun egnet til brug i private husholdninger og må ikke bruges til medicinske eller kommercielle formål.

Producenten påtager sig intet ansvar for skader, som skyldes forkert brug.

● Leveringsomfang

Ved udpakning af produktet skal det kontrolleres, at leverancen er komplet, og at alle dele er funktionsdygtige. Fjern alt emballagemateriale inden brug.

- 1 × Mikrobølgeovn
- 1 × Drejetallerken
- 1 × Låsemekanisme
- 1 × Løbering
- 1 × Kort vejledning

● Beskrivelse af delene

Før du læser materialet, skal du folde den udfoldelige side med tegningerne ud og gøre dig bekendt med alle produktets funktioner.

(Fig. A)

- 1 Ventilationsåbninger (bagsiden af produktet – ikke vist)
- 2 Drejetallerken med løbering og låsemekanisme
- 3 Tilslutningsledning med netstik
- 4 Drejeknap **POWER** (effekttrin)
- 5 Drejeknap **TIMER**
- 6 Lågeenhed (lågetætning)
- 7 Lågeramme
- 8 Håndtag
- 9 Smæklås
- 10 Ovnrum

● Tekniske data

Nominel spænding:	220-240 V~, 50 Hz
Effektforbrug:	1100 W
Beskyttelsesklasse:	I
Afgivet effekt:	700 W

Mikrobølgefrekvens:	2450 MHz
Ovnkapacitet:	ca. 17 liter
Vægt:	ca. 9,9 kg
Dimensioner:	ca. 446 × 241 × 359 mm

GS-certificeret (SGS)

- Dette produkt opfylder kravene i den europæiske standard EN 55011.
- I overensstemmelse med denne standard er dette produkt klassificeret som et apparat i gruppe 2 klasse B.
- Gruppe 2 = produktet genererer målrettet, højfrekvent energi i form af elektromagnetisk stråling til varmebehandling af fødevarer.
- Klasse B-enhed = produktet er egnet til brug i hjemmet.



Sikkerhedsanvisninger

**GØR DIG FORTROLIG
MED ALLE
SIKKERHEDSOPLYSNINGER OG
BRUGSANVISNINGER, INDEN
DU BRUGER PRODUKTET! HVIS
PRODUKTET OVERDRAGES
TIL TREDJEMAND, SKAL ALLE
DOKUMENTER FØLGE MED!**

Hvis der opstår skader som følge af, at betjeningsvejledningen ikke følges, bortfalder garantiforpligtelserne! Leverandøren påtager sig intet ansvar for følgeskader! Leverandøren påtager sig intet ansvar for ting- eller personskader, der opstår som følge af forkert anvendelse eller manglende overholdelse af sikkerhedsanvisningerne!

VIGTIGE SIKKERHEDSANVISNINGER LÆSES OMHYGGELIGT OG GEMMES TIL FREMTIDIG BRUG

- Dette produkt kan anvendes af børn fra 8 år og opefter, samt af personer med reducerede, fysiske, sensoriske eller mentale færdigheder eller mangel på erfaring og kundskaber, hvis de er under opsyn, eller hvis de er instrueret i sikker brug af produktet og indforstået med de risici, der er forbundet hermed.

Børn må ikke lege med produktet.

Rengøring og brugervedligeholdelse må kun udføres af børn, hvis de er under opsyn.

- ⚠ **ADVARSEL!** Hvis lågen eller lågens pakninger er beskadiget/beskadigede, må produktet ikke betjenes, før det er blevet repareret af en kompetent fagperson.

⚠ **ADVARSEL!** Det er farligt for enhver, der ikke er en kompetent fagperson, at udføre service- eller reparationsarbejde, der kræver fjernelse af den afdækning, der beskytter mod mikrobølgestrålingen.

⚠ **ADVARSEL!** Væsker eller andre fødevarer må ikke opvarmes i lukkede beholdere, da disse let kan eksplodere.

- Hvis tilslutningsledningen er beskadiget, skal den udskiftes af producenten, dennes kundeservice eller en lignende kvalificeret person, for at undgå fare.
- Dette produkt er beregnet til brug i hjemmet og til lignende formål, som f.eks. følgende:
 - Kantinekøkkener i butikker, kontorer og lignende arbejdspladser;
 - Landbrugsbedrifter;
 - Gæster i hoteller, moteller eller lignende boligtyper;
 - Bed & breakfast eller lignende faciliteter.
- Der skal være mindst 20 cm ledig plads over produktets top.
- Der må kun bruges service, der er egnet til brug i mikrobølgeovne.

- Det er ikke tilladt at opvarme mad og drikkevarer, i metalbeholdere, i produktet.
- Ved opvarmning af levnedsmidler i plast- eller papirbeholdere, skal produktet overvåges, da der er mulighed for antændelse.
- Dette produkt er beregnet til opvarmning af føde- og drikkevarer. Tørring af mad eller tøj samt opvarmning af varmepuder, hjemmesko, svampe, fugtige klude og lignende kan udgøre en risiko for personskade, antændelse eller brand.
- Hvis der opstår røg, skal produktet slukkes eller frakobles, og lågen skal holdes lukket for at kvæle flammerne.
- Opvarmning af drikkevarer i mikrobølgeovnen kan medføre forsinket, pludselig opkogning, hvorfor der skal udvises forsigtighed ved håndtering af beholderen.
- Indholdet af baby-/sutteflasker og glas med babymad skal omrøres eller rystes, og temperaturen skal kontrolleres inden brug for at undgå forbrænding eller skoldning.
- Æg med skal og hele, hårdkogte æg bør ikke opvarmes i mikrobølgeovnen, da de kan eksplodere, selv efter at mikrobølgeovnen er færdig med at varme.
- Produktet skal rengøres regelmæssigt, og eventuelle madrester skal fjernes.
- Utilstrækkelig renhed af eller i produktet kan ødelægge overfladen, hvilket kan have en negativ indvirkning på levetiden og muligvis medføre farlige situationer.
- Produktet må ikke rengøres med en damprenser.
- Produktet er beregnet til fritstående brug. Det må ikke placeres i et skab eller lignende.

EKSTRA SIKKERHEDSANVISNING

- Personer, der bruger pacemaker, skal orientere sig om mulige risici hos deres læge, før de bruger produktet.

⚠ FARE! Risiko for forbrændinger! Produktet bliver varmt under brug. Rør ikke ved produktet under brug eller umiddelbart efter brug.

⚠ FARE! Risiko for elektrisk stød! Nedsænk ikke produktet i vand eller andre væsker. Hold aldrig produktet under rindende vand.

⚠ FARE! Risiko for elektrisk stød! Anvend aldrig et beskadiget produkt. Afbryd produktet fra netspændingen og ret henvendelse til forhandleren, hvis det er beskadiget.

- Brug ikke produktet, hvis det har været tabt, faldet ned eller har synlige skader.
- Før produktet tilsluttes netspændingen, skal det kontrolleres, at spænding og netfrekvens er i overensstemmelse med de data om strømforsyning, der er anført på produktets typeskilt.
- Beskyt tilslutningsledningen mod skader. Lad den ikke hænge over skarpe kanter, og knæk eller bøj den ikke. Tilslutningsledningen skal holdes væk fra varme overflader og åben ild.

Opstilling af produktet

⚠ OBS! Anbring ikke produktet over et komfur, en kogeplade eller en andet varmegenererende enhed. En installation på et sådant sted kan beskadige produktet.

Betjening

⚠ FARE! Brandfare! Fjern alle metallåg fra emballagen på den mad, der skal varmes op.

- Produktet må ikke flyttes, når det er i brug.
- Brug aldrig produktet, når det er tomt.
- Anbring ikke produktet på varme overflader (gaskomfur, elkofur, ovn etc.). Anvend produktet på en flad, stabil, ren, varmebestandig og tør overflade.
- Anbring ikke brandfarlige materialer i nærheden af produktet.
- Produktet er ikke beregnet til at blive brugt med en ekstern timer eller et separat betjenings- eller styresystem.

Rengøring og vedligeholdelse

⚠ ADVARSEL! Fare for kvæstelser! Afbryd produktet fra netforsyningen, før det rengøres, eller når det ikke er i brug.

- Træk i netstikket og ikke i tilslutningsledningen for at tage netstikket ud af stikkontakten.

- Beskyt produktet, tilslutningsledningen og netstikket mod støv, direkte sollys, dryppende og sprøjtende vand.
-  Fjern ikke den lysegrå glimmerafdækningsplade, der er monteret i ovnrummet, som beskytter magnetronrøret.
- Hvis pærerne inde i produktet skal udskiftes, skal dette udføres af en kvalificeret fagperson.

RADIO-INTERFERENS MED ANDRE ENHEDER

Brugen af produktet kan forårsage interferens med radio, tv eller lignende enheder.

Hvis der forekommer sådanne fejl, kan de reduceres eller korrigeres ved hjælp af følgende, afhjælpende foranstaltninger:

- Rengør produktets låg og lågens pakninger.
- Drej eller flyt antennen på din radio eller dit tv.
Hold produktet og modtageren fysisk adskilt.
- Flyt produktet længere væk fra modtageren.

- Sæt produktet i en anden stikkontakt. Produktet og modtageren bør forbindes til forskellige elektriske kredsløb.

FORHOLDSREGLER FOR AT UNDGÅ OVERDREVEN KONTAKT MED MIKROBØLGESTRÅLING

- Forsøg ikke at betjene produktet, mens lågen står åben.
Det kan medføre, at man udsættes for en potentielt skadelig dosis mikrobølgestråling. Det er også vigtigt ikke at manipulere sikkerhedslåsene eller bryde disse op.
- Undgå at klemme noget fast i lågen. Sørg for, at der ikke sidder madrester eller rengøringsmidler på pakningens flader.

● Grundlæggende principper for madlavning i mikrobølgeovn

- **Tilberedningstid:** Vær opmærksom på tilberedningstiden. Vælg den korteste, angivne tilberedningstid, og øg den efter behov. Mad, der er tilberedt for længe, kan begynde at ryge eller antænde.
- **Mad:** Fordel maden jævnt i produktet. Skær maden i nogenlunde lige store stykker. Placer de tykkeste stykker/skiver nær kanterne.
- **Dæk maden til:** Dæk maden til, med et mikrobølgesikkert låg, under tilberedningen. Låget forhindrer stænk og hjælper med at sikre, at maden varmes jævnt op.

- **Vend maden:** Vend maden en gang under tilberedningen i produktet. Dermed tilberedes retter, som f.eks. kylling eller hamburgere, hurtigere. Større stykker mad, som f.eks. en steg, skal vendes mindst én gang. Flyt og vend små fødevarer, som f.eks. kødboller, halvvejs gennem tilberedningen. Drej/vend kødbollerne og flyt dem fra midten af tallerkenen og ud til kanten af den.
- **Fødevarer med skind/skræl:** Stik hul i skindet/skrællen på kartofler, pølser og lignende fødevarer, inden du tilbereder dem. Ellers kan de eksplodere.
- **Fødevarer med tyk skind/skræl:** Stik hul i hele græskar, æbler, kastanjer og lignende fødevarer, inden du tilbereder dem.
- **Fedt eller olie:** Optø ikke frossent fedt eller olie i produktet. Der må ikke frituresteges i produktet. Fedtet eller olien kan antændes.
- **Drikkevarer:** Når du varmer drikkevarer i produktet, kan der opstå en forsinket opkogning/opbrusning, når drikken koger. Derfor skal du være forsigtig, når du håndterer beholderen. For at undgå pludselig opkogning: Hvis det er muligt, skal du placere en passende glaspind i væsken, mens væsken varmes op. Efter opvarmning, skal du lade væsken stå i ovnrummet **10** i ca. 20 sekunder, for at undgå at den pludselig bruser/koger op.
- **Popcorn:** Brug kun popcorn, som er beregnet til mikrobølgeovn.

● Brug egnet service

- Det ideelle materiale, til brug i en mikrobølgeovn, er mikrobølgegennemtrængeligt, så energien kan trænge igennem beholderen og varme maden op. Mikrobølger kan ikke trænge igennem metal. Derfor bør man ikke bruge metalbeholdere og service af metal.
- Brug heller ikke produkter, som er fremstillet af genbrugspapir. De kan indeholde små metalfragmenter, der kan forårsage gnister og/eller brand.

- Vi anbefaler at bruge runde/ovale fade i stedet for firkantede eller aflange beholdere, da maden har tendens til at koge over i hjørnerne. Følgende liste indeholder generelle oplysninger, der hjælper dig med at vælge det rigtige service.

Kogegrej	Mikrobølgeovn
Varmebestandigt glas	Ja
Ikke varmebestandigt glas	Nej
Varmebestandig keramik	Ja
Plastskåle (egnet til mikrobølger)	Ja
Køkkenrulle	Ja
Metalbakke/-plade	Nej
Aluminiumsfolie og foliebakker	Nej

- ⚠ **ADVARSEL! Brandfare!** Brug aldrig metaliske genstande, når du bruger produktet. Metal reflekterer mikrobølgestrålingen, hvilket kan danne gnister. Disse kan forårsage brand og skade produktet permanent!

● Før første brug

- ⚠ **ADVARSEL! Brandfare!** Brug aldrig produktet, når det er tomt.
- Fjern emballagen (inklusive beskyttelsesfilm og transportbeskyttelse, som findes i ovnrummet **10**). Kontrollér, at alle dele er komplette.
- Rengør produktet og dets tilbehør (se "Rengøring og vedligeholdelse").
- Rengør overfladen med en tør klud, og fjern eventuel fugt eller støv.

● Opstilling af produktet

- ⚠ **ADVARSEL! Brandfare!** Dette produkt er ikke beregnet til installation i et køkkenskab. Produktet kan ikke ventileres tilstrækkeligt i lukkede skabe. Det kan skade produktet og medfører risiko for brand!

- Sæt produktet på en plan overflade med tilstrækkelig plads til ventilation:
 - Der skal være mindst 10 cm fri plads mellem produktet og de tilstødende vægge (inklusive side- og bagvægge). Det skal altid være muligt at åbne lågen helt.
 - Der skal være mindst 20 cm ledig plads over produktets top.

● Montering

1. Anbring låsemekanisme [2] på drejetallerknens drev (inde i ovnrummet [10]).
2. Sæt løberingen på løbefladen (inde i ovnrummet).
3. Placer drejetallerknen på løberingen og på låsemekanismen. Drejetallerknen skal hvile korrekt på låsemekanismen.
4. Sæt netstikket [3] i en stikkontakt.

● Betjening

- ① **BEMÆRK:** Når produktet bruges første gang, kan der forekomme en svag lugt. Sørg for tilstrækkelig ventilation i området.

● Tilberedning af mad

- ⚠ **ADVARSEL! Brandfare!** Brug aldrig metalliske genstande, når du bruger produktet. Metal reflekterer mikrobølgestrålingen, hvilket kan danne gnister. Disse kan forårsage brand og skade produktet permanent!

● Vælg effekttrin

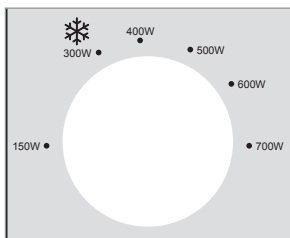

- Anvend drejeknappen **POWER** [4], til at vælge et af de 6 effekttrin:

Effekttrin	Tilberedningseffekt	Effekt
LAV	21 %	150 W
OPTØNING AF FØDEVARER ❄	43 %	300 W
M. LAV	57 %	400 W
MELLEM	71 %	500 W
M. HØJ	86 %	600 W
HØJ	100 %	700 W

● Indstil tilberedningstiden

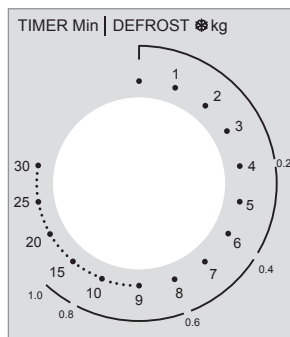

- Drej på drejeknappen **TIMER** [5], for at vælge en tilberedningstid på op til 30 minutter.

- ① **BEMÆRK:** Valg af en tid, som er under 2 minutter: Drej drejeknappen **TIMER** [5] forbi 2 minutter, og drej herefter tilbage til den ønskede tid. Denne fremgangsmåde giver mere nøjagtige resultater.

● Start tilberedningsprocessen

- Så snart effekttrinnet og tiden er indstillet, starter produktet tilberedningsprocessen.
- Når den indstillede tilberedningstid er færdig, slutter tilberedningsprocessen automatisk, og der lyder en ringetone.

- BEMÆRK:** Drejeknappen **TIMER** [5] skal altid stilles tilbage til position **0** under følgende omstændigheder:
- Maden fjernes fra produktet, før den indstillede tilberedningstid løber ud.
 - Produktet bruges ikke.

- Tilberedningsprocessen afsluttes tidligt:**
- Drej drejeknappen **TIMER** [5] tilbage til position **0**.
 - Åbn lågen ved hjælp af håndtaget [8].

● Optøning af mad

Anvend indstillingen * på drejeknappen **POWER** [4] til optøning af levnedsmidler.

- BEMÆRK:**
- Vælg optøningsfunktionen i den yderste række på drejeknappen **TIMER** [5]. Optøningsfunktionen angiver den omtrentlige optøningstid for den tilsvarende vægt for hakket kød.

● Tilberednings- og optøningstabel

● Tilberedningstabel

- Nedenstående tilberedningstabel viser forskellige anvendelseseksempler og beskriver de nødvendige indstillinger hertil.

Tilberedningseffekt	Effekt	Anvendelseseksempel	Vægt	Tid (ca.)
21 %	150 W	Let optøning af is	100 ml	1 min
43 %	300 W	Smeltning af smør	100 g	2 min
		Optøning af fødevarer	se optøningstabel	
57 %	400 W	Optøning af væske (fra køleskabet)	200 ml	4 min
71 %	500 W	Kogning af ris	100 g med 250 ml vand	15 min
86 %	600 W	Opvarmning af dybfrosne grøntsager	200 g	4 min
100 %	700 W	Opvarmning af dybfrosne instant-nudler	300 g	6 min

Eksempel:

Optøning af 400 g hakket kød:

Vælg effektrin til optøning af fødevarer (**300 W**): Drej på drejeknappen **POWER** [4].

Indstil med drejeknappen **TIMER** [5] **0,4 kg** på den yderste række. Denne indstilling svarer til 6 minutter.

- For at sikre en jævn optøning, skal nogle fødevarer omrøres eller vendes efter ca. to tredjedele af tilberedningstiden.
- Når den indstillede tid er gået, høres en ringetone.

● Optøningstabel

- Nedenstående tabel viser den omtrentlige optøningstid for forskellige vægte.
- Forlæng om nødvendigt optøningstiden, hvis den ønskede vægt ikke er optøjet.

Vægt	Optøningstid (hakket kød)	Optøningstid (grøntsager)
0,2 kg	4 min	4 min
0,4 kg	6 min	8 min
0,6 kg	8 min	12 min
0,8 kg	12 min	16 min
1,0 kg	15 min	20 min

● Opskrifter

● Chokoladepopkager

 7 min

 x 1

Forberedelse:	5 min
Tilberedningstid:	2 min

Ingredienser

4 spsk.	Mel
¼ spsk.	Bagepulver
4 spsk.	Strø sukker
2 spsk.	Kakaopulver
1	Æg
3 spsk.	Mælk
3 spsk.	Vegetabilsk olie
Et par dråber	vaniljEEKstrakt eller andet ekstrakt (valgfrit)
2 spsk.	Chokoladestykker, nødder eller rosiner (valgfrit)

Tilberedning

1. Fyld mel, bagepulver, strø sukker og kakaopulver i en stor skål, som kan tåle mikrobølgeovn. Rør alle ingredienserne sammen.
2. Tilsæt et æg, og rør alle ingredienser sammen.

3. Tilsæt mælk og vegetabilsk olie. Hvis du ønsker, så tilsæt vaniljEEKstrakt eller et andet ekstrakt. Rør alle ingredienser sammen, til blandingen er glat.
4. Hvis du ønsker, kan du tilsætte chokoladestykker, nødder eller rosiner. Rør alle ingredienserne sammen.
5. Stil koppen midt på drejetallerkenen **2**. Tilbered kagen ved 700 W i 2 minutter eller til kagen ikke hæver mere og bliver fast.
6. Brug ovnhandsker, når den varme kage tages ud. Nyd din lækre kage!

● Karamel-popcorn

 24 min

 x 8

Forberedelse:	20 min
Tilberedningstid:	4 min

Ingredienser

60 g	Majskorn
240 g	Farin
60 ml	Majssirup
3 spsk.	Usaltet smør
½ tsk.	Salt
1 tsk.	VaniljEEKstrakt
¼ tsk.	Natron
Et par dråber	Vegetabilsk olie (valgfrit)

Tilberedning

1. Hæld majs-kornene i en papirpose. Hvis du ønsker, kan du tilsætte et par dråber vegetabilsk olie. Fold posens overside et par gange for at lukke den.
2. Læg posen midt på drejetallerkenen **[2]**. Tilbered majsene ved 700 W i 4 minutter eller til du ikke hører nogen "pop"-lyde mere.
3. Tilberedning af karamel: Fyld sukker, majsirup, smør og salt i en stor skål, som kan tåle mikrobølgeovn. Tilbered blandingen ved 700 W i 2 minutter. Rør blandingen igennem, og tilbered den ved 700 W i yderligere 2 minutter til der sprøjter mange bobler op.
4. Tilsæt vaniljeekstrakt og natron til karamelblanding, og rør den godt igennem. Hæld straks en tredjedel af den varme karamel over popcornene i posen. Luk posen og ryst den for at dække popcornene. Tilsæt endnu en tredjedel af karamellen over popcornene. Luk posen og ryst den. Tilsæt den sidste del af karamellen til popcornene, og ryst posen en sidste gang.
5. Læg posen midt på drejetallerkenen **[2]**. Tilbered popcornene ved 700 W i 1 minut. Brug ovnhandsker, når den varme pose tages ud og rystes.
6. Ryst de varme karamel-popcorn ud i en beholder. Lad karamel-popcornene køle helt ned i ca. 20 minutter. Bræk karamel-popcornene i stykker, og nyd dem!

Morgenmadskartofler

 25 min

 x 2

Forberedelse:	15 min
Tilberedningstid:	10 min

Ingredienser

2	Mellemstore kartofler (skrællet og skåret i skiver)
½	Løg (skåret i skiver)
¼ tsk.	Salt
⅛ tsk.	Peber
¼ tsk.	Hvidløgssalt
60 g	Cheddarost (revet)

Tilberedning

1. Fyld kartoffel- og løgskiver i en skål, som er egnet til mikrobølgeovn.
2. Krydr kartofler og løg med salt, peber og hvidløgssalt. Rør alt godt sammen, og dæk skålen til.
3. Stil skålen midt på drejetallerkenen **[2]**. Tilbered de krydrede kartofler og løg ved 700 W i 9 minutter eller til kartoflerne er møre.
4. Tilsæt ost, og tilbered ved 500 W i 1 minut.
5. Brug ovnhandsker, når den varme skål tages ud. Nyd din lækre morgenmad!

● Rengøring og vedligeholdelse

FARE! Risiko for elektrisk stød!

Før rengøring: Træk altid netstikket ud af stikkontakten.

FARE! Risiko for forbrændinger!

Produktet må ikke rengøres umiddelbart efter brug. Lad produktet afkøle først.

 **ADVARSEL!** Nedsænk ikke produktets elektriske dele i vand eller andre væsker. Hold aldrig produktet under rindende vand.

BEMÆRK:

- Rengør produktet, når det er kølet af. Tørrede madrester kan være svære at fjerne.
- Brug ikke rengøringsprays eller andre aggressive rengøringsmidler, da de kan medføre pletter, striber eller mathed på overfladen.
- Brug ikke slibende rengøringsmidler.
- Kabinet: Rengør produktets kabinets yderside med en fugtig klud.
- Ovnrum: Hold altid ovnrummet **[10]** rent. Hvis der sidder mad eller madstænk på produktets vægge, skal du tørre det af med en fugtig klud.
Kom om nødvendigt et mildt rengøringsmiddel på kluden. Tør derefter af med en klud, fugtet med rent vand, for at fjerne alle rester af rengøringsmidlet.
- Drejetallerken: Rengør drejetallerkenen **[2]** regelmæssigt med varmt sæbevand. Drejetallerkenen tåler opvaskemaskine.

- Stænk og snavs: Brug regelmæssigt en fugtig klud til at fjerne stænk og snavs fra følgende komponenter:
 - Lågeramme **7** (begge sider)
 - Håndtag **8**
 - Smæklås **9**
 - Lågens rude (begge sider)
 - Lågens pakning **6** og de tilstødende komponenter
- Kondens: Hvis der samler sig kondens på eller omkring lågens yderside, skal du tørre det af med en blød klud. Det kan forekomme, hvis produktet bruges under ekstremt fugtige forhold.
- Lugt: Fjern regelmæssigt lugt. Anbring en dyb mikrobølgeskål - fyldt med en kop vand med saft og skal fra en citron - i ovnrummet **10**. Varm blandingen i 5 minutter. Tør ovnrummet grundigt af, og gnid det tørt med en blød klud.

● Fejlafhjælpning

Problem	Mulig årsag	Mulig løsning
Produktet starter ikke tilberedningen.	Lågen er ikke lukket ordentligt.	Luk lågen.
Drejetallerkenen 2 laver en høj lyd, når den drejer.	Drejetallerkenen 2 er ikke placeret korrekt på løberingen og låsemekanismen.	Placer drejetallerkenen 2 korrekt i ovnrummet 10 .
	Løberingen og/eller ovnrummets 10 bund er snavset.	Rengør løberingen og bunden i ovnrummet 10 .
Lyset inde i produktet virker ikke.	Pæren er defekt.	Kontakt kundesupport.

● Bortskaffelse

Indpakningen består af miljøvenlige materialer, som De kan bortskaffe over de lokale genbrugssteder.



Bemærk forpakkingsmaterialernes mærkning til affaldssorteringen, disse er mærket med forkortelser (a) og numre (b) med følgende betydning: 1-7: kunststoffer/20-22: papir og pap/80-98: kompositmaterialer.

Produkt:



Points de collecte sur www.quefairemesdechets.fr
Privilégiez la réparation ou le don de votre appareil !

Produktet og tilbehøret og emballagematerialer kan genbruges og er underlagt udvidet producentansvar.

De skal bortskaffes separat. Følg de viste mærkater med sorteringsoplysninger, så de bortskaffes på en bedre måde.

Triman-logoet gælder kun for Frankrig.



De får oplyst muligheder til bortskaffelse af det udtjente produkt hos deres lokale myndigheder eller bystyre.



For miljøets skyld, så må produktet aldrig smides ud sammen med husholdningsaffaldet, når det er udtjent, men skal afleveres til en fagmæssig korrekt bortskaffelse. De kan informere Dem vedrørende opsamlingssteder og deres åbningstider hos deres ansvarlige forvaltning.

● **Garanti**

Produktet er blevet fremstillet efter strenge kvalitetsstandarder og kontrolleret nøje før udlevering. I tilfælde af materiale- eller produktionsfejl kan du i medfør af loven gøre krav gældende over for sælgeren af produktet. Dine lovmæssige rettigheder begrænses på ingen måde af den af os nedennævnte garanti.

Garantien på dette produkt gælder i 3 år regnet fra købsdatoen. Garantien gælder fra købsdatoen. Opbevar den originale kvittering et sikkert sted, da dette dokument forlanges forlagt som dokumentation for købet.

Alle skader eller mangler, der allerede forefindes på tidspunktet for købet, skal straks meddeles efter udpakningen af produktet.

Hvis der inden for 3 år regnet fra købsdatoen viser sig en materiale- eller produktionsfejl på produktet, reparerer eller udskifter vi det – efter vores valg – gratis for dig. Garantiperioden forlænges ikke som følge af et imødekommet krav om garanti. Dette gælder også for udskiftede og reparerede dele.

Denne garanti bortfalder, hvis produktet er blevet beskadiget eller anvendt og vedligeholdt forkert.

Garantien dækker materiale- og produktionsfejl. Denne garanti dækker hverken produktdele, der er udsat for normal slitage og derfor er at betragte som sliddele (f.eks. batterier, akkumulatorer, slanger, farvepatroner), eller skader på skrøbelige dele, f.eks. kontakter eller dele af glas.

● **Afvikling af garantisager**

For at kunne garantere en hurtig sagsbehandling af deres forespørgsel, bedes De følge følgende anvisninger:

Opbevar kassebon og artikelnummer (IAN 444654_2307) som købsdokumentation, så disse kan fremlægges på forespørgsel.

Artikelnumrene er angivet på typeskiltet, ved en indgravering, på forsiden af vejledningen (nederst til venstre) eller på et mærkat på bag- eller undersiden.

Hvis der forekommer funktionsfejl eller andre mangler, skal De først kontakte nedenstående serviceafdeling telefonisk eller via e-mail.

Et produkt, der er registreret som defekt, kan De derefter sende portofrit til den meddelte serviceadresse ved vedlæggelse af købsbeviset (kassebon) og angivelsen af, hvori manglen består, og hvornår den er opstået.

● **Service**

 **Service Danmark**

Tel.: 80253972













E-Mail: owim@lidl.dk



Avvertenze e simboli utilizzati	Pagina 137
Introduzione	Pagina 137
Usò previsto	Pagina 138
Contenuto della confezione	Pagina 138
Descrizione dei componenti	Pagina 138
Dati tecnici	Pagina 138
Istruzioni di sicurezza	Pagina 138
Principi di base della cottura a microonde	Pagina 143
Utilizzare le stoviglie adatte	Pagina 143
Prima del primo utilizzo	Pagina 143
Installare il prodotto	Pagina 144
Montaggio	Pagina 144
Funzionamento	Pagina 144
Cuocere gli alimenti	Pagina 144
Selezionare il livello di potenza	Pagina 144
Impostare il tempo di cottura	Pagina 144
Avvio del processo di cottura	Pagina 145
Scongelamento dei cibi	Pagina 145
Tabella di cottura e scongelamento	Pagina 145
Tabella di cottura	Pagina 145
Tabella di scongelamento	Pagina 146
Ricette	Pagina 146
Cupcake al cioccolato	Pagina 146
Popcorn caramellati	Pagina 146
Patate da colazione	Pagina 147
Pulizia e manutenzione	Pagina 147
Risoluzione dei problemi	Pagina 148
Smaltimento	Pagina 149
Garanzia	Pagina 149
Gestione dei casi in garanzia	Pagina 150
Assistenza	Pagina 150

Avvertenze e simboli utilizzati

Nel manuale di istruzioni, nella guida rapida e sull'imballaggio sono utilizzate le seguenti avvertenze:

 <p>PERICOLO! Questo simbolo con il termine "Pericolo" indica una minaccia ad alto rischio che, se non evitata, può causare gravi lesioni o un esito letale.</p>	 Corrente/tensione alternata
	Hz Hertz (frequenza di rete)
	W Watt
 <p>AVVERTENZA! Questo simbolo con il termine "Avvertenza" indica una minaccia a medio rischio che, se non evitata, può causare gravi lesioni o un esito letale.</p>	 Simbolo della messa a terra protettiva
	 Utilizzare il prodotto solo in ambiente asciutto.
 <p>CAUTELA! Questo simbolo con il termine "Cautela" indica una minaccia a basso rischio che, se non evitata, può causare lesioni lievi o di media gravità.</p>	 Pericolo - rischio di scossa elettrica!
	 Attenzione, superficie calda!
 <p>ATTENZIONE! Questo simbolo, insieme alla parola "Attenzione", indica il rischio di possibili danni materiali.</p>	 Sicuro per gli alimenti: Il prodotto non ha effetti avversi su gusto e odore.
 <p>INDICAZIONE: Questo simbolo con il termine "Indicazione" contiene ulteriori utili informazioni.</p>	 Lavabile in lavastoviglie (solo piatto rotante 2)
 Il marchio CE conferma la conformità alle direttive UE applicabili al prodotto.	 Istruzioni di sicurezza  Istruzioni

MICROONDE

● Introduzione

Congratulazioni per l'acquisto del vostro nuovo prodotto. Avete optato per un prodotto di alta qualità. Le istruzioni d'uso sono parte integrante di questo prodotto. Esse contengono importanti avvertenze sulla sicurezza, l'impiego e lo smaltimento.

Prima dell'utilizzo del prodotto, prendere conoscenza di tutte le istruzioni d'uso e delle avvertenze di sicurezza. Utilizzare il prodotto solo come descritto e per i campi di applicazione indicati. Consegnare tutte le documentazioni su questo prodotto quando viene ceduto a terzi.

● Uso previsto

Questo prodotto è destinato al riscaldamento e alla preparazione di alimenti. Non utilizzarlo per altri scopi.

Il prodotto è destinato solo all'uso domestico privato e non può essere utilizzato in ambito medico o commerciale.

Il produttore non si assume alcuna responsabilità per danni dovuti a utilizzi non conformi.

● Contenuto della confezione

Dopo avere disimballato il prodotto, verificare che la confezione sia integra e che tutti i componenti non presentino danni. Rimuovere tutti i materiali di imballaggio prima dell'uso.

- 1 × Microonde
- 1 × Piatto rotante
- 1 × Dispositivo di bloccaggio
- 1 × Anello di scorrimento
- 1 × Guida rapida

● Descrizione dei componenti

Prima di leggere, aprire la pagina dei disegni e familiarizzare con tutte le caratteristiche del prodotto.

(Fig. A)

- 1 Aperture di ventilazione (retro del prodotto - non raffigurate)
- 2 Piatto rotante con anello di scorrimento e dispositivo di bloccaggio
- 3 Cavo di alimentazione e spina
- 4 Manopola **POWER** (livello di potenza)
- 5 Manopola **TIMER**
- 6 Unità sportello (guarnizione dello sportello)
- 7 Telaio dello sportello
- 8 Impugnatura
- 9 Dispositivo di bloccaggio
- 10 Camera di cottura

● Dati tecnici

Tensione nominale:	220-240 V~, 50 Hz
Potenza assorbita:	1100 W
Classe di protezione:	I
Potenza d'uscita:	700 W
Frequenza delle microonde:	2450 MHz

Volume camera di cottura:	circa 17 litri
Peso:	circa 9,9 kg
Dimensioni:	circa 446 × 241 × 359 mm

Certificato GS (SGS)

- Questo prodotto è conforme al requisito della norma europea EN 55011.
- In conformità a questa norma, questo prodotto è classificato come dispositivo del gruppo 2 classe B.
- Gruppo 2 = il prodotto genera energia mirata ad alta frequenza sotto forma di radiazioni elettromagnetiche per il trattamento termico degli alimenti.
- Dispositivo di classe B = il prodotto è adatto all'uso domestico.



Istruzioni di sicurezza

SI PREGA DI PRENDERE FAMILIARITÀ CON TUTTE LE INFORMAZIONI SULLA SICUREZZA E LE ISTRUZIONI PER L'USO PRIMA DI UTILIZZARE IL PRODOTTO! IN CASO DI CESSIONE DEL PRODOTTO A TERZI, AVERE CURA DI CONSEGNARE TUTTA LA DOCUMENTAZIONE!

In caso di danni dovuti al mancato rispetto di questo manuale utente, la garanzia è invalidata! La Società declina qualsiasi responsabilità per danni consequenziali! Il Produttore declina qualsiasi responsabilità in caso di danni a cose o persone dovuti a un utilizzo non conforme o al mancato rispetto delle istruzioni di sicurezza!

ISTRUZIONI DI SICUREZZA IMPORTANTI LEGGERE ATTENTAMENTE E CONSERVARE PER UN USO FUTURO

- Il prodotto può essere usato da bambini di almeno 8 anni e da persone con ridotte capacità fisiche, sensoriali o intellettive, oppure prive di esperienza e di conoscenza del prodotto, solo sotto supervisione o a seguito di istruzioni per un uso sicuro del prodotto e conseguente comprensione dei rischi connessi all'utilizzo dello stesso. I bambini non devono giocare con il prodotto. La pulizia e la manutenzione utente non possono essere eseguite da bambini senza supervisione.

⚠ AVVERTENZA! Se lo sportello o le relative guarnizioni sono danneggiati, non mettere in funzione il prodotto fino a quando non è stato riparato da una persona addestrata.

⚠ AVVERTENZA! È pericoloso per chiunque non sia una persona competente eseguire lavori di manutenzione o riparazione che richiedano la rimozione di una copertura che fornisca protezione contro le radiazioni delle microonde.

⚠ AVVERTENZA! I liquidi o altri prodotti alimentari non devono essere riscaldati in contenitori sigillati in quanto possono facilmente esplodere.

- Se il cavo di alimentazione è danneggiato, va sostituito dal produttore, dal suo servizio clienti o da una persona analogamente qualificata, per evitare rischi.
- Questo prodotto è destinato all'uso in applicazioni domestiche e similari, quali ad es. :
 - Aree cucina del personale nei negozi, negli uffici e in altri luoghi di lavoro;
 - Tenute agricole;
 - Per clienti di hotel, motel e altre strutture ricettive;
 - Bed & breakfast e simili.
- Ci devono essere almeno 20 cm di spazio libero sopra la parte superiore del prodotto.

- Possono essere utilizzate solo stoviglie adatte all'uso in forni a microonde.
- Non è consentito riscaldare cibi e bevande in contenitori metallici nel prodotto.
- Se il cibo viene riscaldato in contenitori di plastica o di carta, il prodotto deve essere tenuto sotto osservazione, poiché esiste la possibilità di accensione.
- Questo prodotto è destinato al riscaldamento di alimenti e bevande. L'asciugatura di alimenti o indumenti e il riscaldamento di cuscinetti termici, pantofole, spugne, panni umidi e simili possono comportare il rischio di lesioni, accensione o incendio.
- In caso di emissione di fumo, il prodotto deve essere spento o scollegato dalla rete elettrica e lo sportello deve essere tenuto chiuso per soffocare le fiamme.
- Riscaldare le bevande in un forno a microonde può causare una cottura eruttiva ritardata, quindi bisogna fare attenzione quando si maneggia il contenitore.
- Il contenuto di biberon e alimenti per bambini deve essere mescolato o agitato e prima dell'uso la temperatura deve essere controllata per evitare ustioni.
- Le uova con guscio e le uova sode intere non devono essere riscaldate nel microonde, poiché potrebbero esplodere anche dopo essere state riscaldate nel microonde.
- Il prodotto deve essere pulito regolarmente e i residui di cibo devono essere rimossi.
- Una pulizia inadeguata del prodotto può portare alla distruzione della superficie, che può avere un effetto negativo sulla durata di vita e può portare a situazioni pericolose.
- Il prodotto non può essere pulito con un pulitore a vapore.
- Il prodotto è destinato all'uso in libera installazione. Non deve essere collocato in un armadio o simili.

NOTA AGGIUNTIVA SULLA SICUREZZA

- Le persone che indossano un pacemaker dovrebbero consultare il proprio medico di famiglia sui possibili rischi prima di utilizzare il prodotto.

⚠ PERICOLO! Rischio di ustioni! Il prodotto si surriscalda durante l'uso. Non toccare il prodotto durante o immediatamente dopo l'uso.

⚠ PERICOLO! Rischio di scossa elettrica! Non immergere il prodotto in acqua o altri liquidi. Non tenere mai il prodotto sotto l'acqua corrente.

- ⚠ PERICOLO! Rischio di scossa elettrica!** Non utilizzare mai un prodotto danneggiato. Scollegare il prodotto dalla rete di alimentazione e rivolgersi al rivenditore se il prodotto è danneggiato.
- Il prodotto non deve essere utilizzato se è stato fatto cadere o se presenta danni visibili di danni.
 - Prima di collegare il prodotto all'alimentazione, verificare che la tensione e la corrente nominale corrispondano ai dati di alimentazione riportati sulla targhetta del prodotto.
 - Proteggere il cavo di alimentazione da eventuali danni. Non lasciarlo appeso su spigoli vivi e non schiacciarlo o piegarlo. Tenere il cavo di alimentazione lontano da superfici calde e da fiamme libere.

Installare il prodotto

⚠ ATTENZIONE! Non collocare il prodotto sopra una cucina o altro apparecchio che genera calore. L'installazione in un luogo di questo tipo potrebbe causare danni al prodotto.

Funzionamento

⚠ PERICOLO! Rischio di incendio! Rimuovere tutte le chiusure metalliche dalla confezione del cibo da riscaldare.

- Non spostare il prodotto quando è in funzione.
- Non utilizzare mai il prodotto quando è vuoto.
- Non appoggiare il prodotto su superfici calde (fornello a gas, fornello elettrico, forno, ecc.). Utilizzare il prodotto su una superficie piana, stabile, pulita, resistente al calore e asciutta.
- Non posizionare materiali infiammabili vicino al prodotto.
- Il prodotto non è destinato all'uso con un timer esterno o un sistema di controllo separato.

Pulizia e manutenzione

⚠ AVVERTENZA! Rischio di lesioni! Scollegare il prodotto dall'alimentazione prima di pulirlo o quando non lo si utilizza.

- Non estrarre la spina dalla presa tirando il cavo di alimentazione.
- Proteggere il prodotto, il cavo di alimentazione e la spina da polvere, luce solare diretta, gocce e spruzzi d'acqua.
-  Non rimuovere la piastra di copertura in mica grigio chiaro che si trova nella camera di cottura per proteggere i tubi del campo magnetico.
- Se le lampadine all'interno del prodotto vanno sostituite, farlo fare da un professionista qualificato.

INTERFERENZE RADIOELETTRICHE CON ALTRE APPARECCHIATURE

L'utilizzo di questo prodotto può causare interferenze per la radio, la televisione o apparecchiature simili.

Se si verificano, tali interferenze possono essere ridotte o corrette con i seguenti rimedi:

- Pulire lo sportello e le relative guarnizioni del prodotto.
- Riorientare l'antenna della radio o del televisore. Tenere distanziato il prodotto dal ricevitore.
- Allontanare il prodotto dal ricevitore.
- Collegare il prodotto ad un'altra presa. Il prodotto e il ricevitore vanno collegati a circuiti diversi.

PRECAUZIONI PER EVITARE UN CONTATTO ECCESSIVO CON LE RADIAZIONI A MICROONDE

- Non tentare di azionare il prodotto mentre lo sportello è aperto. Ciò può portare al contatto con una dose potenzialmente dannosa di radiazioni a microonde. È inoltre importante non rompere o manipolare gli interblocchi di sicurezza.
- Non incastrare nulla nello sportello. Accertarsi che sulle superfici di tenuta non rimangano residui di cibi o detersivi.

● Principi di base della cottura a microonde

- **Tempo di cottura:** Prestare attenzione ai tempi di cottura. Selezionare il tempo di cottura più breve specificato e, se necessario, aumentarlo. I cibi che vengono cotti troppo a lungo possono iniziare a fumare o prendere fuoco.
- **Alimenti:** Disporre i pezzi di cibo nel prodotto in modo uniforme. Tagliare il cibo in pezzi più o meno della stessa dimensione. Posizionare i pezzi più spessi vicino ai bordi.
- **Coprire gli alimenti:** Durante la cottura, coprire gli alimenti con un coperchio adatto al microonde. Il coperchio previene gli schizzi e aiuta a garantire una cottura uniforme dei cibi.
- **Girare gli alimenti:** Durante il processo di cottura, girare i cibi una volta nel prodotto in modo che piatti come il pollo o gli hamburger cuociano più velocemente. I pezzi di cibo grandi, come gli arrostiti, devono essere girati almeno una volta.

Riordinare completamente i piccoli alimenti, come le polpette, a metà cottura. Girare le polpette e spostarle dal centro del piatto al bordo.

- **Alimenti con buccia/guscio:** Perforare la buccia di patate, salsicce e cibi simili prima di cuocerli. Altrimenti potrebbero esplodere.
- **Alimenti con buccia/guscio spesso:** Punzecchiare zucche intere, mele, castagne e cibi simili prima di cuocerli.
- **Grasso o olio:** Non scongelare il grasso o l'olio congelati nel prodotto. Non friggere nel prodotto. Grasso o olio possono prendere fuoco.
- **Bevande:** Quando si scaldano le bevande nel prodotto, può verificarsi un ribollito ritardato se la bevanda è in ebollizione. Fare attenzione quando si maneggia il contenitore. Per evitare un'ebollizione improvvisa: Se possibile, posizionare una bacchetta di vetro adatta nel liquido durante il riscaldamento.

Dopo il riscaldamento, lasciare riposare il liquido nella camera di cottura **10** per circa 20 secondi per evitare bolle inaspettate.

- **Popcorn:** Utilizzare solo popcorn adatti per microonde.

● Utilizzare le stoviglie adatte

- Il materiale ideale per l'uso in un forno a microonde è permeabile alle microonde, così da permettere all'energia di entrare nel contenitore per riscaldare i cibi. Le microonde non sono in grado di penetrare il metallo. Per questo motivo non vanno utilizzati contenitori e stoviglie in metallo.
- Non utilizzare nemmeno prodotti di carta riciclata. Questi possono contenere piccoli frammenti metallici che possono causare scintille e/o incendi.
- Si consiglia di utilizzare piatti rotondi/ovalini invece di contenitori quadrati o oblungi, poiché i cibi tendono a scottare negli angoli. La seguente lista contiene consigli generali per aiutarvi a scegliere le stoviglie giuste.

Stoviglie	Microonde
Vetro termoresistente	Sì
Vetro non resistente al calore	No
Ceramica termoresistente	Sì
Piatti in plastica (adatti per microonde)	Sì
Carta da cucina	Sì
Vassoio/piatto in metallo	No
Fogli di alluminio e contenitori in alluminio	No

⚠ **AVVERTENZA! Rischio di incendio!**

Non utilizzare mai oggetti metallici durante l'uso del prodotto. I metalli riflettono la radiazione a microonde, causando scintille. Questi possono provocare un incendio e danneggiare irreparabilmente il prodotto!

● Prima del primo utilizzo

⚠ **AVVERTENZA! Rischio di incendio!**

Non utilizzare mai il prodotto quando è vuoto.

- ❑ Rimuovere il materiale d'imballaggio (comprese le pellicole protettive e la protezione per il trasporto all'interno della camera di cottura [10]). Verificare che tutti i componenti siano integri.
- ❑ Pulire il prodotto e i suoi accessori (vedi "Pulizia e manutenzione").
- ❑ Pulire la superficie con un panno asciutto per rimuovere acqua o polvere.

● Installare il prodotto

⚠ **AVVERTENZA! Rischio di incendio!**

Questo prodotto non è adatto per l'installazione in una credenza. La ventilazione del prodotto non è adeguatamente garantita in armadi chiusi. Il prodotto potrebbe subire danni e sussiste il rischio di incendio!

- ❑ Posizionare il prodotto su una superficie piana con spazio sufficiente per la ventilazione:
 - Lasciare almeno 10 cm di spazio libero tra il prodotto e le pareti adiacenti (compresa la parete laterale e posteriore). Deve rimanere possibile aprire completamente lo sportello.
 - Ci devono essere almeno 20 cm di spazio libero sopra la parte superiore del prodotto.

● Montaggio

1. Spingere il dispositivo di bloccaggio [2] sull'azionamento del piatto rotante (all'interno della camera di cottura [10]).
2. Posizionare l'anello di scorrimento sulla superficie di scorrimento (all'interno della camera di cottura).
3. Posizionare il piatto rotante sull'anello di scorrimento e sul dispositivo di bloccaggio. Il piatto rotante deve poggiare correttamente sul dispositivo di bloccaggio.
4. Collegare la spina [3] a una presa.

● Funzionamento

- ❶ **INDICAZIONE:** Quando il prodotto viene utilizzato per la prima volta, può verificarsi un leggero odore. Garantire un'adeguata ventilazione dell'area.

● Cuocere gli alimenti

⚠ **AVVERTENZA! Rischio di incendio!**

Non utilizzare mai oggetti metallici durante l'uso del prodotto. I metalli riflettono la radiazione a microonde, causando scintille. Questi possono provocare un incendio e danneggiare irreparabilmente il prodotto!

● Selezionare il livello di potenza

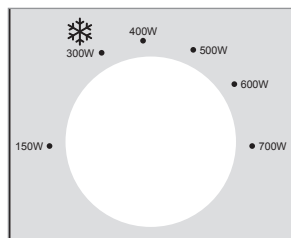

- ❑ Utilizzare la manopola **POWER** [4] per selezionare uno dei 6 livelli di potenza:

Livello di potenza	Potenza di cottura	Potenza
BASSA	21 %	150 W
SCONGELARE IL CIBO ❄	43 %	300 W
M. BASSA	57 %	400 W
MEDIA	71 %	500 W
M. ALTA	86 %	600 W
ALTA	100 %	700 W

● Impostare il tempo di cottura

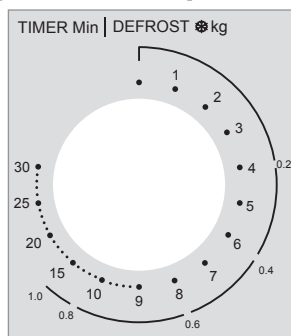

- ❑ Ruotare la manopola **TIMER** [5] per impostare un tempo di cottura fino a 30 minuti.

i **INDICAZIONE:** Selezionare un tempo inferiore a 2 minuti: Ruotare la manopola **TIMER** [5] oltre 2 minuti e poi tornare al tempo desiderato. Questa procedura fornisce risultati più precisi.

● Avvio del processo di cottura

- Una volta impostati il livello di potenza e il tempo, il prodotto inizia il processo di cottura.
- Allo scadere del tempo di cottura impostato, il processo di cottura si conclude automaticamente e viene emesso un segnale acustico.

i **INDICAZIONE:** Riportare sempre la manopola **TIMER** [5] in posizione **0** nelle seguenti circostanze:

- I cibi sono stati rimossi dal prodotto prima della scadenza del tempo di cottura impostato.
- Il prodotto non viene utilizzato.

□ Terminare il processo di cottura anzitempo:

- Ruotare la manopola **TIMER** [5] di nuovo in posizione **0**.
- Aprire lo sportello dall'apposita impugnatura [8].

● Tabella di cottura e scongelamento

● Tabella di cottura

- La seguente tabella di cottura mostra vari esempi di applicazione e descrive le impostazioni necessarie per essi.

Potenza di cottura	Potenza	Esempio d'uso	Peso	Tempo (circa)
21 %	150 W	Scongelerare leggermente il gelato	100 ml	1 min
43 %	300 W	Sciogliere il burro	100 g	2 min
		Scongelerare il cibo	vedi tabella di scongelamento	
57 %	400 W	Scongelerare liquidi (dal frigorifero)	200 ml	4 min
71 %	500 W	Cuocere il riso	100 g con 250 ml d'acqua	15 min
86 %	600 W	Riscaldare verdure surgelate	200 g	4 min
100 %	700 W	Riscaldare pasta istantanea surgelata	300 g	6 min

● Scongeleramento dei cibi

Per scongelare i cibi, usare l'impostazione ❄ sulla manopola **POWER** [4].

i **INDICAZIONI:**

- Selezionare la funzione di scongelamento nella riga esterna della manopola **TIMER** [5]. La funzione di scongelamento indica il tempo approssimativo di scongelamento per il peso corrispondente di carne macinata.

Esempio:

Scongelerare 400 g di carne macinata:

Selezionare il livello di potenza per scongelare il cibo (**300 W**): Ruotare la manopola **POWER** [4].

Impostare la manopola **TIMER** [5] **0,4 kg** sulla riga esterna. Questa impostazione corrisponde a 6 minuti.

- Per garantire uno scongelamento uniforme, alcuni alimenti dovrebbero essere mescolati o girati dopo circa due terzi del tempo di cottura.
- Allo scadere del tempo impostato, viene emesso un segnale acustico.

● Tabella di scongelamento

- La seguente tabella mostra il tempo approssimativo di scongelamento richiesto per diversi pesi.
- Prolungare il tempo di scongelamento come necessario se il peso desiderato non dovesse ancora essersi scongelato.

Peso	Tempo di scongelamento (carne macinata)	Tempo di scongelamento (verdure)
0,2 kg	4 min	4 min
0,4 kg	6 min	8 min
0,6 kg	8 min	12 min
0,8 kg	12 min	16 min
1,0 kg	15 min	20 min

● Ricette

● Cupcake al cioccolato

 7 min

 x 1

Tempo di preparazione:	5 min
Tempo di cottura:	2 min

Ingredienti

4 cucchiari	Farina
¼ di cucchiario	Lievito in polvere
4 cucchiari	Zucchero semolato
2 cucchiari	Cacao in polvere
1	Uovo
3 cucchiari	Latte
3 cucchiari	Olio vegetale
Qualche goccia	Estratto di vaniglia o altro estratto (facoltativo)
2 cucchiari	Gocce di cioccolato, noci o uvetta (facoltativo)

Preparazione

1. Mettere la farina, il lievito in polvere, lo zucchero semolato e il cacao in polvere in una tazza grande adatta al microonde. Mescolare tutti gli ingredienti.
2. Aggiungere un uovo e mescolare tutti gli ingredienti.
3. Aggiungere il latte e l'olio vegetale. Se lo si desidera, aggiungere l'estratto di vaniglia o un altro estratto. Mescolare tutti gli ingredienti fino a ottenere un composto omogeneo.
4. Se lo si desidera, aggiungere gocce di cioccolato, noci o uvetta. Mescolare tutti gli ingredienti.
5. Posizionare la tazza al centro del piatto rotante **[2]**. Cuocere la torta a 700 W per 2 minuti o finché non smette di lievitare e diventa solida.
6. Indossare i guanti da forno per rimuovere la tazza calda. Buon appetito!

● Popcorn caramellati

 24 min

 x 8

Tempo di preparazione:	20 min
Tempo di cottura:	4 min

Ingredienti

60 g	Chicchi di mais
240 g	Zucchero di canna
60 ml	Sciroppo di mais
3 cucchiari	Burro non salato
½ di cucchiaino	Sale
1 cucchiaino	Estratto di vaniglia
¼ di cucchiaino	Bicarbonato di sodio
Qualche goccia	Olio vegetale (facoltativo)

Preparazione

1. Mettere i chicchi di mais in un sacchetto di carta. Se lo si desidera, aggiungere qualche goccia di olio vegetale. Piegare la parte superiore del sacchetto un paio di volte per sigillarlo.
2. Posizionare il sacchetto al centro del piatto rotante **2**. Cuocere il mais a 700 W per 4 minuti o finché non si sente più lo scoppietto.
3. Preparazione del caramello: Mettere lo zucchero, lo sciroppo di mais, il burro e il sale in una ciotola grande per microonde. Cuocere il composto a 700 W per 2 minuti. Mescolare il composto e cuocere a 700 W per altri 2 minuti, finché non si formano molte bolle.
4. Aggiungere l'estratto di vaniglia e il bicarbonato di sodio al composto di caramello e mescolare bene. Versare immediatamente un terzo del caramello caldo sui popcorn nel sacchetto. Chiudere il sacchetto e scuoterlo per ricoprire i popcorn. Versare un altro terzo del caramello sui popcorn. Chiudere il sacchetto e scuoterlo. Versare il caramello rimanente sui popcorn e scuotere il sacchetto un'ultima volta.
5. Posizionare il sacchetto al centro del piatto rotante **2**. Cuocere i popcorn a 700 W per 1 minuto. Indossare i guanti da forno per rimuovere e scuotere il sacchetto caldo.

6. Versare i popcorn al caramello caldi in un contenitore. Lasciare raffreddare completamente i popcorn caramellati per circa 20 minuti. Rompere i popcorn caramellati a pezzi e buon appetito!

● Patate da colazione



25 min



x 2

Tempo di preparazione:	15 min
Tempo di cottura:	10 min

Ingredienti

2	Patate di medie dimensioni (sbucciate e affettate)
½	Cipolla (a fette)
¼ di cucchiaino	Sale
⅛ di cucchiaino	Pepe
¼ di cucchiaino	Sale all'aglio
60 g	Cheddar (grattugiato)

Preparazione

1. Mettere le patate e le cipolle a fette in una ciotola adatta al microonde.
2. Condire le patate e le cipolle con sale, pepe e sale all'aglio. Mescolare bene il tutto e coprire la ciotola.
3. Posizionare la ciotola al centro del piatto rotante **2**. Cuocere le patate e le cipolle condite a 700 W per 9 minuti o finché le patate non sono cotte.
4. Aggiungere il formaggio e cuocere a 500 W per 1 minuto.
5. Indossare i guanti da forno per rimuovere la ciotola calda. Buona colazione!

● Pulizia e manutenzione



PERICOLO! Rischio di scossa elettrica!

Prima di pulire: Scollegare sempre la spina dalla presa.

⚠ PERICOLO! Rischio di ustioni! Non pulire il prodotto subito dopo l'uso. Per prima cosa, far raffreddare il prodotto.

⚠ AVVERTENZA! Non immergere le parti elettriche del prodotto in acqua o altri liquidi. Non tenere mai il prodotto sotto l'acqua corrente.

📄 INDICAZIONI:

- Pulire il prodotto dopo che si è raffreddato. I residui di cibo essiccato non si rimuovono così facilmente.
- Non utilizzare spray detergenti o altri detergenti aggressivi che possono causare macchie, striature o offuscamento sulla superficie.
- Non utilizzare detergenti abrasivi.
- Alloggiamento: Pulire l'alloggiamento del prodotto con un panno umido.
- Camera di cottura: Tenere la camera di cottura **10** sempre pulita. Se alle pareti del prodotto rimangono attaccati spruzzi di cibo o liquidi versati, pulirli con un panno umido. Se necessario, utilizzare un detergente delicato sul panno. Pulire poi con un panno inumidito solo con acqua pulita per rimuovere i residui di detersivo.

- Piatto rotante: Pulire regolarmente il piatto rotante **2** in acqua calda e sapone. Il piatto rotante è lavabile in lavastoviglie.
- Schizzi e sporco: Utilizzare regolarmente un panno umido per rimuovere spruzzi e sporco dai seguenti componenti:
 - Telaio dello sportello **7** (entrambi i lati)
 - Impugnatura **8**
 - Dispositivo di bloccaggio **9**
 - Finestra (entrambi i lati)
 - Guarnizione dello sportello **6** e componenti adiacenti
- Condensa: Se si raccoglie condensa sull'esterno dello sportello o intorno ad esso, pulire con un panno morbido. Ciò può verificarsi quando il prodotto viene utilizzato in condizioni di estrema umidità.
- Odori: Eliminare regolarmente gli odori. Mettere nella camera di cottura **10** una ciotola per microonde profonda (riempita con una tazza d'acqua, il succo e la buccia di un limone). Riscaldare la miscela per 5 minuti. Pulire a fondo la camera di cottura e asciugare con un panno morbido.

● Risoluzione dei problemi

Problema	Possibile causa	Possibile soluzione
Il prodotto non inizia a cuocere.	Lo sportello non è chiuso correttamente.	Chiudere lo sportello.
Il piatto rotante 2 fa un forte rumore durante la rotazione.	Il piatto rotante 2 non è posizionato correttamente sull'anello di scorrimento e sul dispositivo di bloccaggio.	Posizionare correttamente il piatto rotante 2 nella camera di cottura 10 .
	L'anello di scorrimento e/o il fondo della camera di cottura 10 sono sporchi.	Pulire l'anello di scorrimento e il fondo della camera di cottura 10 .
La luce all'interno del prodotto non funziona.	La lampada è difettosa.	Contattare il servizio clienti.

● Smaltimento

L'imballaggio è composto da materiali ecologici che possono essere smaltiti presso i siti di raccolta locali per il riciclo.



Osservare l'identificazione dei materiali di imballaggio per lo smaltimento differenziato, i quali sono contrassegnati da abbreviazioni (a) e da numeri (b) con il seguente significato: 1-7: plastiche/20-22: carta e cartone/80-98: materiali compositi.

Prodotto:



Il prodotto, i suoi accessori e i materiali di imballaggio sono riciclabili e soggetti alla responsabilità estesa del produttore.

Per un migliore trattamento dei rifiuti, smaltirli separatamente seguendo i diversi simboli della raccolta differenziata.

Il logo Triman è valido solamente per la Francia.



È possibile informarsi circa le possibilità di smaltimento del prodotto usato presso l'amministrazione comunale o cittadina.



Per questioni di tutela ambientale non gettare il prodotto usato tra i rifiuti domestici, ma provvedere invece al suo corretto smaltimento. Presso l'amministrazione competente è possibile ricevere informazioni circa i siti di raccolta e i relativi orari di apertura.

● Garanzia

Il prodotto è stato fabbricato accuratamente secondo severe direttive di qualità ed è stato controllato meticolosamente prima della consegna. In caso di difetti di materiale o fabbricazione l'acquirente può far valere diritti legali nei confronti del venditore. La nostra garanzia sotto riportata non costituisce alcun limite ai diritti legali dell'acquirente.

Questo prodotto è garantito per 3 anni con decorrenza dalla data di acquisto. La garanzia decorre dalla data d'acquisto. Conservare lo scontrino originale in un posto sicuro perché questo documento viene richiesto come prova dell'avvenuto acquisto.

Tutti i danni o difetti presenti già al momento dell'acquisto devono essere comunicati subito dopo l'apertura della confezione.

Se entro 3 anni dalla data di acquisto di questo prodotto si rileva un difetto di materiale o di fabbricazione, noi procederemo, a nostra discrezione, alla riparazione o sostituzione gratuite del prodotto o al rimborso del prezzo di acquisto. Un eventuale intervento in garanzia non prolunga né rinnova il periodo di garanzia stesso. Ciò vale anche per le parti sostituite e riparate.

Questa garanzia decade in caso di danneggiamento oppure uso o manutenzione impropri del prodotto.

La prestazione in garanzia vale per difetti del materiale o di fabbricazione. Questa garanzia non si estende a componenti del prodotto esposti a normale logorio, che possono pertanto essere considerati come componenti soggetti a usura (esempio capacità della batteria, calcificazione, lampade, pneumatici, filtri, spazzole...). La garanzia non si estende altresì a danni che si verificano su componenti delicati (esempio interruttori, batterie, parti realizzate in vetro, schermi, accessori vari) nonché danni derivanti dal trasporto o altri incidenti.

● **Gestione dei casi in garanzia**

Per garantire un rapido disbrigo delle proprie pratiche, seguire le istruzioni seguenti:

Per ogni richiesta si prega di conservare lo scontrino e il codice dell'articolo (IAN 444654_2307) come prova d'acquisto.

Il numero d'articolo può essere dedotto dalla targhetta, da un'incisione, dal frontespizio delle istruzioni (in basso a sinistra) oppure dall'adesivo applicato sul retro o sul lato inferiore.

In caso di disfunzioni o avarie, contattare innanzitutto i partner di assistenza elencati di seguito telefonicamente oppure via e-mail.

Si può inviare il prodotto ritenuto difettoso all'indirizzo del centro di assistenza indicato con spedizione esente da affrancatura, completo del documento di acquisto (scontrino) e della descrizione del difetto, specificando anche quando tale difetto si è verificato.

● **Assistenza**

 **Assistenza Italia**

Tel.: 800790789

















E-Mail: owim@lidl.it



Felhasznált figyelmeztető jelzések és szimbólumok	Oldal 152
Bevezető	Oldal 152
Rendeltetésszerű használat	Oldal 153
A csomagolás tartalma	Oldal 153
A részegységek leírása	Oldal 153
Műszaki adatok	Oldal 153
Biztonsági utasítások	Oldal 153
A mikrohullámú sütőben történő sütés alapelvei	Oldal 158
Megfelelő edények használata	Oldal 158
Mielőtt először használná	Oldal 159
A termék felállítása	Oldal 159
Összeszerelés	Oldal 159
Kezelés	Oldal 159
Élelmiszerek sütése	Oldal 159
A teljesítményfokozat kiválasztása	Oldal 159
A sütési idő beállítása	Oldal 159
A sütés elindítása	Oldal 160
Élelmiszerek kiolvasztása	Oldal 160
Sütési és kiolvasztási táblázat	Oldal 160
Sütési táblázat	Oldal 160
Kiolvasztási táblázat	Oldal 161
Receptek	Oldal 161
Csokoládés muffin	Oldal 161
Karamellás popcorn	Oldal 161
Burgonyás reggeli	Oldal 162
Tisztítás és ápolás	Oldal 162
Hibaelhárítás	Oldal 163
Mentesítés	Oldal 163
Garancia	Oldal 164
Garanciális ügyek lebonyolítása	Oldal 164
Szerviz	Oldal 164

Felhasznált figyelmeztető jelzések és szimbólumok

Ebben a használati útmutatóban, a rövid útmutatóban és a csomagoláson az alábbi figyelmeztető jelzésekkel találkozhat:

 <p>VESZÉLY! Ez a szimbólum a „Veszély” szó mellett nagy kockázati tényezőre hívja fel a figyelmet, melyet ha nem kerülnek el, az súlyos sérülésekhez vagy halálesethez vezet.</p>	 <p>Váltóáram/-feszültség</p>
	<p>Hz Hertz (hálózati frekvencia)</p>
	<p>W Watt</p>
 <p>FIGYELMEZTETÉS! Ez a szimbólum a „Figyelmeztetés” szó mellett közepes kockázati tényezőre hívja fel a figyelmet, melyet ha nem kerülnek el, az súlyos sérülésekhez vagy akár halálesethez is vezethet.</p>	 <p>A földelés szimbóluma</p>
	 <p>A terméket csak száraz helyiségekben, beltéren használja.</p>
 <p>VIGYÁZAT! Ez a szimbólum a „Vigyázat” szó mellett alacsony kockázati tényezőre hívja fel a figyelmet, melyet ha nem kerülnek el, az kisebb vagy mérsékelt sérülésekhez vezethet.</p>	 <p>Veszély – áramütésveszély!</p>
	 <p>Vigyázat, forró felületek!</p>
 <p>FIGYELEM! Ez a szimbólum a „Figyelem” szó mellett anyagi károk veszélyére utal.</p>	 <p>Élelmiszerbiztos: A termék nincs negatív hatással az ételek ízére vagy szagára.</p>
 <p>MEGJEGYZÉS: Ez a szimbólum a „Megjegyzés” szó mellett hasznos információkra hívja fel a figyelmet.</p>	 <p>Mosogatógépben mosható (csak a forgótányér )</p>
 <p>A CE-jelzés azt jelzi, hogy a termék megfelel a rá vonatkozó EU előírásoknak.</p>	 <p>Biztonsági utasítások</p>  <p>Kezelési utasítások</p>

MIKROHULLÁMÚ SÜTŐ

● Bevezető

Gratulálunk új termékének vásárlása alkalmából. Ezzel a döntésével vállalatunk értékes terméke mellett döntött. A használati utasítás ezen termék része. A biztonságra, a használatára és a megsemmisítésre vonatkozó fontos tudnivalókat tartalmazza.

A termék használata előtt ismerje meg az összes használati és biztonsági tudnivalót. A terméket csak a leírtak szerint és a megadott felhasználási területeken alkalmazza. A termék harmadik személy számára való továbbadása esetén kézbesítse vele annak a teljes dokumentációját is.

● Rendeltetészerű használat

A termék élelmiszerek felmelegítésére és elkészítésére alkalmas. A termék más célra nem használható.

A termék csak magán háztartásokban történő használatra alkalmas, egészségügyi vagy üzleti célra nem használható.

A gyártó nem vállal felelősséget a szakszerűtlen használatból adódó károkért.

● A csomagolás tartalma

A termék kicsomagolása után ellenőrizze a csomagolás teljességét és az alkatrészek megfelelő állapotát. A használat előtt távolítsa el a csomagolóanyagokat.

- 1× Mikrohullámú sütő
- 1× Forgótányér
- 1× Tányérrögzítő
- 1× Forgógyűrű
- 1× Rövid útmutató

● A részegységek leírása

Elolvásás előtt hajtogassa ki az ábrákat tartalmazó kihajtható oldalt és ismerkedjen meg a termék funkcióival.

(A ábra)

- 1 Szellőzőnyílások (a termék hátulján – nincs az ábrán)
- 2 Forgótányér forgógyűrűvel és tányérrögzítővel
- 3 Elektromos vezeték csatlakozóval
- 4 **POWER** gomb (teljesítményfokozat)
- 5 **TIMER** gomb
- 6 Ajtóelem (ajtótömítés)
- 7 Ajtókeret
- 8 Fogó
- 9 Retesz
- 10 Sütőtér

● Műszaki adatok

Névleges feszültség:	220–240 V~, 50 Hz
Bemenő teljesítmény:	1100 W
Védelmi osztály:	I
Kimenő teljesítmény:	700 W
Mikrohullámú frekvencia:	2450 MHz

A sütőtér űrtartalma:	kb. 17 liter
Súly:	kb. 9,9 kg
Méretetek:	kb. 446 × 241 × 359 mm

GS (SGS) tanúsítvánnyal

- A termék megfelel az EN 55011 európai szabvány követelményeinek.
- Ennek a szabványnak megfelelően a termék a 2. csoport B osztályába tartozó készülékként került besorolásra.
- 2. csoport = a termék célzott magas frekvenciájú energiát kelt elektromágneses sugárzás formájában élelmiszerek hő általi kezelése céljából.
- B osztályú készülék = a termék háztartáson belüli használatra alkalmas.



Biztonsági utasítások

A TERMÉK HASZNÁLATA ELŐTT ISMERKEDJEN MEG A TERMÉK BIZTONSÁGI TUDNIVALÓIVAL ÉS HASZNÁLATI UTASÍTÁSAIVAL! HA A TERMÉKET TOVÁBBADJA, ADJA MELLÉ EZEKET A DOKUMENTUMOKAT IS!

A jelen használati útmutatóban leírtak figyelmen kívül hagyásából adódó károk esetén a garancia érvényét veszti! A következményes károkért nem vállalunk felelősséget! A szakszerűtlen használat vagy a biztonsági utasítások figyelmen kívül hagyása következtében történő anyagi károkért és személyi sérülésekért nem vállalunk felelősséget!

FONTOS BIZTONSÁGI UTASÍTÁSOK OLVASSA EL FIGYELMESEN ÉS ŐRIZZE MEG KÉSŐBBI HASZNÁLATRA

- A terméket akkor használhatják 8 éves és afölötti gyermekek, valamint csökkent testi, érzékszervi és szellemi képességű személyek, illetve olyanok, akik nem rendelkeznek a kellő tudással vagy tapasztalattal, ha számukra felügyeletet biztosítanak, a termék biztonságos használatával kapcsolatban megfelelő utasításokat kaptak és megértik az azzal járó veszélyeket.

Gyermekek nem játszhatnak a termékkel.

A tisztítást és a felhasználói karbantartást nem végezhetik gyermekek felügyelet nélkül.

- ⚠ FIGYELMEZTETÉS!** Ha a termék ajtaja vagy az ajtó tömítések sérültek, ne használja a terméket addig, amíg meg nem javíttatja egy szakemberrel.

⚠ FIGYELMEZTETÉS!

Egy szaktudással nem rendelkező személy számára, a mikrohullámú sugárzástól védelmet nyújtó borítás eltávolításával járó karbantartási és javítási munkálatok veszélyesek.

- ⚠ FIGYELMEZTETÉS!** Ne melegítsen folyadékokat vagy más élelmiszereket zárt tárolóedényekben, mert azok felrobbanhatnak.

- Ha az elektromos vezeték sérült, azt a veszélyek elkerülése érdekében a gyártónak, az ügyfélszolgálatának, vagy egy annak megfelelő képesítéssel rendelkező szakembernek kell kicserélnie.
- A termék háztartási és ahhoz hasonló felhasználási területeken használható, ilyenek például:
 - Üzletek, irodák és más munkaterületek munkahelyi konyhái;
 - Tanyaházak;
 - Szállodák, motelek és egyéb szálláshelyek vendégei számára;
 - Félpanziós ellátást nyújtó szállások és hasonló helyek.

- Hagyjon a termék felett legalább 20 cm szabad helyet.
- Csak olyan edényeket használjon, melyek mikrohullámú sütőben való használatra alkalmasak.
- Tilos a termékben fémből készült tárolóedényekben lévő élelmiszereket és italokat melegíteni.
- Ha műanyagból vagy papírból készült tárolóedényekben lévő élelmiszereket melegít, tartsa a terméket szem előtt, mert fennáll a gyulladás veszélye.
- A termék élelmiszerek és italok felmelegítésére alkalmas. Élelmiszerek vagy ruhadarabok szárítása, melegítőpárnák, otthoni papucskok, szivacsok, nedves kendők vagy hasonló felmelegítése sérülésekhez, gyulladáshoz vagy égési sérülésekhez vezethet.
- Amennyiben a termékből füst távozik, a terméket ki kell kapcsolni vagy a konnektorból ki kell húzni, emellett a lángok elfojtásához tartsa a termék ajtaját csukva.
- Egyes italoknak a mikrohullámú sütőben történő felmelegítése késleltetett, hirtelen feltörő forráshoz vezethet, mely miatt a tárolóedény kezelése során odafigyelés javasolt.
- Csecsemők bébiételes flakonjainak, üvegeinek tartalmát az égési sérülések elkerülése érdekében használat előtt keverje vagy rázza össze, valamint ellenőrizze azok hőmérsékletét.
- A mikrohullámú sütőben ne melegítse tojásokat héjastul, sem keményre főtt tojásokat, mert azok a felmelegítés után még a mikrohullámú sütőben felrobbanhatnak.
- A terméket rendszeresen tisztítsa meg és távolítsa el belőle az ételmaradékokat.
- Ha a termék nem teljesen tiszta, az kárt tehet a felületeiben, mely rossz hatással van az élettartamára, illetve veszélyes helyzetekhez is vezethet.
- A terméket ne tisztítsa gőztisztító segítségével.
- A termék csak szabadonálló formában használható. Tilos szekrény belsejébe vagy hasonló helyekre rakni.

TOVÁBBI BIZTONSÁGI UTASÍTÁSOK

- Szívritmusszabályzóval rendelkező személyeknek a lehetséges kockázatok tekintetében a termék használata előtt ki kell kérniük orvosuk tanácsát.
- ⚠ **VESZÉLY! Égési sérülések veszélye!** A termék működés közben felforrósodik. A termékhez ne érjen hozzá működés közben és közvetlenül azután.
- ⚠ **VESZÉLY! Áramütésveszély!** A terméket ne merítse vízbe vagy egyéb folyadékba. A terméket soha ne tartsa folyó víz alá.
- ⚠ **VESZÉLY! Áramütésveszély!** Ne használja a terméket, ha az sérült. Ha a termék megsérült, válassa le a hálózati áramról és forduljon az eladóijához.
- Ne használja a terméket, ha az leesett, vagy ha azon látható sérülések vannak.
- Mielőtt a terméket az elektromos hálózatra csatlakoztatná ellenőrizze, hogy a hálózat névleges feszültsége megfelel-e a termék adattábláján feltüntetettnek.

- Óvja az elektromos vezetéket a sérülésektől. Ne hagyja azt éles sarkokon átlógni, becsípődni, és ne hajlítsa meg. Az elektromos vezetéket tartsa forró felületektől és nyílt lángoktól távol.

A termék felállítása

- ⚠ **FIGYELEM!** Ne helyezze a terméket sütő, vagy más hőt keltő berendezés fölé. A termék károsodhat, ha ilyen helyre teszi.

Kezelés

- ⚠ **VESZÉLY! Égésveszély!** Távolítsa el a felmelegítendő élelmiszerek csomagolásának fém záróelemeit.
- Ne mozgassa a terméket működés közben.
- Ne használja a terméket, ha az üres.
- Ne tegye a terméket forró felületekre (pl. gáztűzhely, elektromos tűzhely, sütő stb.). A terméket mindig egyenes, stabil, tiszta, hőálló és száraz felületen üzemeltesse.
- Ne helyezzen éghető anyagokat a termék közelébe.
- A termék nem használható külső időzítővel vagy különálló szabályzórendszerrel.

Tisztítás és ápolás

⚠ FIGYELMEZTETÉS!

Sérülésveszély! A termék tisztítása előtt, illetve ha nincs használatban, húzza ki a készülék csatlakozóját a konnektorból.

- Az elektromos csatlakozót ne a vezetéknél fogva húzza ki a konnektorból.
- A terméket, az elektromos vezetéket és a csatlakozót óvja a portól, a közvetlen napfénytől, illetve a rácseppenő vagy ráfröccsenő víztől.
-  Ne távolítsa el a világos fedőlemezt, mert az védi sütőtérben lévő magnetront.
- A termék belsejében lévő fényforrás cseréjét bízva képzett szakemberre.

MÁS KÉSZÜLÉKEK RÁDIÓHULLÁMAINAK ZAVARA

A készülék használat során zavart okozhat rádiók, televíziók vagy hasonló készülékek működésében. Az ilyen zavarokat az alábbi módon csökkentheti vagy szüntetheti meg:

- Tisztítsa meg a termék ajtaját és az ajtóömitéseket.

- Állítsa át a rádió vagy a televízió antennáját. A terméket és a vevőkészüléket tartsa külön helyiségben.
- A terméket és a vevőkészüléket helyezze egymástól távolabb.
- A terméket csatlakoztassa egy másik konnektorba. A terméknek és a vevőkészüléknek külön áramkörön kell lennie.

ÓVINTÉZKEDÉSEK TÚLZOTT MIKROHULLÁMÚ SUGÁRZÁSSAL VALÓ KAPCSOLAT ELKERÜLÉSÉHEZ

- Ne próbálja bekapcsolni a készüléket nyitott ajtóval. Így Önt potenciálisan káros mennyiségű mikrohullámú sugárzás érheti. Szintén fontos, hogy ne nyissa fel és ne módosítsa a biztonsági reteszeléseket.
- Ne csatoljon semmit az ajtó közé. Ügyeljen arra, hogy ne maradjanak élelmiszerek vagy tisztítószerek a szigetelések felületein.

● **A mikrohullámú sütőben történő sütés alapelvei**

- **Sütési idő:** Ügyeljen a sütési időre. Válassza ki a legrövidebb megadott sütési időt, majd növelje igény szerint. Ha az élelmiszereket túl sokáig sūti, azok fűstölhetnek vagy akár meg is gyulladhatnak.
- **Élelmiszerek:** Az élelmiszereket a termékben egyenletesen ossza el. Vágja az élelmiszereket megközelíthetőleg egyforma méretű darabokra. A vastagabb darabokat a szélekhez közel rakja.
- **Az élelmiszerek lefedése:** Az élelmiszereket a sütés során mikrohullámú sütőben való használatra alkalmas fedővel fedje le. A fedő megakadályozza a kifröccsenést, valamint segít az ételek egyenletes átsütésében.
- **Az élelmiszerek megfordítása:** Sütés során fordítsa meg egyszer a termékben, mert egyes ételek, például a csirkehús vagy a hamburger így hamarabb elkészülnek. A nagyobb darabokat, például sült húsokat, legalább egyszer meg kell fordítani. A kisebb méretű élelmiszereket, például húsgolyókat a sütési idő felénél teljesen rendezze át. Fordítsa meg a húsgolyókat és húzza át őket középről a szélek felé.
- **Bőrös vagy héjas élelmiszerek:** A burgonyák, virslik és hasonló élelmiszerek héját, bőrét sütés előtt szurkálja át. Ha nem így tesz, azok szétduzzanhatnak.
- **Vastag bőrű vagy héjú élelmiszerek:** Az egész tököket, almákat, gesztenyéket és hasonló élelmiszereket sütés előtt szűrje át.
- **Zsírok és olajok:** A termékben ne olvasszon fel fagyasztott zsírt vagy olajat. A termékben ne végezzen olajsűtést. A zsírok, olajok meggyulladhatnak.
- **Italok:** Miután a termékben italokat melegít, azok kis késéssel kezdhetnek el lobogni, ha az ital felforr. Legyen óvatos, mielőtt a tárolóedényhez érne. A hirtelen felforrás megelőzése érdekében: Ha lehetséges, helyezzen egy arra alkalmas üvegrudat a folyadékba amíg az felmelegszik.

A felmelegítés után hagyja a folyadékot a sütőtérben [10] körülbelül 20 másodpercig, hogy az hirtelen ki ne tudjon forrni.

- **Pattogatott kukorica:** Csak mikrohullámú sütőhöz készült pattogatott kukoricát használjon.

● **Megfelelő edények használata**

- A mikrohullámú sütőkben a legideálisabb olyan anyagokat használni, melyeken a mikrohullámok át tudnak haladni, így az energia bejut a tárolóedényen belülrre, és felmelegíti az élelmiszert. A mikrohullámok a fémen nem tudnak áthatolni. Éppen ezért ne használjon fémből készült tárolókat, edényeket.
- Ne használjon újrahaznosított papírból készült termékeket. Ezek fém részeket tartalmazhatnak, melyek szikrákat és/vagy égést okozhatnak.
- Javasolt a kerek vagy ovális edények használata a négyzetletű vagy hosszúkás tárolóeszközök helyett, mert a sarkok közelében lévő élelmiszerek túlsülhetnek. Az alábbi listán találhatóak azok a tanácsok, melyek segítségére lehetnek a megfelelő edények kiválasztásában.

Főzőedény	Mikrohullámú sütő
Hőálló üveg	Igen
Nem hőálló üveg	Nem
Hőálló kerámia	Igen
Műanyag edények (mikrohullámú sütőbe alkalmasak)	Igen
Sütőpapír	Igen
Fémtálca vagy fémlap	Nem
Alufólia és fóliából készült tároló	Nem

- ▲ **FIGYELMEZTETÉS! Égésveszély!** A termék használata során soha ne használjon fém tárgyakat. A fémek visszaverik a mikrohullámú sugárzást, mely szikrákat kelt. Ezek égést okozhatnak, mely a termék helyrehozhatatlan károsodásához vezethet!

● Mielőtt először használná

⚠ FIGYELMEZTETÉS! Égésveszély! Ne használja a terméket, ha az üres.

- Távolítsa el a csomagolóanyagokat (ideértve a fóliákat és a sütőtér **10** belsejében lévő szállítási védőanyagokat is). Ellenőrizze, hogy az alkatrészek hiánytalanok-e.
- Tisztítsa meg a terméket és az alkatrészeit (ehhez lásd a „Tisztítás és ápolás” című részt).
- A víz vagy a por letörléséhez tisztítsa meg a felületeket egy száraz ruha segítségével.

● A termék felállítása

⚠ FIGYELMEZTETÉS! Égésveszély!

- A termék nem építhető konyhaszekrény belsejébe. Zárt szekrények belsejében nem biztosítható a termék elegendő szellőzése. A termék sérülhet és tüzeset kockázata áll fenn!
- A terméket helyezze egy sima felületre, biztosítva a megfelelő szellőzést:
 - A termék és a körülötte lévő falak között (az oldalsó és a hátsó falakat is ideértve) hagyjon legalább 10 cm szabad helyet. Fontos, hogy az ajtót teljes mértékben ki lehessen nyitni.
 - Hagyjon a termék felett legalább 20 cm szabad helyet.

● Összeszerelés

1. Illessze rá a tányérrögzítőt **2** a sütőtér **10** belsejében lévő forgótányérhajtásra.
2. Helyezze rá a forgógyűrűt a sütőtér belsejében lévő futófelületre.
3. Helyezze rá a forgótányért a forgógyűrűre és a tányérrögzítőre. A forgótányért helyesen kell a tányérrögzítőre helyezni.
4. Dugja be az elektromos csatlakozót **3** egy konnektorba.

● Kezelés

- ⓘ MEGJEGYZÉS:** A termék első használatakor enyhe szag keletkezhet. Gondoskodjon a terület megfelelő szellőzéséről.

● Élelmiszerek sütése

⚠ FIGYELMEZTETÉS! Égésveszély! A termék használata során soha ne használjon fém tárgyakat. A fémek visszaverik a mikrohullámú sugárzást, mely szikrákat kelt. Ezek égést okozhatnak, mely a termék helyrehozhatatlan károsodásához vezethet!

● A teljesítményfokozat kiválasztása

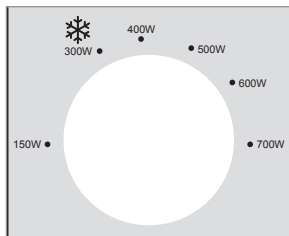

- Válasszon a 6 teljesítményfokozat közül a **POWER** gomb **4** segítségével:

Teljesítményfokozat	Sütési teljesítmény	Teljesítmény
ALACSONY	21 %	150 W
ÉLELMISZEREK KIOLVASZTÁSA ❄	43 %	300 W
KÖZÉP – ALACSONY	57 %	400 W
KÖZEPES	71 %	500 W
KÖZÉPMAGAS	86 %	600 W
MAGAS	100 %	700 W

● A sütési idő beállítása

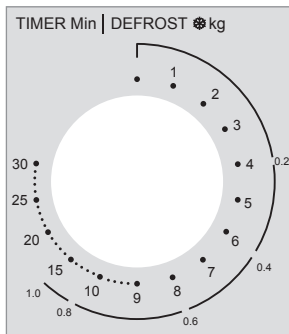

- Válassza ki a sütési időt legfeljebb 30 percig a **TIMER** gomb [5] segítségével.

① MEGJEGYZÉS: 2 percnél rövidebb idő kiválasztása: Fordítsa el a **TIMER** gombot [5] 2 percen túlra, majd fordítsa vissza a kívánt időre. Ez az eljárási mód pontosabb beállítást tesz lehetővé.

● A sütés elindítása

- Miután kiválasztotta a teljesítményfokozatot és az időt, a termék megkezdí a felmelegedést.
- Amint a beállított sütési idő lejárt a sütés befejeződik, és egy csengés hallható.

① MEGJEGYZÉS: A **TIMER** gombot [5] az alábbi esetekben mindig állítsa vissza a **0** helyzetbe:

- A termékből élelmiszereket vett ki a beállított sütési idő lejárta előtt.
- A terméket nem használja.

A sütés korábbi befejezése:

- Fordítsa a **TIMER** gombot [5] **0** állásba.
- Nyissa ki az ajtót a fogójánál [8] fogva.

● Sütési és kiolvasztási táblázat

● Sütési táblázat

- Az alábbi sütési táblázat különböző alkalmazási példákat mutat be és leírja a szükséges beállításokat.

Sütési teljesítmény	Teljesítmény	Alkalmazási példa	Súly	Idő (kb.)
21 %	150 W	A jég enyhe leolvasztása az ételekről	100 ml	1 min
43 %	300 W	Vaj felolvasztása	100 g	2 min
		Élelmiszerek kiolvasztása	lásd a kiolvasztási táblázatot	
57 %	400 W	Folyadékok kiolvasztása (a hűtőszekrényből)	200 ml	4 min
71 %	500 W	Rizsfőzés	100 g, 250 ml vízzel	15 min
86 %	600 W	Mélyhűtött zöldség felmelegítése	200 g	4 min
100 %	700 W	Mélyhűtött instant tészta felmelegítése	300 g	6 min

● Élelmiszerek kiolvasztása

Élelmiszerek kiolvasztásához a **POWER** gombot [4] fordítsa * állásba.

① MEGJEGYZÉSEK:

- A **TIMER** gomb [5] külső során válassza ki a kiolvasztási funkciót. A kiolvasztási funkció megadja a megfelelő súlyú darált hús körülbelüli olvasztási idejét.

Példa:

400 g darált hús kiolvasztása:

Teljesítményfokozat kiválasztása élelmiszerek kiolvasztásához (**300 W**): Forgassa el a **POWER** gombot [4].

Állítsa be a **TIMER** gombbal [5] a **0,4 kg** értéket a külső soron. Ez a beállítás 6 percnél felel meg.

- Az egyenes kiolvasztás érdekében az élelmiszert körülbelül a sütési idő kétharmadánál keverje vagy fordítsa meg.
- A beállított idő leteltkor egy hangjelzés hallgató.

● Kiolvasztási táblázat

- Az alábbi táblázat a különböző súlyokhoz szükséges körülbelüli kiolvasztási időket mutatja.
- Az olvasztási időt szükség szerint meghosszabbíthatja, ha a kívánt súly még nem olvadt ki.

Súly	Kiolvasztási idő (darált hús)	Kiolvasztási idő (zöldség)
0,2 kg	4 min	4 min
0,4 kg	6 min	8 min
0,6 kg	8 min	12 min
0,8 kg	12 min	16 min
1,0 kg	15 min	20 min

● Receptek

● Csokoládés muffin

 7 min

 x 1

Előkészítési idő:	5 min
Sütési idő:	2 min

Hozzávalók

4 EK	Liszt
¼ EK	Sütőpor
4 EK	Porcukor
2 EK	Kakaópor
1	Tojás
3 EK	Tej
3 EK	Növényi olaj
Pár csepp	Vaníliakivonat, vagy más kivonat (opcionális)
2 EK	Csokoládédarabok, dió vagy mazsola (opcionális)

Elkészítés

1. Tegye a lisztet, a sütőport, a porcukrot és a kakaóport egy nagyobb méretű, mikrohullámozható csészébe. Keverje össze a hozzávalókat.
2. Adjon hozzá egy tojást, majd keverje össze a hozzávalókat.

3. Adja hozzá a tejet és a növényi olajat. Ízlés szerint hozzáadhat vaníliakivonatot vagy más kivonatot. Keverje össze a hozzávalókat addig, amíg a keverék sima nem lesz.
4. Ízlés szerint tehet rá csokoládédarabokat, diót vagy mazsolát. Keverje össze a hozzávalókat.
5. Tegye rá a csészét a forgótányér  közepére. Süssa a süteményt 700 W-on 2 percre, vagy amíg a sütemény nem emelkedik tovább és megdermed.
6. Vegye ki a csészét egy sütőkesztyű segítségével. Élvezze a finom süteményt!

● Karamellás popcorn

 24 min



 x 8

Előkészítési idő:	20 min
Sütési idő:	4 min

Hozzávalók

60 g	Szemes kukorica
240 g	Barnacukor
60 ml	Kukoricaszirup
3 EK	Sózatlan vaj
½ TK	Só
1 TK	Vaníliakivonat
¼ TK	Szódabikarbóna
Pár csepp	Növényi olaj (opcionális)

Elkészítés

1. Tegye be a kukoricaszemeket egy papírzacskóba. Ízlés szerint tegyen bele pár csepp növényi olajat. A zacskó lezárásához hajtsa be a tetejét néhányszor.
2. Helyezze rá a zacskót a forgótányér  középeré. Süsse a kukoricát 700 W-on 4 percig, illetve addig, amíg nem hall már több pattogó hangot.
3. A karamella elkészítése: Tegye bele a cukrot, a kukoricaszirupot, a vaját és a sót egy nagyobb méretű, mikrohullámozható tálba. Süsse a keveréket 700 W-on 2 percig. Keverje át a keveréket, majd süsse 700 W-on további 2 percig, amíg jónéhány buborék meg nem jelenik.
4. Tegye bele a vaniliakivonatot és a szódadikarbónát a karamellás keverékbe, majd alaposan keverje át. Azonnal öntse rá a forró karamella egyharmadát a zacskóban lévő popcornra. Zárja vissza a zacskót, majd rázza össze, hogy a popcorn bevonatot kapjon. Adja hozzá a karamella következő egyharmadát a popcornhoz. Zárja vissza a zacskót, majd rázza össze. Öntse rá a maradék karamellát a popcornra, majd rázza meg a zacskót még egyszer.
5. Helyezze rá a zacskót a forgótányér  középeré. Süsse a popcornot 700 W-on 1 percig. Vegye ki a forró zacskót egy sütőkesztyű segítségével, majd rázza össze.
6. Rázza ki a forró karamellás popcornot egy edénybe. Hagyja a karamellás popcornot kb. 20 perc alatt teljesen lehűlni. Törje össze a karamellás popcornot darabokra, és jöhet a kóstolás!

● Burgonyás reggeli

 25 min

 x 2

Előkészítési idő:	15 min
Sütési idő:	10 min

Hozzávalók

2	Közepes méretű burgonya (megpucolva és szeletekre vágva)
½	Hagyma (szeletekre vágva)
¼ TK	Só
⅛ TK	Bors
¼ TK	Foghagymasó
60 g	Cheddar sajt (reszelt)

Elkészítés

1. Tegye bele a karikára vágott burgonyát és hagymát egy mikrohullámozható tálba.
2. Ízesítse a burgonyát és a hagymát sóval, borssal és fokhagymasóval. Keverje át alaposan, majd fedje le a tálat.
3. Helyezze a tálat a forgótányér  középeré. Süsse a megfűszerezett burgonyákat és hagymákat 700 W-on 9 percig, illetve ameddig a burgonya meg nem fő.
4. Adja hozzá a sajtot, majd süsse 500 W-on 1 percig.
5. Vegye ki a tálat egy sütőkesztyű segítségével. Élvezze az ízletes reggelit!

● Tisztítás és ápolás

 **VESZÉLY! Áramütésveszély!** Tisztítás előtt: Mindig húzza ki az elektromos csatlakozót a konnektorból.

 **VESZÉLY! Égési sérülések veszélye!** Ne tisztítsa a terméket közvetlenül használat után. Előtte hagyja a terméket lehűlni.

 **FIGYELMEZTETÉS!** A termék elektromos részeit ne merítse vízbe vagy más folyadékokba. A terméket soha ne tartsa folyó víz alá.

MEGJEGYZÉSEK:

- A terméket akkor tisztítsa meg, ha az már lehűlt. A rászáradt ételmaradékokat nehezebb eltávolítani.

- Ne használjon tisztító sprayt vagy más durva tisztítószerket, mert azoktól a felületek foltosak, csíkosak lehetnek vagy kifakulhatnak.
- Ne használjon maró hatású tisztítószerket.
- Borítás: A termék borítását egy enyhén nedves ruha segítségével tisztítsa.
- Sütőtér: A sütőtérrel **10** mindig tartsa tisztán. Ha a termék falaira élelmiszerek vagy folyadékok kerülnek, azokat törölje le enyhén nedves ruha segítségével. Szükség esetén a ruhára vigyen fel némi lágy mosogatószert. Végül törölje át egy csak tiszta vízzel benedvesített ruha segítségével, hogy a tisztítószer esetleges maradványait is eltávolítsa.
- Forgótányér: A forgótányért **2** rendszeresen tisztítsa meg mosogatószeres meleg vízzel. A forgótányér mosogatógépből mosható.
- Kifröccsenések és szennyeződések: A kifröccsenéseket, szennyeződések rendszeresen törölje le egy enyhén nedves ruhával az alábbi részegységekről:
 - Ajtókeret **7** (kívül és belül)
 - Fogó **8**
 - Retes **9**
 - Betekintő ablak (kívül és belül)
 - Az ajtó tömítés **6** és az elválasztó elemek
- Kondenzvíz: Ha az ajtón vagy annak külső oldala körül kondenzvíz gyűlik össze, azt törölje le egy puha ruha segítségével. Ez akkor fordul elő, ha a terméket különösen nedves körülmények között használják.
- Kellemetlen szagok: Rendszeresen gondoskodjon a kellemetlen szagok eltávolításáról. Helyezzen be egy mikrohullámú edényt egy csésze vízzel, egy citrom levéllel és héjával a sütőtérbe **10**. Melegítse a keveréket 5 percig. Törölje át a sütőtérrel alaposan majd törölje egy puha ruha segítségével szárazra.

● Hibaelhárítás

Probléma	Lehetséges ok	Lehetséges megoldás
A termék nem kezd meg a sütést.	Az ajtó nincs teljesen becsukva.	Csukja be az ajtót.
A forgótányér 2 forgása közben egy hang hallgató.	A forgótányért 2 nem megfelelően helyezte rá a forgógyűrűre és a tányérrögzítőre.	Helyezze el a forgótányért 2 a sütőtérben 10 helyesen.
	A forgógyűrűn és/ vagy a sütőtér 10 alján szennyeződések vannak.	Tisztítsa meg a forgógyűrűt és a sütőtér 10 alját.
A termék belsejében lévő lámpa nem működik.	A fényforrás meghibásodott.	Forduljon az ügyfélszolgálathoz.

● Mentésítés

A csomagolás környezetbarát anyagokból készült, amelyeket a helyi újrahasznosító helyeken adhat le ártalmatlanítás céljából.



A hulladék elkülönítéséhez vegye figyelembe a csomagolóanyagban található jelzéseket. Ezek rövidítéseket (a) és számokat (b) tartalmaznak a következő jelentéssel: 1–7: műanyagok/20–22: papír és karton/80–98: kötőanyagok.

Termék:



Points de collecte sur www.quefairedemesdechets.fr
Privilégiez la réparation ou le don de votre appareil !

A termék, beleértve a tartozékokat és a csomagolóanyagokat is, újrahasznosítható, és a gyártó kiterjesztett felelőssége alá tartozik. A jobb hulladékkezelés érdekében az ábrán látható információk (szortírozási információk) alapján külön ártalmatlanítsa őket.

A Triman-logó csak Franciaországra vonatkozik.



A kiszolgált termék megsemmisítési lehetőségeiről lakóhelye illetékes önkormányzatánál tájékozódhat.



A környezete érdekében, ne dobja a kiszolgált terméket a háztartási szemétkébe, hanem adja le szakszerű ártalmatlanításra. A gyűjtőhelyekről és azok nyitvatartási idejéről az illetékes önkormányzatnál tájékozódhat.

● Garancia

A terméket gondosan, szigorú minőségi előírások betartásával gyártottuk, és a szállítás előtt gondosan ellenőriztük. Anyag- vagy gyártási hibák esetén a termék eladójával szemben törvényes jogok illetik meg. Az Ön törvényes jogait az általunk alább meghatározott garancia semmilyen módon nem korlátozza.

Erre a termékre 3 év garanciát adunk a vásárlás dátumától számítva. A garancia idő a vásárlás dátumával kezdődik. Biztonságos helyen őrizze meg az eredeti vásárlói bizonylatot, mert ez a dokumentum szükséges a vásárlás bizonyításához.

A vásárláskor fennálló károkat és hiányosságokat a termék kicsomagolása után haladéktalanul jelezze.

Ha ezen a terméken a vásárlástól számított 3 éven belül anyag- vagy gyártási hibát észlel, választásunk szerint ingyenesen megjavítjuk vagy kicseréljük a terméket. A garancia idő nem hosszabbodik meg a helyette nyújtott szavatossági igény által. Ez a kicserélt vagy javított alkatrészekre is érvényes.

A garancia megszűnik, ha a terméket megrongálták, ill. nem szakszerűen kezelték vagy végezték a karbantartást.

A garancia az anyag- és gyártási hibákra vonatkozik. Ez a garancia nem terjed ki azokra a termékalkatrészekre, amelyek normál kopásnak vannak kitéve, és ezért gyorsan kopó alkatrésznek minősülnek (pl. elemekre, akkumulátorokra, tömlőkre, tintapatronokra), illetve a törékeny alkatrészek sérülésére, pl. kapcsolókra vagy üveg alkatrészekre.

● Garanciális ügyek lebonyolítása

Ügyének gyors elintézhetsége céljából, kérjük kövesse az alábbi útmutatást:

Kérjük, kérdések esetére készítse elő a pénztárblokkot és a cikkszámot (IAN 44654_2307) a vásárlás tényének az igazolására.

Kérjük, hogy a cikkszámot olvassa le a típusátbíláról, a gravírozásból, az Útmutató címoldaláról (balra lent), illetve a hátoldalon, vagy a termék alján található matricáról.

Amennyiben működési hibák, vagy egyéb hiányosság lépne fel, először vegye fel a kapcsolatot a következőkben megnevezett szervizek egyikével telefonon, vagy e-mailen.

A hibásnak ítélt terméket ezután a vásárlást igazoló blokk, valamint a hiba leírásának és keletkezésének idejének mellékelésével díjmentesen postázhatja az Önnel közölt szervizcímre.

● Szerviz

Szerviz Magyarország

Tel.: 0680021536

E-mail: owim@lidl.hu



OWIM GmbH & Co. KG

Stiftsbergstraße 1
74167 Neckarsulm
GERMANY

Model No.: HG11048

Version: 02/2024

IAN 444654_2307

