

SILVERCREST®



ASPIRATEUR ANTI-ACARIENS SMS 300 B2

FR BE

ASPIRATEUR ANTI-ACARIENS

Mode d'emploi et consignes de sécurité

DE AT CH

MILBENSAUGER

Bedienungsanleitung und Sicherheitshinweise

IAN 444810_2307

FR

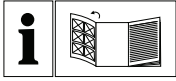

FR BE

Avant de lire le mode d'emploi, ouvrez la page contenant les illustrations et familiarisez-vous ensuite avec toutes les fonctions de l'appareil.

DE AT CH

Klappen Sie vor dem Lesen die Seite mit den Abbildungen aus und machen Sie sich anschließend mit allen Funktionen des Gerätes vertraut.

FR/BE	Mode d'emploi et consignes de sécurité	Page	1
DE/AT/CH	Bedienungsanleitung und Sicherheitshinweise	Seite	21

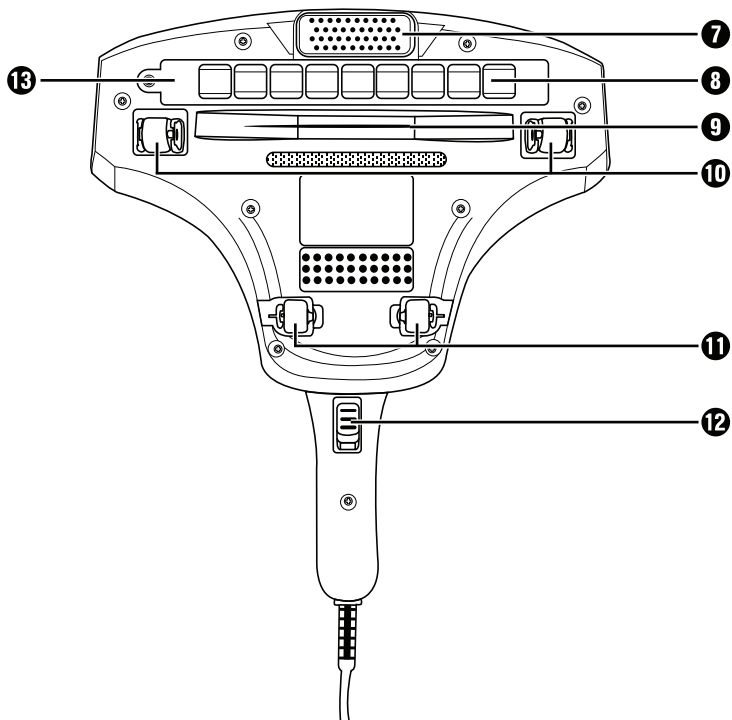
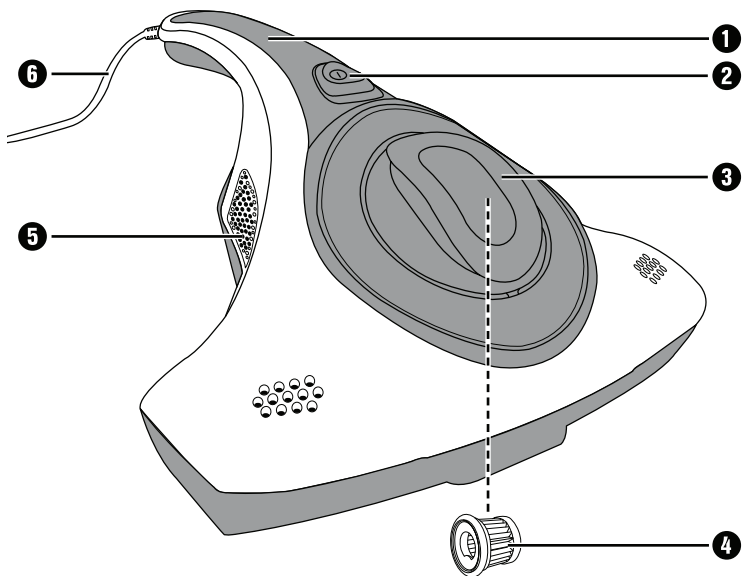

Sommaire

Introduction	2
Usage conforme	2
Avertissements et symboles utilisés	2
Consignes de sécurité	3
Matériel livré et inspection après le transport	7
Pièces et éléments de commande	8
Interrupteurs de sécurité	8
Utilisation	9
Conseils d'utilisation	10
Nettoyage et entretien	10
Vider le bac à poussière	10
Nettoyer le HEPA filtre à poussière	12
Nettoyer la lampe UV-C	12
Changer la lampe UV-C	13
Rangement	13
Recyclage	13
Recyclage de l'appareil	13
Recyclage de l'emballage	14
Résolution des pannes	15
Annexe	16
Caractéristiques techniques	16
Commander des pièces de rechange	16
Garantie de Kompernass Handels GmbH	17
Service après-vente	20
Importateur	20

Introduction

Toutes nos félicitations pour l'achat de votre nouvel appareil.

Vous venez ainsi d'opter pour un produit de grande qualité. Le mode d'emploi fait partie intégrante de ce produit. Il contient des remarques importantes concernant la sécurité, l'usage et la mise au rebut. Avant d'utiliser le produit, veuillez vous familiariser avec toutes les consignes d'utilisation et de sécurité. N'utilisez le produit que conformément aux descriptions et pour les domaines d'utilisation prévus. Si vous cédez le produit à un tiers, remettez-lui également tous les documents.





Usage conforme



L'appareil est uniquement destiné à tuer les bactéries, à éliminer la poussière, les germes et les acariens. Il peut être utilisé sur les matelas, draps, couettes, meubles capitonnés et autres. Vous devez l'utiliser uniquement dans des pièces fermées et dans le cadre d'un usage privé. Toute autre utilisation est considérée comme non conforme.

Cet appareil n'est pas conçu pour être utilisé dans des secteurs commerciaux ou industriels. Les prétentions de toute nature pour dommages résultant d'un usage non conforme, de réparations inappropriées, de modifications réalisées sans autorisation ou du recours à des pièces de rechange non autorisées sont exclues. L'utilisateur assume seul la responsabilité des risques encourus.

Avertissements et symboles utilisés

Les avertissements et symboles suivants sont utilisés (s'il y a lieu) dans le présent mode d'emploi, sur l'emballage et sur l'appareil :

	DANGER ! Un avertissement accompagné de ce symbole et de la mention "DANGER" désigne une situation dangereuse imminente qui, si elle n'est pas évitée, a pour conséquence d'entraîner la mort ou une blessure grave.
	AVERTISSEMENT ! Un avertissement accompagné de ce symbole et de la mention "AVERTISSEMENT" désigne une situation possiblement dangereuse qui, si elle n'est pas évitée, peut entraîner la mort ou une blessure grave.
	PRUDENCE ! Un avertissement accompagné de ce symbole et de la mention "PRUDENCE" annonce une situation possiblement dangereuse qui, si elle n'est pas évitée, pourrait occasionner une blessure légère ou modérée.
	ATTENTION ! Un avertissement accompagné de ce symbole et de la mention "ATTENTION" annonce une situation susceptible d'occasionner des dégâts matériels si elle n'est pas évitée.
	Remarque: Une remarque comporte des informations supplémentaires facilitant la manipulation de l'appareil.

	Avertissement concernant le rayonnement UV. Protéger les yeux et la peau.
	Courant alternatif/tension alternative

Consignes de sécurité

RISQUE D'ÉLECTROCUTION

- ▶ La tension de la source de courant doit correspondre aux indications figurant sur la plaque signalétique de l'appareil.
- ▶ Faites immédiatement réparer l'appareil défectueux par un atelier qualifié ou adressez-vous au service après-vente pour éviter tout danger.
- ▶ Faites immédiatement remplacer la fiche secteur ou le cordon d'alimentation endommagé par un technicien qualifié et agréé ou par le service après-vente pour éviter tout risque.
- ▶ Tirez toujours sur la fiche secteur, jamais sur le cordon d'alimentation pour débrancher l'appareil de l'alimentation électrique.
- ▶ Ne pliez pas ou n'écrasez pas le cordon d'alimentation, ne le posez pas sur des surfaces brûlantes et à des endroits où il y a un risque de marcher ou de trébucher dessus.
- ▶ Débranchez la fiche secteur avant le nettoyage et après chaque utilisation.
- ▶ Déroulez toujours complètement le cordon d'alimentation avant la mise en marche et n'utilisez aucune rallonge.
- ▶ Ne manipulez jamais le cordon d'alimentation ou la prise secteur avec les mains mouillées.
- ▶ N'utilisez en aucun cas l'appareil à proximité d'eau contenue par exemple dans des baignoires, receveurs de douches, lavabos ou autres récipients. La proximité d'eau représente un danger, même si l'appareil est éteint.

- ▶ Vous ne devez en aucun cas plonger l'appareil dans un liquide ni laisser pénétrer du liquide dans le boîtier de l'appareil.
- ▶ Vous ne devez en aucun cas exposer l'appareil à l'humidité ni l'utiliser à l'extérieur. Si toutefois du liquide venait à pénétrer dans le boîtier de l'appareil, débranchez immédiatement la fiche de la prise secteur et confiez l'appareil à des professionnels spécialisés pour le réparer.
- ▶ Vous ne devez pas ouvrir le boîtier de l'appareil. Confiez la réparation de l'appareil défectueux uniquement à un technicien spécialisé.
- ▶ N'utilisez en aucun cas l'appareil s'il présente des dommages visibles, s'il est tombé ou s'il présente des fuites d'eau. Faites d'abord réparer l'appareil par un technicien spécialisé.
- ▶ Cet appareil ne doit pas être utilisé par des enfants de moins de 8 ans ni par des personnes ayant des capacités physiques, mentales et sensorielles réduites ou qui n'ont pas l'expérience et les connaissances nécessaires, à moins qu'ils ne soient sous la surveillance d'une personne adulte ou qu'ils aient reçu de cette personne des instructions concernant l'utilisation sûre de l'appareil et qu'ils aient compris les dangers pouvant en résulter.
- ▶ Ne pas laisser les enfants jouer avec l'appareil. Ne pas laisser un enfant sans surveillance effectuer un nettoyage ou une opération d'entretien de l'appareil.

GROUPE DE RISQUE 3

Une ampoule du groupe de risque 3 est installée dans cet appareil.
AVERTISSEMENT – Rayonnement ultraviolet émanant de ce produit.
Éviter l'exposition des yeux et de la peau au produit sans protection.



⚠ AVERTISSEMENT ! RISQUE DE BLESSURES !

- ▶ Utilisez uniquement cet appareil dans un état assemblé. Le cache de la lampe U-VC en particulier doit être correctement positionné avant toute utilisation !
- ▶ Utilisez l'appareil uniquement de la manière décrite dans ce mode d'emploi !
- ▶ Ne regardez jamais directement dans la lampe UV-C. Le rayonnement UV peut entraîner des lésions oculaires et cutanées !
- ▶ N'utilisez jamais l'appareil sur des personnes ou des animaux ! Le rayonnement UV peut causer des lésions oculaires et cutanées !
- ▶ Le rayonnement ultraviolet germicide de la lampe UV-C située en dessous de l'appareil est nocif pour les yeux et la peau. Ne vous exposez jamais vous-même, ou d'autres personnes ou animaux directement aux rayons réfléchis. Consultez immédiatement un médecin en cas de contact avec les rayons.
- ▶ Veillez à ce que les interrupteurs de sécurité de la lampe UV-C ne soient pas bloqués.
- ▶ Tenez animaux, cheveux, bijoux, vêtements amples, doigts et autres parties du corps éloignés de l'orifice d'aspiration de l'appareil pour éviter que l'appareil ne reste collé. Éteignez immédiatement l'appareil s'il venait à rester collé.
- ▶ Ne touchez pas la tête vibrante durant le fonctionnement.
- ▶ Veillez à ce que le cordon d'alimentation branché ne constitue pas un risque de trébuchement.
- ▶ Ne laissez jamais sans surveillance l'appareil lorsqu'il est branché sur le secteur ou allumé. Les enfants doivent être surveillés pour s'assurer qu'ils ne jouent pas avec l'appareil.

- ▶ Ne laissez jamais les enfants utiliser l'appareil sans surveillance.
- ▶ Laissez la lampe UV-C refroidir suffisamment après avoir utilisé l'appareil. Sinon, il y a un risque de brûlure.
- ▶ Ne placez jamais la main sous l'appareil tant qu'il est encore en fonctionnement.

RISQUE D'INCENDIE

- ▶ N'insérez rien dans les orifices de l'appareil et veillez à ce qu'ils ne soient pas obstrués.
- ▶ Veillez à ce que les orifices d'aération situés sur les côtés de l'appareil ne soient pas obstrués.
- ▶ Ne recouvrez pas l'appareil durant l'utilisation pour éviter que l'appareil ne prenne feu.
- ▶ N'utilisez pas l'appareil dans des locaux dans lesquels se trouvent des substances facilement inflammables ou toxiques ou explosives.
- ▶ N'éteignez pas l'appareil avec de l'eau en cas d'incendie. Éteignez les flammes avec une couverture résistante au feu ou un extincteur approprié.

ATTENTION ! DOMMAGES MATÉRIELS !

- ▶ N'aspirez en aucun cas les choses suivantes avec l'appareil :
 - substances combustibles ou inflammables
 - cendres incandescentes, cigarettes allumées, allumettes, etc.
 - liquides ou substances humides (par ex. shampoing pour tapis)
 - poussière très fine (par ex. poussière de béton), cendres ou toner
 - objets durs et pointus (par ex. éclats de verre)

- ▶ Évitez de placer ou de poser des objets lourds sur l'appareil, la fiche secteur ou le cordon d'alimentation.
- ▶ N'essayez pas de graisser les roulettes avec du lubrifiant ou de l'huile. La poussière ou la saleté collerait encore davantage aux roulettes.
- ▶ Ne nettoyez pas l'appareil avec des produits de nettoyage abrasifs, chimiques ou agressifs. Sinon, vous pourriez l'endommager.

Matériel livré et inspection après le transport

DANGER !

- ▶ Les matériaux d'emballage ne doivent pas être utilisés par les enfants pour jouer. **Il y a un risque d'étouffement.**
- ◆ Sortez de l'emballage les pièces de l'appareil et le mode d'emploi.
- ◆ Retirez tous les matériaux d'emballage de l'appareil.

Le matériel livré comprend les éléments suivants (figures : voir le volet dépliant) :

- Aspirateur anti-acariens
- HEPA filtre à poussière (2x)
- Mode d'emploi

REMARQUE

- ▶ Vérifiez si la livraison est au complet et ne présente aucun dégât apparent.
- ▶ En cas de livraison incomplète ou de dommages résultant d'un emballage défectueux ou du transport, veuillez vous adresser au service après-vente (voir le chapitre **Service après-vente**).

Pièces et éléments de commande

(Figures : voir le volet dépliant)

- ❶ Poignée
- ❷ Interrupteur Marche/Arrêt ⑩
- ❸ Bac à poussière
- ❹ HEPA filtre à poussière (dans le bac à poussière)
- ❺ Orifice d'aération
- ❻ Cordon d'alimentation
- ❼ Tête vibrante
- ❽ Lampe UV-C
- ❾ Orifice d'aspiration
- ❿ Interrupteurs de sécurité
- ⓫ Roulettes
- ⓬ Touche vibration
- ⓭ Cache de la lampe UV-C

Interrupteurs de sécurité

L'appareil est doté de deux interrupteurs de sécurité ❿ à gauche et à droite en dessous de l'appareil. La lampe UV-C ❽ s'allume uniquement si la touche vibration ⓬ est activée lorsque les deux interrupteurs de sécurité ❿ sont activés en même temps. Ce qui désactive la coupure automatique de la lampe UV-C ❽. Cela se fait automatiquement lorsque l'appareil allumé est déposé sur une surface plane (Fig. A).

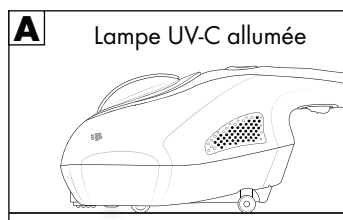

Si les interrupteurs de sécurité ne sont plus en contact avec le support, la coupure automatique est alors activée et la lampe UV-C ❽ n'est plus allumée (Fig. B et C).

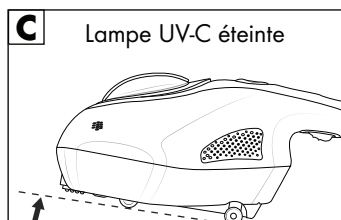
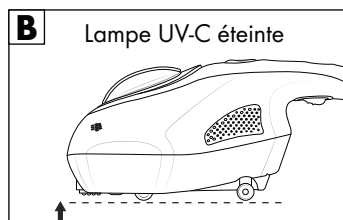

Utilisation

AVERTISSEMENT !

- ▶ Ne regardez jamais directement dans la lampe UV-C **8** durant l'utilisation !
- ▶ N'utilisez jamais l'appareil sur des personnes ou des animaux ! Le rayonnement UV peut causer des lésions oculaires et cutanées !
- ▶ Utilisez l'appareil uniquement dans un état correctement assemblé. C'est la seule manière d'éviter tout danger causé par le rayonnement UV.
- ▶ Utilisez l'appareil uniquement de la manière décrite dans ce mode d'emploi. C'est la seule manière d'éviter tout danger causé par le rayonnement UV.

REMARQUE

- ▶ Utilisez exclusivement l'appareil lorsqu'il est entièrement et correctement assemblé. Le bac à poussière **3** et le HEPA filtre à poussière **4** doivent être correctement mis en place et ne pas être abîmés. Si de la saleté pénètre dans le moteur de l'appareil, le moteur risque d'être endommagé.
 - ▶ Veillez à ce que les interrupteurs de sécurité de la lampe UV-C **8** en dessous de l'appareil ne soient pas bloqués.
 - ▶ Testez d'abord l'appareil sur une petite zone cachée.
- 1) Branchez la fiche secteur dans une prise secteur correctement installée et facilement accessible.
 - 2) Posez l'appareil à plat sur la surface à nettoyer.
 - 3) Pour allumer l'appareil, faites glisser l'interrupteur Marche/Arrêt **11** **2** vers l'avant. L'appareil commence à aspirer.
 - 4) Appuyez sur la touche vibration **12** pour activer la tête vibrante **7**. La vibration permet de secouer la surface à nettoyer et d'aspirer la poussière soulevée par l'orifice d'aspiration **9**. En appuyant sur la touche vibration **12** la lampe UV-C **8** s'allume aussi.
 - 5) Passez l'appareil de manière uniforme sur la surface à nettoyer.
 - 6) Une fois l'aspiration terminée, faites glisser l'interrupteur Marche/Arrêt **11** **2** en arrière pour éteindre l'appareil.
 - 7) Débranchez la fiche secteur de la prise.

Conseils d'utilisation

- ◆ Nettoyez toujours les matelas des deux côtés.
- ◆ Les matelas neufs doivent être nettoyés une fois par mois. Les matelas plus anciens doivent d'abord être nettoyés tous les jours pendant une semaine. Un nettoyage par mois doit ensuite être effectué.
- ◆ Le HEPA filtre à poussière ④ doit être remplacé tous les 12 - 18 mois, la lampe UV-C ① tous les 12 - 24 mois en fonction de l'utilisation. Adressez-vous au service après-vente (voir chapitre **Service après-vente**) pour toute question concernant les pièces détachées.

Nettoyage et entretien

⚠ AVERTISSEMENT !

- ▶ Avant chaque nettoyage, retirez la fiche secteur de la prise secteur. Sinon, il y a un risque d'électrocution.

⚠ ATTENTION !

- ▶ N'utilisez pas de produits de nettoyage agressifs, abrasifs ou chimiques. Ceux-ci peuvent attaquer la surface et entraîner des dommages irréparables sur l'appareil.
- ◆ Nettoyez l'appareil uniquement avec un chiffon doux légèrement humidifié d'eau.
- ◆ Videz le bac à poussière ③ après chaque utilisation de l'appareil. Le HEPA filtre à poussière ④ doit également être nettoyé régulièrement pour éviter toute surcharge du moteur.

Vider le bac à poussière

- ◆ Sortez le bac à poussière ③ par le haut de l'appareil (Fig. D).

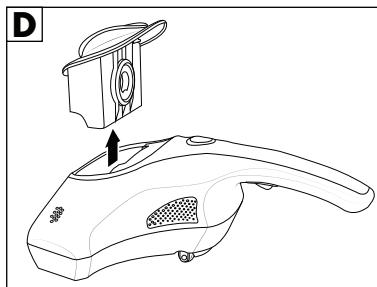

- ◆ Passez la main dans l'ouverture du HEPA filtre à poussière ④ et sortez-le du bac à poussière ③ (Fig. E).

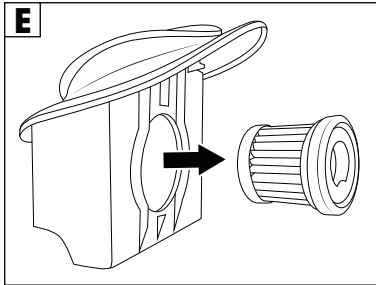

- ◆ Retirez le cache du bac à poussière ③ (Fig. F).

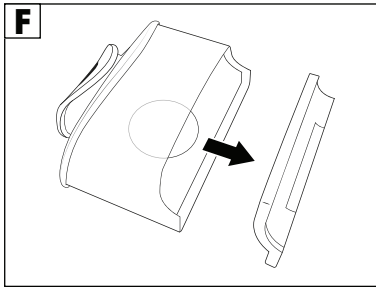

- ◆ Videz le bac à poussière ③.
- ◆ Essuyez le bac à poussière ③ et l'évidement du bac à poussière ③ à l'aide d'un chiffon à poussière sec si nécessaire.
- ◆ Essuyez aussi le cache du bac à poussière ③ avec un chiffon à poussière sec.
- ◆ Placez à nouveau le cache du bac à poussière ③. Veillez à ce que le cache soit entièrement introduit dans le bac à poussière ③ et qu'il ferme bien.

Nettoyer le HEPA filtre à poussière

- ◆ Après avoir retiré le HEPA filtre à poussière ④ du bac à poussière ③, insérez le HEPA filtre à poussière ④ dans un sac plastique. Fermez bien le sac plastique et tapotez prudemment le HEPA filtre à poussière ④.
- ◆ Attendez que la poussière se soit déposée dans le sac plastique et retirez ensuite le HEPA filtre à poussière ④ du sac plastique. Refermez le sac plastique et jetez-le.
- ◆ Si nécessaire, vous pouvez rincer le HEPA filtre à poussière ④ à l'eau claire froide ou tiède. Faites ensuite sécher complètement le HEPA filtre à poussière ④.
- ◆ Remettez le HEPA filtre à poussière ④ en place dans le bac à poussière ③ après le nettoyage de manière à ce qu'il soit bien fixé.
- ◆ Placez à nouveau le bac à poussière ③ vide avec le HEPA filtre à poussière ④ en place dans l'évidement du bac à poussière ③ sur l'appareil.

ⓘ REMARQUE

- ▶ Vous pouvez commander de nouveaux HEPA filtres à poussière ④ auprès de notre service après-vente (voir le chapitre **Commander des pièces de rechange**).

Nettoyer la lampe UV-C

⚠ AVERTISSEMENT !

- ▶ La lampe UV-C ⑧ devient brûlante durant l'utilisation. Laissez la lampe UV-C ⑧ refroidir suffisamment après avoir utilisé l'appareil. Sinon, il y a un risque de brûlure.

ⓘ REMARQUE

- ▶ Veillez à ne pas toucher la lampe UV-C ⑧ avec les doigts.
- ◆ Desserrez la vis sur le cache ⑬ de la lampe UV-C ⑧ avec un tournevis et retirez le cache ⑬.
- ◆ Essuyez la lampe UV-C ⑧ avec un chiffon à poussière sec.
- ◆ Posez le cache ⑬ et fixez-le à nouveau à l'aide de la vis.

Changer la lampe UV-C

⚠ AVERTISSEMENT !

- ▶ La lampe UV-C ⑧ devient brûlante durant l'utilisation. Laissez la lampe UV-C ⑧ refroidir suffisamment après avoir utilisé l'appareil. Sinon, il y a un risque de brûlure.
- ▶ Vous trouverez les informations/caractéristiques techniques de la lampe UV-C ⑧ au chapitre **Caractéristiques techniques**.
- ◆ Desserrez la vis sur le cache ⑬ de la lampe UV-C ⑧ avec un tournevis et retirez le cache ⑬.
- ◆ Retirez la lampe UV-C ⑧ des fiches de raccordement.
- ◆ Placez une lampe UV-C ⑧ neuve dans les fiches de raccordement.
- ◆ Posez le cache ⑬ et fixez-le à nouveau à l'aide de la vis.

Rangement

- ◆ Conservez l'appareil dans un endroit propre et sec sans rayonnement solaire direct.

Recyclage

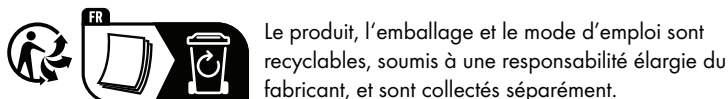

Recyclage de l'appareil

ⓘ REMARQUE

- ▶ Retirez la lampe UV-C ⑧ de l'appareil avant de le mettre au rebut et mettez-la au rebut séparément de l'appareil.



Le symbole ci-contre, d'une poubelle barrée sur roues, indique que cet appareil doit respecter la directive 2012/19/EU. Cette directive stipule que vous ne devez pas éliminer cet appareil en fin de vie avec les ordures ménagères, mais le rapporter aux points de collecte, aux centres de recyclage ou aux entreprises de gestion des déchets spécialement équipés à cet effet.

Ce recyclage est gratuit. Respectez l'environnement et recyclez en bonne et due forme.

Si votre appareil usagé contient des données à caractère personnel, vous assumez la responsabilité personnelle de les effacer avant de le rapporter.

À condition que cela soit possible sans détruire l'appareil usagé, retirez les piles ou batteries usagées qu'il contient avant de le mettre au recyclage, et rapportez les piles/batteries à un point de collecte séparé. Pour les batteries inamovibles, il convient de signaler leur présence dans l'appareil au moment de le rapporter au recyclage.



Renseignez-vous auprès de votre commune ou des services administratifs de votre ville pour connaître les possibilités de recyclage du produit usagé.

Recyclage de l'emballage



Les matériaux d'emballage ont été sélectionnés selon des critères de respect de l'environnement, de technique d'élimination et sont de ce fait recyclables.

Veillez recycler les matériaux d'emballage qui ne servent plus en respectant la réglementation locale.



Recyclez l'emballage d'une manière respectueuse de l'environnement. Observez le marquage sur les différents matériaux d'emballage et triez-les séparément si nécessaire. Les matériaux d'emballage sont repérés par des abréviations (a) et des numéros (b) qui ont la signification suivante :

1-7 : plastiques, 20-22 : papier et carton, 80-98 : matériaux composites.

Résolution des pannes

Le tableau ci-dessous vous aidera à localiser les petits dysfonctionnements et à y remédier. Si vous ne réussissez pas à résoudre le problème à l'aide des mesures citées ci-dessous, veuillez vous adresser au service après-vente (voir le chapitre **Service après-vente**).

Panne	Cause	Dépannage
L'appareil n'aspire pas.	L'appareil n'est pas allumé.	Assurez-vous que l'appareil est correctement branché à l'alimentation électrique et appuyez sur l'interrupteur Marche/Arrêt ① ②.
	La fiche secteur n'est pas branchée.	Insérez la fiche secteur dans la prise secteur.
	La prise secteur n'est pas sous tension.	Vérifier l'état des fusibles
La puissance d'aspiration est trop faible.	Le bac à poussière ③ est plein.	Videz le bac à poussière ③.
	Le HEPA filtre à poussière ④ est encrassé.	Nettoyez le HEPA filtre à poussière ④.
	L'orifice d'aspiration ⑨ est bouché.	Éteignez l'appareil, débranchez la fiche secteur de la prise secteur et éliminez l'obstruction.
La lampe UV-C ⑧ ne s'allume pas.	La coupure automatique de la lampe UV-C ⑧ a été activée.	Vérifiez l'interrupteur de sécurité ⑩ à gauche et à droite (voir chapitre Interrupteurs de sécurité).
	La lampe UV-C ⑧ ou l'appareil est défectueux.	Adressez-vous au service après-vente (voir chapitre Service après-vente).
La tête vibrante ⑦ ne vibre pas.	La fonction vibration n'est pas allumée.	Appuyez sur la touche vibration ⑫.
Durant l'aspiration, une odeur désagréable sort de l'appareil.	Une odeur se dégage fréquemment lors de la première utilisation d'appareils neufs.	L'odeur doit disparaître une fois l'appareil utilisé plusieurs fois.
	L'appareil est défectueux.	Éteignez l'appareil, débranchez la fiche secteur de la prise secteur et contactez le service après-vente (voir chapitre Service après-vente).

Annexe

Caractéristiques techniques

Tension secteur	220-240 V ~, 50/60 Hz
Puissance absorbée	300 W
Classe de protection	II/ □ (double isolation)
Ampoule	6 W, G5, UV-C
Classification groupe de risque de la lampe UV-C	Groupe de risque 3

i REMARQUE

- ▶ Aucune action de la part de l'utilisateur n'est nécessaire pour passer le produit de 50 à 60 Hz. Le produit est à la fois adapté à 50 et à 60 Hz.

Commander des pièces de rechange

Vous pouvez commander les pièces de rechange suivantes pour le produit SMS 300 B2 :



Vous pouvez commander des pièces détachées pour ce produit de manière pratique sur Internet sur www.kompernass.com.



Scannez le code QR avec votre smartphone/ tablette.

Ce code QR vous donne un accès direct à notre site web sur lequel vous pouvez visualiser et commander les pièces de rechange disponibles.

① REMARQUE

- ▶ Si vous rencontrez des problèmes avec la commande en ligne, vous pouvez vous adresser par téléphone ou par e-mail à notre Centre de service après-vente (voir chapitre **Service après-vente**).
- ▶ Veuillez toujours indiquer à la commande la référence article (par ex. **444810_2307**), que vous trouverez sur la couverture de ce mode d'emploi.
- ▶ Veuillez noter qu'une commande en ligne de pièces de rechange n'est pas possible pour tous les pays de livraison.

Garantie de Kompnass Handels GmbH

Chère cliente, cher client,

Cet appareil est garanti 3 ans à partir de la date d'achat. Si ce produit venait à présenter des vices, vous disposez de droits légaux face au vendeur de ce produit. Vos droits légaux ne sont pas restreints par notre garantie présentée ci-dessous.

Conditions de garantie

La période de garantie débute à la date d'achat. Veuillez bien conserver le ticket de caisse. Celui-ci servira de preuve d'achat.

Si dans un délai de trois ans suivant la date d'achat de ce produit, un vice de matériel ou de fabrication venait à apparaître, le produit sera réparé, remplacé gratuitement par nos soins ou le prix d'achat remboursé, selon notre choix. Cette prestation sous garantie nécessite, dans le délai de trois ans, la présentation de l'appareil défectueux et du justificatif d'achat (ticket de caisse) ainsi que la description brève du vice et du moment de son apparition.

Si le vice est couvert par notre garantie, vous recevrez le produit réparé ou un nouveau produit en retour. Aucune nouvelle période de garantie ne débute avec la réparation ou l'échange du produit.

Période de garantie et réclamation légale pour vices cachés

L'exercice de la garantie ne prolonge pas la période de garantie. Cette disposition s'applique également aux pièces remplacées ou réparées. Les dommages et vices éventuellement déjà présents à l'achat doivent être signalés immédiatement après le déballage. Toute réparation survenant après la période sous garantie fera l'objet d'une facturation.

Étendue de la garantie

L'appareil a été fabriqué avec soin conformément à des directives de qualité strictes et consciencieusement contrôlé avant sa livraison.

La prestation de la garantie s'applique aux vices de matériel et de fabrication. Cette garantie ne s'étend pas aux pièces du produit qui sont exposées à une usure normale et peuvent de ce fait être considérées comme pièces d'usure, ni aux détériorations de pièces fragiles, par ex. interrupteurs, batteries ou pièces en verre.

Cette garantie devient caduque si le produit est détérioré, utilisé ou entretenu de manière non conforme. Toutes les instructions listées dans le manuel d'utilisation doivent être exactement respectées pour une utilisation conforme du produit. Des buts d'utilisation et actions qui sont déconseillés dans le manuel d'utilisation, ou dont vous êtes avertis doivent également être évités.

Le produit est uniquement destiné à un usage privé et ne convient pas à un usage professionnel. La garantie est annulée en cas d'entretien incorrect et inapproprié, d'usage de la force et en cas d'intervention non réalisée par notre centre de service après-vente agréé.

Article L217-16 du Code de la consommation

Lorsque l'acheteur demande au vendeur, pendant le cours de la garantie commerciale qui lui a été consentie lors de l'acquisition ou de la réparation d'un bien meuble, une remise en état couverte par la garantie, toute période d'immobilisation d'au moins sept jours vient s'ajouter à la durée de la garantie qui restait à courir. Cette période court à compter de la demande d'intervention de l'acheteur ou de la mise à disposition pour réparation du bien en cause, si cette mise à disposition est postérieure à la demande d'intervention.

Indépendamment de la garantie commerciale souscrite, le vendeur reste tenu des défauts de conformité du bien et des vices rédhibitoires dans les conditions prévues aux articles L217-4 à L217-13 du Code de la consommation et aux articles 1641 à 1648 et 2232 du Code Civil.

Article L217-4 du Code de la consommation

Le vendeur livre un bien conforme au contrat et répond des défauts de conformité existant lors de la délivrance. Il répond également des défauts de conformité résultant de l'emballage, des instructions de montage ou de l'installation lorsque celle-ci a été mise à sa charge par le contrat ou a été réalisée sous sa responsabilité.

Article L217-5 du Code de la consommation

Le bien est conforme au contrat :

- 1° S'il est propre à l'usage habituellement attendu d'un bien semblable et, le cas échéant :
 - s'il correspond à la description donnée par le vendeur et posséder les qualités que celui-ci a présentées à l'acheteur sous forme d'échantillon ou de modèle ;
 - s'il présente les qualités qu'un acheteur peut légitimement attendre eu égard aux déclarations publiques faites par le vendeur, par le producteur ou par son représentant, notamment dans la publicité ou l'étiquetage ;
- 2° Ou s'il présente les caractéristiques définies d'un commun accord par les parties ou être propre à tout usage spécial recherché par l'acheteur, porté à la connaissance du vendeur et que ce dernier a accepté.

Article L217-12 du Code de la consommation

L'action résultant du défaut de conformité se prescrit par deux ans à compter de la délivrance du bien.

Article 1641 du Code civil

Le vendeur est tenu de la garantie à raison des défauts cachés de la chose vendue qui la rendent impropre à l'usage auquel on la destine, ou qui diminuent tellement cet usage que l'acheteur ne l'aurait pas acquise, ou n'en aurait donné qu'un moindre prix, s'il les avait connus.

Article 1648 1er alinéa du Code civil

L'action résultant des vices rédhibitoires doit être intentée par l'acquéreur dans un délai de deux ans à compter de la découverte du vice.

Les pièces détachées indispensables à l'utilisation du produit sont disponibles pendant la durée de la garantie du produit.

Procédure en cas de garantie

Afin de garantir un traitement rapide de votre demande, veuillez suivre les indications suivantes :

- ◆ Veuillez avoir à portée de main pour toutes questions le ticket de caisse et la référence article (IAN) 444810_2307 en tant que justificatif de votre achat.
- ◆ Vous trouverez la référence sur la plaque signalétique sur le produit, une gravure sur le produit, sur la page de garde du mode d'emploi (en bas à gauche) ou sur l'autocollant au dos ou sur le dessous du produit.
- ◆ Si des erreurs de fonctionnement ou d'autres vices venaient à apparaître, veuillez d'abord contacter le département service clientèle cité ci-dessous par **téléphone** ou par **e-mail**.
- ◆ Vous pouvez ensuite retourner un produit enregistré comme étant défectueux en joignant le ticket de caisse et en indiquant en quoi consiste le vice et quand il est survenu, sans devoir l'affranchir à l'adresse de service après-vente communiquée.



Sur www.lidl-service.com, vous pourrez télécharger ce mode d'emploi et de nombreux autres manuels, vidéos produit et logiciels d'installation.

Grâce à ce code QR, vous arriverez directement sur le site Lidl service après-vente (www.lidl-service.com) et vous pourrez ouvrir votre mode d'emploi en saisissant votre référence (IAN) 444810_2307.

Service après-vente

FR

Service France

Tel.: 0800 919270

E-Mail: kompennass@lidl.fr

BE

Service Belgique

Tel.: 0800 12089

E-Mail: kompennass@lidl.be

IAN 444810_2307

Importateur

Veuillez tenir compte du fait que l'adresse suivante n'est pas une adresse de service après-vente. Veuillez d'abord contacter le service mentionné.

KOMPERNASS HANDELS GMBH

BURGSTRASSE 21

44867 BOCHUM

ALLEMAGNE

www.kompennass.com

Inhaltsverzeichnis

Einleitung	22
Bestimmungsgemäße Verwendung	22
Verwendete Warnhinweise und Symbole	22
Sicherheitshinweise	23
Lieferumfang und Transportinspektion	28
Teile und Bedienelemente	28
Sicherheitsschalter	29
Bedienung	29
Anwendungstipps	30
Reinigung und Wartung	31
Staubbehälter leeren	31
HEPA-Staubfilter reinigen	32
UV-C-Lampe reinigen	33
UV-C-Lampe wechseln	33
Aufbewahrung	33
Entsorgung	34
Gerät entsorgen	34
Verpackung entsorgen	35
Fehlerbehebung	35
Anhang	36
Technische Daten	36
Ersatzteile bestellen	37
Garantie der Kompernaß Handels GmbH	38
Service	39
Importeur	39

Einleitung

Herzlichen Glückwunsch zum Kauf Ihres neuen Gerätes.

Sie haben sich damit für ein hochwertiges Produkt entschieden. Die Bedienungsanleitung ist Bestandteil dieses Produkts. Sie enthält wichtige Hinweise für Sicherheit, Gebrauch und Entsorgung. Machen Sie sich vor der Benutzung des Produkts mit allen Bedien- und Sicherheitshinweisen vertraut. Benutzen Sie das Produkt nur wie beschrieben und für die angegebenen Einsatzbereiche. Händigen Sie alle Unterlagen bei Weitergabe des Produkts an Dritte mit aus.





Bestimmungsgemäße Verwendung



Das Gerät ist ausschließlich zum Abtöten von Bakterien und zur Entfernung von Staub, Keimen und Hausmilben bestimmt. Es ist für die Anwendung auf Matratzen, Bettlaken, Bettdecken, Polstermöbeln u. Ä. geeignet. Sie dürfen es nur innerhalb geschlossener Räume und in privaten Haushalten verwenden. Alle anderen Verwendungen gelten als nicht bestimmungsgemäß.

Das Gerät ist nicht zur Verwendung in gewerblichen oder industriellen Bereichen vorgesehen. Ansprüche jeglicher Art wegen Schäden aus nicht bestimmungsgemäßer Verwendung, unsachgemäßen Reparaturen, unerlaubt vorgenommenen Veränderungen oder Verwendung nicht zugelassener Ersatzteile sind ausgeschlossen. Das Risiko trägt allein der Benutzer.

Verwendete Warnhinweise und Symbole

In der vorliegenden Bedienungsanleitung, auf der Verpackung und dem Gerät werden folgende Warnhinweise und Symbole verwendet (falls zutreffend):

	GEFAHR! Ein Warnhinweis mit diesem Symbol und dem Signalwort „GEFAHR“ kennzeichnet eine unmittelbar bevorstehende Gefährdungssituation, die, wenn sie nicht vermieden wird, den Tod oder eine schwere Verletzung zur Folge hat.
	WARNUNG! Ein Warnhinweis mit diesem Symbol und dem Signalwort „WARNUNG“ kennzeichnet eine mögliche Gefährdungssituation, die, wenn sie nicht vermieden wird, den Tod oder eine schwere Verletzung zur Folge haben könnte.
	VORSICHT! Ein Warnhinweis mit diesem Symbol und dem Signalwort „VORSICHT“ kennzeichnet eine mögliche Gefährdungssituation, die, wenn sie nicht vermieden wird, eine geringfügige oder mäßige Verletzung zur Folge haben könnte.
	ACHTUNG! Ein Warnhinweis mit diesem Symbol und dem Signalwort „ACHTUNG“ kennzeichnet eine mögliche Situation, die, wenn sie nicht vermieden wird, einen Sachschaden zur Folge haben könnte.

	Hinweis: Ein Hinweis kennzeichnet zusätzliche Informationen, die den Umgang mit dem Gerät erleichtern.
	Warnung vor UV-Strahlung. Augen und Haut schützen.
	Wechselstrom/-spannung

Sicherheitshinweise

GEFAHR! ELEKTRISCHER SCHLAG!

- ▶ Die Spannung der Stromquelle muss mit den Angaben auf dem Typenschild des Gerätes übereinstimmen.
- ▶ Lassen Sie ein defektes Gerät umgehend von einer qualifizierten Fachwerkstatt instand setzen oder wenden Sie sich an den Kundenservice, um Gefährdungen zu vermeiden.
- ▶ Lassen Sie beschädigte Netzstecker oder Netzkabel sofort von autorisiertem Fachpersonal oder dem Kundenservice austauschen, um Gefährdungen zu vermeiden.
- ▶ Ziehen Sie immer nur am Netzstecker, niemals am Netzkabel, um das Gerät von der Stromversorgung zu trennen.
- ▶ Knicken oder quetschen Sie das Netzkabel nicht und verlegen Sie es so, dass es nicht in Kontakt mit heißen Oberflächen kommt und niemand darauf treten oder darüber stolpern kann.
- ▶ Ziehen Sie vor dem Reinigen und nach jedem Gebrauch den Netzstecker.
- ▶ Rollen Sie das Netzkabel vor dem Einschalten immer vollständig ab und verwenden Sie keine Verlängerungskabel.
- ▶ Fassen Sie das Netzkabel oder den Netzstecker niemals mit feuchten Händen an.

- ▶ Benutzen Sie das Gerät keinesfalls in der Nähe von Wasser, das in Badewannen, Duschen, Waschbecken oder anderen Gefäßen enthalten ist. Die Nähe von Wasser stellt eine Gefahr dar, auch wenn das Gerät ausgeschaltet ist.
- ▶ Sie dürfen das Gerät keinesfalls in eine Flüssigkeit tauchen und keine Flüssigkeiten in das Gerätegehäuse gelangen lassen.
- ▶ Sie dürfen das Gerät keiner Feuchtigkeit aussetzen und nicht im Freien benutzen. Falls doch einmal Flüssigkeit in das Gerätegehäuse gelangt, ziehen Sie sofort den Netzstecker des Gerätes aus der Netzsteckdose und lassen Sie es von qualifiziertem Fachpersonal reparieren.
- ▶ Sie dürfen das Gerätegehäuse nicht öffnen. Lassen Sie das defekte Gerät nur von qualifiziertem Fachpersonal reparieren.
- ▶ Benutzen Sie das Gerät auf keinen Fall, wenn es sichtbare Beschädigungen aufweist, heruntergefallen ist oder Wasser ausläuft. Lassen Sie es erst von qualifiziertem Fachpersonal reparieren.
- ▶ Dieses Gerät kann von Kindern ab 8 Jahren und von Personen mit reduzierten physischen, sensorischen oder mentalen Fähigkeiten oder Mangel an Erfahrung und/oder Wissen benutzt werden, wenn sie dabei von einer erwachsenen Person beaufsichtigt werden oder bezüglich des sicheren Gebrauchs des Gerätes unterwiesen wurden und die daraus resultierenden Gefahren verstanden haben.
- ▶ Kinder dürfen nicht mit dem Gerät spielen. Reinigung und Wartung des Gerätes dürfen nicht durch Kinder ohne Beaufsichtigung durchgeführt werden.

RISIKOGRUPPE 3

In diesem Gerät ist ein Leuchtmittel der Risikogruppe 3 verbaut.

WARNUNG! UV-Strahlung durch dieses Produkt.

Die Exposition von Auge und Haut durch das unabgeschirmte Produkt vermeiden.

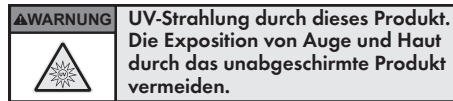

⚠️ WARNUNG! VERLETZUNGSGEFAHR!

- ▶ Benutzen Sie dieses Gerät nur im montiertem Zustand. Insbesondere die Abdeckung der U-VC-Lampe muss vor der Benutzung korrekt installiert sein!
- ▶ Benutzen Sie das Gerät nur, wie in dieser Bedienungsanleitung beschrieben!
- ▶ Blicken Sie niemals direkt in die UV-C-Lampe. Die UV-Strahlung kann zu Schäden an Augen und Haut führen!
- ▶ Benutzen Sie das Gerät niemals an Menschen oder Tieren! Die UV-Strahlung kann Schäden an Augen und Haut verursachen!
- ▶ Die keimabtötenden ultravioletten Strahlen der UV-C-Lampe an der Unterseite des Gerätes sind schädlich für Augen und Haut. Setzen Sie sich selbst oder andere Personen oder Tiere niemals direkten oder reflektierten Strahlen aus. Suchen Sie bei Kontakt mit den Strahlen umgehend einen Arzt auf.
- ▶ Achten Sie darauf, dass die Sicherheitsschalter der UV-C-Lampe nicht blockiert werden.
- ▶ Halten Sie Tiere, Haare, Schmuck, weite Kleidung, Finger und alle übrigen Körperteile von der Saugöffnung des Gerätes fern, um ein Festsaugen zu verhindern. Sollte sich das Gerät doch einmal festsaugen, schalten Sie es sofort aus.

- ▶ Berühren Sie während des Betriebes nicht den Vibrationskopf.
- ▶ Achten Sie darauf, dass das angeschlossene Netzkabel keine Stolpergefahr darstellt.
- ▶ Lassen Sie das am Stromnetz angeschlossene oder eingeschaltete Gerät niemals unbeaufsichtigt. Lassen Sie Kinder nie unbeaufsichtigt, um sicherzustellen, dass sie nicht mit dem Gerät spielen.
- ▶ Lassen Sie niemals Kinder unbeaufsichtigt das Gerät benutzen.
- ▶ Lassen Sie die UV-C-Lampe nach dem Gebrauch des Gerätes ausreichend abkühlen. Ansonsten besteht Verbrennungsgefahr.
- ▶ Legen Sie niemals die Hand unter das Gerät solange dieses noch in Betrieb ist.

BRANDGEFAHR!

- ▶ Stecken Sie nichts in die Öffnungen des Gerätes und achten Sie darauf, dass diese nicht verstopft sind.
- ▶ Stellen Sie sicher, dass die Lüftungsöffnungen an den Seiten des Gerätes nicht verstopft sind.
- ▶ Decken Sie das Gerät während des Betriebs nicht ab, um einen Gerätebrand zu vermeiden.
- ▶ Benutzen Sie das Gerät nicht in Räumen, in denen sich leichtentzündliche Substanzen oder giftige oder explosive Dämpfe befinden.
- ▶ Löschen Sie das Gerät im Brandfall nicht mit Wasser. Ersticken Sie Flammen mit einer feuerfesten Decke oder einem geeigneten Feuerlöscher.

ⓘ ACHTUNG! SACHSCHADEN!

- ▶ Saugen Sie mit dem Gerät auf keinen Fall folgende Dinge auf:
 - brennbare oder entzündliche Stoffe
 - glühende Asche, brennende Zigaretten, Streichhölzer etc.
 - Flüssigkeiten oder nasse Stoffe (z. B. nasses Teppich-Shampoo)
 - sehr feinen Staub (z. B. Betonstaub), Asche oder Toner
 - spitze, harte Gegenstände (z. B. Glassplitter)
- ▶ Stellen oder legen Sie keine schweren Gegenstände auf das Gerät, den Netzstecker oder das Netzkabel.
- ▶ Versuchen Sie nicht, die Rollen mit Schmiermittel oder Öl zu schmieren. Danach würde Staub oder Schmutz verstärkt an den Rollen haften bleiben.
- ▶ Reinigen Sie das Gerät nicht mit aggressiven, chemischen oder scheuernden Reinigungsmitteln. Andernfalls könnten Sie es beschädigen.

Lieferumfang und Transportinspektion

GEFAHR!

- ▶ Verpackungsmaterialien dürfen nicht von Kindern zum Spielen verwendet werden. **Es besteht Erstickungsgefahr.**
- ◆ Entnehmen Sie alle Teile des Gerätes und die Bedienungsanleitung aus der Verpackung.
- ◆ Entfernen Sie sämtliches Verpackungsmaterial vom Gerät.

Der Lieferumfang besteht aus folgenden Komponenten (Abbildungen siehe Ausklappseite):

- Milbensauger
- HEPA-Staubfilter (2x)
- Bedienungsanleitung

Hinweis

- ▶ Prüfen Sie die Lieferung auf Vollständigkeit und auf sichtbare Schäden.
- ▶ Bei einer unvollständigen Lieferung oder Schäden infolge mangelhafter Verpackung oder durch Transport wenden Sie sich an den Kundenservice (siehe Kapitel **Service**).

Teile und Bedienelemente

(Abbildungen siehe Ausklappseite)

- 1 Griff
- 2 Ein-/Ausschalter 
- 3 Staubbehälter
- 4 HEPA-Staubfilter (im Staubbehälter)
- 5 Lüftungsöffnung
- 6 Netzkabel
- 7 Vibrationskopf
- 8 UV-C-Lampe
- 9 Saugöffnung
- 10 Sicherheitsschalter
- 11 Rollen
- 12 Vibrationstaste
- 13 Abdeckung UV-C-Lampe

Sicherheitsschalter

Das Gerät verfügt über zwei Sicherheitsschalter ⑩ links und rechts an der Unterseite des Gerätes. Die UV-C-Lampe ③ schaltet sich beim Betätigen der Vibrationstaste ⑫ nur ein, wenn gleichzeitig beide Sicherheitsschalter ⑩ gedrückt werden. Dadurch wird die Abschaltautomatik der UV-C-Lampe ③ deaktiviert. Dies geschieht automatisch, wenn das eingeschaltete Gerät auf eine ebene Fläche abgestellt wird (Abb. A).

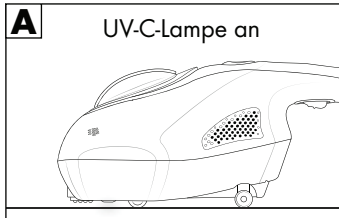

Verlieren die Sicherheitsschalter den Kontakt zum Untergrund, wird die Abschaltautomatik aktiviert und die UV-C-Lampe ③ hört auf zu leuchten (Abb. B und C).

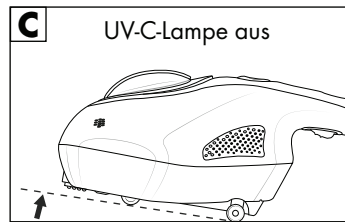
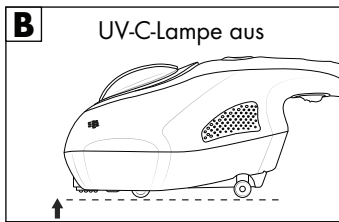

Bedienung

⚠️ WARNUNG!

- ▶ Blicken Sie während des Gebrauchs niemals in die UV-C-Lampe ③!
- ▶ Benutzen Sie das Gerät niemals an Menschen oder Tieren!
Die UV-Strahlung kann Schäden an Augen und Haut verursachen!
- ▶ Betreiben Sie das Gerät nur im ordnungsgemäß zusammengebauten Zustand. Nur so können Gefahren durch UV-Strahlung vermieden werden.
- ▶ Betreiben Sie das Gerät nur wie in dieser Bedienungsanleitung beschrieben. Nur so können Gefahren durch UV-Strahlung vermieden werden.

📄 Hinweis

- ▶ Benutzen Sie das Gerät nur, wenn es vollständig und korrekt zusammengebaut ist. Der Staubbehälter ⑤ und der HEPA-Staubfilter ④ müssen korrekt eingesetzt und unbeschädigt sein. Wenn Schmutz in den Motor des Gerätes gelangt, könnte es zu einem Motorschaden kommen.

- ▶ Achten Sie darauf, dass die Sicherheitsschalter der UV-C-Lampe ⑧ an der Unterseite des Gerätes nicht blockiert werden.
 - ▶ Testen Sie das Gerät immer erst an einer kleinen, unauffälligen Stelle.
- 1) Stecken Sie den Netzstecker in eine ordnungsgemäß installierte, gut zugängliche Steckdose.
 - 2) Setzen Sie das Gerät flach auf die zu reinigende Fläche.
 - 3) Schieben Sie den Ein-/Ausschalter ① ② nach vorne, um das Gerät einzuschalten. Das Gerät beginnt zu saugen.
 - 4) Drücken Sie die Vibrationstaste ⑫, um den Vibrationskopf ⑦ zu aktivieren. Durch die Vibration wird die zu reinigende Fläche aufgeschüttelt und der aufgewirbelte Staub wird durch die Saugöffnung ⑨ eingesaugt. Durch das Drücken der Vibrationstaste ⑫ schaltet sich auch die UV-C-Lampe ⑧ ein.
 - 5) Führen Sie das Gerät gleichmäßig über die zu reinigende Fläche.
 - 6) Schieben Sie nach dem Saugen den Ein-/Ausschalter ① ② zurück, um das Gerät auszuschalten.
 - 7) Ziehen Sie den Netzstecker aus der Steckdose.

Anwendungstipps

- ◆ Reinigen Sie Matratzen immer von beiden Seiten.
- ◆ Neue Matratzen sollten Sie einmal im Monat reinigen. Ältere Matratzen sollten zunächst eine Woche lang täglich gereinigt werden. Danach sollte eine Reinigung einmal im Monat stattfinden.
- ◆ Der HEPA-Staubfilter ④ sollte je nach Gebrauch alle 12 - 18 Monate, die UV-C-Lampe ⑧ alle 12 - 24 Monate gewechselt werden. Bei Fragen zu Ersatzteilen wenden Sie sich an den Kundenservice (siehe Kapitel **Service**).

Reinigung und Wartung

⚠ WARNUNG!

- ▶ Ziehen Sie vor jeder Reinigung den Netzstecker aus der Netzsteckdose. Ansonsten besteht Stromschlaggefahr.

⚠ ACHTUNG!

- ▶ Benutzen Sie keine aggressiven, scheuernden oder chemischen Reinigungsmittel. Diese können die Oberfläche angreifen und zu irreparablen Schäden am Gerät führen.
- ◆ Reinigen Sie das Gerät nur mit einem weichen, leicht mit Wasser befeuchteten Tuch.
- ◆ Leeren Sie den Staubbehälter **3** nach jeder Anwendung des Gerätes. Auch der HEPA-Staubfilter **4** muss regelmäßig gereinigt werden, um eine Überlastung des Motors zu vermeiden.

Staubbehälter leeren

- ◆ Ziehen Sie den Staubbehälter **3** nach oben aus dem Gerät (Abb. D).

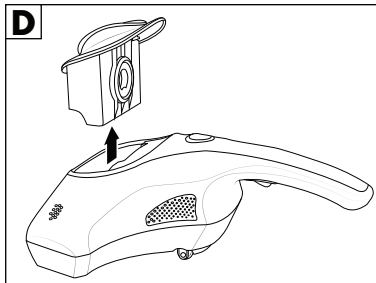

- ◆ Greifen Sie in die Öffnung des HEPA-Staubfilters **4** und ziehen Sie diesen aus dem Staubbehälter **3** (Abb. E).

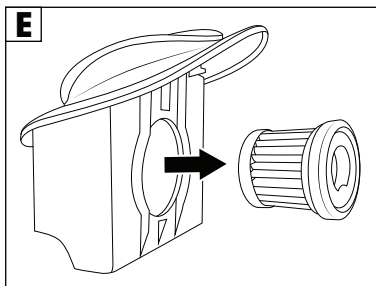

- ◆ Entfernen Sie die Abdeckung des Staubbehälters ③ (Abb. F).

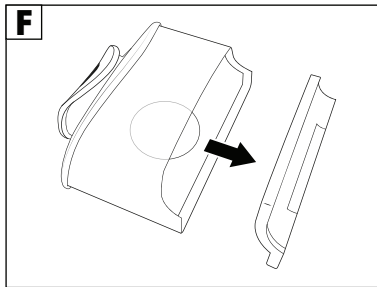

- ◆ Entleeren Sie den Staubbehälter ③.
- ◆ Wischen Sie den Staubbehälter ③ und die Aussparung für den Staubbehälter ③ bei Bedarf mit einem trockenen Staubtuch aus.
- ◆ Wischen Sie auch die Abdeckung des Staubbehälters ③ mit einem trockenen Staubtuch ab.
- ◆ Setzen Sie die Abdeckung des Staubbehälters ③ wieder ein. Achten Sie darauf, dass die Abdeckung komplett in den Staubbehälter ③ eingeschoben ist und diesen fest verschließt.

HEPA-Staubfilter reinigen

- ◆ Nachdem Sie den HEPA-Staubfilter ④ aus dem Staubbehälter ③ gezogen haben, stecken Sie den HEPA-Staubfilter ④ in einen Plastikbeutel. Verschließen Sie den Plastikbeutel und klopfen Sie den HEPA-Staubfilter ④ vorsichtig aus.
- ◆ Warten Sie, bis sich der Staub im Plastikbeutel gesetzt hat und nehmen Sie dann den HEPA-Staubfilter ④ aus dem Plastikbeutel. Verschließen Sie den Plastikbeutel wieder und entsorgen Sie ihn anschließend.
- ◆ Bei Bedarf können Sie den HEPA-Staubfilter ④ mit klarem, kaltem oder lauwarmem Wasser abspülen. Lassen Sie den HEPA-Staubfilter ④ anschließend vollständig trocknen.
- ◆ Setzen Sie den HEPA-Staubfilter ④ nach der Reinigung wieder in den Staubbehälter ③, so dass er fest sitzt.
- ◆ Setzen Sie den geleerten Staubbehälter ③ mit eingesetztem HEPA-Staubfilter ④ wieder in die Aussparung für den Staubbehälter ③ am Gerät ein.

i Hinweis

- ▶ Neue HEPA-Staubfilter ④ können über den Kundenservice nachbestellt werden (siehe Kapitel **Ersatzteile bestellen**).

UV-C-Lampe reinigen

WARNUNG!

- ▶ Die UV-C-Lampe **8** wird während des Gebrauchs heiß. Lassen Sie die UV-C-Lampe **8** nach dem Gebrauch des Gerätes ausreichend abkühlen. Ansonsten besteht Verbrennungsgefahr.

Hinweis

- ▶ Achten Sie darauf, die UV-C-Lampe **8** nicht mit den Fingern zu berühren.
- ◆ Lösen Sie mit einem Schraubendreher die Schraube an der Abdeckung **13** der UV-C-Lampe **8** und nehmen Sie die Abdeckung **13** ab.
- ◆ Wischen Sie die UV-C-Lampe **8** mit einem trockenen Staubtuch ab.
- ◆ Setzen Sie die Abdeckung **13** auf und fixieren Sie diese wieder mit der Schraube.

UV-C-Lampe wechseln

WARNUNG!

- ▶ Die UV-C-Lampe **8** wird während des Gebrauchs heiß. Lassen Sie die UV-C-Lampe **8** nach dem Gebrauch des Gerätes ausreichend abkühlen. Ansonsten besteht Verbrennungsgefahr.
- ▶ Die technische Informationen Daten der UV-C-Lampe **8** finden Sie im Kapitel **Technische Daten**.
- ◆ Lösen Sie mit einem Schraubendreher die Schraube an der Abdeckung **13** der UV-C-Lampe **8** und nehmen Sie die Abdeckung **13** ab.
- ◆ Ziehen Sie die UV-C-Lampe **8** aus den Steckverbindungen.
- ◆ Setzen Sie eine neue UV-C-Lampe **8** in die Steckverbindungen.
- ◆ Setzen Sie die Abdeckung **13** auf und fixieren Sie diese wieder mit der Schraube.

Aufbewahrung

- ◆ Bewahren Sie das Gerät an einem sauberen und trockenen Ort ohne direkte Sonneneinstrahlung auf.

Entsorgung

Für Frankreich gilt:



Points de collecte sur www.quefairemesdechets.fr
Privilégiez la réparation ou le don de votre appareil !



Das Produkt, die Verpackung und die Bedienungsanleitung sind recycelbar, unterliegen einer erweiterten Herstellerverantwortung und werden getrennt gesammelt.

Gerät entsorgen

Hinweis

- ▶ Entnehmen Sie die UV-C-Lampe  vor der Entsorgung des Gerätes und entsorgen Sie diese getrennt vom Gerät.



Das nebenstehende Symbol einer durchgestrichenen Mülltonne auf Rädern zeigt an, dass dieses Gerät der Richtlinie 2012/19/EU unterliegt. Diese Richtlinie besagt, dass Sie dieses Gerät am Ende seiner Nutzungszeit nicht mit dem normalen Haushaltsmüll entsorgen dürfen, sondern in speziell eingerichteten Sammelstellen, Wertstoffhöfen oder Entsorgungsbetrieben abgeben müssen.

Diese Entsorgung ist für Sie kostenfrei. Schonen Sie die Umwelt und entsorgen Sie fachgerecht.

Für den deutschen Markt gilt:

Beim Kauf eines Neugerätes haben Sie das Recht, ein entsprechendes Altgerät an Ihren Händler zurückzugeben. Händler von Elektro- und Elektronikgeräten sowie Lebensmittelhändler, die regelmäßig Elektro- und Elektronikgeräte verkaufen, sind verpflichtet, bis zu drei Altgeräte unentgeltlich zurückzunehmen, auch ohne dass ein Neugerät gekauft wird, wenn die Altgeräte in keiner Abmessung größer als 25 cm sind. LIDL bietet Ihnen Rücknahmemöglichkeiten direkt in den Filialen und Märkten an.

Sofern Ihr Altgerät personenbezogene Daten enthält, sind Sie selbst für deren Löschung verantwortlich, bevor Sie es zurückgeben.

Sofern dies ohne Zerstörung des Altgerätes möglich ist, entnehmen Sie die alten Batterien oder Akkus sowie Lampen, bevor Sie das Altgerät zur Entsorgung zurückgeben und führen Sie sie einer separaten Sammlung zu. Bei fest eingebauten Akkus ist bei der Entsorgung darauf hinzuweisen, dass das Gerät einen Akku enthält.



Weitere Möglichkeiten zur Entsorgung des ausgedienten Produkts erfahren Sie bei Ihrer Gemeinde- oder Stadtverwaltung.

Verpackung entsorgen



Die Verpackungsmaterialien sind nach umweltverträglichen und entsorgungstechnischen Gesichtspunkten ausgewählt und deshalb recyclebar. Entsorgen Sie nicht mehr benötigte Verpackungsmaterialien gemäß den örtlich geltenden Vorschriften.

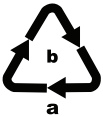

Entsorgen Sie die Verpackung umweltgerecht. Beachten Sie die Kennzeichnung auf den verschiedenen Verpackungsmaterialien und trennen Sie diese gegebenenfalls gesondert. Die Verpackungsmaterialien sind gekennzeichnet mit Abkürzungen (a) und Ziffern (b) mit folgender Bedeutung: 1–7: Kunststoffe, 20–22: Papier und Pappe, 80–98: Verbundstoffe.

Fehlerbehebung

Die nachfolgende Tabelle hilft bei der Lokalisierung und Behebung kleinerer Störungen. Wenn Sie mit den nachfolgend genannten Schritten das Problem nicht lösen können, wenden Sie sich bitte an den Kundendienst (siehe Kapitel **Service**).

Fehler	Ursache	Behebung
Das Gerät saugt nicht.	Das Gerät ist nicht eingeschaltet.	Vergewissern Sie sich, dass das Gerät ordnungsgemäß an die Stromversorgung angeschlossen ist und drücken Sie auf den Ein/Aus-Schalter ②.
	Der Netzstecker ist nicht eingesteckt.	Stecken Sie den Netzstecker in die Steckdose.
	Steckdose liefert keine Spannung.	Überprüfen Sie die Haussicherungen
Die Saugleistung ist zu schwach.	Der Staubbehälter ③ ist voll.	Entleeren Sie den Staubbehälter ③.
	Der HEPA-Staubfilter ④ ist verschmutzt.	Reinigen Sie den HEPA-Staubfilter ④.
	Die Saugöffnung ⑨ ist verstopft.	Schalten Sie das Gerät aus, ziehen Sie den Netzstecker aus der Steckdose und entfernen Sie die Verstopfung.

Fehler	Ursache	Behebung
Die UV-C-Lampe ⑧ leuchtet nicht.	Die Abschaltautomatik der UV-C-Lampe ⑧ wurde aktiviert.	Überprüfen Sie die Sicherheitsschalter ⑩ links und rechts (siehe Kapitel Sicherheitsschalter).
	Die UV-C-Lampe ⑧ oder das Gerät ist defekt.	Wenden Sie sich an den Kundenservice (siehe Kapitel Service).
Der Vibrationskopf ⑦ vibriert nicht.	Die Vibrationsfunktion ist nicht eingeschaltet.	Drücken Sie die Vibrationstaste ⑫.
Während des Saugens tritt ein unangenehmer Geruch aus dem Gerät aus.	Eine Geruchsentwicklung tritt bei der ersten Benutzung neuer Geräte häufig auf.	Der Geruch sollte verschwinden, nachdem das Gerät mehrmals benutzt wurde.
	Das Gerät ist defekt.	Schalten Sie das Gerät aus, ziehen Sie den Netzstecker aus der Steckdose und wenden Sie sich an den Kundenservice (siehe Kapitel Service).

Anhang

Technische Daten

Netzspannung	220–240 V ~, 50/60 Hz
Leistungsaufnahme	300 W
Schutzklasse	II/□ (Doppelisolierung)
Leuchtmittel	6 W, G5, UV-C
Klassifizierung Risikogruppe der UV-C-Lampe	Risikogruppe 3

ⓘ Hinweis

- ▶ Es ist keine Aktion seitens der Benutzer erforderlich, um das Produkt zwischen 50 und 60 Hz umzustellen. Das Produkt passt sich sowohl für 50 als auch für 60 Hz an.

Ersatzteile bestellen

Folgende Ersatzteile können Sie zum Produkt SMS 300 B2 bestellen:

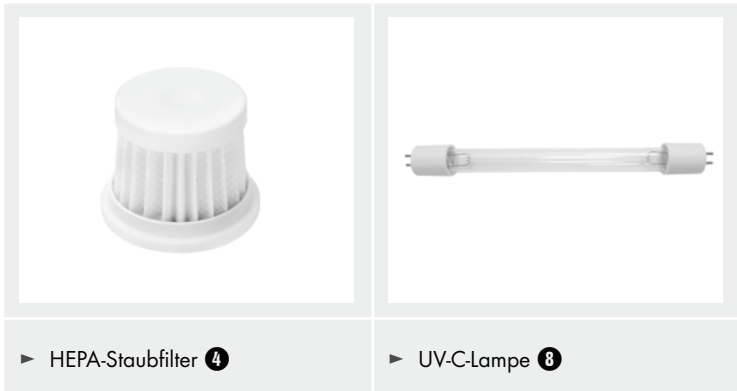

Sie können Ersatzteile für dieses Produkt bequem im Internet unter www.kompernass.com dauerhaft nachbestellen.



Scannen Sie diesen QR-Code mit Ihrem Smartphone oder Tablet.

Mit dem QR-Code gelangen Sie direkt auf unsere Webseite www.kompernass.com und können die für dieses Gerät verfügbaren Ersatzteile einsehen und bestellen.

i Hinweis

- ▶ Sollten Sie Probleme mit der Online-Bestellung haben, können Sie sich telefonisch oder per E-Mail an unser Servicecenter wenden.
- ▶ Geben Sie immer die Artikelnummer (IAN) **444810_2307** bei Ihrer Bestellung mit an.
- ▶ Bitte beachten Sie, dass nicht für alle Lieferländer eine Online-Bestellung von Ersatzteilen möglich ist.

Garantie der Kompersnaß Handels GmbH

Sehr geehrte Kundin, sehr geehrter Kunde,

Sie erhalten auf dieses Gerät 3 Jahre Garantie ab Kaufdatum. Im Falle von Mängeln dieses Produkts stehen Ihnen gegen den Verkäufer des Produkts gesetzliche Rechte zu. Diese gesetzlichen Rechte werden durch unsere im Folgenden dargestellte Garantie nicht eingeschränkt.

Garantiebedingungen

Die Garantiefrist beginnt mit dem Kaufdatum. Bitte bewahren Sie den Kassenbonn gut auf. Dieser wird als Nachweis für den Kauf benötigt.

Tritt innerhalb von drei Jahren ab dem Kaufdatum dieses Produkts ein Material- oder Fabrikationsfehler auf, wird das Produkt von uns – nach unserer Wahl – für Sie kostenlos repariert, ersetzt oder der Kaufpreis erstattet. Diese Garantieleistung setzt voraus, dass innerhalb der Dreijahresfrist das defekte Gerät und der Kaufbeleg (Kassenbonn) vorgelegt und schriftlich kurz beschrieben wird, worin der Mangel besteht und wann er aufgetreten ist.

Wenn der Defekt von unserer Garantie gedeckt ist, erhalten Sie das reparierte oder ein neues Produkt zurück. Mit Reparatur oder Austausch des Produkts beginnt kein neuer Garantiezeitraum.

Garantiezeit und gesetzliche Mängelansprüche

Die Garantiezeit wird durch die Gewährleistung nicht verlängert. Dies gilt auch für ersetzte und reparierte Teile. Eventuell schon beim Kauf vorhandene Schäden und Mängel müssen sofort nach dem Auspacken gemeldet werden. Nach Ablauf der Garantiezeit anfallende Reparaturen sind kostenpflichtig.

Garantieumfang

Das Gerät wurde nach strengen Qualitätsrichtlinien sorgfältig produziert und vor Auslieferung gewissenhaft geprüft.

Die Garantieleistung gilt für Material- oder Fabrikationsfehler. Diese Garantie erstreckt sich nicht auf Produktteile, die normaler Abnutzung ausgesetzt sind und daher als Verschleißteile angesehen werden können oder für Beschädigungen an zerbrechlichen Teilen, z. B. Schalter, Akkus oder Teile, die aus Glas gefertigt sind.

Diese Garantie verfällt, wenn das Produkt beschädigt, nicht sachgemäß benutzt oder gewartet wurde. Für eine sachgemäße Benutzung des Produkts sind alle in der Bedienungsanleitung aufgeführten Anweisungen genau einzuhalten. Verwendungszwecke und Handlungen, von denen in der Bedienungsanleitung abgeraten oder vor denen gewarnt wird, sind unbedingt zu vermeiden.

Das Produkt ist nur für den privaten und nicht für den gewerblichen Gebrauch bestimmt. Bei missbräuchlicher und unsachgemäßer Behandlung, Gewaltanwendung und bei Eingriffen, die nicht von unserer autorisierten Serviceniederlassung vorgenommen wurden, erlischt die Garantie.

Abwicklung im Garantiefall

Um eine schnelle Bearbeitung Ihres Anliegens zu gewährleisten, folgen Sie bitte den folgenden Hinweisen:

- ◆ Bitte halten Sie für alle Anfragen den Kassenbon und die Artikelnummer (IAN) 444810_2307 als Nachweis für den Kauf bereit.
- ◆ Die Artikelnummer entnehmen Sie bitte dem Typenschild am Produkt, einer Gravur am Produkt, dem Titelblatt der Bedienungsanleitung (unten links) oder dem Aufkleber auf der Rück- oder Unterseite des Produktes.
- ◆ Sollten Funktionsfehler oder sonstige Mängel auftreten, kontaktieren Sie zunächst die nachfolgend benannte Serviceabteilung **telefonisch** oder per **E-Mail**.
- ◆ Ein als defekt erfasstes Produkt können Sie dann unter Beifügung des Kaufbelegs (Kassenbon) und der Angabe, worin der Mangel besteht und wann er aufgetreten ist, für Sie portofrei an die Ihnen mitgeteilte Serviceanschrift übersenden.



Auf www.lidl-service.com können Sie diese und viele weitere Handbücher, Produktvideos und Installationssoftware herunterladen.

Mit diesem QR-Code gelangen Sie direkt auf die Lidl-Service-Seite (www.lidl-service.com) und können durch die Eingabe der Artikelnummer (IAN) 444810_2307 Ihre Bedienungsanleitung öffnen.

Service

DE Service Deutschland

Tel.: 0800 5435 111 (kostenfrei aus dem dt. Festnetz / Mobilfunknetz)
E-Mail: kompernass@lidl.de

AT Service Österreich

Tel.: 0800 447 744
E-Mail: kompernass@lidl.at

CH Service Schweiz

Tel.: 0800 56 44 33
E-Mail: kompernass@lidl.ch

IAN 444810_2307

Importeur

Bitte beachten Sie, dass die folgende Anschrift keine Serviceanschrift ist. Kontaktieren Sie zunächst die benannte Servicestelle.

KOMPERNASS HANDELS GMBH
BURGSTRASSE 21
44867 BOCHUM
DEUTSCHLAND
www.kompernass.com



KOMPERNASS HANDELS GMBH

BURGSTRASSE 21

44867 BOCHUM

GERMANY

www.kompernass.com

Version des informations - Stand der Informationen:

09/2023 · Ident.-No.: SMS300B2-092023-1

IAN 444810_2307