

## LINT REMOVER FUSSELRASIERER RASOIR ANTI-BOULOCHES SFR 3 A1

GB IE

### LINT REMOVER

Operating instructions

FR BE

### RASOIR ANTI-BOULOCHES

Mode d'emploi

CZ

### ODŽMOLKOVAČ

Návod k obsluze

SK

### ODŽMOLKOVAČ

Návod na obsluhu

DK

### FNUGFJERNER

Betjeningsvejledning

HU

### SZÖSZELTÁVOLÍTÓ

Használati utasítás

DE AT CH

### FUSSELRASIERER

Bedienungsanleitung

NL BE

### PLUIZEN VERWIJDERAAR

Gebruiksaanwijzing

PL

### GOLARKA DO UBRANI

Instrukcja obsługi

ES

### QUITAPELUSAS

Instrucciones de uso

IT

### LEVAPELUCCHI ELETTRICO

Istruzioni per l'uso

IAN 460381\_2401

DE FR BE  
NL CZ PL SK

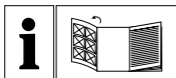

GB/IE	Operating instructions	Page	1
DE/AT/CH	Bedienungsanleitung	Seite	19
FR/BE	Mode d'emploi	Page	37
NL/BE	Gebruiksaanwijzing	Pagina	61
CZ	Návod k obsluze	Strana	79
PL	Instrukcja obsługi	Strona	97
SK	Návod na obsluhu	Strana	115
ES	Instrucciones de uso	Página	133
DK	Betjeningsvejledning	Side	151
IT	Istruzioni per l'uso	Pagina	169
HU	Használati utasítás	Oldal	187

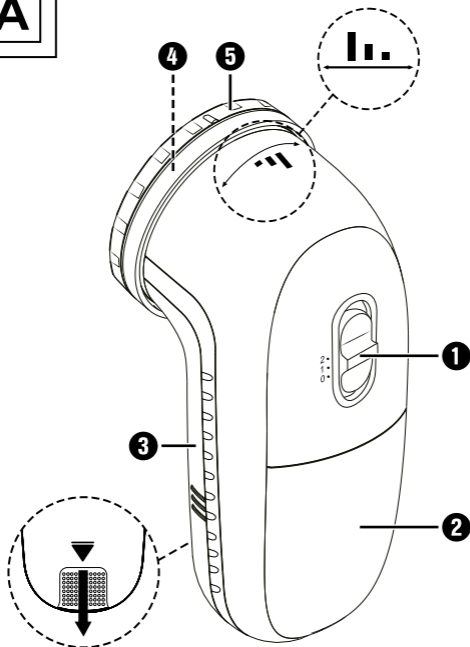
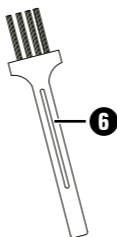
**A****B**

## Contents

<b>Introduction</b> .....	<b>2</b>
Information about these operating instructions. ....	2
Intended use. ....	2
Warnings and symbols used .....	2
<b>Safety</b> .....	<b>3</b>
Basic safety instructions .....	3
Safety instructions for handling batteries .....	4
<b>Package contents</b> .....	<b>7</b>
<b>Technical data</b> .....	<b>7</b>
<b>Appliance description</b> .....	<b>7</b>
<b>Inserting batteries</b> .....	<b>8</b>
<b>Usage</b> .....	<b>8</b>
<b>Removing / replacing the spacer</b> .....	<b>10</b>
<b>Cleaning and care</b> .....	<b>11</b>
Emptying the fluff collector .....	11
Cleaning the housing and cutting head .....	11
<b>Disposal</b> .....	<b>12</b>
Disposal of the appliance .....	12
Disposal of the packaging .....	13
Disposal of batteries .....	14
<b>Kompernass Handels GmbH warranty</b> ...	<b>15</b>
<b>Service</b> .....	<b>18</b>
<b>Importer</b> .....	<b>18</b>

## Introduction

### Information about these operating instructions



Congratulations on the purchase of your new appliance. You have selected a high-quality product. The operating instructions are part of this product. They contain important information on safety, usage and disposal. Before using the product, familiarise yourself with all handling and safety guidelines. Use the product only as described and for the range of applications specified. Please also pass these operating instructions on to any future owner(s).



### Intended use

This lint remover is intended exclusively for the removal of lint and fluff from clothing in domestic environments. Do not use it in commercial or industrial environments.

### Warnings and symbols used

The following warnings and symbols are used in these operating instructions, on the packaging and on the appliance:

	<b>WARNING!</b> A warning with this symbol and the signal word "WARNING" indicates a potentially hazardous situation that could result in death or serious injury if not avoided.
	<b>ATTENTION!</b> A warning with this symbol and the signal word "ATTENTION" indicates a potential situation that could result in property damage if not avoided.

	<b>Note:</b> A note identifies additional information that facilitates the use of the appliance.
	DC current/voltage

## Safety

### Basic safety instructions











- This appliance may be used by children aged 8 years and above and by persons with limited physical, sensory or mental capabilities or lack of experience and knowledge, provided that they are under supervision or have been told how to use the appliance safely and are aware of the potential risks. Children must not use the appliance as a plaything. Cleaning and user maintenance tasks may not be carried out by children unless they are supervised.
- To avoid damage, do not allow liquids to penetrate the appliance and do not submerge it in water.

- Ensure that no foreign objects penetrate the appliance.
- Never open the housing, except the battery compartment to replace the batteries, there are no user-serviceable parts inside.
- In the event of malfunctions or obvious damage, please contact our Customer Service department.

### **Safety instructions for handling batteries**

**⚠ WARNING!** Mishandling batteries can cause fires, explosions, leakages of dangerous chemicals or other hazards!

-  Keep batteries out of the reach of children.
- Make sure that no one can swallow the batteries.
- If a battery is swallowed, seek medical assistance immediately.

- Always use the stated battery type.
-  Never try to recharge non-rechargeable batteries.
- Remove the batteries from the appliance before recharging them.
-   Do not throw batteries into a fire or water.
- Never expose batteries to high temperatures or direct sunlight.
-   Never open or deform batteries.
-  Do not short-circuit the terminals.
- Remove depleted batteries from the appliance and dispose of them safely.
-   Do not use different types of batteries together or mix new batteries with used batteries.
-   Always ensure that the batteries are installed in the appliance with the correctly aligned polarity.



- If you do not intend to use the appliance for an extended period, remove the batteries.
- Check the condition of the batteries at regular intervals. Leaking batteries can cause injuries as well as damage to the appliance.
- Always use protective gloves when handling leaking batteries! Clean the battery and appliance contacts with a dry cloth. Do not let the chemicals get into contact with your skin and mucous membranes, especially your eyes. In the event of exposure to the chemicals, wash the affected area with plenty of water and seek medical advice immediately.

## Package contents

Before using the appliance for the first time, check the package content to ensure that it is complete and free of visible damage.

- ◆ Lint remover
- ◆ Cleaning brush, spacer
- ◆ 2× batteries
- ◆ Operating instructions

## Technical data

Power supply: 2× 1.5 V, type AA/LR6/Mignon

Voltage: 3 V 

## Appliance description

- 1 On/Off switch/Speed switch
- 2 Battery compartment cover
- 3 Fluff collector
- 4 Shaver foil
- 5 Adjustable spacer
- 6 Cleaning brush

## Inserting batteries

- 1) Pull off the battery compartment cover **2**.
- 2) Insert the batteries as shown in the polarity diagram in the battery compartment.
- 3) Slide the battery compartment cover **2** back on so that it clicks into place.

## Usage

- i Note:** (1) This lint remover can damage structured fabrics or very soft materials such as angora. Therefore, always test the lint remover on an inconspicuous part of the garment and turn the transparent part of the spacer **5** first to the level "II," and then push the On/Off switch/Speed switch **1** to speed level 1. The appliance now runs at speed level 1. In this way you can gently test whether the setting is sufficient for the garment without damaging it. (2) This appliance should not be brought into contact with moisture. Therefore, do not use the lint remover on moist fabrics.
- 1) Lay the garment on a flat surface, such as an ironing board. Ensure that the surface to be processed has no wrinkles. Otherwise, the garment could be damaged.
  - 2) Turn the spacer **5** to the desired position or remove it completely (see Chapter "Removing/replacing the spacer"):
    - "II," for large bobbles and coarse textiles (large distance to the cutter knives)

- “1.” for medium-sized bobbles and textiles with moderate structure (medium distance to the cutter knives),
- „.” for small lint/bobbles and fine textiles (small distance to the cutter knives)
- Remove the spacer ❸, only for very fine lint (virtually no spacing to the cutter knives).

3) Push the On/Off switch/Speed switch ❶ to the required speed level.

We recommend that you start working at speed level 1. If the results are satisfactory and you feel comfortable handling the appliance then you can switch up to speed level 2.

4) Guide the shaver foil ❹ lightly and without pressure over the material. The fluff and bobbles will be shaved off and collected in the fluff collector ❸.

5) When you want to stop, push the On/Off switch/Speed switch ❶ back to speed level 0.

❶ **Note:** (1) This appliance is equipped with a safety cut-out. The appliance switches off automatically, when you turn off the shaver foil ❹. (2) Empty the fluff collector ❸ regularly. If the fluff collector ❸ is overfilled, the cutting blades will work more slowly even though the batteries are not yet weak.

## Removing / replacing the spacer

- ◆ To attach the spacer **5**, first place it on the top of the cutting head and then press it firmly. Make sure that the recess of the spacer **5** engages in the lock on the device:

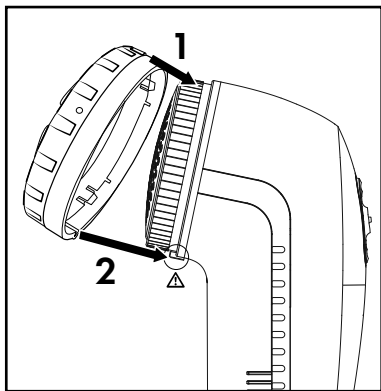

- ◆ To remove, first pull off the spacer **5** at the bottom of the lock and then remove it.

## Cleaning and care

### Emptying the fluff collector

- 1) Pull the fluff collector ③ down in the direction of the arrow and then lift it off.
- 2) Empty out the textile fluff.
- 3) Replace the fluff collector ③ so that it is firmly in place.

### Cleaning the housing and cutting head

**⚠ WARNING! RISK OF INJURY!** Be careful when handling the blades under the shaver foil ④. These are very sharp and can easily be damaged.

**⚠ ATTENTION!** Do not use abrasive, aggressive or chemical cleaning agents. These could damage the surface of the appliance!

- ◆ Clean the housing, the removed spacer ⑤ with a moist cloth.
- ◆ Unscrew the shaver foil ④ from the appliance. Clean the shaver foil ④ with a slightly damp cloth.
- ◆ Brush fluff and lint remnants from the cutter knives with the cleaning brush ⑥.
- ◆ When all parts are well dried, screw the shaver foil ④ back on.
- ◆ Replace the spacer ⑤ so that it is seated firmly.

## Disposal

Applies only to France:

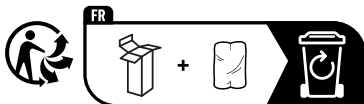

The product, its packaging and the operating instructions are recyclable. They are subject to an extended manufacturer responsibility and will be collected separately.

### Disposal of the appliance



The adjacent symbol of a crossed-out dustbin means that this appliance is subject to Directive 2012/19/EU. This directive states that this appliance may not be disposed of in the normal household waste at the end of its useful life, but must be taken to specially set-up collection locations, recycling depots or disposal companies.

**The disposal is free of charge for the user.  
Protect the environment and dispose of this appliance properly.**

If your old appliance has stored any personal data, you are responsible for deleting it yourself before returning it. If it is possible to do so without destroying the old appliance, remove the old batteries or rechargeable batteries before returning the appliance for disposal and take them to a separate collection point. In the case of permanently installed rechargeable batteries, you must indicate during disposal that the appliance contains a battery.



Your local community or municipal authorities can provide information on how to dispose of the worn-out product.

## Disposal of the packaging



The packaging materials have been selected for their environmental friendliness and ease of disposal and are therefore recyclable.

Dispose of packaging materials that are no longer needed in accordance with applicable local regulations.

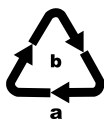

Dispose of the packaging in an environmentally friendly manner. Note the labelling on the packaging and separate the packaging material components for disposal, if necessary. The packaging material is labelled

with abbreviations (a) and numbers (b) with the following meanings: 1-7: plastics, 20-22: paper and cardboard, 80-98: composites.



## Disposal of batteries



Batteries/rechargeable batteries must be treated as hazardous waste and must therefore be disposed of in an environmental-

ly sound manner by appropriate bodies (dealers, specialist dealers, public municipal bodies, commercial disposal companies). Batteries/rechargeable batteries may contain toxic heavy metals.

The heavy metals contained are identified by letters below the symbol: Cd = cadmium, Hg = mercury, Pb = lead.

For this reason, do not dispose of batteries/rechargeable batteries in domestic waste. Take them to a specialist collection point.

Only return batteries that are fully discharged.

# **Kompernass Handels GmbH**

## **warranty**

Dear Customer,

This appliance has a 3-year warranty valid from the date of purchase. If this product has any faults, you, the buyer, have certain statutory rights. Your statutory rights are not restricted in any way by the warranty described below.

### **Warranty conditions**

The warranty period starts on the date of purchase. Please keep your receipt in a safe place. This will be required as proof of purchase.

If any material or manufacturing fault occurs within three years of the date of purchase of the product, we will either repair or replace the product for you or refund the purchase price (at our discretion). This warranty service requires that you present the defective appliance and the proof of purchase (receipt) within the three-year warranty period, along with a brief written description of the fault and of when it occurred.

If the defect is covered by the warranty, your product will either be repaired or replaced by us. The repair or replacement of a product does not signify the beginning of a new warranty period.

## **Warranty period and statutory claims for defects**

The warranty period is not prolonged by repairs effected under the warranty. This also applies to replaced and repaired components. Any damage and defects present at the time of purchase must be reported immediately after unpacking. Repairs carried out after expiry of the warranty period shall be subject to a fee.

## **Scope of the warranty**

This appliance has been manufactured in accordance with strict quality guidelines and inspected meticulously prior to delivery.

The warranty covers material faults or production faults. The warranty does not extend to product parts subject to normal wear and tear or to fragile parts which could be considered as consumable parts such as switches or parts made of glass.

The warranty does not apply if the product has been damaged, improperly used or improperly maintained. The directions in the operating instructions for the product regarding proper use of the product are to be strictly followed. Uses and actions that are discouraged in the operating instructions or which are warned against must be avoided.

This product is intended solely for private use and not for commercial purposes. The warranty shall be deemed void in cases of misuse or improper handling, use of force and modifications / repairs which have not been carried out by one of our authorised Service centres.

## Warranty claim procedure

To ensure quick processing of your case, please observe the following instructions:

- Please have the till receipt and the item number (IAN) 460381\_2401 available as proof of purchase.
- You will find the item number on the type plate on the product, an engraving on the product, on the front page of the operating instructions (below left) or on the sticker on the rear or bottom of the product.
- If functional or other defects occur, please contact the service department listed either by **telephone** or by **e-mail**.
- You can return a defective product to us free of charge to the service address that will be provided to you. Ensure that you enclose the proof of purchase (till receipt) and information about what the defect is and when it occurred.



You can download these instructions along with many other manuals, product videos and installation software at [www.lidl-service.com](http://www.lidl-service.com).

This QR code will take you directly to the Lidl service page ([www.lidl-service.com](http://www.lidl-service.com)) where you can open your operating instructions by entering the item number (IAN) 460381\_2401.

## Service

**GB Service Great Britain**

Tel.: 0800 404 7657

E-Mail: [kompernass@lidl.co.uk](mailto:kompernass@lidl.co.uk)

**IE Service Ireland**

Tel.: 1800 101010

E-Mail: [kompernass@lidl.ie](mailto:kompernass@lidl.ie)

IAN 460381\_2401

## Importer

Please note that the following address is not the service address. Please use the service address provided in the operating instructions.

KOMPERNASS HANDELS GMBH

BURGSTRASSE 21

44867 BOCHUM

GERMANY

[www.kompernass.com](http://www.kompernass.com)

## Inhaltsverzeichnis

<b>Einleitung</b> . . . . .	<b>20</b>
Informationen zu dieser Bedienungsanleitung . . . . .	20
Bestimmungsgemäße Verwendung . . . . .	20
Verwendete Warnhinweise und Symbole. . . . .	20
<b>Sicherheit</b> . . . . .	<b>21</b>
Grundlegende Sicherheitshinweise . . . . .	21
Sicherheitshinweise zum Umgang mit Batterien . . . . .	22
<b>Lieferumfang</b> . . . . .	<b>25</b>
<b>Technische Daten</b> . . . . .	<b>25</b>
<b>Gerätebeschreibung</b> . . . . .	<b>25</b>
<b>Batterien einlegen</b> . . . . .	<b>26</b>
<b>Gebrauch</b> . . . . .	<b>26</b>
<b>Aufsetzen/Abnehmen des Abstandhalters</b>	<b>28</b>
<b>Reinigen und Pflegen</b> . . . . .	<b>29</b>
Fusselbehälter leeren . . . . .	29
Gehäuse und Scherkopf reinigen. . . . .	29
<b>Entsorgung</b> . . . . .	<b>30</b>
Gerät entsorgen . . . . .	30
Verpackung entsorgen . . . . .	31
Batterien entsorgen. . . . .	32
<b>Garantie der Kompernaß Handels GmbH</b>	<b>33</b>
<b>Service</b> . . . . .	<b>36</b>
<b>Importeur</b> . . . . .	<b>36</b>

## Einleitung

### Informationen zu dieser Bedienungsanleitung

Herzlichen Glückwunsch zum Kauf Ihres neuen Gerätes. Sie haben sich damit für ein hochwertiges Produkt entschieden. Die Bedienungsanleitung ist Bestandteil dieses Produkts. Sie enthält wichtige Hinweise für Sicherheit, Gebrauch und Entsorgung. Machen Sie sich vor der Benutzung des Produkts mit allen Bedien- und Sicherheitshinweisen vertraut. Benutzen Sie das Produkt nur wie beschrieben und für die angegebenen Einsatzbereiche. Händigen Sie alle Unterlagen bei Weitergabe des Produkts an Dritte mit aus.

### Bestimmungsgemäße Verwendung



Der Fusselrasierer dient ausschließlich dem Entfernen von Fusseln und Knötchen auf Textilien im privaten Bereich. Nutzen Sie ihn nicht gewerblich oder in industriellen Bereichen.

### Verwendete Warnhinweise und Symbole

In der vorliegenden Bedienungsanleitung, auf der Verpackung und dem Gerät werden folgende Warnhinweise und Symbole verwendet:



**WARNUNG!** Ein Warnhinweis mit diesem Symbol und dem Signalwort „WARNUNG“, kennzeichnet eine mögliche Gefährdungssituation, die, wenn sie nicht vermieden wird, den Tod oder eine schwere Verletzung zur Folge haben könnte.

	<p><b>ACHTUNG!</b> Ein Warnhinweis mit diesem Symbol und dem Signalwort „ACHTUNG“, kennzeichnet eine mögliche Situation, die, wenn sie nicht vermieden wird, einen Sachschaden zur Folge haben könnte.</p>
	<p><b>Hinweis:</b> Ein Hinweis kennzeichnet zusätzliche Informationen, die den Umgang mit dem Gerät erleichtern.</p>
	<p>Gleichstrom/-spannung</p>

## Sicherheit

### Grundlegende Sicherheitshinweise







- Dieses Gerät kann von Kindern ab 8 Jahren und darüber sowie von Personen mit verringerten physischen, sensorischen oder mentalen Fähigkeiten oder Mangel an Erfahrung und Wissen benutzt werden, wenn sie beaufsichtigt oder bezüglich des sicheren Gebrauchs des Gerätes unterwiesen wurden und die daraus resultierenden Gefahren verstehen. Kinder dürfen nicht mit dem Gerät spielen. Reinigung und Benutzer-Wartung dürfen nicht von Kindern ohne Beaufsichtigung durchgeführt werden.







- Lassen Sie keine Flüssigkeiten in das Gerät eindringen und tauchen Sie es nicht unter Wasser, um Beschädigungen zu vermeiden.
- Vermeiden Sie das Eindringen von Fremdkörpern.
- Öffnen Sie niemals das Gehäuse, ausgenommen das Batteriefach zum Batteriewechsel, es befinden sich keine zu wartenden Teile im Gerät.
- Wenden Sie sich bei Fehlfunktionen oder erkennbaren Schäden an den Kundendienst.

### **Sicherheitshinweise zum Umgang mit Batterien**

**⚠️ WARNUNG!** Eine falsche Handhabung von Batterien kann zu Feuer, Explosionen, Auslaufen gefährlicher Stoffe oder anderen Gefahrensituationen führen!

-  Lassen Sie niemals zu, dass Batterien in die Hände von Kindern gelangen.
- Achten Sie darauf, dass niemand Batterien verschluckt.
- Nehmen Sie sofort medizinische Hilfe in Anspruch, wenn Sie oder eine andere Person eine Batterie verschluckt hat.
- Verwenden Sie ausschließlich den angegebenen Batterietyp.
-  Laden Sie nicht-wiederaufladbare Batterien niemals wieder auf.
- Entfernen Sie wiederaufladbare Batterien aus dem Gerät, bevor diese geladen werden.
-   Werfen Sie Batterien niemals in Feuer oder Wasser.
- Setzen Sie Batterien keinen hohen Temperaturen und direkter Sonneneinstrahlung aus.
-   Öffnen oder verformen Sie niemals Batterien.

-  Schließen Sie die Anschlussklemmen nicht kurz.
- Entfernen Sie leere Batterien aus dem Gerät und entsorgen Sie sie sicher.
-   Verwenden Sie keine unterschiedlichen Batterietypen oder neue und gebrauchte Batterien zusammen.
-   Setzen Sie Batterien immer mit der richtigen Polarität in das Gerät ein.
- Entnehmen Sie die Batterien, wenn Sie das Gerät längere Zeit nicht verwenden.
- Überprüfen Sie regelmäßig die Batterien. Auslaufende Batterien können zu Verletzungen führen und Beschädigungen am Gerät verursachen.
- Verwenden Sie bei ausgelaufenen Batterien Schutzhandschuhe! Reinigen Sie die Batterie- und Gerätekontakte sowie das Batteriefach mit einem trockenen Tuch. Vermeiden Sie den Kontakt von Haut und

Schleimhäuten insbesondere Ihrer Augen mit den Chemikalien. Spülen Sie bei Kontakt die Chemikalien mit viel Wasser ab und nehmen sofort medizinische Hilfe in Anspruch.

## Lieferumfang

Überprüfen Sie vor Inbetriebnahme den Lieferumfang auf Vollständigkeit und eventuell sichtbare Beschädigungen.

- ◆ Fusselrasierer
- ◆ Reinigungspinsel, Abstandhalter
- ◆ 2× Batterien
- ◆ Bedienungsanleitung

## Technische Daten

Spannungsversorgung: 2× 1,5 V Typ AA LR6 Mignon

Spannung: 3 V 

## Gerätebeschreibung

- ① Ein-/Ausschalter/Geschwindigkeitsschalter
- ② Batteriefachdeckel
- ③ Auffangbehälter
- ④ Scherfläche
- ⑤ Verstellbarer Abstandhalter
- ⑥ Reinigungspinsel

## Batterien einlegen

- 1) Ziehen Sie den Batteriefachdeckel **2** ab.
- 2) Legen Sie die Batterien gemäß der im Batteriefach gezeigten Polarität ein.
- 3) Schieben Sie den Batteriefachdeckel **2** wieder auf, so dass er einrastet.

## Gebrauch

- i Hinweis:** (1) Der Fusselrasierer kann strukturierte Textilien oder sehr weiches Material wie Angorawolle beschädigen. Testen Sie den Fusselrasierer daher immer an einer unauffälligen Stelle und drehen Sie den transparenten Teil des Abstandhalters **5** zunächst auf die Stufe „II.“ und schieben Sie den Ein-/Ausschalter/Geschwindigkeitsschalter **1** auf Geschwindigkeitsstufe 1. Das Gerät läuft nun auf Geschwindigkeitsstufe 1. So können Sie erst einmal vorsichtig testen, ob die Einstellung für die Textilie ausreichend ist, ohne diese zu beschädigen. (2) Das Gerät darf nicht mit Feuchtigkeit in Berührung kommen. Benutzen Sie den Fusselrasierer daher nicht auf feuchten Textilien.
- 1) Legen Sie die Textilie auf eine ebene Unterlage, z. B. ein Bügelbrett. Achten Sie darauf, dass die zu bearbeitende Fläche keine Falten hat. Ansonsten kann die Textilie beschädigt werden.
  - 2) Drehen Sie den Abstandhalter **5** auf die gewünschte Position oder nehmen Sie ihn ganz ab (siehe Kapitel „Aufsetzen/Abnehmen des Abstandhalters“):

- „II.“ bei großen Knötchen und groben Textilien (großer Abstand zu den Schermessern),
  - „I.“ bei mittelgroßen Knötchen und Textilien mit mäßiger Struktur (mittelgroßer Abstand zu den Schermessern),
  - „.“ bei kleinen Fusseln/Knötchen und feinen Textilien (kleiner Abstand zu den Schermessern),
  - Abnehmen des Abstandhalters ⑤, nur bei ganz feinen Fusseln (nahezu kein Abstand zu den Schermessern).
- 3) Schieben Sie den Ein-/Ausschalter/Geschwindigkeitsschalter ① auf die gewünschte Geschwindigkeitsstufe: Wir empfehlen zuerst mit der Geschwindigkeitsstufe 1 zu arbeiten. Wenn das Ergebnis zufriedenstellend ist und Sie sich in der Handhabung sicher fühlen, stellen Sie das Gerät auf Geschwindigkeitsstufe 2.
- 4) Führen Sie die Scherfläche ④ leicht, ohne Druck, über die Textilie. Die Fusseln und Knötchen werden abrasiert und im Auffangbehälter ③ gesammelt.
- 5) Wenn Sie den Arbeitsgang beenden wollen, schieben Sie den Ein-/Ausschalter/Geschwindigkeitsschalter ① wieder auf Geschwindigkeitsstufe 0.
- ① **Hinweis:** (1) Dieses Gerät ist mit einer Sicherheitsabschaltung ausgestattet. Das Gerät schaltet sich automatisch aus, wenn Sie die Scherfläche ④ abdrehen. (2) Leeren Sie den Auffangbehälter ③ rechtzeitig. Ein überfüllter Auffangbehälter ③ kann dazu führen, dass die Schermesser langsamer werden, obwohl die Batterien noch nicht schwach sind.

## Aufsetzen/Abnehmen des Abstandhalters

- ◆ Zum Aufsetzen, setzen Sie den Abstandhalter **5** zuerst oben auf den Scherkopf auf und drücken Sie ihn danach fest. Achten Sie dabei darauf, dass die Vertiefung des Abstandhalters **5** in die Arretierung am Gerät greift:

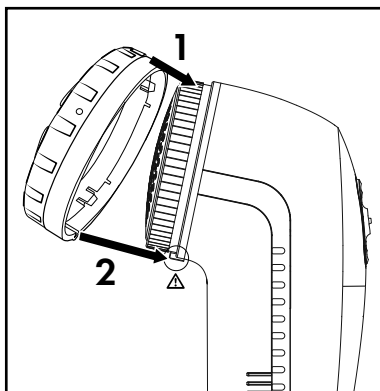

- ◆ Zum Abnehmen, ziehen Sie den Abstandhalter **5** zuerst unten an der Arretierung ab und entfernen ihn danach.

## Reinigen und Pflegen

### Fusselbehälter leeren

- 1) Ziehen Sie den Auffangbehälter ③ in Pfeilrichtung nach unten und heben Sie ihn dann ab.
- 2) Leeren Sie die Textilreste aus.
- 3) Stecken Sie den Auffangbehälter ③ wieder auf, so dass er fest sitzt.

### Gehäuse und Scherkopf reinigen

**⚠️ WARNUNG! VERLETZUNGSGEFAHR!** Seien Sie vorsichtig beim Umgang mit den Schermessern unter der Scherfläche ④. Diese sind sehr scharf und können leicht beschädigt werden.

- Ⓜ️ **ACHTUNG!** Benutzen Sie keine aggressiven, chemischen oder scheuernden Reinigungsmittel. Diese können die Oberfläche beschädigen!
- ◆ Reinigen Sie das Gehäuse und den abgenommenen Abstandhalter ⑤ mit einem feuchten Tuch.
- ◆ Schrauben Sie die Scherfläche ④ vom Gerät ab. Reinigen Sie die Scherfläche ④ mit einem leicht angefeuchteten Tuch.
- ◆ Bürsten Sie Fussel- oder Flusenrückstände von den Schermessern mit dem Reinigungspinsel ⑥ ab.
- ◆ Wenn alle Teile gut getrocknet sind, schrauben Sie die Scherfläche ④ wieder auf.
- ◆ Stecken Sie den Abstandhalter ⑤ wieder auf, so dass er fest sitzt.



## Entsorgung

Für Frankreich gilt:

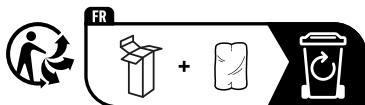

Das Produkt, die Verpackung und die Bedienungsanleitung sind recycelbar, unterliegen einer erweiterten Herstellerverantwortung und werden getrennt gesammelt.

### Gerät entsorgen



Das nebenstehende Symbol einer durchgestrichenen Mülltonne auf Rädern zeigt an, dass dieses Gerät der Richtlinie 2012/19/EU unterliegt. Diese Richtlinie besagt, dass Sie dieses Gerät am Ende seiner Nutzungszeit nicht mit dem normalen Haushaltsmüll entsorgen dürfen, sondern in speziell eingerichteten Sammelstellen, Wertstoffhöfen oder Entsorgungsbetrieben abgeben müssen.

**Diese Entsorgung ist für Sie kostenfrei. Schonen Sie die Umwelt und entsorgen Sie fachgerecht.**

## **Für den deutschen Markt gilt:**

Beim Kauf eines Neugerätes haben Sie das Recht, ein entsprechendes Altgerät an Ihren Händler zurückzugeben. Händler von Elektro- und Elektronikgeräten sowie Lebensmittelhändler, die regelmäßig Elektro- und Elektronikgeräte verkaufen, sind verpflichtet, bis zu drei Altgeräte unentgeltlich zurückzunehmen, auch ohne dass ein Neugerät gekauft wird, wenn die Altgeräte in keiner Abmessung größer als 25 cm sind. LIDL bietet Ihnen Rücknahmemöglichkeiten direkt in den Filialen und Märkten an.

Sofern Ihr Altgerät personenbezogene Daten enthält, sind Sie selbst für deren Löschung verantwortlich, bevor Sie es zurückgeben.

Sofern dies ohne Zerstörung des Altgerätes möglich ist, entnehmen Sie die alten Batterien oder Akkus sowie Lampen, bevor Sie das Altgerät zur Entsorgung zurückgeben und führen Sie sie einer separaten Sammlung zu. Bei fest eingebauten Akkus ist bei der Entsorgung darauf hinzuweisen, dass das Gerät einen Akku enthält.



Weitere Möglichkeiten zur Entsorgung des ausgedienten Produkts erfahren Sie bei Ihrer Gemeinde- oder Stadtverwaltung.

## **Verpackung entsorgen**



Die Verpackungsmaterialien sind nach umweltverträglichen und entsorgungstechnischen Gesichtspunkten ausgewählt und deshalb recyclebar. Entsorgen Sie nicht mehr

benötigte Verpackungsmaterialien gemäß den örtlich geltenden Vorschriften.

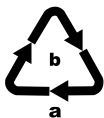

Entsorgen Sie die Verpackung umweltgerecht. Beachten Sie die Kennzeichnung auf den verschiedenen Verpackungsmaterialien und trennen Sie diese gegebenenfalls gesondert.

Die Verpackungsmaterialien sind gekennzeichnet mit Abkürzungen (a) und Ziffern (b) mit folgender Bedeutung: 1-7: Kunststoffe, 20-22: Papier und Pappe, 80-98: Verbundstoffe.

## **Batterien entsorgen**



Batterien/Akkus sind als Sondermüll zu behandeln und müssen daher durch entsprechende Stellen (Händler, Fachhändler, öffentliche kommunale Stellen, gewerbliche

Entsorgungsunternehmen) umweltgerecht entsorgt werden. Batterien/Akkus können giftige Schwermetalle enthalten.

Gekennzeichnet werden die enthaltenen Schwermetalle mit Buchstaben unter dem Symbol: Cd = Cadmium, Hg = Quecksilber, Pb = Blei.

Werfen Sie Batterien/Akkus daher nicht in den Hausmüll, sondern führen Sie diese einer separaten Sammlung zu.

Geben Sie Batterien/Akkus nur im entladenen Zustand zurück.

## **Garantie der Kompernaß Handels GmbH**

Sehr geehrte Kundin, sehr geehrter Kunde,

Sie erhalten auf dieses Gerät 3 Jahre Garantie ab Kaufdatum. Im Falle von Mängeln dieses Produkts stehen Ihnen gegen den Verkäufer des Produkts gesetzliche Rechte zu. Diese gesetzlichen Rechte werden durch unsere im Folgenden dargestellte Garantie nicht eingeschränkt.

### **Garantiebedingungen**

Die Garantiefrist beginnt mit dem Kaufdatum. Bitte bewahren Sie den Kassenbon gut auf. Dieser wird als Nachweis für den Kauf benötigt.

Tritt innerhalb von drei Jahren ab dem Kaufdatum dieses Produkts ein Material- oder Fabrikationsfehler auf, wird das Produkt von uns – nach unserer Wahl – für Sie kostenlos repariert, ersetzt oder der Kaufpreis erstattet. Diese Garantieleistung setzt voraus, dass innerhalb der Dreijahresfrist das defekte Gerät und der Kaufbeleg (Kassenbon) vorgelegt und schriftlich kurz beschrieben wird, worin der Mangel besteht und wann er aufgetreten ist.

Wenn der Defekt von unserer Garantie gedeckt ist, erhalten Sie das reparierte oder ein neues Produkt zurück. Mit Reparatur oder Austausch des Produkts beginnt kein neuer Garantiezeitraum.

## **Garantiezeit und gesetzliche Mängelansprüche**

Die Garantiezeit wird durch die Gewährleistung nicht verlängert. Dies gilt auch für ersetzte und reparierte Teile. Eventuell schon beim Kauf vorhandene Schäden und Mängel müssen sofort nach dem Auspacken gemeldet werden. Nach Ablauf der Garantiezeit anfallende Reparaturen sind kostenpflichtig.

## **Garantieumfang**

Das Gerät wurde nach strengen Qualitätsrichtlinien sorgfältig produziert und vor Auslieferung gewissenhaft geprüft.

Die Garantieleistung gilt für Material- oder Fabrikationsfehler. Diese Garantie erstreckt sich nicht auf Produktteile, die normaler Abnutzung ausgesetzt sind und daher als Verschleißteile angesehen werden können oder für Beschädigungen an zerbrechlichen Teilen, z. B. Schalter oder Teile, die aus Glas gefertigt sind.

Diese Garantie verfällt, wenn das Produkt beschädigt, nicht sachgemäß benutzt oder gewartet wurde. Für eine sachgemäße Benutzung des Produkts sind alle in der Bedienungsanleitung aufgeführten Anweisungen genau einzuhalten. Verwendungszwecke und Handlungen, von denen in der Bedienungsanleitung abgeraten oder vor denen gewarnt wird, sind unbedingt zu vermeiden.

Das Produkt ist nur für den privaten und nicht für den gewerblichen Gebrauch bestimmt. Bei missbräuchlicher und unsachgemäßer Behandlung, Gewaltanwendung und bei Eingriffen, die nicht von unserer autorisierten Servicenerlassung vorgenommen wurden, erlischt die Garantie.

## Abwicklung im Garantiefall

Um eine schnelle Bearbeitung Ihres Anliegen zu gewährleisten, folgen Sie bitte den folgenden Hinweisen:

- Bitte halten Sie für alle Anfragen den Kassenbon und die Artikelnummer (IAN) 460381\_2401 als Nachweis für den Kauf bereit.
- Die Artikelnummer entnehmen Sie bitte dem Typenschild am Produkt, einer Gravur am Produkt, dem Titelblatt der Bedienungsanleitung (unten links) oder dem Aufkleber auf der Rück- oder Unterseite des Produktes.
- Sollten Funktionsfehler oder sonstige Mängel auftreten, kontaktieren Sie zunächst die nachfolgend benannte Serviceabteilung **telefonisch** oder per **E-Mail**.
- Ein als defekt erfasstes Produkt können Sie dann unter Beifügung des Kaufbelegs (Kassenbon) und der Angabe, worin der Mangel besteht und wann er aufgetreten ist, für Sie portofrei an die Ihnen mitgeteilte Serviceanschrift übersenden.



Auf [www.lidl-service.com](http://www.lidl-service.com) können Sie diese und viele weitere Handbücher, Produktvideos und Installationssoftware herunterladen.

Mit diesem QR-Code gelangen Sie direkt auf die Lidl-Service-Seite ([www.lidl-service.com](http://www.lidl-service.com)) und können durch die Eingabe der Artikelnummer (IAN) 460381\_2401 Ihre Bedienungsanleitung öffnen.

## Service

**DE Service Deutschland**

Tel.: 0800 5435 111 (kostenfrei aus dem dt.

Festnetz / Mobilfunknetz)

E-Mail: [kompernass@lidl.de](mailto:kompernass@lidl.de)

**AT Service Österreich**

Tel.: 0800 447 744

E-Mail: [kompernass@lidl.at](mailto:kompernass@lidl.at)

**CH Service Schweiz**

Tel.: 0800 56 44 33

E-Mail: [kompernass@lidl.ch](mailto:kompernass@lidl.ch)

IAN 460381\_2401

## Importeur

Bitte beachten Sie, dass die folgende Anschrift keine Serviceanschrift ist. Kontaktieren Sie zunächst die benannte Servicestelle.

KOMPERNASS HANDELS GMBH

BURGSTRASSE 21

44867 BOCHUM

DEUTSCHLAND

[www.kompernass.com](http://www.kompernass.com)

## Table des matières

<b>Introduction</b> . . . . .	<b>38</b>
Informations relatives à ce mode d'emploi . . . . .	38
Utilisation conforme . . . . .	38
Avertissements et symboles utilisés . . . . .	38
<b>Sécurité</b> . . . . .	<b>39</b>
Consignes de sécurité fondamentales . . . . .	39
Consignes de sécurité relatives à l'utilisation des piles/batteries . . . . .	41
<b>Matériel livré</b> . . . . .	<b>44</b>
<b>Caractéristiques techniques</b> . . . . .	<b>44</b>
<b>Description de l'appareil</b> . . . . .	<b>44</b>
<b>Mise en place des piles</b> . . . . .	<b>45</b>
<b>Utilisation</b> . . . . .	<b>45</b>
<b>Enlèvement / mise en place de l'espaceur</b> .	<b>47</b>
<b>Nettoyage et entretien</b> . . . . .	<b>48</b>
Vider le récipient collecteur . . . . .	48
Nettoyage du boîtier et de la tête du rasoir . . . . .	48
<b>Élimination</b> . . . . .	<b>49</b>
Recyclage de l'appareil . . . . .	49
Recyclage de l'emballage . . . . .	50
Recyclage des piles/batteries . . . . .	51
<b>Garantie pour Kompernass Handels GmbH pour la France</b> . . . . .	<b>51</b>
<b>Garantie pour Kompernass Handels GmbH pour la Belgique</b> . . . . .	<b>57</b>
<b>Service après-vente</b> . . . . .	<b>60</b>
<b>Importateur</b> . . . . .	<b>60</b>



## Introduction

### Informations relatives à ce mode d'emploi

Toutes nos félicitations pour l'achat de votre nouvel appareil. Ainsi, vous venez d'opter pour un produit de grande qualité. Le mode d'emploi fait partie de ce produit. Il contient des remarques importantes concernant la sécurité, l'usage et la mise au rebut. Avant l'usage du produit, veuillez vous familiariser avec toutes les consignes d'utilisation et de sécurité. N'utilisez le produit que conformément aux consignes et pour les domaines d'utilisation prévus. Si vous cédez le produit à un tiers, remettez-lui également tous les documents.

### Utilisation conforme



Le rasoir anti bouloche sert à supprimer les bouloches et nodules sur les textiles dans le domaine privé. Ne l'utilisez pas dans les domaines commerciaux ou industriels.

### Avertissements et symboles utilisés

Les avertissements et symboles suivants sont utilisés dans le présent mode d'emploi, sur l'emballage et sur l'appareil :



**AVERTISSEMENT !** Un avertissement accompagné de ce symbole et de la mention "AVERTISSEMENT" désigne une situation possiblement dangereuse qui, si elle n'est pas évitée, peut entraîner la mort ou une blessure grave.

	<p><b>ATTENTION !</b> Un avertissement accompagné de ce symbole et de la mention "ATTENTION" annonce une situation susceptible d'occasionner des dégâts matériels si elle n'est pas évitée.</p>
	<p><b>Remarque:</b> Une remarque comporte des informations supplémentaires facilitant la manipulation de l'appareil.</p>
	<p>Courant/tension continu(e)</p>

## Sécurité

### Consignes de sécurité fondamentales



- Cet appareil peut être utilisé par des enfants de plus de 8 ans ainsi que par des personnes ayant des capacités physiques, mentales ou sensorielles réduites ou qui n'ont pas l'expérience et les connaissances nécessaires, s'ils sont sous la surveillance d'une personne responsable de leur sécurité ou s'ils ont reçu des instructions concernant l'utilisation de l'appareil et qu'ils comprennent les dangers pouvant en résulter.







Ne pas laisser les enfants jouer avec l'appareil. Il est interdit aux enfants de nettoyer ou d'entretenir l'appareil sans surveillance.

- Ne laissez pénétrer aucun liquide dans l'appareil et ne le plongez pas dans l'eau afin d'éviter tout dommage.
- Évitez la pénétration de corps étrangers.
- N'ouvrez jamais le boîtier, à part le compartiment à piles pour changer les piles, l'appareil ne comporte pas de pièces devant faire l'objet d'une maintenance.
- Veuillez vous adresser au service clientèle si vous constatez des dysfonctionnements ou des dommages visibles.

## Consignes de sécurité relatives à l'utilisation des piles/batteries

**⚠ AVERTISSEMENT** Une manipulation incorrecte des piles/batteries peut entraîner un incendie, des explosions, une fuite de substances dangereuses ou d'autres situations dangereuses !

-  Ne permettez jamais aux enfants de manipuler des piles/batteries.
- Veillez à ce que personne n'avale de pile/batterie.
- Si vous ou une autre personne avez avalé une pile/batterie, consultez immédiatement un médecin.
- Utilisez exclusivement le type de pile/batterie indiqué.
-  Ne rechargez jamais les piles non rechargeables.
- Retirez les batteries de l'appareil avant de les recharger.

-  Ne jetez jamais les piles/batteries au feu.
- N'exposez jamais les piles/batteries à des températures élevées et ne les laissez jamais directement au soleil.
-  N'ouvrez ou ne déformez jamais des piles/batteries.
-  Ne court-circuitez pas les bornes de raccordement.
- Retirez les piles/batteries vides/épuisées de l'appareil et veillez à une élimination sûre.
-   N'utilisez pas de types de piles/batteries différents ou de piles/batteries neuves et usagées ensemble.
-   Placez toujours les piles/batteries avec la bonne polarité dans l'appareil.

- Si vous n'utilisez pas l'appareil pendant une durée prolongée, retirez les piles/batteries.
- Vérifiez régulièrement les piles/batteries. Les piles/batteries qui fuient peuvent provoquer des blessures et endommager l'appareil.
- Enfilez des gants avant de manipuler des piles/batteries qui ont fui ! Nettoyez les contacts des piles/batteries et de l'appareil ainsi que le compartiment à piles/batteries avec un chiffon sec. Évitez tout contact de la peau et des muqueuses, et notamment des yeux, avec les produits chimiques. En cas de contact, rincez les produits chimiques avec beaucoup d'eau et consultez immédiatement un médecin.

## Matériel livré

Avant de mettre en service l'appareil, assurez-vous que le contenu de la livraison est complet et qu'il ne présente pas de dommages visibles.

- ◆ Rasoir anti-bouloches
- ◆ Pinceau de nettoyage, espaceur
- ◆ 2 × Piles
- ◆ Mode d'emploi

## Caractéristiques techniques

Alimentation en tension : 2 × 1,5 V  
type AA LR6 mignon

Tension : 3 V 

## Description de l'appareil

- ❶ Bouton de mise en marche/arrêt/  
variateur de vitesse
- ❷ Couvercle du compartiment à piles
- ❸ Récipient collecteur
- ❹ Surface de rasoir
- ❺ Espaceur réglable
- ❻ Pinceau de nettoyage

## Mise en place des piles

- 1) Retirez le couvercle du compartiment à piles ❷.
- 2) Insérez les piles conformément à la polarité figurant sur le compartiment à piles.
- 3) Repoussez le couvercle du compartiment à piles ❷ (il doit s'encliqueter).

## Utilisation

- ❶ **Remarque:** (1) Le rasoir anti bouloche peut abîmer des textiles structurés ou une matière très douce telle que de la laine d'angora. Voilà pourquoi, nous vous recommandons de toujours tester le rasoir anti bouloche sur une zone peu visible et de tourner ensuite l'élément transparent de l'espaceur ❺ sur le niveau «I» et en poussant le bouton de mise en marche/arrêt/variableur de vitesse ❶ sur le niveau de vitesse 1. L'appareil tourne maintenant sur le niveau de vitesse 1. Vous pouvez ainsi tester avec précaution si le réglage est suffisant pour les textiles, sans les abîmer. (2) L'appareil ne doit pas entrer en contact avec l'humidité. Par conséquent, évitez d'utiliser le rasoir sur des textiles humides.
- 1) Placez les textiles sur une surface plane, comme par ex. une planche à repasser. Veillez à ce que la surface à raser ne présente pas de plis. Sinon, le textile peut être abîmé.
  - 2) Tournez l'espaceur ❺ dans la position souhaitée ou retirez-le entièrement (voir le chapitre «Enlèvement / mise en place de l'espaceur») :
    - «I» pour les nodules de taille importante et les textiles grossiers (écart important avec les lames),



- «1» pour les nodules de taille moyenne et les textiles modérément structurés (écart moyen avec les lames),
  - «» pour les petites bouloches/nodules et les textiles fins (petit écart avec les lames),
  - Enlèvement de l'espaceur ❸, uniquement pour les bouloches très fines (presque pas d'écart avec les lames).
- 3) Poussez le bouton de mise en marche/arrêt/variableur de vitesse ❶ sur le niveau de vitesse souhaité. Nous recommandons de travailler d'abord avec le niveau de vitesse 1. Si le résultat est satisfaisant et que vous maîtrisez le maniement, placez l'appareil sur le niveau de vitesse 2.
- 4) Faites glisser la surface de rasoir ❹ légèrement sur le textile sans exercer de pression. Les bouloches et nodules sont rasés et collectés dans le récipient collecteur ❸.
- 5) Si vous souhaitez mettre fin à l'opération, poussez à nouveau le bouton marche/arrêt/variableur de vitesse ❶ sur le niveau de vitesse 0.
- ❶ **Remarque:** (1) Cet appareil est équipé d'un arrêt de sécurité. L'appareil s'éteint automatiquement lorsque vous dévissez la surface de rasoir ❹.
- (2) Videz régulièrement le récipient collecteur ❸ avant qu'il ne soit trop plein. Un récipient collecteur ❸ qui déborde peut ralentir les lames, même lorsque les piles ne sont pas encore vides.

## Enlèvement / mise en place de l'espaceur

- ◆ Pour la mise en place, installez l'espaceur ⑤ d'abord en haut sur la tête du rasoir, puis appuyez fermement dessus. Veillez à ce que le creux de l'espaceur ⑤ s'enclenche dans le dispositif d'arrêt sur l'appareil :

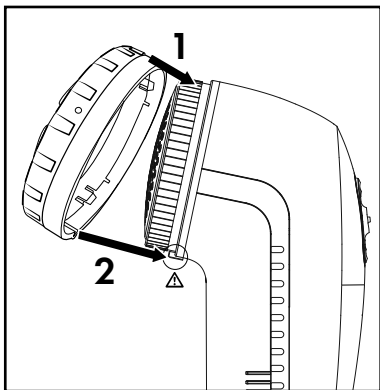

- ◆ Pour l'enlever, tirez l'espaceur ⑤ d'abord par le bas sur le dispositif d'arrêt, puis retirez-le.

## Nettoyage et entretien

### Vider le récipient collecteur

- 1) Tirez le récipient collecteur **3** dans le sens de la flèche vers le bas, puis soulevez-le.
- 2) Videz les résidus de textiles.
- 3) Insérez à nouveau le récipient collecteur **3** afin qu'il soit bien en place.

### Nettoyage du boîtier et de la tête du rasoir

#### **⚠ AVERTISSEMENT ! RISQUE DE BLESSURES !**

Soyez prudent en manipulant les lames sous la surface de rasoir **4**. Elles sont très acérées et peuvent être facilement abîmées.

- ⓘ **ATTENTION!** N'utilisez pas de produit de nettoyage abrasif, agressif ou chimique. Ceux-ci peuvent en effet endommager la surface !
- ◆ Nettoyez le corps et l'espaceur **5** retiré avec un chiffon humide.
- ◆ Dévissez la surface de rasoir **4** de l'appareil. Nettoyez la surface de rasoir **4** à l'aide d'un chiffon légèrement humidifié.
- ◆ Retirez les restes de bouloches et de nodules des lames en brossant à l'aide du pinceau de nettoyage **6**.
- ◆ Lorsque toutes les pièces sont bien sèches, remplacez à nouveau la surface de rasoir **4** en vissant.
- ◆ Insérez à nouveau l'espaceur **5** afin qu'il soit fermement installé.

## Élimination



FR

Cet appareil,  
ses accessoires  
et piles  
se recyclent

À DÉPOSER  
EN MAGASINÀ DÉPOSER  
EN DÉCHÈTERIE

OU

Points de collecte sur [www.quefairedemesdechets.fr](http://www.quefairedemesdechets.fr)  
Privilégiez la réparation ou le don de votre appareil !



FR



+



FR



Le produit, l'emballage et le mode d'emploi sont recyclables, soumis à une responsabilité élargie du fabricant, et sont collectés séparément.

## Recyclage de l'appareil



Le symbole ci-contre, d'une poubelle barrée sur roues, indique que cet appareil doit respecter la directive 2012/19/EU. Cette directive stipule que vous ne devez pas éliminer cet appareil en fin de vie avec les ordures ménagères, mais le rapporter aux points de collecte, aux centres de recyclage ou aux entreprises de gestion des déchets spécialement équipés à cet effet.

**Ce recyclage est gratuit. Respectez l'environnement et recyclez en bonne et due forme.**

Si votre appareil usagé contient des données à caractère personnel, vous assumez la responsabilité personnelle de les effacer avant de le rapporter.

À condition que cela soit possible sans détruire l'appareil usagé, retirez les piles ou batteries usagées qu'il contient avant de le mettre au recyclage, et rappez les piles/batteries à un point de collecte séparé. Pour les batteries inamovibles, il convient de signaler leur présence dans l'appareil au moment de le rapporter au recyclage.



Renseignez-vous auprès de votre commune ou des services administratifs de votre ville pour connaître les possibilités de recyclage du produit usagé.

## Recyclage de l'emballage



Les matériaux d'emballage ont été sélectionnés selon des critères de respect de l'environnement, de technique d'élimination et sont de ce fait recyclables. Veuillez recycler les matériaux d'emballage qui ne servent plus en respectant la réglementation locale.

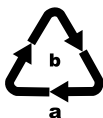

Recyclez l'emballage d'une manière respectueuse de l'environnement. Observez le marquage sur les différents matériaux d'emballage et triez-les séparément si nécessaire. Les matériaux d'emballage sont repérés par des abréviations (a) et des numéros (b) qui ont la signification suivante : 1-7 : plastiques, 20-22 : papier et carton, 80-98 : matériaux composites.

## Recyclage des piles/batteries



Les piles/batteries doivent être traitées comme des déchets spéciaux devant être obligatoirement recyclés dans le respect de l'environnement par les entités correspondantes (commerçants, revendeurs spécialisés, services

municipaux, entreprises de recyclage professionnel). Les piles/batteries peuvent contenir des métaux lourds toxiques.

Les métaux lourds qu'elles contiennent sont repérés par les lettres suivantes sous le symbole : Cd = cadmium, Hg = mercure, Pb = plomb.

Par conséquent, ne jetez pas les piles/batteries dans les ordures ménagères, rapportez-les au contraire à un point de collecte séparé.

Ne rapportez les piles/batteries qu'à l'état déchargé.

## Garantie pour Kompernass Handels GmbH pour la France

Chère cliente, cher client,

Cet appareil est garanti 3 ans à partir de la date d'achat. Si ce produit venait à présenter des vices, vous disposez de droits légaux face au vendeur de ce produit. Vos droits légaux ne sont pas restreints par notre garantie présentée ci-dessous.

## Conditions de garantie

La période de garantie débute à la date d'achat. Veuillez bien conserver le ticket de caisse. Celui-ci servira de preuve d'achat.

Si dans un délai de trois ans suivant la date d'achat de ce produit, un vice de matériel ou de fabrication venait à apparaître, le produit sera réparé, remplacé gratuitement par nos soins ou le prix d'achat remboursé, selon notre choix. Cette prestation sous garantie nécessite, dans le délai de trois ans, la présentation de l'appareil défectueux et du justificatif d'achat (ticket de caisse) ainsi que la description brève du vice et du moment de son apparition.

Si le vice est couvert par notre garantie, vous recevrez le produit réparé ou un nouveau produit en retour. Aucune nouvelle période de garantie ne débute avec la réparation ou l'échange du produit.

## Période de garantie et réclamation légale pour vices cachés

L'exercice de la garantie ne prolonge pas la période de garantie. Cette disposition s'applique également aux pièces remplacées ou réparées. Les dommages et vices éventuellement déjà présents à l'achat doivent être signalés immédiatement après le déballage. Toute réparation survenant après la période sous garantie fera l'objet d'une facturation.

## Étendue de la garantie

L'appareil a été fabriqué avec soin conformément à des directives de qualité strictes et consciencieusement contrôlé avant sa livraison.

La prestation de la garantie s'applique aux vices de matériel et de fabrication. Cette garantie ne s'étend pas aux pièces du produit qui sont exposées à une usure normale et peuvent de ce fait être considérées comme pièces d'usure, ni aux détériorations de pièces fragiles, par ex. interrupteurs ou pièces en verre.

Cette garantie devient caduque si le produit est détérioré, utilisé ou entretenu de manière non conforme. Toutes les instructions listées dans le manuel d'utilisation doivent être exactement respectées pour une utilisation conforme du produit. Des buts d'utilisation et actions qui sont déconseillés dans le manuel d'utilisation, ou dont vous êtes avertis doivent également être évités.

Le produit est uniquement destiné à un usage privé et ne convient pas à un usage professionnel. La garantie est annulée en cas d'entretien incorrect et inapproprié, d'usage de la force et en cas d'intervention non réalisée par notre centre de service après-vente agréé.

### **Article L217-16 du Code de la consommation**

Lorsque l'acheteur demande au vendeur, pendant le cours de la garantie commerciale qui lui a été consentie lors de l'acquisition ou de la réparation d'un bien meuble, une remise en état couverte par la garantie, toute période d'immobilisation d'au moins sept jours vient s'ajouter à la durée de la garantie qui restait à courir. Cette période court à compter de la demande d'intervention de l'acheteur ou de la mise à disposition pour réparation du bien en cause, si cette mise à disposition est postérieure à la demande d'intervention.



Indépendamment de la garantie commerciale souscrite, le vendeur reste tenu des défauts de conformité du bien et des vices rédhibitoires dans les conditions prévues aux articles L217-4 à L217-13 du Code de la consommation et aux articles 1641 à 1648 et 2232 du Code Civil.

### **Article L217-4 du Code de la consommation**

Le vendeur livre un bien conforme au contrat et répond des défauts de conformité existant lors de la délivrance. Il répond également des défauts de conformité résultant de l'emballage, des instructions de montage ou de l'installation lorsque celle-ci a été mise à sa charge par le contrat ou a été réalisée sous sa responsabilité.

### **Article L217-5 du Code de la consommation**

Le bien est conforme au contrat :

1° S'il est propre à l'usage habituellement attendu d'un bien semblable et, le cas échéant :

- s'il correspond à la description donnée par le vendeur et posséder les qualités que celui-ci a présentées à l'acheteur sous forme d'échantillon ou de modèle ;
- s'il présente les qualités qu'un acheteur peut légitimement attendre eu égard aux déclarations publiques faites par le vendeur, par le producteur ou par son représentant, notamment dans la publicité ou l'étiquetage ;

2° Ou s'il présente les caractéristiques définies d'un commun accord par les parties ou être propre à tout usage spécial recherché par l'acheteur, porté à la connaissance du vendeur et que ce dernier a accepté.

### **Article L217-12 du Code de la consommation**

L'action résultant du défaut de conformité se prescrit par deux ans à compter de la délivrance du bien.

### **Article 1641 du Code civil**

Le vendeur est tenu de la garantie à raison des défauts cachés de la chose vendue qui la rendent impropre à l'usage auquel on la destine, ou qui diminuent tellement cet usage que l'acheteur ne l'aurait pas acquise, ou n'en aurait donné qu'un moindre prix, s'il les avait connus.

### **Article 1648 1er alinéa du Code civil**

L'action résultant des vices rédhibitoires doit être intentée par l'acquéreur dans un délai de deux ans à compter de la découverte du vice.

Les pièces détachées indispensables à l'utilisation du produit sont disponibles pendant la durée de la garantie du produit.

## Procédure en cas de garantie

Afin de garantir un traitement rapide de votre demande, veuillez suivre les indications suivantes :

- Veuillez avoir à portée de main pour toutes questions le ticket de caisse et la référence article (IAN) 460381\_2401 en tant que justificatif de votre achat.
- Vous trouverez la référence sur la plaque signalétique sur le produit, une gravure sur le produit, sur la page de garde du mode d'emploi (en bas à gauche) ou sur l'autocollant au dos ou sur le dessous du produit.
- Si des erreurs de fonctionnement ou d'autres vices venaient à apparaître, veuillez d'abord contacter le département service clientèle cité ci-dessous par **téléphone** ou par **e-mail**.
- Vous pouvez ensuite retourner un produit enregistré comme étant défectueux en joignant le ticket de caisse et en indiquant en quoi consiste le vice et quand il est survenu, sans devoir l'affranchir à l'adresse de service après-vente communiquée.



Sur [www.lidl-service.com](http://www.lidl-service.com), vous pourrez télécharger ce mode d'emploi et de nombreux autres manuels, vidéos produit et logiciels d'installation.

Grâce à ce code QR, vous arriverez directement sur le site Lidl service après-vente ([www.lidl-service.com](http://www.lidl-service.com)) et vous pourrez ouvrir votre mode d'emploi en saisissant votre référence (IAN) 460381\_2401.

## **Garantie pour Kompernass Handels GmbH pour la Belgique**

Chère cliente, cher client,

Cet appareil est garanti 3 ans à partir de la date d'achat. Si ce produit venait à présenter des vices, vous disposez de droits légaux face au vendeur de ce produit. Vos droits légaux ne sont pas restreints par notre garantie présentée ci-dessous.

### **Conditions de garantie**

La période de garantie débute à la date d'achat. Veuillez bien conserver le ticket de caisse. Celui-ci servira de preuve d'achat.

Si dans un délai de trois ans suivant la date d'achat de ce produit, un vice de matériel ou de fabrication venait à apparaître, le produit sera réparé, remplacé gratuitement par nos soins ou le prix d'achat remboursé, selon notre choix. Cette prestation sous garantie nécessite, dans le délai de trois ans, la présentation de l'appareil défectueux et du justificatif d'achat (ticket de caisse) ainsi que la description brève du vice et du moment de son apparition.

Si le vice est couvert par notre garantie, vous recevrez le produit réparé ou un nouveau produit en retour. Aucune nouvelle période de garantie ne débute avec la réparation ou l'échange du produit.

## **Période de garantie et réclamation légale pour vices cachés**

L'exercice de la garantie ne prolonge pas la période de garantie. Cette disposition s'applique également aux pièces remplacées ou réparées. Les dommages et vices éventuellement déjà présents à l'achat doivent être signalés immédiatement après le déballage. Toute réparation survenant après la période sous garantie fera l'objet d'une facturation.

## **Étendue de la garantie**

L'appareil a été fabriqué avec soin conformément à des directives de qualité strictes et consciencieusement contrôlé avant sa livraison.

La prestation de la garantie s'applique aux vices de matériel et de fabrication. Cette garantie ne s'étend pas aux pièces du produit qui sont exposées à une usure normale et peuvent de ce fait être considérées comme pièces d'usure, ni aux détériorations de pièces fragiles, par ex. interrupteurs ou pièces en verre.

Cette garantie devient caduque si le produit est détérioré, utilisé ou entretenu de manière non conforme. Toutes les instructions listées dans le manuel d'utilisation doivent être exactement respectées pour une utilisation conforme du produit. Des buts d'utilisation et actions qui sont déconseillés dans le manuel d'utilisation, ou dont vous êtes avertis doivent également être évités.

Le produit est uniquement destiné à un usage privé et ne convient pas à un usage professionnel. La garantie est annulée en cas d'entretien incorrect et inapproprié, d'usage de la force et en cas d'intervention non réalisée par notre centre de service après-vente agréé.

## Procédure en cas de garantie

Afin de garantir un traitement rapide de votre demande, veuillez suivre les indications suivantes :

- Veuillez avoir à portée de main pour toutes questions le ticket de caisse et la référence article (IAN) 460381\_2401 en tant que justificatif de votre achat.
- Vous trouverez la référence sur la plaque signalétique sur le produit, une gravure sur le produit, sur la page de garde du mode d'emploi (en bas à gauche) ou sur l'autocollant au dos ou sur le dessous du produit.
- Si des erreurs de fonctionnement ou d'autres vices venaient à apparaître, veuillez d'abord contacter le département service clientèle cité ci-dessous par **téléphone** ou par **e-mail**.
- Vous pouvez ensuite retourner un produit enregistré comme étant défectueux en joignant le ticket de caisse et en indiquant en quoi consiste le vice et quand il est survenu, sans devoir l'affranchir à l'adresse de service après-vente communiquée.



Sur [www.lidl-service.com](http://www.lidl-service.com), vous pourrez télécharger ce mode d'emploi et de nombreux autres manuels, vidéos produit et logiciels d'installation.

Grâce à ce code QR, vous arriverez directement sur le site Lidl service après-vente ([www.lidl-service.com](http://www.lidl-service.com)) et vous pourrez ouvrir votre mode d'emploi en saisissant votre référence (IAN) 460381\_2401.

## **Service après-vente**

**FR Service France**

Tel.: 0800 919270

E-Mail: [kompernass@lidl.fr](mailto:kompernass@lidl.fr)

**BE Service Belgique**

Tel.: 0800 12089

E-Mail: [kompernass@lidl.be](mailto:kompernass@lidl.be)

IAN 460381\_2401

## **Importateur**

Veillez tenir compte du fait que l'adresse suivante n'est pas une adresse de service après-vente. Veuillez d'abord contacter le service mentionné.

KOMPERNASS HANDELS GMBH

BURGSTRASSE 21

44867 BOCHUM

ALLEMAGNE

[www.kompernass.com](http://www.kompernass.com)

## Inhoud

<b>Inleiding</b> .....	<b>62</b>
Informatie bij deze gebruiksaanwijzing .....	62
Gebruik in overeenstemming met bestemming .....	62
Gebruikte waarschuwingen en pictogrammen .....	62
<b>Veiligheid</b> .....	<b>63</b>
Basisveiligheidsvoorschriften .....	63
Veiligheidsinstructies voor de omgang met batterijen	64
<b>Inhoud van het pakket</b> .....	<b>67</b>
<b>Technische gegevens</b> .....	<b>67</b>
<b>Productbeschrijving</b> .....	<b>67</b>
<b>Batterijen in het batterijvak plaatsen</b> .....	<b>67</b>
<b>Gebruik</b> .....	<b>68</b>
<b>Afnemen/opzetten van de afstandshouder</b>	<b>70</b>
<b>Reiniging en onderhoud</b> .....	<b>71</b>
Pluisjesbak legen .....	71
Behuizing en scheerkop reinigen .....	71
<b>Afvoeren</b> .....	<b>72</b>
Apparaat afvoeren .....	72
Verpakking afvoeren .....	73
Batterijen/accu's afvoeren .....	74
<b>Garantie van Kompernaß Handels GmbH</b>	<b>75</b>
<b>Service</b> .....	<b>78</b>
<b>Importeur</b> .....	<b>78</b>



## Inleiding

### Informatie bij deze gebruiksaanwijzing

Hartelijk gefeliciteerd met de aankoop van uw nieuwe apparaat. U hebt hiermee gekozen voor een hoogwaardig product. De gebruiksaanwijzing maakt deel uit van dit product. Deze bevat belangrijke aanwijzingen voor veiligheid, gebruik en afvoeren. Lees alle bedienings- en veiligheidsaanwijzingen voordat u het product in gebruik neemt. Gebruik het product uitsluitend op de voorgeschreven wijze en voor de aangegeven doeleinden. Geef alle documenten mee als u het product doorgeeft aan een derde.

### Gebruik in overeenstemming met bestemming

Het scheerapparaat voor pluisjes is bestemd voor het verwijderen van pluisjes en bolletjes op textiel in het privé-bereik. Gebruik hem niet bedrijfsmatig of in industriële bereiken.

### Gebruikte waarschuwingen en pictogrammen

In deze gebruiksaanwijzing, op de verpakking en op het apparaat worden de volgende waarschuwingen en pictogrammen gebruikt:



**WAARSCHUWING!** Een waarschuwing met dit pictogram en met het signaalwoord "WAARSCHUWING" duidt op een mogelijk gevaarlijke situatie, die fataal of ernstig letsel tot gevolg kan hebben als deze niet wordt vermeden.

	<p><b>LET OP!</b> Een waarschuwing met dit pictogram en met het signaalwoord "LET OP" duidt op een mogelijke situatie die materiële schade tot gevolg kan hebben als deze niet wordt vermeden.</p>
	<p><b>Opmerking :</b> Een opmerking bevat extra informatie die de omgang met het apparaat eenvoudiger maakt.</p>
	<p>Gelijkstroom/-spanning</p>

## Veiligheid





### Basisveiligheidsvoorschriften

- Dit apparaat mag worden gebruikt door kinderen vanaf 8 jaar en door personen met beperkte fysieke, zintuiglijke of geestelijke vermogens of gebrek aan ervaring of kennis, mits ze onder toezicht staan of over het veilige gebruik van het apparaat zijn geïnstrueerd en de daaruit resulterende gevaren hebben begrepen. Kinderen mogen niet met het apparaat spelen. Kinderen mogen zonder toezicht geen reiniging en gebruiker-sonderhoud uitvoeren.

- Laat geen vloeistoffen in het apparaat binnendringen en dompel het niet onder in water, om beschadigingen te voorkomen.
- Voorkom het binnendringen van vreemde voorwerpen.
- Nooit de behuizing openen, het batterijvak uitgezonderd, om batterijen te vervangen, er bevinden zich geen onderdelen in het apparaat die aan onderhoud onderhevig zijn.
- Neem bij storingen of evidente beschadigingen contact op met de klantenservice.

### **Veiligheidsinstructies voor de omgang met batterijen**

**⚠ WAARSCHUWING!** Een verkeerde omgang met batterijen kan leiden tot brand, explosies, lekkage van gevaarlijke stoffen en andere gevaarlijke situaties!

-  Sta nooit toe dat de batterijen in kinderhanden terechtkomen.
- Zorg ervoor dat niemand batterijen inslikt.
- Zoek onmiddellijk medische hulp als u of iemand anders een batterij heeft ingeslikt.
- Gebruik uitsluitend het gespecificeerde type batterij.
-  Laad niet-oplaadbare batterijen nooit opnieuw op.
- Haal oplaadbare batterijen uit het apparaat voordat u ze oplaadt.
-   Gooi batterijen nooit in het vuur of in water.
- Stel batterijen niet bloot aan hoge temperaturen en direct zonlicht.
-   Maak batterijen nooit open en vervorm ze nooit.
-  Sluit de aansluitklemmen niet kort.

- Haal lege batterijen uit het apparaat en voer ze op veilige wijze af.
-  Gebruik geen verschillende batterijtypen of nieuwe en gebruikte batterijen samen.
-  Plaats batterijen altijd met de juiste polariteit in het apparaat.
- Haal de batterijen uit het apparaat als u het langere tijd niet gebruikt.
- Controleer de batterijen regelmatig. Lekkende batterijen kunnen letsel tot gevolg hebben en schade aan het apparaat veroorzaken.
- Trek bij lekkende batterijen veiligheidshandschoenen aan! Reinig de contacten van de batterijen en het apparaat en het batterijvak met een droge doek. Vermijd contact van huid en slijmvliezen, in het bijzonder de ogen, met de chemicaliën. Spoel bij contact met de chemicaliën met veel water en zoek onmiddellijk medische hulp.

## Inhoud van het pakket

Controleer de inhoud van het pakket voor ingebruikname op volledigheid en eventueel zichtbare beschadigingen.

- ◆ Pluizen verwijderaar
- ◆ Reinigingskwastje, afstandshouder
- ◆ 2 × batterijen
- ◆ Gebruiksaanwijzing

## Technische gegevens

Voeding: 2 × 1,5 V type AA/Mignon LR6

Spanning: 3 V 

## Productbeschrijving

- ❶ Aan/uit-knop/snelheidsschakelaar
- ❷ Klep batterijvak
- ❸ Opvangbak
- ❹ Scheervlak
- ❺ Verstelbare afstandshouder
- ❻ Schoonmaakkwastje

## Batterijen in het batterijvak plaatsen

- 1) Neem het deksel van het batterijvak **❷** af.
- 2) Plaats de batterijen conform de polariteit zoals getoond in het batterijvak.
- 3) Schuif het deksel van het batterijvak **❷** er weer zo op, dat het vastklikt.

## Gebruik

- i Opmerking:** (1) Het scheerapparaat voor pluisjes kan gestructureerd textiel, of erg zacht materiaal, zoals angorawol, beschadigen. Test het scheerapparaat voor pluisjes daarom altijd eerst op een onopvallende plaats en draai het transparante deel van de afstandshouder **5** eerst naar de stand "II," en schuif de aan-/uitknop/snelheidsschakelaar **1** naar snelheidsniveau 1. Het apparaat loopt nu op snelheidsniveau 1. Zo kunt u eerst een keer voorzichtig testen of de instelling voor het textiel voldoende is, zonder dit te beschadigen.
- (2) Het apparaat mag niet in aanraking komen met vochtigheid. Gebruik het scheerapparaat voor pluisjes daarom niet op vochtig textiel.
- 1) Leg het textiel op een vlakke ondergrond, bijv. een strijkplank. Let erop, dat het te bewerken vlak geen plooien heeft. Anders kan het textiel beschadigd raken.
  - 2) Draai de afstandshouder **5** op de gewenste stand of haal hem er helemaal af (zie hoofdstuk „Afnemen/opzetten van de afstandshouder“):
    - "II," bij grote bolletjes en grof textiel (grote afstand tot de scheermessen),
    - "I," bij middelgrote bolletjes en textiel met een niet te grove structuur (middelgrote afstand tot de scheermessen),
    - "·" bij kleine pluisjes/bolletjes en fijn textiel (kleine afstand tot de scheermessen)
    - Afnemen van de afstandshouder **5**, alleen bij heel fijne pluisjes (vrijwel geen afstand tot de scheermessen).

- 3) Schuif de aan-/uitknop/snelheidsschakelaar ❶ naar het gewenste snelheidsniveau:  
We adviseren eerst met snelheidsniveau 1 te werken. Als u tevreden bent met het resultaat en zeker bent in de omgang, kunt u het apparaat op snelheidsniveau 2 zetten.
  - 4) Ga met het scheervlak ❷ licht, zonder druk, over het textiel heen. De pluusjes en bolletjes worden afgeschooren en in de opvangbak ❸ verzameld.
  - 5) Als u het werk wilt beëindigen, schuift u de aan-/uitknop/snelheidsschakelaar ❶ weer naar snelheidsniveau 0.
- ❶ **Opmerking:** (1) Dit apparaat is uitgerust met een veiligheidsuitschakeling. Het apparaat wordt automatisch uitgeschakeld wanneer u het scheervlak ❷ er af draait. (2) Maak de opvangbak ❸ op tijd leeg. Een te volle opvangbak ❸ kan ertoe leiden dat de scheermessen langzamer worden, hoewel de batterijen nog niet zwak zijn.



## Afnemen/opzetten van de afstandshouder

- ◆ Als u de afstandshouder ⑤ wilt monteren, zet u die eerst op de scheerkop en drukt u hem vervolgens vast. Zorg er daarbij voor dat de uitsparing in de afstandshouder ⑤ in het nokje van het apparaat valt:

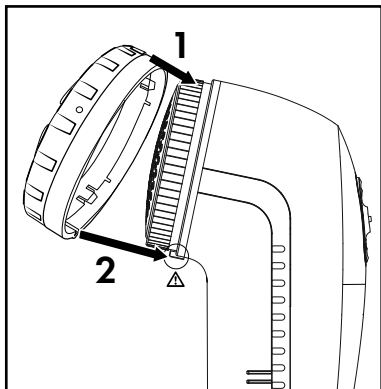

- ◆ Als u de afstandshouder ⑤ wilt afnemen, trekt u deze eerst bij het nokje omlaag en verwijdert u hem vervolgens.

## Reiniging en onderhoud

### Pluisjesbak legen

- 1) Trek de opvangbak ③ in de richting van de pijp omlaag en til hem dan van het apparaat.
- 2) Gooi de textielresten eruit.
- 3) Steek de opvangbak ③ er weer zo op, dat hij vastzit.

### Behuizing en scheerkop reinigen

**⚠ WAARSCHUWING! LETSELGEVAAR!** Wees voorzichtig als u de scheermessen onder scheeropervlak ④ hanteert. ze zijn zeer scherp en kunnen gemakkelijk worden beschadigd.

**⚠ LET OP!** Gebruik geen agressieve, chemische of schurende schoonmaakmiddelen. Deze kunnen de oppervlakken beschadigen!

- ◆ Reinig de behuizing en de afgenomen afstandshouder ⑤ met een vochtige doek.
- ◆ Schroef het scheervlak ④ van het apparaat af. Reinig het scheervlak ④ met een licht vochtige doek.
- ◆ Resten van pluisjes of draadjes van de scheermessen afborstelen met het reinigingspenseel ⑥.
- ◆ Als alle delen goed gedroogd zijn, schroeft u het scheervlak ④ er weer op.
- ◆ Steek de afstandshouder ⑤ er weer zo op, dat hij vastzit.

## Afvoeren

Geldt alleen voor Frankrijk:



Points de collecte sur [www.quefairedemesdechets.fr](http://www.quefairedemesdechets.fr)  
Privilégiez la réparation ou le don de votre appareil !

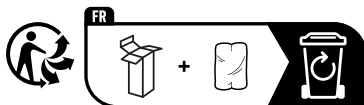

Het product, de verpakking en de gebruiksaanwijzing zijn recycleerbaar, vallen onder de uitgebreide producentenverantwoordelijkheid en worden gescheiden ingezameld.

## Apparaat afvoeren



Het pictogram hiernaast met een doorgekruiste vuilnisbak geeft aan dat dit apparaat is onderworpen aan de Richtlijn 2012/19/EU.

Deze richtlijn stelt dat u dit apparaat aan het einde van zijn levensduur niet met het normale huisvuil mag afvoeren, maar moet inleveren bij speciaal daartoe bestemde inzamelpunten, milieuparken of afvalverwerkingsbedrijven.

**Afvoeren is voor u kosteloos. Spaar het milieu en voer producten op een voor het milieu verantwoorde manier af.**

Als uw oude apparaat persoonlijke gegevens bevat, bent u er zelf verantwoordelijk voor deze te wissen voordat u het apparaat inlevert.

Verwijder de oude batterijen of accu's indien dit mogelijk is zonder het oude apparaat te vernietigen, voordat u het oude apparaat inlevert om het af te voeren en lever ze gescheiden in. Bij vast ingebouwde accu's moet er bij het afvoeren op worden gewezen dat het product een accu bevat.



Informatie over mogelijkheden voor het afvoeren van het afgedankte product krijgt u bij uw gemeentereiniging.

## Verpakking afvoeren



De verpakkingsmaterialen zijn niet schadelijk voor het milieu. Ze zijn gekozen op grond van hun milieuvriendelijkheid en zijn recyclebaar. Voer niet meer benodigde verpakkingsmaterialen af conform de plaatselijk geldende voorschriften.

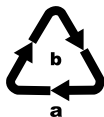

Voer de verpakking af conform de milieuvoorschriften. Let op de aanduiding op de verschillende verpakkingsmaterialen en voer ze zo nodig gescheiden af. De verpakkingsmaterialen zijn voorzien van afkortingen (a) en cijfers (b) met de volgende betekenis:

1-7: kunststoffen, 20-22: papier en karton, 80-98: composietmaterialen.

## Batterijen/accu's afvoeren



Batterijen/accu's moeten als gevaarlijk afval worden behandeld en moeten daarom worden ingeleverd bij een bevoegde organisatie (winkel, vakhandel, openbaar

afvalpunt, commercieel afvalverwerkingsbedrijf).

Batterijen/accu's kunnen giftige zware metalen bevatten.

De zware metalen worden aangeduid met letters onder het symbool: Cd = cadmium, Hg = kwik, Pb = lood.

Deponeer batterijen/accu's daarom niet bij het huisvuil, maar lever ze gescheiden in.

Lever batterijen/accu's uitsluitend in ontladen toestand in.

## **Garantie van Kompernaß Handels GmbH**

Geachte klant,

U hebt op dit apparaat 3 jaar garantie vanaf de aankoopdatum. In geval van gebreken in dit product hebt u wettelijke rechten tegenover de verkoper van het product. Deze wettelijke rechten worden door onze hierna beschreven garantie niet beperkt.

### **Garantievoorwaarden**

De garantieperiode geldt vanaf de datum van aankoop. Bewaar de kassabon zorgvuldig. U hebt hem nodig als bewijs van aankoop.

Als er binnen drie jaar vanaf de aankoopdatum van dit product een materiaal- of fabricagefout optreedt, wordt - naar onze keuze - het product door ons kosteloos gerepareerd of vervangen of wordt de koopprijs terugbetaald. Voorwaarde voor deze garantie is dat het defecte apparaat en het aankoopbewijs (kassabon) binnen de termijn van drie jaar worden overlegd en dat kort wordt omschreven waaruit het gebrek bestaat en wanneer het is opgetreden.

Wanneer het defect door onze garantie wordt gedekt, krijgt u het gerepareerde product of een nieuw product retour. Met de reparatie of vervanging van het product begint er geen nieuwe garantieperiode.

## **Garantieperiode en wettelijke aanspraken bij gebreken**

De garantieperiode wordt door deze waarborg niet verlengd. Dat geldt ook voor vervangen en gerepareerde onderdelen. Eventueel al bij aankoop aanwezige schade en gebreken moeten meteen na het uitpakken worden gemeld. Voor reparaties na afloop van de garantieperiode worden kosten in rekening gebracht.

## **Garantieomvang**

Het apparaat is op basis van strenge kwaliteitsnormen met de grootst mogelijke zorg vervaardigd en voorafgaand aan de levering nauwkeurig gecontroleerd.

De garantie geldt voor materiaal- of fabricagefouten. Deze garantie geldt niet voor productonderdelen die onderhevig zijn aan normale slijtage en die daarom als slijtonderdelen worden beschouwd, of voor schade aan breekbare onderdelen zoals schakelaars of onderdelen die van glas zijn gemaakt.

Deze garantie vervalt wanneer het product is beschadigd, ondeskundig is gebruikt of is gerepareerd. Voor deskundig gebruik van het product moeten alle in de gebruiksaanwijzing beschreven aanwijzingen precies worden opgevolgd. Gebruiksdoeleinden en handelingen die in de gebruiksaanwijzing worden afgeraden of waarvoor wordt gewaarschuwd, moeten beslist worden vermeden.

Het product is uitsluitend bestemd voor privégebruik en niet voor bedrijfsmatige doeleinden. Bij verkeerd gebruik en ondeskundige behandeling, bij gebruik van geweld en bij reparaties die niet door ons erkend servicefiliaal zijn uitgevoerd, vervalt de garantie.

## Afhandeling bij een garantiekwestie

Voor een snelle afhandeling van uw aanvraag neemt u de volgende aanwijzingen in acht:

- Houd voor alle aanvragen de kassabon en het artikelnummer (IAN) 460381\_2401 als aankoopbewijs bij de hand.
- Het artikelnummer vindt u op het typeplaatje van het product, op het product gegraveerd, op de titelpagina van de gebruiksaanwijzing (linksonder) of op de sticker op de achter- of onderkant van het product.
- Als er fouten in de werking of andere gebreken optreden, neemt u eerst contact op met de hierna genoemde serviceafdeling, **telefonisch** of **via e-mail**.
- Een als defect geregistreerd product kunt u dan zonder portokosten naar het aan u doorgegeven serviceadres sturen. Voeg het aankoopbewijs (kassabon) bij en vermeld waaruit het gebrek bestaat en wanneer het is opgetreden.



Op [www.lidl-service.com](http://www.lidl-service.com) kunt u deze en vele andere handleidingen, productvideo's en installatiesoftware downloaden.

Met deze QR-code gaat u direct naar de website van Lidl Service ([www.lidl-service.com](http://www.lidl-service.com)) en kunt u met het invoeren van het artikelnummer (IAN) 460381\_2401 de gebruiksaanwijzing openen.



## Service

**NL Service Nederland**

Tel.: 0800 0249630

E-Mail: [kompernass@lidl.nl](mailto:kompernass@lidl.nl)

**BE Service België**

Tel.: 0800 12089

E-Mail: [kompernass@lidl.be](mailto:kompernass@lidl.be)

IAN 460381\_2401

## Importeur

Let op: het volgende adres is geen serviceadres. Neem eerst contact op met het opgegeven serviceadres.

KOMPERNASS HANDELS GMBH

BURGSTRASSE 21

44867 BOCHUM

DUITSLAND

[www.kompernass.com](http://www.kompernass.com)

## Obsah

<b>Úvod</b> .....	<b>80</b>
Informace k tomuto návodu k obsluze .....	80
Použití v souladu s určením. ....	80
Použitá výstražná upozornění a symboly. ....	80
<b>Bezpečnost</b> .....	<b>81</b>
Základní bezpečnostní pokyny. ....	81
Bezpečnostní pokyny k manipulaci s bateriemi ....	82
<b>Rozsah dodávky.</b> .....	<b>84</b>
<b>Technické údaje</b> .....	<b>85</b>
<b>Popis přístroje.</b> .....	<b>85</b>
<b>Vložení baterií.</b> .....	<b>85</b>
<b>Použití</b> .....	<b>86</b>
<b>Nasazení / sejmutí distančního držáku</b> ...	<b>88</b>
<b>Čištění a údržba</b> .....	<b>89</b>
Vyprázdnění přihrádky na žmolky .....	89
Čištění krytu a střížné hlavy .....	89
<b>Likvidace</b> .....	<b>90</b>
Likvidace přístroje. ....	90
Likvidace obalu .....	91
Likvidace baterií .....	92
<b>Záruka společnosti</b>	
<b>Kompernass Handels GmbH</b> .....	<b>93</b>
<b>Servis.</b> .....	<b>96</b>
<b>Dovozce.</b> .....	<b>96</b>

## Úvod

### Informace k tomuto návodu k obsluze



Gratulujeme vám k zakoupení nového přístroje. Rozhodli jste se pro vysoce kvalitní výrobek. Návod k obsluze je součástí tohoto výrobku. Obsahuje důležité informace o bezpečnosti, použití a likvidaci. Před použitím výrobku se prosím dobře seznámte se všemi provozními a bezpečnostními pokyny. Výrobek používejte pouze předepsaným způsobem a pro uvedené oblasti použití. Při předávání výrobku třetím osobám předejte spolu s ním i tyto podklady.



### Použití v souladu s určením

Odstraňovač žmolků slouží výlučně k odstraňování žmolků a uzlíků z textilií. Je určen výhradně pro soukromé použití. Nepoužívejte ho v živnostenské ani průmyslové oblasti.

### Použitá výstražná upozornění a symboly

V tomto návodu k obsluze, na obalu a na přístroji jsou použita následující varování a symboly:

	<b>VÝSTRAHA!</b> Varování s tímto symbolem a signálním slovem „VÝSTRAHA“ označuje případně nebezpečnou situaci, která, pokud se jí nezabrání, může mít za následek vážné poranění nebo smrt.
	<b>POZOR!</b> Varování s tímto symbolem a signálním slovem „POZOR“ označuje případnou situaci, která, pokud se jí nezabrání, může mít za následek hmotnou škodu.

	<p><b>Upozornění:</b> Upozornění označuje doplňující informace, usnadňující manipulaci s přístrojem.</p>
	<p>Stejnoseměrný proud/stejnoseměrné napětí</p>

## Bezpečnost

### Základní bezpečnostní pokyny











- Děti od 8 let a osoby s omezenými fyzickými, smyslovými nebo mentálními schopnostmi či nedostatkem zkušeností a znalostí mohou používat tento přístroj pouze tehdy, pokud jsou pod dohledem nebo pokud byly poučeny o bezpečném používání přístroje a pokud porozuměly z toho vyplývajícímu nebezpečí. Děti si nesmí hrát s přístrojem. Čištění a uživatelskou údržbu nesmí provádět děti bez dozoru.
- Nedovolte, aby kapaliny vnikly do přístroje, a neponořujte jej do vody, aby nedošlo k jeho poškození.
- Zamezte vniknutí cizích těles.

- Neotvírejte nikdy kryt, kromě přihrádky na baterie k výměně baterií, v přístroji nejsou žádné součástky, které by vyžadovaly údržbu.
- V případě chybného fungování nebo zjištěných závad se obraťte na zákaznický servis.

### **Bezpečnostní pokyny k manipulaci s bateriemi**

**⚠ VAROVÁNÍ!** V důsledku nesprávné manipulace s bateriemi může dojít k požáru, výbuchům, úniku nebezpečných látek nebo jiným nebezpečným situacím!

-  Nikdy nedovolte, aby se baterie dostaly do rukou dětem.
- Dbejte na to, aby nedošlo ke spolknutí baterií.
- Pokud dojde ke spolknutí baterie vámi nebo jinou osobou, vyhledejte okamžitě lékařskou pomoc.

- Používejte výlučně uvedený typ baterie.
-  Nedobíjecí baterie nikdy znovu nenabíjejte.
- Před nabíjením vyjměte dobíjecí baterie z přístroje.
-   Baterie nikdy nevhazujte do ohně nebo vody.
- Baterie nevystavujte vysokým teplotám a přímému slunečnímu záření.
-   Baterie neotevírejte ani nedeformujte.
-  Nezkratujte připojovací svorky.
- Z přístroje odstraňte vybité baterie a bezpečně je zlikvidujte.
-   Nepoužívejte odlišné typy baterií nebo nové a použité baterie současně.
-   Baterie vždy vkládejte do přístroje se správnou polaritou.

- Pokud přístroj delší dobu nepoužíváte, baterie vyjměte.
- Baterie pravidelně kontrolujte. Vytékající baterie mohou vést k poranění nebo přístroj poškodit.
- Při manipulaci s vyteklými bateriemi používejte ochranné rukavice! Kontakty baterie a přístroje a přihrádku na baterie vyčistěte suchým hadříkem. Zabraňte kontaktu kůže a sliznic, zejména očí, s chemikáliemi. Při kontaktu s chemikáliemi vyplachujte velkým množstvím vody a ihned vyhledejte lékařskou pomoc.

## **Rozsah dodávky**

Před prvním použitím zkontrolujte, zda je zakoupené zboží kompletní a zda případně nevykazuje viditelná poškození.

- ◆ Odžmolkovač
- ◆ Čisticí kartáček, distanční držák
- ◆ 2× baterie
- ◆ Návod k obsluze

## Technické údaje

Napájení: 2× 1,5 V, typu AA LR6, Mignon

Napětí: 3 V 

## Popis přístroje

- 1) zapínač / vypínač / přepínač rychlostí
- 2) víko přihrádky na baterie
- 3) přihrádka na žmolky
- 4) střižná plocha
- 5) nastavitelný distanční držák
- 6) čistící kartáček

## Vložení baterií

- 1) Sejměte víko přihrádky na baterie **2**.
- 2) Vložte baterie podle polarit vyznačené v přihrádce.
- 3) Nasuňte opět víko přihrádky na baterie **2** tak, aby zaskočilo.



## Použití

**i Upozornění:** (1) Odstraňovač žmolků může poškodit strukturované textilie nebo velmi měkký materiál, jako je angorská vlna. Proto odstraňovač žmolků vždy nejprve vyzkoušejte na nenápadném místě a otočte průhlednou část distančního držáku **5** nejprve na stupeň „11.“ a nastavte zapínač/vypínač/přepínač rychlostí **1** na rychlostní stupeň 1. Přístroj nyní běží na rychlostním stupni 1. Tak můžete nejprve opatrně otestovat, zda je nastavení pro příslušné textilie dostatečné, aniž by došlo k jejich poškození. (2) Přístroj nesmí přijít do kontaktu s vlhkostí. Proto odstraňovač žmolků nepoužívejte na vlhkých textiliích.

- 1) Položte textilie na rovný podklad, např. žehlicí prkno. Dbejte na to, aby na ploše, po které budete přístrojem přejíždět, nebyly žádné záhyby. V opačném případě může dojít k poškození textilie.
- 2) Otočte distanční držák **5** do požadované polohy nebo ho úplně sejměte (viz kapitola „Nasazení / sejmутí distančního držáku“):
  - „11.“ u velkých uzlíků a hrubých textiliích (velká vzdálenost od břitů),
  - „1.“ u středně velkých uzlíků a textiliích se střední strukturou (středně velká vzdálenost od břitů),
  - „.“ u malých žmolků / uzlíků a jemných textiliích (malá vzdálenost od břitů),
  - Sejmутí distančního držáku **5**, pouze u velmi jemných žmolků (téměř žádný odstup od břitů).

- 3) Nastavte zapínač/vypínač/přepínač rychlostí ❶ na požadovaný rychlostní stupeň:  
Doporučujeme nejprve pracovat s rychlostním stupněm 1. Když nabudete jistoty při manipulaci s přístrojem a výsledek je uspokojivý, nastavte přístroj na rychlostní stupeň 2.
- 4) Ved'te střížnou plochu ❷ lehce, bez tlaku, po textilii. Žmolky a uzlíky se odstříhnou a shromažďují se v přihrádce na žmolky ❸.
- 5) Pokud chcete práci ukončit, přepněte zapínač / vypínač / přepínač rychlostí ❶ opět na rychlostní stupeň 0.
- ❶ **Upozornění:** (1) Tento přístroj je vybaven bezpečnostním vypnutím. Přístroj se automaticky vypne, když střížnou plochu ❷ vyšroubujete. (2) Vyprázdněte včas přihrádku na žmolky ❸. Přeplněná přihrádka na žmolky ❸ může vést ke zpomalení břitů, ačkoliv baterie ještě nejsou slabé.

## Nasazení / sejmutí distančního držáku

- ◆ K nasazení nasadíte distanční držák **5** nejprve nahoru na střížnou hlavu a poté jej pevně přitlačíte. Dbejte při tom na to, aby vyhloubení distančního držáku **5** zapadlo do aretace na přístroji:

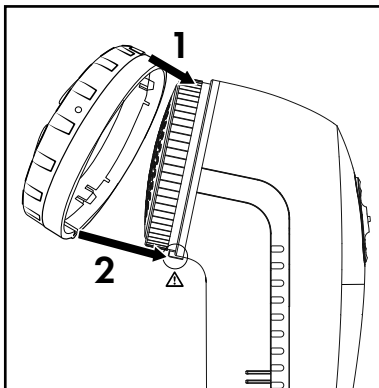

- ◆ K sejmutí stáhněte distanční držák **5** nejprve směrem dolů na aretaci a poté jej vyjměte.

## Čištění a údržba

### Vyprázdnění přihrádky na žmolky

- 1) Přihrádku na žmolky **3** povytáhněte ve směru šipky směrem dolů a poté ji nadzvedněte.
- 2) Odstraňte z ní zbytky textilií.
- 3) Nasadte opět přihrádku na žmolky **3** tak, aby pevně držela.

### Čištění krytu a střižné hlavy

#### **⚠ VÝSTRAHA! NEBEZPEČÍ ZRANĚNÍ!**

Budte opatrní při manipulaci s břity pod střižnou plochou **4**. Jsou velmi ostré a mohou se snadno poškodit.

- ⓘ POZOR!** Nepoužívejte agresivní, chemické nebo abrazivní čisticí prostředky. Mohou poškodit povrch přístroje!
- ◆ Otřete plášť a sejmutý distanční držák **5** vlhkým hadříkem.
- ◆ Odšroubujte střižnou plochu **4** z přístroje. Vyčistěte střižnou plochu **4** lehce navlhčeným hadříkem.
- ◆ Odstraňte z břitů zbytky žmolků nebo uzlíků pomocí čisticího kartáčku **6**.
- ◆ Když jsou všechny díly úplně suché, našroubujte opět střižnou plochu **4**.
- ◆ Nasadte opět distanční držák **5** tak, aby pevně držel.

## Likvidace

Platí pouze pro Francii:

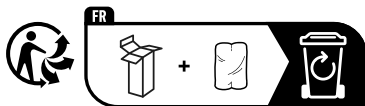

Výrobek, obal a návod k obsluze jsou recyklovatelné, podléhají rozšířené odpovědnosti výrobce a shromažďují se odděleně.

## Likvidace přístroje



Symbol přeškrtnuté pojízdné popelnice uvedený vedle označuje, že tento přístroj podléhá směrnici č. 2012/19/EU. Tato směrnice uvádí, že tento přístroj se na konci své životnosti nesmí likvidovat s běžným domovním odpadem, ale musí se odevzdat v určených sběrných místech či dvorech nebo podnicích oprávněných k nakládání s odpady.

## Tato likvidace je pro Vás zdarma. Chraňte životní prostředí a zajistěte odbornou likvidaci přístroje.

Pokud váš vysloužilý přístroj obsahuje osobní údaje, jste před odevzdáním přístroje odpovědní za jejich vymazání.

Je-li to možné bez zničení vysloužilého přístroje, vyjměte staré baterie nebo akumulátory před odevzdáním přístroje k likvidaci a dopravte je do odděleného sběru. Při likvidaci přístroje s pevně zabudovanými akumulátory je třeba upozornit na to, že přístroj obsahuje akumulátory.



Informace o možnostech likvidace vysloužilého výrobku vám podá obecní nebo městská správa.

## Likvidace obalu



Zvolený obalový materiál odpovídá hlediskům ochrany životního prostředí a likvidace a je tudíž recyklovatelný. Již nepotřebný obalový materiál zlikvidujte podle místních platných předpisů.

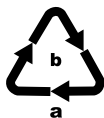

Obal zlikvidujte ekologicky. Dbejte na označení na různých obalových materiálech a v případě potřeby tyto obaly roztřídte. Obalové materiály jsou označeny zkratkami (a) a číslicemi (b) s následujícím významem:

1-7: plasty, 20-22: papír a lepenka, 80-98: kompozitní materiály.

## Likvidace baterií



S bateriemi/akumulátory je nutné zacházet jako s nebezpečným odpadem, a proto musí být ekologicky zlikvidovány odpovídajícími subjekty (prodejci, specializovaní prodejci, orgány veřejné správy, komerční firmy zabývající se likvidací odpadu). Baterie/akumulátory mohou obsahovat toxické těžké kovy.

Obsažené těžké kovy jsou označeny písmeny pod symbolem: Cd = kadmium, Hg = rtuť, Pb = olovo.

Nevyhazujte proto baterie/akumulátory do domovního odpadu, nýbrž je dopravte na sběrné místo tříděného odpadu.

Baterie/akumulátory odevzdávejte pouze zcela vybité.

## Záruka společnosti Kompernass Handels GmbH

Vážená zákaznice, vážený zákazníku,  
na tento přístroj získáváte záruku v trvání 3 let od data zakoupení. V případě závad tohoto výrobku máte zákonná práva vůči prodejci výrobku. Tato zákonná práva nejsou omezena naší níže uvedenou zárukou.

### Záruční podmínky

Záruční doba začíná plynout dnem nákupu. Dobře uschovejte pokladní doklad. Tento doklad je potřebný jako důkaz o koupi.

Pokud se do tří let od data zakoupení tohoto výrobku vyskytne vada materiálu nebo výrobní závada, pak Vám podle našeho uvážení výrobek zdarma opravíme, vyměníme nebo uhradíme kupní cenu. Předpokladem této záruky je, že bude během tříleté lhůty předložen vadný přístroj a doklad o koupi (pokladní doklad) a stručně se popíše, v čem závada spočívá a kdy se vyskytla.

Vztahuje-li se na závadu naše záruka, obdržíte zpět buď opravený nebo nový produkt. Opravou nebo výměnou výrobku nezačne plynout nová záruční doba.



## **Záruční doba a zákonné nároky vyplývající ze závad**

Záručním plněním se záruční doba neprodlužuje. To platí i pro vyměněné a opravené součásti. Poškození nebo vady vyskytující se případně již při nákupu se musí oznámit ihned po vybalení. Po uplynutí záruční doby podléhají veškeré opravy zpoplatnění.

### **Rozsah záruky**

Přístroj byl vyroben pečlivě podle přísných směrnic kvality a před expedicí byl svědomitě vyzkoušen.

Záruka se vztahuje na materiálové nebo výrobní vady. Tato záruka se nevztahuje na součásti výrobku, které jsou vystaveny běžnému opotřebení, a proto je lze považovat za spotřební díly, nebo na poškození křehkých součástí, jako jsou např. spínače nebo díly, které jsou vyrobeny ze skla.

Tato záruka zaniká, pokud je výrobek poškozen, nebyl řádně používán nebo udržován. Pro zajištění správného používání výrobku se musí přesně dodržovat všechny pokyny uvedené v návodu k obsluze. Účelům použití a úkonům, které se v návodu k obsluze nedoporučují nebo se před nimi varuje, je třeba se bezpodmínečně vyhnout.

Výrobek je určen pouze pro soukromé účely a ne pro komerční použití. Při nesprávném a neodborném používání, při použití násilí a při zásazích, které nebyly provedeny našimi autorizovanými servisními provozovny, záruční nároky zanikají.

## Vyřízení v případě záruky

Pro zajištění rychlého Vaší žádosti postupujte podle následujících pokynů:

- Pro všechny dotazy mějte připraven pokladní lístek a číslo výrobku (IAN) 460381\_2401 jako doklad o koupi.
- Číslo výrobku naleznete na typovém štítku na výrobku, rytině na výrobku, na titulní straně návodu k obsluze (vlevo dole) nebo na nálepce na zadní nebo spodní straně výrobku.
- Pokud by se měly vyskytovat funkční vady nebo jiné závady, kontaktujte nejprve níže uvedené servisní oddělení **telefonicky** nebo **e-mailem**.
- Výrobek, zaevidovaný jako vadný výrobek pak můžete při přiložení dokladu o nákupu (pokladní lístek) a při uvedení, v čem spočívá vada a kdy k ní došlo, poslat výrobek pro Vás bez poštovného na adresu, kterou Vám oznámí servis.



Na webových stránkách [www.lidl-service.com](http://www.lidl-service.com) si můžete stáhnout tyto a mnoho dalších příruček, videí o výrobku a instalační software.

Pomocí kódu QR se dostanete přímo na stránku servisu Lidl ([www.lidl-service.com](http://www.lidl-service.com)) a můžete pomocí zadání čísla výrobku (IAN) 460381\_2401 otevřít svůj návod k obsluze.

## **Servis**

**CZ** **Servis Česko**

Tel.: 800143873

E-Mail: [kompernass@lidl.cz](mailto:kompernass@lidl.cz)

IAN 460381\_2401

## **Dovozce**

Dbejte prosím na to, že následující adresa není adresou servisu. Kontaktujte nejprve uvedený servis.

KOMPERNASS HANDELS GMBH

BURGSTRASSE 21

44867 BOCHUM

NĚMECKO

[www.kompernass.com](http://www.kompernass.com)

## Spis treści

<b>Wstęp</b> .....	<b>98</b>
Informacje o niniejszej instrukcji obsługi .....	98
Użytkowanie zgodne z przeznaczeniem .....	98
Zastosowane wskazówki ostrzegawcze i symbole ..	98
<b>Bezpieczeństwo</b> .....	<b>99</b>
Podstawowe wskazówki bezpieczeństwa .....	99
Wskazówki bezpieczeństwa dotyczące postępowania z bateriami .....	100
<b>Zakres dostawy</b> .....	<b>103</b>
<b>Dane techniczne</b> .....	<b>103</b>
<b>Opis urządzenia</b> .....	<b>103</b>
<b>Wkładanie baterii</b> .....	<b>104</b>
<b>Użytkowanie</b> .....	<b>104</b>
<b>Zakładanie/zdejmowanie elementu dystansowego</b> .....	<b>106</b>
<b>Czyszczenie i konserwacja</b> .....	<b>107</b>
Opróżnianie pojemnika na odpady .....	107
Czyszczenie obudowy i głowicy tnącej .....	107
<b>Utylizacja</b> .....	<b>108</b>
Utylizacja urządzenia .....	108
Utylizacja opakowania .....	109
Utylizacja baterii .....	110
<b>Gwarancja Kompernaß Handels GmbH</b> ..	<b>111</b>
<b>Serwis</b> .....	<b>114</b>
<b>Importer</b> .....	<b>114</b>

## Wstęp

### Informacje o niniejszej instrukcji obsługi

Serdecznie gratulujemy zakupu nowego urządzenia. Wybrany produkt charakteryzuje się wysoką jakością. Instrukcja obsługi jest częścią tego produktu. Zawiera ona ważne informacje na temat bezpieczeństwa, użytkowania i utylizacji. Przed rozpoczęciem użytkowania produktu należy zapoznać się ze wszystkimi informacjami dotyczącymi obsługi i bezpieczeństwa. Produkt należy użytkować wyłącznie zgodnie z zamieszczonym tu opisem oraz w podanym zakresie zastosowań. W przypadku przekazania urządzenia innej osobie należy dołączyć również całą dokumentację produktu.

### Użytkowanie zgodne z przeznaczeniem



Golarka do ubrań służy wyłącznie do usuwania strzępków i supełków z tekstyliów. Urządzenie jest przeznaczone do użytku prywatnego. Nie jest przeznaczone do użytku komercyjnego ani przemysłowego.

### Zastosowane wskazówki ostrzegawcze i symbole

W niniejszej instrukcji obsługi, na opakowaniu i na urządzeniu użyto następujących ostrzeżeń i symboli:



**OSTRZEŻENIE!** Ostrzeżenie z tym symbolem i słowem sygnałowym „OSTRZEŻENIE” wskazuje na możliwość wystąpienia niebezpiecznej sytuacji, która, jeśli się jej nie uniknie, może spowodować śmierć lub poważne obrażenia ciała.

	<p><b>UWAGA!</b> Ostrzeżenie z tym symbolem i słowem sygnałowym „UWAGA” oznacza możliwą sytuację, która, jeśli się jej nie uniknie, może spowodować szkody materialne.</p>
	<p><b>Wskazówka:</b> Wskazówka oznacza dodatkowe informacje, ułatwiające korzystanie z urządzenia.</p>
	<p>Prąd/napięcie stałe</p>

## Bezpieczeństwo







### Podstawowe wskazówki bezpieczeństwa

- To urządzenie może być używane przez dzieci od 8 roku życia oraz przez osoby o zmniejszonych zdolnościach fizycznych, sensorycznych lub umysłowych lub też osoby nieposiadające odpowiedniego doświadczenia i/lub wiedzy, wyłącznie pod nadzorem lub po przeszkoleniu w zakresie bezpiecznego używania urządzenia oraz potencjalnych zagrożeń. Dzieci nie mogą bawić się urządzeniem. Czyszczenia i konserwacji nie mogą wykonywać dzieci bez nadzoru.





- Aby uniknąć uszkodzeń urządzenia, nie dopuszczaj do przedostawania się wody do wnętrza urządzenia ani do jego zanurzenia w wodzie.
- Nie dopuszczaj do przedostania się ciał obcych do wnętrza urządzenia.
- Nigdy nie próbuj otwierać obudowy; z wyjątkiem wnęki baterii, w urządzeniu nie ma żadnych elementów przewidzianych do konserwacji.
- W przypadku stwierdzenia błędów w działaniu lub uszkodzeń urządzenia, zwróć się do autoryzowanego punktu serwisowego.

### **Wskazówki bezpieczeństwa dotyczące postępowania z bateriami**

**⚠ OSTRZEŻENIE!** Nieprawidłowe obchodzenie się z bateriami może doprowadzić do pożaru, wybuchu, wycieku substancji niebezpiecznych lub powstania innych groźnych sytuacji!

-  Nigdy nie dopuszczaj, aby baterie dostały się w ręce dzieci.
- Uważaj, aby nikt nie połknął baterii.
- W wypadku połknięcia baterii przez Ciebie lub inną osobę należy jak najszybciej skorzystać z pomocy medycznej.
- Stosuj wyłącznie baterie podanego typu.
-  Nigdy nie ładuj baterii jednorazowych.
- Przed ładowaniem akumulatorów wyjmij je z urządzenia.
-   Nigdy nie wrzucaj baterii do ognia lub wody.
- Nie narażaj baterii na działanie wysokich temperatur i bezpośredniego światła słonecznego.
-   Nigdy nie otwieraj ani nie deformuj baterii.



-  Nie wolno zwierać zacisków.
- Wyjmij z urządzenia zużyte baterie i zutylizuj je w bezpieczny sposób.
-   Nie stosuj różnych typów baterii lub baterii nowych i używanych razem.
-   Baterie należy zawsze wkładać do urządzenia z właściwą biegunowością.
- Wyjmij baterie, jeśli nie zamierzasz używać urządzenia przez dłuższy czas.
- Regularnie sprawdzać stan baterii. Wyciekające baterie mogą spowodować obrażenia ciała i uszkodzenie urządzenia.
- W przypadku wycieku z baterii należy używać rękawic ochronnych! Wyczyść styki baterii i urządzenia oraz komorę baterii suchą szmatką. Unikaj kontaktu skóry i błon śluzowych, zwłaszcza oczu, z chemikaliami.

W przypadku kontaktu z substancją chemiczną należy spłukać dane miejsce dużą ilością wody i niezwłocznie skorzystać z pomocy lekarskiej.

## **Zakres dostawy**

Przed uruchomieniem urządzenia sprawdź, czy w zestawie znajdują się wszystkie elementy oraz czy nie doszło do żadnych uszkodzeń podczas transportu.

- ◆ Golarka do ubrań
- ◆ Pędzelek do czyszczenia, element dystansowy
- ◆ 2× baterie
- ◆ Instrukcja obsługi

## **Dane techniczne**

Napięcie zasilania: 2× 1,5 V typu AA/Mignon/LR6

Napięcie: 3 V 

## **Opis urządzenia**

- ❶ Włącznik/wyłącznik/regulator prędkości
- ❷ Pokrywa wnęki baterii
- ❸ Pojemnik odpady
- ❹ Powierzchnia tnąca
- ❺ Regulowany element dystansowy
- ❻ Pędzelek do czyszczenia

## Wkładanie baterii

- 1) Zdejmij pokrywę wnętrza baterii **2**.
- 2) Włóż baterie, zachowując przy tym odpowiednią biegunowość zgodnie z oznaczeniami we wnętrzu baterii.
- 3) Ponownie wsuń pokrywę wnętrza baterii **2** tak, by wyraźnie się zatrzasnęła.

## Użytkowanie

**i Wskazówka:** (1) Golarzka może uszkodzić tekstylia o wyraźnej strukturze lub bardzo miękkie, jak wełna typu angora. Dlatego golarzkę do ubrań należy zawsze przetestować w niewidocznym miejscu. Przezroczystą część elementu dystansowego **5** obrócić najpierw do położenia „II” i ustawić prędkość włącznikiem/wyłącznikiem/przełącznikiem prędkości **1** na stopień prędkości 1. Urządzenie pracuje teraz na stopniu prędkości 1. Można teraz ostrożnie sprawdzić, czy takie ustawienie jest odpowiednie dla materiału i nie uszkodzi go. (2) Urządzenie nie może mieć kontaktu z wilgocią. Dlatego urządzenia nie można stosować do wilgotnych tekstyliów.

- 1) Materiał należy ułożyć na równej powierzchni, np. na desce do prasowania. Należy dopilnować, by obrabiana powierzchnia nie była pofałdowana. W przeciwnym razie materiał może ulec uszkodzeniu.
- 2) Obróć element dystansowy **5** do żądanego położenia lub go zdejmij (patrz rozdz. „Zakładanie / zdejmowanie elementu dystansowego”):
  - „II” przy dużych sułtach i grubych materiałach (duży odstęp od noży tnących),

- „1” w przypadku supeteków średniej wielkości oraz tekstyliów o umiarkowanej strukturze (średni odstęp między nożami tnącymi),
  - „” przy małych strzępkach / supetkach i cienkich materiałach (mały odstęp od noży tnących),
  - Ze zdjętym elementem dystansowym 5, tylko przy bardzo drobnych strzępkach (niemal brak odstępu od noży tnących).
- 3) Przesuń włącznik/wyłącznik/przetłącznik prędkości 1 na żądany stopień prędkości: Zalecamy najpierw rozpoczęcie pracy przy stopniu prędkości 1. Gdy wynik pracy będzie zadowalający oraz będziesz czuć się pewnie w obsłudze urządzenia, zmień prędkość na stopień 2.
- 4) Prowadź powierzchnię tnącą 4 lekko, bez nacisku po materiale. Pęczki i strzępki zostaną obcięte i wpadną do pojemnika na odpady 3.
- 5) Jeśli chcesz zakończyć pracę, przesuń włącznik/wyłącznik/przetłącznik prędkości 1 ponownie na stopień prędkości 0.
- i Hinweis:** (1) urządzenie jest wyposażone w wyłącznik bezpieczeństwa. Po odkręceniu powierzchni tnącej 4 urządzenie automatycznie się wyłączy.
- (2) Opróżniaj w porę pojemnik na odpady 3. Przepełniony pojemnik 3 może spowodować wolniejsze obracanie się noży tnących, chociaż baterie nie będą jeszcze rozładowane.

## Zakładanie/zdejmowanie elementu dystansowego

- ◆ Aby założyć element dystansowy **5**, nałóż go najpierw na górze na głowicę tnącą i dociśnij do oporu. Upewnij się, że wgłębienie elementu dystansowego **5** zahacza o blokadę na urządzeniu:

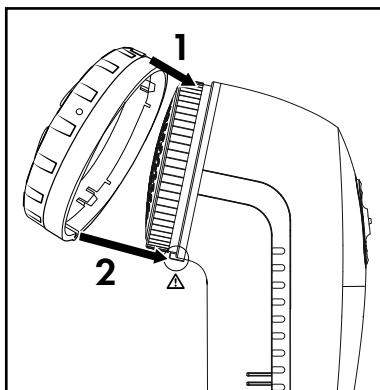

- ◆ Aby zdjąć element dystansowy **5**, pociągnij go najpierw za blokadę, a następnie zdejmij.

## Czyszczenie i konserwacja

### Opróżnianie pojemnika na odpady

- 1) Pociągnij pojemnik na odpady ❸ w kierunku wskazanym strzałką do dołu i zdejmij go następnie.
- 2) Usuń z niego resztki tekstyliów.
- 3) Ponownie wsuń pojemnik na odpady ❸ tak, by był należycie zamocowany.

### Czyszczenie obudowy i głowicy tnącej

#### **⚠ OSTRZEŻENIE! NIEBEZPIECZEŃSTWO**

**ODNIESIENIA OBRAŻEŃ!** Należy zachować ostrożność podczas obchodzenia się z nożami tnącymi pod powierzchnią tnącą ❹. Są one bardzo ostre i łatwo można je uszkodzić.

- ❗ **UWAGA!** Do czyszczenia nie stosuj żadnych żrących, chemicznych ani szorujących środków czyszczących! Mogą one uszkodzić powierzchnię urządzenia!
- ◆ Oczyszczyć obudowę oraz wymontowany element dystansowy ❺ wilgotną ściereczką.
- ◆ Odkręć powierzchnię tnącą ❹ od urządzenia. Oczyszczyć powierzchnię tnącą ❹ lekko zwilżoną szmatką.
- ◆ Oczyszczyć noże tnące z resztek materiału pędzelkiem do czyszczenia ❻.
- ◆ Po całkowitym wyschnięciu wszystkich części przykręć ponownie powierzchnię tnącą ❹.
- ◆ Ponownie załóż element dystansowy ❺ tak, by był pewnie zamocowany.

## Utylizacja

Dotyczy wyłącznie Francji:

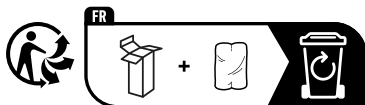

Produkt, opakowanie nadają i instrukcja obsługi się do recyklingu, podlegają rozszerzonej odpowiedzialności producenta i są zbierane selektywnie.

## Utylizacja urządzenia



Widoczny obok symbol przekreślonego pojemnika na kółkach na śmieci oznacza, że urządzenie to podlega postanowieniom dyrektywy 2012/19/EU. Dyrektywa ta stanowi, że zużytego urządzenia nie wolno wyrzucać wraz ze zwykłymi odpadami domowymi, lecz należy je oddać do wyspecjalizowanych punktów zbiórki odpadów, centrów recyklingu lub zakładów utylizacji odpadów.

**Utylizacja jest dla użytkownika bezpłatna.  
Chroń środowisko i usuwaj odpady w prawidłowy sposób.**

Zużyty sprzęt może mieć szkodliwy wpływ na środowisko i zdrowie ludzi z uwagi na potencjalną zawartość niebezpiecznych substancji, mieszanin oraz części składowych. Gospodarstwo domowe spełnia ważną rolę w przyczynianiu się do ponownego użycia i odzysku surowców wtórnych, w tym recyklingu zużytego sprzętu. Na tym etapie kształtuje się postawy, które wpływają na zachowanie wspólnego dobra jakim jest czyste środowisko naturalne.

Jeśli stare urządzenie zawiera dane osobowe, użytkownik jest odpowiedzialny za ich usunięcie przed zwrotem urządzenia.

Jeśli jest to możliwe bez niszczenia starego urządzenia, przed oddaniem go do utylizacji należy wyjąć z niego zużyte baterie lub akumulatory i przekazać je do oddzielnego punktu zbiórki. W przypadku zainstalowanych na stałe akumulatorów, przekazując do utylizacji należy zwrócić uwagę, że urządzenie zawiera wbudowany akumulator.



Informacje na temat możliwości utylizacji wystużonego urządzenia można uzyskać w urzędzie gminy lub miasta.

## **Utylizacja opakowania**



Materiały opakowaniowe są przyjazne dla środowiska i można je poddać procesowi recyklingu. Zbędne materiały opakowaniowe należy usuwać zgodnie z lokalnymi przepisami.





Opakowania należy utylizować w sposób przyjazny dla środowiska. Przestrzegaj oznaczeń umieszczonych na różnych materiałach opakowaniowych i w razie potrzeby zutylizuj je zgodnie z zasadami

segregacji odpadów. Materiały opakowaniowe są oznaczone skrótami (a) i cyframi (b) w następujący sposób: 1-7: tworzywa sztuczne, 20-22: papier i tektura, 80-98: kompozyty.

## Utylizacja baterii



Baterie/akumulatory należy traktować jako odpady specjalne i w związku z tym należy je utylizować w sposób przyjazny dla środowiska przez odpowiednie podmioty

(sprzedawców, wyspecjalizowanych sprzedawców, publiczne podmioty komunalne, komercyjne firmy zajmujące się utylizacją odpadów). Baterie/akumulatory mogą zawierać toksyczne metale ciężkie.

Zawarte w nich metale ciężkie są oznaczone literami pod symbolem: Cd = kadm, Hg = rtęć, Pb = ołów.

Dlatego nie wolno wyrzucać baterii/akumulatorów do odpadów domowych, lecz oddawać je do oddzielnych punktów zbiórki odpadów.

Baterie/akumulatory należy oddawać tylko w stanie rozładowanym.

# **Gwarancja**

## **Kompernaß Handels GmbH**

Szanowny Kliencie,

To urządzenie objęte jest 3-letnią gwarancją, licząc od daty zakupu. W przypadku wad tego produktu, masz gwarantowane ustawowo prawa w stosunku sprzedawcy. Te ustawowe prawa nie są ograniczone przez nasze opisane poniżej warunki gwarancji.

### **Warunki gwarancji**

Okres gwarancji rozpoczyna się od daty zakupu. Należy zachować paragon. Jest on wymagany jako dowód zakupu.

Jeżeli w ciągu trzech lat od daty zakupu produktu ujawni się w nim wada materiałowa lub produkcyjna, produkt zostanie wedle naszego uznania nieodpłatnie naprawiony, wymieniony na nowy lub zostanie zwrócona jego cena. Warunkiem spełnienia tego świadczenia gwarancyjnego jest dostarczenie w trakcie tego trzyletniego okresu uszkodzonego urządzenia wraz z dowodem zakupu (paragonem) oraz krótkim opisem wady i daty jej wystąpienia.

Jeżeli wada jest objęta naszą gwarancją, otrzymasz z powrotem naprawiony lub nowy produkt. Zgodnie z art. 581 §1 polskiego kodeksu cywilnego wraz z wymianą produktu lub jego istotnej części rozpoczyna się nowy okres gwarancyjny.

## **Okres gwarancji i ustawowe roszczenia gwarancyjne**

Wykonanie usługi gwarancyjnej nie przedłuża okresu gwarancji. Dotyczy to również wymienionych i naprawionych części. Wszelkie szkody i wady wykryte w chwili zakupu należy zgłosić bezpośrednio po rozpakowaniu urządzenia. Po upływie okresu gwarancji wszelkie naprawy są wykonywane odpłatnie.

## **Zakres gwarancji**

Urządzenie zostało starannie wyprodukowane i poddane przed wysyłką skrupulatnej kontroli jakości.

Gwarancja obejmuje wady materiałowe lub produkcyjne. Niniejsza gwarancja nie obejmuje części produktu, podlegających normalnemu zużyciu, ani uszkodzeń części łatwo łamliwych, np. przetłaczników lub części wykonanych ze szkła.

Niniejsza gwarancja traci swoją ważność, jeśli produkt został uszkodzony, nie używano go prawidłowo lub nie serwisowano należycie. W celu zapewnienia prawidłowego stosowania produktu należy ściśle przestrzegać wszystkich instrukcji wymienionych w instrukcjach obsługi. Należy bezwzględnie unikać zastosowania oraz postępowania, których odradza się w instrukcji obsługi lub przed którymi się w niej ostrzega.

Produkt przeznaczony jest wyłącznie do użytku domowego, a nie do zastosowań komercyjnych. Niewłaściwe użytkowanie urządzenia, używanie go w sposób niezgodny z jego przeznaczeniem, użycie siły lub ingerencja w urządzenie, dokonywana poza naszymi autoryzowanymi punktami serwisowymi, powodują utratę gwarancji.

## Realizacja zobowiązań gwarancyjnych

W celu zapewnienia szybkiego załatwienia sprawy, postępuj zgodnie z poniższymi wskazówkami:

- W przypadku wszelkich pytań przygotuj paragon fiskalny oraz numer artykułu (IAN) 460381\_2401 jako dowód zakupu.
- Numer artykułu można znaleźć na tabliczce znamionowej na produkcie, wygrawerowany na urządzeniu, zapisany na stronie tytułowej instrukcji obsługi (w dolnym lewym rogu) lub na naklejce z tyłu bądź na spodzie urządzenia.
- W przypadku wystąpienia błędów działania lub innych wad, prosimy o kontakt z odpowiednim działem serwisu **telefonicznie** lub **przez e-mail**.
- Zarejestrowany jako wadliwy produkt możesz wtedy wraz z dołączonym dowodem zakupu (paragonem) oraz opisem i datą wystąpienia usterki wystać nieodpłatnie na przekazany wcześniej adres serwisu.



Na stronie [www.lidl-service.com](http://www.lidl-service.com) możesz pobrać te i wiele innych instrukcji, filmów o produktach oraz oprogramowanie instalacyjne.

Za pomocą tego kodu QR możesz przejść bezpośrednio na stronę serwisu Lidl ([www.lidl-service.com](http://www.lidl-service.com)), gdzie możesz otworzyć instrukcję obsługi, wpisując numer artykułu (IAN) 460381\_2401.

## Serwis

PL **Serwis Polska**

Tel.: 22 397 4996

E-Mail: [kompernass@lidl.pl](mailto:kompernass@lidl.pl)

IAN 460381\_2401

## Importer

Pamiętaj, że poniższy adres nie jest adresem serwisu.  
Skontaktuj się najpierw z odpowiednim punktem  
serwisowym.

KOMPERNASS HANDELS GMBH

BURGSTRASSE 21

44867 BOCHUM

NIEMCY

[www.kompernass.com](http://www.kompernass.com)

## Obsah

<b>Úvod</b> .....	<b>116</b>
Informácie o tomto návode na obsluhu .....	116
Používanie v súlade s určením .....	116
Použité výstražné upozornenia a symboly .....	116
<b>Bezpečnosť</b> .....	<b>117</b>
Základné bezpečnostné pokyny .....	117
Bezpečnostné pokyny k manipulácii s batériami ...	118
<b>Rozsah dodávky</b> .....	<b>121</b>
<b>Technické údaje</b> .....	<b>121</b>
<b>Popis spotrebiča</b> .....	<b>121</b>
<b>Vloženie batérií</b> .....	<b>121</b>
<b>Používanie</b> .....	<b>122</b>
<b>Nasadenie/odobratie dištančného držiaka</b>	<b>124</b>
<b>Čistenie a údržba</b> .....	<b>125</b>
Vyprázdnenie nádoby na textilné hrčky .....	125
Čistenie telesa a strihacej hlavice .....	125
<b>Zneškodnenie</b> .....	<b>126</b>
Likvidácia prístroja .....	126
Likvidácia obalu .....	127
Likvidácia batérií .....	128
<b>Záruka spoločnosti</b>	
<b>Kompernass Handels GmbH</b> .....	<b>129</b>
<b>Servis</b> .....	<b>132</b>
<b>Dovozca</b> .....	<b>132</b>

## Úvod

### Informácie o tomto návode na obsluhu

Srdečne vám gratulujeme ku kúpe tohto nového spotrebiča. Touto kúpou ste sa rozhodli pre vysokokvalitný výrobok. Návod na obsluhu je súčasťou tohto výrobku. Obsahuje dôležité upozornenia týkajúce sa bezpečnosti, používania a zneškodnenia. Pred používaním výrobku sa oboznámte so všetkými pokynmi na obsluhu a bezpečnostnými upozorneniami. Výrobok používajte iba tak, ako je popísané a iba v uvedených oblastiach použitia. Pri postúpení výrobku tretej osobe odovzdajte s ním aj všetky podklady.

### Používanie v súlade s určením



Odstraňovač textilných hrčiek slúži výlučne pre odstraňovanie hrčiek a uzlíkov na textíliách v súkromnom sektore. Nepoužívajte ho komerčne, ani v priemyselných odvetviach.

### Použitie výstražné upozornenia a symboly

V tomto návode na obsluhu, na obale a na prístroji sú použité nasledujúce výstražné upozornenia a symboly:



**VÝSTRAHA!** Výstražné upozornenie s týmto symbolom a signálnym slovom „VÝSTRAHA“ označuje možnú nebezpečnú situáciu, ktorá, ak sa jej nezabráni, by mohla mať za následok smrť alebo ťažké poranenie.

	<p><b>POZOR!</b> Výstražné upozornenie s týmto symbolom a signálnym slovom „POZOR“ označuje možnú situáciu, ktorá, ak sa jej nezabráni, by mohla mať za následok vecnú škodu.</p>
	<p><b>Upozornenie:</b> Upozornenie obsahuje dodatočné informácie, ktoré uľahčujú manipuláciu s prístrojom.</p>
	<p>Jednosmerný prúd/jednosmerné napätie</p>

## Bezpečnosť

### Základné bezpečnostné pokyny

- Tento prístroj môžu používať deti staršie ako 8 rokov, ako aj osoby so zníženými fyzickými, zmyslovými alebo mentálnymi schopnosťami alebo nedostatkom skúseností a vedomostí, ak sú pod dohľadom alebo boli o bezpečnom používaní spotrebiča poučené a pochopili z toho vyplývajúce nebezpečenstvá. Deti sa nesmú hrať s prístrojom. Deti nesmú vykonávať čistenie a používateľskú údržbu bez dohľadu.











- Do prístroja nenechajte vniknúť žiadne tekutiny a neponárajte ho do vody, inak môže dôjsť k jeho poškodeniu.
- Zabráňte vniknutiu cudzích telies.
- Teleso za žiadnych okolností neotvárajte, výnimkou je priečinok na batérie pre výmenu batérií, v zariadení sa nenachádzajú žiadne diely, vyžadujúce údržbu.
- V prípade nesprávneho fungovania alebo viditeľného poškodenia prístroja sa obráťte na zákaznícky servis.

### **Bezpečnostné pokyny k manipulácii s batériami**

**⚠ VAROVANIE!** Nesprávna manipulácia s batériami môže spôsobiť požiar, výbuch, vytečenie nebezpečných látok alebo iné nebezpečné situácie!

-  Nikdy nedovoľte, aby sa batérie dostali do rúk detí.

- Dávajte pozor na to, aby nikto neprehltol batérie.
- Ak vy alebo iná osoba prehltnie batériu, ihneď vyhľadajte lekársku pomoc.
- Používajte výlučne uvedený typ batérie.
-  Opätovne nenabíjateľné batérie nikdy znova nenabíjajte.
- Pred nabíjaním opätovne nabíjateľných batérií vyberte tieto z prístroja.
-   Batérie nikdy nehádzte do ohňa alebo vody.
- Nevystavujte batérie vysokým teplotám a priamemu slnečnému žiareniu.
-   Batérie nikdy neotvárajte ani nedeformujte.
-  Pripojovacie svorky neskratujte.
- Odstráňte prázdne batérie z prístroja a bezpečne ich zlikvidujte.

-  Nepoužívajte rozličné typy batérií ani nové alebo spotrebované batérie spolu.
-  Vložte batérie do prístroja vždy so správnou polaritou.
- Keď nebudete prístroj dlhšiu dobu používať, vyberte z neho batérie.
- Batérie pravidelne kontrolujte. Vytečené batérie môžu viesť k poraneniam a spôsobiť poškodenie prístroja.
- Pri vytečených batériách používajte ochranné rukavice! Kontakty batérií a prístroja, ako aj priehradku na batérie vyčistite suchou utierkou. Zabráňte kontaktu pokožky a slizníc, zvlášť vašich očí s chemikáliami. V prípade kontaktu s chemikáliami vypláchnite veľkým množstvom vody a privolajte ihneď lekársku pomoc.

## Rozsah dodávky

Pred uvedením do prevádzky prekontrolujte úplnosť rozsahu dodávky a prípadné viditeľné poškodenia.

- ◆ Odžmolkovač
- ◆ Štetec na čistenie, dištančný držiak
- ◆ 2× batérie
- ◆ Návod na obsluhu

## Technické údaje

Elektrické napájanie: 2× 1,5 V typ AA LR6 Mignon

Elektrické napätie: 3 V 

## Popis spotrebiča

- ❶ Spínač (ZAP/VYP) / prepínač rýchlosti
- ❷ Kryt priečinka na batérie
- ❸ Záchytná nádoba
- ❹ Strižná plocha
- ❺ Prestaviteľný dištančný držiak
- ❻ Štetec na čistenie

## Vloženie batérii

- 1) Odoberte kryt priečinka na batérie ❷.
- 2) Do priestoru na batérie vložte batérie podľa polaritu uvedenej na kryte priečinka na batérie.
- 3) Kryt priečinka na batérie ❷ nasadíte späť tak, aby zaskočil v západke.

## Používanie

**i Upozornenie:** (1) Odstraňovač textilných hrčiek môže poškodiť štruktúrované textílie alebo veľmi mäkký materiál, napr. angorskú vlnu. Preto odstraňovač textilných hrčiek otestujte vždy na nenápadnom mieste a transparentnú časť dištančného držiaka **5** otočte najprv na stupeň „II.“ a nastavte zapínač/vypínač/prepínač rýchlostí **1** na rýchlostný stupeň 1. Prístroj teraz beží na rýchlostnom stupni 1. Najprv môžete opatrne vyskúšať, či je nastavenie pre textíliu dostatočné bez toho, aby ste ju poškodili. (2) Prístroj sa nesmie dostať do styku s vlhkosťou. Nepoužívajte preto odstraňovač textilných hrčiek na vlhkých textíliách.

- 1) Textíliu položte na rovný podklad, napr. na žehliacu dosku. Dbajte pritom na to, aby upravovaná plocha nemala záhyby. Inak by sa mohla textília poškodiť.
- 2) Dištančný držiak **5** otočte do požadovanej polohy alebo celkom odoberte (pozri kapitolu „Nasadenie/odobratie dištančného držiaka“):
  - „II.“ pri veľkých uzlíkoch a hrubých textíliách (veľký odstup k strihacím nožom),
  - „I.“ pri stredne veľkých uzlíkoch a textíliách s miernou štruktúrou (stredne veľký odstup k strihacím nožom),
  - „.“ pri malých hrčkách/uzlíkoch a jemných textíliách (malý odstup k strihacím nožom),
  - Odobranie dištančného držiaka **5** len pri veľmi jemných hrčkách (takmer žiadny odstup k strihacím nožom).

- 3) Nastavte zapínač/vypínač/prepínač rýchlostí ❶ na žiadaný rýchlostný stupeň: Odporúčame najprv pracovať s rýchlostným stupňom 1. Ak ste si istí pri Vašej manipulácii a výsledok je uspokojivý, nastavte prístroj na rýchlostný stupeň 2.
  - 4) Strižnú plochu ❷ vedzte zľahka, bez tlaku, nad textíliou. Malé hrčky a uzlíky sa „oholia“ a zhromažďujú sa v záchytnej nádobe ❸.
  - 5) Ak chcete prácu ukončiť, nastavte zapínač/vypínač/prepínač rýchlostí ❶ opäť na rýchlostný stupeň 0.
- ❶ **Upozornenie:** (1) Tento prístroj je vybavený bezpečnostným vypnutím. Prístroj sa automaticky vypne, keď otočením uzavriete strižnú plochu ❷. (2) Záchytnú nádobu ❸ včas vyprázdňte. Preplnená záchytná nádoba ❸ môže mať za následok to, že sa znížia otáčky strihacích nožov i napriek tomu, že kapacita batérií je ešte dostatočná.

## Nasadenie/odobratie dištančného držiaka

- ◆ Pri nasadzovaní nasadte dištančný držiak **5** najprv hore na strihaciu hlavu a potom ho pevne zatlačte. Pritom dávajte pozor na to, aby vyhlbenie dištančného držiaka **5** zapadlo do aretácie na prístroji:

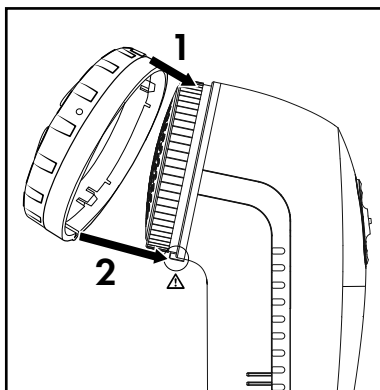

- ◆ Na odobratie vytiahnite dištančný držiak **5** najprv dole na aretácii a potom ho odstráňte.

## Čistenie a údržba

### Vyprázdenie nádoby na textilné hrčky

- 1) Záchytnú nádobu ❸ vytiahnite v smere šípky nadol a potom ju zdvihnite.
- 2) Zvyšky textílií vyprázdnite.
- 3) Záchytnú nádobu ❸ nasadíte späť, aby pevne držala.

### Čistenie telesa a strihacej hlavice

#### ⚠ VÝSTRAHA! NEBEZPEČENSTVO PORANENIA!

Pri zaobchádzaní so strihacími nožmi pod strižnou plochou ❹ postupujte opatrne. Sú veľmi ostré a môžu sa ľahko poškodiť.

- ⓘ **POZOR!** Nepoužívajte agresívne, chemické alebo abrazívne čistiace prostriedky! Mohli by poškodiť povrch!
- ◆ Kryt a odobratý dištančný držiak ❺ očistite vlhkou utierkou.
- ◆ Strižnú plochu ❹ odskrutkujte od prístroja. Strižnú plochu ❹ jemne očistite vlhkou handrou.
- ◆ Zvyšky hrčiek alebo útkové slučky zo strihacích nožov odstráňte čistiacim štetcom ❻.
- ◆ Ak všetky časti dostatočne vyschli, strižnú plochu ❹ znova naskrutkujte.
- ◆ Dištančný držiak ❺ nasadíte tak, aby pevne sedel.



## Zneškodnenie

Platí len pre Francúzsko:



Points de collecte sur [www.quefairedemesdechets.fr](http://www.quefairedemesdechets.fr)  
Privilégiez la réparation ou le don de votre appareil !

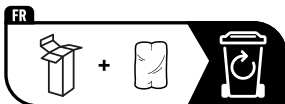

Produkt, obal a návod na obsluhu sú recyklovateľné, podliehajú rozšírenej zodpovednosti výrobcu a zbierajú sa oddelene.

## Likvidácia prístroja



Symbol preškrtnutej odpadovej nádoby na kolieskach upozorňuje, že tento prístroj podlieha smernici č. 2012/19/EU. Táto smernica stanovuje, že tento prístroj po uplynutí doby používania nesmiete zlikvidovať s normálnym domovým odpadom, ale musíte ho odovzdať v špeciálne zriadených zberných miestach, zberných dvoroch alebo v prevádzkach na likvidáciu odpadov.

**Táto likvidácia je pre vás bezplatná. Chráňte životné prostredie a likvidujte odborne.**

Pokiaľ váš starý prístroj obsahuje osobné údaje, máte zodpovednosť vymazať ich skôr, ako ho odovzdáte.

Pokiaľ to nie je možné bez zničenia starého prístroja, skôr ako starý prístroj odovzdáte na likvidáciu, vyberte staré batérie alebo akumulátory a odovzdajte ich na samostatný zber. V prípade pevne zabudovaných akumulátorov sa musí pri likvidácii upozorniť na to, že prístroj obsahuje akumulátor.



Informácie o možnostiach likvidácie výrobku, ktorý doslúžil, získate od svojej obecnej alebo mestskej samosprávy.

## Likvidácia obalu



Pri výbere obalových materiálov sa prihliada na ekologické hľadisko a odborné možnosti likvidácie, a preto ich možno recyklovať. Nepotrebné obalové materiály zlikvidujte podľa miestne platných predpisov.



Obal zlikvidujte ekologicky. Dbajte na označenie na rôznych obalových materiáloch a triedte ich prípadne osobitne.

Obalové materiály sú označené skratkami (a) a číslicami (b) s nasledujúcim významom:

1-7: plasty, 20-22: papier a lepenka,  
80-98: kompozitné materiály.

## Likvidácia batérii



S batériami/akumulátormi sa musí zaobchádzať ako so špeciálnym odpadom, a preto sa musia ekologicky zlikvidovať na zodpovedajúcich miestach (predajca, špecializovaný

predajca, verejné miesta na zber odpadu, komerčné podniky zaoberajúce sa likvidáciou odpadu). Batérie/akumulátory môžu obsahovať jedovaté ťažké kovy.

Obsiahnuté ťažké kovy sa označujú písmenami uvedenými pod symbolom: Cd = kadmium, Hg = ortuť, Pb = olovo.

Batérie/akumulátory preto neodhadzujte do domového odpadu, ale odovzdajte ich na samostatný zber.

Batérie/akumulátory odovzdajte len vo vybitom stave.

## **Záruka spoločnosti Kompernass Handels GmbH**

Vážená zákazníčka, vážený zákazník,  
na tento prístroj máte záruku 3 roky od dátumu zakúpenia. V prípade nedostatkov tohto výrobku máte práva vyplývajúce zo zákona voči predajcovi tohto výrobku. Tieto Vaše práva vyplývajúce zo zákona nie sú obmedzené našou zárukou, uvedenou nižšie.

### **Záručné podmienky**

Záručná doba začína plynúť dátumom zakúpenia. Prosím, uschovajte si pokladničný blok. Tento bude potrebný ako dôkaz o zakúpení.

Ak v priebehu troch rokov od dátumu zakúpenia tohto výrobku dôjde k chybe materiálu alebo výrobnnej chybe, výrobok vám – podľa nášho uváženia – bezplatne opravíme, vymeníme alebo uhradíme kúpnu cenu. Podmienkou tohto záručného plnenia je, že počas trojročnej lehoty sa poškodený prístroj a doklad o zakúpení (pokladničný blok) predloží so stručným opisom, v čom spočíva nedostatok prístroja a kedy sa vyskytol.

Ak je chyba pokrytá našou zárukou, zašleme Vám späť opravený alebo nový výrobok. Opravou alebo výmenou výrobku nezačína plynúť žiadna nová záručná doba.

## **Záručná doba a zákonné nároky na odstránenie chýb**

Záručná doba sa záručným plnením nepredĺži. To platí aj pre vymenené a opravené diely. Poškodenia a chyby zistené prípadne už pri kúpe, sa musia hlásiť okamžite po vybalení. Po uplynutí záručnej doby podliehajú prípadné opravy poplatku.

### **Rozsah záruky**

Prístroj bol starostlivo vyrobený v súlade s prísnyimi smernicami kvality a pred dodaním bol svedomito preskúšaný.

Záručné plnenie sa vzťahuje na chyby materiálu alebo výrobné chyby. Táto záruka sa nevzťahuje na časti výrobku, ktoré sú vystavené bežnému opotrebovaniu a preto ich možno pokladať za rýchlo opotrebiteľné diely, ani na poškodenia krehkých dielov, ako sú napríklad spínače alebo diely vyrobené zo skla.

Táto záruka zaniká v prípade poškodenia výrobku neodborným používaním alebo neodbornou údržbou. Na správne používanie výrobku sa musia presne dodržiavať všetky pokyny, uvedené v návode na obsluhu. Bezpodmienečne sa musí zabrániť použitiu alebo úkonom, ktoré sa v návode na obsluhu neodporúčajú alebo pred ktorými sa varuje.

Výrobok je určený len na súkromné použitie a nie na priemyselné používanie. Záruka zaniká pri nesprávnom a neodbornom zaobchádzaní, pri použití násilia a pri zásahoch, ktoré neboli vykonané naším autorizovaným servisom.

## Vybavenie v prípade záruky

Na zaručenie rýchleho vybavenia Vašej žiadosti postupujte podľa nasledujúcich pokynov:

- Na všetky otázky majte pripravený pokladničný doklad a číslo výrobku (IAN) 460381\_2401 ako doklad o nákupe.
- Číslo výrobku nájdete na typovom štítku na výrobku, na gravúre na výrobku, na titulnej stránke návodu na obsluhu (dole vľavo) alebo ako nálepku na zadnej alebo spodnej strane výrobku.
- Ak dôjde k funkčným poruchám alebo iným nedostatkom, kontaktujte najprv nižšie uvedené servisné oddelenie **telefonicky** alebo **e-mailom**.
- Výrobok, zaevidovaný ako poruchový, môžete potom spolu s dokladom o nákupe (pokladničný blok) a uvedením popisu chyby a dátumu, kedy k nej došlo, bezplatne odoslať na adresu servisného strediska, ktorá Vám bude oznámená.



Na webovej stránke [www.lidl-service.com](http://www.lidl-service.com) si môžete stiahnuť tieto a mnoho ďalších príručiek, videá o výrobkoch a inštaláčny softvér.

Pomocou tohto QR-kódu sa dostanete priamo na stránku servisu Lidl ([www.lidl-service.com](http://www.lidl-service.com)) a pomocou zadania čísla výrobku (IAN) 460381\_2401 otvoríte váš návod na obsluhu.

## **Servis**

**SK Servis Slovensko**

Tel. 0850 232001

E-Mail: [kompernass@lidl.sk](mailto:kompernass@lidl.sk)

IAN 460381\_2401

## **Dovozca**

Majte na pamäti, že nižšie uvedená adresa nie je adresou servisného strediska. Najprv kontaktujte uvedené servisné stredisko.

KOMPERNASS HANDELS GMBH

BURGSTRASSE 21

44867 BOCHUM

NEMECKO

[www.kompernass.com](http://www.kompernass.com)

# Índice

<b>Introducción</b> .....	<b>134</b>
Información sobre estas instrucciones de uso .....	134
Uso previsto .....	134
Indicaciones de advertencia y símbolos utilizados .	134
<b>Seguridad</b> .....	<b>135</b>
Indicaciones básicas de seguridad .....	135
Indicaciones de seguridad sobre la manipulación de las pilas .....	137
<b>Volumen de suministro.</b> .....	<b>139</b>
<b>Características técnicas</b> .....	<b>139</b>
<b>Descripción del aparato.</b> .....	<b>140</b>
<b>Inserción de las pilas</b> .....	<b>140</b>
<b>Empleo.</b> .....	<b>140</b>
<b>Montaje/desmontaje del distanciador.</b> ..	<b>142</b>
<b>Limpieza y mantenimiento</b> .....	<b>143</b>
Vaciado del depósito de pelusas .....	143
Limpieza de la carcasa y del cabezal de corte . . .	143
<b>Desecho</b> .....	<b>144</b>
Desecho del aparato .....	144
Desecho del embalaje .....	145
Desecho de las pilas/baterías .....	146
<b>Garantía de Kompernass Handels GmbH</b>	<b>147</b>
<b>Asistencia técnica</b> .....	<b>150</b>
<b>Importador</b> .....	<b>150</b>



## Introducción

### Información sobre estas instrucciones de uso

Felicidades por la compra de su aparato nuevo. Ha adquirido un producto de alta calidad. Las instrucciones de uso forman parte del producto y contienen indicaciones importantes acerca de la seguridad, el uso y el desecho de este aparato. Antes de usar el producto, familiarícese con todas las indicaciones de manejo y de seguridad. Utilice el producto únicamente como se describe y para los ámbitos de aplicación indicados. Entregue todos los documentos cuando transfiera el producto a terceros.

### Uso previsto



El quitapelusas sirve para la eliminación de pelusas y nudos de los tejidos en el ámbito privado. No lo utilice para fines comerciales ni industriales.

### Indicaciones de advertencia y símbolos utilizados

En estas instrucciones de uso, en el embalaje y en el aparato se utilizan las siguientes indicaciones de advertencia y símbolos:



**¡ADVERTENCIA!** Una indicación de advertencia marcada con este símbolo y con el término "ADVERTENCIA" designa una posible situación peligrosa que, si no se evita, puede causar lesiones mortales o graves.

	<p><b>¡ATENCIÓN!</b> Una indicación de advertencia marcada con este símbolo y con el término "ATENCIÓN" designa una posible situación que, si no se evita, puede causar daños materiales.</p>
	<p><b>Indicación:</b> La indicación proporciona información adicional que facilita el manejo del aparato.</p>
	<p>Corriente/tensión continua</p>

## Seguridad

### Indicaciones básicas de seguridad



- Este aparato puede ser utilizado por niños a partir de 8 años y por personas cuyas facultades físicas, sensoriales o mentales sean reducidas o carezcan de los conocimientos y de la experiencia necesaria siempre que sean vigiladas o hayan sido instruidas correctamente sobre el uso seguro del aparato y hayan comprendido los peligros que entraña. Los niños no deben jugar con el aparato.





Los niños no deben realizar las tareas de limpieza y mantenimiento del aparato sin supervisión.

- Evite la penetración de líquidos en el interior del aparato y su inmersión en agua para evitar daños.
- Evite la penetración de impurezas.
- No abra nunca la carcasa, a excepción del compartimento para pilas para el cambio de pilas, en el aparato no existen piezas que precisen mantenimiento.
- Si se producen errores de funcionamiento o se aprecian daños, póngase en contacto con el servicio de atención al cliente.

## Indicaciones de seguridad sobre la manipulación de las pilas

**⚠ ADVERTENCIA!** ¡Una manipulación incorrecta de las pilas puede provocar incendios, explosiones, fugas de sustancias peligrosas u otras situaciones de peligro!

-  Mantenga las pilas siempre fuera del alcance de los niños.
- Asegúrese de que nadie ingiere una pila.
- Si usted u otra persona ha ingerido una pila, busque inmediatamente asistencia médica.
- Utilice exclusivamente el tipo de pila indicado.
-  No recargue nunca pilas no recargables.
- Retire las pilas del aparato antes de cargarlas.

-  No tire nunca las pilas al fuego o al agua.
- No exponga las pilas a temperaturas elevadas ni a la radiación solar directa.
-  No abra o deforme nunca las pilas.
-  No cortocircuite los terminales de conexión.
- Retire las pilas gastadas del aparato y deséchelas de forma segura.
-  No utilice tipos distintos de pilas ni pilas nuevas y gastadas a la vez.
-  Introduzca siempre las pilas con la polaridad correcta en el aparato.
- Extraiga las pilas cuando no vaya a utilizar el aparato durante un periodo prolongado.
- Revise las pilas de forma periódica. Las fugas en las pilas pueden provocar lesiones y dañar el aparato.

- Utilice guantes de protección si las pilas tienen fugas. Limpie los contactos de las pilas y del aparato, así como el compartimento para pilas con un paño seco. Evite el contacto de la piel y las mucosas, especialmente de los ojos, con los productos químicos. En caso de contacto, aclare el producto químico con abundante agua y busque ayuda médica inmediatamente.

## **Volumen de suministro**

Antes de poner en marcha el aparato, compruebe si el volumen de suministro está completo y si presenta daños visibles.

- ◆ Quitapelusas
- ◆ Cepillo de limpieza, distanciador
- ◆ 2× pilas
- ◆ Instrucciones de uso

## **Características técnicas**

Alimentación de corriente: 2× pilas de 1,5 V tipo  
AA LR6 Mignon

Tensión: 3 V 

## Descripción del aparato

- 1 Interruptor de encendido/apagado/  
interruptor de velocidad
- 2 Tapa del compartimento para pilas
- 3 Depósito
- 4 Superficie de corte
- 5 Distanciador regulable
- 6 Cepillo de limpieza

## Inserción de las pilas

- 1) Retire la tapa del compartimento para pilas **2**.
- 2) Inserte las pilas según la polaridad indicada en el compartimento para pilas.
- 3) Vuelva a colocar la tapa del compartimento para pilas **2** hasta que encastre.

## Empleo

- i Indicación:** (1) El quitapelusas puede dañar los tejidos estructurados o el material muy suave, como la lana de angora. Por lo tanto, se recomienda probar el quitapelusas en un lugar poco visible; para ello, gire la pieza transparente del distanciador **5** al nivel "II," y ajuste el interruptor de encendido/apagado/interruptor de velocidad **1** en el nivel de velocidad 1. Tras esto, el aparato funciona en el nivel de velocidad 1. De este modo, puede comprobar cuidadosamente si los ajustes son suficientes para el tejido sin correr el riesgo de dañarlo. (2) El aparato no debe entrar en contacto con la humedad. Por lo tanto, no utilice el quitapelusas sobre tejidos húmedos.

- 1) Coloque los tejidos sobre una base plana, p. ej., una tabla de planchar. Procure que la superficie no tenga surcos ni rugosidades, ya que, de lo contrario podría dañar los tejidos.
- 2) Gire el distanciador **5** a la posición deseada o retírelo por completo (consulte el capítulo "Montaje/desmontaje del distanciador"):
  - "II." para nudos grandes o tejidos gruesos (gran distancia respecto a las cuchillas de corte).
  - "I." para nudos de tamaño medio y tejidos con una estructura de grosor medio (distancia media con respecto a las cuchillas de corte).
  - "." para pelusas/nudos pequeños y tejidos finos (pequeña distancia respecto a las cuchillas de corte).
  - Desmontaje del distanciador **5** exclusivamente para pelusas muy finas (sin apenas distancia entre las cuchillas de corte).
- 3) Ajuste el interruptor de encendido/apagado/interruptor de velocidad **1** en el nivel de velocidad deseado: Recomendamos comenzar con el nivel de velocidad 1. Cuando esté satisfecho con el resultado y se sienta seguro con el manejo del aparato, ajústelo en el nivel de velocidad 2.
- 4) Desplace la superficie de corte **4** suavemente y sin presión sobre los tejidos. Tras esto, se cortan las pelusas y los nudos, que se recolectan en el depósito **3**.
- 5) Si desea finalizar el proceso, vuelva a ajustar el interruptor de encendido/apagado/interruptor de velocidad **1** en el nivel de velocidad 0.



- i Indicación:** (1) Este aparato cuenta con un bloqueo de seguridad. El aparato se apaga automáticamente al desenroscar la superficie de corte **4**. (2) Vacíe el depósito **3** en cuanto proceda. Si el depósito **3** está demasiado lleno, puede provocar un funcionamiento más lento de las cuchillas aunque las pilas no se hayan gastado.

## Montaje/desmontaje del distanciador

- ◆ Para el montaje, coloque primero el distanciador **5** desde arriba sobre el cabezal de corte y presiónelo firmemente. Para ello, asegúrese de que la ranura del distanciador **5** encaje en el encastre del aparato:

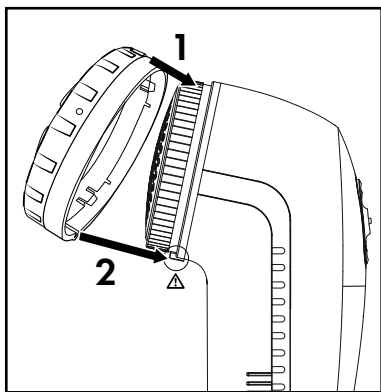

- ◆ Para el desmontaje, retire primero el distanciador **5** del encastre en la parte inferior y extráigalo.

## Limpieza y mantenimiento

### Vaciado del depósito de pelusas

- 1) Deslice el depósito ③ hacia abajo en la dirección marcada por la flecha y levántelo para retirarlo.
- 2) Vacíe los restos de tejidos.
- 3) Coloque de nuevo el depósito ③ de modo que encastre firmemente.

### Limpieza de la carcasa y del cabezal de corte

#### **⚠ ¡ADVERTENCIA! ¡PELIGRO DE LESIONES!**

Proceda con cuidado al manejar las cuchillas de corte bajo la superficie de corte ④, ya que están muy afiladas y pueden dañarse fácilmente.

**⚠ ¡ATENCIÓN!** No use productos de limpieza abrasivos, agresivos o químicos. ¡Podrían dañar la superficie!

- ◆ Limpie la carcasa y el distanciador ⑤ retirado con un paño húmedo.
- ◆ Desenrosque la superficie de corte ④ del aparato. Limpie la superficie de corte ④ con un paño ligeramente húmedo.
- ◆ Elimine los restos de pelusas y de hilos de las cuchillas de corte con el cepillo de limpieza ⑥.
- ◆ Una vez se hayan secado bien todas las piezas, vuelva a atornillar la superficie de corte ④.
- ◆ Vuelva a colocar el distanciador ⑤ de modo que encastre firmemente.

## Desecho

Válido únicamente para Francia:

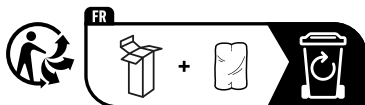

El producto, el embalaje y las instrucciones de uso son reciclables, se someten a una responsabilidad ampliada del fabricante y se desechan por separado.

### Desecho del aparato



El símbolo adyacente de un contenedor tachado sobre unas ruedas indica que este aparato está sujeto a la Directiva 2012/19/EU. Dicha Directiva estipula que el aparato no debe desecharse con la basura doméstica normal al finalizar su vida útil, sino en puntos de recogida, puntos limpios o a través de empresas de desechos previstas especialmente para ello.

**Este tipo de desecho es gratuito. Cuide el medio ambiente y deseche el aparato de la manera adecuada.**

Si el aparato contiene datos personales, será su responsabilidad eliminarlos antes de entregarlo para su desecho.

Siempre que sea posible hacerlo sin destruir el aparato, retire las pilas o baterías usadas antes de entregarlo para su desecho y recíclelas por separado. Si la batería está integrada en el aparato de forma fija, debe indicarse que el aparato contiene una batería para su desecho.



Puede informarse acerca de las posibilidades de desecho de los aparatos usados en su administración municipal o ayuntamiento.

## **Desecho del embalaje**



El material de embalaje se ha seleccionado teniendo en cuenta criterios ecológicos y de desecho, por lo que es reciclable. Deseche el material de embalaje innecesario de la forma dispuesta por las normativas locales aplicables.



Deseche el embalaje de forma respetuosa con el medio ambiente. Observe las indicaciones de los distintos materiales de embalaje y, si procede, recíclelos de la manera correspondiente. Los materiales de embalaje cuentan con abreviaciones (a) y cifras (b) que significan lo siguiente: 1-7: plásticos; 20-22: papel y cartón; 80-98: materiales compuestos.

## **Desecho de las pilas/baterías**



Las pilas/baterías son residuos especiales que deben desecharse de forma ecológica a través de las entidades correspondientes (comercios, distribuidores especializados,

instalaciones públicas municipales o empresas de desechos industriales). Las pilas/baterías pueden contener metales pesados tóxicos.

Dichos metales pesados aparecen marcados con letras bajo el símbolo correspondiente: Cd = cadmio, Hg = mercurio, Pb = plomo.

Por lo tanto, las pilas/baterías no deben desecharse con la basura doméstica, sino reciclarse por separado.

Devuelva las pilas o baterías exclusivamente en estado descargado.

## **Garantía de Kompernass Handels GmbH**

Estimado cliente:

Este aparato cuenta con una garantía de 3 años a partir de la fecha de compra. Si se detectan defectos en el producto, puede ejercer sus derechos legales frente al vendedor. Estos derechos legales no se ven limitados por la garantía descrita a continuación.

### **Condiciones de la garantía**

El plazo de la garantía comienza con la fecha de compra. Guarde bien el comprobante de caja, ya que lo necesitará como justificante de compra.

Si dentro de un periodo de tres años a partir de la fecha de compra de este producto se detecta un defecto en su material o un error de fabricación, asumiremos la reparación o sustitución gratuita del producto o restituiremos el precio de compra a nuestra elección. La prestación de la garantía requiere la presentación del aparato defectuoso y del justificante de compra (comprobante de caja), así como una breve descripción por escrito del defecto detectado y de las circunstancias en las que se haya producido dicho defecto, dentro del plazo de tres años.

Si el defecto está cubierto por nuestra garantía, le devolveremos el producto reparado o le suministraremos uno nuevo. La reparación o sustitución del producto no supone el inicio de un nuevo periodo de garantía.

## **Duración de la garantía y reclamaciones legales por vicios**

La duración de la garantía no se prolonga por hacer uso de ella. Este principio también se aplica a las piezas sustituidas y reparadas. Si después de la compra del aparato, se detecta la existencia de daños o de defectos al desembalarlo, deben notificarse de inmediato. Cualquier reparación que se realice una vez finalizado el plazo de garantía estará sujeta a costes.

## **Alcance de la garantía**

El aparato se ha fabricado cuidadosamente según estándares elevados de calidad y se ha examinado en profundidad antes de su entrega.

La prestación de la garantía se aplica a defectos en los materiales o errores de fabricación. Esta garantía no cubre las piezas del producto normalmente sometidas al desgaste y que, en consecuencia, puedan considerarse piezas de desgaste ni los daños producidos en los componentes frágiles, p. ej., interruptores o piezas de vidrio.

Se anulará la garantía si el producto se daña o no se utiliza o mantiene correctamente. Para utilizar correctamente el producto, deben observarse todas las indicaciones especificadas en las instrucciones de uso. Debe evitarse cualquier uso y manejo que esté desaconsejado o frente al que se advierta en las instrucciones de uso.

El producto está previsto exclusivamente para su uso privado y no para su uso comercial. En caso de manipulación indebida e incorrecta, uso de la fuerza y apertura del aparato por personas ajenas a nuestros centros de asistencia técnica autorizados, la garantía perderá su validez.

## Proceso de reclamación conforme a la garantía

Para garantizar una tramitación rápida de su reclamación, le rogamos que observe las siguientes indicaciones:

- Mantenga siempre a mano el comprobante de caja y el número de artículo (IAN) 460381\_2401 como justificante de compra.
- Podrá ver el número de artículo en la placa de características del producto, grabado en el producto, en la portada de las instrucciones de uso (parte inferior izquierda) o en el adhesivo de la parte trasera o inferior del producto.
- Si se producen errores de funcionamiento u otros defectos, póngase primero en contacto con el departamento de asistencia técnica especificado a continuación **por teléfono o por correo electrónico**.
- Podrá enviar el producto calificado como defectuoso junto con el justificante de compra (comprobante de caja) y la descripción del defecto y de las circunstancias en las que se haya producido de forma gratuita a la dirección de correo proporcionada.



En [www.lidl-service.com](http://www.lidl-service.com), podrá descargar este manual de usuario y muchos otros más, así como vídeos sobre los productos y software de instalación.

Con este código QR, accederá directamente a la página del Servicio Lidl ([www.lidl-service.com](http://www.lidl-service.com)) y podrá abrir las instrucciones de uso mediante la introducción del número de artículo (IAN) 460381\_2401.



## **Asistencia técnica**

ES

**Servicio España**

Tel.: 900 984 989

E-Mail: [kompernass@lidl.es](mailto:kompernass@lidl.es)

IAN 460381\_2401

## **Importador**

Tenga en cuenta que la dirección siguiente no es una dirección de asistencia técnica. Póngase primero en contacto con el centro de asistencia técnica especificado.

KOMPERNASS HANDELS GMBH

BURGSTRASSE 21

44867 BOCHUM

ALEMANIA

[www.kompernass.com](http://www.kompernass.com)

## Indholdsfortegnelse

<b>Indledning</b> .....	<b>152</b>
Informationer om denne betjeningsvejledning .....	152
Anvendelsesområde .....	152
Anvendte advarsler og symboler .....	152
<b>Sikkerhed</b> .....	<b>153</b>
Grundlæggende sikkerhedsanvisninger .....	153
Sikkerhedsanvisninger for håndtering af batterier ..	154
<b>Pakkens indhold</b> .....	<b>157</b>
<b>Tekniske data</b> .....	<b>157</b>
<b>Beskrivelse af produktet</b> .....	<b>157</b>
<b>Indsætning af batterier</b> .....	<b>157</b>
<b>Anvendelse</b> .....	<b>158</b>
<b>Påsætning / aftagning af afstandsholderen</b> .....	<b>160</b>
<b>Rengøring og vedligeholdelse</b> .....	<b>161</b>
Tømning af frugbeholderen .....	161
Rengøring af kabinettet og skærehovedet .....	161
<b>Bortskaffelse</b> .....	<b>162</b>
Bortskaffelse af produktet .....	162
Bortskaffelse af emballage .....	163
Bortskaffelse af batterier .....	164
<b>Garanti for Kompernass Handels GmbH</b> .	<b>165</b>
<b>Service</b> .....	<b>168</b>
<b>Importør</b> .....	<b>168</b>

## Indledning

### Informationer om denne betjeningsvejledning

Tillykke med købet af dit nye produkt.

Du har valgt et produkt af høj kvalitet. Betjeningsvejledningen er en del af dette produkt. Den indeholder vigtige informationer om sikkerhed, anvendelse og bortskaffelse. Du bør sætte dig ind i alle produktets betjenings- og sikkerhedsanvisninger før brug. Brug kun produktet som beskrevet og kun til de angivne anvendelsesområder. Lad vejledningen følge med produktet, hvis du giver det videre til andre.

### Anvendelsesområde



Fnugfjernerer er udelukkende beregnet til fjernelse af fnug og fnuller på tekstiler til privat anvendelse. Den må ikke bruges til erhvervs- eller industrielle områder.

### Anvendte advarsler og symboler

I denne betjeningsvejledning anvendes følgende advarsler og symboler på emballagen og produktet:



**ADVARSEL!** En advarsel med dette symbol og signalordet "ADVARSEL" angiver en mulig farlig situation, som kan medføre døden eller alvorlige kvæstelser, hvis faren ikke undgås.

	<p><b>OBS!</b> En advarsel med dette symbol og signalordet "OBS" angiver en mulig situation, som kan medføre materielle skader, hvis situationen ikke undgås.</p>
	<p><b>Bemærk:</b> "Bemærk" henviser til yderligere oplysninger, som gør det nemmere at bruge produktet.</p>
	<p>Jævnstrøm/-spænding</p>

## Sikkerhed

### Grundlæggende sikkerhedsanvisninger







- Dette produkt kan bruges af børn fra 8 år og derover og af personer med nedsatte fysiske, motoriske eller mentale evner eller manglende erfaring og/eller viden, hvis de er under opsyn eller undervises i sikker brug af produktet og de farer, der kan være forbundet med det. Børn må ikke lege med produktet. Rengøring og brugervedligeholdelse må ikke udføres af børn uden opsyn.



- Sørg for, at der ikke kommer væske ind i produktet, og læg det ikke ned under vand, da det ellers kan beskadiges.
- Undgå, at der kommer fremmedlegemer ind i produktet.
- Åbn aldrig kabinettet bortset fra batterirummet til batteriskift, da der ikke er dele indeni, der skal renses eller vedligeholdes.
- Henvend dig til kundeservice ved fejlfunktioner eller synlige skader.

### **Sikkerhedsanvisninger for håndtering af batterier**

**⚠ ADVARSEL!** Forkert håndtering af batterier kan føre til brand, eksplosioner, udløb af farlige stoffer eller andre farlige situationer!

-  Lad aldrig børn få fat i batterier.
- Sørg for, at ingen sluger batterier.

- Søg omgående lægehjælp, hvis du eller en anden person har slugt et batteri.
- Brug udelukkende den angivne batteritype.
-  Genoplad aldrig ikke-genopladelige batterier.
- Fjern genopladelige batterier fra produktet, inden du oplader dem.
-   Kast aldrig batterier i ild eller vand.
- Udsæt ikke batterier for høje temperaturer eller direkte sollys.
-   Du må aldrig åbne eller deformere batterier.
-  Kortslut ikke tilslutningsklemmerne.
- Tag de tomme batterier ud af produktet, og bortskaf dem på en sikker måde.

-  Brug ikke forskellige batterityper eller nye og gamle batterier sammen.
-  Sæt altid batterier ind i produktet med polerne vendende rigtigt.
- Tag batterierne ud, hvis du ikke skal bruge produktet i længere tid.
- Kontrollér batterierne regelmæssigt. Lækkende batterier kan forårsage personskader og kan beskadige produktet.
- Brug beskyttelseshandsker, hvis batterierne lækker! Rengør batteriernes og produktets kontakter samt batterirummet med en tør klud. Undgå, at hud og slimhinder (især dine øjne) kommer i kontakt med kemikalierne. I tilfælde af kontakt skal du skylle kemikalierne af med rigeligt vand og omgående søge læge.

## Pakkens indhold

Kontrollér, at alle produktets dele er leveret med, og at der ikke er synlige skader på det, før du tager det i brug.

- ◆ Fnugfjerner
- ◆ Rengøringspensel, afstandsholder
- ◆ 2× batterier
- ◆ Betjeningsvejledning

## Tekniske data

Spændings-

forsyning: 2× 1,5 V af typen AA LR6 Mignon

Spænding: 3V 

## Beskrivelse af produktet

- 1 Tænd-/sluk-knap/hastighedsknap
- 2 Låg til batterirummet
- 3 Opsamlingsbeholder
- 4 Skæreflade
- 5 Indstillelig afstandsholder
- 6 Rengøringspensel

## Indsætning af batterier

- 1) Tag låget til batterirummet **2** af.
- 2) Sæt batterierne ind, så polerne vender rigtigt – se markeringerne i batterirummet.
- 3) Sæt batterirummets låg **2** på igen, så det er helt lukket.



## Anvendelse

**i Bemærk:** (1) Fnugfjernerer kan beskadige strukturerede tekstiler eller meget blødt materiale med angorauld. Test altid fnugfjernerer et sted, man ikke lægger mærke til, og stil først den gennemsigtige del af afstandsholderen **5** på trin "II." og derefter tænd-/sluk-knappen/hastighedsknappen **1** på hastighedstrin 1. Produktet kører nu på hastighedstrin 1. Dermed kan du prøve forsigtigt, om indstillingen passer til tekstilerne uden at beskadige dem. (2) Produktet må ikke udsættes for fugt. Brug derfor ikke fnugfjernerer på fugtige tekstiler.

- 1) Læg tekstilerne på et plant underlag, f.eks. et strygebræt. Sørg for, at tekstilerne ikke er krøllede. Ellers kan tekstilerne beskadiges.
- 2) Stil afstandsholderen **5** på den ønskede stilling, eller tag den helt af (se kapitlet »Påsætning/aftagning af afstandsholderen«):
  - "II." ved større fnug/fnuller og grove tekstiler (stor afstand til skæreknivene),
  - "I." til mellemstore fnug og tekstiler med middel struktur (mellemstor afstand til skæreknivene),
  - "." ved mindre fnug/fnuller og fine tekstiler (lille afstand til skæreknivene),
  - Aftagning af afstandsholderen **5**, kun ved ganske små fnug (næsten ingen afstand til skæreknivene).

- 3) Stil tænd-/sluk-knappen/hastighedsknappen ❶ på det ønskede hastighedstrin:  
Vi anbefaler først at arbejde med hastighedstrin 1. Hvis resultatet er tilfredsstillende, og du føler dig sikker på funktionen, kan du stille produktet på hastighedstrin 2.
  - 4) Hold skærefladen ❷ hen over tekstilerne uden tryk. Fnuggene og fnullerne skæres af og samles i opsamlingsbeholderen ❸.
  - 5) Når du er færdig med arbejdet, stilles tænd-/sluk-knappen/hastighedsknappen ❶ på hastighedstrin 0 igen.
- ❶ **Bemærk:** (1) Dette produkt er udstyret med en sikkerhedsfrakobling. O aparelho desliga-se automaticamente, se desenroscar a área de corte ❷.
- (2) Tøm opsamlingsbeholderen ❸ i god tid. Hvis opsamlingsbeholderen ❸ overfyldes, kan det medføre, at skæreknivene bliver langsommere, selv om der stadig er strøm på batterierne.

## Påsætning / aftagning af afstandsholderen

- ◆ Sæt afstandsholderen **5** på ved først at sætte den på skærehovedet foroven og derefter trykke den på plads. Sørg for, at afstandsholderens **5** fordybning går ind i låsen på produktet:

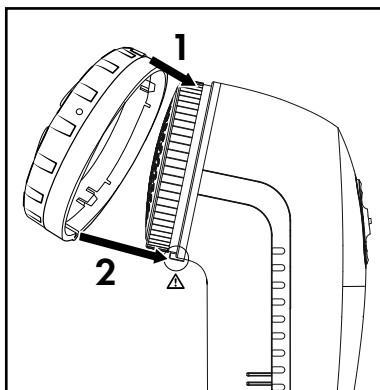

- ◆ Træk først afstandsholderen **5** af fornedden på låsen, og tag den derefter af.

## Rengøring og vedligeholdelse

### Tømning af fnugbeholderen

- 1) Træk først opsamlingsbeholderen ③ ned i pilens retning, og tag den derefter af.
- 2) Tøm tekstilresterne.
- 3) Sæt opsamlingsbeholderen ③ på igen, så den sidder fast.

### Rengøring af kabinettet og skærehovedet

#### **⚠ ADVARSEL! FARE FOR KVÆSTELSER!**

Vær forsigtig ved omgang med skæreknivene og skærefladen ④. De kan være meget skarpe og kan let beskadiges.

- Ⓢ **OBS!** Brug ikke stærke, kemiske eller skurende rengøringsmidler. De kan beskadige overfladen!
- ◆ Rengør kabinettet og den aftagne afstandsholder ⑤ med en fugtig klud.
- ◆ Skru skærefladen ④ af produktet. Rengør skærefladen ④ med en let fugtet klud.
- ◆ Børst fnug- og fnullerrester af skæreknivens rengøringspenslen ⑥.
- ◆ Når alle dele er helt tørre, skrues skærefladen ④ på igen.
- ◆ Sæt afstandsholderen ⑤ på igen, så den sidder fast.

## Bortskaffelse

Gælder kun for Frankrig:



Points de collecte sur [www.quefairedemesdechets.fr](http://www.quefairedemesdechets.fr)  
Privilégiez la réparation ou le don de votre appareil !

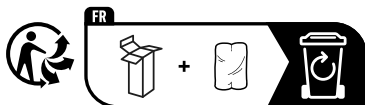

Produktet, emballagen og betjeningsvejledning kan genbruges, er underlagt et udvidet producentansvar og indsamles sorteret.

### Bortskaffelse af produktet



Det viste symbol med den overstregede affaldscontainer på hjul viser, at dette produkt er underlagt direktivet 2012/19/EU. Dette direktiv angiver, at produktet ikke må bortskaffes sammen med det normale husholdningsaffald, når dets brugstid er omme, men skal afleveres på specielle indsamlingssteder, genbrugspladser eller affaldsvirksomheder.

**Denne bortskaffelse er gratis for dig. Skån miljøet, og bortskaf produktet korrekt.**

Hvis det udtjente produkt indeholder persondata, er du selv ansvarlig for sletningen, før du afleverer det.

Fjern de gamle batterier fra produktet, hvis det kan ske uden at ødelægge produktet, og aflever dem til separat indsamling, før det udtjente produkt bortskaffes. Ved indbyggede genopladelige batterier skal der gøres opmærksom på ved bortskaffelsen, at produktet indeholder et genopladeligt batteri.



Du kan få oplysninger hos kommunen om bortskaffelse af udtjente produkter.

## Bortskaffelse af emballage



Emballeringsmaterialerne er valgt ud fra kriterier som miljøforligelighed og bortskaffelsesteknik og kan derfor genbruges. Bortskaf emballagematerialer, som du ikke skal bruge mere, efter de lokalt gældende forskrifter.

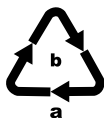

Bortskaf emballagen miljøvenligt. Vær opmærksom på mærkningen på de forskellige emballagematerialer, og aflever dem sorteret til bortskaffelse. Emballagematerialerne er mærket med forkortelserne (a) og tallene (b) med følgende betydning: 1-7: Plast, 20-22: Papir og pap, 80-98: Kompositmaterialer.

## Bortskaffelse af batterier



Batterier/genopladelige batterier skal behandles som specialaffald og skal derfor bortskaffes miljøvenligt på de relevante steder (forhandlere, specialforretninger, offentlige myndigheder, kommercielle affaldsvirksomheder). Batterier/genopladelige batterier kan indeholde giftige tungmetaller.

De indeholdte tungmetaller er mærket med bogstaver under symbolet: Cd = cadmium, Hg = kviksølv, Pb = bly.

Bortskaf derfor ikke batterier/genopladelige batterier sammen med husholdningsaffaldet, men aflever dem til separat indsamling.

Aflever kun batterier/genopladede batterier, når de er afladet.

## **Garanti for Kompernass Handels GmbH**

Kære kunde

På dette produkt får du 3 års garanti fra købsdatoen. I tilfælde af mangler ved produktet har du en række juridiske rettigheder i forhold til sælgeren af produktet. Dine juridiske rettigheder forringes ikke af den nedenfor anførte garanti.

### **Garantibetingelser**

Garantiperioden begynder på købsdatoen. Opbevar venligst kvitteringen et sikkert sted. Den er nødvendig for at kunne dokumentere købet.

Hvis der inden for tre år fra dette produkts købsdato opstår en materiale- eller fabrikationsfejl, vil produktet – efter vores valg – blive repareret eller udskiftet, eller købsprisen vil blive refunderet gratis til dig. Denne garantiydelse forudsætter, at det defekte produkt afleveres, og købsbeviset (kvitteringen) forevises i løbet af fristen på tre år, og at der gives en kort skriftlig beskrivelse af, hvori manglen består, og hvornår den er opstået.

Hvis defekten er dækket af vores garanti, får du et repareret eller et nyt produkt retur. Reparation eller ombytning af produktet udløser ikke en ny garantiperiode.



## **Garantiperiode og juridiske mangelkrav**

Garantiperioden forlænges ikke, hvis der gøres brug af garantien. Det gælder også for udskiftede og reparerede dele. Skader og mangler, som eventuelt allerede fandtes ved køb, samt manglende dele, skal anmeldes straks efter udpakningen. Når garantiperioden er udløbet, er reparation af skader betalingspligtig.

## **Garantiens omfang**

Produktet er produceret omhyggeligt efter strenge kvalitetsretningslinjer og testet grundigt inden leveringen.

Garantien dækker materiale- og fabrikationsfejl. Denne garanti omfatter ikke produktdele, der er udsat for normal slitage og derfor kan betragtes som sliddele, eller skader på skrøbelige dele som f.eks. kontakter eller dele af glas.

Denne garanti bortfalder, hvis produktet er blevet beskadiget, ikke er forskriftsmæssigt anvendt eller vedligeholdt. For at sikre forskriftsmæssig anvendelse af produktet skal alle anvisninger nævnt i betjeningsvejledningen nøje overholdes. Anvendelsesformål og handlinger, som frarådes eller der advares imod i betjeningsvejledningen, skal ubetinget undgås.

Produktet er kun beregnet til privat og ikke til kommercielt brug. Ved misbrug og uhensigtsmæssig brug, anvendelse af vold og ved indgreb, som ikke er foretaget af vores autoriserede serviceafdeling, bortfalder garantien.

## Afvikling af garantisager

For at sikre en hurtig behandling af din anmeldelse bør du følge nedenstående anvisninger:

- Ved alle forespørgsler bedes du have kvitteringen og artikelnummeret (IAN) 460381\_2401 klar som dokumentation for købet.
- Artikelnummeret kan du finde på typeskiltet på produktet, som indgravering på produktet, på betjeningsvejledningens forside (nederst til venstre) eller som klæbemærke på bag- eller undersiden af produktet.
- Hvis der opstår funktionsfejl eller øvrige mangler, bedes du først kontakte nedennævnte serviceafdeling **telefonisk** eller **via e-mail**.
- Et produkt, der er registreret som defekt, kan du derefter indsende portofrit til den oplyste serviceadresse med vedlæggelse af købsbevis (kvittering) og en beskrivelse af, hvori manglen består, og hvornår den er opstået.



På [www.lidl-service.com](http://www.lidl-service.com) kan du downloade denne og mange andre manualer, produktvideoer og installationssoftware.

Med denne QR-kode kommer du direkte til Lidl-servicesiden ([www.lidl-service.com](http://www.lidl-service.com)) og kan åbne den ønskede betjeningsvejledning ved indtastning af artikelnummeret (IAN) 460381\_2401.

## Service

**DK Service Danmark**

Tel.: 32 710005

E-Mail: [kompernass@lidl.dk](mailto:kompernass@lidl.dk)

IAN 460381\_2401

## Importør

Bemærk at den efterfølgende adresse ikke er en serviceadresse. Kontakt først det nævnte servicested.

KOMPERNASS HANDELS GMBH

BURGSTRASSE 21

44867 BOCHUM

TYSKLAND

[www.kompernass.com](http://www.kompernass.com)

## Indice

<b>Introduzione</b> .....	<b>170</b>
Informazioni sul presente manuale di istruzioni . . . .	170
Uso conforme. ....	170
Avvertenze e simboli utilizzati .....	170
<b>Sicurezza</b> .....	<b>171</b>
Note fondamentali relative alla sicurezza .....	171
Avvertenze di sicurezza relative all'uso delle pile ..	172
<b>Volume della fornitura</b> .....	<b>175</b>
<b>Dati tecnici</b> .....	<b>175</b>
<b>Descrizione dell'apparecchio</b> .....	<b>175</b>
<b>Inserimento delle pile</b> .....	<b>176</b>
<b>Uso</b> .....	<b>176</b>
<b>Rimozione/Posizionamento del distanziatore</b> .....	<b>178</b>
<b>Pulizia e manutenzione</b> .....	<b>179</b>
Svuotamento del serbatoio pelucchi .....	179
Pulizia di alloggiamento e testina di taglio .....	179
<b>Smaltimento</b> .....	<b>180</b>
Smaltimento dell'apparecchio .....	180
Smaltimento dell'imballaggio .....	181
Smaltimento delle pile .....	182
<b>Garanzia della Kompernass Handels GmbH</b> .....	<b>182</b>
<b>Assistenza</b> .....	<b>186</b>
<b>Importatore</b> .....	<b>186</b>

## Introduzione

### Informazioni sul presente manuale di istruzioni

Congratulazioni per l'acquisto del Suo nuovo apparecchio. È stato acquistato un prodotto di alta qualità. Il manuale di istruzioni è parte integrante del presente prodotto. Esso contiene importanti indicazioni per la sicurezza, l'uso e lo smaltimento. Prima di utilizzare il prodotto, familiarizzarsi con tutte le indicazioni relative ai comandi e alla sicurezza. Utilizzare l'apparecchio solo come descritto e per i campi d'impiego indicati. In caso di cessione del prodotto a terze persone, consegnare anche tutta la relativa documentazione.

### Uso conforme



La spazzola per pelucchi serve ad eliminare pelucchi e nodini dai tessuti in ambito domestico. Non utilizzarlo in ambito commerciale o industriale.

### Avvertenze e simboli utilizzati

Nel presente manuale di istruzioni, sulla confezione e sull'apparecchio vengono utilizzati gli avvisi e i simboli seguenti:



**AVVERTENZA!** Un avviso con questo simbolo e la parola di segnalazione "AVVERTENZA" indica una possibile situazione di pericolo che, se non viene evitata, potrebbe avere come conseguenza la morte o una grave lesione.

	<p><b>ATTENZIONE!</b> Un avviso con questo simbolo e la parola di segnalazione "ATTENZIONE" indica una possibile situazione che, se non viene evitata, potrebbe avere come conseguenza danni materiali.</p>
	<p><b>Nota:</b> Una nota fornisce ulteriori informazioni volte a facilitare l'uso dell'apparecchio.</p>
	<p>Corrente/tensione continua</p>

## Sicurezza

### Note fondamentali relative alla sicurezza







- Questo apparecchio può essere utilizzato dai bambini di almeno 8 anni di età e da persone con capacità fisiche, sensoriali o mentali ridotte o insufficiente esperienza o conoscenza, solo se sorvegliati o istruiti sull'uso sicuro dell'apparecchio e qualora ne abbiano compreso i pericoli associati. I bambini non devono giocare con l'apparecchio. La pulizia e la manutenzione a cura dell'utente non devono essere eseguite da bambini, a meno che non siano sorvegliati.

- Al fine di evitare danni, impedire la penetrazione di liquidi nell'apparecchio e non immergerlo in acqua.
- Evitare la penetrazione di corpi estranei.
- Non aprire mai l'alloggiamento, fatta eccezione per il vano pile l'apparecchio non contiene componenti da sottoporre a manutenzione.
- In caso di malfunzionamenti o danni visibili, rivolgersi al servizio di assistenza ai clienti.



### **Avvertenze di sicurezza relative all'uso delle pile**

**⚠ AVVERTENZA!** L'utilizzo errato delle pile può causare incendi, esplosioni, fuoriuscite di sostanze pericolose o altre situazioni pericolose!

-  Non permettere mai che le pile giungano nelle mani dei bambini.
- Assicurarsi che nessuno ingerisca le pile.

- In caso di ingestione di una pila, consultare immediatamente un medico.
- Utilizzare esclusivamente il tipo di pile indicato.
-  Non ricaricare mai le pile non ricaricabili.
- Prima di caricare le pile rimuoverle dall'apparecchio.
-   Non gettare mai le pile nel fuoco o in acqua.
- Non sottoporre le pile a elevate temperature e all'irradiazione solare diretta.
-   Non aprire né deformare mai le pile.
-  Non cortocircuitare i morsetti di collegamento.
- Rimuovere le pile scariche dall'apparecchio e smaltirle in sicurezza.



-  Non usare insieme pile di tipo diverso o pile nuove e usate.
-  Inserire le pile nell'apparecchio sempre con la polarità corretta.
- Se non si utilizza l'apparecchio per lungo tempo, rimuovere le pile.
- Controllare periodicamente le pile. Le pile che perdono liquido possono causare lesioni e danni all'apparecchio.
- In presenza di fuoriuscita di acidi dalle pile, utilizzare guanti di protezione. Pulire i contatti delle pile e dell'apparecchio e il vano pile con un panno asciutto. Evitare che pelle e mucose, soprattutto quelle degli occhi, entrino in contatto con le sostanze chimiche. In caso di contatto con sostanze chimiche sciacquare con acqua abbondante e ricorrere immediatamente all'aiuto di un medico.

## Volume della fornitura

Prima della messa in funzione, controllare l'integrità della fornitura e l'eventuale presenza di danni.

- ◆ Levapelucchi elettrico
- ◆ Spazzola per la pulizia, distanziatore
- ◆ 2× pile
- ◆ Istruzioni per l'uso

## Dati tecnici

Tensione di

alimentazione: 2× 1,5 V tipo AA LR6 mignon

Tensione: 3 V 

## Descrizione dell'apparecchio

- ❶ Interruttore ON/OFF/commutatore di velocità
- ❷ Coperchio del vano pile
- ❸ Serbatoio
- ❹ Superficie di taglio
- ❺ Distanziatore regolabile
- ❻ Pennello per la pulizia

## Inserimento delle pile

- 1) Rimuovere il coperchio del vano pile ❷.
- 2) Inserire le pile rispettando la polarità riportata nel vano pile.
- 3) Spingere il coperchio del vano pile ❷ in modo che si inserisca a scatto.

## Uso

- ❶ **Avvertenza:** (1) La spazzola per pelucchi può danneggiare tessuti strutturati o materiali molto morbidi, ad esempio lana angora. Per questa ragione provare sempre ad utilizzare la spazzola per pelucchi in un punto nascosto e ruotare prima la parte trasparente del distanziatore ❺ portandola sul livello "II," e poi spostare l'interruttore on/off / il commutatore di velocità ❶ sul livello di velocità 1. L'apparecchio funziona ora al livello di velocità 1. In questo modo è possibile verificare se l'impostazione per il tessuto in questione è corretta e pertanto non lo danneggia. (2) L'apparecchio non deve entrare a contatto con tracce di umidità. Non utilizzare pertanto la spazzola per pelucchi su tessuti umidi.
- 1) Poggiare il tessuto su una superficie piana, ad es. asse da stiro. Accertarsi che la superficie interessata non presenti pieghe. In caso contrario il tessuto potrebbe danneggiarsi.
  - 2) Ruotare il distanziatore ❺ nella posizione wdesiderata oppure rimuoverlo completamente (v. capitolo "Rimozione/Posizionamento del distanziatore"):

- “II.” in presenza di nodini grandi e tessuti grezzi (grande distanza dalle lame),
  - “I.” in presenza di nodini di media grandezza e tessuti con struttura media (distanza media dalle lame),
  - “.” in presenza di pelucchi/nodini piccoli e tessuti fini (distanza ridotta dalle lame),
  - Rimuovere il distanziatore ❸ soltanto in presenza di pelucchi molto fini (distanza quasi nulla dalle lame).
- 3) Spostare l'interruttore on/off / il commutatore di velocità ❶ sul livello di velocità desiderato: consigliamo di lavorare dapprima con il livello di velocità 1. Se si è soddisfatti del risultato e si ha acquisito dimestichezza con l'apparecchio, portarlo alla velocità 2.
- 4) Far passare la superficie di taglio ❹ sul tessuto con delicatezza, senza esercitare alcuna pressione. I pelucchi e i nodini vengono rasati e raccolti nel serbatoio ❸.
- 5) Per terminare l'operazione, riportare l'interruttore on/off / il commutatore di velocità ❶ sul livello di velocità 0.
- ❶ **Avvertenza:** (1) Questo apparecchio è dotato di una funzione di spegnimento di sicurezza. L'apparecchio si spegne automaticamente quando si svita la superficie di taglio ❹. (2) Scaricare per tempo il serbatoio ❸. Un serbatoio sovraccarico ❸ può rallentare le lame di taglio sebbene le pile non siano ancora scariche.

## Rimozione/Posizionamento del distanziatore

- ◆ Per applicarlo, collocare il distanziatore **5** prima sulla testina di taglio e poi premerlo saldamente in posizione. Nel far questo badare che l'incavo presente sul distanziatore **5** si inserisca nell'apposito fermo che si trova sull'apparecchio:

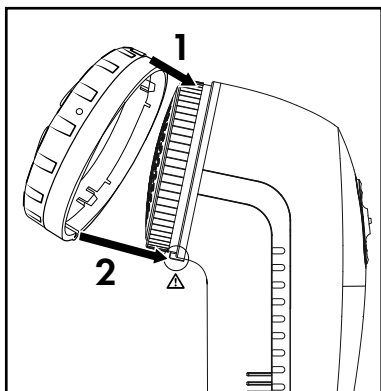

- ◆ Per rimuovere il distanziatore **5** tirarlo prima in prossimità del fermo e poi sfilarlo.

## Pulizia e manutenzione

### Svuotamento del serbatoio pelucchi

- 1) Tirare il serbatoio ③ verso il basso in direzione della freccia e poi sollevarlo.
- 2) Rimuovere tutti i residui di tessuti.
- 3) Rimettere di nuovo in posizione corretta il serbatoio ③.

### Pulizia di alloggiamento e testina di taglio

#### **⚠️ WARNING! VERLETZUNGSGEFAHR!**

Prestare attenzione quando si usano le lame di taglio sotto la superficie di taglio ④. Queste sono molto affilate e possono danneggiarsi facilmente.

**ⓘ ATTENZIONE!** Non utilizzare detergenti aggressivi, chimici o abrasivi. Potrebbero danneggiare la superficie!

- ◆ Pulire l'alloggiamento e il distanziatore ⑤ rimosso con un panno inumidito.
- ◆ Svitare la superficie di taglio ④ dall'apparecchio. Pulire la superficie di taglio ④ con un panno leggermente inumidito.
- ◆ Spazzolare via i residui di peli o pelucchi dalle lame con il pennello per la pulizia ⑥.
- ◆ Riavvitare la superficie di taglio ④ soltanto dopo essersi accertati che tutti i componenti siano perfettamente asciutti.
- ◆ Rimettere di nuovo in posizione corretta il distanziatore ⑤.

## Smaltimento

Valido solo per la Francia:



Points de collecte sur [www.quefairedemesdechets.fr](http://www.quefairedemesdechets.fr)  
Privilégiez la réparation ou le don de votre appareil !

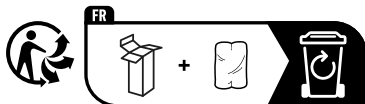

Il prodotto, l'imballaggio e il libretto di istruzioni sono riciclabili, sono soggetti ad una responsabilità estesa del produttore e vengono raccolti in maniera differenziata.

### Smaltimento dell'apparecchio



Il simbolo del bidone dei rifiuti barrato, raffigurato lateralmente, indica che l'apparecchio è soggetto alla Direttiva 2012/19/EU.

Tale direttiva prescrive che, al termine della sua vita utile, l'apparecchio non venga smaltito assieme ai normali rifiuti domestici, bensì conferito in appositi centri di raccolta, centri di riciclaggio o aziende di smaltimento.

**Lo smaltimento è gratuito per l'utente. Rispettare l'ambiente e smaltire l'apparecchio in modo conforme alle direttive pertinenti.**

Se l'apparecchio usato contiene dati personali, si è responsabili di eliminarli prima di restituire l'apparecchio.

Se è possibile farlo senza distruggere l'apparecchio usato, togliere le vecchie pile o batterie prima di smaltire l'apparecchio usato e conferirle ad una raccolta differenziata. In caso di batterie fisse, all'atto dello smaltimento fare presente che questo apparecchio contiene una batteria.



Per lo smaltimento del prodotto una volta che ha terminato la sua funzione, informarsi presso l'amministrazione comunale.

## Smaltimento dell'imballaggio



I materiali di imballaggio sono stati selezionati in relazione alla loro ecocompatibilità e alle caratteristiche di smaltimento, pertanto sono riciclabili. Smaltire il materiale di imballaggio inutilizzato in conformità alle vigenti norme locali.

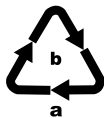

Smaltire l'imballaggio conformemente alle norme di tutela ambientale. Tenere conto dei codici presenti sui vari materiali di imballaggio ed eventualmente separare i materiali effettuando una raccolta differenziata. I

materiali di imballaggio presentano codici costituiti da abbreviazioni (a) e numeri (b) con il seguente significato: 1-7: materie plastiche, 20-22: carta e cartone, 80-98: materiali compositi.



## Smaltimento delle pile



Le pile/batterie vanno trattate come rifiuti speciali e devono essere smaltite nel rispetto dell'ambiente attraverso i punti di raccolta competenti (rivenditori, negozi specializzati, enti pubblici comunali, aziende di smaltimento professionali). Le pile/batterie possono contenere metalli pesanti tossici.

I metalli pesanti contenuti sono indicati con lettere sotto il simbolo: Cd = cadmio, Hg = mercurio, Pb = piombo.

Pertanto non smaltire le pile/batterie assieme ai normali rifiuti domestici, bensì conferirle ad una raccolta differenziata.

Restituire le pile/batterie solo se scariche.

## Garanzia della Kompernass Handels GmbH

Egregio Cliente,

Questo apparecchio ha una garanzia di 3 anni dalla data di acquisto. Qualora questo prodotto presentasse vizi, Le spettano diritti legali nei confronti del venditore del prodotto. La garanzia qui di seguito descritta non costituisce alcun limite a tali diritti legali.

### Condizioni di garanzia

Il periodo di garanzia decorre dalla data di acquisto.

Si prega di conservare bene lo scontrino di cassa.

Quest'ultimo è necessario come prova d'acquisto.

Qualora entro tre anni a partire dalla data d'acquisto del prodotto si presentasse un difetto del materiale o di fabbricazione, provvederemo a nostra discrezione a riparare o a sostituire gratuitamente il prodotto oppure a rimborsare il prezzo d'acquisto. Questa prestazione di garanzia ha come presupposto che l'apparecchio guasto e la prova d'acquisto (scontrino di cassa) vengano presentati entro il termine di tre anni e che si descriva per iscritto in cosa consiste il difetto e quando si è evidenziato.

Se il vizio rientra nell'ambito della nostra garanzia, il Suo prodotto verrà riparato o sostituito da uno nuovo. Con la riparazione o la sostituzione del prodotto non decorre un nuovo periodo di garanzia.

### **Periodo di garanzia e diritti legali di rivendicazione di vizi**

Il periodo di garanzia non viene prolungato da interventi in garanzia. Ciò vale anche per le parti sostituite e riparate. Danni e vizi eventualmente già presenti al momento dell'acquisto devono venire segnalati immediatamente dopo che l'apparecchio è stato disimballato. Le riparazioni eseguite dopo la scadenza del periodo di garanzia sono a pagamento.

## **Ambito della garanzia**

L'apparecchio è stato prodotto con cura secondo severe direttive qualitative e debitamente collaudato prima della consegna.

La prestazione in garanzia vale per difetti del materiale o di fabbricazione. Questa garanzia non si estende a componenti del prodotto esposti a normale logorio, che possono pertanto essere considerati come componenti soggetti a usura (esempio capacità della batteria, calcificazione, lampade, pneumatici, filtri, spazzole...).

La garanzia non si estende altresì a danni che si verificano su componenti delicati (esempio interruttori, parti realizzate in vetro, schermi, accessori vari) nonché danni derivanti dal trasporto o altri incidenti.

Questa garanzia decade se il prodotto è stato danneggiato oppure utilizzato o sottoposto a interventi di manutenzione in modo non conforme. Per un utilizzo adeguato del prodotto si devono rigorosamente rispettare tutte le istruzioni esposte nel manuale di istruzioni per l'uso. Si devono assolutamente evitare modalità di utilizzo e azioni che il manuale di istruzioni per l'uso sconsiglia o da cui esso mette in guardia.

Il prodotto è destinato esclusivamente all'uso domestico e non a quello commerciale. La garanzia decade in caso di impiego improprio o manomissione, uso della forza e interventi non eseguiti dalla nostra filiale di assistenza autorizzata.

## Trattamento dei casi di garanzia

Per garantire una rapida evasione della Sua richiesta, La preghiamo di seguire le seguenti istruzioni:

- Tenga a portata di mano per qualsiasi richiesta lo scontrino di cassa e il codice dell'articolo (IAN) 460381\_2401 come prova di acquisto.
- Il codice dell'articolo è riportato sulla targhetta identificativa o su un'incisione presenti sul prodotto, sul frontespizio del manuale di istruzioni (in basso a sinistra) o su un adesivo applicato alla parte posteriore o inferiore del prodotto.
- Qualora si presentassero malfunzionamenti o altri tipi di vizi, contatti innanzitutto il reparto assistenza clienti qui di seguito indicato **telefonticamente** o via **e-mail**.
- Una volta che il prodotto è stato registrato come difettoso, lo può poi spedire a nostro carico, provvedendo ad allegare la prova di acquisto (scontrino di cassa), una descrizione del vizio e l'indicazione della data in cui si è presentato, all'indirizzo del servizio di assistenza clienti che Le è stato comunicato.



Sul sito [www.lidl-service.com](http://www.lidl-service.com) è possibile scaricare questo e molti altri manuali di istruzioni, filmati sui prodotti e software d'installazione.

Con questo codice QR si giunge direttamente al sito dell'assistenza clienti Lidl ([www.lidl-service.com](http://www.lidl-service.com)) e con la digitazione del codice articolo (IAN) 460381\_2401 si può aprire il manuale di istruzioni di proprio interesse.

## **Assistenza**

IT

**Assistenza Italia**

Tel.: 800781188

E-Mail: [kompernass@lidl.it](mailto:kompernass@lidl.it)

IAN 460381\_2401

## **Importatore**

Badi che il seguente indirizzo non è quello del servizio di assistenza clienti. Contatti innanzitutto il servizio di assistenza clienti indicato.

KOMPERNASS HANDELS GMBH

BURGSTRASSE 21

44867 BOCHUM

GERMANIA

[www.kompernass.com](http://www.kompernass.com)

## Tartalomjegyzék

<b>Bevezető</b> .....	<b>188</b>
A jelen használati útmutatóra vonatkozó információk	188
Rendeltetésszerű használat .....	188
Felhasznált figyelmeztető jelzések és szimbólumok .	188
<b>Biztonság</b> .....	<b>189</b>
Alapvető biztonsági utasítások. ....	189
Tudnivaló az elemek kezeléséről .....	190
<b>A csomag tartalma</b> .....	<b>193</b>
<b>Műszaki adatok</b> .....	<b>193</b>
<b>A készülék leírása</b> .....	<b>193</b>
<b>Az elemek behelyezése</b> .....	<b>193</b>
<b>Használat</b> .....	<b>194</b>
<b>A távtartó felhelyezése/levétele</b> .....	<b>196</b>
<b>Tisztítás és ápolás</b> .....	<b>197</b>
Szöszttartály ürítése .....	197
A ház és a nyírófej tisztítása. ....	197
<b>Ártalmatlanítás</b> .....	<b>198</b>
A készülék ártalmatlanítása .....	198
A csomagolás ártalmatlanítása .....	199
Elemek ártalmatlanítása .....	200
<b>A Kompernass Handels GmbH garanciája</b>	<b>201</b>
<b>Szerviz</b> .....	<b>204</b>
<b>Gyártja</b> .....	<b>204</b>

## Bevezető

### A jelen használati útmutatóra vonatkozó információk

Gratulálunk új készüléke megvásárlásához! Vásárlásával kiváló minőségű termék mellett döntött. A használati utasítás a termék része. Fontos tudnivalókat tartalmaz a biztonságra, használatra és ártalmatlanításra vonatkozóan. A termék használata előtt ismerkedjen meg valamennyi használati útmutatóval és biztonsági figyelmeztetéssel. Csak a leírtak szerint és a megadott célokra használja a készüléket. A készülék harmadik személynek történő továbbadása esetén adja át a készülékhez tartozó valamennyi leírást is.

### Rendeltetésszerű használat



Ez a textilborotva kizárólag textíliák bolyhainak és csomócskáinak eltávolítására szolgál és kizárólag magáncélra használható. Ne használja kereskedelmi vagy ipari célra!

### Felhasznált figyelmeztető jelzések és szimbólumok

Ebben a használati útmutatóban, a csomagoláson és a készüléken, a következő figyelmeztető jelzéseket és szimbólumokat használjuk:



**FIGYELMEZTETÉS!** Az ezzel a szimbólummal és a „FIGYELMEZTETÉS” figyelmeztető szóval ellátott figyelmeztető utasítás olyan lehetséges veszélyes helyzetre figyelmeztet, amely halált vagy súlyos sérülést okozhat, ha nem előzik meg.

	<p><b>FIGYELEM!</b> Az ezzel a szimbólummal és a „FIGYELEM” figyelmeztető szóval ellátott figyelmeztető utasítás olyan lehetséges helyzetre figyelmeztet, amely anyagi károkat okozhat, ha nem előzik meg.</p>
	<p><b>Tudnivaló:</b> Tudnivaló jelöli a kiegészítő információkat, amelyek megkönnyítik a készülék használatát.</p>
	<p>Egyenáram, -feszültség</p>

## Biztonság

### Alapvető biztonsági utasítások

- A készüléket 8 éves kor feletti gyermekek és csökkent fizikai, érzékszervi vagy mentális képességű vagy tapasztalattal, illetve tudással nem rendelkező személyek csak felügyelet mellett használhatják, vagy ha felvilágosították őket a készülék biztonságos használatáról és megértették az ebből eredő veszélyeket. Gyermekek nem játszhatnak a készülékkel. Tisztítást és a felhasználó által végzendő karbantartást felügyelet nélküli gyermekek nem végezhetnek.











- Vigyázzon, hogy ne kerüljön nedvesség a készülék belsejébe és ne merítse vízbe, ha el szeretné kerülni a készülék meghibásodását.
- Kerülje az idegen testek behatolását.
- Ne nyissa ki a készülék burkolatát, kivéve az elemrekeszt, ha elemet cserél; a készülékben nincsenek karbantartandó részek.
- Hibás működés vagy felismerhető hiba esetén forduljon az ügyfélszolgálathoz.

### **Tudnivaló az elemek kezeléséről**

**⚠ FIGYELMEZTETÉS!** Az elemek nem megfelelő kezelése tűz- és robbanásveszélyes, veszélyes anyagok kifolyását vagy más veszélyhelyzeteket idézhetnek elő!

-  Soha ne engedje, hogy az elemek gyermekek kezébe kerüljenek.

- Ügyeljen arra, hogy senki ne nyelje le az elemeket.
- Azonnal kérjen orvosi segítséget, ha Ön vagy valaki más lenyel egy elemet.
- Kizárólag a megadott elemtípust használja.
-  Soha ne töltsön fel nem újratölthető elemeket.
- Töltés előtt vegye ki az újratölthető elemeket a készülékből.
-   Soha ne dobja az elemeket tűzbe vagy vízbe.
- Ne tegye ki az elemeket magas hőmérsékletnek vagy közvetlen napfénynek.
-   Soha ne nyissa ki vagy deformálja el az elemeket.
-  Ne zárja rövidre a csatlakozókapcsokat.

- Vegye ki a készülékből és ártalmatlanítsa biztonságosan a lemerült elemeket.
-  Ne használjon különböző típusú elemeket, vagy új és használt elemeket együtt.
-  Mindig a megfelelő polaritással helyezze be az elemeket a készülékbe.
- Ha hosszabb ideig nem használja a készüléket, vegye ki belőle az elemeket.
- Rendszeresen ellenőrizze az elemeket. A szivárgó elemek sérülésekhez és a készülék károsodásához vezethetnek.
- Viseljen védőkesztyűt, ha az elemek kifolytak! Tisztítsa meg az elem és a készülék érintkezőit, valamint az elemtartót száraz ruhával. Kerülje a bőr és a nyálkahártya, különösen a szeme vegyszerekkel érintkezését. Érintkezés esetén öblítse le a vegyszereket bő vízzel, és azonnal forduljon orvoshoz.

## A csomag tartalma

Üzembe helyezés előtt ellenőrizze a csomag tartalmának teljességét és az esetleges látható sérüléseket.

- ◆ Szöszeltávolító
- ◆ Tisztítóecset, távtartó
- ◆ 2× elem
- ◆ Használati útmutató

## Műszaki adatok

Feszültségellátás: 2× 1,5 V AA LR6 ceruza elem

Feszültség: 3 V 

## A készülék leírása

- 1 be-/ki kapcsoló/sebességszabályozó
- 2 elemrekesz fedele
- 3 felfogótartály
- 4 nyírófelület
- 5 szabályozható távtartó
- 6 tisztítóecset

## Az elemek behelyezése

- 1) Húzza le az elemrekesz fedelét **2**.
- 2) Helyezze be az elemeket az elemtartó rekeszben megadott polaritásnak megfelelően.
- 3) Tolja vissza kattanásig az elemrekesz fedelét **2**.

## Használat

**i Tudnivaló:** (1) A textilborotva megsértheti a strukturált textíliákat, illetve az angora-gyapjúhoz hasonló puha anyagokat. Ezért először egy kevésbé feltűnő helyen próbálja ki a textilborotvát és először forgassa a távtartó **5** áttetsző részét a „II.” fokozatra és tolja a BE/KI kapcsolót/sebességszabályozót **1** az I-es sebességfokozatra. A készülék az I sebességfokozaton működik. Először óvatosan ellenőrizze, hogy a beállítás megfelel-e az adott textíliának és nem sérti-e a textil-felületet. (2) A készülék nem kerülhet kapcsolatba nedvességgel. Éppen ezért nedves textíliákhoz a textilborotva nem használható.

- 1) Helyezze a textíliát vasalódeszkához hasonló egyenletes alapra. Ügyeljen arra, hogy a kezelni kívánt felületen ne legyenek ráncok. Ellenkező esetben megsérülhet a textília.
- 2) Fordítsa megfelelő helyzetbe vagy távolítsa el teljesen a távtartót **5** (lásd: „A távtartó felhelyezése/levétele” fejezetet):
  - „II.”s nagyobb csomóknál és durva textíliáknál (a nyírókésektől nagyobb távolságot tart),
  - „I.” közepes csomókhoz és átlagos szerkezetű textíliákhoz (közepes távolság a nyírókésektől),
  - „I.” kisebb szöszöknél/kisebb csomóknál és finom textíliáknál (a nyírókéstől kisebb távolságot tart),

- A távtartót ❸ csak egészen finom szöszöknél szabad levenni (szinte nincs távolság a nyírókéshez viszonyítva).
- 3) Tolja a BE/KI kapcsolót/sebességszabályozót ❶ a kívánt sebességfokozatra: Azt javasoljuk, hogy az 1-es sebességfokozattal kezdjen dolgozni. Ha az eredmény megfelelő és biztosan tudja kezelni a készüléket, akkor állítsa a készüléket a 2-es sebességfokozatra.
  - 4) A nyírófelületet ❷ könnyedén, nyomás kifejtése nélkül vezesse végig a textílfelületen. A készülék leborotválja, és a felfogótartályba ❹ gyűjti a szöszöket és a csomókat.
  - 5) A munka befejezéséhez tolja vissza a BE/KI kapcsolót/sebességszabályozót ❶ 0 sebességfokozatra.
- ❶ **Tudnivaló:** (1) A készülék biztonsági kikapcsolóval van felszerelve. A készülék automatikusan kikapcsol, ha elzárja a nyírófelületet ❷. (2) Időben ürítse ki a felfogótartályt ❹. Túltöltött felfogótartálynál ❹ még akkor is lassabban járhat a nyírókés, ha ezt az elemek töltése nem is indokolja.

## A távtartó felhelyezése/levétele

- ◆ A felhelyezéshez a szabályozható távtartót **5** először tegye a nyírófejre, majd nyomja rá. Ügyeljen arra, hogy a szabályozható távtartó **5** mélyedése a készülék reteszébe érjen:

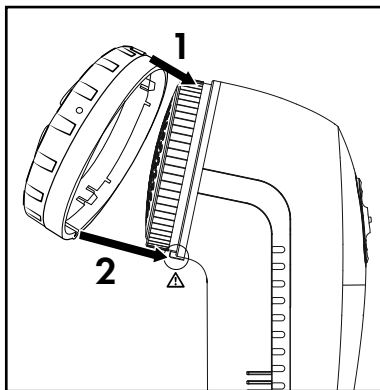

- ◆ A levételhez először húzza le a reteszről a szabályozható távtartót **5** és utána távolítsa el.

## Tisztítás és ápolás

### Szösztartály ürítése

- 1) Húzza le a felfogótartályt **3** a nyíl irányába és ezután emelje le.
- 2) Ürítse ki a textilmaradványokat.
- 3) Úgy helyezze vissza a felfogótartályt **3**, hogy az megfelelően rögzüljön.

### A ház és a nyírófej tisztítása

**⚠ FIGYELMEZTETÉS! SÉRÜLÉSVESZÉLY!** Legyen óvatos a nyírófelület **4** alatt található késekkel. Nagyon élesek és könnyen megsérülhetnek.

**ⓘ FIGYELEM!** Ne használjon erős hatású, vegyi vagy súroló tisztítószeret. Ezek kárt tehetnek a felületben.

- ◆ A készülékházat és a levett távtartót **5** nedves törlőkendővel tisztítsa.
- ◆ Csavarozza le a készülékről a nyírófelületet **4**. Tisztítsa meg enyhén benedvesített törlőkendővel a nyírófelületet **4**.
- ◆ A szösz és a boholy-maradványokat tisztítóecsettel **6** távolítsa el a nyírókésekről.
- ◆ Az alaposan megszáritott alkatrészeket csavarozza vissza a nyírófelületre **4**.
- ◆ Helyezze fel a távtartót **5** olyan módon, hogy stabilan illeszkedjen.



## Ártalmatlanítás

Csak Franciaországra vonatkozik:



Points de collecte sur [www.quefairedemesdechets.fr](http://www.quefairedemesdechets.fr)  
Privilégiez la réparation ou le don de votre appareil !

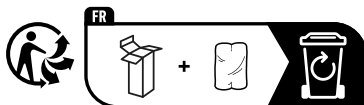

A termék, a csomagolás és a használati utasítás újrahasznosítható, a gyártó kiterjesztett felelőssége alá tartozik, és szelektív hulladékgyűjtéssel gyűjtik.

### A készülék ártalmatlanítása



Az áthúzott kerekes szeméttároló itt látható szimbóluma azt jelzi, hogy ez a készülék a 2012/19/EU irányelv hatálya alá tartozik.

Ez az irányelv azt mondja ki, hogy a készüléket életciklusa végén nem szabad a szokásos háztartási hulladékkal ártalmatlanítani, hanem külön létrehozott gyűjtőhelyen, újrahasznosító központokban vagy hulladékkezelő üzemben kell leadni.

**Ez az ártalmatlanítás az Ön számára díjtalan. Kímélje a környezetet és ártalmatlanítson szakszerűen.**

Ha hulladékká vált készüléke személyes adatokat tartalmaz, akkor az Ön felelőssége ezeket törölni, mielőtt a készüléket visszaadja.

Amennyiben a hulladékká vált készülék tönkretétele nélkül lehetséges, távolítsa el a használt elemeket vagy újratölthető elemeket/akkumulátorokat, mielőtt a hulladékká vált készüléket ártalmatlanítás céljából visszaadja, és gyűjtse azokat külön. Beépített akkumulátorok esetén az ártalmatlanításnál utalni kell arra, hogy a készülék akkumulátort tartalmaz.



Az elhasználandó termék ártalmatlanításának lehetőségeiről tájékozódjon települése vagy városa önkormányzatánál.

## A csomagolás ártalmatlanítása



A csomagolóanyagokat környezetbarát és hulladék-ártalmatlanítási szempontok szerint választottuk ki és ezért újrahasznosíthatók. Ártalmatlanítsa a feleslegessé vált csomagolóanyagokat a hatályos helyi előírásoknak megfelelően.



Ártalmatlanítsa a csomagolást környezetbarát módon. Vegye figyelembe a különböző csomagolóanyagokon lévő jelzéseket és adott esetben válassza külön azokat. A csomagolóanyagok rövidítésekkel (a) és számjegyekkel (b) vannak megjelölve, az alábbi jelentéssel: 1–7: műanyagok; 20–22: papír és karton, 80–98: kompozit anyagok.

## Elemek ártalmatlanítása



Az akkumulátorokat/elemeket veszélyes hulladékként kell kezelni és ezért megfelelő helyeken (kereskedők, szakkereskedők, önkormányzati létesítmények, ipari hulladékkezelő vállalatok) környezetbarát módon kell ártalmatlanítani. Az elemek/akkumulátorok mérgező nehézfémeket tartalmazhatnak.

A bennük lévő nehézfémek jelölése betűkkel, a vegyjellel történik: Cd = kadmium, Hg = higany, Pb = ólom.

Ezért ne dobja az elemeket/akkumulátorokat a háztartási hulladékba, hanem vigye el külön gyűjtőhelyre.

Az elemeket/akkumulátorokat csak lemerült állapotban adja le.

## **A Kompernass Handels GmbH garanciája**

Tisztelt Vásárlónk!

A készülékre a vásárlás napjától számított 3 év garanciát vállalunk. A termék meghibásodása esetén. Önt jogszabályban foglalt jogok illetik meg az eladóval szemben. Az alábbi garanciánk nem korlátozza vagy szünteti meg a jogszabályban biztosított jogokat.

### **Garanciális feltételek**

A garanciális időszak a vásárlás napján kezdődik. Gondosan őrizze meg a nyugtát. Ez a vásárlás igazolásához szükséges.

Ha a termékvásárlás napjától számított három éven belül anyag- vagy gyártási hibát észlel, akkor a terméket saját belátásunk szerint ingyen megjavítjuk, kicseréljük vagy visszafizetjük az árát. A garancia feltétele a hibás készülék és a vásárlást igazoló bizonylat (pénztári blokk) három éves garanciaidőn belüli bemutatása, valamint a hiba lényegének és megjelenése idejének rövideírása.

Ha garanciánk fedezetet nyújt a hibára, akkor javított vagy egy új terméket kap vissza. A termék javítása vagy cseréje esetén a garancia nem kezdődik előről.

## **Garanciális idő és a jogszabályban foglalt szavatossági igények**

A garancia ideje nem hosszabbodik meg a jótállással. Ez a cserélt és javított alkatrészekre is vonatkozik. Az esetlegesen már a vásárláskor is fennálló sérüléseket és hiányosságokat a kicsomagolás után azonnal jelezni kell. A garanciai lejárat után esedékes javítások díjkötelesek.

### **A garancia köre**

A készüléket szigorú minőségi előírások szerint gyártottuk és kiszállítás előtt lelkiismeretesen ellenőriztük.

A garancia anyag- vagy gyártási hibákra vonatkozik. A garancia nem terjed ki a termék normális elhasználódásnak kitett és ezért kopó alkatrészeknek tekinthető alkatrészeire vagy a törékeny alkatrészek – mint például kapcsolók vagy üvegből készült alkatrészek – sérüléseire.

A garancia megszűnik akkor, ha a termék megsérül, nem megfelelően használják vagy nem tartják karban. A termék megfelelő használata érdekében a használati útmutatóban foglalt összes utasítást pontosan be kell tartani. Feltétlenül kerülni kell minden olyan felhasználási és kezelési módot, amit a használati útmutató nem javasol, vagy amelynek elkerülésére kifejezetten figyelmeztet.

A termék csak magánhasználatra és nem ipari használatra készült. A garancia érvényét veszti visszaélésszerű vagy szakszerűtlen kezelés, erőszak alkalmazása vagy olyan beavatkozások esetén, amelyeket általunk nem engedélyezett szervizben végeztek el.

## A garancia érvényesítése

Ügyének gyors feldolgozása érdekében kövesse a következő utasításokat:

- Kérjük, hogy minden kapcsolatfelvételnél tartsa készenlétben a vásárlást igazoló pénztári blokkot és a cikkszámot (IAN) 460381\_2401.
- A cikkszám a termék adattábláján, a termékre gravírozva, a használati útmutató címlapján (balra lent) vagy a termék hátoldalán vagy alján lévő címkén található.
- Működési hiba vagy más hiba észlelése esetén vegye fel a kapcsolatot az alábbi szervizrésszel **telefonon** vagy **e-mailben**.
- Küldje el díjmentesen a megadott szerviz címére a hibásnak talált terméket és a vásárlást igazoló bizonylatot (pénztári blokk), illetve röviden írja le azt is, hogy hol és mikor jelentkezett a hiba.



Más használati útmutatókhoz, termékbemutató videókhöz és a telepítési szoftverekhez hasonlóan ezt is letöltheti a [www.lidl-service.com](http://www.lidl-service.com) oldalról.

Ezzel a QR-kóddal közvetlenül a Lidl ügyfélszolgálati oldalra kerülnek ([www.lidl-service.com](http://www.lidl-service.com)) és a cikkszám megadásával (IAN) 460381\_2401 megnyithatja a használati útmutatót.

## **Szerviz**

**HU Szerviz Magyarország**

Tel.: 06800 21225

E-Mail: [kompernass@lidl.hu](mailto:kompernass@lidl.hu)

IAN 460381\_2401

## **Gyártja**

Ügyeljen arra, hogy az alábbi cím nem a szerviz címe.  
Először forduljon a megjelölt szervizhez.

KOMPERNASS HANDELS GMBH

BURGSTRASSE 21

44867 BOCHUM

NÉMETORSZÁG

[www.kompernass.com](http://www.kompernass.com)



**KOMPERNASS HANDELS GMBH**

BURGSTRASSE 21

44867 BOCHUM

GERMANY

[www.kompernass.com](http://www.kompernass.com)

Last Information Update · Stand der Informationen · Version des informations  
Stand van de informatie · Stav informací · Stan informácií · Stav informácií  
Estado de las informaciones · Tilstand af information · Versione delle  
informazioni · Információk állása: 05 / 2024 · Ident.-No.: SFR3A1-042024-1

IAN 460381\_2401