

# /// PARKSIDE

PERFORMANCE



## Akku-Tauchsäge / Cordless Plunge Saw / Scie plongeante sans fil PPTSA 20-Li A1

DE AT CH

### Akku-Tauchsäge

Originalbetriebsanleitung

FR BE

### Scie plongeante sans fil

Traduction des instructions d'origine

PL

### Akumulatorowa piła węgłna

Tłumaczenie oryginalnej instrukcji obsługi

SK

### Aku ponorná píla

Preklad originálneho návodu na obsluhu

ES

### Sierra de inmersión recargable

Traducción del manual de instrucciones original

HU

### Akkus merülőfűrész

Az originál használati utasítás fordítása

GB MT

### Cordless Plunge Saw

Translation of the original instructions

NL BE

### Accu-insteekzaag

Vertaling van de originele gebruiksaanwijzing

CZ

### Aku ponorná píla

Překlad originálního provozního návodu

DK

### Batteridreven dyksav

Oversættelse af den originale driftsvejledning

IT MT

### Sega a immersione ricaricabile

Traduzione delle istruzioni d'uso originali

SI

### Akumulatorska potopna žaga

Prevod originalnega navodila za uporabo

IAN 396073\_2201

DE BE NL  
CZ PL SK

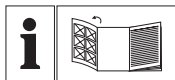

DE AT CH

Klappen Sie vor dem Lesen die Seite mit den Abbildungen aus und machen Sie sich anschließend mit allen Funktionen des Gerätes vertraut.

GB MT

Before reading, unfold the page containing the illustrations and familiarise yourself with all functions of the device.

FR BE

Avant de lire le mode d'emploi, ouvrez la page contenant les illustrations et familiarisez-vous ensuite avec toutes les fonctions de l'appareil.

NL BE

Vouw vóór het lezen de pagina met de afbeeldingen open en maak u vertrouwd met alle functies van het apparaat.

PL

Przed przeczytaniem proszę rozłożyć stronę z ilustracjami, a następnie proszę zapoznać się z wszystkimi funkcjami urządzenia.

CZ

Před čtením si otevřete stranu s obrázky a potom se seznámte se všemi funkcemi přístroje.

SK

Pred čítaním si odklopte stranu s obrázkami a potom sa oboznámte so všetkými funkciami prístroja.

DK

Før du læser, vend siden med billeder frem og bliv bekendt med alle apparatets funktioner.

ES

Antes de empezar a leer abra la página que contiene las imágenes y, en seguida, familiarícese con todas las funciones del dispositivo.

IT MT

Prima di leggere aprire la pagina con le immagini e prendere confidenza con le diverse funzioni dell'apparecchio.

HU

Olvasás előtt kattintson az ábrát tartalmazó oldalra és végezetül ismerje meg a készülék mindegyik funkcióját.

SI

Pred branjem odprite stran s slikami in se nato seznanite z vsemi funkcijami naprave.

DE / AT / CH	Originalbetriebsanleitung	Seite	4
GB / MT	Translation of the original instructions	Page	26
FR / BE	Traduction des instructions d'origine	Page	46
NL / BE	Vertaling van de originele gebruiksaanwijzing	Pagina	71
PL	Tłumaczenie oryginalnej instrukcji obsługi	Strona	92
CZ	Překlad originálního provozního návodu	Strana	114
SK	Preklad originálneho návodu na obsluhu	Strana	133
DK	Oversættelse af den originale driftsvejledning	Side	153
ES	Traducción del manual de instrucciones original	Página	172
IT/MT	Traduzione delle istruzioni d'uso originali	Pagina	193
HU	Az originál használati utasítás fordítása	Oldal	214
SI	Prevod originalnega navodila za uporabo	Stran	235

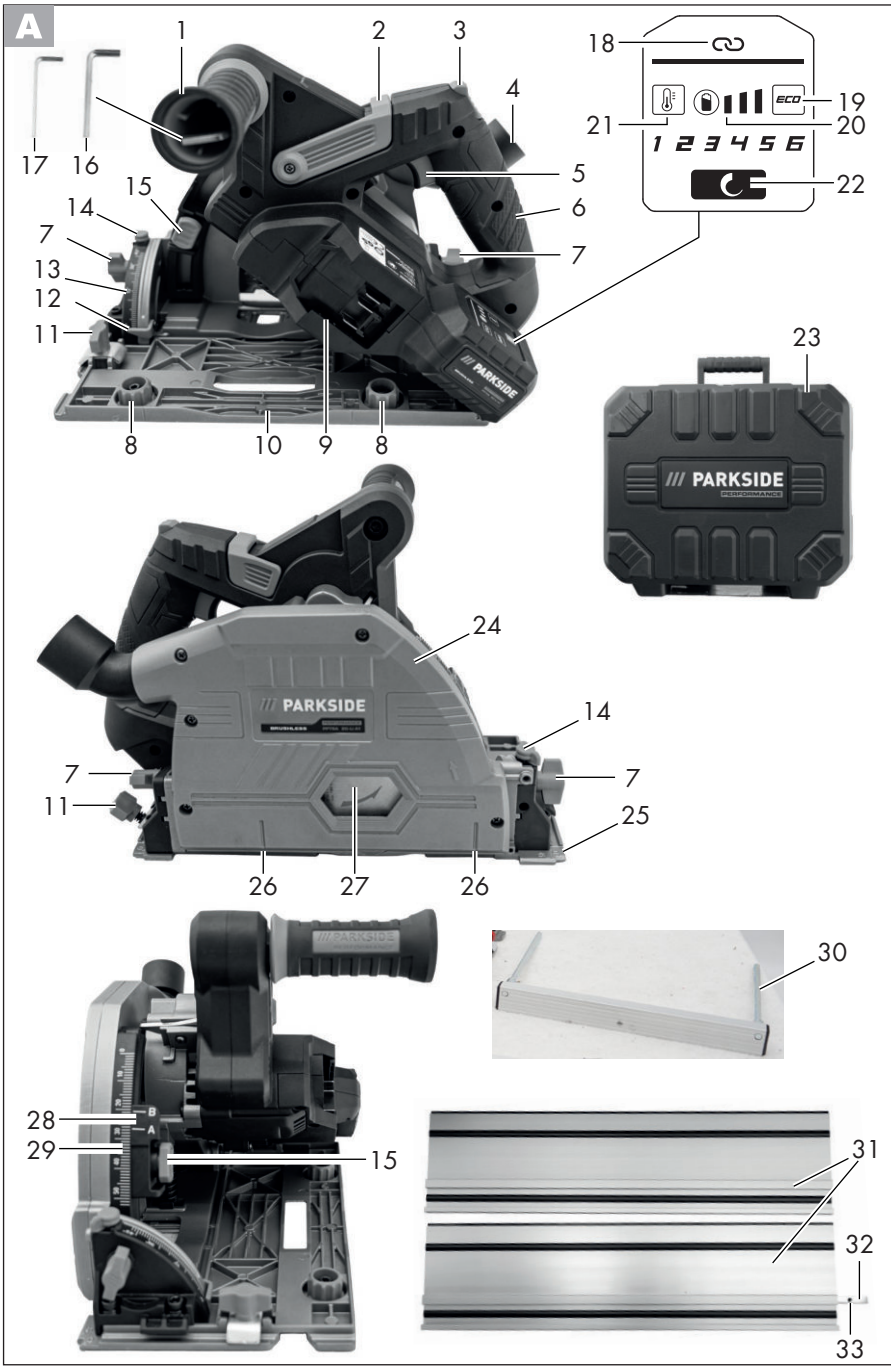

# Inhalt

**Einleitung..... 4**  
**Bestimmungsgemäße Verwendung ..... 5**  
**Allgemeine Beschreibung ..... 5**  
 Lieferumfang..... 5  
 Übersicht ..... 5  
 Funktionsbeschreibung ..... 6  
**Technische Daten..... 6**  
 Ladezeiten ..... 7  
**Sicherheitshinweise..... 7**  
 Symbole und Bildzeichen ..... 7  
 Allgemeine Sicherheitshinweise für Elektrowerkzeuge ..... 8  
 Ergänzende Anweisungen..... 12  
 Restrisiken ..... 12  
 Sicherheitshinweise für alle Sägen..... 13  
 Weitere Sicherheitshinweise für alle Sägen ..... 13  
 Sicherheitshinweise für das Sägeblatt... 15  
**Bedienung ..... 16**  
 Akku entnehmen/einsetzen ..... 16  
 Ladezustand des Akkus prüfen ..... 16  
 Akku aufladen ..... 16  
 Funktion der Schutzhaube prüfen ..... 16  
 Sägeblatt montieren/wechseln..... 17  
 Staubabsaugung anschließen ..... 17  
 Parallelanschlag montieren..... 17  
 Überlast Warnung..... 17  
 Schnittwinkel einstellen ..... 18  
 Schnitttiefe einstellen ..... 18  
 Führungsschiene verbinden..... 18  
 Arbeitshinweise ..... 18  
 Drehzahl und Eco-Modus einstellen..... 20  
 Ein-/Ausschalten ..... 20  
**Gerät mit der Lidl Home App verbinden ..... 20**  
 Funktionen der App..... 21  
 Datenschutzrichtlinie..... 22  
 Gerät trennen und Daten aus der App löschen ..... 22  
 Probleme mit der App? - FAQ ..... 22

**Reinigung und Wartung ..... 22**  
 Reinigung..... 22  
 Wartung ..... 22  
**Lagerung ..... 22**  
**Entsorgung/ Umweltschutz..... 23**  
**Ersatzteile/Zubehör ..... 23**  
**Garantie ..... 24**  
**Reparatur-Service ..... 25**  
**Service-Center ..... 25**  
**Importeur ..... 25**  
**Original-EG-Konformitätserklärung..... 256**  
**Explosionszeichnung ..... 269**

## Einleitung

Herzlichen Glückwunsch zum Kauf Ihres neuen Gerätes. Sie haben sich damit für ein hochwertiges Gerät entschieden. Dieses Gerät wurde während der Produktion auf Qualität geprüft und einer Endkontrolle unterzogen. Die Funktionsfähigkeit Ihres Gerätes ist somit sichergestellt.



Die Betriebsanleitung ist Bestandteil dieses Gerätes. Sie enthält wichtige Hinweise für Sicherheit, Gebrauch und Entsorgung. Machen Sie sich vor der Benutzung des Gerätes mit allen Bedien- und Sicherheitshinweisen vertraut. Benutzen Sie das Gerät nur wie beschrieben und für die angegebenen Einsatzbereiche. Bewahren Sie die Betriebsanleitung gut auf und händigen Sie alle Unterlagen bei Weitergabe des Gerätes an Dritte mit aus.

## Bestimmungsgemäße Verwendung

Die Akku-Tauchsäge ist zum Sägen von Längs-, Quer- und Tauschschnitten Holz, Kunststoff oder Leichtbaustoffe (z. B. Gipsplatten) geeignet. Das Sägen von Metall ist nicht zulässig.

Jede andere Verwendung, die in dieser Anleitung nicht ausdrücklich zugelassen wird, kann zu Schäden am Gerät führen und eine ernsthafte Gefahr für den Benutzer darstellen.

Der Hersteller haftet nicht für Schäden, die durch bestimmungswidrigen Gebrauch oder falsche Bedienung verursacht wurden. Dieses Gerät ist nicht zur gewerblichen Nutzung geeignet. Bei gewerblichem Einsatz erlischt die Garantie.

Das Gerät ist Teil der Serie (Parkside) X 20 V TEAM und kann mit Akkus der (Parkside) X 20 V TEAM Serie betrieben werden. Die Akkus dürfen nur mit Ladegeräten der Serie (Parkside) X 20 V TEAM geladen werden.

## Allgemeine Beschreibung

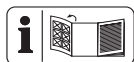

Die Abbildung der wichtigsten Funktionsteile finden Sie auf den Ausklappseiten.

## Lieferumfang

Packen Sie das Gerät aus und kontrollieren Sie, ob es vollständig ist:

- Akku-Tauchsäge
- Parallelanschlag
- Universal-Sägeblatt Ø 140 (vormontiert)
- Führungsschiene (2-teilig)  
+ Verbindungselement
- 2x Innensechskantschlüssel  
(1x im Aufbewahrungskoffer,  
1x im Zusatzhandgriff)

- Aufbewahrungskoffer
- Betriebsanleitung



**Akku und Ladegerät sind nicht im Lieferumfang enthalten.**

## Übersicht



- 1 Zusatzhandgriff
- 2 Feststellhebel
- 3 Einschaltsperr
- 4 Spanauswurf
- 5 Ein-/Ausschalter
- 6 Handgriff
- 7 Flügelschraube (Schnittwinkel)
- 8 Exzentrerschraube
- 9 Führungsschiene
- 10 Sägefisch
- 11 Flügelschraube (Parallelanschlag)
- 12 Referenzmarke (Schnittwinkel)
- 13 Schnittwinkelskala
- 14 Stellknopf
- 15 Arretierung (Schnitttiefskala)
- 16 großer Innensechskantschlüssel
- 17 kleiner Innensechskantschlüssel
- 18 Smart-LED-Anzeige
- 19 Eco-LED-Anzeige
- 20 Ladezustandsanzeige
- 21 Überlast Warnanzeige
- 22 Taste (Drehzahl)
- 23 Koffer
- 24 Schutzhaube
- 25 Aussparung
- 26 Schnittbreitemarkierung
- 27 Sägeblatt
- 28 Referenzmarkierung (Schnitttiefskala)
- 29 Schnitttiefskala
- 30 Parallelanschlag
- 31 Führungsschienen

- 32 Verbindungselement
- 33 Madenschrauben
- B** 34 Akku
- 35 Entriegelungstaste
- 36 Ladegerät
- C** 37 Spindelarretierung
- 38 Flansch
- 39 Schraube
- E** 40 Parallelanschlagaufnahme

**Funktionsbeschreibung**

Die Akku-Tauchsäge ist zum Sägen von Längs-, Quer- und Tauschschnitten geeignet und kann wahlweise mit oder ohne Führungsschiene verwendet werden. Für Parallelschnitte liegt ein Parallelanschlag bei. Die Funktion der Bedienteile entnehmen Sie bitte der nachfolgenden Beschreibung.

**Technische Daten**

**Akku-Tauchsäge.....PPTSA 20-Li A1**

- Motorspannung U ..... 20 V===
- Leerlaufdrehzahl  $n_0$ ..... 2800-5500 min<sup>-1</sup>
- Gewicht (ohne Akku) ..... 4,0 kg
- Gewicht (nur Zubehör)..... 2,0 kg
- Max. Schnitttiefe, ohne Führungsschiene
  - bei 90° ..... ca. 52 mm
  - bei 45° ..... ca. 38 mm
- Max. Schnitttiefe, mit Führungsschiene
  - bei 90° ..... ca. 46 mm
  - bei 45° ..... ca. 32 mm
- Schalldruckpegel
  - ( $L_{pA}$ ) ..... 76,86 dB(A),  $K_{pA}$  = 3 dB
- Schalleistungspegel
  - ( $L_{WA}$ ) ..... 87,86 dB(A);  $K_{WA}$  = 3 dB
- Vibration ( $a_{h, w}$ ) Sägen in Holz
  - Handgriff ..... 2,611 m/s<sup>2</sup>; K= 1,5 m/s<sup>2</sup>
  - Zusatzhandgriff.. 3,107 m/s<sup>2</sup>; K= 1,5 m/s<sup>2</sup>
- Temperatur ..... max. 50 °C
  - Ladevorgang ..... 4 - 40 °C
  - Betrieb ..... -20 - 50 °C
  - Lagerung ..... 0 - 45 °C

bei der Verwendung mit Smart Akkus (Smart PAPS 204 A1/Smart PAPS 208 A1) Arbeitsfrequenz/

Frequenzband ..... 2400 - 2483,5 MHz  
 max. Sendeleistung ..... ≤ 20 dBm

**Sägeblatt ..... HW 42**  
 Abmessungen .. Ø 140 mm x 1,8 x Ø 20 mm  
 Zahnstärke ..... 1,8 mm  
 Größe der Bohrung ..... Ø 20 mm  
 Anzahl der Zähne ..... 42 Zähne  
 Schnittstärke ..... 1,8 mm  
 Leerlaufdrehzahl, n max. .... 7000 min<sup>-1</sup>

Der angegebene Schwingungsemissionswert ist nach einem genormten Prüfverfahren gemessen worden und kann zum Vergleich eines Elektrowerkzeugs mit einem anderen verwendet werden.

Der angegebene Schwingungsemissionswert kann auch zu einer vorläufigen Einschätzung der Belastung verwendet werden.



**Warnung:** Der Schwingungsemissionswert kann sich während der

tatsächlichen Benutzung des Elektrowerkzeugs von dem Angabewert unterscheiden, abhängig von der Art und Weise, in der das Elektrowerkzeug verwendet wird. Versuchen Sie, die Belastung durch Vibrationen so gering wie möglich zu halten. Beispielhafte Maßnahme zur Verringerung der Vibrationsbelastung ist die Begrenzung der Arbeitszeit. Dabei sind alle Anteile des Betriebszyklus zu berücksichtigen (beispielsweise Zeiten, in denen das Elektrowerkzeug abgeschaltet ist, und solche, in denen es zwar eingeschaltet ist, aber ohne Belastung läuft).

## Ladezeiten

Das Gerät ist Teil der Serie (Parkside) X 20 V TEAM und kann mit Akkus der (Parkside) X 20 V TEAM Serie betrieben werden.

Akkus der Serie (Parkside) X 20 V TEAM dürfen nur mit Ladegeräten der Serie (Parkside) X 20 V TEAM geladen werden.

Wir empfehlen Ihnen, dieses Gerät ausschließlich mit folgenden Akkus

zu betreiben: Smart PAPS 204 A1, Smart PAPS 208 A1, PAP 20 A1, PAP 20 A3, PAP 20 B1, PAP 20 B3  
Wir empfehlen Ihnen, diese Akkus mit folgenden Ladegeräten zu laden: Smart PLGS 2012 A1, PDSLГ 20 A1, PLG 20 A3, PLG 20 A4, PLG 20 C1, PLG 20 C3

Eine aktuelle Liste der Akkukompatibilität finden Sie unter: [www.lidl.de/akku](http://www.lidl.de/akku)

Ladezeit (Min.)	PAP 20 A1 PAP 20 B1	PAP 20 A2	PAP 20 A3 PAP 20 B3	Smart PAPS 204 A1	Smart PAPS 208 A1
PLG 20 A1 PLG 20 A4 PLG 20 C1	60	90	120	120	210
PLG 20 A2	45	60	80	80	165
PLG 20 A3 PLG 20 C3	35	45	60	50	120
PDSLГ 20 A1	35	45	60	50	120
Smart PLGS 2012 A1	35	40	40	40	50

## Sicherheitshinweise

Beim Gebrauch der Maschine sind die Sicherheitshinweise zu beachten.

## Symbole und Bildzeichen

### Bildzeichen auf dem Gerät:



Lesen Sie die Betriebsanleitung aufmerksam durch.

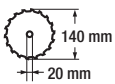

Durchmesser des Sägeblatts  
Größe der Bohrung  
des Sägeblatts



Drehrichtung Sägeblatt



Stufen einstellen/  
Drehzahl-Vorwahl



Smart-LED-Anzeige



Eco-Modus



Überlast Warnanzeige



Ladezustandsanzeige



Elektrogeräte gehören nicht in den Hausmüll.

## Zusätzliche Bildzeichen auf dem Sägeblatt:



Schutzbrille tragen!



Atemschutz tragen!



Gehörschutz tragen!



Verwenden Sie keine beschädigten Sägeblätter



Drehrichtung Sägeblatt

## Bildzeichen im Aufbewahrungskoffer:



Platz für die Akku-Tauchsäge



Platz für den Akku



Platz für das Ladegerät



Platz für den Parallelanschluss



Platz für die Betriebsanleitung



Recycling-Code  
PE-HD

## Symbole in der Anleitung:



**Gefahrenzeichen mit Angaben zur Verhütung von Personen- oder Sachschäden**



Gebotszeichen mit Angaben zur Verhütung von Schäden



Hinweiszeichen mit Informationen zum besseren Umgang mit dem Gerät

## Allgemeine Sicherheitshinweise für Elektrowerkzeuge



**WARNUNG! Lesen Sie alle Sicherheitshinweise, Anweisungen, Gebildungen und technischen Daten, mit denen dieses Elektrowerkzeug versehen ist.** Versäumnisse bei der Einhaltung der nachfolgenden Anweisungen können elektrischen Schlag, Brand und/oder schwere Verletzungen verursachen.

### Bewahren Sie alle Sicherheitshinweise und Anweisungen für die Zukunft auf.

Der in den Sicherheitshinweisen verwendete Begriff „Elektrowerkzeug“ bezieht sich auf netzbetriebene Elektrowerkzeuge (mit Netzleitung) oder auf akkubetriebene Elektrowerkzeuge (ohne Netzleitung).

### 1) Arbeitsplatzsicherheit

- a) **Halten Sie Ihren Arbeitsbereich sauber und gut beleuchtet.** Unordnung oder unbeleuchtete Arbeitsbereiche können zu Unfällen führen.
- b) **Arbeiten Sie mit dem Elektrowerkzeug nicht in explosionsgefährdeter Umgebung, in der sich brennbare Flüssigkeiten, Gase oder Stäube befinden.** Elektrowerkzeuge erzeugen Funken, die den Staub oder die Dämpfe entzünden können.
- c) **Halten Sie Kinder und andere Personen während der Benutzung des Elektrowerkzeuges fern.** Bei Ablenkung können Sie die Kontrolle über das Elektrowerkzeug verlieren.



## 2) Elektrische Sicherheit

- a) **Der Anschlussstecker des Elektrowerkzeuges muss in die Steckdose passen. Der Stecker darf in keiner Weise verändert werden. Verwenden Sie keine Adapterstecker gemeinsam mit schutzgeerdeten Elektrowerkzeugen.** Unveränderte Stecker und passende Steckdosen verringern das Risiko eines elektrischen Schlages.
- b) **Vermeiden Sie Körperkontakt mit geerdeten Oberflächen wie von Rohren, Heizungen, Herden und Kühlschränken.** Es besteht ein erhöhtes Risiko durch elektrischen Schlag, wenn Ihr Körper geerdet ist.
- c) **Halten Sie Elektrowerkzeuge von Regen oder Nässe fern.** Das Eindringen von Wasser in ein Elektrowerkzeug erhöht das Risiko eines elektrischen Schlages.
- d) **Zweckentfremden Sie die Anschlussleitung nicht, um das Elektrowerkzeug zu tragen, aufzuhängen oder um den Stecker aus der Steckdose zu ziehen. Halten Sie die Anschlussleitung fern von Hitze, Öl, scharfen Kanten oder sich bewegendenden Teilen.** Beschädigte oder verwickelte Anschlussleitungen erhöhen das Risiko eines elektrischen Schlages.
- e) **Wenn Sie mit dem Elektrowerkzeug im Freien arbeiten, verwenden Sie nur Verlängerungsleitungen, die auch für den Außenbereich geeignet sind.** Die Anwendung einer für den Außenbereich geeigneten Verlängerungsleitung verringert das Risiko eines elektrischen Schlages.

- f) **Wenn der Betrieb des Elektrowerkzeuges in feuchter Umgebung nicht vermeidbar ist, verwenden Sie einen Fehlerstromschutzschalter.** Der Einsatz eines Fehlerstromschutzschalters vermindert das Risiko eines elektrischen Schlages.

## 3) Sicherheit von Personen

- a) **Seien Sie aufmerksam, achten Sie darauf, was Sie tun, und gehen Sie mit Vernunft an die Arbeit mit dem Elektrowerkzeug. Benutzen Sie kein Elektrowerkzeug, wenn Sie müde sind oder unter Einfluss von Drogen, Alkohol oder Medikamenten stehen.** Ein Moment der Unachtsamkeit beim Gebrauch des Elektrowerkzeuges kann zu ernsthaften Verletzungen führen.
- b) **Tragen Sie persönliche Schutzausrüstung und immer eine Schutzbrille.** Das Tragen persönlicher Schutzausrüstung, wie Staubmaske, rutschfeste Sicherheitsschuhe, Schutzhelm oder Gehörschutz je nach Art und Einsatz des Elektrowerkzeuges, verringert das Risiko von Verletzungen.
- c) **Vermeiden Sie eine unbeabsichtigte Inbetriebnahme. Vergewissern Sie sich, dass das Elektrowerkzeug ausgeschaltet ist, bevor Sie es an die Stromversorgung und/oder den Akku anschließen, es aufnehmen oder tragen.** Wenn Sie beim Tragen des Elektrowerkzeuges den Finger am Schalter haben oder das Gerät eingeschaltet an die Stromversorgung anschließen, kann dies zu Unfällen führen.
- d) **Entfernen Sie Einstellwerkzeuge oder Schraubenschlüssel, bevor**

- Sie das Elektrowerkzeug einschalten.** Ein Werkzeug oder Schlüssel, der sich in einem drehenden Teil des Elektrowerkzeugs befindet, kann zu Verletzungen führen.
- e) **Vermeiden Sie eine abnormale Körperhaltung. Sorgen Sie für einen sicheren Stand und halten Sie jederzeit das Gleichgewicht.** Dadurch können Sie das Elektrowerkzeug in unerwarteten Situationen besser kontrollieren.
- f) **Tragen Sie geeignete Kleidung. Tragen Sie keine weite Kleidung oder Schmuck. Halten Sie Haare und Kleidung fern von sich bewegenden Teilen.** Lockere Kleidung, Schmuck oder lange Haare können von sich bewegenden Teilen erfasst werden.
- g) **Wenn Staubabsaug- und -auffangeinrichtungen montiert werden können, sind diese anzubringen und richtig zu verwenden.** Verwendung einer Staubabsaugung kann Gefährdungen durch Staub verringern.
- h) **Wiegen Sie sich nicht in falscher Sicherheit und setzen Sie sich nicht über die Sicherheitsregeln für Elektrowerkzeuge hinweg, auch wenn Sie nach vielfachem Gebrauch mit dem Elektrowerkzeug vertraut sind.** Achtloses Handeln kann binnen Sekundenbruchteilen zu schweren Verletzungen führen.
- 4) **Verwendung und Behandlung des Elektrowerkzeugs**
- a) **Überlasten Sie das Elektrowerkzeug nicht. Verwenden Sie für Ihre Arbeit das dafür bestimmte Elektrowerkzeug.** Mit dem passenden Elektrowerkzeug arbeiten Sie besser und sicherer im angegebenen Leistungsbereich.
- b) **Benutzen Sie kein Elektrowerkzeug, dessen Schalter defekt ist.** Ein Elektrowerkzeug, das sich nicht mehr ein- oder ausschalten lässt, ist gefährlich und muss repariert werden.
- c) **Ziehen Sie den Stecker aus der Steckdose und/oder entfernen Sie einen abnehmbaren Akku, bevor Sie Geräteeinstellungen vornehmen, Einsatzwerkzeugteile wechseln oder das Elektrowerkzeug weglegen.** Diese Vorsichtsmaßnahme verhindert den unbeabsichtigten Start des Elektrowerkzeugs.
- d) **Bewahren Sie unbenutzte Elektrowerkzeuge außerhalb der Reichweite von Kindern auf. Lassen Sie keine Personen das Elektrowerkzeug benutzen, die mit diesem nicht vertraut sind oder diese Anweisungen nicht gelesen haben.** Elektrowerkzeuge sind gefährlich, wenn sie von unerfahrenen Personen benutzt werden.
- e) **Pflegen Sie das Elektrowerkzeug und Einsatzwerkzeug mit Sorgfalt. Kontrollieren Sie, ob bewegliche Teile einwandfrei funktionieren und nicht klemmen, ob Teile gebrochen oder so beschädigt sind, dass die Funktion des Elektrowerkzeugs beeinträchtigt ist. Lassen Sie beschädigte Teile vor dem Einsatz des Elektrowerkzeuges reparieren.** Viele Unfälle haben ihre Ursache in schlecht gewarteten Elektrowerkzeugen.
- f) **Halten Sie Schneidwerkzeuge scharf und sauber.** Sorgfältig gepflegte Schneidwerkzeuge mit scharfen

Schneidkanten verklemmen sich weniger und sind leichter zu führen.

- g) Verwenden Sie Elektrowerkzeug, Einsatzwerkzeug, Einsatzwerkzeuge usw. entsprechend diesen Anweisungen. Berücksichtigen Sie dabei die Arbeitsbedingungen und die auszuführende Tätigkeit.** Der Gebrauch von Elektrowerkzeugen für andere als die vorgesehenen Anwendungen kann zu gefährlichen Situationen führen.
- h) Halten Sie Griffe und Griffflächen trocken, sauber und frei von Öl und Fett.** Rutschige Griffe und Griffflächen erlauben keine sichere Bedienung und Kontrolle des Elektrowerkzeugs in unvorhergesehenen Situationen.
- 5) Verwendung und Behandlung des Akkuwerkzeugs**
- a) Laden Sie Akkus nur mit Ladegeräten auf, die vom Hersteller empfohlen werden.** Durch ein Ladegerät, das für eine bestimmte Art von Akkus geeignet ist, besteht Brandgefahr, wenn es mit anderen Akkus verwendet wird.
- b) Verwenden Sie nur die dafür vorgesehenen Akkus in den Elektrowerkzeugen.** Der Gebrauch von anderen Akkus kann zu Verletzungen und Brandgefahr führen.
- c) Halten Sie den nicht benutzten Akku fern von Büroklammern, Münzen, Schlüsseln, Nägeln, Schrauben oder anderen kleinen Metallgegenständen, die eine Überbrückung der Kontakte verursachen könnten.** Ein Kurzschluss zwischen den Akkukontakten kann Verbrennungen oder Feuer zur Folge haben.
- d) Bei falscher Anwendung kann Flüssigkeit aus dem Akku austreten. Vermeiden Sie den Kontakt damit. Bei zufälligem Kontakt mit Wasser abspülen. Wenn die Flüssigkeit in die Augen kommt, nehmen Sie zusätzlich ärztliche Hilfe in Anspruch.** Austretende Akkuflüssigkeit kann zu Hautreizungen oder Verbrennungen führen.
- e) Benutzen Sie keinen beschädigten oder veränderten Akku.** Beschädigte oder veränderte Akkus können sich unvorhersehbar verhalten und zu Feuer, Explosion oder Verletzungsgefahr führen.
- f) Setzen Sie einen Akku keinem Feuer oder zu hohen Temperaturen aus.** Feuer oder Temperaturen über 130 °C können eine Explosion hervorrufen.
- g) Befolgen Sie alle Anweisungen zum Laden und laden Sie den Akku oder das Akkuwerkzeug niemals außerhalb des in der Betriebsanleitung angegebenen Temperaturbereichs.** Falsches Laden oder Laden außerhalb des zugelassenen Temperaturbereichs kann den Akku zerstören und die Brandgefahr erhöhen.
- 6) Service**
- a) Lassen Sie Ihr Elektrowerkzeug nur von qualifiziertem Fachpersonal und nur mit Original-Ersatzteilen reparieren.** Damit wird sichergestellt, dass die Sicherheit des Elektrowerkzeugs erhalten bleibt.
- b) Warten Sie niemals beschädigte Akkus.** Sämtliche Wartung von Akkus sollte nur durch den Hersteller oder

bevollmächtigte Kundendienststellen erfolgen.

## Ergänzende Anweisungen

- a) **Verwenden Sie keine Schleifscheiben.**
- b) **Wählen Sie das richtige Sägeblatt entsprechend des zu sägenden Werkstoffes aus.** Sägeblätter, die zum Schneiden von Holz oder ähnlichen Werkstoffen vorgesehen sind, müssen der EN 847-1 entsprechen. Die Säge darf ausschließlich zum Sägen von Holz, Kunststoff und Leichtbaustoffen eingesetzt werden
- c) **Verwenden Sie ausschließlich Sägeblätter, deren Drehzahl-Kennzeichnung der angegebenen Drehzahl ihres Geräts entspricht oder höher ist.**
- d) **Verwenden Sie nur Sägeblätter mit 140 mm Durchmesser, entsprechend den Aufschriften auf dem Sägeblatt.**
- e) **Vermeiden Sie das Überhitzen der Sägezahnspitzen.**
- f) **Vermeiden Sie beim Sägen von Kunststoff ein Schmelzen des Kunststoffs.**
- g) **Beachten Sie die maximale Schnitttiefe (siehe technische Daten).**
- h) **Tragen Sie beim Sägen eine Staubmaske.**
- i) **Tragen Sie Immer einen Gehörschutz!**
- j) **Verwenden Sie kein Zubehör (siehe Kapitel „Ersatzteile/Zubehör“) welches nicht von PARKSIDE empfohlen wurde.** Dies kann zu elektrischem Schlag oder Feuer führen.

## Restrisiken

Auch wenn Sie dieses Elektrowerkzeug vorschriftsmäßig bedienen, bleiben immer Restrisiken bestehen. Folgende Gefahren können im Zusammenhang mit der Bauweise und Ausführung dieses Elektrowerkzeugs auftreten:

- a) Schnittverletzungen
- b) Gehörschäden, falls kein geeigneter Gehörschutz getragen wird.
- c) Gesundheitsschäden, die aus Hand-Arm-Schwingungen resultieren, falls das Gerät über einen längeren Zeitraum verwendet wird oder nicht ordnungsgemäß geführt und gewartet wird.



**Warnung!** Dieses Elektrowerkzeug erzeugt während des Betriebs ein elektromagnetisches Feld. Dieses Feld kann unter bestimmten Umständen aktive oder passive medizinische Implantate beeinträchtigen. Um die Gefahr von ernsthaften oder tödlichen Verletzungen zu verringern, empfehlen wir Personen mit medizinischen Implantaten ihren Arzt und den Hersteller des medizinischen Implantats zu konsultieren, bevor die Maschine bedient wird.



**Achtung! Beachten Sie die Sicherheitshinweise und Hinweise zum Aufladen und der korrekten Verwendung, die in der Betriebsanleitung Ihres Akkus und Ladegeräts der Serie (Parkside) X 20 V Team gegeben sind. Eine detaillierte Beschreibung zum Ladevorgang und weitere Informationen finden Sie in dieser separaten Bedienungsanleitung.**

## Sicherheitshinweise für alle Sägen

### SÄGEVERFAHREN

- a)  **GEFAHR!** Kommen Sie mit Ihren Händen nicht in den Sägebereich und an das Sägeblatt. Wenn beide Hände die Säge halten, können diese vom Sägeblatt nicht verletzt werden.
- b) **Greifen Sie nicht unter das Werkstück.** Die Schutzhaube kann Sie unter dem Werkstück nicht vor dem Sägeblatt schützen.
- c) **Passen Sie die Schnitttiefe an die Dicke des Werkstücks an.** Es sollte weniger als eine volle Zahnhöhe unter dem Werkstück sichtbar sein.
- d) **Halten Sie das zu sägende Werkstück niemals in der Hand oder über dem Bein fest. Sichern Sie das Werkstück an einer stabilen Aufnahme.** Es ist wichtig, das Werkstück gut zu befestigen, um die Gefahr von Körperkontakt, Klemmen des Sägeblattes oder Verlust der Kontrolle zu minimieren.
- e) **Halten Sie das Elektrowerkzeug an den isolierten Griffflächen, wenn Sie Arbeiten ausführen, bei denen das Einsatzwerkzeug verborgene Stromleitungen treffen kann.** Kontakt mit einer spannungsführenden Leitung setzt auch die Metallteile des Elektrowerkzeugs unter Spannung und führt zu einem elektrischen Schlag.
- f) **Verwenden Sie beim Längsschneiden immer einen Anschlag oder eine gerade Kantenführung.** Dies verbessert die Schnittgenauigkeit und verringert die Möglichkeit, dass das Sägeblatt klemmt.
- g) **Verwenden Sie immer Sägeblätter in der richtigen Größe und mit passender Aufnahmebohrung (z. B. rautenförmig**

oder rund). Sägeblätter, die nicht zu den Montageteilen der Säge passen, laufen unrund und führen zum Verlust der Kontrolle.

- h) **Verwenden Sie niemals beschädigte oder falsche Sägeblatt-Unterlegscheiben oder -Schrauben.** Die Sägeblatt-Unterlegscheiben und -Schrauben wurden speziell für Ihre Säge konstruiert, für optimale Leistung und Betriebssicherheit.

## Weitere Sicherheitshinweise für alle Sägen

### RÜCKSCHLAG - URSACHEN UND ENTSPRECHENDE SICHERHEITSHINWEISE

- Ein Rückschlag ist die plötzliche Reaktion infolge eines hakenden, klemmenden oder falsch ausgerichteten Sägeblattes, die dazu führt, dass eine unkontrollierte Säge abhebt und sich aus dem Werkstück heraus in Richtung der Bedienperson bewegt.
- Wenn sich das Sägeblatt in dem sich schließenden Sägespalt verhakt oder verklemmt, blockiert es, und die Motorkraft schlägt die Säge in Richtung der Bedienperson zurück.
- Wird das Sägeblatt im Sägeschnitt verdreht oder falsch ausgerichtet, können sich die Zähne der hinteren Sägeblattkante in der Holzoberfläche verhaken, wodurch sich das Sägeblatt aus dem Sägespalt heraus bewegt und die Säge in Richtung der Bedienperson zurückspringt.

Ein Rückschlag ist die Folge eines falschen oder fehlerhaften Gebrauchs der Säge. Er kann durch geeignete Vorsichtsmaßnahmen, wie nachfolgend beschrieben, verhindert werden.

- a) **Halten Sie die Säge fest und bringen Sie Ihre Arme in eine Stellung, in der Sie die Rückschlagkräfte abfangen können. Halten Sie sich immer seitlich des Sägeblattes, nie das Sägeblatt in eine Linie mit Ihrem Körper bringen.** Bei einem Rückschlag kann die Kreissäge rückwärts springen, jedoch kann die Bedienperson durch geeignete Vorsichtsmaßnahmen die Rückschlagkräfte beherrschen.
- b) **Falls das Sägeblatt verklemmt oder Sie die Arbeit unterbrechen, schalten Sie die Säge aus und halten Sie sie im Werkstoff ruhig, bis das Sägeblatt zum Stillstand gekommen ist. Versuchen Sie nie, die Säge aus dem Werkstück zu entfernen oder sie rückwärts zu ziehen, solange das Sägeblatt sich bewegt, sonst kann ein Rückschlag erfolgen.** Ermitteln und beheben Sie die Ursache für das Verklemmen des Sägeblattes.
- c) **Wenn Sie eine Säge, die im Werkstück steckt, wieder starten wollen, zentrieren Sie das Sägeblatt im Sägespalt und überprüfen Sie, ob die Sägezähne nicht im Werkstück verhakt sind.** Verhakt das Sägeblatt, kann es sich aus dem Werkstück heraus bewegen oder einen Rückschlag verursachen, wenn die Säge erneut gestartet wird.
- d) **Stützen Sie große Platten ab, um das Risiko eines Rückschlags durch ein klemmendes Sägeblatt zu vermindern.** Große Platten können sich unter ihrem Eigengewicht durchbiegen. Platten müssen auf beiden Seiten abgestützt werden, und zwar sowohl in der Nähe des Sägespals als auch an der Kante.
- e) **Verwenden Sie keine stumpfen oder beschädigten Sägeblätter.** Sägeblätter mit stumpfen oder falsch ausgerichteten Zähnen verursachen durch einen zu engen Sägespalt eine erhöhte Reibung,

Klemmen des Sägeblattes und Rückschlag.

- f) **Ziehen Sie vor dem Sägen die Schnitt-Tiefen- und Schnitt-Winkeleinstellungen fest.** Wenn sich während des Sägens die Einstellungen verändern, kann sich das Sägeblatt verklemmen und ein Rückschlag auftreten.
- g) **Seien Sie besonders vorsichtig beim Sägen in bestehende Wände oder andere nicht einsehbare Bereiche.** Das eintauchende Sägeblatt kann beim Sägen in verborgene Objekte blockieren und einen Rückschlag verursachen.

## FUNKTION DER SCHUTZHAUBE

- a) **Überprüfen Sie vor jeder Benutzung, ob die Schutzhaube einwandfrei schließt. Verwenden Sie die Säge nicht, wenn die Schutzhaube nicht frei beweglich ist und sich nicht sofort schließt. Klemmen oder binden Sie die Schutzhaube niemals in geöffneter Position fest.** Sollte die Säge unbeabsichtigt zu Boden fallen, kann die untere Schutzhaube verbogen werden. Stellen Sie sicher, dass die Schutzhaube sich frei bewegt und bei allen Schnittwinkeln und -tiefen weder Sägeblatt noch andere Teile berührt.
- b) **Überprüfen Sie Zustand und Funktion der Feder für die Schutzhaube. Lassen Sie die Säge vor dem Gebrauch warten, wenn Schutzhaube und Feder nicht einwandfrei arbeiten.** Beschädigte Teile, klebrige Ablagerungen oder Anhäufungen von Spänen lassen die untere Schutzhaube verzögert arbeiten.
- c) **Sichern Sie beim „Tauschnschnitt“, der nicht rechtwinklig ausgeführt wird, die Grundplatte der Säge gegen seitliches Verschieben.** Ein seitliches Verschieben kann zum Klemmen des Sägeblattes und damit zum Rückschlag führen.

- d) **Legen Sie die Säge nicht auf der Werkbank oder dem Boden ab, ohne dass die Schutzhaube das Sägeblatt bedeckt.** Ein ungeschütztes, nachlaufen- des Sägeblatt bewegt die Säge entgegen der Schnittrichtung und sägt, was ihm im Weg ist. Beachten Sie dabei die Nachlaufzeit des Sägeblatts.

## Sicherheitshinweise für das Sägeblatt

Diese Informationen zum **Sägeblatt** sind in Übereinstimmung mit der Norm DIN EN 847-1:2017.



Das Werkzeug darf nur von ausgebildeten und erfahrenen Personen, die den Umgang mit Werkzeugen beherrschen, benutzt werden.

## Sicheres Arbeiten

- Die auf dem Werkzeug angegebene Höchstdrehzahl darf nicht überschritten werden. Soweit angegeben, muss der Drehzahlbereich eingehalten werden.
- Kreissägeblätter mit gerissenen Körpern müssen ausgemustert werden (Instandsetzung ist nicht zulässig).
- Werkzeuge mit sichtbaren Rissen dürfen nicht verwendet werden.
- Werkzeuge müssen regelmäßig gereinigt werden.
- Werkzeuggesteile aus Leichtmetalllegierungen dürfen, z. B. von Harz, nur mit Lösemitteln gereinigt werden, die die mechanischen Eigenschaften dieser Materialien nicht beeinträchtigen.
- Werkzeuge und Werkzeugkörper müssen so aufgespannt sein, dass sie sich beim Betreiben nicht lösen können. Beachten Sie die Hinweise zur Montage. Ziehen Sie die Spannschraube, mit der

das Sägeblatt befestigt ist, mit dem beiliegenden Innensechskantschlüssel handfest an.

- Ein Verlängern des Schlüssels oder das Festziehen mithilfe von Hammerschlägen ist nicht zulässig.
- Die Spannflächen am Sägeblatt müssen von Verschmutzungen, Fett, Öl und Wasser gereinigt werden.
- Verwenden Sie Original-Ersatzteile vom Hersteller, so kann ein sicherer Einsatz gewährleistet werden, siehe Kapitel „Ersatzteile/Zubehör“.
- Instandhaltungsarbeiten und Änderungen an Kreissägeblätter sollten nur von einem Sachkundigen ausgeführt werden, d. h. einer Person mit Fachausbildung und Erfahrung, der die Anforderungen an die Konstruktion und Gestaltung bekannt sind und die sich mit den erforderlichen Sicherheitsstufen auskennt.

## Reinigung

- Beseitigen Sie Verschmutzungen, wie z. B. Harz, am Sägeblatt, nur mit Lösungsmitteln, die die mechanischen Eigenschaften des Sägeblatts nicht beeinträchtigen.
- Versuchen Sie verharzte Oberflächen mit einem gut ausgewrungenen, feuchten, lauwarmen Tuch zu reinigen. Achten Sie darauf, dass keine Flüssigkeiten in das Innere des Gehäuses gelangen! Alternativ können Sie einen Spezialreiniger (Harzlöser) oder Multispray verwenden. Beachten Sie die Sicherheitshinweise und Hinweise des Herstellers des Spezialreinigers/Multisprays.

## Wartung

- Kontrollieren Sie das Sägeblatt jedem Gebrauch auf offensichtliche Mängel und wechseln Sie ein stumpfes, verbo-

genes oder anderweitig beschädigtes Sägeblatt aus.

- Wartungsarbeiten an den Sägeblättern, wie z. B. Reparatur oder Nachschleifen sollten von einem Sachkundigen durchgeführt werden.

## Lagerung

Bewahren Sie das Sägeblatt an einem trockenen und staubgeschützten Ort auf, außerhalb der Reichweite von Kindern.

## Bedienung

### B Akku entnehmen/einsetzen

1. Zum Herausnehmen des Akkus (34) aus dem Gerät drücken Sie die Entriegelungstaste (35) am Akku (34) und ziehen den Akku (34) heraus.
2. Zum Einsetzen des Akkus (34) schieben Sie den Akku (34) entlang der Führungsschiene (9) in das Gerät. Er rastet hörbar ein.

### B Ladezustand des Akkus prüfen

Die Ladezustandsanzeige (20) signalisiert den Ladezustand des Akkus (34).

Der Ladezustand des Akkus wird durch Aufleuchten der entsprechenden LED-Leuchten angezeigt, wenn das Gerät in Betrieb ist. Halten Sie dafür den Ein-/Ausschalter (5) gedrückt.

**rot-gelb-grün** => Akku vollgeladen

**rot-gelb** => Akku ca. zur Hälfte geladen

**rot** => Akku muss geladen werden

### B Akku aufladen

**i** Lassen Sie einen erwärmten Akku vor dem Laden abkühlen.

**i** Laden Sie den Akku (34) auf, wenn nur noch die rote LED der Ladezustandsanzeige leuchtet.

1. Nehmen Sie den Akku (34) aus dem Gerät.
2. Schieben Sie den Akku (34) in den Ladeschacht des Ladegerätes (36).
3. Schließen Sie das Ladegerät (36) an eine Steckdose an.
4. Nach erfolgtem Ladevorgang leuchtet dauerhaft ein grünes Licht. Trennen Sie nun das Ladegerät (36) vom Netz.
5. Ziehen Sie den Akku (34) aus dem Ladegerät (36).

### A Funktion der Schutzhaube prüfen

1. Platzieren Sie das Gerät mit dem Säge Tisch (10) am Rand einer festen Unterlage so, dass die die Tauchsäge komplett abgesenkt werden kann.
2. Schieben Sie die Einschaltsperr (3) nach vorne und senken Sie die Tauchsäge ab.
3. Prüfen Sie, ob das Sägeblatt (27) an der Schutzhaube (24) schleift. Prüfen Sie, ob es sich wieder selbstständig in seine Ausgangsposition bewegt.

**i** Ist die Funktion der Schutzhaube fehlerhaft, nehmen Sie das Gerät nicht in Betrieb und kontaktieren Sie unser Service-Center.



## **C** Sägeblatt montieren/ wechseln

 Schalten Sie das Gerät aus und nehmen Sie vor allen Arbeiten den Akku aus dem Gerät.

1. Drücken Sie den Feststellhebel (2) in Richtung Zusatzhandgriff (1).
2. Schieben Sie die Einschaltsperre (3) nach vorne und senken Sie die Tauchsäge ab, bis sie hörbar einrastet.
3. Lassen Sie die Einschaltsperre (3) los. Die Motoreinheit stoppt an der Stelle an der Sie durch den Ausschnitt der Schutzhaube (24) das Sägeblatt montieren/wechseln können.

### **Sägeblatt demontieren**

4. Drücken Sie die Spindelarretierung (37) und lösen und entnehmen Sie die Schraube (39) und den Flansch (38) dem großen Innensechskantschlüssel (16) (aus dem Zusatzhandgriff (1)).
5. Entnehmen Sie das Sägeblatt (27) vorsichtig von unten aus der Schutzhaube (24).

### **Sägeblatt montieren**

4. Setzen Sie das Sägeblatt (27) von unten in die Schutzhaube (24) auf die Spindel.

 Die markierte Laufrichtung auf dem Sägeblatt (27) muss mit der markierten Laufrichtung auf der Schutzhaube (24) übereinstimmen.

5. Setzen Sie den Flansch (38) auf das Sägeblatt (27).
6. Drücken Sie die Spindelarretierung (37) und befestigen Sie den Flansch (38) und das Sägeblatt (27) mit der Schraube (39) mit Hilfe des großen Innensechskantschlüssels (16).



**WARNUNG!** Der Pfeil auf dem Sägeblatt muss mit dem Drehrichtungspfeil (Laufrichtung, an der Schutzhaube markiert) übereinstimmen.



Stellen Sie sicher, dass das Sägeblatt für die Drehzahl des Werkzeuges geeignet ist.

## **D** Staubaabsaugung anschließen

Schließen Sie eine zugelassene Staub- und Spanabsaugung direkt am Spanauswurf (4) an.



Beim Bearbeiten von Materialien, bei denen gesundheitsgefährdender Staub entsteht, ist das Gerät an eine passende, geprüfte Absaugvorrichtung der Staubklasse M anzuschließen.

## **E** Parallelanschlag montieren

1. Lösen Sie die Flügelschraube (11) für die Parallelanschlagaufnahme (40) und setzen Sie den Parallelanschlag (30) in die Parallelanschlagaufnahme (40) ein.
2. Stellen Sie die gewünschte Schnittbreite ein. Nutzen Sie hierzu ggf. einen Zollstock. Die Aussparungen (25) an der vorderen Kante des Sägetischs (10) geben die Schnittkante für die Schnittwinkelinstellungen 0° und 45° an (siehe Detailbild).
3. Ziehen Sie die Flügelschrauben (11) der Parallelanschlagaufnahme (40) fest.

## **Überlast Warnung**

- Falls das Gerät droht Schaden zu nehmen, leuchtet (kurz) die Überlast

Warnanzeige (A 21) auf. Das Gerät schaltet sich aus.

## A Schnittwinkel einstellen

Sie können den Schnittwinkel mit der Schnittwinkelskala (13) bestimmen.

1. Lösen Sie die beiden Flügelschrauben (7) der Schnittwinkelvorwahl.
2. Stellen Sie den gewünschten Winkel an der Schnittwinkelskala (13) anhand der Oberkante der Referenzmarke (12) ein.
3. Ziehen Sie die Flügelschrauben (7) wieder fest.

**i** Zum Einstellen eines Gehrungswinkels von  $-1^\circ$  oder  $+47^\circ$  drehen Sie nach dem Schwenken den Stellknopf (14).

**i** Bei Gehrungsschnitten ist die Schnitttiefe kleiner als der eingestellte Wert auf der Schnitttiefenskala (29).

**i** Halten Sie das Gerät während des Winkelschnitts mit beiden Händen fest, um eine bessere Kontrolle über das Gerät zu behalten.

## A Schnitttiefe einstellen

1. Drücken Sie die Arretierung (15) der Schnitttiefeinstellung und halten Sie diese gedrückt.
2. Stellen Sie die gewünschte Schnitttiefe an der Schnitttiefenskala (29) anhand der Referenzmarkierung (28) ein.  
**A:** Markierung ohne Führungsschiene  
**B:** Markierung mit Führungsschiene
3. Lassen Sie die Arretierung (15) los.

## A Führungsschiene verbinden

**i** Die Führungsschienen besitzen an der Unterseite einen Spanreißschutz (schwarze Gummilippe). Dieser Spanreißschutz muss vor dem ersten Schnitt bündig auf die Länge der Führungsschiene gekürzt werden. Legen Sie die Führungsschiene auf ein Werkstück. Stellen Sie an der Tauchsäge eine Schnitttiefe von ca. 10 mm ein und schalten Sie die Tauchsäge ein. Führen Sie die Tauchsäge gleichmäßig und mit leichtem Schub in Schnittrichtung.

1. Schieben Sie das Verbindungselement (32) jeweils in die Nut der Führungsschienen (31). Das Verbindungselement soll mittig zwischen den beiden Führungsschienen liegen.
2. Ziehen Sie die Madenschrauben (33) mit dem kleinen Innensechskantschlüssel (17) an.

## A Arbeitshinweise

**i** Die Schnittbreitemarkierung (26) auf der Schutzhaube (24) zeigen den vorderen und hinteren Schnittpunkt des Sägeblattes ( $\varnothing$  140 mm), bei maximaler Schnitttiefe.

## Sägen (ohne Führungsschiene)

### Rechtwinkeliges Sägen

- Halten Sie die Maschine mit beiden Händen fest, eine Hand am Handgriff (6) und die zweite am Zusatzhandgriff (1).
- Schalten Sie das Gerät ein, siehe Kapitel „Ein- /Ausschalten“

- Setzen Sie das Gerät mit dem vorderen Teil des Sägetischs (10) auf das Werkstück auf.
- Senken Sie die Tauchsäge ab und sägen Sie mit mäßigem Druck nach vorne – niemals nach hinten.

### Gehrungsschnitte bis 45°

- Stellen Sie den gewünschten Schnittwinkel wie im Kapitel „Schnittwinkel einstellen“ beschrieben ein.
- Halten Sie die Maschine mit beiden Händen fest, eine Hand am Handgriff (6) und die zweite am Zusatzhandgriff (1).
- Schalten Sie das Gerät ein, siehe Kapitel „Ein- /Ausschalten“
- Setzen Sie das Gerät mit dem vorderen Teil des Sägetischs (10) auf das Werkstück auf.
- Senken Sie die Tauchsäge ab und sägen Sie mit mäßigem Druck nach vorne – niemals nach hinten.

### Tauchschnitte

- Stellen Sie die gewünschte Schnitttiefe wie im Kapitel „Schnitttiefe einstellen“ ein.
- Setzen Sie das Gerät auf das Werkstück auf.
- Halten Sie die Maschine mit beiden Händen fest, eine Hand am Handgriff (6) und die zweite am Zusatzhandgriff (1).
- Schalten Sie das Gerät ein, siehe Kapitel „Ein- /Ausschalten“
- Senken Sie die Tauchsäge ab und sägen Sie mit mäßigem Druck nach vorne – niemals nach hinten.



Verringern Sie das Risiko eines Rückschlags, indem Sie die hintere Kante an einen Anschlag (z. B. die Führungsschiene anlegen).



Ein seitliches Verschieben während des Schnitts kann zum Klemmen des Sägeblattes und damit zum einem Rückschlag führen. Sichern Sie bei Tauchschnitten, die nicht rechtwinklig ausgeführt werden, den Sägetisch gegen seitliches Verschieben.

### Sägen (mit Führungsschiene)

#### Rechtwinkeliges Sägen

- Setzen Sie die Führungsschiene (31) mit der schwarze Gummilippe nach unten auf das Werkstück auf.
- Setzen Sie das Gerät mit der Nut auf die Führungsschiene .
- Halten Sie die Maschine mit beiden Händen fest, eine Hand am Handgriff (6) und die zweite am Zusatzhandgriff (1).
- Schalten Sie das Gerät ein, siehe Kapitel „Ein- /Ausschalten“
- Senken Sie die Tauchsäge ab und sägen Sie mit mäßigem Druck nach vorne – niemals nach hinten.

#### Gehrungsschnitte bis 45°

- Setzen Sie die Führungsschiene (31) mit der schwarze Gummilippe nach unten auf das Werkstück auf.
- Setzen Sie das Gerät mit der Nut auf die Führungsschiene .
- Stellen Sie den gewünschten Schnittwinkel wie im Kapitel „Schnittwinkel einstellen“ beschrieben ein.
- Halten Sie die Maschine mit beiden Händen fest, eine Hand am Handgriff (6) und die zweite am Zusatzhandgriff (1).
- Schalten Sie das Gerät ein, siehe Kapitel „Ein- /Ausschalten“
- Senken Sie die Tauchsäge ab und sägen Sie mit mäßigem Druck nach vorne – niemals nach hinten.

## Tauchsägen mit Führungsschiene

- Setzen Sie die Führungsschiene (31) mit der schwarze Gummilippe nach unten auf das Werkstück auf.
- Setzen Sie das Gerät mit der Nut auf die Führungsschiene .
- Stellen Sie die gewünschte Schnitttiefe wie im Kapitel „Schnitttiefe einstellen“ ein.
- Legen Sie die hintere Kante des Säge-tisches (10) (so weit wie möglich) an einen Anschlag an.
-  Mit den Exzentrerschrauben (8) kann die Passgenauigkeit des Säge-tisches in der Führungsschiene verbessert werden. Ziehen Sie die Exzentrerschrauben (8) an, um das Spiel zwischen Gerät und Führungsschiene (31) zu minimieren.
- Halten Sie die Maschine mit beiden Händen fest, eine Hand am Handgriff (6) und die zweite am Zusatzhandgriff (1).
- Schalten Sie das Gerät ein, siehe Kapitel „Ein- /Ausschalten“
- Senken Sie die Tauchsäge ab und sägen Sie mit mäßigem Druck nach vorne – niemals nach hinten.

## A Drehzahl und Eco-Modus einstellen

Über die Taste  (22) können Sie eine der 6 Drehzahlstufen einstellen. Ein Eco-Modus steht ebenfalls zur Auswahl. Ist der Eco-Modus aktiv, leuchtet die Eco-LED-Anzeige (19).

## A Ein-/Ausschalten

### Einschalten:

1. Schieben Sie die Einschaltsperr (3) nach vorne.
2. Betätigen Sie den Ein-/Ausschalter (5).  
 Nachdem die Maschine angelau- fen ist, können Sie die Einschalt-

sperre (3) wieder loslassen.

3. Senken Sie die Tauchsäge ab.

### Ausschalten:



1. Lassen Sie den Ein-/Ausschalter (5) los.
2. Führen Sie das Sägeblatt in die Schutz- haube (24) zurück.

## Gerät mit der Lidl Home App verbinden

 **Das Gerät kann nur mit der Lidl Home App verbunden werden, wenn Sie es mit einem Smart Performance Akku betrei- ben.**

1. Schieben Sie den Gerätefuß auf einen **Smart Performance Akku** auf, bis dieser einrastet.  
 Drücken Sie die Taste  ( 22). Die Smart-LED-Anzeige  ( 18) beginnt zu leuchten.
2. Aktivieren Sie das Bluetooth® an Ihrem Smartphone.
3. Öffnen Sie die Lidl Home App. Ab hier gibt es die Möglichkeiten ,  und  das Gerät zu verbinden.

 Wenn dies das erste Gerät ist, das Sie mit der App verbinden möchten:

4. Wählen Sie auf den Reiter  „Zuhause“ die Option „Gerät hinzufügen“. Die App scannt die Umgebung nach verfügbaren Geräten und zeigt Ihnen an, ob verfügbare Geräte gefunden wurden.  
 Sollte dies nicht der Fall sein, lesen Sie weiter bei Möglichkeit .
5. Wählen Sie „Gehen Sie auf Hinzufü- gen“, so bekommen Sie die verfügbaren Geräte in einer Liste angezeigt.
6. Wählen Sie das Gerät durch setzen des Häkchens  aus. Wählen Sie nur ein Gerät zur gleichen Zeit aus. Sollten

weitere Häkchen bei anderen Geräten gesetzt sein, nehmen Sie die Häkchen heraus, indem Sie auf das Häkchen drücken.

7. Drücken Sie jetzt auf das **+**, das dieselbe Farbe hat wie das gesetzte Häkchen.
  8. Bestätigen Sie die erfolgreiche Verbindung mit „Fertig“.
- Jetzt ist das Gerät im Reiter  „Zuhause“ aufgeführt und kann ausgewählt werden.

**2** Wenn Sie bereits andere Geräte mit der App verbunden haben:

4. Wählen Sie auf den Reiter  „Zuhause“ das **+** oben rechts. Die App scannt die Umgebung nach verfügbaren Geräten und zeigt Ihnen an, ob verfügbare Geräte gefunden wurden.



Sollte dies nicht der Fall sein, lesen Sie weiter bei Möglichkeit **3**.

5. Verfahren Sie weiter wie bei **1** ab Punkt 5.

**3** Wenn Ihnen nicht die automatisch eine Liste der verfügbaren Geräte vorgeschlagen wird:

Wird Ihnen nicht automatisch das Gerät vorgeschlagen, gehen Sie folgendermaßen vor:

4. Wählen Sie auf den Reiter  „Zuhause“ das **+** oben rechts.
5. Wählen Sie in der Leiste links „Andere“.
6. Wählen Sie „Andere-2“.
7. Bestätigen Sie, dass die Anzeige schnell blinkt.  
Die App sucht nun verfügbare Geräte und schlägt sie Ihnen vor.
8. Wählen Sie das gewünschte Gerät durch drücken des **+** aus, um es der App hinzuzufügen.
9. Bestätigen Sie erst mit „weiter“, dann mit „fertig“.



Ein Upgrade der Firmware kann zu Änderungen der Funktionalität der App führen.

## Funktionen der App

Wählen Sie den Smart Akku (mit dem Sie das Gerät verwenden) an. Sie gelangen auf die Übersichts-Seite des Geräts, auf der Sie folgende Informationen und Einstellmöglichkeiten erhalten:



Sollten Sie nicht sofort auf die Übersichts-Seite des Geräts geleitet werden, wählen Sie auf der Übersichts-Seite des Akkus das Performance Gerät PPTSA 20-Li A1 unter „Geräteinformation“ aus.

- die **Virtuelle ID Werkzeug** ermöglicht eine genaue Identifikation des Werkzeugs
- das **Werkzeug-Modell** ist angegeben und die Produktionscharge ist in Klammern angegeben
- der **Entladestrom Werkzeug** gibt die aktuelle Entladung in Ampere an
- die **Rotationsgeschwindigkeit Werkzeug** wird RPM (rounds per minute)/min<sup>-1</sup> angezeigt. In der Einstellung „Profi“, einstellbar unter **Werkzeuge im Arbeitsmodus**, kann die Drehzahl voreingestellt werden.
- über **Werkzeuge im Arbeitsmodus** kann gewählt werden: Leistung, Profi und ECO
- die **Gesamtlaufzeit Werkzeug** kann ausgelesen werden
- die Häufigkeit der Übertemperaturzeiten kann über **Übertemperaturzeiten Werkzeug** ausgelesen werden
- die Häufigkeit der Blockierung des Geräts kann über **Sperrzeit Werkzeug** ausgelesen werden
- die Häufigkeit der **Überstromzeiten Werkzeug** kann ausgelesen werden



- ein roter Punkt an der **Firmware-Version** zeigt an, wenn ein Update vorliegt. Durch Anwählen der Firmware Version kann das Update durchgeführt werden
- über die Auswahl „Reset“ unter **Zurücksetzen auf Werkseinstellung** stellen Sie die Betriebseinstellung wieder her. Alle gespeicherten Daten werden gelöscht.

 Wenn Sie das Bild anwählen, gelangen Sie zu einer 360°-Ansicht des Geräts.

## Datenschutzrichtlinie

Die vollständige Datenschutzrichtlinie finden Sie unter dem Reiter  im Feld „Datenschutzrichtlinie“.

## Gerät trennen und Daten aus der App löschen

1. Wählen Sie im Reiter  das Gerät aus, welches Sie entfernen möchten und wessen Daten Sie löschen möchten.
2. Wählen Sie das -Icon oben rechts.
3. Wählen Sie „Gerät entfernen“.
4. Zum Löschen der Daten, wählen Sie „Trennen und Daten löschen“. Wenn Sie nur das Gerät trennen möchten, ohne die Daten zu löschen, wählen Sie „Trennen“.

## Probleme mit der App? - FAQ

1. Wählen Sie den Akku, mit dem Sie das Performance Gerät verwenden aus der Geräteliste aus.
2. Wischen Sie von links nach rechts, um auf die Übersichts-Seite des Akkus zu gelangen.
3. Wählen Sie das -Icon oben rechts.

4. Wählen Sie unter „Sonstiges“ die Option „FAQ“ (Häufig gestellte Fragen).

## Reinigung und Wartung



Lassen Sie Instandsetzungsarbeiten und Wartungsarbeiten, die nicht in dieser Anleitung beschrieben sind, von unserem Service-Center durchführen. Verwenden Sie nur Originalteile.



Schalten Sie das Gerät aus und nehmen Sie vor allen Arbeiten den Akku aus dem Gerät.

Führen Sie folgende Reinigungsarbeiten regelmäßig durch. Dadurch ist eine lange und zuverlässige Nutzung gewährleistet.

## Reinigung



**Das Gerät darf weder mit Wasser abgespritzt werden noch in Wasser gelegt werden. Es besteht die Gefahr eines Stromschlages.**

- Halten Sie Lüftungsschlitze, Motorgehäuse und Griffe des Gerätes sauber. Verwenden Sie dazu ein feuchtes Tuch oder eine Bürste. Verwenden Sie keine Reinigungs- bzw. Lösungsmittel. Sie könnten das Gerät damit irreparabel beschädigen.

## Wartung

Das Gerät ist wartungsfrei.

## Lagerung

- Bewahren Sie das Gerät an einem trockenen und staubgeschützten Ort auf, außerhalb der Reichweite von Kindern.

- Die Lagertemperatur für den Akku und das Gerät beträgt zwischen 0 °C und 45 °C. Vermeiden Sie während der Lagerung extreme Kälte oder Hitze, damit der Akku nicht an Leistung verliert.
- Bewahren Sie Gerät und Zubehör im mitgelieferten Koffer (23) auf.

## Entsorgung/ Umweltschutz

Nehmen Sie den Akku aus dem Gerät und führen Sie Gerät, Akku, Zubehör und Verpackung einer umweltgerechten Wiederverwertung zu.



Das Symbol der durchgestrichenen Mülltonne bedeutet, dass dieses Gerät am Ende der Nutzungszeit nicht über den Hausmüll entsorgt werden darf.



Werfen Sie den Akku nicht in den Hausmüll, ins Feuer (Explosionsgefahr) oder ins Wasser. Beschädigte Akkus können der Umwelt und ihrer Gesundheit schaden, wenn giftige Dämpfe oder Flüssigkeiten austreten.

Entsorgen Sie Akkus nach den lokalen Vorschriften. Defekte oder verbrauchte Akkus müssen gemäß Richtlinie 2006/66/EG recycelt werden. Geben Sie Akkus an einer Altbatteriesammelstelle ab, wo sie einer umweltgerechten Wiederverwertung zugeführt werden. Fragen Sie hierzu Ihren lokalen Müllentsorger oder unser Service-Center. Entsorgen Sie Akkus im entladenen Zustand. Wir empfehlen die Pole mit einem Klebestreifen zum Schutz vor einem Kurzschluss abzudecken. Öffnen Sie den Akku nicht.

**Zusätzliche Entsorgungshinweise für Deutschland nach Elektro- und Elektronikgerätegesetz:** Das Gerät ist bei eingerichteten Sammelstellen, Wertstoffhöfen oder Entsorgungsbetrieben abzugeben. Zudem sind Vertrieber von Elektro- und Elektronikgeräten sowie Vertrieber von Lebensmitteln zur Rücknahme verpflichtet. LIDL bietet Ihnen Rückgabemöglichkeiten direkt in den Filialen und Märkten an. Rückgabe und Entsorgung sind für Sie kostenfrei. Beim Kauf eines Neugerätes haben Sie das Recht, ein entsprechendes Altgerät unentgeltlich zurückzugeben. Zusätzlich haben Sie die Möglichkeit, unabhängig vom Kauf eines Neugerätes, unentgeltlich (bis zu drei) Altgeräte abzugeben, die in keiner Abmessung größer als 25 cm sind.

Bitte löschen Sie vor der Rückgabe alle personenbezogenen Daten.

Bitte entnehmen Sie vor der Rückgabe Batterien oder Akkumulatoren, die nicht vom Altgerät umschlossen sind, sowie Lampen, die zerstörungsfrei entnommen werden können und führen diese einer separaten Sammlung zu.

## Ersatzteile/Zubehör

### Ersatzteile und Zubehör erhalten Sie unter [www.grizzlytools.shop](http://www.grizzlytools.shop)

Sollten Sie Probleme mit dem Bestellvorgang haben, verwenden Sie bitte das Kontaktformular. Bei weiteren Fragen wenden Sie sich an das „Service-Center“ (siehe Seite 25).

Sägeblatt,  
Ø 140 mm x 1,8 x Ø 20 mm ..... 13800414

## Garantie

Sehr geehrte Kundin, sehr geehrter Kunde, Sie erhalten auf dieses Gerät 5 Jahre Garantie ab Kaufdatum.

Im Falle von Mängeln dieses Produkts stehen Ihnen gegen den Verkäufer des Produkts gesetzliche Rechte zu. Diese gesetzlichen Rechte werden durch unsere im Folgenden dargestellte Garantie nicht eingeschränkt.

### Garantiebedingungen

Die Garantiefrist beginnt mit dem Kaufdatum. Bitte bewahren Sie den Original-Kassenbon gut auf. Diese Unterlage wird als Nachweis für den Kauf benötigt. Tritt innerhalb von fünf Jahren ab dem Kaufdatum dieses Produkts ein Material- oder Fabrikationsfehler auf, wird das Produkt von uns – nach unserer Wahl – für Sie kostenlos repariert oder ersetzt. Diese Garantieleistung setzt voraus, dass innerhalb der Fünf-Jahres-Frist das defekte Gerät und der Kaufbeleg (Kassenbon) vorgelegt und schriftlich kurz beschrieben wird, worin der Mangel besteht und wann er aufgetreten ist.

Wenn der Defekt von unserer Garantie gedeckt ist, erhalten Sie das reparierte oder ein neues Produkt zurück. Mit Reparatur oder Austausch des Produkts beginnt kein neuer Garantiezeitraum.

### Garantiezeit und gesetzliche Mängelansprüche

Die Garantiezeit wird durch die Gewährleistung nicht verlängert. Dies gilt auch für ersetzte und reparierte Teile. Eventuell schon beim Kauf vorhandene Schäden und Mängel müssen sofort nach dem Auspacken gemeldet werden. Nach Ablauf der Garantiezeit anfallende Reparaturen sind kostenpflichtig.

## Garantieumfang

Das Gerät wurde nach strengen Qualitätsrichtlinien sorgfältig produziert und vor Anlieferung gewissenhaft geprüft.

Die Garantieleistung gilt für Material- oder Fabrikationsfehler. Diese Garantie erstreckt sich nicht auf Produktteile, die normaler Abnutzung ausgesetzt sind und daher als Verschleißteile angesehen werden können (z. B. Sägeblatt) oder für Beschädigungen an zerbrechlichen Teilen (z. B. Schalter). Diese Garantie verfällt, wenn das Produkt beschädigt, nicht sachgemäß benutzt oder nicht gewartet wurde. Für eine sachgemäße Benutzung des Produkts sind alle in der Betriebsanleitung aufgeführten Anweisungen genau einzuhalten. Verwendungszwecke und Handlungen, von denen in der Betriebsanleitung abgeraten oder vor denen gewarnt wird, sind unbedingt zu vermeiden.

Das Produkt ist lediglich für den privaten und nicht für den gewerblichen Gebrauch bestimmt. Bei missbräuchlicher und unsachgemäßer Behandlung, Gewaltanwendung und bei Eingriffen, die nicht von unserer autorisierten Service-Niederlassung vorgenommen wurden, erlischt die Garantie.

### Abwicklung im Garantiefall

Um eine schnelle Bearbeitung Ihres Anliegens zu gewährleisten, folgen Sie bitte den folgenden Hinweisen:

- Bitte halten Sie für alle Anfragen den Kassenbon und die Identifikationsnummer (IAN 396073\_2201) als Nachweis für den Kauf bereit.
- Die Artikelnummer entnehmen Sie bitte dem Typenschild.
- Sollten Funktionsfehler oder sonstige Mängel auftreten kontaktieren Sie zunächst die nachfolgend benannte Serviceabteilung **telefonisch** oder per



**E-Mail.** Sie erhalten dann weitere Informationen über die Abwicklung Ihrer Reklamation.

- Ein als defekt erfasstes Produkt können Sie, nach Rücksprache mit unserem Kundenservice, unter Beifügung des Kaufbelegs (Kassenbons) und der Angabe, worin der Mangel besteht und wann er aufgetreten ist, für Sie portofrei an die Ihnen mitgeteilte Service-Anschrift übersenden. Um Annahmeprobleme und Zusatzkosten zu vermeiden, benutzen Sie unbedingt nur die Adresse, die Ihnen mitgeteilt wird. Stellen Sie sicher, dass der Versand nicht unfrei, per Sperrgut, Express oder sonstiger Sonderfracht erfolgt. Senden Sie das Gerät bitte inkl. aller beim Kauf mitgelieferten Zubehörteile ein und sorgen Sie für eine ausreichend sichere Transportverpackung.

## Reparatur-Service

Sie können Reparaturen, **die nicht der Garantie unterliegen**, gegen Berechnung von unserer Service-Niederlassung durchführen lassen. Sie erstellt Ihnen gerne einen Kostenvoranschlag.

Wir können nur Geräte bearbeiten, die ausreichend verpackt und frankiert eingeschickt wurden.

**Achtung:** Bitte senden Sie Ihr Gerät gereinigt und mit Hinweis auf den Defekt an unsere Service-Niederlassung.

Nicht angenommen werden unfrei - per Sperrgut, Express oder mit sonstiger Sonderfracht - eingeschickte Geräte.

Die Entsorgung Ihrer defekten, eingesendeten Geräte führen wir kostenlos durch.

## Service-Center

**DE Service Deutschland**  
Tel.: 0800 54 35 111  
E-Mail: grizzly@lidl.de  
**IAN 396073\_2201**

**AT Service Österreich**  
Tel.: 0820 201 222  
(0,15 EUR/Min.)  
E-Mail: grizzly@lidl.at  
**IAN 396073\_2201**

**CH Service Schweiz**  
Tel.: 0800 56 44 33  
E-Mail: grizzly@lidl.ch  
**IAN 396073\_2201**

## Importeur

Bitte beachten Sie, dass die folgende Anschrift keine Serviceanschrift ist. Kontaktieren Sie zunächst das oben genannte Service-Center.

### Grizzly Tools GmbH & Co. KG

Stockstädter Straße 20  
D-63762 Großostheim  
GERMANY  
www.grizzlytools.de

## Content

**Introduction ..... 26**  
**Intended purpose..... 27**  
**General description..... 27**  
 Extent of the delivery ..... 27  
 Overview ..... 27  
 Functional description ..... 28  
**Technical data ..... 28**  
 Charging time ..... 28  
**Safety instructions..... 29**  
 Symbols and icons ..... 29  
 General Safety Directions for Power Tools..... 30  
 Additional instructions ..... 33  
 Residual risks..... 33  
 Safety information for all saws..... 34  
 Further safety instructions for all saws ..... 34  
 Safety information for the saw blade.. 36  
**Operation ..... 36**  
 Removing/inserting the battery ..... 36  
 Checking the charge status of the battery ..... 37  
 Charging the battery ..... 37  
 Checking the function of the protective hood..... 37  
 Installing/changing the saw blade ... 37  
 Connecting the dust extraction ..... 38  
 Mounting the rip fence..... 38  
 Overload warning ..... 38  
 Adjusting the cutting angle ..... 38  
 Adjusting the cutting depth..... 39  
 Connecting the guide rail..... 39  
 Working instructions..... 39  
 Setting the speed and ECO Mode ..... 40  
 Switching on/off..... 40  
**Connecting the device with the Lidl Home App ..... 41**  
 Features of the app ..... 41  
 Privacy policy ..... 42  
 Disconnecting the device and deleting data from the app ..... 42  
 Problems with the app? - FAQ..... 42

**Cleaning and maintenance..... 42**  
 Cleaning..... 43  
 Maintenance ..... 43  
**Storage..... 43**  
**Disposal and protection of the environment ..... 43**  
**Replacement parts/accessories... 43**  
**Guarantee ..... 44**  
**Repair Service..... 45**  
**Service-Center..... 45**  
**Importer ..... 45**  
**Translation of the original EC declaration of conformity ..... 257**  
**Exploded Drawing ..... 269**

## Introduction

Congratulations on the purchase of your new device. With it, you have chosen a high quality product.

During production, this equipment has been checked for quality and subjected to a final inspection. The functionality of your equipment is therefore guaranteed.



The operating instructions constitute part of this product. They contain important information on safety, use and disposal. Before using the product, familiarise yourself with all of the operating and safety instructions. Use the product only as described and for the applications specified. Keep this manual safely and in the event that the product is passed on, hand over all documents to the third party.

## Intended purpose

The cordless plunge saw is suitable for sawing lengthwise, crosswise and exchange cuts in wood, plastic or light building materials (e.g. plasterboard). Sawing of metal is not permitted.

Any other use that is not explicitly approved in these instructions may result in damage to the equipment and represent a serious danger to the user. The user or operator is responsible for accidents causing injury to other people or damage to property. This equipment is not suitable for commercial use. Commercial use will invalidate the guarantee.

The device is part of the (Parkside) X 20 V TEAM series and can be operated using (Parkside) X 20 V TEAM series batteries. The batteries may only be charged using chargers from the (Parkside) X 20 V TEAM series.

## General description

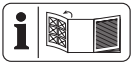

An illustration of the most important functional components can be found on the fold-out pages.

## Extent of the delivery

Carefully unpack the appliance and check that it is complete:

- Cordless plunge saw
- Parallel guide
- Universal saw blade Ø 140 mm (pre-assembled)
- Guide rail (2-part) + connecting element
- 2x hex key (1x in storage case, 1x in auxiliary handle)

- Storage case
- Instruction Manual



**Battery and charger are not included.**

## Overview



- 1 Auxiliary handle
- 2 Locking lever
- 3 Switch lock
- 4 Shavings ejector
- 5 On/Off switch
- 6 Handle
- 7 Butterfly screw (cutting angle)
- 8 Eccentric screw
- 9 Guide rail
- 10 Saw table
- 11 Butterfly screw (parallel guide)
- 12 Reference mark (cutting angle)
- 13 Cutting angle scale
- 14 Adjusting knob
- 15 Locking mechanism (cutting depth scale)
- 16 Large hex key
- 17 Small hex key
- 18 Smart LED display
- 19 ECO LED display
- 20 Charge level indicator
- 21 Overload warning indicator
- 22 Button (speed)
- 23 Case
- 24 Guard cover
- 25 Recess
- 26 Cutting width marking
- 27 Saw blade
- 28 Reference marking (cutting depth scale)
- 29 Cutting depth scale
- 30 Parallel guide
- 31 Guide rails
- 32 Connecting element
- 33 Grub screws

- B** 34 Rechargeable battery
- 35 Release button
- 36 Charger
- C** 37 Spindle lock
- 38 Flange
- 39 Screw
- E** 40 Parallel guide holder

## Functional description

The cordless plunge saw is suitable for sawing longitudinal, cross and exchange cuts and can be used either with or without a guide rail. A parallel guide is included for parallel cuts.

Please refer to the descriptions below for information on how the operating elements work.

## Technical data

### Cordless plunge

#### saw ..... PPTSA 20-Li A1

Motor voltage U..... 20 V==

No-load rotation speed  $n_0$  2800-5500 rpm

Weight (without battery)..... 4.0 kg

Weight (accessories only)..... 2.0 kg

Max. cutting depth, without guide rail

at 90°.....approx. 52 mm

at 45°.....approx. 38 mm

Max. cutting depth, with guide rail

at 90°.....approx. 46 mm

at 45°.....approx. 32 mm

Sound pressure level

( $L_{pA}$ ).....76.86 dB(A);  $K_{pA}$  = 3 dB

Sound power level

( $L_{WA}$ )..... 87.86 dB(A);  $K_{WA}$  = 3 dB

Vibration ( $a_{h, w}$ ) sawing in wood

Handle ..... 2.611 m/s<sup>2</sup>; K= 1.5 m/s<sup>2</sup>

Auxiliary handle .3.107 m/s<sup>2</sup>; K= 1.5 m/s<sup>2</sup>

Temperature..... max. 50°C

Charging ..... 4 - 40 °C

Operation .....-20 - 50°C

Storage..... 0 - 45°C

For use with smart batteries

(Smart PAPS 204 A1/Smart PAPS 208 A1)

Operating frequency/

Frequency band.... 2400 - 2483.5 MHz

Max. transmission power .....≤ 20 dBm

### Saw blade..... HW 42

Dimensions ..... Ø 140 mm x 1.8 x Ø 20 mm

Teeth thickness ..... 1.8 mm

Size of borehole ..... Ø 20 mm

Number of teeth..... 42 teeth

Cutting part thickness..... 1.8 mm

No-load rotation speed,

n max. .... 7000 min<sup>-1</sup>

The stated vibration emission value was measured in accordance with a standard testing procedure and may be used to compare one power tool to another.

The specified vibration emission value can also be used for a provisional assessment of the load.



**Warning:** The vibration emission value may differ during actual use of the power tool from the stated value depending on the manner in which the power tool is used.

Try to keep the exposure to vibrations as low as possible. Examples of measures to reduce vibration exposure are limiting the working hours. For this purpose all parts of the operating cycle have to be considered (for example, times when the electric tool is switched off and times when it is switched on but running without any load).

### Charging time

The device is part of the (Parkside) X 20 V TEAM series and can be operated with batteries of the (Parkside) X 20 V TEAM series.

Batteries of the (Parkside) X 20 V TEAM series may only be charged using chargers of the (Parkside) X 20 V TEAM series.

We recommend that you operate this appliance with the following batteries only: Smart PAPS 204 A1, Smart PAPS 208 A1, PAP 20 A1, PAP 20 A3, PAP 20 B1, PAP 20 B3

We recommend charging these batteries with the following chargers: Smart PLGS 2012 A1, PDSL G 20 A1, PLG 20 A3, PLG 20 A4, PLG 20 C1, PLG 20 C3

An up-to-date list of battery compatibility can be found at: [www.lidl.de/akku](http://www.lidl.de/akku)

Charging time (min)	PAP 20 A1 PAP 20 B1	PAP 20 A2	PAP 20 A3 PAP 20 B3	Smart PAPS 204 A1	Smart PAPS 208 A1
PLG 20 A1 PLG 20 A4 PLG 20 C1	60	90	120	120	210
PLG 20 A2	45	60	80	80	165
PLG 20 A3 PLG 20 C3	35	45	60	50	120
PDSL G 20 A1	35	45	60	50	120
Smart PLGS 2012 A1	35	40	40	40	50

## Safety instructions

Ensure that the safety instructions are observed when operating the appliance.

## Symbols and icons

### Symbols on the appliance:



Carefully read these operating instructions.

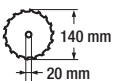

Diameter of saw blade  
Size of borehole of saw blade



Direction of rotation of saw blade



Adjust level/  
Speed preselection



Smart LED display



ECO Mode



Overload warning indicator



Charge level indicator



Electrical appliances must not be disposed of with the domestic waste.

### Additional graphical symbol on the saw blade:



Wear safety goggles!



Wear breathing protection!



Wear hearing protection!



Do not use any damaged saw blades



Direction of rotation of saw blade

### Graphical symbols in the storage case:



Space for cordless plunge saw



Space for battery



Space for charger



Space for parallel guide



Space for instruction manual



PE-HD

Recycling code

### Symbols in the manual



**Warning symbols with information on damage and injury prevention.**



Instruction symbols with information on preventing damage.



Help symbols with information on improving tool handling.

## General Safety Directions for Power Tools



**WARNING! Read all safety notices, instructions, illustrations and technical data that have been provided with this power tool.** Omissions in the

compliance with safety directions and instructions can cause electrical shock, fire and/or severe injuries.

### Retain all safety directions and instructions for future use.

The term „power tool“ in the warnings refers to your mains-operated (corded) power tool or battery-operated (cordless power tool).

## 1) WORK AREA SAFETY

- a) **Keep work area clean and well lit.** Cluttered or dark areas invite accidents.
- b) **Do not operate power tools in explosive atmospheres, such as in the presence of flammable liquids, gases or dust.** Power tools create sparks which may ignite the dust or fumes.
- c) **Keep children and bystanders away while operating a power tool.** Distractions can cause you to lose control.

## 2) ELECTRICAL SAFETY

- a) **Power tool plugs must match the outlet. Never modify the plug in any way. Do not use any adapter plugs with earthed (grounded) power tools.** Unmodified plugs and matching outlets will reduce risk of electric shock.

- b) **Avoid body contact with earthed or grounded surfaces, such as pipes, radiators, ranges and refrigerators.** There is an increased risk of electric shock if your body is earthed or grounded.
- c) **Do not expose power tools to rain or wet conditions.** Water entering a power tool will increase the risk of electric shock.
- d) **Do not abuse the cord. Never use the cord for carrying, pulling or unplugging the power tool. Keep cord away from heat, oil, sharp edges or moving parts.** Damaged or entangled cords increase the risk of electric shock.
- e) **When operating a power tool outdoors, use an extension cord suitable for outdoor use.** Use of a cord suitable for outdoor use reduces the risk of electric shock.
- f) **If operation of the power tool in a damp environment is unavoidable, please use a residual current circuitry.** The use of a residual current circuitry reduces the risk of an electric shock.

### 3) PERSONAL SAFETY

- a) **Stay alert, watch what you are doing and use common sense when operating a power tool. Do not use a power tool while you are tired or under the influence of drugs, alcohol or medication.** A moment of inattention while operating power tools may result in serious personal injury.
- b) **Use personal protective equipment. Always wear eye protection.** Protective equipment such as dust mask, non-skid safety shoes, hard hat,

or hearing protection used for appropriate conditions will reduce personal injuries.

- c) **Prevent unintentional starting. Ensure the switch is in the off-position before connecting to power source and/or battery pack, picking up or carrying the tool.** Carrying power tools with your finger on the switch or energising power tools that have the switch on invites accidents.
- d) **Remove any adjusting key or wrench before turning the power tool on.** A wrench or a key left attached to a rotating part of the power tool may result in personal injury.
- e) **Do not overreach. Keep proper footing and balance at all times.** This enables better control of the power tool in unexpected situations.
- f) **Dress properly. Do not wear loose clothing or jewellery. Keep your hair, clothing and gloves away from moving parts.** Loose clothes, jewellery or long hair can be caught in moving parts.
- g) **If dust extraction and collection devices can be installed, make sure that these are connected and used correctly.** Use of dust collection can reduce dust-related hazards.
- h) **Do not allow yourself to be lulled into a false sense of security and do not disregard the safety rules for power tools, even if you are familiar with the power tool after using it many times.** Careless action can lead to serious injuries within a fraction of a second.

#### 4) POWER TOOL USE AND CARE

- a) **Do not force the power tool. Use the correct power tool for your application.** The correct power tool will do the job better and safer at the rate for which it was designed.
- b) **Do not use the power tool if the switch does not turn it on and off.** Any power tool that cannot be controlled with the switch is dangerous and must be repaired.
- c) **Remove the plug from the wall socket and/or remove the rechargeable battery before you change the device's settings, change accessory parts or put away the power tool.** Such preventive safety measures reduce the risk of starting the power tool accidentally.
- d) **Store idle power tools out of the reach of children and do not allow persons unfamiliar with the power tool or these instructions to operate the power tool.** Power tools are dangerous in the hands of untrained users.
- e) **Look after the power tool and application tool carefully. Check for misalignment or binding of moving parts, breakage of parts and any other condition that may affect the power tool's operation. If damaged, have the power tool repaired before use.** Many accidents are caused by poorly maintained power tools.
- f) **Keep cutting tools sharp and clean.** Properly maintained cutting tools with sharp cutting edges are less likely to bind and are easier to control.
- g) **Use the power tool, accessories and tool bits etc. in accordance with these instructions, taking**

**into account the working conditions and the work to be performed.** Use of the power tool for operations different from those intended could result in a hazardous situation.

- h) **Keep handles and grip surfaces dry, clean and free from oil and grease.** Slippery handles and grip surfaces do not permit safe operation and control over the power tool in unexpected situations.

#### 5) CAREFUL HANDLING AND USE OF BATTERY DEVICES

- a) **Charge the batteries only in chargers that are recommended by the manufacturer.** Risk of fire if a charger that is suitable for a specific type of battery is used with other batteries.
- b) **In the power tools, use only the batteries designed for the purpose.** The use of other batteries may result in injuries and risk of fire.
- c) **Keep the unused battery away from paper clips, coins, keys, nails, screws and other small metal objects, which could cause bridging of the contacts.** A short circuit between the battery contacts may cause burns or fire.
- d) **If used incorrectly, liquid may leak from the battery. Avoid contact with this. In the event of accidental contact, rinse off with water.** If the liquid gets into eyes, seek medical assistance. Leaking battery fluid may cause skin irritations or burns.
- e) **Do not use damaged or altered batteries.** Damaged or altered batteries can be unpredictable and lead to fire, explosion or risk of injury.



- f) **Do not expose batteries to fire or elevated temperatures.** Fire or temperatures over 130 °C can cause an explosion.
  - g) **Follow all instructions for charging and never charge the battery or the battery-powered tool outside the temperature range stated in the operating instructions.** Incorrect charging or charging outside the permitted temperature range may destroy the battery and increase the risk of fire.
- 6) SERVICE**
- a) **Have your power tool serviced by a qualified repair person using only identical replacement parts.** This will ensure that the safety of the power tool is maintained.
  - b) **Never repair damaged batteries.** All battery repairs should be carried out by the manufacturer or authorised customer service centres only.
- e) **Make sure the tips of the saw teeth do not overheat.**
  - f) **When sawing plastic, make sure the plastic does not melt.**
  - g) **Pay attention to the maximum cutting depth. (see technical data)**
  - h) **When sawing, wear a dust mask.**
  - i) **Always wear hearing protection!**
  - j) **Do not use any accessories (see section "Spare parts/accessories") that are not recommended by PARKSIDE.** This can result in electric shock or fire.

**6) SERVICE**

- a) **Have your power tool serviced by a qualified repair person using only identical replacement parts.** This will ensure that the safety of the power tool is maintained.
- b) **Never repair damaged batteries.** All battery repairs should be carried out by the manufacturer or authorised customer service centres only.

**Additional instructions**

- a) **Do not use grinding discs.**
- b) **Select the right saw blade based on the material you will saw.**  
Saw blades that are intended for cutting wood or similar materials must comply with EN 847-1. Only use the saw for cutting wood, plastic and light-weight materials
- c) **Only use saw blades with a speed designation that meets the specified speed for your appliance or higher.**
- d) **Only use saw blades with a diameter of 140 mm corresponding to the markings on the saw blade.**

**Residual risks**

Even if properly operating and handling this electric tool, some residual risks will remain. Due to its construction and build, this electric tool may present the following hazards:

- a) Cuts
- b) Ear damage if working without ear protection.
- c) Damage to your health caused by swinging your hands and arms when operating the appliance for longer periods of time or if the unit is not held or maintained properly.



**Warning!** During operation, this electric tool generates an electromagnetic field which, under certain circumstances, may impair the functionality of active or passive medical implants. To reduce the risk of serious or lethal injuries, we recommend that persons with medical implants consult their doctor and the manufacturer of their medical implant before operating the machine.

 **Observe the safety information and notes on charging and proper use as shown in the instruction manual for your battery and charger from the (Parkside) X 20 V Team series. A detailed description of the charging process and further information can be found in the separate operating instructions.**

### **Safety information for all saws**

#### **SAWING METHOD**

- a)  **DANGER! Do not put your hands in the cutting area or on the saw blade.** If you hold the saw with both hands, they cannot be injured by the saw blade.
- b) **Do not reach underneath the workpiece.** The protective hood cannot protect you from the saw blade under the workpiece.
- c) **Adjust the cutting depth to the thickness of the workpiece.** Less than one full tooth height should be visible below the workpiece.
- d) **Never hold the workpiece you want to saw in your hands or over your leg. Secure the workpiece in a sturdy support.** It is important to fasten the workpiece securely to minimise the risk of physical contact, the saw blade jamming and loss of control.
- e) **Hold the electric tool by the insulated gripping surfaces when performing work in which the cutting tool may come into contact with hidden wiring.** Contact with a live wire also causes a charge in metal parts of the electric tool and results in an electric shock.
- f) **When performing longitudinal cuts, always use a stop or a straight edge guide.** This improves the cutting

precision while minimising the possibility of the saw blade jamming.

- g) **Always use the right size saw blades with the appropriate locating holes (e.g. diamond or round).** Saw blades that do not fit in the saw fitting parts run unevenly and lead to a loss of control.
- h) **Never use damaged or incorrect saw blade washers or screws.** The saw blade washers and screws were designed specifically for your saw to ensure optimal performance and dependability.

### **Further safety instructions for all saws**

#### **SPRING-BACK – CAUSES AND CORRESPONDING SAFETY INSTRUCTIONS**

- Spring-back is the sudden reaction caused by a jammed, stuck or improperly aligned saw blade resulting in an out-of-control saw lifting and moving out of the workpiece and towards the operator.
- If the saw blade snags or gets caught in the closing sawing gap or sticks, it will jam, and the motor force will kick the saw back towards the operator.
- If the saw blade is twisted in the saw cut or incorrectly aligned, the teeth of the rear edge of the saw blade can jam in the wood surface, causing the saw blade to move out of the sawing gap and the saw to recoil in the direction of the operator.

Spring-back is caused by wrongly or incorrectly operating the saw. It can be avoided by suitable precautionary measures, such as those described below.

- a) **Hold the saw firmly and bring your arm into a position in which you can resist the spring-back force. Always hold onto the side of the saw blade and never align the saw blade with your body.** In the event of a spring-back, the circular saw can kick back, but the operator can keep control over the spring-back forces using suitable precautionary measures.
- b) **If the saw blade jams or you interrupt your work, switch the saw off and keep it still in the workpiece until the saw blade has come to a full stop. Never try to remove the saw from the workpiece or pull it back as long as the saw blade is moving, as otherwise it may spring back.** Identify and correct the cause of the saw blade jamming.
- c) **If you want to restart a saw that is in the workpiece, centre the saw blade in the sawing gap and check whether the teeth are jammed in the workpiece.** If the saw blade jams, it can move out of the workpiece or cause spring-back when the saw is restarted.
- d) **Support large plates to reduce the risk of spring-back due to a jammed saw blade.** Large plates can bend under their own weight. Plates must be supported on both sides, not only near the sawing gap, but also at the edge.
- e) **Do not use any blunt or damaged saw blades.** Saw blades with blunt or improperly aligned teeth cause increased friction, saw blade jamming and spring-back due to an excessively tight sawing gap.
- f) **Before sawing, fix the cutting depth and cutting angle settings.** If the settings change during sawing, the saw blade can jam, resulting in spring-back.
- g) **Be particularly careful when sawing existing walls or other areas where**

**you cannot see what is there.** During sawing, the cutting saw blade can jam in hidden objects and cause spring-back.

## FUNCTION OF THE PROTECTIVE HOOD

- a) **Before each use, check whether the protective hood closes properly. Do not use the saw if the protective hood does not move freely or close right away. Never clamp or bind the protective hood in an open position.** If the saw accidentally falls to the ground, the bottom protective hood may be bent. Make sure that the protective hood moves freely and does not touch the saw blade or other parts at all cutting angles and depths.
- b) **Check the condition and function of the springs for the protective hood. If the protective hood and spring do not work properly, have the saw serviced before using it.** Damaged parts, sticky deposits or accumulations of chips cause the bottom protective hood to work with a delay.
- c) **When making a “plunge cut” that is not made at right angles, secure the base plate of the saw against moving sideways.** Moving sideways can cause the saw blade to jam, resulting in kick-back.
- d) **Do not place the saw on the work bench or the floor if the protective hood is not covering the saw blade.** An unprotected saw blade that is still running will move the saw in the direction opposite of the cutting direction and cut whatever is in its way. Pay attention to how long the saw blade remains running.

## Safety information for the saw blade

This information on the **saw blade** complies with standard DIN EN 847-1:2017.



The tool may only be used by trained, experienced people who know how to handle tools.

### Safe working

- The maximum speed stated on the tool must not be exceeded. If indicated, the speed range must be complied with.
- Circular saw blades with cracks in them must be taken out of service (repair is not permitted).
- Tools with visible cracks must not be used.
- Tools must be cleaned regularly.
- Tool parts made of light metal alloys, e.g. resin, may only be cleaned with solvents that do not impair the mechanical properties of these materials.
- Tools and tool bodies must be tightened in such a way that they cannot become loose during operation. Please note the information on assembly.  
Tighten the clamping screw holding the saw blade in place hand-tight using the enclosed hex key.
- Extending a spanner or tightening with the help of hammer blows is not permitted.
- The tightening surfaces on the saw blade must be cleaned to remove any dirt, grease, oil and water.
- Use original spare parts from the manufacturer to ensure safe use, see the section "Spare parts/accessories".
- Maintenance work and modifications to circular saw blades should only be performed by a professional, i.e. a person

with specialist training and experience who is familiar with the design requirements and the necessary safety steps.

### Cleaning

- Remove any dirt, such as resin, from the saw blade using only solvents that do not impair the mechanical properties of the saw blade.
- Try to clean resinous surfaces with a damp, lukewarm cloth that has been wrung out well. Make sure that no liquids can get into the interior of the housing! Alternatively, you can use a special cleaner (resin solvent) or multispray. Please take notice of the safety information and instructions provided by the manufacturer of the special cleaner/multispray.

### Maintenance

- Check the saw blade for obvious defects after each use and replace a blunt or bent blade or one which has been damaged in some other way.
- Maintenance work on the saw blades, such as repair or regrinding, should be performed by a professional.

### Storage

Store the saw blade in a dry and dustproof location and out of reach of children.

### Operation

#### **B** Removing/inserting the battery

1. To remove the battery (34) from the device, press the release button (35) on the battery (34) and pull the battery (34) out.

- To insert the battery (34), push the battery (34) along the guide rail (9) into the device. You will hear it click into place.

## **B** Checking the charge status of the battery

The battery charge status indicator (20) shows the charge status of the battery (34).

The charge level of the battery is indicated by illumination of the corresponding LED lights while the device is in operation. To see the charge level, keep the on/off switch (5) depressed.

**Red-amber-green** => battery fully charged

**Red-amber** => battery approx. half charged

**Red** => battery needs to be charged

## **B** Charging the battery

**i** If warm, allow the battery to cool before charging.

**i** Charge the battery (34) when only the red LED on the level indicator is illuminated.

- Remove the battery (34) from the device.
- Slide the battery (34) into the charging slot of the charger (36).
- Plug the charger (36) into an outlet.
- After charging is complete, a green light will be illuminated permanently. You can now disconnect the charger (36) from the mains supply.
- Remove the battery (34) from the charger (36).

## **A** Checking the function of the protective hood

- Place the device with the saw table (10) on the edge of a solid surface so that the plunge saw can be lowered completely.
- Push the switch lock (3) forward and lower the plunge saw.
- Check whether the saw blade (27) is rubbing against the protective hood (24).

Check whether it moves back to its original position on its own.

**i** If the function of the protective hood is faulty, do not put the device into operation and contact our Service Centre.

## **C** Installing/changing the saw blade

**!** Switch off the device and remove the battery before carrying out any work.

- Push the locking lever (2) towards the auxiliary handle (1).
- Push the switch lock (3) forward and lower the plunge saw until it audibly engages.
- Release the switch lock (3).  
The motor unit stops at the point where you can mount/change the saw blade through the cut-out in the protective hood (24).

### **Removing the saw blade**

- Press the spindle lock (37) and loosen and remove the screw (39) and the flange (38) with the large hex key (16) (from the auxiliary handle (1)).

- Carefully remove the saw blade (27) from the bottom of the protective hood (24).

### Installing the saw blade

- Place the saw blade (27) from below in the protective hood (24) on the spindle.



The marked running direction on the saw blade (27) must correspond with the marked running direction on the protective hood (24).

- Place the flange (38) on the saw blade (27).
- Press the spindle lock (37) and fix the flange (38) and the saw blade (27) with the screw (39) using the large hex key (16).



**WARNING!** The arrow on the saw blade must match the direction arrow (direction of travel, marked on the protective hood).



Make sure that the saw blade is suitable for the speed of the tool.



### Connecting the dust extraction

Connect a approved dust and shavings extraction directly to the chip ejector (4).



When working with materials that produce dangerous dust, connect the device to an appropriate, tested dust class M suction device.



### Mounting the rip fence

- Loosen the butterfly screw (11) for the parallel guide holder (40) and insert the parallel guide (30) in the parallel guide holder (40).

- the desired cutting width. Use a metre for this if necessary.  
The recesses (25) on the front edge of the saw table (10) indicate the cutting edge for the cutting angle settings 0° and 45° (see detail picture).
- Tighten the wing screws (11) of the parallel guide holder (40).

### Overload warning

- If the device is in danger of being damaged, the overload warning indicator (A 21) lights up (briefly). The device turns off.



### Adjusting the cutting angle

You can determine the cutting angle using the cutting angle scale (13).

- Loosen the two wing screws (7) of the cutting angle preselection.
- Set the desired angle on the cutting angle scale (13) based on the top edge of the reference mark (12).
- Tighten the wing screws (7) again.



To set a mitre angle of -1° or +47°, turn the adjusting knob (14) after swivelling.



For mitre cuts, the cutting depth is less than the set value on the cutting depth scale (29).



Hold the device firmly with both hands during the angle cut to maintain better control of the tool.

## A Adjusting the cutting depth

1. Press the locking mechanism (15) of the cutting depth adjustment and keep it pressed.
2. Set the desired cutting depth on the cutting depth scale (29) using the reference mark (28).  
**A:** Marking without guide rail  
**B:** Marking with guide rail
3. Release the locking mechanism (15).

## A Connecting the guide rail

**i** The guide rails have tension tear protection (black rubber lip) on their undersides. This tension tear protection must be shortened to be flush with the length of the guide rail before the first cut. Place the guide rail on a workpiece. Set a cutting depth of approx. 10 mm on the plunge saw and turn the plunge saw on. Guide the plunge saw evenly in the cutting direction, applying slight pressure.

1. Slide the connecting element (32) into the groove on the guide rails (31). The connecting element should be in the middle between the two guide rails.
2. Tighten the grub screws (33) with the small hex key (17).

## A Working instructions

**i** The cutting width markings (26) on the protective hood (24) show the front and rear cutting point of the saw blade (Ø 140 mm), at maximum cutting depth.

## Sawing (without guide rail)

### Right angle sawing

- Hold the machine with both hands, one hand on the handle (6) and the second on the auxiliary handle (1).
- Switch on the device, see chapter "Switching on/off"
- Place the machine with the front part of the saw table (10) on the workpiece.
- Lower the plunge saw and saw forward with moderate pressure – never backward.

### Mitre cuts up to 45°

- Set the desired cutting angle as described in the chapter "Setting the cutting angle".
- Hold the machine with both hands, one hand on the handle (6) and the second on the auxiliary handle (1).
- Switch on the device, see chapter "Switching on/off"
- Place the machine with the front part of the saw table (10) on the workpiece.
- Lower the plunge saw and saw forward with moderate pressure – never backward.

### Plunge cuts

- Set the desired cutting depth as described in the chapter "Setting the cutting depth".
- Place the device on the workpiece.
- Hold the machine with both hands, one hand on the handle (6) and the second on the auxiliary handle (1).
- Switch on the device, see chapter "Switching on/off"
- Lower the plunge saw and saw forward with moderate pressure – never backward.

**i** Reduce the risk of kickback by placing the rear edge against a stop (e.g. the guide rail).

**i** Moving sideways during the cut can cause the saw blade to jam, resulting in kickback. When making plunge cuts that are not made at right angles, secure the saw table against moving sideways.

## Sawing (with guide rail)

### Right angle sawing

- Place the guide rail (31) on the workpiece with the black rubber lip facing downwards.
- Place the device with the groove on the guide rail.
- Hold the machine with both hands, one hand on the handle (6) and the second on the auxiliary handle (1).
- Switch on the device, see chapter "Switching on/off"
- Lower the plunge saw and saw forward with moderate pressure – never backward.

### Mitre cuts up to 45°

- Place the guide rail (31) on the workpiece with the black rubber lip facing downwards.
- Place the device with the groove on the guide rail.
- Set the desired cutting angle as described in the chapter "Setting the cutting angle".
- Hold the machine with both hands, one hand on the handle (6) and the second on the auxiliary handle (1).
- Switch on the device, see chapter "Switching on/off"
- Lower the plunge saw and saw forward with moderate pressure – never backward.

## Plunge sawing with guide rail

- Place the guide rail (31) on the workpiece with the black rubber lip facing downwards.
- Place the device with the groove on the guide rail.
- Set the desired cutting depth as described in the chapter "Setting the cutting depth".
- Place the rear edge of the saw table (10) (as far as possible) against a stop.
- **i** With the eccentric screws (8) the fitting accuracy of the saw table in the guide rail can be improved.  
Tighten the eccentric screws (8) to minimise the play between the device and the guide rail (31).
- Hold the machine with both hands, one hand on the handle (6) and the second on the auxiliary handle (1).
- Switch on the device, see chapter "Switching on/off"
- Lower the plunge saw and saw forward with moderate pressure – never backward.

## A Setting the speed and ECO Mode

Use the **C** (22) button to set one of the 6 speed levels.

An ECO Mode is also available. The ECO LED indicator (19) lights up when the ECO Mode is active.

## A Switching on/off

### Switching on:

1. Push the switch lock (3) forward.
2. Operate the on/off switch (5). **i**  
Once the machine has started up, you can release the switch lock (3).
3. Lower the plunge saw.





**Switching off:**





1. Release the on/off switch (5).
2. Guide the saw blade back into the protective hood (24).

**Connecting the device with the Lidl Home App**



 **The device can only be connected to the Lidl Home App if you are using it with a Smart Performance battery.**

1. Slide the device base onto a **Smart Performance battery** until it clicks into place.
  -  Push the button  (A 22). The Smart LED display  (A 18) starts to light up.
2. Enable Bluetooth® on your smartphone.
3. Open the Lidl Home App. From here there are options **1**, **2** and **3** to connect the device.

**1** If this is the first device you want to connect to the app:



4. On the tab  **“At home”**, select the option **“Add device”**. The app scans the area for available devices and indicates if available devices have been found.
  -  If this is not the case, read on if possible **3**.
5. If you select **“Go to add”**, the available devices are displayed in a list.
6. Select the device by setting the check mark . Select only one device at a time. If there are other check marks for other devices, clear the check marks by pressing them.
7. Now press the , that has the same colour as the set check mark.
8. Confirm the successful connection with „Finish“. The device is now listed on the tab  **“At home”** and can be selected.

**2** If you have already connected other devices to the app:

4. On the tab  **“At home”**, select the  in the upper right. The app scans the area for available devices and indicates if available devices have been found.
  -  If this is not the case, read on if possible **3**.
5. Proceed as with **1** from point 5.

**3** If a list of available devices is not automatically suggested to you:

If the device is not suggested automatically, follow these steps:

4. On the tab  **“At home”**, select the  in the upper right.
5. Select **“Other”** in the bar on the left.
6. Select **„Other-2“**.
7. Confirm that the display is flashing rapidly. The app now searches for available devices and suggests them to you.
8. Select the desired device by pressing the  to add it to the app.
9. First confirm with **„Next“**, then with **„Finish“**.

 Upgrading the firmware can change the features of the app.

**Features of the app**

Select the smart battery (that you are using for the device). This takes you to the overview page for the device with the following information and settings:

 If you are not immediately directed to the overview page of the device, select the Performance device PPTSA 20-Li A1 under “Device information” on the overview page of the battery.



- The **Tool Virtual ID** helps you identify the exact tool
- The **Tool Model** is indicated along with the production batch in brackets
- the **Tool Discharge Current** indicates the current discharge in amperes
- the **Tool Rotation Speed** is shown in RPM (rounds per minute). In the "Professional" setting, adjustable under **Tools in working mode**, the speed can be preset.
- **Tools in Working Mode** can be used to select: Power, Professional and ECO
- the **Tool Total Runtime** can be read out
- the frequency of the overtemperature times can be read out via **Tool Overtemperature Times**
- the frequency at which the is blocked can be read out via **Tool Blocking Time**
- You can find the **tool overcurrent times**
- A red dot next to the **Firmware Version** indicates if an update is available. The update can be installed by tapping the firmware version
- You can restore the operating settings via the "Reset" selection under **Reset to Factory Settings**. All stored data are deleted.

 Selecting the image will take you to a 360° view of the device.

## Privacy policy

The complete data protection guideline can be found under the tab  in the field „**Data protection guideline**“.

## Disconnecting the device and deleting data from the app

1. In the  tab, select the device that you want to remove and whose data you want to delete.
2. Select the  icon in the top right.
3. Select „**Remove device**“.
4. To delete the data, select „**Disconnect and delete data**“.  
If you just want to disconnect the device without deleting the data, select "Disconnect".

## Problems with the app? - FAQ

1. Select the battery you are using the Performance device with from the device list.
2. Swipe from left to right to go to the battery overview page.
3. Select the  icon in the top right.
4. Under „**Other**“ select the option „**FAQ**“ (Frequently Asked Questions).

## Cleaning and maintenance



Contact our Service Centre about repairs and servicing not described in this manual. Only use OEM parts. Risk of injury!



Turn off the appliance and, before doing any servicing, remove the battery.

Perform the following cleaning work regularly. This will guarantee long and reliable use.

## Cleaning



**Do not spray the appliance with water and do not immerse it in water. Electric shock hazard!**

- Keep clean the ventilation slots, motor housing and handles of the appliance. Use a damp cloth or a brush. Do not use cleaning agents or solvents. You may otherwise irreparably damage the appliance.

## Maintenance

The appliance cleaner is maintenance free.

## Storage

- Store the equipment in a dry place well out of reach of children.
- The storage temperature for the battery is between 0 °C and 45 °C. Avoid extreme cold or heat during storage to ensure the battery output is not adversely affected.
- Store device and accessories in the supplied case (23).

## Disposal and protection of the environment

Remove the battery from the device and recycle the device, battery, accessories and packaging in an environmentally-friendly manner.



Electrical devices do not belong in domestic waste.



Li-Ion

Do not throw batteries into domestic waste, fire (risk of explosion) or water. Damaged batteries can harm the environment and your health if poisonous fumes or liquids escape.

Dispose of the batteries according to local standards. Defective or used batteries must be recycled in accordance with Directive 2006/66/EC. Hand in the batteries at a used battery collection point where they are recycled in an environmentally friendly manner. For more information, please contact your local waste management provider or our service centre.

Dispose of batteries in a discharged state. We recommend covering the contacts with an adhesive strip to protect against short circuits. Do not open the battery.

## Replacement parts/ accessories

**Spare parts and accessories can be obtained at**  
**[www.grizzlytools.shop](http://www.grizzlytools.shop)**

If you have issues ordering, please use the contact form.

If you have any other questions, contact the "Service-Center" (see page 45).

Saw blade,  
 Ø 140 mm x 1.8 x Ø 20 mm ..... 13800414

## Guarantee

Dear customer, this device comes with a 5-year warranty from the date of purchase. In case of defects, you have statutory rights against the seller of the product. These statutory rights are not restricted by our guarantee presented below.

### Warranty conditions

The warranty period begins upon the date of purchase. Please retain the original receipt. This documentation will be required as proof of purchase.

If a material or manufacturing defect occurs within five years from the date of purchasing of this product, the product will be repaired or replaced by us for free – according to our choice. This warranty service requires you to present the defective device and proof of purchase (sales receipt) within five years and describe briefly in writing the nature of the defect and when it occurred.

If the defect is covered by our guarantee, you will receive either the repaired product or a new product. No new guarantee period begins on repair or replacement of the product.

### Guarantee Period and Statutory Claims for Defects

The guarantee period is not extended by the guarantee service. This also applies for replaced or repaired parts. Any damages and defects already present at the time of purchase must be reported immediately after unpacking. Repairs arising after expiry of the guarantee period are chargeable.

### Guarantee Cover

The equipment has been carefully produced in accordance with strict quality

guidelines and conscientiously checked prior to delivery.

The guarantee applies for all material and manufacturing defects. This guarantee does not extend to cover product parts that are subject to normal wear and may therefore be considered as wearing parts (e.g. Saw blade) or to cover damage to breakable parts (e.g. switches).

This guarantee shall be invalid if the product has been damaged, used incorrectly or not maintained. Precise adherence to all of the instructions specified in the operating manual is required for proper use of the product. Intended uses and actions against which the operating manual advises or warns must be categorically avoided. The product is designed only for private and not commercial use. The guarantee will be invalidated in case of misuse or improper handling, use of force, or interventions not undertaken by our authorised service branch.

### Processing in Case of Guarantee

To ensure efficient handling of your query, please follow the directions below:

- Please have the receipt and item number (IAN 396073\_2201) ready as proof of purchase for all enquiries.
- Please find the item number on the rating plate.
- Should functional errors or other defects occur, please initially contact the service department specified below by **telephone** or by **e-mail**. You will then receive further information on the processing of your complaint.
- After consultation with our customer service, a product recorded as defective can be sent postage paid to the service address communicated to you, with the

proof of purchase (receipt) and specification of what constitutes the defect and when it occurred. In order to avoid acceptance problems and additional costs, please be sure to use only the address communicated to you. Ensure that the consignment is not sent carriage forward or by bulky goods, express or other special freight. Please send the equipment inc. all accessories supplied at the time of purchase and ensure adequate, safe transport packaging.

## Repair Service

For a charge, **repairs not covered by the guarantee** can be carried out by our service branch, which will be happy to issue a cost estimate for you.

We can handle only equipment that has been sent with adequate packaging and postage.

**Attention:** Please send your equipment to our service branch in clean condition and with an indication of the defect.

Equipment sent carriage forward or by bulky goods, express or other special freight will not be accepted.

We will dispose of your defective devices free of charge when you send them to us.

## Service-Center



### Service Great Britain

Tel.: 0800 4047 657

E-Mail: [grizzly@lidl.co.uk](mailto:grizzly@lidl.co.uk)

IAN 396073\_2201



### Service Malta

Tel.: 80062230

E-Mail: [grizzly@lidl.com.mt](mailto:grizzly@lidl.com.mt)

IAN 396073\_2201

## Importer

Please note that the following address is not a service address. Please initially contact the service centre specified above.

### Grizzly Tools GmbH & Co. KG

Stockstädter Straße 20

D-63762 Großostheim

GERMANY

[www.grizzlytools.de](http://www.grizzlytools.de)

## Sommaire

<b>Introduction .....</b>	<b>46</b>	Régler l'angle de coupe .....	60
<b>Fins d'utilisation.....</b>	<b>47</b>	Régler la profondeur de coupe .....	60
<b>Description générale .....</b>	<b>47</b>	Relier le rail de guidage .....	60
Volume de la livraison .....	47	Consignes de travail.....	61
Vue synoptique .....	47	Régler la vitesse de rotation et le	
Description du fonctionnement.....	48	mode Eco .....	62
<b>Données techniques .....</b>	<b>48</b>	Mise en marche/arrêt.....	62
Temps de charge.....	49	<b>Connecter l'appareil à</b>	
Symboles et pictogrammes .....	49	<b>l'application Lidl Home.....</b>	<b>62</b>
Consignes de sécurité générales pour		Fonctions de l'application.....	63
outils électriques .....	50	Directive relative à la protection des	
Instructions complémentaires.....	54	données.....	64
Autres risques .....	54	Déconnecter l'appareil et effacer les	
Consignes de sécurité pour toutes les		données de l'application .....	64
scies.....	55	Problèmes avec l'application ? - FAQ ..	64
Consignes de sécurité supplémentaires		<b>Nettoyage et entretien .....</b>	<b>64</b>
pour toutes les scies.....	55	Nettoyage.....	65
Consignes de sécurité relatives à la		Maintenance .....	65
lame de scie.....	57	<b>Rangement .....</b>	<b>65</b>
<b>Utilisation .....</b>	<b>58</b>	<b>Élimination et protection de</b>	
Retirer/insérer la batterie .....	58	<b>l'environnement.....</b>	<b>65</b>
Contrôler l'état de charge de la		<b>Pièces détachées/Accessoires .....</b>	<b>66</b>
batterie .....	58	<b>Garantie - France .....</b>	<b>66</b>
Recharger la batterie .....	58	<b>Garantie - Belgique.....</b>	<b>68</b>
Vérifier le fonctionnement du capot de		<b>Service Réparations .....</b>	<b>70</b>
protection.....	59	<b>Service-Center.....</b>	<b>70</b>
Monter/changer la lame de scie.....	59	<b>Importeur .....</b>	<b>70</b>
Raccorder l'aspiration des poussières	59	<b>Traduction de la déclaration de</b>	
Monter la butée parallèle.....	60	<b>conformité CE originale .....</b>	<b>258</b>
Avertissement de surcharge .....	60	<b>Vue éclatée .....</b>	<b>269</b>

## Introduction

Toutes nos félicitations pour l'achat de votre nouvel appareil. Vous avez ainsi choisi un produit de qualité supérieure. La qualité de l'appareil a été vérifiée pendant la production et il a été soumis à un contrôle final. Le fonctionnement de votre appareil est donc ainsi garanti.



La notice d'utilisation fait partie de ce produit. Elle contient des instructions importantes pour la sécurité, l'utilisation et l'élimination des déchets. Avant d'utiliser ce produit, lisez attentivement les consignes d'emploi et de sécurité. N'utilisez le produit que tel que décrit et uniquement pour les domaines d'emploi in-

diqués. Conservez cette notice et remettez-la avec tous les documents si vous cédez le produit à un tiers.

## Fins d'utilisation

La scie plongeante sans fil est conçue pour le sciage de coupes longitudinales, transversales et alternées dans le bois, le plastique ou les matériaux de construction légers (p. ex. plaques de plâtre). Le sciage du métal n'est pas autorisé.

Toute autre utilisation qui n'est pas explicitement autorisée dans ce manuel risque d'endommager l'appareil et de constituer un risque imminent pour l'utilisateur et autrui. L'opérateur ou l'utilisateur est responsable des accidents ou dommages survenant à d'autres personnes ou à leurs biens.

Le constructeur décline toute responsabilité en cas de dommages qui seraient occasionnés par une utilisation non conforme ou une manipulation inappropriée de l'appareil. Cet appareil n'est pas adapté à une utilisation industrielle.

Toute utilisation industrielle met fin à la garantie.

L'appareil fait partie de la gamme (Parkside) X 20 V TEAM et peut être utilisé avec les batteries de la gamme (Parkside) X 20 V TEAM. Les batteries doivent être chargées uniquement avec des chargeurs appartenant à la gamme (Parkside) X 20 V TEAM.

## Description générale

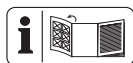

Vous trouverez la représentation des fonctions les plus importantes sur les volets rabattables.

## Volume de la livraison

Déballiez l'appareil et vérifiez que la livraison est complète :

- Scie plongeante sans fil
- Butée parallèle
- Lame de scie universelle Ø 140 mm (prémonté)
- Rail de guidage (2 parties) + élément de raccord
- 2x clé six pans (1x dans le coffret de rangement, 1x dans la poignée auxiliaire)
- Mallette de rangement
- Mode d'emploi



La batterie et le chargeur ne sont pas inclus.

## Vue synoptique



- 1 Poignée auxiliaire
- 2 Levier de blocage
- 3 Verrouillage d'enclenchement
- 4 Éjection des copeaux
- 5 Interrupteur Marche/Arrêt
- 6 Poignée
- 7 Vis à oreilles (angle de coupe)
- 8 Vis excentrique
- 9 Rail de guidage
- 10 Table de sciage
- 11 Vis à oreilles (butée parallèle)
- 12 Repère de référence (angle de coupe)
- 13 Graduation d'angle de coupe
- 14 Bouton de réglage
- 15 Blocage (Graduation de profondeur de coupe)
- 16 grande clé six pans
- 17 petite clé six pans
- 18 Voyant Smart-LED
- 19 Voyant Eco-LED

- 20 Indicateur de charge
- 21 Voyant d'avertissement de sur-charge
- 22 Bouton (vitesse de rotation)
- 23 Mallette
- 24 Capot de protection
- 25 Encoche
- 26 Repère de largeur de coupe
- 27 Lame de scie
- 28 Repère de référence (Graduation de profondeur de coupe)
- 29 Graduation de profondeur de coupe
- 30 Butée parallèle
- 31 Rails de guidage
- 32 Élément de raccord
- 33 Vis sans tête
- B** 34 Batterie
- 35 Touche de déverrouillage
- 36 Chargeur
- C** 37 Blocage de broche
- 38 Bride
- 39 Vis
- E** 40 Logement de la butée parallèle

## Description du fonctionnement

La scie plongeante sans fil est conçue pour le sciage de coupes longitudinales, transversales et alternées et peut être utilisée avec ou sans rail de guidage. Une butée parallèle est fournie pour les coupes parallèles.

Pour savoir quelles fonctions remplissent les éléments de commande, veuillez vous reporter à la description suivante.

## Données techniques

### Scie plongeante

**sans fil.....PPTSA 20-Li A1**

Tension du moteur U ..... 20 V==

Vitesse à vide  $n_0$  ..... 2800-5500 min<sup>-1</sup>

Poids (sans batterie).....4,0 kg

Poids (accessoires uniquement) .....2,0 kg

Profondeur de coupe max.,

sans rail de guidage

à 90° .....env. 52 mm

à 45° .....env. 38 mm

Profondeur de coupe max.,

avec rail de guidage

à 90° .....env. 46 mm

à 45° .....env. 32 mm

Niveau de pression acoustique

( $L_{pA}$ ) ..... 76,86 dB(A),  $K_{pA}$  = 3 dB

Niveau de puissance acoustique

( $L_{WA}$ ) ..... 87,86 dB(A);  $K_{WA}$  = 3 dB

Vibration ( $a_{h, W}$ ) sciage dans le bois

Poignée .....2,611 m/s<sup>2</sup>; K= 1,5 m/s<sup>2</sup>

Poignée auxiliaire. 3,107 m/s<sup>2</sup>; K= 1,5 m/s

Température.....max 50 °C

Procédure de charge ..... 4 - 40 °C

Fonctionnement.....-20 - 50 °C

Stockage.....0 - 45 °C

en cas d'utilisation avec des batteries

intelligentes (Smart PAPS 204 A1/

Smart PAPS 208 A1)

Fréquence de travail/

bande de fréquence .2400 - 2483,5 MHz

Puissance d'émission max. .... ≤ 20 dBm

**Lame de scie..... HW 42**

Dimensions ..... Ø 140 mm x 1,8 x Ø 20 mm

Épaisseur des dents ..... 1,8 mm

Taille du trou..... Ø 20 mm

Nombre de dents .....42 dents

Épaisseur du corps de lame..... 1,8 mm

Vitesse à vide,  $n$  max. ....7 000 min<sup>-1</sup>

La valeur totale de vibrations déclarée a été mesurée conformément à une méthode d'essai normalisée et peut être utilisée pour comparer un outil à un autre.

La valeur d'émissions vibratoires indiquée peut également être utilisée pour une évaluation préliminaire de l'exposition.





**Avertissement :** L'émission de vibration au cours de l'utilisation réelle de l'outil électrique peut différer de la valeur totale déclarée, selon les méthodes d'utilisation de l'outil.

Essayez de maintenir aussi faible que possible la contrainte que constituent les vibrations. Mesure à titre d'exemple pour réduire la contrainte que constituent les vibrations : limiter le temps de travail. Il faut à ce titre tenir compte de toutes les parties du cycle d'exploitation (par exemple les temps au cours desquels l'outil électroportatif est éteint, et ceux au cours desquels il est certes allumé mais fonctionne hors charge).

## Temps de charge

L'appareil fait partie de la gamme (Parkside) X 20 V TEAM et peut être utilisé avec les batteries de la gamme (Parkside) X 20 V TEAM. Les batteries de la gamme (Parkside) X 20 V TEAM doivent être chargées uniquement avec des chargeurs appartenant à la gamme (Parkside) X 20 V TEAM.

Nous vous recommandons de faire fonctionner cet appareil exclusivement avec les batteries suivantes : Smart PAPS 204 A1, Smart PAPS 208 A1, PAP 20 A1, PAP 20 A3, PAP 20 B1, PAP 20 B3

Nous vous recommandons de recharger ces batteries avec les chargeurs suivants : Smart PLGS 2012 A1, PDSLГ 20 A1, PLГ 20 A3, PLГ 20 A4, PLГ 20 C1, PLГ 20 C3

Vous trouverez une liste actualisée de la compatibilité des batteries à l'adresse : [www.lidl.de/akku](http://www.lidl.de/akku)

Temps de charge (min)	PAP 20 A1 PAP 20 B1	PAP 20 A2	PAP 20 A3 PAP 20 B3	Smart PAPS 204 A1	Smart PAPS 208 A1
PLГ 20 A1 PLГ 20 A4 PLГ 20 C1	60	90	120	120	210
PLГ 20 A2	45	60	80	80	165
PLГ 20 A3 PLГ 20 C3	35	45	60	50	120
PDSLГ 20 A1	35	45	60	50	120
Smart PLGS 2012 A1	35	40	40	40	50

## Instructions de sécurité

Lors de l'utilisation de l'appareil, respectez les consignes de sécurité.

## Symboles et pictogrammes

### Symboles apposés sur l'appareil



Lisez attentivement les instructions d'emploi.

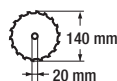

Diamètre de la lame de scie  
Taille du trou de la lame de scie



Sens de marche  
de la lame de scie



Régler les niveaux/  
Présélection de vitesses



Voyant Smart-LED



Mode Eco



Voyant d'avertissement de  
surcharge



Indicateur de charge



Les machines n'ont pas leur place  
dans les ordures ménagères.

### Autres symboles sur la lame de scie :



Porter des lunettes de protection !



Porter une protection respiratoire !



Porter une protection auditive !



N'utilisez pas de lames de scie en-  
dommagées



Sens de marche de la lame de  
scie

### Symboles dans le coffret de rangement :



Place pour la scie plongeante  
sans fil



Place pour la batterie



Place pour le chargeur



Place pour la butée parallèle



Place pour le mode d'emploi



Code de recyclage

### Symboles utilisés dans le mode d'emploi



**Symbole de danger et indica-  
tions relatives à la prévention  
de dommages corporels ou  
matériels.**



Symbole d'interdiction et indica-  
tions relatives à la prévention de  
dommages.



Symboles de remarque et informa-  
tions permettant une meilleure utili-  
sation de l'appareil.

### Consignes de sécurité géné- rales pour outils électriques



**AVERTISSEMENT ! Lisez toutes  
les consignes de sécurité,  
instructions, illustrations et  
caractéristiques techniques  
fournies avec cet outil élec-  
trique.** Des omissions lors de l'ob-  
servation des consignes de sécurité  
et des instructions peuvent causer  
une décharge électrique, un incen-  
die et / ou de graves blessures.

**Conservez toutes les consignes de  
sécurité et les instructions pour les  
consulter ultérieurement.**

Le terme «outil» dans les avertissements fait référence à votre outil électrique alimenté par le secteur (avec cordon d'alimentation) ou votre outil fonctionnant sur batterie (sans cordon d'alimentation).

## 1) Sécurité sur le lieu de travail:

- a) **Conservez votre zone de travail propre et bien éclairée.** Les zones de travail en désordre et non éclairées peuvent être à l'origine d'accidents.
- b) **Avec l'outil électrique, ne travaillez pas dans un environnement soumis à un risque d'explosion et dans lequel se trouvent des poussières, des gaz et des liquides inflammables.** Les outils électriques produisent des étincelles qui peuvent enflammer la poussière ou les vapeurs.
- c) **Pendant l'utilisation de l'outil électrique, tenez à distance les enfants et les autres personnes.** En cas de déflexion, vous pouvez perdre le contrôle de l'appareil.

## 2) Sécurité électrique:

- a) **La fiche de raccordement de l'outil électrique doit convenir à la prise de courant. La fiche ne doit pas être modifiée de quelle manière que ce soit. N'utilisez aucune prise d'adaptateur conjointement avec des outils électriques ayant une mise à la terre de protection.** Les fiches inchangées et les prises de courant appropriées diminuent le risque de décharge électrique.
- b) **Évitez le contact du corps avec les surfaces mises à la terre, telles que les tubes, les chauffages, les fours et les réfrigérateurs.**

Il existe un risque accru de décharge électrique, si votre corps est mis à la terre.

- c) **Tenez les outils électriques à distance de la pluie ou de l'humidité.** La pénétration de l'eau dans un outil électrique augmente le risque d'une décharge électrique.
  - d) **Ne pas maltraiter le cordon. Ne jamais utiliser le cordon pour porter, tirer ou débrancher l'outil. Maintenir le cordon à l'écart de la chaleur, du lubrifiant, des arêtes ou des parties en mouvement.** Des cordons endommagés ou emmêlés augmentent le risque de choc électrique.
  - e) **Si vous travaillez avec un outil électrique en plein air, utilisez uniquement un câble de prolongation qui soit adapté pour l'extérieur.** L'emploi d'un câble de prolongation approprié pour le domaine extérieur diminue le risque d'une décharge électrique.
  - f) **Si l'utilisation de l'outil électrique dans un environnement humide ne peut être évitée, utilisez un disjoncteur à courant de défaut.** L'utilisation d'un disjoncteur à courant de défaut réduit le risque d'électrocution.
- ## 3) Sécurité des personnes:
- a) **Restez vigilant, faites attention à ce que vous faites et utilisez raisonnablement l'outil électrique pendant votre travail. N'utilisez aucun outil électrique si vous êtes fatigué ou vous trouvez sous l'influence de drogues, d'alcool ou de médicaments.** Un moment d'inattention durant l'utilisation

de l'outil électrique peut être la cause de graves blessures.

- b) Portez toujours un équipement de protection individuel et des lunettes protectrices.** Le port d'un équipement de protection individuel, comme un masque anti-poussières, des chaussures de sécurité anti-dérapantes, un casque de protection ou des protections auriculaires, en fonction du type et de l'utilisation de l'outil électrique, diminue le risque des blessures.
- c) Évitez une mise en service non prévue. Assurez-vous que l'outil électrique est éteint avant que vous ne le connectiez à l'alimentation en courant et / ou à l'accumulateur, le portiez ou le déplaciez.** Si en portant l'appareil électrique, votre doigt appuie sur le commutateur ou que l'appareil se mette en marche lorsque vous le connectez, cela peut entraîner un accident.
- d) Retirez les outils de réglage ou la clé à écrous avant de mettre l'outil électrique sous tension.** Un outil ou une clé qui se trouve dans une partie mobile de l'appareil peut être à l'origine de blessures.
- e) Ne pas se précipiter. Assurez-vous d'avoir une position stable et d'être tout le temps en équilibre.** Vous pourrez ainsi mieux contrôler mieux l'outil électrique dans des situations inattendues.
- f) Portez des vêtements appropriés convenables. Ne portez aucun habit large ou parure. Maintenez vos cheveux, habits et gants loin des parties mobiles.** Les habits légers, les parures ou les longs cheveux peuvent être saisis par les parties mobiles.
- g) Lorsque des dispositifs d'aspiration ou de réception de**

**poussière peuvent être montés, ceux-ci doivent être placés et correctement utilisés.** L'utilisation d'un dispositif d'aspiration diminue le risque de formation de poussières.

- h) Ne pensez pas être en sécurité et n'ignorez pas les réglementations en matière de sécurité, même si après de nombreuses utilisations, vous êtes habitué à l'outil électrique.** Un comportement insouciant peut en l'espace de quelques secondes provoquer des blessures graves.
- 4) Utilisation et manipulation de l'outil électrique:**
- a) Ne pas forcer l'outil. Utilisez pour votre travail l'outil électrique le mieux adapté.** Avec un outil électrique approprié, vous travaillez mieux et avec davantage de sécurité dans le secteur de travail donné.
  - b) N'utilisez aucun outil électrique dont le commutateur est défectueux.** Un outil électrique qui ne peut plus être allumé ou éteint est dangereux et doit être réparé.
  - c) Débranchez la fiche de la prise et/ou retirez une batterie amovible avant de régler l'appareil, de changer des pièces d'outils d'intervention ou de ranger l'outil électrique.** Cette mesure de précaution empêche un démarrage involontaire de l'outil électrique.
  - d) Conservez les outils électriques inutilisés hors de la portée des enfants. Ne laissez pas des personnes qui ne connaissent pas l'appareil ou n'ont pas lu ces instructions utiliser l'appareil.** Les outils électriques sont dangereux s'ils

sont utilisés par des personnes inexpérimentées.

**e) Prenez soin de l'outil électrique et de l'outil d'intervention.**

**Contrôlez si les parties mobiles fonctionnent correctement et ne se coincent pas ; vérifiez l'appareil pour voir si des pièces sont rompues ou sont endommagées, perturbant ainsi le fonctionnement de l'outil électrique. Faites réparer les pièces endommagées avant d'utiliser l'appareil.**

Beaucoup d'accidents ont pour origine des outils électriques mal entretenus.

**f) Maintenez les outils coupants aiguisés et propres.**

Les outils tranchants bien entretenus ayant des bords de coupe aiguisés se coincent moins et s'utilisent plus facilement.

**g) Utilisez l'outil électrique, les accessoires, les outils, etc. conformément à ces instructions.**

**Prenez également en compte les conditions de travail et l'activité à réaliser.** L'utilisation des outils électriques pour des buts autres que ceux prévus peut mener à des situations dangereuses.

**h) Gardez les manches et les surfaces de prise secs, propres et exempts d'huiles et de graisses.**

Des manches et des surfaces de prise glissantes ne permettent pas une utilisation et un contrôle sûrs de l'outil électrique dans des situations imprévisibles.

**5) Utilisation des outils fonctionnant sur batteries et précaution d'emploi**

**a) Charger les accumulateurs uniquement avec les chargeurs qui sont recommandés par le**

**fabricant.** Il y a un risque d'incendie si un chargeur, approprié pour un type précis d'accumulateur, est utilisé avec d'autres accumulateurs.

**b) N'utiliser que les accumulateurs prévus à cet effet avec les outils électriques.** L'utilisation d'un autre accumulateur peut entraîner des blessures ou déclencher un incendie.

**c) Tenir l'accumulateur non utilisé à distance des trombones de bureau, des pièces de monnaie, des clés, des clous, des vis ou de tous autres petits objets en métal qui pourraient causer un découplage des contacts.** Un court-circuit entre les contacts d'accumulateur peut entraîner des combustions ou un début d'incendie.

**d) En cas de mauvaise utilisation, le liquide peut sortir de l'accumulateur. Évitez tout contact avec celui-ci. En cas de contact accidentel, rincer avec de l'eau. Si le liquide pénètre dans les yeux, consulter un médecin.** Des fuites de liquide provenant de l'accumulateur peuvent entraîner des irritations de la peau ou des brûlures.

**e) N'utilisez pas de batterie endommagée ou altérée.** Des batteries endommagées ou altérées peuvent se comporter de façon imprévisible et provoquer un incendie, une explosion ou un risque de blessure.

**f) N'exposez pas une batterie à un feu ou à des températures trop élevées.** Le feu ou des températures supérieures à 130 °C peuvent provoquer une explosion.

**g) Suivez toutes les instructions relatives au chargement et ne rechargez jamais la batterie ou l'outil sans fil à des tempéra-**

**tures en dehors de la plage indiquée dans le mode d'emploi.** Un chargement incorrect ou à des températures en dehors de la plage autorisée peut détruire la batterie et augmenter le risque d'incendie.

## 6) Service:

- a) **Ne laissez réparer votre outil électrique que par des professionnels qualifiés et seulement avec des pièces de rechange d'origine.** Vous serez ainsi sûr de conserver la sécurité pour l'outil électrique correspondant.
- b) **Ne réparez jamais des batteries endommagées.** L'ensemble de la maintenance des batteries ne peut être effectué que par le fabricant ou par les centres de service après-vente mandatés.

## Instructions complémentaires

- a) **N'utilisez pas de meules.**
- b) **Sélectionnez la lame de scie adaptée au matériau à scier.** Les lames de scie prévues pour la découpe de bois ou de matériaux similaires doivent répondre à la norme EN 847-1. La scie doit être utilisée exclusivement pour scier du bois, du plastique et des matériaux de construction légers
- c) **Utilisez exclusivement des lames de scie avec un marquage de vitesse de rotation correspondant à la vitesse de rotation indiquée sur l'outil ou supérieure.**
- d) **N'utilisez que des lames de scie d'un diamètre de 140 mm, comme indiqué sur la lame de scie.**
- e) **Évitez la surchauffe des pointes des dents.**

- f) **Évitez de faire fondre le plastique lors de son sciage.**
- g) **Respectez la profondeur de coupe maximale. (voir caractéristiques techniques)**
- h) **Portez un masque anti-poussière pendant le sciage.**
- i) **Portez toujours une protection auditive !**
- j) **N'utilisez pas d'accessoires (voir chapitre « Pièces de rechange/ Accessoires ») non recommandés par PARKSIDE.** Cela pourrait entraîner une électrocution ou un incendie.

## Autres risques

Même si vous utilisez cet outil électrique de manière conforme, il existe malgré tout d'autres risques. Les dangers suivants peuvent se produire en fonction de la méthode de construction et du modèle de cet outil électrique :

- a) Coupures
- b) Dommages affectant l'ouïe si aucune protection d'ouïe appropriée n'est portée.
- c) Ennuis de santé engendrés par les vibrations affectant les bras et les mains si l'appareil est utilisé pendant une longue période ou s'il n'est pas employé de manière conforme ou correctement entretenu.



**Avertissement !** Pendant son fonctionnement cet outil électrique produit un champ électromagnétique qui, dans certaines circonstances, peut perturber des implants médicaux actifs ou passifs. Pour diminuer le risque de blessures graves ou mortelles, nous recommandons aux personnes portant des implants médicaux de consulter leur médecin et le fabricant de l'implant médical avant d'utiliser cette machine.



**Respectez les consignes de sécurité et informations relatives au chargement et à l'utilisation correcte qui sont indiquées dans la notice d'utilisation de votre batterie et chargeur de la gamme (Parkside) X 20 V Team. Vous trouverez une description détaillée du processus de charge et de plus amples informations dans ce mode d'emploi séparé.**

## Consignes de sécurité pour toutes les scies

### PROCÉDURES DE COUPE

- a)  **DANGER ! N'approchez pas vos mains de la zone de sciage et de la lame de scie.** Si les deux mains tiennent la scie, elles ne peuvent pas être blessées par la lame de scie.
- b) **N'exposez aucune partie de votre corps sous la pièce à travailler.** Le capot de protection ne peut pas vous protéger de la lame de scie sous la pièce à usiner.
- c) **Adaptez la profondeur de coupe à l'épaisseur de la pièce à usiner.** Il convient que moins d'une hauteur de dent soit visible sous la pièce à usiner.
- d) **Ne maintenez jamais la pièce à scier dans la main ou sur la jambe. Sécurisez la pièce à usiner sur un support stable.** Il est important de bien fixer la pièce à usiner afin de réduire le risque de contact avec le corps, de blocage de la lame de scie ou de perte de contrôle.
- e) **Tenez l'outil électrique par ses surfaces de prise isolées lorsque vous effectuez des travaux pendant lesquels l'outil inséré peut toucher des câbles électriques dissimulés.** Le contact avec un fil sous tension met également

sous tension les parties métalliques de l'outil électrique et provoque une électrocution.

- f) **Pour les coupes longitudinales, utilisez toujours une butée ou un guide-bord rectiligne.** Cela améliore la précision de coupe et réduit le risque de coincement de la lame de scie.
- g) **Utilisez toujours des lames de scie d'une taille adaptée et avec un trou de centrage approprié (p. ex. de forme losange ou ronde).** Les lames de scie ne correspondant pas aux pièces de montage de la scie fonctionnent de manière irrégulière et provoquent une perte de contrôle.
- h) **N'utilisez jamais de rondelles ou de boulons de lames endommagés ou inadaptés.** Les rondelles et boulons de lames ont été spécialement conçus pour votre scie, afin de garantir une performance optimale et une sécurité de fonctionnement.

## Consignes de sécurité supplémentaires pour toutes les scies

### RECU - CAUSES ET CONSIGNES DE SÉCURITÉ CORRESPONDANTES

- Le recul est une réaction soudaine observée sur une lame de scie pincée, bloquée ou mal alignée, faisant sortir la scie de la pièce à usiner de manière incontrôlée dans la direction de l'opérateur.
- Si la lame de scie accroche ou se coince dans le trait de scie qui se referme, elle se bloque et la force motrice renvoie la scie en direction de l'opérateur.
- Si la lame de scie est voilée ou mal alignée dans le trait de coupe, les

dents sur le bord arrière de la lame peuvent se planter dans la face supérieure du bois, de sorte que la lame de scie ressort du trait de scie et est projetée sur l'opérateur.

Un recul est la conséquence d'une utilisation incorrecte ou erronée de la scie. Des mesures de précaution adaptées, comme celles décrites ci-dessous, permettent de l'éviter.

- a) **Maintenez fermement la scie et positionnez vos bras de manière à pouvoir neutraliser les forces du recul. Tenez-vous toujours sur un côté de la lame de scie, n'alignez jamais la lame de scie avec votre corps.** En cas de recul, la scie circulaire peut rebondir vers l'arrière, l'opérateur peut toutefois maîtriser les forces du recul par des mesures de précaution adaptées.
- b) **Si la lame de scie se coince ou si vous interrompez le travail, éteignez la scie et maintenez-la immobile dans le matériau jusqu'à ce que la lame de scie s'immobilise complètement. Ne tentez jamais de retirer la scie de la pièce à usiner ou de la tirer vers l'arrière tant que la lame de scie est en mouvement, car un recul peut se produire.** Déterminez et corrigez la cause du blocage de la lame de scie.
- c) **Si vous voulez redémarrer une scie insérée dans la pièce à usiner, centrez la lame de scie dans le trait de scie et vérifiez que les dents de scie ne sont pas plantées dans la pièce à usiner.** Si la lame de scie accroche, elle peut ressortir de la pièce à usiner ou provoquer un recul au redémarrage de la scie.
- d) **Étalez les grands panneaux afin de limiter le risque de recul dû à un**

**coincement de la lame de scie.** Les grands panneaux peuvent fléchir sous leur propre poids. Les panneaux doivent être soutenus des deux côtés, à savoir près du trait de scie et sur le bord.

- e) **N'utilisez pas de lames de scie émoussées ou endommagées.** Des lames de scie aux dents émoussées ou mal alignées provoquent une usure accrue, un coincement de la lame de scie et un recul en raison du trait de scie trop étroit.
- f) **Avant de scier, serrez les réglages de profondeur et d'angle de coupe.** Si les réglages bougent pendant le sciage, la lame de scie peut se coincer et provoquer un recul.
- g) **Faites particulièrement attention lorsque vous sciez dans des parois existantes ou d'autres zones sans visibilité.** Pendant le sciage, la lame de scie plongeante peut se bloquer dans des objets dissimulés et provoquer un recul.

## FONCTIONNEMENT DU CAPOT DE PROTECTION

- a) **Avant toute utilisation, vérifiez que le capot de protection se ferme sans problème. N'utilisez pas la scie si le capot de protection ne bouge pas librement et s'il ne se referme pas immédiatement. Ne serrez ni n'attachez jamais le capot de protection en position ouverte.** Si la scie devait chuter par inadvertance sur le sol, il est possible que le capot de protection inférieur se voile. Assurez-vous que le capot de protection se déplace librement et qu'il ne touche ni la lame de scie ni d'autres pièces, sur tous les angles et profondeurs de coupe.



- b) **Vérifiez l'état et le fonctionnement du ressort du capot de protection. Si le capot de protection et le ressort ne fonctionnent pas impeccablement, faites réviser la scie avant l'utilisation.** Des pièces endommagées, des dépôts collants ou l'accumulation de copeaux retardent le fonctionnement du capot de protection inférieur.
- c) **Lors de la « coupe plongeante » sans angle droit, sécurisez la plaque de base de la scie contre tout mouvement latéral.** Tout mouvement latéral peut entraîner un bocage de la lame de scie et donc un rebond.
- d) **Ne déposez pas la scie sur l'établi ou le sol sans que le capot de protection ne recouvre la lame de scie.** Une lame de scie non protégée qui tourne par inertie fait bouger la scie en sens inverse de la coupe et scie ce qui se trouve sur son passage. Faites attention à cet égard au temps de marche par inertie de la lame de scie.

## Consignes de sécurité relatives à la lame de scie

Les présentes informations concernant la **lame de scie** sont en conformité avec la norme DIN EN 847-1:2017.



L'outil ne doit être utilisé que par des personnes formées et expérimentées qui maîtrisent le maniement d'outils.

## Travail en toute sécurité

- Ne pas dépasser la vitesse de rotation maximale indiquée sur l'outil. Si elle est indiquée, respecter la plage de vitesse de rotation.
- Mettre au rebut les lames de scie circulaire présentant des fissures. Il est interdit de les réparer.
- Ne pas utiliser d'outils présentant des fissures visibles.
- Nettoyer régulièrement les outils.
- Nettoyer les pièces d'outil en alliages de métaux légers, p. ex pour retirer de la résine, uniquement avec des solvants qui ne compromettent pas les propriétés mécaniques de ces matériaux.
- Les outils et corps d'outils doivent être serrés de manière à ne pas se détacher pendant le fonctionnement. Respectez les consignes relatives au montage. À l'aide de la clé six pans fournie, vissez à la main les vis de serrage servant à la fixation de la lame de scie.
- Une prolongation de la clé ou le serrage à coups de marteau est interdit.
- Éliminer toute salissure, graisse, huile et eau présente sur les surfaces de serrage de la lame de scie.
- Utilisez les pièces de rechange d'origine du fabricant afin de garantir une utilisation sûre, voir le chapitre « Pièces de rechange/Accessoires ».
- Les travaux d'entretien ou les modifications apportées aux lames de scie circulaire doivent être réalisés uniquement par une personne qualifiée, à savoir une personne disposant d'une formation professionnelle et expérimentée qui connaît les exigences en matière de construction et de conception et qui est familiarisée avec les niveaux de sécurité requis.

## Nettoyage

- Éliminez les salissures, p. ex. la résine présente sur la lame de scie, uniquement avec des solvants qui ne compromettent pas les propriétés mécaniques de la lame de scie.

- Essayez de nettoyer les surfaces couvertes de résine avec un chiffon humidifié à l'eau tiède, bien essoré. Veillez à ce qu'aucun liquide ne pénètre à l'intérieur du boîtier !  
Ou vous pouvez utiliser un détergent spécial (dissolvant de résine) ou un spray universel. Respectez les consignes de sécurité et les indications du fabricant du détergent spécial/spray universel.

## Maintenance

- Avant chaque utilisation, contrôlez la présence de défauts visibles sur la lame de scie et remplacez une lame de scie émoussée, tordue ou endommagée.
- Les travaux de maintenance sur les lames de scie, p. ex. une réparation ou un réaffûtage, doivent être réalisés par une personne qualifiée.

## Stockage

Conservez la lame de scie dans un endroit sec et à l'abri de la poussière et hors de portée des enfants.

## Utilisation

### B Retirer/insérer la batterie

1. Pour enlever la batterie (34) de l'appareil, appuyez sur la touche de déverrouillage (35) située sur la batterie (34) et retirez la batterie (34).
2. Procédez à l'insertion de la batterie (34) en glissant la batterie (34) le long du rail de guidage (9) dans l'appareil. Elle s'enclenche avec un déclic.

### B Contrôler l'état de charge de la batterie

L'indicateur de charge (20) indique l'état de charge de la batterie (34).

L'état de charge de la batterie est visible par l'allumage des LED correspondantes, lorsque l'appareil est en service. Pour cela, maintenez l'interrupteur Marche/Arrêt (5) enfoncé.

**rouge-jaune-vert** => batterie complètement chargée

**rouge-jaune** => batterie chargée à moitié env.

**rouge** => la batterie doit être chargée

### B Recharger la batterie

**i** Lorsqu'une batterie est chaude, laissez-la refroidir avant de la charger.

**i** Rechargez la batterie (34) uniquement lorsqu'il ne reste plus que la LED rouge allumée.

1. Retirez la batterie (34) de l'outil.
2. Faites glisser la batterie (34) dans le compartiment de charge du chargeur (36).
3. Branchez le chargeur (36) sur une prise électrique.
4. À la fin de la charge complète, une lumière verte reste en permanence allumée. Retirez le chargeur (36) de la prise électrique.
5. Retirez la batterie (34) du chargeur (36).

## A Vérifier le fonctionnement du capot de protection

1. Placez l'appareil avec la table de sciage (10) au bord d'un support fixe de sorte que la scie plongeante puisse être complètement abaissée.
2. Poussez le verrouillage d'enclenchement (3) vers l'avant puis baissez la scie plongeante.
3. Vérifiez que la lame de scie (27) ne frotte pas contre le capot de protection (24).  
Vérifiez qu'elle se remet toute seule dans sa position initiale.

 Si le capot de protection est défectueux, ne mettez pas l'appareil en service et contactez notre centre de SAV.

## C Monter/changer la lame de scie

 Éteignez l'appareil, et retirez, avant tous travaux, la batterie de l'appareil.

1. Appuyez le levier de blocage (2) dans le sens de la poignée auxiliaire (1).
2. Poussez le verrouillage d'enclenchement (3) vers l'avant puis baissez la scie plongeante jusqu'à ce qu'elle s'enclenche de manière audible.
3. Relâchez le verrouillage d'enclenchement (3).  
Le groupe moteur s'arrête à l'endroit où vous pouvez monter/changer la lame de scie par la découpe du capot de protection (24).

## Démonter la lame de scie

4. Appuyez sur le blocage de la broche (37) puis desserrez et retirez la vis (39) et la bride (38) avec la grande clé six pans (16) (de la poignée auxiliaire (1)).
5. Retirez prudemment la lame de scie (27) par le bas hors du capot de protection (24).

## Monter la lame de scie

4. Placez la lame de scie (27) par le bas dans le capot de protection (24) sur la broche.
-  Le sens de marche marqué sur la lame de scie (27) doit correspondre au sens de marche indiqué sur le capot de protection (24).
5. Placez la bride (38) sur la lame de scie (27).
  6. Appuyez le blocage de broche (37) puis serrez la bride (38) et la lame de scie (27) avec la vis (39) à l'aide de la grande clé six pans (16).

 **AVERTISSEMENT !** La flèche sur la lame de scie doit correspondre avec la flèche du sens de rotation (sens de marche, indiqué sur le capot de protection).

 Assurez-vous que la lame de scie est adaptée à la vitesse de rotation de l'outil.

## D Raccorder l'aspiration des poussières

Raccordez une aspiration des poussières et des copeaux autorisée directement à l'éjecteur de copeaux (4).

 En cas d'usage de matériaux générant de la poussière nocive,

l'appareil doit être raccordé à un dispositif d'aspiration de la classe des poussières M adapté et homologué.

## E Monter la butée parallèle

1. Desserrez la vis à ailettes (11) du logement de la butée parallèle (40) et insérez la butée parallèle (30) dans le logement de la butée parallèle (40).
2. Réglez la largeur de coupe souhaitée. Pour ce faire, utilisez un mètre, si nécessaire.

Les encoches (25) sur le bord avant de la table de sciage (10) indiquent le bord de coupe pour les réglages d'angle de coupe 0° et 45° (voir illustration détaillée).

3. Serrez les vis à ailettes (11) du logement de la butée parallèle (40).

## Avertissement de surcharge

- Si l'appareil risque de subir des dommages, le voyant d'avertissement de surcharge (A 21) s'allume brièvement. L'appareil s'éteint.

## A Régler l'angle de coupe

Vous pouvez déterminer l'angle de coupe à l'aide de la graduation de l'angle de coupe (13).

1. Desserrez les deux vis à ailettes (7) de l'angle de coupe par défaut.
2. Réglez l'angle souhaité sur la graduation de l'angle de coupe (13) sur la base du bord supérieur du repère de référence (12).
3. Serrez les vis à ailettes (7).

**i** Pour régler l'angle d'onglet de -1° ou +47°, tournez le bouton de réglage (14) après l'inclinaison.

**i** Pour les coupes en onglet, la profondeur de coupe est plus petite que la valeur définie sur la graduation de profondeur de coupe (29).

**i** Maintenez l'appareil à deux mains pendant la coupe angulaire pour garder un meilleur contrôle sur l'appareil.

## A Régler la profondeur de coupe

1. Enfoncez et maintenez le blocage (15) du réglage de profondeur de coupe.
2. Réglez la profondeur de coupe souhaitée sur la graduation de profondeur de coupe (29) sur la base du repère de référence (28).

**A** : Repère sans rail de guidage

**B** : Repère avec rail de guidage

3. Relâchez le blocage (15).

## A Relier le rail de guidage

**i** Les rails de guidage sont dotés sur le dessous d'une protection anti-éclatement (lèvre en caoutchouc noir). Avant la première coupe, cette protection anti-éclatement doit être raccourcie à la longueur exacte du rail de guidage. Posez le rail de guidage sur une pièce à usiner. Sur la scie plongeante, réglez une profondeur de coupe de 10 mm env. et mettez la scie plongeante en marche. Guidez la scie plongeante uniformément et en exerçant une légère poussée dans le sens de la coupe.

1. Glissez l'élément de raccord (32) dans chacune des encoches des rails de guidage (31).

L'élément de raccord doit être situé au milieu entre les deux rails de guidage.

- Serrez les vis sans tête (33) à l'aide de la petite clé six pans (17).

## **A** Consignes de travail

**i** Le repère de largeur de coupe (26) sur le capot de protection (24) montre le point de coupe avant et arrière de la lame de scie (Ø 140 mm), à une profondeur de coupe maximale.

### Sciage (sans rail de guidage)

#### Sciage à angle droit

- Maintenez la machine à deux mains, l'une sur la poignée (6) et l'autre sur la poignée auxiliaire (1).
- Mettez l'appareil en marche, voir « Mise en marche/Arrêt »
- Placez l'appareil avec la partie avant de la table de sciage (10) sur la pièce à usiner.
- Abaissez la scie plongeante et sciez avec une pression moyenne vers l'avant, jamais vers l'arrière.

#### Coupes d'onglet jusqu'à 45°

- Réglez l'angle de coupe souhaité comme décrit dans le chapitre « Régler l'angle de coupe ».
- Maintenez la machine à deux mains, l'une sur la poignée (6) et l'autre sur la poignée auxiliaire (1).
- Mettez l'appareil en marche, voir « Mise en marche/Arrêt »
- Placez l'appareil avec la partie avant de la table de sciage (10) sur la pièce à usiner.
- Abaissez la scie plongeante et sciez avec une pression moyenne vers l'avant, jamais vers l'arrière.

### Coupes plongeantes

- Réglez la profondeur de coupe souhaitée comme décrit dans le chapitre « Régler la profondeur de coupe ».
- Posez l'appareil sur la pièce à usiner.
- Maintenez la machine à deux mains, l'une sur la poignée (6) et l'autre sur la poignée auxiliaire (1).
- Mettez l'appareil en marche, voir « Mise en marche/Arrêt »
- Abaissez la scie plongeante et sciez avec une pression moyenne vers l'avant, jamais vers l'arrière.

**i** Réduisez le risque de rebond en plaçant le bord arrière contre une butée (par exemple le rail de guidage).

**i** Tout mouvement latéral pendant la coupe peut entraîner un bocage de la lame de scie et donc un rebond. Lors des coupes plongeantes sans angle droit, sécurisez la table de sciage contre tout mouvement latéral.

### Sciage (avec rail de guidage)

#### Sciage à angle droit

- Placez le rail de guidage (31) sur la pièce à usiner, avec la lèvre en caoutchouc noir vers le bas.
- Posez l'appareil avec la rainure sur le rail de guidage.
- Maintenez la machine à deux mains, l'une sur la poignée (6) et l'autre sur la poignée auxiliaire (1).
- Mettez l'appareil en marche, voir « Mise en marche/Arrêt »
- Abaissez la scie plongeante et sciez avec une pression moyenne vers l'avant, jamais vers l'arrière.

### Coupes d'onglet jusqu'à 45°

- Placez le rail de guidage (31) sur la pièce à usiner, avec la lèvre en caoutchouc noir vers le bas.
- Posez l'appareil avec la rainure sur le rail de guidage.
- Réglez l'angle de coupe souhaité comme décrit dans le chapitre « Régler l'angle de coupe ».
- Maintenez la machine à deux mains, l'une sur la poignée (6) et l'autre sur la poignée auxiliaire (1).
- Mettez l'appareil en marche, voir « Mise en marche/Arrêt »
- Abaissez la scie plongeante et sciez avec une pression moyenne vers l'avant, jamais vers l'arrière.

### Sciage plongeant avec rail de guidage

- Placez le rail de guidage (31) sur la pièce à usiner, avec la lèvre en caoutchouc noir vers le bas.
- Posez l'appareil avec la rainure sur le rail de guidage.
- Réglez la profondeur de coupe souhaitée comme décrit dans le chapitre « Régler la profondeur de coupe ».
- Posez le bord arrière de la table de sciage (10) (autant que possible) contre une butée.
-  Vous pouvez améliorer l'exactitude de la table de sciage dans le rail de guidage à l'aide des vis excentriques (8). Serrez les vis excentriques (8) afin de réduire le jeu entre l'appareil et le rail de guidage (31).
- Maintenez la machine à deux mains, l'une sur la poignée (6) et l'autre sur la poignée auxiliaire (1).
- Mettez l'appareil en marche, voir « Mise en marche/Arrêt »

- Abaissez la scie plongeante et sciez avec une pression moyenne vers l'avant, jamais vers l'arrière.

### **A** Régler la vitesse de rotation et le mode Eco

La touche  (22) vous permet de régler la vitesse sur l'un des 6 niveaux disponibles. Un mode Eco est également disponible. Lorsque le mode Eco est activé, le voyant Eco-LED (19) s'allume.

### **A** Mise en marche/arrêt

#### Mise en service :

1. Poussez le verrouillage d'enclenchement (3) vers l'avant.
2. Actionnez l'interrupteur Marche/Arrêt (5).  
 Lorsque la machine a démarré, vous pouvez relâcher le verrouillage d'enclenchement (3).
3. Abaissez la scie plongeante.

#### Mise à l'arrêt :

1. Relâchez l'interrupteur Marche/Arrêt (5).
2. Réinsérez la lame de scie dans le capot de protection (24).

### Connecter l'appareil à l'application Lidl Home



 L'appareil ne peut être connecté à l'application Lidl Home que si vous l'utilisez avec une batterie Smart Performance.

1. Coulez le pied de l'appareil sur une **batterie Smart Performance** jusqu'à ce qu'elle s'enclenche.  
 Actionnez la touche  (**A** 22). Le voyant Smart-LED  (**A** 18) s'allume.
2. Activez le Bluetooth® sur votre smartphone.



3. Ouvrez l'application Lidl Home.  
À partir d'ici, les options ❶, ❷ et ❸ sont disponibles pour connecter l'appareil.

❶ Si c'est le premier appareil que vous souhaitez connecter à l'application :

4. Sélectionnez dans l'onglet  « **Domicile** » l'option « **Ajouter un appareil** ». L'application scanne les environs à la recherche d'appareils disponibles et vous indique si des appareils disponibles ont été trouvés.
 

 Si cela n'était pas le cas, lisez l'option ❸.
5. Si vous sélectionnez « **Aller sur Ajouter** », les appareils disponibles s'affichent dans une liste.
6. Sélectionnez l'appareil en cochant la case . Sélectionnez uniquement un appareil à la fois. Si d'autres appareils sont cochés, retirez la coche en appuyant dessus.
7. Appuyez maintenant sur le  de la même couleur que la case cochée.
8. Confirmez la connexion avec « Prêt ». L'appareil est maintenant listé dans l'onglet  « **Domicile** » et peut être sélectionné.



❷ Si vous avez déjà connecté d'autres appareils à l'application :

4. Sélectionnez dans l'onglet  « **Domicile** » le  en haut à droite. L'application scanne les environs à la recherche d'appareils disponibles et vous indique si des appareils disponibles ont été trouvés.
 

 Si cela n'était pas le cas, lisez l'option ❸.
5. Continuez comme pour l'option ❸ à partir du point 5.

❸ Si une liste des appareils disponibles ne vous est pas automatiquement proposée :

Si l'appareil ne vous est pas proposé automatiquement, procédez comme suit :

4. Sélectionnez dans l'onglet  « **Domicile** » le  en haut à droite.
5. Sélectionnez dans la barre de gauche « **Autre** ».
6. Choisissez « **Autres-2** ».
7. Vérifiez que l'indicateur clignote rapidement.  
L'application recherche maintenant des appareils disponibles et vous les propose.
8. Sélectionnez l'appareil souhaité en appuyant sur le  pour l'ajouter à l'application.
9. Confirmez maintenant avec « **suivant** », puis avec « **prêt** ».

 Une mise à jour du micrologiciel peut provoquer des modifications dans les fonctionnalités de l'application.

## Fonctions de l'application

Sélectionnez la batterie intelligente (avec laquelle vous utilisez l'appareil). Vous arrivez sur la page d'aperçu de l'appareil sur laquelle vous obtenez les informations et options de réglage suivantes :

-  Si vous n'êtes pas immédiatement dirigé vers la page d'aperçu de l'appareil, sélectionnez l'appareil Performance PPTSA 20-Li A1 sous « Informations sur l'appareil » sur la page d'aperçu de la batterie.
- l'**ID virtuel de l'outil** permet une identification précise de l'outil
  - le **modèle d'outil** est indiqué ainsi que le lot de production entre parenthèses



- le **courant de décharge de l'outil** indique la décharge actuelle en Ampères
- la **vitesse de rotation de l'outil** est affichée en RPM (rounds per minute)/min<sup>1</sup>. Dans le réglage « Pro » disponible sous **Outils en mode de travail**, vous pouvez prérégler la vitesse de rotation.
- dans **Outils en mode de travail**, vous pouvez sélectionner : puissance, pro et ECO
- l'**autonomie totale de l'outil** peut être lue
- la fréquence des temps de surchauffe peut être lue sous **Temps de surchauffe de l'outil**
- la fréquence de blocage de l'appareil peut être lue sous **Durée de blocage de l'outil**
- la fréquence des **temps de surintensité** de l'appareil peut être lue
- un point rouge sur la **version du micrologiciel** indique qu'une mise à jour est disponible. En sélectionnant la version du micrologiciel, il est possible d'effectuer la mise à jour
- l'option « Réinitialiser » sous **Réinitialiser les réglages d'usine** permet de restaurer les paramètres de fonctionnement. Toutes les données sauvegardées seront effacées.

 En cliquant sur l'image, vous accédez à une vue à 360° de l'appareil.

## Directive relative à la protection des données

Vous trouverez la directive complète relative à la protection des données dans l'onglet  dans le champ „Directive relative à la protection des données“.

## Déconnecter l'appareil et effacer les données de l'application

1. Sélectionnez dans l'onglet  l'appareil que vous souhaitez supprimer et dont vous souhaitez effacer les données.
2. Sélectionnez l'icône  en haut à droite.
3. Sélectionnez « **Retirer l'appareil** ».
4. Pour effacer les données, sélectionnez « **Déconnecter et effacer les données** ». Si vous souhaitez uniquement déconnecter l'appareil sans effacer les données, sélectionnez « Déconnecter ».

## Problèmes avec l'application ? - FAQ

1. Sélectionnez la batterie avec laquelle vous utilisez l'appareil Performance dans la liste d'appareils.
2. Glissez de gauche à droite pour arriver sur la page d'aperçu de la batterie.
3. Sélectionnez l'icône  en haut à droite.
4. Sélectionnez dans « **Divers** » l'option « **FAQ** » (foire aux questions).

## Nettoyage et entretien



Faites exécuter par notre service après-vente les travaux de réparation et les opérations de maintenance qui ne sont pas décrits dans ce guide. Utilisez seulement des pièces d'origine. Risque de blessure !



Avant tout travail, mettez l'appareil hors tension et retirez l'accumulateur de l'appareil.



Effectuez régulièrement les travaux de nettoyage suivants. Cela garantit une durée d'utilisation longue et fiable.

## Nettoyage



**L'appareil ne doit pas être aspergé avec de l'eau ou immergé dans l'eau. Il existe un danger de décharge électrique !**

- Conservez propres les fentes de ventilation, le boîtier moteur et les poignées de l'appareil. Pour ce faire, utilisez un chiffon humide ou une brosse. N'utilisez aucun produit de nettoyage ou solvant. Vous pourriez endommager irréparablement l'appareil.

## Maintenance

Le appareil ne nécessite aucune maintenance.

## Rangement

- Rangez l'appareil à un endroit sec et protégé de la poussière et surtout hors de la portée des enfants.
- La température de stockage de la batterie est de 0 °C à 45 °C. Évitez une chaleur ou un froid extrême pendant le stockage afin que la batterie ne perde pas en performance.
- Rangez l'appareil et les accessoires dans le coffret (23) fourni.

## Élimination et protection de l'environnement

Enlevez la batterie de l'appareil et veuillez mettre au rebut l'appareil, la batterie, les accessoires et l'emballage dans le respect de l'environnement.



Les appareils électriques ne doivent pas être jetés avec les déchets ménagers.



La batterie ne doit pas être jetée avec les déchets ménagers, dans le feu (risque d'explosion) ou dans l'eau. Les batteries endommagées présentent un risque pour l'environnement et pour votre santé en cas de fuites de vapeurs ou de liquides toxiques.



Portez le carton à un point de recyclage.



**FR**  
Cet appareil, ses accessoires et sa batterie sont recyclables

À DÉPOSER EN MAGASIN

À DÉPOSER EN DÉCHÈTERIE

Points de collecte sur [www.quefairedesdechets.fr](http://www.quefairedesdechets.fr)  
Privilégiez la réparation ou le don de votre appareil !

Le produit est recyclable, est soumis à une responsabilité élargie du fabricant et est collecté dans le cadre du tri sélectif.

Éliminez les batteries selon les prescriptions locales. Des batteries défectueuses ou usées doivent être recyclées conformément à la directive 2006/66/CE. Veuillez déposer les batteries à un point de collecte pour batteries usagées, où elles seront recyclées écologiquement. Pour cela, veuillez vous adresser à la société de gestion des déchets de votre ville ou à notre centre de SAV.

Jetez les batteries lorsqu'elles sont déchargées. Nous recommandons de recouvrir les bornes avec un adhésif afin d'éviter un court-circuit. N'ouvrez pas la batterie.

## Pièces détachées/ Accessoires

**Vous obtiendrez des pièces de rechange et des accessoires à l'adresse**  
**[www.grizzlytools.shop](http://www.grizzlytools.shop)**

Les pièces détachées indispensables à l'utilisation du produit sont disponibles pendant la durée de la garantie du produit. Si vous avez des problèmes lors du passage de la commande, merci d'utiliser le formulaire de contact.

Pour toute autre question, adressez-vous au "Service-Center" (voir page 70).

Lame de scie,  
Ø 140 mm x 1,8 x Ø 20 mm ..... 13800414

## Garantie - France

Chère cliente, cher client, Vous disposez d'une garantie de 5 ans à compter de la date d'achat.

En cas de manques constatés sur ce produit, vous disposez des droits légaux contre le vendeur du produit. Ces droits légaux ne sont pas limités par notre garantie présentée par la suite.

### Article L217-4 du Code de la consommation

Le vendeur livre un bien conforme au contrat et répond des défauts de conformité existant lors de la délivrance. Il répond également des défauts de conformité résultant de l'emballage, des instructions de montage ou de l'installation lorsque celle-ci a été mise à sa charge par le contrat ou a été réalisée sous sa responsabilité.

### Article L217-5 du Code de la consommation

Le bien est conforme au contrat :

1° S'il est propre à l'usage habituellement attendu d'un bien semblable et, le cas échéant :

- s'il correspond à la description donnée par le vendeur et possède les qualités que celui-ci a présentées à l'acheteur sous forme d'échantillon ou de modèle ;
- s'il présente les qualités qu'un acheteur peut légitimement attendre eu égard aux déclarations publiques faites par le vendeur, par le producteur ou par son représentant, notamment dans la publicité ou l'étiquetage ;

2° Ou s'il présente les caractéristiques définies d'un commun accord par les parties ou être propre à tout usage spécial recherché par l'acheteur, porté à la connaissance du vendeur et que ce dernier a accepté.

### **Article L217-16 du Code de la consommation**

Lorsque l'acheteur demande au vendeur, pendant le cours de la garantie commerciale qui lui a été consentie lors de l'acquisition ou de la réparation d'un bien meuble, une remise en état couverte par la garantie, toute période d'immobilisation d'au moins sept jours vient s'ajouter à la durée de la garantie qui restait à courir. Cette période court à compter de la demande d'intervention de l'acheteur ou de la mise à disposition pour réparation du bien en cause, si cette mise à disposition est postérieure à la demande d'intervention.

Indépendamment de la garantie commerciale souscrite, le vendeur reste tenu des défauts de conformité du bien et des vices rédhibitoires dans les conditions prévues aux articles L217-4 à L217-13 du Code de la consommation et aux articles 1641 à 1648 et 2232 du Code Civil.

### **Article L217-12 du Code de la consommation**

L'action résultant du défaut de conformité se prescrit par deux ans à compter de la délivrance du bien.

### **Conditions de garantie**

La période de garantie court à compter de la date d'achat. Conservez soigneusement le ticket de caisse original. Ce document sert de preuve d'achat.

Si un défaut matériel ou de fabrication apparaît dans un délai de cinq ans à compter de la date d'achat de ce produit, nous réparerons ou vous remplacerons gratuitement le produit, selon notre convenance. Cette prestation de garantie suppose que l'appareil défectueux et le justificatif d'achat (ticket de caisse) soient présentés dans un délai de cinq ans et qu'une brève

description soit faite sur le type de défaut et sur le moment de son apparition.

Si le défaut est couvert par notre garantie, le produit vous sera retourné, réparé ou remplacé par un neuf. Aucune nouvelle période de garantie ne débute à la date de la réparation ou de l'échange du produit.

### **Durée de garantie et demande légale en dommages-intérêts**

La durée de garantie n'est pas prolongée par la garantie. Ce point s'applique aussi aux pièces remplacées et réparées. Les dommages et les manques éventuellement constatés dès l'achat doivent immédiatement être signalés après le déballage. A l'expiration du délai de garantie les réparations occasionnelles sont à la charge de l'acheteur.

### **Volume de la garantie**

L'appareil a été fabriqué avec soin, selon de sévères directives de qualité et il a été entièrement contrôlé avant la livraison.

La garantie s'applique aux défauts de matériel ou aux défauts de fabrication.

Cette garantie ne s'étend pas aux parties du produit qui sont exposées à une usure normale et peuvent être donc considérées comme des pièces d'usure (par exemple le lame de scie) ou pour des dommages affectant les parties fragiles (par exemple les interrupteurs).

Cette garantie prend fin si le produit endommagé n'a pas été utilisé ou entretenu d'une façon conforme. Pour une utilisation appropriée du produit, il faut impérativement respecter toutes les instructions citées dans le manuel de l'opérateur. Les actions et les domaines d'utilisation déconseillés dans la notice d'utilisation ou vis-à-vis desquels une mise en garde est émise, doivent absolument être évités.

Le produit est conçu uniquement pour un usage privé et non pour un usage industriel.

En cas d'emploi impropre et incorrect, de recours à la force et d'interventions entreprises et non autorisées par notre succursale, la garantie prend fin.

### Article 1641 du Code civil

Le vendeur est tenu de la garantie a raison des défauts cachés de la chose vendue qui la rendent impropre à l'usage auquel on la destine, ou qui diminuent tellement cet usage que l'acheteur ne l'aurait pas acquise, ou n'en aurait donné qu'un moindre prix, s'il les avait connus.

### Article 1648 1er alinéa du Code civil

L'action résultant des vices rédhibitoires doit être intentée par l'acquéreur dans un délai de deux ans à compter de la découverte du vice.

### Marche à suivre dans le cas de garantie

Pour garantir un traitement rapide de votre demande, veuillez suivre les instructions suivantes :

- Tenez vous prêt à présenter, sur demande, le ticket de caisse et le numéro d'identification (IAN 396073\_2201) comme preuve d'achat.
- Vous trouverez le numéro d'article sur la plaque signalétique.
- Si des pannes de fonctionnement ou d'autres manques apparaissent, prenez d'abord contact, par **téléphone** ou par **e-Mail**, avec le service après-vente dont les coordonnées sont indiquées ci-dessous. Vous recevrez alors des renseignements supplémentaires sur le déroulement de votre réclamation.
- En cas de produit défectueux vous pouvez, après contact avec notre service clients, envoyer le produit, franco de port à l'adresse de service après-vente indiquée, accompagné du justificatif d'achat (ticket de caisse) et en indiquant

quelle est la nature du défaut et quand celui-ci s'est produit. Pour éviter des problèmes d'acceptation et des frais supplémentaires, utilisez absolument seulement l'adresse qui vous est donnée. Assurez-vous que l'expédition ne se fait pas en port dû, comme marchandises encombrantes, envoi express ou autre taxe spéciale. Veuillez renvoyer l'appareil, y compris tous les accessoires livrés lors de l'achat et prenez toute mesure pour avoir un emballage de transport suffisamment sûr.

## Garantie - Belgique

Chère cliente, cher client, Vous disposez d'une garantie de 5 ans à compter de la date d'achat.

En cas de manques constatés sur ce produit, vous disposez des droits légaux contre le vendeur du produit. Ces droits légaux ne sont pas limités par notre garantie présentée par la suite.

### Conditions de garantie

La période de garantie court à compter de la date d'achat. Conservez soigneusement le ticket de caisse original. Ce document sert de preuve d'achat.

Si un défaut matériel ou de fabrication apparaît dans un délai de cinq ans à compter de la date d'achat de ce produit, nous réparerons ou vous remplacerons gratuitement le produit, selon notre convenance.

Cette prestation de garantie suppose que l'appareil défectueux et le justificatif d'achat (ticket de caisse) soient présentés dans un délai de cinq ans et qu'une brève description soit faite sur le type de défaut et sur le moment de son apparition.

Si le défaut est couvert par notre garantie, le produit vous sera retourné, réparé ou remplacé par un neuf. Aucune nouvelle pé-

riode de garantie ne débute à la date de la réparation ou de l'échange du produit.

### **Durée de garantie et demande légale en dommages-intérêts**

La durée de garantie n'est pas prolongée par la garantie. Ce point s'applique aussi aux pièces remplacées et réparées. Les dommages et les manques éventuellement constatés dès l'achat doivent immédiatement être signalés après le déballage. A l'expiration du délai de garantie les réparations occasionnelles sont à la charge de l'acheteur.

### **Volume de la garantie**

L'appareil a été fabriqué avec soin, selon de sévères directives de qualité et il a été entièrement contrôlé avant la livraison.

La garantie s'applique aux défauts de matériel ou aux défauts de fabrication. Cette garantie ne s'étend pas aux parties du produit qui sont exposées à une usure normale et peuvent être donc considérées comme des pièces d'usure (par exemple le lame de scie) ou pour des dommages affectant les parties fragiles (par exemple les commutateurs).

Cette garantie prend fin si le produit endommagé n'a pas été utilisé ou entretenu d'une façon conforme. Pour une utilisation appropriée du produit, il faut impérativement respecter toutes les instructions citées dans le manuel de l'opérateur. Les actions et les domaines d'utilisation déconseillés dans la notice d'utilisation ou vis-à-vis desquels une mise en garde est émise, doivent absolument être évités.

### **Marche à suivre dans le cas de garantie**

Pour garantir un traitement rapide de votre demande, veuillez suivre les instructions suivantes :

- Tenez vous prêt à présenter, sur demande, le ticket de caisse et le numéro d'identification (IAN 396073\_2201) comme preuve d'achat.
- Vous trouverez le numéro d'article sur la plaque signalétique.
- Si des pannes de fonctionnement ou d'autres manques apparaissent, prenez d'abord contact, par **téléphone** ou par **e-Mail**, avec le service après-vente dont les coordonnées sont indiquées ci-dessous. Vous recevrez alors des renseignements supplémentaires sur le déroulement de votre réclamation.
- En cas de produit défectueux vous pouvez, après contact avec notre service clients, envoyer le produit, franco de port à l'adresse de service après-vente indiquée, accompagné du justificatif d'achat (ticket de caisse) et en indiquant quelle est la nature du défaut et quand celui-ci s'est produit. Pour éviter des problèmes d'acceptation et des frais supplémentaires, utilisez absolument seulement l'adresse qui vous est donnée. Assurez-vous que l'expédition ne se fait pas en port dû, comme marchandises encombrantes, envoi express ou autre taxe spéciale. Veuillez renvoyer l'appareil, y compris tous les accessoires livrés lors de l'achat et prenez toute mesure pour avoir un emballage de transport suffisamment sûr.



## Service Réparations

Vous pouvez, contre paiement, faire exécuter par notre service, des réparations **qui ne font pas partie de la garantie**. Nous vous enverrons volontiers un devis estimatif.

Nous ne pouvons traiter que des appareils qui ont été correctement emballés et qui ont été envoyés suffisamment affranchis.

**Attention** : veuillez renvoyer à notre agence de service votre appareil nettoyé et avec une note indiquant le défaut constaté.

Les appareils envoyés en port dû - comme marchandises encombrantes, en envoi express ou avec toute autre taxe spéciale ne seront pas acceptés.

Nous exécutons gratuitement la mise aux déchets de vos appareils défectueux renvoyés.

Les pièces détachées indispensables à l'utilisation du produit sont disponibles pendant la durée de la garantie du produit.

## Service-Center



### Service France

Tel.: 0800 919270

E-Mail: [grizzly@lidl.fr](mailto:grizzly@lidl.fr)

IAN 396073\_2201



### Service Belgique

Tel.: 0800 12089

E-Mail: [grizzly@lidl.be](mailto:grizzly@lidl.be)

IAN 396073\_2201

## Importeur

Veuillez noter que l'adresse suivante n'est pas une adresse de service après-vente. Contactez d'abord le service après-vente cité plus haut.

### Grizzly Tools GmbH & Co. KG

Stockstädter Straße 20

DE-63762 Großostheim

Allemagne

[www.grizzlytools.de](http://www.grizzlytools.de)

## Inhoud

<b>Inleiding .....</b>	<b>71</b>	Waarschuwing overbelasting .....	84
<b>Gebruiksdoel .....</b>	<b>72</b>	Snijhoek instellen .....	84
<b>Algemene beschrijving .....</b>	<b>72</b>	Snijdiepte instellen .....	84
Omvang van de levering .....	72	Geleiderail aansluiten.....	85
Overzicht.....	72	Werkinstructies .....	85
Functiebeschrijving .....	73	Toerental en eco-modus instellen.....	86
<b>Technische gegevens .....</b>	<b>73</b>	In-/uitschakelen .....	86
Laadtijd .....	74	<b>Apparaat met Lidl Home app</b>	
<b>Veiligheidsvoorschriften .....</b>	<b>74</b>	<b>verbinden .....</b>	<b>87</b>
Symbolen en pictogrammen .....	74	Functies van de app .....	87
Algemene veiligheidsinstructies voor		Privacyrichtlijn .....	88
elektrisch gereedschap .....	75	Ontkoppel het apparaat en wis	
Aanvullende instructies .....	78	gegevens uit de app.....	88
RESTRISICO'S.....	79	Problemen met de app? - VGV.....	88
Veiligheidsinstructies voor alle zagen..	79	<b>Reiniging en onderhoud.....</b>	<b>88</b>
Verdere veiligheidsinstructies voor		Reiniging .....	89
alle zagen.....	80	Onderhoud .....	89
Veiligheidsaanwijzingen voor het		<b>Bewaring.....</b>	<b>89</b>
zaagblad .....	81	<b>Verwerking en</b>	
<b>Bediening .....</b>	<b>82</b>	<b>milieubescherming.....</b>	<b>89</b>
Accu verwijderen/plaatsen .....	82	<b>Reserveonderdelen/accessoires..</b>	<b>89</b>
Laadtoestand van de accu controleren..	83	<b>Garantie .....</b>	<b>90</b>
Accu laden.....	83	<b>Reparatieservice .....</b>	<b>91</b>
Controleer de functie van de		<b>Service-Center .....</b>	<b>91</b>
beschermkap.....	83	<b>Importeur .....</b>	<b>91</b>
Zaagblad monteren/vervangen .....	83	<b>Vertaling van de originele</b>	
Stofafzuiging aansluiten.....	84	<b>CE-conformiteitsverklaring .....</b>	<b>259</b>
Parallelaanslag monteren .....	84	<b>Ekspllosionstegning .....</b>	<b>269</b>

## Inleiding

Hartelijk gefeliciteerd met de aankoop van uw nieuw apparaat. Daarmee hebt u voor een hoogwaardig product gekozen. Dit apparaat werd tijdens de productie op kwaliteit gecontroleerd en aan een eindcontrole onderworpen. De functionaliteit van uw apparaat is bijgevolg verzekerd.



De gebruiksaanwijzing vormt een bestanddeel van dit product. Ze omvat belangrijke aanwijzingen voor veiligheid, gebruik en afvalverwijdering. Maak u vóór het gebruik van het product met alle bedienings- en veiligheidsinstructies vertrouwd. Gebruik het product uitsluitend zoals beschreven en voor de aangegeven toepassingsgebieden. Bewaar de handleiding goed en overhandig alle documenten bij het doorgeven van het product mee aan derden.

## Gebruiksdoel

De accu-invalcirkelzaag is geschikt voor het zagen van langs-, dwars- en wisselzaagsneden in hout, kunststof of lichte bouwmaterialen (bijv. gipskarton). Het zagen van metaal is niet toegestaan.

Elke andere toepassing, die in deze handleiding niet uitdrukkelijk wordt toegelaten, kan schade aan het apparaat aanrichten en kan een ernstig gevaar voor de gebruiker betekenen.

De producent is niet verantwoordelijk voor beschadigingen, die door onrechtmatig gebruik of verkeerde bediening worden veroorzaakt.

Dit apparaat is niet geschikt voor commercieel gebruik.

Het apparaat maakt deel uit van de reeks (Parkside) X 20 V TEAM en kan met accu's van de reeks (Parkside) X 20 V TEAM worden gebruikt. De accu's mogen alleen met originele laders van de serie (Parkside) X 20 V TEAM worden geladen.

## Algemene beschrijving

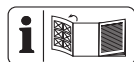

De illustratie van de belangrijkste functionele onderdelen is te vinden op de uitklapbare pagina's.

## Omvang van de levering

Pak het apparaat uit en controleer, of de inhoud volledig is.

- Accu-invalcirkelzaag
- Parallelaanslag
- Universeel zaagblad Ø 140 mm (voorgemonteerd)
- Geleiderail (2-delig)
  - + verbindingselement
- 2 x inbussleutel

(1x im bewaarkoffer,  
1x im extra handvat)

- Opbergkoffer
- Gebruiksaanwijzing



**Batterij en lader zijn niet inbegrepen.**

## Overzicht



- 1 Hulphandgreep
- 2 Vergrendelingshendel
- 3 Inschakelblokkering
- 4 Spaanderuitworp
- 5 Aan-/uitknop
- 6 Handgreep
- 7 Vlinderschroef (snijhoek)
- 8 Excentrische schroef
- 9 Geleiderail
- 10 Zaagtafel
- 11 Vlinderschroef (parallelaanslag)
- 12 Referentiemarkering (snijhoek)
- 13 Snijhoekschaal
- 14 Instelknop
- 15 Vergrendeling (snijdieptenschaal)
- 16 grote inbussleutel
- 17 kleine inbussleutel
- 18 Slimme ledsignaallampjes
- 19 Eco-led-indicator
- 20 Laadstatusindicator
- 21 Waarschuwingindicator overbelasting
- 22 Toets (toerental)
- 23 Koffer
- 24 Beschermpap
- 25 Uitsparing
- 26 Snijbreedtemarkering
- 27 Zaagblad
- 28 Referentiemarkering (snijdieptenschaal)



- 29 Snijdieptenschaal
- 30 Parallelaanslag
- 31 Geleiderails
- 32 Verbindingselement
- 33 Stelschroeven
- B** 34 Accu
- 35 Ontgrendelknop
- 36 Lader
- C** 37 Asvergrendeling
- 38 Flens
- 39 Schroef
- E** 40 Opname van parallelaanslag

## Functiebeschrijving

De accu invalcirkelzaag is geschikt voor het zagen van langs-, dwars- en wisselzaagsneden en kan zowel met als zonder geleiderail worden gebruikt. Voor parallel zagen is een parallelaanslag voorzien. De functie van de bedieningsonderdelen is hieronder beschreven.

## Technische gegevens

### Accu-

### invalcirkelzaag .....PPTSA 20-Li A1

- Motorspanning U ..... 20 V<sub>==</sub>
- Onbelast toerental  $n_0$  ..... 2800-5500 min<sup>-1</sup>
- Gewicht (zonder accu) ..... 4,0 kg
- Gewicht (enkel toebehoren) ..... 2,0 kg
- Max. snijdiepte, zonder geleiderail
  - bij 90° ..... ca. 52 mm
  - bij 45° ..... ca. 38 mm
- Max. snijdiepte, met geleiderail
  - bij 90° ..... ca. 46 mm
  - bij 45° ..... ca. 32 mm
- Geluidsdruk niveau
  - (L<sub>PA</sub>) ..... 76,86 dB(A); K<sub>PA</sub> = 3 dB
- Geluidsniveau
  - (L<sub>WA</sub>) ..... 87,86 dB(A); K<sub>WA</sub> = 3 dB
- Trilling (a<sub>h,w</sub>) zagen in hout
  - Handgreep ..... 2,611 m/s<sup>2</sup>; K = 1,5 m/s<sup>2</sup>
  - Hulphandgreep .. 3,107 m/s<sup>2</sup>; K = 1,5 m/s<sup>2</sup>

- Temperatuur ..... max. 50 °C
- Laadproces ..... 4 - 40 °C
- Bedrijf ..... -20 - 50 °C
- Opslag ..... 0 - 45 °C
- Bij gebruik met Smart-accu's  
(Smart PAPS 204 A1/Smart PAPS 208 A1)
- Werkfrequentie/  
Frequentieband ..... 2400 - 2483,5 MHz
- max. zendvermogen ..... ≤ 20 dBm

### Zaagblad ..... HW 42

- Afmetingen ..... Ø 140 mm x 1,8 x Ø 20 mm
- Tanddikte ..... 1,8 mm
- Grootte van het gat ..... Ø 20 mm
- Aantal tanden ..... 42 tanden
- Zaagbladruddikte ..... 1,8 mm
- Onbelast toerental, n max. .... 7000 min<sup>-1</sup>

De aangegeven trillingemissiewaarde werd volgens een genormaliseerd testmethode gemeten en kan ter vergelijking van een stuk elektrisch gereedschap met een ander gebruikt worden.

De gespecificeerde trillingsemisiewaarde kan ook worden gebruikt voor een voorlopige inschatting van de belasting.

 **Waarschuwing:** Afhankelijk van de manier, waarop het elektrische gereedschap gebruikt wordt, kan de trillingemissiewaarde tijdens het effectieve gebruik van het elektrische gereedschap van de aangegeven waarde verschillen. Probeer de belasting door trillingen zo gering mogelijk te houden. Voorbeeldmaatregelen voor de reductie van trillingsbelasting zijn de beperking van de werktijd. Daarbij moeten alle delen van de bedrijfscyclus in acht worden genomen (bij voorbeeld tijden, waarop het elektrische werktuig is uitgeschakeld en tijden waarin het weliswaar is ingeschakeld, maar zonder belasting draait).

## Laadtijd

Het apparaat maakt deel uit van de reeks (Parkside) X 20 V TEAM en kan met accu's van de reeks (Parkside) X 20 V TEAM worden gebruikt.

Accu's van de reeks (Parkside) X 20 V TEAM mogen alleen met originele laders van de reeks (Parkside) X 20 V TEAM worden geladen.

We bevelen u aan dit apparaat uitsluitend met volgende accu's: Smart PAPS 204 A1, Smart PAPS 208 A1, PAP 20 A1, PAP 20 A3, PAP 20 B1, PAP 20 B3

We bevelen u aan deze accu's met volgende laders te laden: Smart PLGS 2012 A1, PDSLIG 20 A1, PLG 20 A3, PLG 20 A4, PLG 20 C1, PLG 20 C3

Een actuele lijst van de accu-compatibiliteit vindt u op: [www.lidl.de/akku](http://www.lidl.de/akku)

Laadtijd (min.)	PAP 20 A1 PAP 20 B1	PAP 20 A2	PAP 20 A3 PAP 20 B3	Smart PAPS 204 A1	Smart PAPS 208 A1
PLG 20 A1 PLG 20 A4 PLG 20 C1	60	90	120	120	210
PLG 20 A2	45	60	80	80	165
PLG 20 A3 PLG 20 C3	35	45	60	50	120
PDSLIG 20 A1	35	45	60	50	120
Smart PLGS 2012 A1	35	40	40	40	50

## Veiligheidsvoorschriften

Gelieve bij het gebruik van het apparaat de veiligheidsinstructies in acht te nemen.

## Symbolen en pictogrammen

### Symbolen op het apparaat:



Lees alvorens het apparaat te gebruiken aandachtig de gebruiksaanwijzing door.

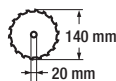

Diameter van het zaagblad  
Grootte van het gat van het zaagblad



Draairichting zaagblad



Niveaus instellen/  
Voorinstelling toerental



Slimme ledsignaallampjes



Eco-modus



Waarschuwingindicator  
overbelasting



Laadstatusindicator



Machines horen niet bij huishoudelijk afval thuis.

### Extra pictogrammen op het zaagblad:



Draag een veiligheidsbril!



Draag een ademhalingsbeveiliging!



Draag gehoorbescherming!



Gebruik geen beschadigde zaagbladen



Draairichting zaagblad

### Pictogrammen in de opbergkoffer:



Plaats voor de accu-invalcirkelzaag



Plaats voor de accu



Plaats voor de oplader



Plaats voor de parallelaanslag



Plaats voor de gebruikshandleiding



Recyclingcode

### Symbolen in de gebruiksaanwijzing:



**Gevaarsymbool met informatie over de preventie van personen- of zaakschade.**



Geboodsteken met informatie over de preventie van schade.



Aanduidingsteken met informatie over hoe u het apparaat beter kunt gebruiken.

## Algemene veiligheidsinstructies voor elektrisch gereedschap



**WAARSCHUWING! Lees alle veiligheidsaanwijzingen, instructies, borden en technische gegevens die voor dit elektrisch gereedschap gelden.** Verzuim bij de naleving van de veiligheidsinstructies en aanwijzingen kan een elektrische schok, brand en/of ernstige verwondingen veroorzaken.

### Bewaar alle veiligheidsinstructies en aanwijzing voor de toekomst.

Het in de veiligheidsinstructies gebruikte begrip „Elektrisch gereedschap” heeft betrekking op elektrisch gereedschap met netvoeding (met netsnoer) en op elektrisch gereedschap met batterijvoeding (zonder netsnoer).

### 1) Veiligheid op de werkplaats

- a) **Houd uw werkruimte netjes en goed verlicht.** Wanorde of onverlichte werkomgevingen kunnen tot ongevallen leiden.
- b) **Werk met het elektrische gereedschap niet in een explosieve omgeving, waarin er zich brandbare vloeistoffen, gassen of stoffen bevinden.** Elektrisch gereedschap produceert vonken, die het stof of de dampen kunnen doen ontsteken.
- c) **Houd kinderen en andere personen tijdens het gebruik van het elektrische gereedschap op een veilige afstand.** In geval van afleiding kunt u de controle over het apparaat verliezen.

## 2) Elektische veiligheid

- a) **De aansluitstekker van het elektrische gereedschap moet in het stopcontact passen. De stekker mag op geen enkele manier veranderd worden. Gebruik geen adapterstekkers samen met geaard elektrisch gereedschap.**

Ongewijzigde stekkers en passende stopcontacten doen het risico voor een elektrische schok afnemen.

- b) **Vermijd lichamelijk contact met geaarde oppervlakken, zoals van buizen, verwarmingsinstallaties, fornuizen en koelkasten.**

Er bestaat een verhoogd risico door een elektrische schok als uw lichaam geaard is.

- c) **Houd elektrisch gereedschap op een veilige afstand tot regen of nattigheid.** Het binnendringen van water in elektrisch gereedschap doet het risico voor een elektrische schok toenemen.

- d) **Gebruik het snoer niet voor een ander doeleinde om het elektrische gereedschap te dragen, op te hangen of om de stekker uit het stopcontact te trekken. Houd het snoer op een veilige afstand tot hitte, olie, scherpe kanten of bewegende apparaatonderdelen.** Beschadigde of verstrikt geraakte snoeren doen het risico voor een elektrische schok toenemen.

- e) **Als u met elektrisch gereedschap in de open lucht werkt, maakt u enkel gebruik van verlengsnoeren, die ook voor buiten geschikt zijn.** Het gebruik van een voor buiten geschikt verlengsnoer doet het risico voor een elektrische schok afnemen.

- f) **Wanneer het gebruik van het elektrische gereedschap in een vochtige omgeving niet te vermijden is, gebruik dan een aardlekschakelaar.** Het gebruik van een aardlekschakelaar reduceert het risico op een elektrische schok.

## 3) Veiligheid van personen

- a) **Wees aandachtig, let erop wat u doet en ga verstandig aan het werk met elektrisch gereedschap. Gebruik geen elektrisch gereedschap als u moe bent of onder de invloed van drugs, alcohol of medicijnen staat.** Een moment van onoplettendheid bij het gebruik van het elektrische gereedschap kan tot ernstige verwondingen leiden.

- b) **Draag persoonlijke beschermingsuitrusting en altijd een beschermbril.** Het dragen van een persoonlijke beschermingsuitrusting, zoals stofmasker, slipvrije veiligheidsschoenen, beschermende helm of gehoorbescherming, al naargelang de aard en de toepassing van het elektrische gereedschap, doet het risico voor verwondingen afnemen.

- c) **Vermijd een onopzettelijke ingebruikname. Vergewis u dat het elektrische gereedschap uitgeschakeld is voordat u het op de stroomvoorziening en/of de accu aansluit, het opneemt of draagt.** Als u bij het dragen van het elektrische gereedschap uw vinger aan de schakelaar hebt of het apparaat ingeschakeld op de stroomvoorziening aansluit, kan dit tot ongevallen leiden.

- d) **Verwijder instelgereedschap of schroefsleutel voordat u het elektrische gereedschap inscha-**

**kelt.** Gereedschap of een sleutel, die zich in een draaiend apparaatonderdeel bevindt, kan tot verwondingen leiden.

- e) **Vermijd een abnormale lichaamshouding. Zorg voor een veilige stand en houd te allen tijde uw evenwicht.** Daardoor kunt u het elektrische gereedschap in onverwachte situaties beter controleren.
  - f) **Draag geschikte kledij. Draag geen ruimzittende kleding of sieraden. Houd haar, kledij en handschoenen op een veilige afstand tot bewegende onderdelen.** Loszittende kledij, sieraden of lang haar kan/kunnen door bewegende onderdelen vastgegrepen worden.
  - g) **Wanneer stofafzuig- en opvangsystemen kunnen worden gemonteerd, moeten deze aangesloten worden en correct worden gebruikt.** Gebruik van een stofafzuiginrichting kan gevaren door stof doen afnemen.
  - h) **Laat u niet verleiden tot een vals gevoel van veiligheid en negeer nooit de veiligheidsregels voor elektrische gereedschappen, ook wanneer u na veelvuldig gebruik vertrouwd bent met het elektrische gereedschap.** Onoplettende handelingen kunnen in fracties van seconden ernstig lichamelijk letsel tot gevolg hebben.
- 4) Gebruik en behandeling van het elektrische gereedschap**
- a) **Overbelast het apparaat niet. Gebruik voor uw werk het daarvoor bestemde elektrische gereedschap.** Met het passende elektrische gereedschap werkt u beter en veiliger in het aangegeven vermogensgebied.
  - b) **Gebruik geen elektrisch gereedschap, waarvan de schakelaar defect is.** Elektrisch gereedschap, dat niet meer in- of uitgeschakeld kan worden, is gevaarlijk en moet gerepareerd worden.
  - c) **Trek de stekker uit het stopcontact en/of verwijder de afneembare accu, voordat u instellingen aan het apparaat verricht, gebruiksassesoires verwisselt of het elektrische gereedschap weglegt.** Deze voorzorgsmaatregel voorkomt een onopzettelijke start van het elektrische gereedschap.
  - d) **Bewaar ongebruikt elektrisch gereedschap buiten het bereik van kinderen. Laat personen het apparaat niet gebruiken, die daarmee niet vertrouwd zijn of deze aanwijzingen niet gelezen hebben.** Elektrisch gereedschap is gevaarlijk als het door onervaren personen gebruikt wordt.
  - e) **Verzorg het elektrische gereedschap en de bijbehorende werktuigen zorgvuldig.** Controleer, of beweegbare onderdelen foutloos functioneren en niet klemmen, of er onderdelen gebroken of zodanig beschadigd zijn, dat de werking van het elektrische gereedschap in negatieve zin beïnvloed wordt. Laat beschadigde onderdelen vóór het gebruik van het apparaat repareren. Tal van ongevallen hebben hun oorzaak in slecht onderhouden elektrisch gereedschap.
  - f) **Houd snijd-/snoeigereedschap scherp en netjes.** Zorgvuldig onderhouden snijd-/snoeigereedschap met scherpe snijkanten geraken minder gekneld en is gemakkelijker te bedienen.

- g) Gebruik elektrisch gereedschap, toebehoren, gebruiksgereedschap enz. in overeenstemming met deze aanwijzingen. Houd daarbij rekening met de arbeidsomstandigheden en de uit te voeren activiteit.** Het gebruik van elektrisch gereedschap voor andere dan de voorziene toepassingen kan tot gevaarlijke situaties leiden.
- h) Houd grepen en greepvlakken droog, schoon en vrij van olie en vet.** Gladde grepen en greepvlakken maken het moeilijk om elektrisch gereedschap in onvoorziene situaties veilig te bedienen en onder controle te houden.

## 5) Zorgvuldig omgaan met en gebruiken van Accutoestellen

- a) Laad de accu's alleen op in accusladers, die door de producent aanbevolen worden.** Voor een acculader die geschikt is voor een bepaalde soort accu's bestaat brandgevaar als hij met andere accu's gebruikt wordt.
- b) Gebruik alleen de daarvoor voorziene accu's in de elektro-werktuigen.** Het gebruik van andere accu's kan tot verwondingen en brandgevaar leiden.
- c) Houd de niet-gebruikte accu uit de buurt van paperclips, munten, sleutels, nagels, schroeven of andere kleine metalen voorwerpen, die een overbrugging van de contacten zouden kunnen veroorzaken.** Een kortsluiting tussen de accucontacten kan tot brandwonden of brand leiden.
- d) Bij verkeerd gebruik kan vloeistof uit de accu vrijkomen. Vermijd contact daarmee. Bij toevallig contact met water af-**

**spoelen. Als de vloeistof in de ogen komt, moet u bovendien een arts consulteren.** Vrijkomende accuvloeistof kan tot geïrriteerde huid of brandwonden leiden.

- e) Gebruik geen beschadigde of gemodificeerde accu.** Beschadigde of gemodificeerde accu's kunnen zich onverwacht gedragen en brand, explosies en lichamelijk letsel veroorzaken.
- f) Stel een accu niet bloot aan brand of te hoge temperaturen.** Brand of temperaturen boven 130 °C kunnen een explosie veroorzaken.
- g) Volg alle aanwijzingen voor het laden op en laad de accu of het accugereedschap nooit buiten het in de gebruiksaanwijzing aangegeven temperatuurbereik.** Foutief laden of laden buiten het toegelaten temperatuurbereik kan de accu vernielen en het brandgevaar verhogen.

## 6) Service

- a) Laat uw elektrisch gereedschap uitsluitend door gekwalificeerd, vakkundig geschoold personeel en enkel met originele reserveonderdelen repareren.** Daardoor wordt verzekerd dat de veiligheid van het elektrische gereedschap in stand gehouden wordt.
- b) Verricht nooit onderhoud aan beschadigde accu's.** Alle onderhoud aan accu's zou alleen door de fabrikant of een geautoriseerde service-organisatie moeten worden verricht.

## Aanvullende instructies

- a) Gebruik geen slijpschijven.**  
**b) Kies het juiste zaagblad naargelang het te zagen mate-**

**riaal.** Zaagbladen, bestemd voor het zagen van hout of soortgelijke materialen, moeten voldoen aan EN 847-1. De zaag mag alleen worden gebruikt voor het zagen van hout, kunststof en lichtgewicht materialen

- c) **Gebruik alleen zaagbladen waarvan de toerentalmarkering overeenkomt met of hoger is dan het opgegeven toerental van uw apparaat.**
- d) **Gebruik enkel zaagbladen met een diameter van 140 mm, overeenkomstig het opschrift op het zaagblad.**
- e) **Vermijd oververhitting van de zaagtandpunten.**
- f) **Vermijd bij het zagen van kunststof het smelten van de kunststof.**
- g) **Houd rekening met de maximale snijdiepte (zie technische gegevens).**
- h) **Draag bij het zagen een stofmasker.**
- i) **Draag steeds gehoorbescherming!**
- j) **Gebruik geen toebehoren (zie hoofdstuk „Reserveonderdelen/toebehoren“) dat niet door PARKSIDE is aanbevolen.** Dit kan namelijk leiden tot elektrische schok of brand.

## RESTRISICO'S

Ook als u dit elektrische gereedschap zoals voorgeschreven bedient, blijven er altijd restrisico's bestaan. Volgende gevaren kunnen zich in verband met de constructiewijze en uitvoering van dit elektrische gereedschap voordoen:

- a) Snijdwonden
- b) Gehoorschade indien er geen geschikte gehoorbescherming gedragen wordt.

c) Schade aan de gezondheid, die van hand-/armtrillingen het gevolg zijn indien het apparaat gedurende een langere periode gebruikt wordt of niet zoals reglementair voorgeschreven beheerd en onderhouden wordt.



**Waarschuwing!** Dit elektrische gereedschap produceert tijdens de werking een elektromagnetisch veld. Dit veld kan in bepaalde omstandigheden actieve of passieve medische implantaten in negatieve zin beïnvloeden. Om het gevaar voor ernstige of dodelijke verwondingen te verminderen, adviseren wij personen met medische implantaten, hun arts en de fabrikant van het medische implantaat te raadplegen voordat de machine bediend wordt.



**Neem de veiligheids- en acculaadingsinstructies in acht die vermeld staan in de gebruiksaanwijzing van uw accu en van de lader van de reeks (Parkside) X 20 V TEAM. Een gedetailleerde beschrijving van het laadproces en andere informatie vindt u in de aparte gebruiksaanwijzing ervan.**

## Veiligheidsinstructies voor alle zagen

### ZAAGPROCESSEN

- a)  **GEVAAR! Kom met uw handen niet in het zaagbereik en aan het zaagblad.** Als beide handen de zaag vasthouden, kan het zaagblad ze niet verwonden.
- b) **Grijp niet onder het werkstuk.** De beschermkap kan u onder het werkstuk niet beschermen tegen het zaagblad.
- c) **Pas de snijdiepte aan de dikte van het werkstuk aan.** Onder het werkstuk

moet minder dan een volledige tandhoogte zichtbaar zijn.

- d) **Houd het te zagen werkstuk nooit in uw hand of over uw been. Borg het werkstuk op een stabiele houder.** Het is belangrijk om het werkstuk goed vast te zetten om het risico op fysiek contact, vastlopen van het zaagblad of verlies van controle te minimaliseren.
- e) **Houd het apparaat vast aan de geïsoleerde grijpvlakken als u werkzaamheden uitvoert waarbij het gebruikte werktuig verborgen elektrische leidingen kan raken.** Contact met een onder spanning staande lijn zet ook de metalen delen van het elektrische gereedschap onder spanning en leidt tot een elektrische schok.
- f) **Gebruik altijd een aanslag of een rechte randgeleiding bij het snijden.** Dit verbetert de zaagnauwkeurigheid en verkleint de kans dat het zaagblad vastloopt.
- g) **Gebruik altijd zaagbladen van de juiste maat en met een geschikt centergat (bijv. ruitvormig of rond).** Zaagbladen die niet in de montagedelen van de zaag passen, draaien niet vloeiend en leiden tot verlies van controle.
- h) **Gebruik nooit beschadigde of verkeerde zaagbladdichtingsringen of schroeven.** De zaagbladdichtingsringen en schroeven zijn speciaal ontworpen voor uw zaag, voor optimale prestaties en operationele veiligheid.

## Verdere veiligheidsinstructies voor alle zagen

### TERUGSLAG - OORZAKEN EN NAVENANTE VEILIGHEIDSINSTRUCTIES

- Een terugslag is de plotselinge reactie als gevolg van vasthaken, vastlopen

of verkeerd uitgelijnd zaagblad, waardoor een ongecontroleerde zaag loskomt en uit het werkstuk naar de gebruiker beweegt.

- Als het zaagblad vasthaakt of vastloopt in de zaagspleet, blokkeert het en de motorkracht slaat de zaag terug naar de gebruiker.
- Als het zaagblad in de zaagsnede is gewrongen of niet goed is uitgelijnd, kunnen de tanden van de achterste zaagbladrand vast komen te zitten in het houtoppervlak, waardoor het zaagblad uit de zaagspleet beweegt en de zaag terugspringt naar de gebruiker.

Een terugslag is het gevolg van een verkeerd of onvakkundig gebruik van de zaag. Dit kan worden vermeden met gepaste voorzorgsmaatregelen, die hieronder worden beschreven.

- a) **Houd de zaag stevig vast en breng uw armen in een positie waarin u de terugslagkrachten kunt absorberen. Houd uzelf altijd aan de zijkant van het zaagblad, breng het zaagblad nooit in lijn met uw lichaam.** Bij een terugslag kan de cirkelzaag achteruit springen, maar kan de operator de terugslagkrachten met passende voorzorgsmaatregelen beheersen.
- b) **Als het zaagblad vastloopt of u het werk onderbreekt, schakel de zaag dan uit en houd hem stabiel in het materiaal totdat het zaagblad tot stilstand is gekomen. Probeer nooit de zaag van het werkstuk te verwijderen of naar achteren te trekken terwijl het zaagblad beweegt, anders kan er een terugslag optreden.** Stel de oorzaak voor het inklemmen vast en los ze op.
- c) **Als u een zaag, die in het werkstuk steekt, opnieuw wilt starten, centreert**



**u het zaagblad in de zaagspleet en controleert u of de zaagtanden niet in het werkstuk blijven haken.** Als het zaagblad vast komt te zitten, kan het uit het werkstuk komen of een terugslag veroorzaken als de zaag opnieuw wordt gestart.

- d) **Ondersteun grote platen om het risico op terugslag door een vastgelopen zaagblad te verminderen.** Grote platen kunnen door hun eigengewicht doorbuigen. Platen moeten aan beide kanten worden ondersteund, en met name zowel in de buurt van de zaagspleet als ook aan de rand.
- e) **Gebruik geen stompe of beschadigde zaagbladen.** Zaagbladen met stompe of niet goed uitgelijnde tanden zorgen voor meer wrijving, vastlopen van het zaagblad en terugslag door een nauwe zaagspleet.
- f) **Trek voor het zagen de instellingen voor de snijdiepte en de snijhoek vast.** Als tijdens het zagen de instellingen veranderen, kan het zaagblad klem komen te zitten en kan een terugslag optreden.
- g) **Wees bijzonder voorzichtig bij zagen in bestaande wanden of andere niet zichtbare gebieden.** Het ingebrachte zaagblad kan bij het zagen in verborgen voorwerpen blokkeren en terugslag veroorzaken.

## FUNCTIE VAN DE BESCHERMKAP

- a) **Controleer voor elk gebruik of de onderste beschermkap goed sluit.** Gebruik de zaag niet als de beschermkap niet vrij kan bewegen en niet onmiddellijk sluit. **Klem of bind de beschermkap nooit in open positie vast.** Als de zaag per ongeluk op de grond valt, kan de onderste beschermkap worden gebo-

gen. Zorg ervoor dat de beschermkap bij alle zaaghoeken en -dieptes vrij beweegt en niet in aanraking komt met het zaagblad of andere onderdelen.

- b) **Controleer de toestand en de werking van de veer voor de beschermkap. Laat de zaag voor gebruik nakijken als de beschermkap en veer niet goed werken.** Beschadigde onderdelen, kleverige afzettingen of opeenhopingen van spaanders zorgen ervoor dat de onderste beschermkap vertraagd werkt.
- c) **Bij het maken van een "invalzaagsnede" die niet in een rechte hoek wordt gemaakt, moet de bodemplaat van de zaag worden vastgezet tegen zijwaarts bewegen.** Als u het zaagblad zijwaarts beweegt, kan het vastlopen en terugslaan.
- d) **Plaats de zaag niet op de werkbank of vloer zonder de beschermkap over het zaagblad.** Een onbeschermd, nalopend zaagblad beweegt de zaag tegen de zaagrichting in en zaagt wat hem in de weg zit. Let daarbij op de nalooptijd van het zaagblad.

## Veiligheidsaanwijzingen voor het zaagblad

Deze informatie over het **zaagblad** komt overeen met de norm DIN EN 847-1:2017



Het gereedschap mag alleen worden gebruikt door opgeleide en ervaren personen die bedreven zijn in het gebruik van gereedschappen.

## Veilig werken

- Het op het gereedschap aangegeven hoogste toerental mag niet overschreden worden. Indien gespecificeerd, moet het toerentalbereik in acht worden genomen.

- Cirkelzaagbladen waarvan het zaaglichaam gebarsten is, moeten worden weggegooid (reparatie is niet toegestaan).
- Gereedschap met zichtbare scheuren mag niet worden gebruikt.
- Gereedschap moet regelmatig worden schoongemaakt.
- Gereedschapsonderdelen van lichte legeringen mogen alleen worden schoongemaakt, b.v. van hars, met oplosmiddelen die de mechanische eigenschappen van deze materialen niet aantasten.
- Werktuigen en werktuiglichamen moeten zo opgespannen zijn dat zij tijdens het bedrijf nooit los kunnen komen. Neem de aanwijzingen voor de montage in acht.  
Draai de klemschroef waarmee het zaagblad is vastgezet, met de hand vast met de bijgeleverde inbussleutel.
- Het verlengen van de sleutel of het aandraaien met hamerslagen is niet toegestaan.
- De klemvlakken van het zaagblad moeten worden ontdaan van vuil, vet, olie en water.
- Gebruik originele reserveonderdelen van de fabrikant om een veilig gebruik te garanderen, zie hoofdstuk „Reserveonderdelen/toebehooren“.
- Onderhoudswerkzaamheden en wijzigingen aan cirkelzaagbladen mogen alleen worden uitgevoerd door een deskundig persoon, d.w.z. een persoon met een gespecialiseerde opleiding en ervaring, die bekend is met de eisen voor constructie en ontwerp en die de vereiste veiligheidsniveaus kent.

## Reiniging

- Verwijder vuil, zoals hars, van het zaagblad alleen met oplosmiddelen die de

mechanische eigenschappen van het zaagblad niet aantasten.

- Probeer gegomde oppervlakken schoon te maken met een goed uitgewrongen, vochtige, lauwe doek. Let erop dat er geen vloeistoffen in het binnenste van de behuizing kunnen indringen!  
Als alternatief kunt u een speciale reiniger (harsverwijderaar) of multispray gebruiken. Neem de veiligheidsinstructies en instructies van de fabrikant van de speciale reiniger/multispray in acht.

## Onderhoud

- Controleer het zaagblad elke keer dat u het gebruikt op duidelijke defecten en vervang een bot, verbogen of anderszins beschadigd zaagblad.
- Onderhoudswerkzaamheden aan de zaagbladen, zoals reparatie of naslijpen, moeten worden uitgevoerd door een deskundige.

## Opslag

Bewaar het zaagblad op een droge en tegen stof beschermde plaats, buiten het bereik van kinderen.

## Bediening

### **B** Accu verwijderen/plaatsen

1. Om de accu (34) uit het apparaat te verwijderen, drukt u op de ontgrendelknop (35) aan de accu (34) en trekt u de accu (34) eruit.
2. Om de accu (34) te plaatsen, schuift u deze langs de geleiderail (9) in het apparaat. Hij klikt hoorbaar vast.

## B Laadtoestand van de accu controleren

De laadindicator (20) geeft de laadtoestand van de accu (34) aan.

De laadtoestand van de accu wordt aangeduid door de betreffende led-lampen, die beginnen te branden wanneer het apparaat in werking is. Houd daartoe de aan-/uitknop (5) ingedrukt.

**rood-geel-groen** => accu volledig geladen  
**rood-geel** => accu ca. voor de helft geladen  
**rood** => accu moet geladen worden

## B Accu laden

**i** Laat een opgewarmde accu eerst afkoelen voordat u hem oplaadt.

**i** Laad de accu (34) op wanneer alleen nog de rode led van de laadtoestandindicator brandt.

1. Neem de accu (34) uit het apparaat.
2. Schuif de accu (34) in de laadschacht van de oplader (36).
3. Sluit de oplader (36) aan op een stopcontact.
4. Nadat het laadproces is voltooid, brandt er continu een groen lampje. Koppel nu de oplader (36) los van het elektriciteitsnet.
5. Trek de accu (34) uit de oplader (36).

## A Controleer de functie van de beschermkap

1. Plaats het apparaat met de zaagtafel (10) op de rand van een stevige ondergrond, zodat de invalcirkelzaag volledig kan zakken.

2. Duw de inschakelblokkering (3) naar voren en laat de invalcirkelzaag zakken.
3. Controleer of het zaagblad (27) tegen de beschermkap (24) wrijft. Controleer of het uit zichzelf weer in de oorspronkelijke stand teruggaat.

**i** Als de functie van de beschermkap defect is, mag u het apparaat niet in gebruik nemen en moet u contact opnemen met ons servicecentrum.

## C Zaagblad monteren/vervangen

**!** Schakel het apparaat uit en haal de accu eruit voordat u werkzaamheden uitvoert.

1. Duw de vergrendelingshendel (2) in de richting van het extra handvat (1).
2. Duw de inschakelblokkering (3) naar voren en laat de invalcirkelzaag zakken tot hij hoorbaar vastklikt.
3. Laat vervolgens de inschakelvergrendeling (3) los. De motoreenheid stopt op het punt waar u het zaagblad kunt monteren/verwisselen door de uitsparing in de beschermkap (24).

### Zaagblad demonteren

4. Druk op de asvergrendeling (37) en draai de schroef (39) en de flens (38) los en verwijder ze met de grote inbus-sleutel (16) (uit het extra handvat (1)).
5. Verwijder voorzichtig het zaagblad (27) uit de onderkant van de beschermkap (24).

### Zaagblad monteren

4. Plaats het zaagblad (27) van onderaf in de beschermkap (24) op de as.



De gemarkeerde loopricting op het zaagblad (27) moet overeenkomen met de gemarkeerde loopricting op de beschermkap (24).

- Plaats de flens (38) op het zaagblad (27).
- Druk op de asvergrendeling (37) en zet de flens (38) en het zaagblad (27) vast met de schroef (39) met behulp van de grote inbussleutel (16).



**WAARSCHUWING!** De pijl op het zaagblad moet overeenkomen met de draairichtingpijl (loopricting, aangegeven op de beschermkap).



Zorg ervoor dat het zaagblad geschikt is voor het toerental van het gereedschap.

## D Stofafzuiging aansluiten

Sluit een goedgekeurde stof- en spanenafzuiger rechtstreeks aan op de spaanderuitworp (4).



Bij het bewerken van materialen waar stof schadelijk is voor de gezondheid, moet het apparaat worden aangesloten op een geschikt, getest stofafzuigapparaat van stofklasse M.

## E Parallelaanslag monteren

- Draai de vleugelschroef (11) voor de opname van de parallelaanslag (40) los en steek de parallelaanslag (30) in de opname van de parallelaanslag (40).
- Stel de gewenste snijbreedte in. Gebruik hiervoor zo nodig een meter. De uitsparingen (25) op de voorrand van de zaagtafel (10) geven de snij-

kant aan voor de zaaghoekinstellingen 0° en 45° (zie detailafbeelding).

- Draai de vleugelschroeven (11) van de opname van parallelaanslag (40) vast.

## Waarschuwing overbelasting

- Als het apparaat beschadigd dreigt te raken, licht de waarschuwingsindicator voor overbelasting (A 21) (kort) op. Het apparaat schakelt uit.

## A Snijhoek instellen

U kunt de snijhoek met de snijhoekschaal (13) bepalen.

- Draai de twee vleugelschroeven (7) van de snijhoekselectie los.
- Stel de gewenste hoek op de snijhoekschaal (13) in met behulp van de bovenkant van de referentiemarkering (12).
- Draai de vleugelschroeven (7) weer vast.



Om een verstekhoek van -1° of +47° in te stellen, draait u na het zwenken aan de instelknop (14).



Bij versteksnedes is de snijdiepte kleiner dan de ingestelde waarde op de snijdiepte-schaal (29).



Houd het apparaat met beide handen vast tijdens het zagen onder een hoek, om een betere controle over het apparaat te behouden.

## A Snijdiepte instellen

- Druk de vergrendeling (15) van de zaagdiepte-instelling in en houd deze ingedrukt.

2. Stel de gewenste snijdiepte in op de snijdiepte-schaal (29) met behulp van de referentiemarkering (28).  
**A:** Markering zonder geleiderail  
**B:** Markering met geleiderail
3. Laat de vergrendeling (15) los.

## A Geleiderail aansluiten

**i** De geleiderails zijn aan de onderzijde voorzien van spaanbeschermer (zwarte rubberen lip). Deze spaanbeschermer moet vlak op de lengte van de geleiderail worden ingekort vóór de eerste snede. Plaats de geleiderail op een werkstuk. Stel op de invalcirkelzaag een zaagdiepte van ca. 10 mm in en schakel ze in. Geleid de invalcirkelzaag gelijkmatig en met een lichte druk in de zaagrichting.

1. Duw het verbindingselement (32) in de groef van de geleiderails (31). Het verbindingselement moet in het midden tussen de twee geleiderails liggen.
2. Draai de stelschroeven (33) vast met de kleine inbussleutel (17).

## A Werkinstructies

**i** De zaagbreedte-markeringen (26) op de beschermkap (24) geven de voorste en achterste zaagpunt van het zaagblad aan (Ø 140 mm), bij maximale zaagdiepte.

### Zagen (zonder geleiderail)

#### Zagen onder een rechte hoek

- Houd de machine met beide handen vast, één hand op de handgreep (6) en de tweede op het extra handvat (1).
- Schakel het apparaat in, zie hoofdstuk „In-/uitschakelen”

- Plaats het apparaat met het voorste deel van de zaagtafel (10) op het werkstuk.
- Laat de invalcirkelzaag zakken en zaag met gematigde druk voorwaarts – nooit achterwaarts.

#### Versteksnedes tot 45°

- Stel de gewenste snijhoek in zoals beschreven in het hoofdstuk “Instellen van de snijhoek”.
- Houd de machine met beide handen vast, één hand op de handgreep (6) en de tweede op het extra handvat (1).
- Schakel het apparaat in, zie hoofdstuk „In-/uitschakelen”
- Plaats het apparaat met het voorste deel van de zaagtafel (10) op het werkstuk.
- Laat de invalcirkelzaag zakken en zaag met gematigde druk voorwaarts – nooit achterwaarts.

#### Insteeksneden

- Stel de gewenste snijdiepte in zoals beschreven in het hoofdstuk “Instellen van de snijdiepte”.
- Plaats het apparaat op het werkstuk.
- Houd de machine met beide handen vast, één hand op de handgreep (6) en de tweede op het extra handvat (1).
- Schakel het apparaat in, zie hoofdstuk „In-/uitschakelen”
- Laat de invalcirkelzaag zakken en zaag met gematigde druk voorwaarts – nooit achterwaarts.

**i** Verminder het risico van terugslag door de achterrand tegen een aanslag te plaatsen (bv. de geleiderail).

**i** Als het zaagblad tijdens het zagen zijdelings verschuift, kan het vastlopen, met terugslag als gevolg. Wanneer u

invalsnedes maakt die niet in een rechte hoek verlopen, moet u de zaagtafel beveiligen tegen zijwaarts bewegen.

## Zagen (met geleiderail)

### Zagen onder een rechte hoek

- Plaats de geleiderail (31) op het werkstuk met de zwarte rubberen lip naar beneden gericht.
- Plaats het apparaat met de groef op de geleiderail.
- Houd de machine met beide handen vast, één hand op de handgreep (6) en de tweede op het extra handvat (1).
- Schakel het apparaat in, zie hoofdstuk „In-/uitschakelen”
- Laat de invalcirkelzaag zakken en zaag met gematigde druk voorwaarts – nooit achterwaarts.

### Versteksnedes tot 45 °

- Plaats de geleiderail (31) op het werkstuk met de zwarte rubberen lip naar beneden gericht.
- Plaats het apparaat met de groef op de geleiderail.
- Stel de gewenste snijhoek in zoals beschreven in het hoofdstuk „Instellen van de snijhoek”.
- Houd de machine met beide handen vast, één hand op de handgreep (6) en de tweede op het extra handvat (1).
- Schakel het apparaat in, zie hoofdstuk „In-/uitschakelen”
- Laat de invalcirkelzaag zakken en zaag met gematigde druk voorwaarts – nooit achterwaarts.

### Invalcirkelzagen met geleiderail

- Plaats de geleiderail (31) op het werkstuk met de zwarte rubberen lip naar beneden gericht.

- Plaats het apparaat met de groef op de geleiderail.
- Stel de gewenste snijdiepte in zoals beschreven in het hoofdstuk „Instellen van de snijdiepte”.
- Plaats de achterrand van de zaagtafel (10) (zo ver mogelijk) tegen een aanslag.
-  De excenterschroeven (8) kunnen worden gebruikt om de nauwkeurigheid van de passing van de zaagtafel in de geleiderail te verbeteren.  
Draai de excenterschroeven (8) aan om de speling tussen het apparaat en de geleiderail (31) tot een minimum te beperken.
- Houd de machine met beide handen vast, één hand op de handgreep (6) en de tweede op het extra handvat (1).
- Schakel het apparaat in, zie hoofdstuk „In-/uitschakelen”
- Laat de invalcirkelzaag zakken en zaag met gematigde druk voorwaarts – nooit achterwaarts.

## A Toerental en eco-modus instellen

Via de toets  (22) kunt u één van de 6 toerentalniveaus instellen.

Er is ook een eco-modus beschikbaar. Als de Eco-modus actief is, licht de Eco-LED-indicator (19) op.

## A In-/uitschakelen

### Inschakelen:

1. Schuif de inschakelblokkering (3) naar voren.
2. Druk op de aan-/uitknop (5).  
 Nadat de machine is gestart, kunt u de inschakelblokkering (3) weer loslaten.
3. Laat de invalcirkelzaag zakken.

**Uitschakelen:**





1. Laat de aan-/uitknop (5) los.
2. Geleid het zaagblad terug in de beschermkap (24).

**Apparaat met Lidl Home app verbinden**

 **Het apparaat kan alleen met de Lidl Home-app worden verbonden als u het met een Smart Performance-accu bedient.**



1. Schuif de apparaatvoet op een **Smart Performance-accu** totdat hij vastklikt.  
 Druk op de toets  (A 22). De smart-led-indicator  (A 18) gaat branden.
2. Activeer Bluetooth® op uw smartphone.
3. Open de Lidl Home app.  
 Vanaf hier zijn er **1**, **2** en **3** opties om het apparaat aan te sluiten.

**1** Als dit het eerste apparaat is dat u met de app wilt verbinden:

4. In het  „Home“ tabblad, selecteert u de optie **“Apparaat toevoegen”**.  
 De app scant de omgeving op beschikbare apparaten en laat u zien of er beschikbare apparaten zijn gevonden.  
 Indien dit niet het geval is, lees dan verder bij mogelijkheid **3**.
5. Selecteer **„Ga naar Toevoegen”** om de beschikbare apparaten in een lijst weer te geven.
6. Selecteer het apparaat door een vinkje  aan te brengen. Selecteer slechts één apparaat per keer. Als er andere vinkjes staan bij andere apparaten, verwijdert u de vinkjes door op het vinkje te drukken.
7. Druk nu op de , die dezelfde kleur heeft als het ingestelde vinkje.
8. Bevestig de succesvolle verbinding met **„Klaar”**.

Nu staat het toestel in het  „Zuhause“ tabblad en kan geselecteerd worden.

**2** Als u reeds andere apparaten met de app verbonden hebt:

4. In het  „Home“ tabblad, selecteert u de  rechtsboven. De app scant de omgeving op beschikbare apparaten en laat u zien of er beschikbare apparaten zijn gevonden.

 Indien dit niet het geval is, lees dan verder bij mogelijkheid **3**.

5. Ga verder zoals bij **1** vanaf punt 5.

**3** Als de lijst met beschikbare apparaten niet automatisch aan u wordt getoond:

Als het toestel niet automatisch aan u wordt aangeboden, gaat u als volgt te werk:

4. In het  „Home“ tabblad, selecteert u de  rechtsboven.
5. Selecteer in de lijst links **„Andere”**.
6. Selecteer **„Andere-2”**.
7. Bevestig dat de weergave snel knippert.  
 De app zoekt nu naar beschikbare apparaten en stelt ze aan u voor.
8. Selecteer het gewenste apparaat door op de  te drukken om het aan de app toe te voegen.
9. Bevestig eerst met **„verder”**, dan met **„klaar”**.

 Een upgrade van de firmware kan wijzigingen van de functionaliteit van de app tot gevolg hebben.

**Functies van de app**

Selecteer de Smart-accu (waarmee u het apparaat gebruikt) . Zo komt u op de overzichtspagina van het apparaat, waar u de volgende informatie en instelmogelijkheden kunt krijgen:

 Als u niet onmiddellijk naar de overzichtspagina van het toestel wordt geleid, selecteer dan op de overzichtspagina van de accu onder "Informatie over het apparaat" het Performance-apparaat PPTSA 20-Li A1.



- het **Virtueel ID-gereedschap** maakt precieze identificatie van het gereedschap mogelijk
- het **Gereedschapsmodel** is aangegeven en de productiepartij wordt tussen haakjes weergegeven
- de **Ontladingsstroom werktuig** geeft de actuele ontlading in Ampere aan
- het **Toerental gereedschap** wordt TPM (toeren per minuut)/min<sup>1</sup> aangegeven. In de instelling "Professional", instelbaar onder **Gereedschappen in de werkmodus**, kan de snelheid vooraf worden ingesteld.
- via **Gereedschappen in werkmodus** kan geselecteerd worden: Prestaties, professioneel en ECO
- de **Totale looptijd gereedschap** kan uitgelezen worden
- De frequentie van de overtemperatuurtijden kan worden afgelezen via **Overtemperatuurtijden gereedschap**.
- de frequentie van blokkering van het apparaat kan via **Blokkeringstijd gereedschap** worden afgelezen
- de frequentie van de **Tijden met te hoge stroom gereedschap** kan worden uitgelezen
- een rode stip op de **Firmwareversie** geeft aan wanneer er een update beschikbaar is. Door de firmwareversie te selecteren, kan de update worden uitgevoerd
- Gebruik de selectie "Reset" onder **Terugzetten naar fabrieksinstelling** om de bedrijfsinstelling te herstellen. Alle opgeslagen gegevens worden gewist.

 Als u de afbeelding selecteert, krijgt u een 360°-beeld van het apparaat.

## Privacyrichtlijn

U vindt de volledige privacyrichtlijn onder het tabblad  in het veld „Privacyrichtlijn“.

## Ontkoppel het apparaat en wis gegevens uit de app

1. Selecteer in het tabblad  het apparaat dat u wilt verwijderen en waarvan u de gegevens wilt wissen.
2. Selecteer het -pictogram boven rechts.
3. Selecteer „Apparaat verwijderen“.
4. Voor het wissen van de gegevens, kiest u „Loskoppelen en gegevens wissen“. Als u alleen de verbinding met het apparaat wilt verbreken zonder de gegevens te wissen, selecteert u "Verbinding verbreken".

## Problemen met de app? - VGV

1. Selecteer de accu waarmee u het Performance-apparaat gebruikt uit de apparatenlijst.
2. Veeg van links naar rechts om naar de overzichtspagina van de accu te gaan.
3. Selecteer het -pictogram boven rechts.
4. Selecteer onder „Overige“ de optie „VGV“ (veel gestelde vragen)

## Reiniging en onderhoud

 Laat reparatiewerken en onderhoudswerkzaamheden, die niet in deze handleiding beschreven zijn, door ons servicecenter doorvoeren. Gebruik uitsluitend originele onderdelen. Gevaar voor verwondingen!





Schakel het apparaat uit en verwijder vóór alle werkzaamheden de accu uit het apparaat.

Voer regelmatig volgende reinigingswerken uit. Daardoor is een lange levensduur en een betrouwbare werking gegarandeerd.

## Reiniging



**Het water mag noch met water afgespoten, noch in water gelegd worden. Het gevaar voor een elektrische schok bestaat!**

- Houd ventilatiesleuven, motorhuis en handgrepen van het apparaat netjes. Gebruik daarvoor een vochtig doekje of een borstel.  
Gebruik geen reinigings- c.q. oplosmiddelen. U zou het apparaat daarmee onherstelbaar kunnen beschadigen.

## Onderhoud

De apparaat is onderhoudsvrij.

## Bewaring

- Bewaar het apparaat op een droge en stofvrije plaats en buiten het bereik van kinderen.
- De opslagtemperatuur voor de accu en het apparaat bedraagt tussen 0 °C en 45 °C. Vermijd extreme koude of hitte tijdens de opslag, om een aantasting van de werking van de accu te voorkomen.
- Bewaar het apparaat en de accessoires in de bijgeleverde koffer (23).

## Verwerking en milieubescherming

Neem de accu uit het apparaat en lever het apparaat, de accu, toebehoren en verpakking in voor een milieuvriendelijke verwerking.



Elektrische apparaten horen niet thuis bij het huisvuil.



Werp de accu niet bij het huisvuil, in het vuur (ontploffingsgevaar) of in het water. Beschadigde accu's kunnen het milieu en uw gezondheid schaden als er giftige dampen of vloeistoffen ontsnappen.

Voer accu's af volgens de plaatselijke voorschriften. Defecte of gebruikte accu's moeten volgens richtlijn 2006/66/EG gerecycled worden. Breng accu's binnen bij een inzamelpunt voor oude accu's, waar ze voor milieuvriendelijke recyclage worden verwerkt. Vraag hiervoor raad bij uw plaatselijke afvalmaatschappij of bij ons servicecenter.

Voer accu's in ontladen toestand af. We raden aan om de polen af te dekken met tape ter bescherming tegen kortsluiting. Open de accu niet.

## Reserveonderdelen/ accessoires

**Reserveonderdelen en accessoires verkrijgt u op [www.grizzlytools.shop](http://www.grizzlytools.shop)**

Ondervindt u problemen bij het orderproces, gebruik dan het contactformulier. Bij andere vragen neemt u contact op met het "Service-Center" (zie pag. 91).

Zaagblad,  
Ø 140 mm x 1,8 x Ø 20 mm ..... 13800414

## Garantie

Geachte klant, u krijgt op dit apparaat 5 jaar garantie vanaf de aankoopdatum. Ingeval van gebreken aan dit product heeft u tegenover de verkoper van het product wettelijke rechten. Deze wettelijke rechten worden door onze hierna beschreven garantie niet beperkt.

### Garantievoorwaarden

De garantietermijn begint bij de koopdatum. Gelieve de originele kasbon goed te bewaren. Dit document is vereist als aankoopbewijs.

Als binnen vijf jaar na de aankoopdatum van dit product een materiaal- of fabricagefout optreedt, dan wordt het product door ons gratis ofwel gerepareerd ofwel vervangen, naar onze eigen keuze. Om van deze garantieservice te kunnen genieten, moet binnen de vijf jaren het defecte apparaat en het aankoopbewijs (de originele kassabon) worden voorgelegd en schriftelijk kort worden beschreven waaruit het defect bestaat en wanneer het defect is opgetreden.

Als het defect door onze garantie gedekt is, krijgt u het gerepareerde of een nieuw product terug. Met herstelling of uitwisseling van het product begint er geen nieuwe garantieperiode.

### Garantieperiode en wettelijke kwaliteitsgarantie

De garantieperiode wordt door de garantiEVERGOEDING niet verlengd. Dit geldt ook voor vervangen en gerepareerde onderdelen. Eventueel al bij de aankoop bestaande beschadigingen en gebreken moeten onmiddellijk na het uitpakken gemeld

worden. Na het verstrijken van de garantieperiode tot stand komende reparaties worden tegen verplichte betaling van de kosten uitgevoerd.

### Omvang van de garantie

Het apparaat werd volgens strikte kwaliteitsrichtlijnen zorgvuldig geproduceerd en vóór aflevering nauwgezet getest.

De garantiEVERGOEDING geldt voor materiaal- of fabricagefouten. Deze garantie is niet van toepassing op productonderdelen, die aan een normale slijtage blootgesteld zijn en daarom als aan slijtage onderhevige onderdelen beschouwd kunnen worden (b.v. Zaagblad) of op beschadigingen aan breekbare onderdelen (b.v. schakelaars). Deze garantie valt weg wanneer het product beschadigd, niet oordeelkundig gebruikt of niet onderhouden werd. Voor een vakkundig gebruik van het product dienen alle in de gebruiksaanwijzing vermelde aanwijzingen nauwgezet in acht genomen te worden. Gebruiksdoeleinden en handelingen, die in de gebruiksaanwijzing afgeraden worden of waarvoor gewaarschuwd wordt, dienen onvoorwaardelijk vermeden te worden.

Het product is uitsluitend voor het privé- en niet voor het commerciële gebruik bestemd. Bij een verkeerde of onoordeelkundige behandeling, toepassing van geweld en bij ingrepen, die niet door het door ons geautoriseerde servicefiliaal doorgevoerd werden, valt de garantie weg.

## Afhandeling ingeval van garantie

Gelieve aan de volgende aanwijzingen gevolg te geven om een snelle behandeling van uw verzoek te garanderen:

- Gelieve voor alle aanvragen de kassabon en het artikelnummer (IAN 396073\_2201) als bewijs van de aankoop klaar te houden.
- Gelieve het artikelnummer uit het typeplaatje.
- Indien er zich functiefouten of andere gebreken voordien, contacteert u in eerste instantie de hierna vernoemde serviceafdeling **telefonisch** of per **e-mail**. U krijgt dan bijkomende informatie over de afhandeling van uw klacht.
- Een als defect geregistreerd product kunt u, na overleg met onze klantenservice, mits toevoeging van het bewijs van aankoop (kassabon) en de vermelding, waarin het gebrek bestaat en wanneer het zich voorgedaan heeft, voor u franco naar het u medegedeelde serviceadres zenden. Om problemen bij de acceptatie en extra kosten te vermijden, maakt u onvoorwaardelijk uitsluitend gebruik van het adres, dat u medegedeeld wordt. Zorg ervoor dat de verzending niet ongefrankeerd, als volumegoed, per expresse of via een andere speciale verzendingswijze plaatsvindt. Gelieve het apparaat met inbegrip van alle bij de aankoop bijgeleverde accessoires in te zenden en voor een voldoende veilige transportverpakking te zorgen.

## Reparatieservice

U kunt reparaties, **die niet onder de garantie vallen**, tegen berekening door ons servicefiliaal laten doorvoeren. Zij maakt graag voor u een kostenraming op. Wij kunnen uitsluitend apparaten behandelen, die voldoende verpakt en gefrankeerd ingezonden werden.

**Opgelet:** Gelieve uw apparaat gereinigd en met een aanwijzing op het defect naar ons servicefiliaal te zenden.

Ongefrankeerd – als volumegoed, per expresse of via een andere speciale verzendingswijze – ingezonden apparaten worden niet geaccepteerd.

De afvalverwerking van uw defecte ingezonden apparaten voeren wij gratis door.

## Service-Center

**NL** **Service Nederland**  
Tel.: 0800 0249630  
E-Mail: grizzly@lidl.nl  
**IAN 396073\_2201**

**BE** **Service België**  
Tel.: 0800 12089  
E-Mail: grizzly@lidl.be  
**IAN 396073\_2201**

## Importeur

Gelieve in acht te nemen dat het volgende adres geen serviceadres is. Contacteer in eerste instantie het hoger vermelde servicecenter.

### Grizzly Tools GmbH & Co. KG

Stockstädter Straße 20  
63762 Großostheim  
DUITSLAND  
www.grizzlytools.de

## Spis treści

<b>Wstęp</b> .....	<b>92</b>	Regulacja kąta cięcia .....	106
<b>Przeznaczenie</b> .....	<b>93</b>	Regulacja głębokości cięcia .....	106
<b>Opis ogólny</b> .....	<b>93</b>	Łączenie przewodnicy szynowej .....	106
Zawartość opakowania .....	93	Wskazówki dotyczące	
Przegląd .....	93	wykonywania pracy .....	106
Opis działania .....	94	Ustawianie prędkości obrotowej i	
<b>Dane techniczne</b> .....	<b>94</b>	trybu Eco .....	108
Czas ładowania .....	95	Włączanie/wyłączanie .....	108
<b>Zasady bezpieczeństwa</b> .....	<b>95</b>	<b>Łączenie urządzenia z aplikacją</b>	
Symbole i piktogramy .....	95	<b>Lidl Home</b> .....	<b>108</b>
Ogólne zasady bezpieczeństwa		Funkcje aplikacji .....	109
dotyczące narzędzi elektrycznych.....	96	Dyrektywa dotycząca ochrony	
Dodatkowe instrukcje .....	100	danych .....	110
ZAGROŻENIA OGÓLNE .....	100	Odłączanie urządzenia i usuwanie	
Wskazówki dotyczące		danych z aplikacji .....	110
bezpieczeństwa dla wszystkich pił..	100	Problemy z aplikacją? - FAQ .....	110
Dalsze wskazówki bezpieczeństwa		<b>Oczyszczani i konserwacja</b> .....	<b>110</b>
dotyczące wszystkich pił.....	101	Oczyszczanie .....	111
Wskazówki dotyczące		Konserwacyjne .....	111
bezpieczeństwa dla brzeszczotu ....	103	<b>Przechowywanie urządzenia ...</b>	<b>111</b>
<b>Obsługa</b> .....	<b>104</b>	<b>Usuwanie i ochrona</b>	
Wymywanie/wkładanie		<b>środowiska</b> .....	<b>111</b>
akumulatora .....	104	<b>Części zamienne/Akcesoria</b> .....	<b>111</b>
Kontrola poziomu naładowania		<b>Gwarancja</b> .....	<b>112</b>
akumulatora .....	104	<b>Serwis naprawczy</b> .....	<b>113</b>
Ładowanie akumulatora.....	104	<b>Service-Center</b> .....	<b>113</b>
Kontrola działania osłony ochronnej..	104	<b>Importer</b> .....	<b>113</b>
Montaż/wymiana brzeszczotu .....	105	<b>Tłumaczenie oryginalnej</b>	
Podłączanie systemu odpylania .....	105	<b>deklaracji zgodności WE</b> .....	<b>260</b>
Montaż przewodnicy równoległej ....	105	<b>Rysunek samorozwijający</b> .....	<b>269</b>
Ostrzeżenie przed przecięciem... ..	106		

## Wstęp

Gratulujemy zakupu nowego urządzenia. Zdecydowali się Państwo na zakup wartościowego produktu. Niniejsze urządzenie sprawdzono w trakcie produkcji pod kątem jakości, a także dokonano jego kontroli ostatecznej. W ten sposób zapewniona jest jego sprawność.



Instrukcja obsługi jest częścią składową produktu. Zawiera ona ważne wskazówki dotyczące bezpieczeństwa, eksploatacji i utylizacji. Przed rozpoczęciem użytkowania produktu należy się zapoznać ze wszystkimi wskazówkami dotyczącymi obsługi i bezpieczeństwa. Produkt należy użytkować tylko zgodnie z opisem i podanym przeznacze-

niem. Instrukcję należy przechowywać starannie, a w przypadku przekazania produktu osobom trzecim należy dostarczyć nabywcy kompletną dokumentację.

## Przeznaczenie

Wyrzynarka akumulatorowa jest przeznaczona do wykonywania cięć wzdłużnych, poprzecznych i wglębnych w drewnie, tworzywie sztucznym lub lekkich materiałach budowlanych (np. w płytach gipsowych). Cięcie metalu jest niedopuszczalne. Każdy inny sposób używania urządzenia, który nie jest jednoznacznie określony jako dozwolony w niniejszej instrukcji obsługi, może spowodować uszkodzenie urządzenia i stanowić poważne zagrożenie dla użytkownika.

Producent nie odpowiada za szkody wywołane niezgodnym z przeznaczeniem użytkowaniem lub nieprawidłową obsługą urządzenia. To urządzenie nie jest przeznaczone do zastosowania komercyjnego. W przypadku użytkowania komercyjnego wygasają prawa z tytułu gwarancji. Urządzenie jest częścią serii (Parkside) X 20 V TEAM i może być zasilane za pomocą akumulatorów serii (Parkside) X 20 V Team. Akumulatory można ładować tylko za pomocą ładowarek z serii (Parkside) X 20 V TEAM.

## Opis ogólny

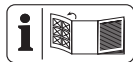

Rysunek z najważniejszymi elementami funkcjonalnymi znajduje się na rozkładanych stronach.

## Zawartość opakowania

Rozpakuj urządzenie i sprawdź, czy jest ono kompletne:

- Wyrzynarka akumulatorowa
- Prowadnica równoległa
- Brzeszczot uniwersalny Ø 140 mm (wstępnie zamontowany)
- Prowadnica szynowa (2 częściowa) + element łączący
- 2 x klucz z gniazdem sześciokątnym (1x w walizce do przechowywania urządzenia, 1x w dodatkowej rękojeści)
- Walizka do przechowywania
- Instrukcja obsługi



Bateria i ładowarka nie są dołączone.

## Przeгляд



- 1 Dodatkowy uchwyt
- 2 Dźwignia ustalająca
- 3 Blokada zatężania
- 4 Końcówka wyrzutu wiórów
- 5 Włącznik/wyłącznik
- 6 Rękojeść
- 7 Śruba skrzydełkowa (kąt cięcia)
- 8 Śruba mimośrodowa
- 9 Prowadnica szynowa
- 10 Stół pilarki
- 11 Śruba skrzydełkowa (prowadnica równoległa)
- 12 Znacznik referencyjny (kąt cięcia)
- 13 Skala kąta cięcia
- 14 Gałka blokowania
- 15 Blokada (skala głębokości cięcia)
- 16 Duży klucz imbusowy
- 17 Mały klucz imbusowy
- 18 Wyświetlacz LED Smart
- 19 Wyświetlacz LED Eco
- 20 Wskaźnik stanu naładowania
- 21 Wskaźnik ostrzegawczy przeciężenia

- 22 Przycisk (prędkość obrotowa)
- 23 Walizka
- 24 Osłona ochronna
- 25 Wycięcie
- 26 Znacznik szerokości cięcia
- 27 Tarcza tnąca
- 28 Oznaczenie referencyjne (skala głębokości cięcia)
- 29 Skala głębokości cięcia
- 30 Prowadnica równoległa
- 31 Prowadnice szynowe
- 32 Element połączeniowy
- 33 Śruby bez łba
- B** 34 Akumulator
- 35 Przycisk odblokowujący
- 36 Ładowarka
- C** 37 Blokada wrzeczona
- 38 Kołnierz
- 39 Śruba
- E** 40 Uchwyt prowadnicy równoległej

## Opis działania

Wyrzynarka akumulatorowa jest przeznaczona do wykonywania cięć wzdłużnych, poprzecznych i wglębnych i może być wykorzystywana z prowadnicą szynową lub bez niej. Do cięć równoległych służy załączona do zestawu prowadnica równoległa.

Funkcje elementów obsługowych podano w poniższych opisach.

## Dane techniczne

### Wyrzynarka

#### akumulatorowa.....PPTSA 20-Li A1

Napięcie silnika U ..... 20 V==

Prędkość obrotowa biegu jałowego  $n_0$ ..... 2800-5500 min<sup>-1</sup>

Waga (bez akumulatora) .....4,0 kg

Waga (tylko akcesoria).....2,0 kg

Maks. głębokość cięcia, bez prowadnicy szynowej

w temp. 90° .....ok. 52 mm

w temp. 45 ° .....ok. 38 mm

Maks. głębokość cięcia, z prowadnicą szynową

w temp. 90° .....ok. 46 mm

w temp. 45 ° .....ok. 32 mm

Poziom ciśnienia akustycznego

( $L_{pA}$ ) ..... 76,86 dB(A),  $K_{pA}$ = 3 dB

Poziom mocy akustycznej

( $L_{WA}$ ) ..... 87,86 dB(A);  $K_{WA}$ = 3 dB

Wibracje ( $a_{h, w}$ ) cięcie w drewnie

Rękojeść .....2,611 m/s<sup>2</sup>; K= 1,5 m/s<sup>2</sup>

Dodatkowy

uchwyt.....3,107 m/s<sup>2</sup>; K= 1,5 m/s<sup>2</sup>

Temperatura ..... maks. 50 °C

ładowanie .....4 - 40 °C

Eksploatacja..... -20 - 50 °C

Przechowywanie.....0 - 45 °C

w przypadku korzystania z akumulatorów Smart (Smart PAPS 204 A1/

Smart PAPS 208 A1)

Częstotliwość robocza/Pasmo

częstotliwości .....2400 - 2483,5 MHz

Maks. moc nadawania ..... ≤ 20 dBm

### Tarcza tnąca..... HW 42

Wymiary ..... Ø 140 mm x 1,8 x Ø 20 mm

Grubość zęba ..... 1,8 mm

Rozmiar otworu ..... Ø 20 mm

Liczba zębów ..... 42 zęby

Grubość brzeszczotu..... 1,8 mm

Prędkość obrotowa biegu

jałowego, n maks. ....7000 min<sup>-1</sup>

Podana wartość emisji drgań została

zmierzona metodą znormalizowaną i może być wykorzystywana do porównań urządzenia elektrycznego z innymi urządzeniami.

Podaną wartość emisji drgań można wykorzystać także w ramach wstępnej oceny narażenia.



**Ostrzeżenie:** Wartość emisji dźwięku może się różnić w czasie korzystania z urządzenia od podanej wartości, jest to zależne od sposobu używania urządzenia.

Proszę spróbować maksymalnie ograniczyć narażenie na wibracje. Przykładowymi sposobami zmniejszenia narażenia na wibracje jest ograniczenie czasu pracy. Należy przy tym uwzględnić wszystkie elementy cyklu eksploatacji (na przykład czas, w którym elektronarzędzie jest wyłączone, oraz czas, w którym jest ono wprawdzie włączone, ale pracuje bez obciążenia).

## Czas ładowania

Urządzenie jest częścią serii (Parkside) X 20 V TEAM i może być zasilane za pomocą akumulatorów serii (Parkside) X 20 V TEAM.

Akumulatory serii (Parkside) X 20 V TEAM można ładować tylko za pomocą ładowarek z serii (Parkside) X 20 V TEAM.

Zalecamy użytkowanie urządzenia wyłącznie z następującymi akumulatorami: Smart PAPS 204 A1, Smart PAPS 208 A1, PAP 20 A1, PAP 20 A3, PAP 20 B1, PAP 20 B3

Zalecamy ładowanie akumulatorów za pomocą następujących ładowarek: Smart PLGS 2012 A1, PDSLGS 20 A1, PLG 20 A3, PLG 20 A4, PLG 20 C1, PLG 20 C3

Aktualna lista kompatybilnych akumulatorów znajduje się na stronie: [www.lidl.de/akku](http://www.lidl.de/akku)

Czas ładowania (min.)	PAP 20 A1 PAP 20 B1	PAP 20 A2	PAP 20 A3 PAP 20 B3	Smart PAPS 204 A1	Smart PAPS 208 A1
PLG 20 A1 PLG 20 A4 PLG 20 C1	60	90	120	120	210
PLG 20 A2	45	60	80	80	165
PLG 20 A3 PLG 20 C3	35	45	60	50	120
PDSLGS 20 A1	35	45	60	50	120
Smart PLGS 2012 A1	35	40	40	40	50

## Zasady bezpieczeństwa

Przy używaniu z urządzenia przestrzegaj zasad bezpieczeństwa.

## Symbole i piktogramy

### Symbole na urządzeniu:



Uważnie przeczytaj instrukcję obsługi.

PL

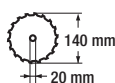

Średnica brzeszczotu  
Rozmiar otworu brzeszczotu



Kierunek obrotu brzeszczotu



Ustawianie poziomów/  
Wybór wstępny prędkości  
obrotowej



Wyświetlacz LED Smart



Tryb Eco



Wskaźnik ostrzegawczy  
przeciążenia



Wskaźnik stanu naładowania



Urządzeń elektrycznych nie należy  
wyrzucać razem z odpadami domo-  
wymi

### Dodatkowe symbole na brzeszczocie:



Nosić okulary ochronne!



Stosować środki ochrony dróg  
oddechowych!



Stosować środki ochrony słuchu!



Nie używać uszkodzonych brzesz-  
czotów



Kierunek obrotu brzeszczotu

### Symbole w walizce:



Miejsce na wyrzynarkę  
akumulatorową



Miejsce na akumulator



Miejsce na ładowarkę



Miejsce na prowadnicę  
równoległą



Miejsce na instrukcję obsługi



PE-HD

Kod recyklingu

### Symbole w instrukcji obsługi



**Symbol niebezpieczeństwa z informacjami na temat ochrony osób i zapobiegania szkodom materialnym.**



Znak nakazu z informacjami na temat zapobiegania szkodom.



Znak informacyjny ze wskazówkami ułatwiającymi posługiwanie się urządzeniem.

### Ogólne zasady bezpieczeństwa dotyczące narzędzi elektrycznych



**OSTRZEŻENIE! Proszę zapoznać się ze wszystkimi wskazówkami bezpieczeństwa, instrukcjami, ilustracjami i danymi technicznymi, dołączonymi do tego elektronarzędzia.**

Niedokładne przestrzeganie zasad i instrukcji bezpieczeństwa może spowodować porażenie prądem, pożar i/lub inne ciężkie zranienia.

**Zachowaj wszystkie zasady bezpieczeństwa i instrukcje na przyszłość.**

Użyte w zasadach bezpieczeństwa pojęcie „narzędzie elektryczne” dotyczy



narzędzi elektrycznych zasilanych prądem sieciowym (za kablem sieciowym) oraz narzędzi elektrycznych zasilanych z baterii (bez kabla sieciowego).

## 1) Bezpieczeństwo miejsca pracy

- a) **Zapewnij porządek i wystarczające oświetlenie w miejscu pracy.** Nieporządek lub nieoświetlone miejsce pracy może spowodować wypadek.
- b) **Nie pracuj narzędziem elektrycznym w atmosferze potencjalnie wybuchowej, w której znajdują się palne ciecze, gazy lub pyły.** Narzędzia elektryczne wytwarzają iskry, które mogą zapalić pył lub parę.
- c) **Trzymaj od dzieci i innych ludzi w bezpiecznej odległości podczas używania narzędzia elektrycznego.** Odwrócenie uwagi może spowodować utratę kontroli nad urządzeniem.

## 2) Bezpieczeństwo elektryczne

- a) **Wtyczka narzędzia elektrycznego musi pasować do gniazdka. Wtyczki nie można w żaden sposób modyfikować. Nie używaj adapterów wtyczek razem z narzędziami elektrycznymi posiadającymi zestyk ochronny (uziemiający).** Nienaruszone wtyczki i dopasowane gniazdka zmniejszają ryzyko porażenia prądem.
- b) **Unikaj dotykania uziemionych powierzchni, takich jak rury, kaloryfery, piecyki, kuchenki, lodówki.** Gdy Twoje ciało jest uziemione, ryzyko porażenia prądem jest większe.
- c) **Trzymaj narzędzia elektryczne z daleka od deszczu i wilgoci/wody.** Dostanie się wody do wnętrza urządzenia elektrycznego zwiększa ryzyko porażenia prądem.

- d) **Nie używaj kabla do przenoszenia narzędzia elektrycznego, do jego zawieszania ani do wyciągania wtyczki z gniazdka. Chroń kabel przed gorącym, olejem, ostrymi krawędziami i ruchomymi częściami urządzenia.** Uszkodzone i splątane kable zwiększają ryzyko porażenia prądem.
- e) **Pracując narzędziem elektrycznym na dworze, używaj tylko przedłużaczy dopuszczonych do używania na dworze.** Używanie przedłużacza przystosowanego do używania na dworze zmniejsza ryzyko porażenia prądem.
- f) **Jeśli nie da się uniknąć pracy elektronarzędzia w środowisku wilgotnym, należy zastosować wyłącznik różnicowoprądowy.** Zastosowanie wyłącznika różnicowoprądowego zmniejsza niebezpieczeństwo porażenia prądem elektrycznym.

## 3) Bezpieczeństwo osób

- a) **Zachowuj uwagę, uważaj na to, co robisz i pracuj narzędziem elektrycznym rozsądnie. Nie używaj narzędzi elektrycznych, jeżeli jesteś zmęczony albo jeżeli pod wpływem narkotyków, alkoholu albo leków.** Chwila nieuwagi podczas używania narzędzia elektrycznego może doprowadzić do poważnych zranień.
- b) **Noś środki ochrony osobistej, zawsze zakładaj okulary ochronne.** Noszenie środków ochrony osobistej, takich jak maska przeciwpyłowa, buty z antypoślizgowymi podeszwami, kask i naszniki – zależnie od rodzaju i sposobu używania narzędzia elektrycznego – zmniejsza ryzyko zranienia.
- c) **Unikaj przypadkowego uruchomienia narzędzia. Przed podłączeniem narzędzia elektrycznego do źródła zasilania**

- i/lub baterii, przed jego podniesieniem i przeniesieniem upewnij się, że jest ono wyłączone. Jeżeli podczas przenoszenia narzędzia elektrycznego palec osoby niosącej znajdzie się na włączniku, albo jeżeli włączone urządzenie zostanie podłączone do źródła zasilania, może dojść do wypadku.
- d) **Przed włączeniem narzędzia elektrycznego usuń przyrządy nastawcze i klucze do śrub.** Narzędzie lub klucz znajdujący się w obrotowej części urządzenia może spowodować zranienie.
- e) **Unikaj anormalnych pozycji ciała. Zapewnij sobie stabilną pozycję i zawsze zachowuj równowagę ciała.** Dzięki temu możliwe będzie zachowanie lepszej kontroli nad urządzeniem elektrycznym w nieoczekiwanych sytuacjach.
- f) **Noś odpowiednie ubranie. Nie zakładaj obszernych, luźnych ubrań ani ozdób. Trzymaj włosy, części ubrania i rękawice z daleka od ruchomych części.** Luźne ubranie, ozdoby lub długie włosy mogą zostać pochwyczone lub wkręcone przez ruchome części.
- g) **Jeżeli urządzenie posiada możliwość zamontowania systemu odpylania, należy go zamontować i prawidłowo używać.** Używanie przyrządu odsysającego pył może zmniejszyć zagrożenia związane z pyłem.
- h) **Nie kieruj się fałszywym poczuciem bezpieczeństwa i nie naruszaj zasad bezpieczeństwa obowiązujących dla elektronarzędzi, nawet jeśli po częstym korzystaniu jesteś zaznajomiony z elektronarzędziem.** Nieuważne postępowanie może w ułamku sekundy doprowadzić do poważnych obrażeń.
- 4) Używanie i obsługa narzędzia elektrycznego**
- a) **Nie przeciążaj urządzenia. Do każdej pracy używaj właściwego narzędzia elektrycznego.** Pasującym narzędziem elektrycznym można pracować lepiej i bezpieczniej w podanym zakresie mocy.
- b) **Nigdy nie używaj narzędzia elektrycznego z uszkodzonym wyłącznikiem.** Narzędzie elektryczne, którego nie można włączyć i wyłączyć, jest niebezpieczne i wymaga naprawy.
- c) **Przed dokonaniem ustawień urządzenia, wymianą narzędzia końcowego lub odłożeniem elektronarzędzia wyciągnij wtyk z gniazda sieciowego i/lub usuń wyjmowany akumulator.** Ten środek ostrożności uniemożliwi przypadkowe uruchomienie narzędzia elektrycznego.
- d) **Przechowuj nieużywane narzędzia elektryczne w niedostępnym dla dzieci miejscu. Nie pozwalaj używać urządzenia osobom, które nie są z nim obeznane i które nie przeczytały tych wskazówek.** Narzędzia elektryczne są niebezpieczne, jeżeli używają ich niedoświadczone osoby.
- e) **Dbaj o staranną pielęgnację elektronarzędzia i narzędzi obróbkowych. Sprawdzaj, czy ruchome części prawidłowo funkcjonują i nie są zablokowane, czy części nie są potamane lub inaczej uszkodzone i czy prawidłowe działanie narzędzia elektrycznego nie jest zakłócone.** Przed użyciem urządzenia zleć naprawę uszkodzonych części. Przyczyną wielu wypadków są źle konserwowane narzędzia elektryczne.
- f) **Narzędzia tnące muszą być zawsze ostre i czyste.** Starannie pielęgnowane narzędzia tnące z ostrymi ostrzami

rzadziej się blokują i są łatwiejsze w prowadzeniu.

- g) **Używaj narzędzia elektrycznego, akcesoriów, oprzyrządowania itd. tylko zgodnie z tymi wskazówkami. Zwracaj przy tym uwagę na warunki pracy i uwzględniaj rodzaj wykonywanej pracy.** Używanie narzędzi elektrycznych do celów niezgodnych z ich przeznaczeniem może prowadzić do niebezpiecznych sytuacji.
- h) **Uchwyty i powierzchnie chwytne utrzymuj w stanie suchym, czystym oraz wolnym od oleju i smaru.** Śliskie uchwyty i powierzchnie chwytne uniemożliwiają bezpieczną obsługę i kontrolę elektronarzędzia w nieprzewidywanych sytuacjach.

## 5) **Uważne obchodzenie się z urządzeniami napędzanymi akumulatorami i ich stosowanie**

- a) **Ładuj akumulatory tylko przy użyciu zaleconych przez producenta ładowarek.** Używanie ładowarki przystosowanej do jednego typu akumulatorów do ładowania akumulatorów innego typu grozi pożarem.
- b) **Stosuj w urządzeniach elektrycznych tylko przystosowane do nich akumulatory.** Używanie innych akumulatorów może prowadzić do zranień i pożaru.
- c) **Trzymaj nieużywane akumulatory z daleka od spinaczy biurowych, monet, kluczy, gwoździ, śrub i innych drobnych przedmiotów metalowych, które mogłyby spowodować połączenie biegunów.** Zwarcie między biegunami akumulatora może spowodować oparzenia lub pożar.
- d) **Nieprawidłowe stosowanie może doprowadzić do wycieku elektrolitu z akumulatora. Unikaj kontaktu z**

**elektrolitem. Jeżeli elektrolit zetknął się z oczami, umyj oczy wodą. Jeżeli elektrolit dostał się do oka, skorzystaj dodatkowo z pomocy lekarskiej.** Wyciekający z akumulatora elektrolit może spowodować podrażnienia skóry lub oparzenia.

- e) **Nie używaj uszkodzonego lub zmienionego akumulatora.** Uszkodzone lub zmienione akumulatory mogą zachowywać się nieprzewidywalnie i spowodować pożar, wybuch lub obrażenia ciała.
- f) **Nie wystawiaj akumulatora na działanie ognia lub wysokich temperatur.** Ogień lub temperatury powyżej 130 °C mogą spowodować wybuch.
- g) **Przestrzegaj wszystkich instrukcji ładowania i nigdy nie ładuj akumulatora lub narzędzia akumulatorowego poza zakresem temperatur podanym w instrukcji obsługi.** Niewłaściwe ładowanie lub ładowanie poza dopuszczalnym zakresem temperatur może zniszczyć akumulator i zwiększyć niebezpieczeństwo pożaru.

## 6) **Serwis**

- a) **Zlecaj naprawy narzędzia elektrycznego tylko wykwalifikowanemu personelowi i tylko z użyciem oryginalnych części zamiennych.** Pozwoli to zachować bezpieczeństwo użytkownika narzędzia elektrycznego.
- b) **Nigdy nie wykonuj konserwacji uszkodzonych akumulatorów.** Wszystkie czynności konserwacyjne przy akumulatorach powinny być wykonywane tylko przez producenta lub autoryzowane punkty serwisowe.

## Dodatkowe instrukcje

- a) Nie używać tarcz tnących.
- b) **Wybrać brzeszczot zgodnie z ciętym materiałem.** Brzeszczoty przewidziane do cięcia drewna lub podobnych materiałów muszą spełniać wymogi określone w normie EN 847-1. Piłę można wykorzystywać jedynie do cięcia drewna, tworzywa sztucznego i lekkich materiałów budowlanych
- c) **Należy stosować jedynie brzeszczoty, których oznaczenie prędkości obrotowej zgadza się z prędkością obrotową podaną dla urządzenia lub wyższą.**
- d) **Należy stosować jedynie brzeszczoty o średnicy 140 mm, zgodnie z opisem na danym brzeszczocie.**
- e) **Unikać przegrzewania końcówek zębów piły.**
- f) **Podczas cięcia tworzywa sztucznego należy unikać przetapiania tworzywa.**
- g) **Należy zwrócić uwagę na maksymalną głębokość cięcia (patrz dane techniczne)**
- h) **Podczas cięcia należy nosić maskę przeciwpyłową.**
- i) **Zawsze nosić środki ochrony słuchu!**
- j) **Nie stosować akcesoriów (patrz rozdział „Części zamienne / akcesoria”), które nie są zalecane przez PARKSIDE.** Może to spowodować porażenie elektryczne lub pożar.

## ZAGROŻENIA OGÓLNE

Nawet przy przepisowej obsłudze urządzenia elektrycznego występują tzw. zagrożenia ogólne. W związku z konstrukcją i sposobem pracy urządzenia elektrycznego mogą występować następujące zagrożenia ogólne:

- a) Skaleczenia i rany cięte.

- b) Uszkodzenia słuchu w razie niekorzystania z odpowiednich elementów ochrony słuchu.
- c) Szkody na zdrowiu będące skutkiem działania wibracji na rękę i ramię, jeżeli urządzenie jest używane przez długi czas lub nie jest odpowiednio prowadzone i przepisowo konserwowane.



**Ostrzeżenie!** To urządzenie elektryczne wytwarza w czasie pracy pole elektromagnetyczne. Pole to może w określonych warunkach wpływać na aktywne lub pasywne implantaty medyczne. Aby zmniejszyć niebezpieczeństwo doznania poważnych lub śmiertelnych obrażeń, zalecamy osobom posiadającym implantaty medyczne skonsultowanie się z lekarzem i producentem implantatu przed rozpoczęciem obsługi maszyny



**Przestrzegaj zasad bezpieczeństwa, ładowania i prawidłowego użytkowania, podanych w instrukcji obsługi akumulatora i ładowarki serii (Parkside) X 20 V Team. Szczegółowy opis procesu ładowania i dalsze informacje można znaleźć w tej oddzielnej instrukcji obsługi.**

## Wskazówki dotyczące bezpieczeństwa dla wszystkich pił

### ZASADY POSTĘPOWANIA PODCZAS CIĘCIA

- a)  **NIEBEZPIECZEŃSTWO!** Nie zbliżać dłoni do obszaru cięcia, ani do brzeszczotu. Jeśli obydwie dłonie trzymają piłę, nie ma ryzyka ich urazu w wyniku kontaktu z brzeszczotem.

- b) **Nie chwytać pod obrabiany element.** Osłona ochronna może nie ochronić użytkownika pod detalem przed brzeszczotem.
- c) **Dopasować głębokość cięcia do grubości obrabianego detalu.** Spod obrabianego elementu powinna być widoczna mniej niż pełna wysokość zęba.
- d) **Nigdy nie chwytać detalu przeznaczonego do cięcia w dłonie lub nie opierać go o nogę. Zabezpieczyć obrabiany element na stabilnym uchwycie.** Ważne jest dobre zamocowanie obrabianego elementu w celu zminimalizowania zagrożenia przed kontaktem z ciałem, zaklinowaniem brzeszczotu lub utratą kontroli.
- e) **Podczas prac, przy których istnieje ryzyko natrafienia na ukryte przewody elektryczne elektronarzędzie należy trzymać za zaizolowane powierzchnie uchwytów.** Kontakt z będącym pod napięciem przewodem elektrycznym może spowodować przepływ prądu także w metalowych częściach urządzenia i grozić porażeniem prądem elektrycznym.
- f) **W ramach cięcia wzdłużnego należy zawsze stosować ogranicznik lub prostą prowadnicę krawędzi.** W ten sposób można poprawić dokładność cięcia i ograniczyć możliwość zaklinowania się brzeszczotu.
- g) **Zawsze należy stosować brzeszczoty w odpowiednim rozmiarze i z odpowiednim otworem mocowania (np. w kształcie rombu lub okrągłym).** Brzeszczoty, które nie pasują do elementów montażowych piły, pracują nierówno i mogą prowadzić do utraty kontroli nad urządzeniem.
- h) **Nigdy nie stosować uszkodzonych lub niewłaściwych podkładek lub śrub do mocowania brzeszczotu.** Podkładki i

śruby do mocowania brzeszczotu zostały skonstruowane specjalnie do danej piły i zapewniają jej optymalną wydajność i bezpieczeństwo eksploatacyjne.

## **Dalsze wskazówki bezpieczeństwa dotyczące wszystkich pił**

### **ODBICIE - PRZYCZYNY I ODPOWIEDNIE WSKAZÓWKI BEZPIECZEŃSTWA**

- Odbicie jest nagłą reakcją w wyniku zahaczenia, zaklinowania lub niewłaściwego ustawienia brzeszczotu, która prowadzi do niekontrolowanego uniesienia piły i jej uwolnienia się z obrabianego elementu oraz wyzwala ruch urządzenia w kierunku operatora.
- W przypadku, gdy brzeszczot zahaczy lub zaklinuje się w zamykającej się szczelinie, wówczas dojdzie do jego zablokowania, a siła generowana przez silnik odrzuci piłę w kierunku operatora.
- Jeśli brzeszczot zostanie skręcony lub niewłaściwie ustawiony w szczelinie, zęby tylnej krawędzi brzeszczotu mogą zahaczyć o powierzchnię drewna, przez co może dojść do wyjścia brzeszczotu ze szczeliny i odskoczenia piły w kierunku operatora.

Odbicie jest skutkiem niewłaściwego lub wadliwego użycia piły. Można mu zapobiec stosując odpowiednie środki ostrożności, opisane poniżej.

- a) **Przytrzymać piłę i ustawić ramiona w pozycji, w której będzie można odeprzeć siłę odbicia. Zawsze należy ustawiać się z boku brzeszczotu. Nigdy nie ustawiać się w jednej linii brzeszczotem.** W przypadku odbicia

- piła tarczowa może odskoczyć w tył. Osoba obsługująca piłę może jednak uniknąć działania siły odrzutu poprzez odpowiednie środki ostrożności.
- b) **Jeśli brzeszczot zaklinuje się lub jeśli przerywamy pracę, należy wyłączyć piłę, przytrzymać ją w obrabianym elemencie i odczekać aż brzeszczot się całkowicie zatrzyma. Nigdy nie próbować usuwać lub wyciągać piły z obrabianego elementu, gdy brzeszczot jest w ruchu, gdyż może to spowodować jego odbicie.** Ustalić i usunąć przyczynę zaklinowania brzeszczotu.
- c) **Jeśli ponownie chcemy uruchomić piłę tkwiącą w obrabianym elemencie, należy ustawić brzeszczot centralnie w szczelinie i skontrolować, czy zęby piły nie zahaczają o obrabiany element.** Jeśli brzeszczot zahaczy o jakiś element, wówczas może on wyjść z obrabianego elementu lub spowodować odbicie, jeśli piła zostanie uruchomiona ponownie.
- d) **Duże płyty należy podierać, aby ograniczyć ryzyko odrzucenia w wyniku zaklinowania się brzeszczotu.** Duże płyty mogą się wygiąć pod ciężarem własnym. Płyty należy podeprzeć z obu stron, zarówno w pobliżu szczeliny piły, jak i na krawędzi.
- e) **Nie stosować tępych lub uszkodzonych brzeszczotów.** Brzeszczoty z tępyimi lub niewłaściwie ustawionymi zębami powodują w wyniku zbyt ciasnej szczeliny podwyższone tarcie, klinowanie się brzeszczotu i odbicie.
- f) **Przed rozpoczęciem cięcia należy dokręcić elementy służące do ustawiania głębokości i kątów cięcia.** Jeśli podczas cięcia ustawienia ulegną zmianie, może dojść do zaklinowania

się brzeszczotu. Wówczas może dojść do odbicia.

- g) **Szczególną ostrożność należy zachować podczas cięcia w istniejących ścianach lub w innych niewidocznych strefach.** Zagłębiający się brzeszczot może się blokować w ukrytych obiektach i spowodować odbicie.

## DZIAŁANIE OSŁONY OCHRONNEJ

- a) **Przed każdym użyciem urządzenia należy skontrolować, czy osłona ochronna prawidłowo się zamyka. Nie używać piły, gdy osłona ochronna nie ma swobody ruchu i natychmiast się nie zamyka. Nigdy nie blokować lub łączyć osłony ochronnej w otwartym położeniu.** Jeśli dojdzie do przypadkowego upadku piły na podłoże, może dojść do deformacji dolnej osłony ochronnej. Upewnić się, że osłona ochronna porusza się swobodnie i że we wszystkich ustawieniach kątów i głębokości cięcia nie ma kontaktu z brzeszczotem i innymi elementami.
- b) **Skontrolować stan i działanie sprężyn osłony ochronnej. Jeśli osłona ochronna i sprężyny nie działają prawidłowo, przed rozpoczęciem użytkowania piły należy zlecić czynności konserwacyjne.** Uszkodzone elementy, klejące osady lub zalegające opiłki mogą się przyczynić do opóźnionego działania dolnej osłony ochronnej.
- c) **W przypadku „cięcia wgłębnego”, które nie jest wykonywane prostopadle, należy zabezpieczyć podstawę piły przed przesuwaniem w płaszczyźnie bocznej.** Przesunięcie w płaszczyźnie bocznej może prowadzić do zaciśnięcia brzeszczotu, a co za tym idzie do jego odrzucenia.
- d) **Nie odkładać piły na stole roboczym**

**lub na podłożu, gdy brzeszczot nie jest osłonięty dolną osłoną ochronną.** Nieosłonięty brzeszczot w fazie dobiegu może poruszyć piłę w kierunku przeciwnym do kierunku cięcia, powodując przecięcie wszelkich napotkanych elementów. Należy uwzględnić czas dobiegu brzeszczotu.

## Wskazówki dotyczące bezpieczeństwa dla brzeszczotu

Niniejsze informacje na temat **brzeszczotu do cięć** są zgodne z normą DIN EN 847-1:2017.



Narzędzia mogą być wykorzystywane jedynie przez wykwalifikowane i doświadczone osoby, które posiadają wiedzę na temat postępowania z narzędziami.

### Zasady bezpiecznej pracy

- Nie wolno przekraczać maksymalnej prędkości obrotowej podanej na narzędziu. Jeśli podano zakres prędkości obrotowej, należy go zachowywać.
- Tarcze pilarek z pękniętymi korpusami należy wycofać z użycia (naprawa jest niedozwolona).
- Nie wolno używać narzędzi z widocznymi pęknięciami.
- Narzędzia należy regularnie czyścić.
- Elementy wykonane ze stopów metali lekkich można oczyszczać np. z żywicy jedynie przy użyciu rozpuszczalników, które nie będą negatywnie wpływać na właściwości mechaniczne tych materiałów.
- Narzędzia i korpusy narzędzi muszą być zamocowane w taki sposób, aby nie mogły się poluzować podczas

pracy. Należy postępować zgodnie ze wskazówkami dotyczącymi montażu. Dokręcić śrubę mocującą, za pomocą której zamocowany jest brzeszczot do cięć, przy użyciu dotychczasowego zestawu klucza z gniazdem sześciokątnym.

- Przedłużanie klucza lub dokręcanie za pomocą uderzeń młotka jest niedozwolone.
- Powierzchnie mocowania na brzeszczocie do cięć należy oczyszczać z zanieczyszczeń, smaru, oleju i wody.
- Stosować oryginalne części producenta. Dzięki temu można zapewnić bezpieczną eksploatację, patrz rozdział „Części zamienne/akcesoria”.
- Prace serwisowe i zmiany w zakresie brzeszczotów piły muszą być wykonywane jedynie przez wykwalifikowaną osobę, tzn. osobę z wykształceniem technicznym i doświadczeniem, zapoznaną z wymaganiami konstrukcyjnymi i budową urządzenia oraz z wymaganym poziomem bezpieczeństwa.

### Czyszczenie

- Zabrudzenia, np. żywicę, należy usuwać z brzeszczotu do cięć jedynie za pomocą rozpuszczalników, które nie będą negatywnie wpływać na właściwości mechaniczne brzeszczotu.
- Powierzchnie zanieczyszczone żywicą należy czyścić przy użyciu dobrze wyciśniętej, nawilżonej letnią wodą ściereczki. Należy zwracać uwagę, aby do wnętrza obudowy nie dostawały się płyny! Alternatywnie można stosować specjalny środek czyszczący (środek rozpuszczający żywicę) lub spray uniwersalny. Należy przestrzegać instrukcji bezpieczeństwa i zaleceń producenta specjalnego środka czyszczącego.

## Konserwacja

- Po każdym użyciu należy przeprowadzić kontrolę brzeszczotu do cięć pod kątem widocznych usterek, a tępy, wygięty lub uszkodzony w inny sposób brzeszczot należy wymienić.
- Prace konserwacyjne na brzeszczotach, np. naprawy lub ostrzenie powinny być wykonywane przez wykwalifikowaną osobę.

## Przechowywanie

Brzeszczot do cięć należy przechowywać w suchym i chronionym przed pyłem miejscu, poza zasięgiem dzieci.

## Obsługa

### **B** Wymywanie/wkładanie akumulatora

1. Aby wyciągnąć akumulator (34) z urządzenia, należy wcisnąć przycisk zwalniający (35) na akumulatorze (34) i wyciągnąć akumulator (34).
2. Aby umieścić akumulator (34) w urządzeniu, należy wsunąć akumulator (34) wzdłuż szyny prowadzącej (9) w urządzenie. Słychać jego zatrzaśnięcie.

### **B** Kontrola poziomu naładowania akumulatora

Wskaźnik stanu naładowania (20) sygnalizuje poziom naładowania akumulatora (34).

Poziom naładowania akumulatora sygnalizowany jest zaświeceniem się odpowiedniej kontrolki LED w trakcie pracy urządzenia. W tym celu należy przytrzymać wciśnięty włącznik/wyłącznik (5).

**czerwono-żółto-zielony** => akumulator w pełni naładowany

**czerwony-żółty** => akumulator naładowany mniej więcej do połowy

**czerwony** => akumulator wymaga ładowania

### **B** Ładowanie akumulatora

**i** Gdy akumulator jest rozgrzany, przed ładowaniem należy odczekać do jego wystudzenia.

**i** Akumulator (34) wymaga ładowania, gdy na wskaźniku stanu naładowania świeci się już tylko czerwona dioda LED.

1. Wyjąć akumulator (34) z urządzenia.
2. Wsunąć akumulator (34) do wnęki ładowarki (36).
3. Podłączyć ładowarkę (36) do gniazda.
4. Po zakończeniu procesu ładowania świeci ciągle zielone światło. Odłączyć ładowarkę (36) od sieci.
5. Wyciągnąć akumulator (34) z ładowarki (36).

### **A** Kontrola działania osłony ochronnej

1. Umieścić urządzenie ze stołem pilarki (10) na krawędzi stałej podstawy w taki sposób, aby można było całkowicie obniżyć wyrzynarkę.
2. Przesunąć blokadę włącznika (3) do przodu i obniżyć wyrzynarkę.
3. Sprawdzić, czy brzeszczot (27) nie trze o osłonę ochronną (24). Sprawdzić, czy jest on w stanie samoczynnie powrócić do swojego położenia wyjściowego.



**i** W przypadku nieprawidłowego działania osłony ochronnej nie należy uruchamiać urządzenia, lecz zwrócić się do naszego centrum serwisowego.

## **C** Montaż/wymiana brzeszczotu

**!** Przed wykonaniem wszelkich prac przy urządzeniu wyłącz urządzenie i wyjmij akumulator.

1. Przesunąć dźwignię ustalającą (2) w kierunku rękojeści dodatkowej (1).
2. Przesunąć blokadę włącznika (3) do przodu i obniżyć wyrzynarkę, aż ta wskoczy na swoje miejsce, wydając charakterystyczny dźwięk.
3. Zwolnić blokadę załączania (3) los. Jednostka napędowa zatrzymuje się w miejscu, w którym można zamontować/wymienić brzeszczot poprzez wycięcie w osłonie ochronnej (24).

### **Demontaż brzeszczotu**

4. Wcisnąć blokadę wrzeciona (37) i poluzować oraz wyciągnąć śrubę (39) i kołnierz (38) przy użyciu dużego klucza imbusowego (16) (z dodatkowej rękojeści (1)).
5. Ostrożnie wyciągnąć brzeszczot (27) od dołu z osłony ochronnej (24).

### **Montaż brzeszczotu**

4. Wsunąć brzeszczot (27) w osłonę ochronną (24) na wrzeciono.

**i** Zaznaczony na brzeszczocie (27) kierunek pracy musi się zgadzać z kierunkiem zaznaczonym na osłonie ochronnej (24).

5. Założyć kołnierz (38) na brzeszczot (27).

6. Wcisnąć blokadę wrzeciona (37) i zamocować kołnierz (38) i brzeszczot (27) za pomocą śruby (39) przy użyciu dużego klucza imbusowego (16).



**OSTRZEŻENIE!** Strzałka na brzeszczocie musi się zgadzać z kierunkiem obrotów (kierunek pracy oznaczony na osłonie ochronnej).



Należy się upewnić, czy brzeszczot jest przeznaczony do pracy z prędkością obrotową urządzenia.



## **Podłączanie systemu odpylania**

Podłączyć dopuszczony system odkurzenia pyłu i opiłków bezpośrednio do wyrzutu wiórów (4).



W przypadku obróbki drewna lub materiałów, w przypadku których powstaje niebezpieczny dla zdrowia pył, należy podłączać urządzenie do odpowiedniego, sprawdzonego urządzenia odsysającego klasy pyłowej M.



## **Montaż prowadnicy równoległej**

1. Poluzować śrubę skrzydełkową (11) uchwytu prowadnicy równoległej (40) i umieścić prowadnicę równoległą (30) w uchwycie (40).
2. Ustawić żądaną szerokość cięcia. W razie potrzeby użyć w tym celu miary metrowej. Wycięcia (25) na przedniej krawędzi stołu pilarki (10) określają krawędź cięcia dla ustawień kąta cięcia 0° i 45° an (patrz ilustracja szczegółowa).
3. Dokręcić śruby skrzydełkowe (11) uchwytu prowadnicy równoległej (40).

## Ostrzeżenie przed przeciężeniem

- W przypadku, gdy zaistnieje zagrożenie uszkodzenia urządzenia, (na krótko) zapala się kontrolka ostrzegająca o przeciężeniu (**A** 21). Urządzenie wyłącza się.

### **A** Regulacja kąta cięcia

Za pomocą skali kąta cięcia (13) można ustalać kąt cięcia.

- Odkręcić obydwie śruby skrzydełkowe (7) na mechanizmie wyboru wstępnego kąta cięcia.
- Ustawić żądany kąt na skali kąta cięcia (13) na podstawie górnej krawędzi znacznika referencyjnego (12).
- Ponownie dokręć śruby skrzydełkowe (7).

**i** W celu ustawienia kąta cięcia pod skosem  $-1^\circ$  lub  $+47^\circ$  należy obrócić przycisk regulacyjny (14) po jego odchyleniu.

**i** W przypadku cięcia pod skosem głębokość cięcia jest mniejsza niż wartość ustawiona na skali głębokości cięcia (29).

**i** Podczas cięcia pod kątem trzymać urządzenie mocno dwoma rękami, aby zachować lepszą kontrolę nad urządzeniem.

### **A** Regulacja głębokości cięcia

- Wcisnąć i przytrzymać blokadę (15) mechanizmu regulacji głębokości cięcia.

- Ustawić żądaną głębokość cięcia na skali głębokości cięcia (29) na podstawie znacznika referencyjnego (28).

**A:** Zaznaczanie bez prowadnicy szynowej

**B:** Zaznaczanie z prowadnicą szynową

- Zwolnić blokadę (15).

### **A** Łączenie prowadnicy szynowej

**i** Prowadnice szynowe są wyposażone na dolnej stronie w osłonę przed opiłkami (czarne uszczelnienie gumowe). Osłonę tą należy przed pierwszym cięciem skrócić zgodnie z długością prowadnicy szynowej. Położyć prowadnicę szynową na obrabianym elemencie. Ustawić na wyrzynarce głębokość cięcia ok. 10 mm i włączyć wyrzynarkę. Wyrzynarkę należy prowadzić równomiernie w kierunku cięcia, z lekkim posuwem.

- Wsunąć element połączeniowy (32) we wpusty w prowadnicach szynowych (31). Element połączeniowy powinien się znajdować na środku między dwoma prowadnicami szynowymi.
- Dokręcić śruby bez łba (33) małym kluczem imbusowym (17).

### **A** Wskazówki dotyczące wykonywania pracy

**i** Oznaczenie szerokości cięcia (26) na osłonie ochronnej (24) pokazuje przedni i tylny punkt cięcia brzeszczotu ( $\varnothing$  140 mm), przy maksymalnej głębokości cięcia.

## Cięcie (bez prowadnicy szynowej)

### Cięcie prostopadłe

- Przytrzymywać maszynę oburącz - jedną ręką za uchwyt (6), a druga za uchwyt dodatkowy (1).
- Włączyć urządzenie, patrz rozdział „Włączanie/wyłączanie urządzenia”
- Założyć urządzenie przednią częścią stołu piły (10) na obrabianym elemencie.
- Obniżyć wyrzynarkę i wykonywać cięcie, stosując umiarkowany docisk w przód – nigdy w tył.

### Cięcia skośne pod kątem do 45 °

- Ustawić żądany kąt cięcia zgodnie z opisem z rozdziału „Ustawianie kąta cięcia”.
- Przytrzymywać maszynę oburącz - jedną ręką za uchwyt (6), a druga za uchwyt dodatkowy (1).
- Włączyć urządzenie, patrz rozdział „Włączanie/wyłączanie urządzenia”
- Założyć urządzenie przednią częścią stołu piły (10) na obrabianym elemencie.
- Obniżyć wyrzynarkę i wykonywać cięcie, stosując umiarkowany docisk w przód – nigdy w tył.

### Cięcia wstępne

- Ustawić żądaną głębokość cięcia zgodnie z opisem z rozdziału „Ustawianie głębokości cięcia”.
- Założyć urządzenie na obrabianym elemencie.
- Przytrzymywać maszynę oburącz - jedną ręką za uchwyt (6), a druga za uchwyt dodatkowy (1).
- Włączyć urządzenie, patrz rozdział „Włączanie/wyłączanie urządzenia”
- Obniżyć wyrzynarkę i wykonywać cięcie, stosując umiarkowany docisk w przód – nigdy w tył.

**i** Zmniejszyć ryzyko odrzucenia, dostawiając tylną krawędź do ogranicznika (np. przyłożyć prowadnicę szynową).

**i** Przesunięcie w płaszczyźnie bocznej podczas cięcia może prowadzić do zaciśnięcia brzeszczotu, a co za tym idzie do jego odrzucenia. W przypadku cięcia w głębokiego, które nie jest wykonywane prostopadłe, należy zabezpieczyć stół pilarki przed przesuwaniem w płaszczyźnie bocznej.

## Cięcie (z prowadnicą szynową)

### Cięcie prostopadłe

- Założyć prowadnicę szynową (31) czarną uszczelką gumową zwróconą w dół na obrabianym elemencie.
- Założyć urządzenie wpustem na prowadnicę szynową.
- Przytrzymywać maszynę oburącz - jedną ręką za uchwyt (6), a druga za uchwyt dodatkowy (1).
- Włączyć urządzenie, patrz rozdział „Włączanie/wyłączanie urządzenia”
- Obniżyć wyrzynarkę i wykonywać cięcie, stosując umiarkowany docisk w przód – nigdy w tył.

### Cięcia skośne pod kątem do 45 °

- Założyć prowadnicę szynową (31) czarną uszczelką gumową zwróconą w dół na obrabianym elemencie.
- Założyć urządzenie wpustem na prowadnicę szynową.
- Ustawić żądany kąt cięcia zgodnie z opisem z rozdziału „Ustawianie kąta cięcia”.
- Przytrzymywać maszynę oburącz - jedną ręką za uchwyt (6), a druga za uchwyt dodatkowy (1).
- Włączyć urządzenie, patrz rozdział „Włączanie/wyłączanie urządzenia”

- Obniżyć wyrzynarkę i wykonywać cięcie, stosując umiarkowany docisk w przód – nigdy w tył.

### Cięcie wgłębne z prowadnicą szynową

- Założyć prowadnicę szynową (31) czarną uszczelką gumową zwróconą w dół na obrabianym elemencie.
- Założyć urządzenie wpustem na prowadnicę szynową.
- Ustawić żądaną głębokość cięcia zgodnie z opisem z rozdziału „Ustawianie głębokości cięcia”.
- Dostawić tylną krawędź stołu pilarki (10) (o ile jest to możliwe) do ogranicznika.
-  Za pomocą śrub mimośrodowych (8) można poprawić dokładność położenia stołu pilarki w prowadnicy szynowej. Dokręcić śruby mimośrodowe (8), aby zminimalizować luz między urządzeniem a prowadnicą szynową (31).
- Przytrzymywać maszynę oburącz - jedną ręką za uchwyt (6), a druga za uchwyt dodatkowy (1).
- Włączyć urządzenie, patrz rozdział „Włączanie/wyłączanie urządzenia”
- Obniżyć wyrzynarkę i wykonywać cięcie, stosując umiarkowany docisk w przód – nigdy w tył.

### A Ustawianie prędkości obrotowej i trybu Eco

Za pomocą przycisku  (22) można ustawić jeden z 6 poziomów prędkości obrotowej.

Do dyspozycji jest również tryb Eco. Gdy tryb Eco jest aktywny, świeci się wskazanie LED Eco(19).

### A Włączanie/wyłączanie

#### Włączanie:







1. Przesunąć blokadę włącznika (3) do przodu.
2. Wcisnąć włącznik/wyłącznik (5).  
 Po uruchomieniu maszyny można ponownie zwolnić blokadę włącznika (3).
3. Obniżyć wyrzynarkę.

#### Wyłączanie:

1. Zwolnić włącznik/wyłącznik (5).
2. Wsunąć brzeszczot z powrotem w osłonę ochronną (24).

### Łączenie urządzenia z aplikacją Lidl Home

 **Jeśli chcemy uruchomić urządzenie z akumulatorem Smart Performance, należy podłączyć je za aplikacją Lidl Home.**

1. Nasunąć podstawę urządzenia na **akumulator Smart Performance**, tak by ten odpowiednio wskoczył na swoje miejsce.  
 Wcisnąć za przycisku  (22). Zapala się kontrolka Smart-LED  (A 18).
2. Aktywować Bluetooth® i WLAN w swoim smartfonie.
3. Otworzyć aplikację Lidl Home. Od tego miejsca mamy możliwości ,  i  połączenia urządzenia.

 **Jeśli jest to pierwsze urządzenie, jakie chcemy połączyć z aplikacją:**

4. W zakładce  „Dom” wybrać opcję „Dodaj urządzenie”. Aplikacja skanuje otoczenie w poszukiwaniu dostępnych urządzeń i informuje, czy znaleziono dostępne urządzenia.

**i** Jeśli nie, należy przeczytać dalsze informacje na wypadek możliwości **3**.

5. Wybrać opcję „**Przejdź do dodawania**” - wyświetli się lista dostępnych urządzeń.
6. Wybrać urządzenie poprzez wstawienie haczyka **✓**. Jednocześnie można wybrać tylko jedno urządzenie. W przypadku, gdy przy innych urządzeniach znajdują się inne haczyki, należy usunąć haczyk poprzez jego wciśnięcie.
7. Następnie wcisnąć **+** w tym samym kolorze co wstawiony haczyk.
8. Potwierdzić nawiązanie połączenia, wciskając „**Gotowe**”. Ładowarka jest teraz wprowadzona w zakładce **Dom** i można ją wybrać wstępnie.

**2** Jeśli wcześniej były łączone inne urządzenia z aplikacją:

4. W zakładce **Dom** wybrać **+** u góry po prawej stronie. Aplikacja skanuje otoczenie w poszukiwaniu dostępnych urządzeń i informuje, czy znalazło dostępne urządzenia.

**i** Jeśli nie, należy przeczytać dalsze informacje na wypadek możliwości **3**.

5. Postępować dalej, jak w przypadku **1** od punktu 5.

**3** Jeśli nie pojawia się automatycznie lista z proponowanymi urządzeniami do wyboru:

Jeśli nie pojawiają się automatyczne podpowiedzi urządzenia, należy postępować zgodnie z poniższym opisem:

4. W zakładce **Dom** wybrać **+** u góry po prawej stronie.
5. Z paska po lewej stronie wybrać „**Inne**”.

6. Wybrać „**Inne-2**”.

7. Potwierdzić, że wyświetlacz szybko miga. Aplikacja wyszukuje i proponuje dostępne urządzenia.
8. Wybrać żądane urządzenie, wciskając **+** w celu jej dodania do aplikacji.
9. Potwierdzić wybór, wciskając najpierw „**Dalej**”, a następnie „**Gotowe**”.

**i** Aktualizacja oprogramowania firmowego może prowadzić do zmian funkcji aplikacji.

## Funkcje aplikacji

Wybrać wstępnie akumulator Smart (z którym będzie wykorzystywane urządzenie). Wchodzimy w ekran poglądowy urządzenia, na którym wyświetlane są następujące informacje i możliwości ustawień:

**i** Jeśli nie zostaniesz od razu przekierowany na ekran z zestawieniem urządzenia, należy na ekranie z zestawieniem akumulatora wybrać urządzenie Performance PPTSA 20-Li A1 w zakładce „Informacja o urządzeniu”.

- **Wirtualne ID narzędzia** umożliwia dokładną identyfikację urządzenia
- Podany jest **Model narzędzia**, a partia produkcyjna jest podana w nawiasie
- **Prąd rozładowania narzędzia** podaje aktualną wartość rozładowania w amperach
- **Prędkość obrotowa narzędzia** jest podawana w RPM (rounds per minute)/min<sup>-1</sup>. W ustawieniu „Profi”, regulowanym w zakładce **Narzędzia w trybie roboczym** można ustawiać wstępnie prędkość obrotową.

- Za pośrednictwem zakładki **Narzędzia w trybie roboczym** można wybierać: Moc, Profesjonalista i ECO
- można odczytać **Ogólny czas pracy narzędzia**
- Częstość występowania czasów z nadmierną temperaturą można odczytać za pośrednictwem zakładki **Czasy z nadmierną temperaturą, narzędzie**
- Częstość występowania blokady urządzenia można odczytać za pośrednictwem zakładki **Czas blokady narzędzia**
- można odczytać **czasy prądu nadmiarowego** urządzenia
- czerwona kropka przy **oprogramowaniu firmowym** informuje o oczekującej aktualizacji. Po wybraniu wersji oprogramowania firmowego można przeprowadzić update
- Wybierając „Reset” w zakładce **Ustawienie fabryczne** możemy przywrócić ustawienie fabryczne. Wszystkie zapisane dane zostaną usunięte.

 Po wybraniu zdjęcia wejdziemy w widok urządzenia 360°.

## Dyrektywa dotycząca ochrony danych

Pełną dyrektywę dotyczącą ochrony danych można znaleźć w zakładce  w polu „Dyrektywa dotycząca ochrony danych”.

## Odtwarzanie urządzenia i usuwanie danych z aplikacji

1. W zakładce  wybrać urządzenie, które chcemy usunąć i którego dane chcemy skasować.

2. Wybrać ikonę  po prawej stronie u góry.
3. Wybrać opcję „Usun urządzenie”.
4. W celu usunięcia danych należy wybrać opcję „Odtłącz i usuń dane”.  
Jeśli chcemy teraz odtoczyć urządzenie, nie usuwając danych, należy wybrać opcję „Odtłącz”.

## Problemy z aplikacją? - FAQ

1. Wybrać z listy urządzeń akumulator, z którym będzie wykorzystywane urządzenie Performance.
2. Przeciągnąć ekran z lewej na prawą stronę w celu przejścia do ekranu poglądowego akumulatora.
3. Wybrać ikonę  po prawej stronie u góry.
4. W zakładce „Inne” wybrać opcję „FAQ” (często zadawane pytania).

## Oczyszczeni i konserwacja



Prace naprawcze i serwisowe, które nie zostały opisane w tej instrukcji obsługi, należy zlecać naszemu Centrum Serwisowemu. Stosuj tylko oryginalne części. Niebezpieczeństwo zranienia!



Przed rozpoczęciem jakichkolwiek prac wyłóż urządzenie i wyjmij z niego akumulator.

Należy regularnie wykonywać opisane poniżej zabiegi czyszczenia. Zapewni to długie i niezawodne użytkowanie urządzenia.

## Oczyszczanie



**Urządzenia nie wolno spryskiwać wodą ani wkładać do wody. Niebezpieczeństwo porażenia prądem!**

- Zawsze utrzymuj szczeliny wentylacyjne, obudowę silnika i uchwyty urządzenia w czystości. Używaj do tego celu wilgotnej szmatki albo szczotki. Nie stosuj żadnych środków do czyszczenia ani rozpuszczalników. Możesz w ten sposób nieodwracalnie uszkodzić urządzenie.

## Konserwacyjne

Urządzenie nie wymaga konserwacji.

## Przechowywanie urządzenia

- Przechowuj urządzenie w suchym, zabezpieczonym przed pyłem i niedostępnym dla dzieci miejscu.
- Akumulator należy przechowywać w temperaturze między 0 °C a 45 °C. Podczas przechowywania unikać ekstremalnie niskich lub wysokich temperatur, aby akumulator nie stracił swojej wydajności.
- Urządzenie i akcesoria należy przechowywać w dostarczonej z zestawem walizce (23).

## Usuwanie i ochrona środowiska

Wyjmij akumulator z urządzenia i przekaz urządzenie, akumulator, akcesoria oraz opakowanie do punktu recyklingu opaków.



Urządzeń elektrycznych nie należy wyrzucać razem ze śmieciami domowymi.



Nie wyrzucać akumulatora razem z odpadami komunalnymi. Nie wrzucać go do ognia (ryzyko wybuchu) lub do wody. Uszkodzone akumulatory mogą szkodzić środowisku naturalnemu i zdrowiu ludzi, jeśli wydostaną się z nich trujące opary lub ciecze.

Akumulatory utylizuj zgodnie z lokalnymi przepisami. Uszkodzone lub zużyte akumulatory należy przekazywać do recyklingu zgodnie z dyrektywą 2006/66/WE. Akumulatory należy oddać w punkcie zbiórki zużytych baterii, skąd zostaną przekazane do ponownego przetworzenia w sposób przyjazny dla środowiska. O szczegóły należy pytać w lokalnym zakładzie gospodarki odpadami lub w naszym Centrum Serwisowym. Akumulatory należy utylizować w stanie rozładowanym. Zalecamy zakrycie biegunów kawałkiem taśmy klejącej w celu ochrony przed ewentualnym zwarcie. Nie otwieraj akumulatora.

## Części zamienne/ Akcesoria

**Części zamienne i akcesoria można zakupić na [www.grizzlytools.shop](http://www.grizzlytools.shop)**

W przypadku problemów z zamawianiem należy skorzystać z formularza kontaktowego.

W razie kolejnych pytań należy zwracać się do „Service-Center” (patrz strona 113).

Brzeszczot,  
Ø 140 mm x 1,8 x Ø 20 mm ..... 13800414

## Gwarancja

Szanowni Klienci, na niniejsze urządzenie udzielamy 5 letniej gwarancji od daty zakupu.

W przypadku wad tego produktu przysługują Państwu ustawowe prawa w stosunku do sprzedawcy produktu. Prawa te nie są ograniczone przez naszą przedstawioną niżej gwarancję.

### Warunki gwarancji

Okres gwarancji rozpoczyna się od daty zakupu. Należy dobrze przechować oryginalny paragon. Dokument ten będzie potrzebny jako dowód zakupu.

Jeśli w ciągu pięciu lat od daty zakupu produktu wystąpi wada materiałowa lub produkcyjna, dokonamy - według własnego uznania - bezpłatnej naprawy lub wymiany produktu. Realizacja świadczenia gwarancyjnego wymaga przekazania w terminie pięciu lat wadliwego urządzenia i dowodu zakupu (oryginalny paragon) oraz pisemnego, krótkiego opisu rodzaju wady i daty jej wystąpienia.

Jeśli defekt jest objęty naszą gwarancją, otrzymają Państwo z powrotem naprawiony lub nowy produkt. Wraz z wymianą urządzenia lub ważnej części, zgodnie z art. 581 § 1 aktualnej wersji Kodeksu cywilnego, okres gwarancji rozpoczyna się od nowa.

### Okres gwarancji i ustawowe roszczenia z tytułu wad

Okres gwarancji nie wydłuża się z powodu świadczenia gwarancyjnego. Obowiązuje to również dla wymienionych lub naprawionych części. Ewentualne uszkodzenia i wady istniejące już w momencie zakupu należy zgłosić bezzwłocznie po rozpakowaniu. Naprawy przypadające po upływie okresu gwarancji są odpłatne.

### Zakres gwarancji

Urządzenie wyprodukowano z zachowaniem staranności zgodnie z surowymi normami jakościowymi i dokładnie sprawdzono przed wysyłką.

Gwarancja obowiązuje dla wad materiałowych lub fabrycznych. Gwarancja nie rozciąga się na części produktu, które podlegają normalnemu zużyciu i można je uznać za części zużywalne (np. Brzeszczot), oraz na uszkodzenia części delikatnych (np. przetłaczniiki).

Gwarancja przepada, jeśli produkt został uszkodzony, nie był zgodnie z przeznaczeniem użytkowany i konserwowany. Użytkowanie zgodnie z przeznaczeniem wiąże się z przestrzeganiem wszystkich wskazówek zawartych w instrukcji obsługi. Należy bezwzględnie unikać zastosowań i działań, których odradza się lub przed którymi ostrzega się w instrukcji obsługi. Produkt jest przeznaczony do użytku prywatnego, a nie komercyjnego. W przypadku niewłaściwego i nieodpowiedniego obchodzenia się z urządzeniem, stosowania „na siłę” i zabiegów, które nie zostały przeprowadzone przez nasz autoryzowany oddział, gwarancja wygasa.

### Realizacja w przypadkach objętych gwarancją

Aby zagwarantować szybkie przetworzenie Państwa sprawy, prosimy o przestrzeganie poniższych wskazówek:

- W przypadku wszelkich zapytań prosimy o przygotowanie paragonu i numeru artykułu jako dowodu zakupu (IAN 396073\_2201).
- Numer artykułu znajduje się na tabliczce znamionowej.
- W przypadku wystąpienia usterek lub innych wad prosimy o skontaktowanie się z wymienionym niżej działem ser-



wisowym **telefonicznie** lub **mailowo**.  
Uzyskaj Państwo wówczas szczegółowe informacje na temat realizacji reklamacji.

- Uszkodzony produkt mogą Państwo wystać po skontaktowaniu się z naszym działem obsługi klienta, załączając dowód zakupu (paragon) i określając, na czym polega wada i kiedy wystąpiła, bezpłatnie na podany adres serwisu. Aby uniknąć problemów z odbiorem i dodatkowych kosztów, prosimy o wystanie przesyłki na adres, który Państwu podano. Należy się upewnić, żeby wysyłka nie nastąpiła odpłatnie, jako ponadwymiarowa, ekspresowo lub na innych specjalnych warunkach. Prosimy o przesłanie urządzenia wraz ze wszystkimi częściami wyposażenia otrzymanymi przy zakupie i zadbanie o wystarczająco bezpieczne opakowanie.

## Serwis naprawczy

Naprawy, **które nie są objęte gwarancją**, można zlecić odpłatnie w naszym oddziale serwisowym. Serwis sporządzi Państwu kosztorys naprawy.

Podejmujemy się wyłącznie naprawy urządzeń, które zostały prawidłowo zapakowane i ofrankowane.

**Uwaga:** Prosimy o przesłanie czystego urządzenia ze wskazaniem usterki.

Urządzenia przesłane dla nas odpłatnie, jako przesyłka ponadwymiarowa, ekspresowa lub na innych warunkach specjalnych, nie zostaną odebrane.

Utylizację przesłanych do nas uszkodzonych urządzeń przeprowadzamy bezpłatnie.

## Service-Center

### PL Serwis Polska

Tel.: 22 397 4996

(Opłata za połączenie zgodna z cennikiem operatora)

E-Mail: [grizzly@lidl.pl](mailto:grizzly@lidl.pl)

IAN 396073\_2201

## Importer

Prosimy mieć na uwadze, że poniższy adres nie jest adresem serwisu. Prosimy o kontakt z wymienionym wyżej centrum serwisowym.

### Grizzly Tools GmbH & Co. KG

Stockstädter Straße 20

63762 Großostheim

NIEMCY

[www.grizzlytools.de](http://www.grizzlytools.de)

## Obsah

<b>Úvod</b> .....	<b>114</b>	Nastavení úhlu řezu .....	126
<b>Účel použití</b> .....	<b>115</b>	Nastavení hloubky řezu .....	126
<b>Obecný popis</b> .....	<b>115</b>	Spojení vodící lišty .....	127
Objem dodávky.....	115	Pokyny k práci .....	127
Přehled .....	115	Nastavení počtu otáček a režimu Eco	128
Popis funkce .....	116	Zapnutí/vypnutí .....	128
<b>Technické parametry</b> .....	<b>116</b>	<b>Navázání spojení zařízení s</b>	
Doba nabíjení .....	116	<b>aplikací Lidl Home</b> .....	<b>128</b>
<b>Bezpečnostní pokyny</b> .....	<b>117</b>	Funkce aplikace .....	129
Symbyoly a piktogramy .....	117	Zásady ochrany osobních údajů .....	130
Všeobecné bezpečnostní pokyny pro		Odpojení přístroje a vymazání dat	
elektrické nářadí .....	118	z aplikace .....	130
Doplňující pokyny .....	121	Problémy s aplikací? - FAQ.....	130
ZBÝVAJÍCÍ RIZIKA.....	121	<b>Čištění a údržba</b> .....	<b>130</b>
Bezpečnostní pokyny pro		Čištění přístroje.....	130
všechny pily .....	122	Údržba .....	130
Další bezpečnostní pokyny pro		<b>Skladování</b> .....	<b>130</b>
všechny pily .....	122	<b>Odklizení a ochrana okolí</b> .....	<b>131</b>
Bezpečnostní pokyny pro pilový list ..	124	<b>Náhradní díly / Příslušenství</b> ....	<b>131</b>
<b>Obsluha</b> .....	<b>125</b>	<b>Záruka</b> .....	<b>131</b>
Vyjmutí/vložení akumulátoru .....	125	<b>Opravná</b> .....	<b>132</b>
Kontrola stavu nabití akumulátoru....	125	<b>Service-Center</b> .....	<b>132</b>
Nabíjení akumulátoru .....	125	<b>Dovozce</b> .....	<b>132</b>
Kontrola funkce ochranného krytu ...	125	<b>Překlad originálního</b>	
Montáž/výměna pilového listu.....	125	<b>prohlášení o shodě CE</b> .....	<b>261</b>
Připojení odsávání prachu.....	126	<b>Výkres sestavení</b> .....	<b>269</b>
Montáž paralelního dorazu.....	126		
Výstraha přetížení .....	126		

## Úvod

Blahopřejeme vám ke koupi vašeho nového přístroje. Rozhodli jste se pro vysoce kvalitní výrobek.  
Kvalita tohoto přístroje byla kontrolována během výroby a byla provedena také závěrečná kontrola. Tím je zaručena funkčnost přístroje.



Návod k obsluze je součástí tohoto výrobku. Obsahuje důležité pokyny týkající se bezpečnosti, používání a likvidace. Před použitím výrobku se seznámte se všemi pokyny k obsluze a bezpečnosti. Výrobek používejte jen k popsaným účelům a v rámci uvedených oblastí použití. Návod dobře uschovejte a při předávání výrobku třetímu předajte i všechny podklady.

## Účel použití

Akumulátorová ponorná pila je vhodná pro podélné, příčné a ponorné řezy do dřeva, plastu nebo lehkých stavebních materiálů (např. sádrokarton). Řezání kovu není dovoleno.

Každé jiné použití, které není v tomto návodu výslovně schváleno, může způsobit poškození přístroje a vážné poranění uživatele. Přístroj nepoužívejte k sekání houštin nebo křoví. Obsluhující osoba anebo uživatel je zodpovědný za nehody anebo škody jiných osob anebo jejich majetku. Výrobce neručí za škody, jenž byly způsobeny použitím k neurčenému účelu nebo nesprávnou obsluhou.

Přístroj je součástí série (Parkside)

X 20 V TEAM a lze jej provozovat s akumulátory série (Parkside) X 20 V TEAM.

Akumulátory se smí nabíjet pouze nabíječkami série (Parkside) X 20 V TEAM.

## Obecný popis

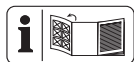

Zobrazení nejdůležitějších funkčních dílů naleznete na výklopných stránkách.

## Objem dodávky

Vybalte nástroj a zkontrolujte, je-li kompletní:

- akumulátorová ponorná pila
- paralelní doraz
- univerzální pilový list Ø 140 mm (předmontovaný)
- vodící lišta (2dílná) + spojovací prvek
- 2x klíč s vnitřním šestihranem (1x v úložném kufříku, 1x v pomocné rukojeti)
- úložný kufřík
- Návod k obsluze



Baterie a nabíječka nejsou součástí dodávky.

## Přehled

- |          |  |
|----------|--|
| <b>A</b> | 1 pomocná rukojeť                            |
|          | 2 zajišťovací páka                           |
|          | 3 blokace zapnutí                            |
|          | 4 výhoz třisek                               |
|          | 5 zapínač/vypínač                            |
|          | 6 rukojeť                                    |
|          | 7 křídlatý šroub (úhel řezu)                 |
|          | 8 excentrický šroub                          |
|          | 9 vodící lišta                               |
|          | 10 Řezný stůl                                |
|          | 11 křídlatý šroub (paralelní doraz)          |
|          | 12 referenční značka (úhel řezu)             |
|          | 13 stupnice úhlu řezu                        |
|          | 14 nastavovací ovladač                       |
|          | 15 aretace (stupnice hloubky řezu)           |
|          | 16 velký klíč s vnitřním šestihranem         |
|          | 17 malý klíč s vnitřním šestihranem          |
|          | 18 Smart LED ukazatel                        |
|          | 19 Eco LED ukazatel                          |
|          | 20 ukazatel stavu nabití                     |
|          | 21 výstražný indikátor přetížení             |
|          | 22 tlačítko (počet otáček)                   |
|          | 23 kufřík                                    |
|          | 24 ochranný kryt                             |
|          | 25 vyhloubení                                |
|          | 26 označení šířky řezu                       |
|          | 27 pilový list                               |
|          | 28 referenční značka (stupnice hloubky řezu) |
|          | 29 stupnice hloubky řezu                     |
|          | 30 paralelní doraz                           |
|          | 31 vodící lišty                              |
|          | 32 spojovací prvek                           |
|          | 33 stavěcí šrouby s drážkou                  |

- B** 34 akumulátor
- 35 odblokovací tlačítko
- 36 nabíječka
- C** 37 aretace vřetene
- 38 příruba
- 39 šroub
- E** 40 upnutí paralelního dorazu

## Popis funkce

Akumulátorová ponorná pila je vhodná pro řezání podélných, příčných a ponorných řezů a lze ji volitelně použít s vodící lištou nebo bez ní. Součástí dodávky je paralelní doraz pro paralelní řezy. Funkci ovládacích prvků naleznete v následujícím popisu.

## Technické parametry

### Akumulátorová

#### ponorná pila.....PPTSA 20-Li A1

napětí motoru U ..... 20 V==

Volnoběžné otáčky  $n_0$  ... 2800-5500 min<sup>-1</sup>

Hmotnost (bez akumulátoru) ..... 4,0 kg

Hmotnost (pouze příslušenství) ..... 2,0 kg

Max. hloubka řezu, bez vodící lišty

při 90° ..... cca 52 mm

při 45° ..... cca 38 mm

Max. hloubka řezu, s vodící lištou

při 90° ..... cca 46 mm

při 45° ..... cca 32 mm

Hladina akustického tlaku

( $L_{pA}$ ) ..... 76,86 dB(A),  $K_{pA}$  = 3 dB

Hladina akustického výkonu

( $L_{WA}$ ) ..... 87,86 dB(A);  $K_{WA}$  = 3 dB

Vibra (a<sub>h, wv</sub>) řezání do dřeva

rukojeť ..... 2,611 m/s<sup>2</sup>; K = 1,5 m/s<sup>2</sup>

pomocná rukojeť 3,107 m/s<sup>2</sup>; K = 1,5 m/s<sup>2</sup>

Teplota ..... max. 50 °C

Nabíjení ..... 4 - 40 °C

Provoz ..... -20 - 50 °C

Skladování ..... 0 - 45 °C

při použití se smart akumulátory  
(Smart PAPS 204 A1/Smart PAPS 208 A1)

Pracovní frekvence/

frekvenční pásmo ... 2400 - 2483,5 MHz

Max.vysílací výkon ..... ≤ 20 dBm

### pilový list ..... HW 42

Rozměry ..... Ø 140 mm x 1,8 x Ø 20 mm

Tloušťka zubu ..... 1,8 mm

Velikost otvoru ..... Ø 20 mm

Počet zubů ..... 42 zubů

Tloušťka základního listu ..... 1,8 mm

Volnoběžné otáčky, n max. .... 7000 min<sup>-1</sup>

Uvedená hodnota emisí vibrací byla změřena podle normovaného zkušebního postupu a může se použít ke srovnání jednoho elektrického náradí s jiným.

Uvedená hodnota emise vibrací může být použita také k předběžnému odhadu zatížení.



**Výstraha:** Hodnota emisí vibrací se může během skutečného používání elektrického náradí lišit od uvedené hodnoty, v závislosti na způsobu, kterým se elektrické náradí používá.

Dle možnosti se snažte udržet co nejnižší zatížení, způsobené vibracemi. Příklady opatření ke snížení zatížení, způsobeno vibracemi, je omezení pracovní doby. Přitom se musí brát v úvahu všechny části pracovního cyklu (například doby, během kterých je elektrický nástroj vypnutý, a ty, ve kterých je sice zapnutý, ale běží bez zátěže).

## Doba nabíjení

Přístroj je součástí série (Parkside) X 20 V TEAM a lze jej provozovat s akumulátory série (Parkside) X 20 V TEAM.

Akumulátory série (Parkside) X 20 V TEAM se smí nabíjet pouze nabíječkami série (Parkside) X 20 V TEAM.

Doporučujeme Vám, provozovat tento přístroj pouze s následujícími akumulátory: Smart PAPS 204 A1, Smart PAPS 208 A1, PAP 20 A1, PAP 20 A3, PAP 20 B1, PAP 20 B3

Doporučujeme Vám, nabíjet tyto akumulátory pomocí následujících nabíječek: Smart PLGS 2012 A1, PDSLГ 20 A1, PLG 20 A3, PLG 20 A4, PLG 20 C1, PLG 20 C3

Aktuální seznam kompatibility akumulátorů najdete na: [www.lidl.de/akku](http://www.lidl.de/akku)

Doba nabíjení (minut)	PAP 20 A1 PAP 20 B1	PAP 20 A2	PAP 20 A3 PAP 20 B3	Smart PAPS 204 A1	Smart PAPS 208 A1
PLG 20 A1 PLG 20 A4 PLG 20 C1	60	90	120	120	210
PLG 20 A2	45	60	80	80	165
PLG 20 A3 PLG 20 C3	35	45	60	50	120
PDSLГ 20 A1	35	45	60	50	120
Smart PLGS 2012 A1	35	40	40	40	50

## Bezpečnostní pokyny

Dbejte na bezpečnostní pokyny při používání tohoto nástroje.

## Symboly a piktogramy

### Piktogramy na přístroji:



Pozorně si přečtěte návod k obsluze.

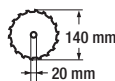

Průměr pilového listu  
Velikost otvoru pilového listu



Směr otáčení pilového listu



Nastavení stupňů/  
předvolba počtu otáček



Smart LED ukazatel



Režim Eco



Výstražný indikátor přetížení



ukazatel stavu nabití



Elektrické přístroje nepatří do domácího odpadu.

### Dodatečné piktogramy na pilovém listu:



Noste ochranné brýle!



Používejte respirátor!



Používejte chrániče sluchu!



Nepoužívejte poškozené pilové listy



Směr otáčení pilového listu

## Piktogramy v úložném kufříku:



Místo pro akumulátorovou ponornou pilu



Místo pro akumulátor



Místo pro nabíječku



Místo pro paralelní doraz



Místo pro návod k obsluze



PE-HD

Recyklační kód

## Symbols v návodu



**Výstražné značky s údaji pro zabránění škodám na zdraví anebo věcným škodám.**



Příkazové značky s údaji pro prevenci škod.



Informační značky s informacemi pro lepší zacházení s nástrojem.

## Všeobecné bezpečnostní pokyny pro elektrické nářadí



**VÝSTRAHA! Přečtěte si všechny bezpečnostní pokyny a instrukce, prohlédněte si obrázky a technické údaje, které jsou dodávány k tomuto elektrickému nářadí.** Pochybení při dodržování bezpečnostních pokynů a instrukcí mohou způsobit úder elektrickým proudem, popálení a/nebo těžká zranění.

## Všechny bezpečnostní pokyny a instrukce uchovejte pro budoucí použití.

Pojem „elektrické nářadí“ používaný v bezpečnostních pokynech se vztahuje na elektrické nářadí napájené z elektrické sítě (prostřednictvím síťového kabelu) a na elektrické nářadí napájené akumulátorem (bez síťového kabelu).

### 1) BEZPEČNOST PRACOVNÍHO MÍSTĚ:

- a) **Udržujte svůj pracovní úsek čistý a dobře osvětlený.** Nepořádek anebo neosvětlené pracovní oblasti mohou vést k nehodám.
- b) **Nepracujte s elektrickým nástrojem v okolí ohroženém výbuchem, v kterém se nachází hořlavé tekutiny, plyny anebo prachy.** Elektrické nástroje vytváří jiskry, které mohou zapálit prach anebo páry.
- c) **Během používání elektrického nástroje udržujte děti a jiné osoby vzdáleně od sebe.** Při nepozornosti můžete ztratit kontrolu nad nástrojem.

### 2) ELEKTRICKÁ BEZPEČNOST:

- a) **Přípojná zástrčka elektrického nástroje se musí hodit do zásuvky. Zástrčka se nesmí žádným způsobem změnit. Nepoužívejte žádné adaptérové zástrčky ve spojení elektrickými nástroji s ochranným uzemněním.** Nezměněné zástrčky a vhodné zásuvky zmenšují riziko elektrického úderu.
- b) **Vyvarujte se tělesnému kontaktu se zemnými povrchy jako jsou roury, topná tělesa, sporáky a ledničky.** Existuje zvýšené rizi-

ko skrze elektrický úder, když je Vaše tělo zemnéné.

- c) **Nevystavujte elektrický nástroj dešti anebo mokru.** Vniknutí vody do elektrického nástroje zvyšuje riziko elektrického úderu.
- d) **Nepoužívejte kabel k jinému účelu, jako je nošení nebo zavěšení elektrického nástroje anebo vytažení zástrčky ze zásuvky. Udržujte kabel vzdáleně od žáru, od oleje, od ostrých hran anebo od pohybujících se částí nástrojů.** Poškozené anebo zamotané kabely zvyšují riziko elektrického úderu.
- e) **Když pracujete s elektrickým nástrojem pod širým nebem, pak používejte pouze prodlužovací kabely, které jsou vhodné i pro venkovní oblast.** Použití prodlužovacího kabelu vhodného pro venkovní oblast, zmenšuje riziko elektrického úderu.
- f) **Pokud nelze zabránit provozu elektrického nástroje ve vlhkém prostředí, použijte proudový chránič.** Použití proudového chrániče snižuje riziko úrazu elektrickým proudem.

### 3) BEZPEČNOST OSOB:

- a) **Bud'te pozorní, dbejte na to, co děláte a pusťte se s elektrickým nástrojem rozumně do práce. Nepoužívejte elektrický nástroj, když jste unaveni anebo pod vlivem drog, alkoholu anebo léků.** Jediný okamžik nepozornosti při používání elektrického nástroje může vést k vážným poraněním.
- b) **Noste osobní ochrannou výstroj a vždy ochranné brýle.** Nošení osobní ochranné výstroje, jako je pro-

tiskluzová bezpečnostní obuv, ochranná přilba a ochrana sluchu, snižuje riziko poranění.

- c) **Vyvarujte se nezáměrnému uvedení do provozu. Přesvědčte se o tom, že je elektrický nástroj vypnutý předtím, než ho připojíte na napájení elektrickým proudem, než ho zvednete anebo nesete.** Když při nošení elektrického nástroje držíte prst na spínači anebo když tento nástroj v zapnutém stavu připojíte na napájení elektrickým proudem, pak toto může vést k nehodám.
- d) **Odstraňte nastavovací nářadí anebo šroubováky předtím, než elektrický nástroj zapnete.** Nářadí anebo klíč, který se nachází v otáčející se části nástroje, může vést k poraněním.
- e) **Vyvarujte se abnormálnímu držení těla. Postarejte se o bezpečný postoj a udržujte vždy rovnováhu.** Tímto můžete v neočekávaných situacích lépe kontrolovat elektrický nástroj.
- f) **Noste vhodný oděv. Nenoste žádné volné oblečení anebo šperky. Udržujte vlasy, oděv a rukavice vzdáleně od pohybujících se částí.** Volné oblečení, šperky anebo dlouhé vlasy mohou být zachycené pohybujícími se částmi.
- g) **Lze-li namontovat zařízení na odsávání či zachytávání prachu, musí se takové zařízení namontovat a správně používat.** Při používání zařízení na odsávání prachu lze snížit nebezpečí vznikající v důsledku prachu.
- h) **Držadla a úchopné plochy udržujte v suchém a čistém stavu bez stop oleje či mastnoty.** Kluzká držadla a kluzké úchopné plochy neu-

možňují bezpečné ovládání a kontrolu elektrického nářadí v neočekávaných situacích.

#### 4) POUŽÍVÁNÍ A OŠETŘOVÁNÍ ELEKTRICKÉHO NÁSTROJE:

- a) **Nepřetěžujte tento nástroj. Použijte pro svoji práci elektrické nářadí, určené pro tento účel.** S vhodným elektrickým nástrojem pracujete v udaném výkonovém rozsahu lépe a bezpečněji.
- b) **Nepoužívejte žádné elektrické nářadí, jehož spínač je defektní.** Elektrické nářadí, které se již nedá za- nebo vypnout, je nebezpečné a musí být opravené.
- c) **Vytáhněte zástrčku ze zásuvky a/nebo vyjměte vyjímatelný akumulátor před jakýmkoliv seřizováním, výměnou nástroje nebo odložením nářadí.** Toto preventivní bezpečnostní opatření zabrání neúmyslnému startu elektrického nástroje.
- d) **Oložte nepoužívaný elektrický nástroj mimo dosahu dětí. Nepřenechávejte používání tohoto nástroje osobám, které s tímto nástrojem nejsou obeznámené anebo tyto pokyny nečetly.** Elektrické nástroje jsou nebezpečné, když je používají nezkušené osoby.
- e) **Udržbu elektrického nářadí a používaného nástroje provádějte s maximální pečlivostí. Kontrolujte, jestli pohyblivé díly bezvadně fungují a nevážnou, jestli jsou části zlomené anebo natolik poškozené, že je funkce elektrického nástroje narušena. Nechte poškozené části před použitím nástroje opravit. Příčiny**

mnohých nehod tkíví ve špatně udržovaných elektrických nástrojích.

- f) **Udržujte řezné nástroje ostré a čisté.** Pečlivě ošetřované řezné nástroje s ostrými řeznými hranami se méně zaseknou a lépe se vedou.
  - g) **Používejte tento elektrický nástroj, jeho příslušenství, vložné nástroje atd. v souladu s těmito instrukcemi. Zohledněte přitom pracovní podmínky a činnost, která se má vykonávat.** Používání elektrického nástroje pro jiné účely, než pro které je určený, může vést k nebezpečným situacím.
  - h) **Držadla a úchopné plochy udržujte v suchém a čistém stavu bez stop oleje či mastnoty.** Kluzká držadla a kluzké úchopné plochy neumožňují bezpečné ovládání a kontrolu elektrického nářadí v neočekávaných situacích.
- #### 5) Pečlivé zacházení s akumulátory a jejich používání
- a) **Nabíjejte akumulátory pouze v nabíjecích přístrojích, které jsou výrobcem doporučené.** U nabíjecího přístroje, který je vhodný pro určitý druh akumulátorů, existuje nebezpečí požáru, když se používá s jinými akumulátory.
  - b) **V elektrických nástrojích používejte pouze pro ně určené akumulátory.** Použití jiných akumulátorů může vést k poraněním a k nebezpečí požáru.
  - c) **Udržujte nepoužívané akumulátory vzdáleně od kancelářských sponek, mincí, klíčů, hřebíků, šroubů anebo jiných malých kovových předmětů, které by**



**mohly zapříčinit přemostění kontaktů.** Zkrat mezi kontakty akumulátoru může mít za následek popáleniny anebo oheň.

- d) Při nesprávném používání může z akumulátoru unikat tekutina. Vyvarujte se kontaktu s ní. Při náhodném kontaktu opláchněte vodou. Když se tato tekutina dostane do očí, přídavně vyhledejte lékařskou pomoc.** Uniknutá tekutina může vést k podrážděním pokožky anebo k popáleninám.
- e) Nepoužívejte poškozené nebo modifikované akumulátory.** Poškozené nebo modifikované akumulátory se mohou chovat nepředvídatelně a způsobit požár, výbuch nebo zranění.
- f) Nevystavujte akumulátor ohni ani vysokým teplotám.** Oheň nebo teploty nad 130 °C mohou způsobit výbuch.
- g) Dodržujte všechny pokyny pro nabíjení a nikdy nenabíjejte akumulátor ani akumulátorový nástroj mimo rozsah teplot, uvedených v návodu k obsluze.** Nesprávné nabíjení nebo nabíjení mimo povolený teplotní rozsah může zničit akumulátor a zvýšit nebezpečí požáru.

## 6) Servis:

- a) Svoje elektrické nářadí nechte opravit pouze kvalifikovaným odborným personálem a jenom pomocí originálních náhradních dílů.** Tímto se zajistí to, že bezpečnost elektrického nářadí zůstává zachována.
- b) Na poškozených akumulátorech nikdy neprovádějte údržbu.** Veškerá údržba akumulátorů by měla být prováděna pouze výrobcem nebo autorizovanými servisními středisky.

## Doplňující pokyny

- a) Nepoužívejte poškozené brusné kotouče.**
- b) Vyberte správný pilový list podle materiálu, který se má řezat.** Pilové listy, určené k řezání dřeva nebo podobných materiálů, musí odpovídat EN 847-1. Pila se smí používat pouze na řezání dřeva, plastu a lehkých materiálů
- c) Používejte výhradně pilové kotouče, jejichž značení počtu otáček odpovídá nebo je vyšší než je zadaný počet otáček Vašeho přístroje.**
- d) Používejte pouze pilové listy o průměru 140 mm podle nápisů na pilovém listu.**
- e) Zabraňte přehřátí špiček zubů pily.**
- f) Při řezání plastu zabraňte jeho změknutí.**
- g) Dodržujte maximální hloubku řezu. (viz technické údaje)**
- h) Při řezání použijte protiprachovou masku.**
- i) Vždy noste ochranu sluchu!**
- j) Nepoužívejte příslušenství (viz kapitola „Náhradní díly/příslušenství“), které nebylo doporučeno společností PARKSIDE.** To může vést k úrazu elektrickým proudem nebo k požáru.

## ZBÝVAJÍCÍ RIZIKA

I když toto elektrické nářadí obsluhujete v souladu s předpisy, stále existují zbývající rizika. V souvislosti s technologií a konstrukcí tohoto elektrického nářadí se mohou vyskytovat následující rizika:

- a) zranění pořezáním  
b) poškození sluchu, pokud není nasazena vhodná ochrana sluchu.

- c) poškození zdraví plynoucí z vibrací ruky a paže, pokud se přístroj používá delší dobu nebo není náležitě veden a udržován.



Varování! Toto elektrické nářadí vytváří během provozu elektromagnetické pole. Toto pole může za určitých okolností omezovat aktivní nebo pasivní lékařské implantáty. Pro snížení nebezpečí vážného nebo smrtelného zranění doporučujeme osobám s lékařskými implantáty před obsluhou stroje konzultovat implantát se svým lékařem a výrobcem.



**Dodržujte bezpečnostní pokyny a pokyny k nabíjení a správnému použití, uvedené v návodu k obsluze Vašeho akumulátoru a Vaší nabíječky série (Parkside) X 20 V Team. Podrobný popis procesu nabíjení a další informace naleznete v tomto samostatném návodu k obsluze.**

## Bezpečnostní pokyny pro všechny pily

### PILY ŘEZÁNÍ

- a)  **NEBEZPEČÍ!** Nesahejte svými rukama do prostoru řezání a nedotýkejte se pilového listu. Držitel-i pilu oběma rukama, nemůže dojít k jejich zranění pilovým listem.
- b) **Nesahejte pod obrobek.** Ochranný kryt Vás nemůže chránit pod obrobkem před pilovým kotoučem.
- c) **Upravte hloubku řezu podle tloušťky obrobku.** Pod obrobkem by měla být viditelná menší než plná výška zubu.
- d) **Nikdy nadržte obrobek, který má být pilován, v ruce nebo nad nohou.** Zajistěte obrobek na stabilním upnutí.

Je důležité dobře obrobek upevnit, aby se minimalizovalo nebezpečí tělesného kontaktu, zaseknutí pilového kotouče nebo ztráty kontroly.

- e) **Držte elektrický nástroj za izolované části rukojeří při provádění prací, kdy se může vyměnitelný nástroj dotknout skrytého elektrického vedení.** Při kontaktu s napěťovým vedením mohou být kovové součásti elektrického nástroje pod napětím, což může vést k úrazu elektrickým proudem.
- f) **Při podélném řezání vždy používejte doraz nebo přímé vedení hran.** Tím se zvýší přesnost řezání a sníží se možnost zaseknutí pilového kotouče.
- g) **Vždy používejte pilové kotouče správné velikosti a s vhodným úchytným otvorem (např. kosočtvercovým nebo kulatým).** Pilové listy, neodpovídající montážním částem pily, se obvodově hážou a způsobují ztrátu kontroly.
- h) **Nikdy nepoužívejte poškozené nebo nesprávné podložky nebo šrouby pilových listů.** Podložky a šrouby pilových listů jsou speciálně konstruovány pro Vaši pilu, pro optimální výkon a bezpečnost provozu.

## Další bezpečnostní pokyny pro všechny pily

### PŘÍČINY ZPĚTNÉHO RÁZU A PŘÍSLUŠNÉ BEZPEČNOSTNÍ POKYNY

- Zpětný ráz je náhlá reakce způsobená zachycením, zaseknutím nebo špatně zarovnaným pilovým listem, který způsobí, že se nekontrolovaná pila nadzvedne a přesune z obrobku směrem k obsluze.
- Pokud se pilový list zachytí nebo zasekne v uzavírací pilové mezeře, zablokuje se a motorovou silou je pila tažena zpět směrem k obsluze.

- Pokud se pilový list v pilovém řezu zkroučí nebo je-li špatně vyrovnán, mohou se zuby zadní hrany pilového listu zachytit na povrchu dřeva, což způsobí, že se pilový list vysune z pilové mezery a pila vyskočí zpět směrem k obsluze.

Ke zpětnému rázu dochází v důsledku nesprávného nebo chybného použití pily. Zpětnému rázu lze předcházet vhodnými opatřeními, viz níže.

- Držte pilu pevně a své tělo a paže uveďte do polohy, v níž zachytíte sílu zpětného rázu. Vždy stojte bočně od pilového listu, pilový list nikdy neuvádějte do jedné linie s Vaším tělem.** V případě zpětného rázu může kotoučová pila vyskočit dozadu, avšak obsluha může pomocí zpětných opatření ovládat síly zpětného rázu.
- Pokud se pilový list zasekne nebo přerušíte-li práci, vypněte pilu a držte ji v klidu v obrobku, dokud se pilový list nezastaví. Nikdy se nepokoušejte vyjmout pilu z obrobku nebo ji tahat dozadu, pokud se pilový list ještě pohybuje, jinak může dojít k zpětnému rázu.** Zjistěte a odstraňte příčinu uvíznutého pilového listu.
- Pokud chcete opět spustit pilu, která je v obrobku, zkontrolujte, zda zuby pily nejsou zachyceny v obrobku.** Pokud dojde k zachycení pilového kotouče, může se při opětovném spuštění pily vysunout z obrobku nebo způsobit zpětný ráz.
- Poděpřete velké desky, abyste snížili riziko zpětného rázu v důsledku zaseknutého pilového listu.** Velké desky se mohou prohnout pod vlastní hmotností. Desky se musí podepřít

na obou stranách, a to jak v blízkosti pilové mezery, tak i na okraji.

- Nepoužívejte tupé či poškozené pilové listy.** Pilové listy s tupými nebo špatně vyrovnanými zuby způsobují zvýšené tření, zablokování pilového listu a zpětný ráz v důsledku úzké pilové mezery.
- Před řezáním utáhněte nastavení hloubky řezu a úhlu řezu.** Pokud se nastavení změní během řezání, pilový list se může zaseknout a může dojít k zpětnému rázu.
- Buďte zvláště opatrní při řezání do již existujících stěn nebo jiných uzavřených prostor.** Ponořený pilový list se může při řezání skrytých předmětů zablokovat a způsobit zpětný ráz.

## FUNKCE OCHRANNÉHO KRYTU

- Před každým použitím zkontrolujte, zda ochranný kryt je správně uzavřen. Pilu nepoužívejte, pokud ochranný kryt není volně pohyblivý a okamžitě se neuzavře. Ochranný kryt nikdy nesevírejte ani nezvazujte v otevřené poloze.** Pokud pila neúmyslně spadne na zem, tak sespodního ochranný kryt může ohnout. Ujistěte se, že se kryt volně pohybuje a nedotýká se pilového listu nebo jiných částí ve všech úhlech a hloubkách řezu.
- Zkontrolujte stav funkci pružin ochranného krytu. Pokud ochranný kryt a pružiny nefungují správně, nechte pilu před použitím zkontrolovat a opravit.** Poškozené součásti, lepidlo usazeniny nebo nahromadění třísek způsobují zpožděnou práci spodního ochranného krytu.
- Při provádění „ponorného řezu“, který není prováděn v pravém úhlu, zajistěte základní desku pily proti bočnímu posunutí.** Boční posunutí může vést k zaseknutí pilového listu a tím ke zpětnému rázu.

- d) **Nepokládejte pilu na pracovní stůl nebo na podlahu bez ochranného krytu zakrývajícího pilový list.** Nechráněný, dobíhající pilový list posune pilu proti směru řezu a řeže vše, co je jí v cestě. Dbejte přitom na doběh pilového listu.

## Bezpečnostní pokyny pro pilový list

Tyto informace o **pilovém listu** jsou v souladu s normou DIN EN 847-1: 2017.



Nástroj smí používat pouze vyškolené a zkušené osoby, které ví, jak nástroje používat.

### Bezpečná práce

- Nejvyšší otáčky uvedené na nástroji se nesmí překročit. Pokud je uvedeno, musí se dodržovat rozsah počtu otáček.
- Prasklé pilové listy kotoučové pily se musí vyřadit (oprava není přípustná).
- Nástroje s viditelnými trhlinami není dovoleno používat.
- Nástroje se musí pravidelně čistit.
- Díly nástroje vyrobené ze slitin lehkých kovů se smí např. od pryskyřice čistit pouze rozpouštědly, která neovlivňují mechanické vlastnosti těchto materiálů.
- Nástroje a tělesa nástrojů musí být tak napjaty, aby se při provozu nemohly uvolnit. Dodržujte pokyny k montáži. Ručně utáhněte upínací šroub, který zajišťuje pilový list, pomocí dodaného klíče s vnitřním šestihranem.
- Není přípustné prodlužovat klíč nebo pevně utahovat matice úderem kladiva.
- Z upínacích ploch na pilovém listu se musí odstranit nečistoty, mastnoty, olej a voda.
- Pokud používáte originální náhradní díly od výrobce, je zaručeno bezpečné

používání, viz kapitola „Náhradní díly/ Příslušenství“.

- Údržbářské práce a modifikace pilových listů smí provádět pouze odborník, tj. osoba s odborným vzděláním a zkušenostmi, která je obeznámena s požadavky na konstrukci a design a je obeznámena s požadovanými stupněmi bezpečnosti.

### Čištění

- Odstraňte nečistoty jako např. pryskyřice na pilovém listu, pouze s rozpouštědly, která neovlivňují mechanické vlastnosti pilového listu.
- Pokuste se prosmolené povrchy očistit dobře vyždímaným hadříkem navlhčeným ve vlažné vodě. Zajistěte, aby do vnitřku nepronikly žádné kapaliny! Alternativně můžete použít speciální čistič (odstraňovač pryskyřice) nebo multisprej. Dodržujte bezpečnostní pokyny a pokyny výrobce speciálního čističe/multisproje.

### Údržba

- Po každém použití zkontrolujte pilový list, zda neprokazuje zjevné vady a tupý, ohnutý nebo jinak poškozený pilový list vyměňte.
- Údržbářské práce na pilových listech, jako např. opravu nebo přebroušení by měl provádět odborník.

### Skladování

Skladujte pilový list na suchém místě chráněném před prachem a mimo dosah dětí.

## Obsluha

### B Vyjmutí/vložení akumulátoru

1. K vyjmutí akumulátoru (34) z přístroje stiskněte odblokovací tlačítko (35) na akumulátoru (34) a akumulátor (34) vytáhněte.
2. Ke vložení akumulátoru (34) zasuněte akumulátor (34) podél vodící lišty (9) do přístroje. Tento slyšitelně zaklapne.

### B Kontrola stavu nabití akumulátoru

Ukazatel stavu nabití (20) signalizuje stav nabití akumulátoru (34).

Stav nabití akumulátoru je signalizován rozsvícením příslušné LED, když je přístroj v provozu. K tomu účelu podržte stisknutý zapínač/vypínač (5).

**červená-žlutá-zelená** => akumulátor je zcela nabitý

**červená-žlutá** => akumulátor je nabitý cca do poloviny

**červená** => akumulátor je nutné nabít

### B Nabíjení akumulátoru

 Nechte zahřátý akumulátor před nabíjením vychladnout.

 Nabíjte akumulátor (34), když svítí pouze červená LED ukazatele stavu nabití.

1. Vyjměte akumulátor (34) z přístroje.
2. Zasuňte akumulátor (34) do nabíjecí prohloubeniny v nabíječce (36).
3. Zastrčte nabíječku (36) do síťové zásuvky.

4. Po dokončení procesu nabíjení trvale svítí zelené světlo. Odpojte nyní nabíječku (36) od sítě.
5. Vytáhněte akumulátor (34) z nabíječky (36).

### A Kontrola funkce ochranného krytu

1. Umístěte přístroj s řezným stolem (10) na okraj pevného podkladu tak, aby bylo možné ponornou pilu zcela spustit.
2. Posuňte blokaci zapnutí (3) dopředu a spusťte ponornou pilu.
3. Zkontrolujte, zda pilový list (27) nedře o ochranný kryt (24). Zkontrolujte, zda se opět samovolně vrátí do své výchozí polohy.

 Pokud je funkce ochranného krytu vadná, přístroj neuvádějte do provozu a kontaktujte naše servisní středisko.

### C Montáž/výměna pilového listu

 Před jakoukoliv prací na přístroji vypněte přístroj a vytáhněte akumulátor z přístroje.

1. Zatlačte zajišťovací páku (2) ve směru pomocné rukojeti (1).
2. Posuňte blokaci zapnutí (3) dopředu a spusťte ponornou pilu, dokud tato slyšitelně nezaskočí.
3. Blokaci zapnutí (3) pusťte. Motorová jednotka se zastaví na místě, kde můžete namontovat/vyměnit pilový list výřezem v ochranném krytu (24).

### Demontáž pilového listu

4. Stiskněte aretaci vřetena (37) a povolte a odstraňte šroub (39) a přírubu (38)

pomocí velkého klíče s vnitřním šetihranem (16) (z pomocné rukojeti (1)).

5. Opatrně sejmete pilový list (27) zespo- du z ochranného krytu (24).

### Montáž pilového listu

4. Nasadíte pilový list (27) zespo- du do ochranného krytu (24) na vřeteno.

**i** Směr chodu vyznačený na pilovém listu (27) se musí shodovat se směrem chodu vyznačeným na ochranném krytu (24).

5. Nasadíte přírubu (38) na pilový list (27).
6. Stiskněte aretaci vřetena (37) a upevněte přírubu (38) a pilový list (27) šroubem (39) pomocí velkého klíče s vnitřním šestihranem (16).

**!** VÝSTRAHA! Šipka na pilovém listu se musí shodovat se šipkou směru otáčení (směr chodu, vyznačený na ochranném krytu).

**!** Ujistěte se, zda je pilový list vhodný pro počet otáček nástroje.

### D Připojení odsávání prachu

Zapojte schválené odsávání prachu a třísek přímo do výhozu třísek (4).

**i** Při opracovávání materiálů, při kterých vzniká pro zdraví nebezpečný prach, se přístroj musí zapojit do vhodného, testovaného odsávacího zařízení třídy prachu M.

### E Montáž paralelního dorazu

1. Povolte křídlatý šroub (11) upnutí paralelního dorazu (40) a vložte paralelní doraz (30) do upnutí paralelního dorazu (40).

2. Nastavte požadovanou šířku řezu. V případě potřeby k tomu použijte metr. Vyhlobeniny (25) na přední hraně řezného stolu (10) označují řeznou hranu pro nastavení úhlu řezu 0° a 45° (viz detailní obrázek).
3. Pevně utáhněte křídlaté šrouby (11) upnutí paralelního dorazu (40).

### Výstraha přetížení

- Pokud hrozí poškození přístroje, se (krátce) rozsvítí výstražný indikátor přetížení (**A** 21). Přístroj se vypne.

### A Nastavení úhlu řezu

Úhel řezu můžete určit pomocí stupnice úhlu řezu (13).

1. Povolte oba křídlaté šrouby (7) předvol- by úhlu řezu.
2. Nastavte požadovaný úhel na stupnici úhlu řezu (13) pomocí horního okraje referenční značky (12).
3. Znovu utáhněte křídlaté šrouby (7).

**i** K nastavení úhlu pokosu -1° nebo +47° otočte po vytočení nastavova- cí knoflík (14).

**i** U pokosových řezů je hloubka řezu menší než hodnota nastavená na stupnici hloubky řezu (29).

**i** Během úhlového řezu držte přístroj pevně oběma rukama pro udržení lepší kontroly nad přístrojem.

### A Nastavení hloubky řezu

1. Stiskněte aretaci (15) nastavení hloub- ky řezu a podržte ji stisknutou.

- Nastavte požadovanou hloubku řezu na stupnici hloubky řezu (29) pomocí referenční značky (28).

**A:** Značení bez vodící lišty

**B:** Značení s vodící lištou

- Pustřte aretaci (15).

## A Spojení vodící lišty

**i** Vodící lišty mají na spodní straně ochranu proti drobení třísek (černá pryžová chlopeč). Tento ochrana proti drobení třísek musí být před prvním řezem zkrácena v jedné rovině na délku vodící lišty. Položte vodící lištu na obrobek. Na ponorné pile nastavte hloubku řezu cca 10 mm a zapněte ponornou pilu. Ponornou pilu ved'te rovnoměrně a mírným tlakem ve směru řezu.

- Posuňte spojovací prvek (32) vždy do drážky vodících lišt (31). Spojovací prvek by měl být uprostřed mezi dvěma vodícími lištami.
- Utáhněte stavěcí šrouby s drážkou (33) pomocí malého klíče s vnitřním šestihranem (17).

## A Pokyny k práci

**i** Označení šířky řezu (26) na ochranném krytu (24) ukazuje přední a zadní bod řezu pilového listu ( $\varnothing$  140 mm) při maximální hloubce řezu.

## Řezání (bez vodící lišty)

### Pravouhlé řezání

- Držte přístroj pevně oběma rukama, jednou rukou za rukojeť (6) a druhou za pomocnou rukojeť (1).
- Zapněte přístroj, viz kapitola „Zapnutí/vypnutí“

- Nasad'te přístroj přední částí řezného stolu (10) na obrobek.
- Spustěte ponornou pilu a mírným tlakem pilujte dopředu - nikdy ne dozadu.

### Pokosové řezy až do 45°

- Nastavte požadovaný úhel řezu tak, jak je popsáno v kapitole „Nastavení úhlu řezu“.
- Držte přístroj pevně oběma rukama, jednou rukou za rukojeť (6) a druhou za pomocnou rukojeť (1).
- Zapněte přístroj, viz kapitola „Zapnutí/vypnutí“
- Nasad'te přístroj přední částí řezného stolu (10) na obrobek.
- Spustěte ponornou pilu a mírným tlakem pilujte dopředu - nikdy ne dozadu.

### Ponorné řezy

- Nastavte požadovanou hloubku řezu tak, jak je popsáno v kapitole „Nastavení hloubky řezu“.
- Nasad'te přístroj na obrobek.
- Držte přístroj pevně oběma rukama, jednou rukou za rukojeť (6) a druhou za pomocnou rukojeť (1).
- Zapněte přístroj, viz kapitola „Zapnutí/vypnutí“
- Spustěte ponornou pilu a mírným tlakem pilujte dopředu - nikdy ne dozadu.

**i** Snižte riziko zpětného rázu přiložením zadní hrany k dorazu (např. vodící lišta).

**i** Boční posunutí během řezu může vést k zaseknutí pilového listu a tím ke zpětnému rázu. Při provádění ponorných řezů, které nejsou prováděny v pravém úhlu, zajistěte řezný stůl proti bočnímu posunutí.

## Řezání (s vodící lištou)

### Pravouhlé řezání

- Nasadíte vodící lištu (31) na obrobek černou pryžovou chlopni směrem dolů.
- Umístíte přístroj drážkou na vodící lištu.
- Držte přístroj pevně oběma rukama, jednou rukou za rukojeť (6) a druhou za pomocnou rukojeť (1).
- Zapněte přístroj, viz kapitola „Zapnutí/vypnutí“
- Spusťte ponornou pilu a mírným tlakem pilujte dopředu - nikdy ne dozadu.

### Pokosové řezy až do 45°

- Nasadíte vodící lištu (31) na obrobek černou pryžovou chlopni směrem dolů.
- Umístíte přístroj drážkou na vodící lištu.
- Nastavte požadovaný úhel řezu tak, jak je popsáno v kapitole „Nastavení úhlu řezu“.
- Držte přístroj pevně oběma rukama, jednou rukou za rukojeť (6) a druhou za pomocnou rukojeť (1).
- Zapněte přístroj, viz kapitola „Zapnutí/vypnutí“
- Spusťte ponornou pilu a mírným tlakem pilujte dopředu - nikdy ne dozadu.

### Ponorné řezání s vodící lištou

- Nasadíte vodící lištu (31) na obrobek černou pryžovou chlopni směrem dolů.
  - Umístíte přístroj drážkou na vodící lištu.
  - Nastavte požadovanou hloubku řezu tak, jak je popsáno v kapitole „Nastavení hloubky řezu“.
  - Přiložte zadní hranu řezného stolu (10) (pokud možno co nejdále) k dorazu.
  -  Přesnost lícování řezného stolu k vodící liště lze zlepšit pomocí excentrických šroubů (8).
- Aby se minimalizovala vůle mezi přístrojem a vodící lištou (31), utáhněte excentrické šrouby (8).

- Držte přístroj pevně oběma rukama, jednou rukou za rukojeť (6) a druhou za pomocnou rukojeť (1).
- Zapněte přístroj, viz kapitola „Zapnutí/vypnutí“
- Spusťte ponornou pilu a mírným tlakem pilujte dopředu - nikdy ne dozadu.

## **Nastavení počtu otáček a režimu Eco**

Tlačítkem  (22) můžete nastavit jeden ze 6 stupňů počtu otáček. K výběru je také režim Eco. Pokud je aktivní režim Eco, svítí Eco LED ukazatel (19).

## **Zapnutí/vypnutí**

### Zapnutí:

1. Posuňte blokaci zapnutí (3) dopředu.
  2. Stiskněte zapínač/vypínač (5).
-  Po spuštění přístroje můžete blokaci zapnutí (3) opět pusťit.
3. Spusťte ponornou pilu.



### Vypnutí:

1. Zapínač/vypínač (5) pusťte.
2. Zavedte pilový list zpět do ochranného krytu (24).

## **Navázání spojení zařízení s aplikací Lidl Home**

 **Přístroj může navázat spojení s aplikací Lidl Home pouze v případě, když jej provozujete s akumulátorem Smart Performance.**

1. Posuňte stojan přístroje na **Smart Performance akumulátor**, dokud tento nezaskočí.

 Stiskněte tlačítkem  (A 22). Smart LED ukazatel  (A 18) se rozsvítí.







2. Aktivujte Bluetooth® na svém smartphonu.
3. Otevřete aplikaci Lidl Home.  
Od tohoto bodu jsou možnosti **1**, **2** a **3** k navázání spojení s přístrojem.

**1** Pokud je toto první přístroj, který chcete s aplikací propojit:

4. Vyberte v registru  „Doma“ možnost „Přidat přístroj“.

Aplikace prohledá okolí pro dostupné přístroje a zobrazí Vám, zda byly dostupné přístroje nalezeny.

 Pokud tomu tak není, přečtěte si dál u možnosti **3**.

5. Vyberte „**Přejděte na Přidat**“, tak se Vám zobrazí dostupné přístroje v seznamu.
6. Vyberte přístroj zaškrtnutím políčka . Vyberte vždy pouze jeden přístroj. Pokud jsou zaškrtnutá i další jiné přístroje, odstraňte toto zaškrtnutí stisknutím zaškrtnutí.
7. Nyní stiskněte , co má stejnou barvu jako nastavené zaškrtnutí.
8. Úspěšné propojení potvrďte pomocí „Hotovo“. Přístroj je nyní uveden v registru  „Doma“ a lze jej vybrat.

**2** Pokud jste již s aplikací propojili další přístroje:



4. Vyberte v registru  „Doma“  vpravo nahoře. Aplikace prohledá okolí pro dostupné přístroje a zobrazí Vám, zda byly dostupné přístroje nalezeny.

 Pokud tomu tak není, přečtěte si dál u možnosti **3**..

5. Postupujte dál jako u **1** od bodu 5.

**3** Pokud se Vám automaticky nenavrhne seznam dostupných zařízení:

Pokud Vám nebude automaticky navržen přístroj, postupujte následovně:

4. Vyberte v registru  „Doma“  vpravo nahoře.
5. Vyberte v liště vlevo „**Jiné**“.
6. Vyberte „**Jiné-2**“.
7. Potvrzte, že ukazatel rychle bliká. Aplikace nyní vyhledá dostupná zařízení a tyto Vám navrhne.
8. K propojení přístroje s aplikací vyberte požadovaný přístroj stisknutím tlačítka .
9. Nejprve potvrďte tlačítkem „**Dál**“, potom tlačítkem „**Hotovo**“.

 Upgradování firmwaru může změnit funkčnost aplikace.

## Funkce aplikace

Vyberte Smart akumulátor (se kterým zařízením používáte). Tím se dostanete na stránku s přehledem zařízení, která obsahuje následující informace a možnosti nastavení:

 Pokud nebudete okamžitě přesměrováni na stránku s přehledem přístrojů, vyberte Performance přístroj PPTSA 20-Li A1 v části „Informace o přístroji“ na stránce přehledu akumulátorů.

- **Virtuální ID nástroje** umožňuje přesnou identifikaci nástroje
- je uveden **model nástroje** a výrobní šarže je uvedena v závorkách
- **vybíjecí proud nástroje** udává aktuální proudový výboj v ampérech
- **rotační rychlost nástroje** se zobrazí formou RPM (rounds per minute)/min<sup>-1</sup>. V nastavení „Profi“, nastavitelné v **Nástroje v pracovním režimu** lze předem nastavit počet otáček.
- pomocí **Nástroje v pracovním režimu** lze vybrat: výkon, Profi a ECO
- lze odečíst **celkovou dobu chodu nástroje**
- četnost dob přehřátí lze odečíst pomocí **Doby přehřátí nástroje**



- četnost blokování přístroje lze odečíst pomocí **Doba zablokování nástroje**
- lze odečíst četnost **doby nadproudu nástroje**
- červená tečka na **verzi firmwaru** ukazuje, kdy je k dispozici aktualizace. Aktualizaci lze provést výběrem verze firmwaru
- pomocí výběru „Reset“ v **Obnovení továrního nastavení** opět obnovíte provozní nastavení. Všechna uložená data se vymažou.

 Když vyberete obrázek, dostanete se do 360° pohledu na přístroj.

## Zásady ochrany osobních údajů

Kompletní Zásady ochrany osobních údajů najdete v registru  v poli „Zásady ochrany osobních údajů“.

## Odpojení přístroje a vymazání dat z aplikace

1. V registru  vyberte zařízení, které chcete odstranit a jehož data chcete odstranit.
2. Vyberte tlačítko  vpravo nahoře.
3. Vyberte „**Odstranit přístroj**“.
4. K vymazání dat vyberte „**Odpojit a vymazat data**“.  
Pokud chcete pouze odpojit přístroj bez vymazání dat, pak vyberte „Odpojit“.

## Problémy s aplikací? - FAQ

1. Ze seznamu přístrojů vyberte akumulátor, se kterým používáte Performance přístroj.
2. Přejetím zleva doprava se dostanete na stránku s přehledem Smart akumulátoru.
3. Vyberte tlačítko  vpravo nahoře.
4. V „**Ostatní**“ vyberte možnost „**FAQ**“ (často kladené otázky).

## Čištění a údržba



Zajistěte provádění oprav a údržby, které nejsou popsány v tomto návodu, naším servisním střediskem. Používejte pouze originální díly. Nebezpečí poranění!



Přístroj vypněte a před prováděním veškerých prací vyjměte akumulátor z přístroje.

Pravidelně provádějte následující čištění. Tím zajistíte dlouhou životnost a spolehlivé užívání.

## Čištění přístroje



**Přístroj není dovoleno ostříkovat vodou ani pokládat do vody. Hrozí nebezpečí úrazu elektrickým proudem!**

- Udržujte větrací šterbinu, kryt motoru a držadla přístroje v čistotě. Použijte k tomu vlhký hadřík nebo kartáč. Nepoužívejte žádné čisticí prostředky, příp. rozpouštědla. Mohli byste přístroj nenapravitelně poškodit.

## Údržba

Přístroj je nevyžaduje údržbu.

## Skladování

- Přístroj uchovávejte na suchém místě chráněném proti prachu, a mimo dosah dětí.
- skladovací teplota akumulátoru je mezi 0 °C až 45 °C. Během skladování zabraňte extrémnímu chladu nebo teplu, aby akumulátor neztratil výkon.
- Přístroj a příslušenství uchovávejte v dodaném kufříku (23).

## Odklizení a ochrana okolí **Záruka**

Vyjměte akumulátor z přístroje a přístroj, akumulátor, příslušenství a obal odevzdejte k ekologické recyklaci.



Elektrická zařízení nepatří do domácího odpadu.



Akumulátor neodhazujte do domovního odpadu ani do ohně (nebezpečí exploze) či do vody. Poškozené akumulátory mohou při úniku jedovatých výparů či kapalin poškodit životní prostředí a zdraví osob.

Akumulátory zlikvidujte podle místních předpisů. Vadné nebo vybité akumulátory se musí recyklovat v souladu se směrnici č. 2006/66/ES. Akumulátor odevzdejte na sběrném místě pro staré baterie, kde bude recyklován v souladu s předpisy na ochranu životního prostředí. V případě dotazů se obraťte na místní organizaci pro likvidaci odpadů nebo na naše servisní centrum. Akumulátory likvidujte ve vybitém stavu. Doporučujeme póly akumulátoru přelepit lepicí páskou, čímž zabráníte zkratu. Akumulátor neotevírejte.

## Náhradní díly / Příslušenství

**Náhradní díly a příslušenství  
obdržíte na stránkách  
[www.grizzlytools.shop](http://www.grizzlytools.shop)**

Pokud máte problémy při objednávání, použijte prosím kontaktní formulář. V případě jakýchkoliv dalších dotazů se obraťte na servisní středisko / „Service-Center“ (viz strana 132).

Pilový list,  
Ø 140 mm x 1,8 x Ø 20 mm ..... 13800414

Vážení zákazníci,  
Na tento přístroj poskytujeme 5letou záruku od data zakoupení.  
V případě závady tohoto výrobku vám vůči prodejci výrobku přináležejí zákonná práva. Tato zákonná práva nejsou omezena naší následovně uvedenou zárukou.

### Záruční podmínky

Záruční doba začíná datem nákupu. Dobře uschovejte originální pokladní doklad. Tento doklad je potřebný jako doklad o koupi. Dojde-li k závadě materiálu nebo k výrobní závadě během pěti let od data nákupu tohoto produktu, opravíme nebo vyměníme Vám produkt podle našeho uvážení zdarma. Toto záruční plnění vyžaduje, aby vadný přístroj a doklad o koupi (pokladní doklad) byly předloženy během lhůty pěti let a bylo stručně písemně popsáno, o jakou závadu se jedná a kdy k ní došlo. Bude-li závada kryta naší zárukou, získáte zpět opravený nebo nový výrobek. Opravou nebo výměnou výrobku nezačíná záruční doba běžet od začátku.

### Záruční doba a zákonné nároky na odstranění vady

Záruční doba se neprodlužuje poskytnutím záruky. Toto platí i pro nahrazené a opravené díly. Již při koupi zjištěné závady a nedostatků musíte nahlásit okamžitě po vybalení výrobku. Po uplynutí záruční doby musíte uhradit náklady za provedené opravy.

### Rozsah záruky

Přístroj byl precizně vyroben podle přírodních jakostních směrnic a před dodáním byl svědomitě zkontrolován.

Záruční oprava se vztahuje na materiálové nebo výrobní vady. Tato záruka se netýká

dílů výrobku, které jsou vystaveny normálnímu opotřebením, a lze je považovat za spotřební materiál (např. pilový list), nebo poškození křehkých dílů (např. spínače). Tato záruka neplatí, je-li výrobek poškozen z důvodu neodborného používání, nebo pokud u něj nebyla prováděna údržba. Pro odborné používání výrobku musí být přesně dodržovány všechny pokyny uvedené v návodu k obsluze. Bezpodmínečně je třeba zabránit používání a manipulacím s výrobkem, které nejsou v návodu k obsluze doporučeny, nebo je před nimi varováno. Výrobek je určen jen pro soukromé účely a ne pro komerční využití. Záruka zaniká v případě zneužívání a neodborné manipulace, používání nadměrné síly a při zásazích, které nebyly provedeny naším autorizovaným servisem.

### Postup v případě uplatňování záruky

Pro zajištění rychlého zpracování vaší žádosti, prosím, postupujte podle následujících pokynů:

- Na důkaz, že jste výrobek zakoupili, mějte pro jakékoli případné dotazy připravenou pokladní stvrzenku a číslo výrobku (IAN 396073\_2201).
- Číslo výrobku je uvedeno na typovém štítku.
- Pokud by došlo k funkční poruše nebo jiným závadám, nejdříve **telefonicky** nebo **e-mailem** kontaktujte níže uvedené servisní oddělení. Pak získáte další informace o vyřízení vaší reklamace.
- Výrobek označený jako vadný můžete po domluvě s naším zákaznickým servisem, s připojením dokladu o koupi (pokladní stvrzenky) a po uvedení, v čem závada spočívá a kdy k ní došlo, přeposlat bez platby poštovního na vám sdělenou adresu příslušného servisu. Aby bylo zabráněno problémům s přijetím a dodatečnými náklady, bezpodmínečně použijte jen tu

adresu, která vám bude sdělena. Zajistěte, aby zásilka nebyla odeslána nevyplaceně jako nadměrné zboží, expres nebo jiný, zvláštní druh zásilky. Přístroj zašlete včetně všech částí příslušenství dodaných při zakoupení a zajistěte dostatečně bezpečný přepravní obal.

## Opravná

Opravy, **kteře nespádají do záruky**, můžete nechat udělat v našem servisu oproti účtování. Rádi vám připravíme předběžný odhad nákladů.

Můžeme zpracovávat jen ty přístroje, které byly dostatečně zabalené a odeslány vyplaceně.

**Pozor:** Prosím, přístroj zašlete našemu autorizovanému servisu vyčištěný a s upozorněním na závadu.

Nepřijmeme přístroje zasláné nevyplaceně jako nadměrné zboží, expres nebo jiný, zvláštní druh zásilky.

Likvidaci vašich poškozených zasláných přístrojů provedeme bezplatně.

## Service-Center

### **CZ** Servis Česko

Tel.: 800143873

E-Mail: grizzly@lidl.cz

**IAN 396073\_2201**

## Dovozce

Prosím, respektujte, že následující adresa není adresou servisu. Nejdříve kontaktujte shora uvedené servisní středisko.

### **Grizzly Tools GmbH & Co. KG**

Stockstädter Straße 20

63762 Großostheim

NĚMECKO

www.grizzlytools.de

## Obsah

<b>Úvod.....</b>	<b>133</b>	Nastavenie uhla rezu .....	145
<b>Použitie.....</b>	<b>134</b>	Nastavenie hĺbky rezu .....	146
<b>Všeobecný popis.....</b>	<b>134</b>	Spojenie vodiacej koľajničky .....	146
Objem dodávky.....	134	Pracovné pokyny.....	146
Prehľad .....	134	Nastavenie otáčok a režimu Eco .....	147
Popis funkcie .....	135	Zapnutie/vypnutie.....	147
<b>Technické údaje.....</b>	<b>135</b>	<b>Spojenie prístroja s aplikáciou</b>	
Čas nabíjania .....	136	<b>Lidl Home .....</b>	<b>148</b>
<b>Bezpečnostné pokyny .....</b>	<b>136</b>	Funkcie aplikácie .....	148
Symbole a grafické znaky .....	136	Zásady ochrany osobných údajov... ..	149
Všeobecné bezpečnostné pokyny		Odpojenie prístroja a vymazanie	
pre elektrické nástroje.....	137	údajov z aplikácie .....	149
Doplňujúce pokyny.....	140	Problémy s aplikáciou? – Často	
<b>ZVYŠKOVÉ RIZIKA .....</b>	<b>140</b>	kladené otázky.....	149
Bezpečnostné pokyny pre všetky píly..	141	<b>Čistenie a údržba .....</b>	<b>149</b>
Ďalšie bezpečnostné pokyny pre		Čistenie .....	150
všetky píly .....	141	Údržba.....	150
Bezpečnostné predpisy pre		<b>Uskladnenie.....</b>	<b>150</b>
pílový list .....	143	<b>Odstránenie a ochrana</b>	
<b>Obsluha.....</b>	<b>144</b>	<b>životného prostredia.....</b>	<b>150</b>
Vybratie/vloženie akumulátora .....	144	<b>Náhradné diely / Príslušenstvo..</b>	<b>150</b>
Kontrola stavu nabitia akumulátora..	144	<b>Záruka .....</b>	<b>151</b>
Nabíjanie akumulátora.....	144	<b>Servisná oprava .....</b>	<b>152</b>
Kontrola funkcie ochranného krytu ..	144	<b>Service-Center .....</b>	<b>152</b>
Montáž/výmena pílového listu.....	144	<b>Dovozca.....</b>	<b>152</b>
Pripojenie odsávania prachu .....	145	<b>Preklad originálneho</b>	
Montáž rovnobežného dorazu.....	145	<b>prehlásenia o zhode CE.....</b>	<b>262</b>
Výstraha, preťaženie .....	145	<b>Nákresy explózií .....</b>	<b>269</b>

## Úvod

Gratuluje Vám k zakúpeniu Vášho nového prístroja. Tým ste sa rozhodli pre kvalitný produkt.

Tento prístroj bol počas výroby testovaný na kvalitu a podrobený výstupnej kontrole. Tým je zabezpečená funkčnosť vášho prístroja.



Návod na obsluhu je súčasťou tohto produktu. Obsahuje dôležité upozornenia ohľadom bezpečnosti, obsluhy a likvidácie. Pred používaním produktu sa oboznámte so všetkými pokynmi pre obsluhu a bezpečnosť. Používajte produkt len predpísaným spôsobom a len v uvedených oblastiach použitia.

Návod na obsluhu uschovajte a v prípade odovzdania produktu tretím osobám odovzdajte aj všetky podklady.

## Použitie

Akumulátorová ponorná píla je vhodná na pílenie pozdĺžnych, priečných a ponorných rezov do dreva, plastu alebo ľahkých stavebných materiálov (napr. sadrokartónové dosky). Pílenie kovu nie je dovolené.

Akékoľvek iné použitie, ktoré v tomto návode na obsluhu nie je výslovne povolené, môže mať za následok poškodenie prístroja a predstavovať vážne nebezpečenstvo pre užívateľa. Nepoužívajte prístroj na orezávanie živých plotov alebo kríkov.

Obsluhujúca osoba alebo užívateľ je zodpovedný za nehody alebo škody iných osôb alebo ich majetku.

Výrobca nezodpovedá za škody, ktoré boli spôsobené používaním nezodpovedajúcim účelu použitia alebo nesprávnou obsluhou. Tento prístroj nie je vhodný na komerčné používanie.

Pri komerčnom použití zanikne záruka.

Prístroj je súčasťou série (Parkside) X 20 V TEAM a môže sa prevádzkovať s akumulátormi série (Parkside) X 20 V TEAM. Akumulátory sa smú nabíjať iba s nabíjačkami série (Parkside) X 20 V TEAM.

## Všeobecný popis

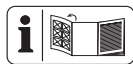

Obrázok najdôležitejších funkčných dielov nájdete na výklopných stranách.

## Objem dodávky

Vybalte nástroj a skontrolujte, či je kompletný:

- Akumulátorová ponorná píla
- Paralelný doraz
- Univerzálny pílový list Ø 140 mm (predmontovaný)

- Vodiaca kolajnička (2-dielna) + spojovací prvok
- 2x inbusový kľúč (1x v úložnom kufríku, 1x v prídavnom držadle)
- Úložný kufrík
- Návod na obsluhu



Batéria a nabíjačka nie sú súčasťou balenia.

## Prehľad



- 1 Prídavné držadlo
- 2 Zaisťovacia páka
- 3 Blokovanie zapnutia
- 4 Vyhadzovanie triesok
- 5 Vypínač zap/vyp
- 6 Držadlo
- 7 Kridlová skrutka (Uhol rezu)
- 8 Excentrická skrutka
- 9 Vodiaca kolajnička
- 10 stôl pily
- 11 Kridlová skrutka (Paralelný doraz)
- 12 Referenčná značka (Uhol rezu)
- 13 Stupnica uhla rezu
- 14 Nastavovacie tlačidlo
- 15 Aretácia (Stupnica hĺbky rezu)
- 16 Veľký inbusový kľúč
- 17 Malý inbusový kľúč
- 18 Smart LED indikátor
- 19 Eco LED indikátor
- 20 Signalizácia stavu nabitia
- 21 Výstražné oznámenie pri preťažení
- 22 Tlačidlo (otáčky)
- 23 Kufrík
- 24 Ochranný kryt
- 25 Výrez
- 26 Značka šírky rezu

- 27 Pílóv list
- 28 Referenčná značka  
(Stupnica hĺbky rezu)
- 29 Stupnica hĺbky rezu
- 30 Paralelný doraz
- 31 Vodiace koľajničky
- 32 Spojovací prvok
- 33 Nastavovacie skrutky so zárezom
- B** 34 Akumulátor
- 35 Uvoľňovacie tlačidlo
- 36 Nabíjačka
- C** 37 Aretácia vretena
- 38 Príruba
- 39 Skrutka
- E** 40 Uchytenie paralelného dorazu

## Popis funkcie

Akumulátorová ponorná píla je vhodná na pílenie pozdĺžnych, priečných a ponorných rezov a môže sa používať voliteľne s alebo bez vodiacej koľajničky. Pre paralelné rezy je priložený paralelný doraz. Funkciu ovládacích jednotiek nájdete v nasledujúcom opise.

## Technické údaje

### Akumulátorová

#### ponorná píla.....PPTSA 20-Li A1

Napätie motora U..... 20 V==

Voľnobežné otáčky  $n_0$ .. 2800 – 5500 min<sup>-1</sup>

Hmotnosť (bez akumulátora) ..... 4,0 kg

Hmotnosť (iba príslušenstvo) ..... 2,0 kg

Max. hĺbka rezu, bez vodiacej koľajničky

pri 90° ..... cca 52 mm

pri 45° ..... cca 38 mm

Max. hĺbka rezu, s vodiacou koľajničkou

pri 90° ..... cca 46 mm

pri 45° ..... cca 32 mm

Hladina akustického tlaku

( $L_{PA}$ ) ..... 76,86 dB(A),  $K_{PA}$  = 3 dB

Hladina akustického výkonu

( $L_{WA}$ ) ..... 87,86 dB(A);  $K_{WA}$  = 3 dB

Vibrácie ( $a_{h,w}$ ) pílenie do dreva

Držadlo ..... 2,611 m/s<sup>2</sup>; K = 1,5 m/s<sup>2</sup>

Prídavné držadlo . 3,107 m/s<sup>2</sup>; K = 1,5 m/s<sup>2</sup>

Teplota.....max. 50 °C

Nabíjanie ..... 4 – 40 °C

Prevádzka ..... -20 – 50 °C

Skladovanie ..... 0 – 45 °C

pri použití s akumulátormi Smart

(Smart PAPS 204 A1/Smart PAPS 208 A1)

Pracovná frekvencia/

Frekvenčné pásmo. 2400 – 2483,5 MHz

max. vysielací výkon ..... ≤ 20 dBm

### Pílóv list..... HW 42

Rozmery ..... Ø 140 mm x 1,8 x Ø 20 mm

Hrúbka zuba ..... 1,8 mm

Veľkosť otvoru ..... Ø 20 mm

Počet zubov.....42 zubov

Hrúbka kmeňového listu ..... 1,8 mm

Voľnobežné otáčky, n max. ....7000 min<sup>-1</sup>

Uvedená emisná hodnota vibrácií bola nameraná podľa normovanej skúšobnej metódy a môže byť použitá na porovnanie jedného elektrického prístroja s druhým. Uvedené hodnoty emisií vibrácií sa môžu použiť tiež na predbežný odhad zaťaženia.



**Výstraha:** Emisná hodnota vibrácií sa môže počas skutočného používania elektrického nástroja odlišovať od uvádzanej hodnoty, v závislosti od druhu a spôsobu, v akom sa elektrický prístroj používa.

Zaťaženie spôsobené vibráciami sa pokúste udržať tak malé, ako je to možné. Príkladné opatrenia na zníženie zaťaženia vibráciami je obmedzenie pracovného času. Pritom sa zohľadnia všetky podiely cyklu prevádzky (napríklad časy, kedy je elektrické zariadenie vypnuté a také, kedy je zapnuté, ale bez zaťaženia).

## Čas nabíjania

Prístroj je súčasťou série (Parkside) X 20 V TEAM a môže sa prevádzkovať s akumulátormi série (Parkside) X 20 V TEAM. Akumulátory série (Parkside) X 20 V TEAM sa smú nabíjať iba s nabíjačkami série (Parkside) X 20 V TEAM.

Odporúčame vám prevádzkovať tento prístroj výlučne s nasledujúcimi akumulátormi: Smart PAPS 204 A1, Smart PAPS 208 A1, PAP 20 A1, PAP 20 A3, PAP 20 B1, PAP 20 B3  
 Odporúčame vám nabíjať tieto akumulátory výlučne s nasledujúcimi nabíjačkami: Smart PLGS 2012 A1, PDSLГ 20 A1, PLG 20 A3, PLG 20 A4, PLG 20 C1, PLG 20 C3

Aktuálny zoznam kompatibility akumulátora nájdete na: [www.lidl.de/akku](http://www.lidl.de/akku)

Čas nabíjania (min)	PAP 20 A1 PAP 20 B1	PAP 20 A2	PAP 20 A3 PAP 20 B3	Smart PAPS 204 A1	Smart PAPS 208 A1
PLG 20 A1 PLG 20 A4 PLG 20 C1	60	90	120	120	210
PLG 20 A2	45	60	80	80	165
PLG 20 A3 PLG 20 C3	35	45	60	50	120
PDSLГ 20 A1	35	45	60	50	120
Smart PLGS 2012 A1	35	40	40	40	50

## Bezpečnostné pokyny

Dbajte na bezpečnostné pokyny pri používaní tohoto nástroja.

## Symboly a grafické znaky

### Symboly v návode:



Pozorne si prečítajte návod na obsluhu.

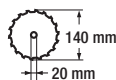

Priemer pílového listu  
Veľkosť otvoru pílového listu



Smer otáčania pílového listu



Nastavenie stupňov/  
Predvoľba otáčok



Smart LED indikátor



Režim Eco



Výstražné oznámenie pri preťažení



Signalizácia stavu nabitia



Prístroje nepatria do domového odpadu



## Pridavné piktogramy na pilovom liste:



Noste ochranné okuliare!



Noste ochranu dýchania!



Noste ochranu sluchu!



Nepoužívajte poškodené pilové listy



Smer otáčania pilového listu

## Piktogramy v úložnom kufríku:



Miesto pre akumulátorovú ponornú pílu



Miesto pre akumulátor



Miesto pre nabíjačku



Miesto pre paralelný doraz



Miesto pre návod na obsluhu



Kód recyklácie  
PE-HD

## Symby v návode



**Výstražné značky s údajmi pre zabránenie škodám na zdraví alebo vecným škodám.**



Príkazové značky s údajmi pre prevenciu škôd.



Informačné značky s informáciami pre lepšie zaobchádzanie s nástrojom.

## Všeobecné bezpečnostné pokyny pre elektrické nástroje



**VÝSTRAHA!** Prečítajte si všetky bezpečnostné pokyny, pokyny, ilustrácie a technické údaje, ktorými je opatrené toto elektrické náradie. Zanedbanie dodržiavania bezpečnostných pokynov a nariadení môže zapríčinať zásah elektrickým prúdom, požiar a/alebo ťažké poranenia.

### Všetky bezpečnostné pokyny a nariadenia si uschovajte pre budúcnosť.

Pojem „elektrický nástroj“ použitý v bezpečnostných pokynoch sa vzťahuje na elektrické nástroje napájané zo siete (so sieťovým káblom) a na elektrické nástroje napájané z akumulátora (bez sieťového kábla).

### 1) Bezpečnosť pracovníka:

- Udržujte svoj pracovný úsek čistý a dobre osvetlený.** Neporiadok alebo neosvetlené pracovné oblasti môžu viesť k nehodám.
- Nepracujte s elektrickým nástrojom v okolí ohrozenom výbuchom, v ktorom sa nachádzajú horľavé tekutiny, plyny alebo prachy.** Elektrické stroje vytvárajú iskry, ktoré môžu zapáliť prach alebo pary.
- Behom používania elektrického nástroja udržujte deti a iné osoby vzdialene od seba.** Pri nepozornosti môžete stratiť kontrolu nad nástrojom.

### 2) Elektrická bezpečnosť:

- Prípojná zástrčka elektrického nástroja sa musí hodiť do zásuvky. Zástrčka sa**

nesmie žiadnym spôsobom zmeniť. **Nepoužívajte žiadne adaptérové zástrčky v spojení s elektrickými nástrojmi s ochranným uzemnením.** Nezmenené zástrčky a zásuvky znižujú riziko elektrického úderu.

- b) **Vyvarujte sa telesnému kontaktu s uzemnenými povrchmi ako sú rúry, vyhrievacie telesá, sporáky a chladničky.** Existuje zvýšené riziko skrz elektrický úder, keď je Vaše telo uzemnené.
- c) **Nevystavujte elektrický nástroj dažďu alebo mokrosti.** Vniknutie vody do elektrického nástroja zvyšuje riziko elektrického úderu.
- d) **Nepoužívajte kábel na iný účel, ako je nosenie alebo zavesenie elektrického nástroja alebo vytiahnutie zástrčky zo zásuvky.** Udržujte kábel vzdialene od horúčavy, od oleja, od ostrých hrán alebo od pohybujúcich sa častí nástrojov. Poškodené alebo zamotané káble zvyšujú riziko elektrického úderu.
- e) **Keď pracujete s elektrickým nástrojom pod širým nebom, potom používajte iba predĺžovacie káble, ktoré sú vhodné aj pre vonkajšiu oblasť.** Použitie predĺžovacieho kábla vhodného pre vonkajšiu oblasť, znižuje riziko elektrického úderu.
- f) **Keď nie je možné zabrániť prevádzke elektrického náradia vo vlhkom prostredí, použite prúdový chránič.** Použitie prúdového chrániča znižuje riziko zásahu elektrickým prúdom.

### 3) Bezpečnosť osôb:

- a) **Buďte pozorní, dbajte na to, čo robíte a pusťte sa s elektrickým nástrojom rozumne do práce.** Nepoužívajte elektrický nástroj, keď ste unavení alebo pod vplyvom drog, alkoholu alebo liekov.
- Jediný okamžik nepozornosti pri používaní elektrického nástroja môže viesť k vážnym poraneniam.
- b) **Noste osobný ochranný výstroj a vždy ochranné okuliare.** Nosenie osobného ochranného výstroja, ako je protišmyková obuv, ochranná prilba a ochrana sluchu, znižuje riziko poranenia.
- c) **Vyvarujte sa nezámernému uvedeniu do prevádzky. Presvedčte sa o tom, že je elektrický nástroj vypnutý predtým, než ho pripojíte na napájanie elektrickým prúdom, než ho zdvihnete alebo nesiete.** Keď pri nosení elektrického nástroja držíte prst na spínači alebo keď tento nástroj v zapnutom stave pripojíte na napájanie elektrickým prúdom, potom toto môže viesť k nehodám.
- d) **Odstraňte nastavovacie náradie alebo skrutkovače predtým, než zapnete elektrický nástroj.** Náradie alebo kľúč, ktorý sa nachádza v otáčajúcej sa časti nástroja, môže viesť k poraneniam.
- e) **Vyvarujte sa abnormálnemu držaniu tela. Postarajte sa o bezpečný postoj a udržiavajte vždy rovnováhu.** Týmto môžete pri neočakávaných situáciách lepšie kontrolovať elektrický nástroj.
- f) **Noste vhodný odev. Nenoste žiadne voľné oblečenie alebo šperky. Udržujte vlasy, odev a rukavice vzdialene od pohybujúcich sa častí.** Voľné oblečenie, šperky alebo dlhé vlasy môžu byť zachytené pohybujúcimi sa časťami.
- g) **Ak možno namontovať zariadenia na odsávanie a zachytávanie prachu, tak treba tieto upevniť a správne používať.** Používanie odsávania prachu môže znížiť ohrozenia prachom.
- h) **Neuspokojujte sa s falošnou bezpečnosťou a nepovznášajte sa nad bezpečnostné predpisy pre elektrické náradie, aj keď ste s elektrickým náradím oboznámený po jeho mnohonásobnom**

**používaní.** Nepozorné zaobchádzanie môže počas zlomku sekundy spôsobiť ťažké zranenia.

#### 4) Používanie a ošetrovanie elektrického nástroja:

- a) **Nepreťažujte tento nástroj. Použite pre svoju prácu elektrické náradie, určené pre tento účel.** S vhodným elektrickým nástrojom pracujete v udanom výkonnovom rozsahu lepšie a bezpečnejšie.
- b) **Nepoužívajte žiadne elektrické náradie, ktorého spínač je defektný.** Elektrické náradie, ktoré sa už nedá za- alebo vypnúť, je nebezpečné a musí byť opravené.
- c) **Vyťahnite zástrčku zo zásuvky a/alebo vyberte odoberateľný akumulátor, skôr ako vykonáte nastavenia náradia, vymeníte diely použitého náradia alebo odložte elektrické náradie.** Toto preventívne bezpečnostné opatrenie zabráni neúmyselnému štartu elektrického nástroja.
- d) **Uložte nepoužívanú elektrický nástroj mimo dosahu detí. Neprenehávajte používanie tejto píly osobám, ktoré nie sú oboznámené s týmto nástrojom alebo tieto pokyny nečítali.** Elektrické nástroje sú nebezpečné, keď ich používajú neskúsené osoby.
- e) **Elektrické náradie a použitý nástroj ošetrujte so starostlivosťou. Kontrolujte, či pohyblivé diely bezchybne fungujú a neviaznu, či sú časti zlomené alebo natoľko poškodené, že je funkcia elektrického nástroja narušená.** Nechajte poškodené časti pred použitím nástroja opraviť. Príčiny mnohých nehôd spočívajú v zle udržiavaných elektrických nástrojoch.
- f) **Udržujte rezné nástroje ostré a čisté.** Starostlivo ošetrované rezné nástroje s

ostrými reznými hranami sa menej zaseknú a lepšie sa vedú.

- g) **Používajte tento elektrický nástroj, jeho príslušenstvo, vložné nástroje atď. v súlade s týmito inštrukciami. Zohľadnite pritom pracovné podmienky a činnosť, ktorá sa má vykonávať.** Používanie elektrického nástroja pre iné účely, než pre ktoré je určený, môže viesť k nebezpečným situáciám.
  - h) **Držadlá a úchopné plochy udržiavajte suché, čisté a bez oleja a masntô.** Klzké držadlá a úchopné plochy neumožňujú bezpečné ovládanie a kontrolu elektrického náradia v neočakávaných situáciách.
- #### 5) Starostlivé zaobchádzanie s akumulátorovými nástrojmi a ich používanie
- a) **Nabíjajte akumulátory iba v nabíjacích prístrojoch, ktoré sú výrobcom odporúčané.** U nabíjacieho prístroja, ktorý je vhodný pre určitý druh akumulátorov, existuje nebezpečenstvo požiaru, keď sa používa s inými akumulátormi.
  - b) **V elektrických nástrojoch používajte iba pre ne určené akumulátory.** Použitie iných akumulátorov môže viesť k poraneniam a k nebezpečenstvu požiaru.
  - c) **Udržujte nepoužívané akumulátory vzdialene od kancelárskych spinkov, mincí, kľúčov, klinčov, skrutiek alebo iných malých kovových predmetov, ktoré by mohli zapríčiniť premostenie kontaktov.** Skrat medzi kontaktmi akumulátora môže mať popáleniny alebo oheň za následok.
  - d) **Pri nesprávnom používaní môže z akumulátora uniknúť tekutina. Vyvarujte sa kontaktu s ňou. Pri náhodnom kontakte opláchnite vodou. Keď sa táto tekutina dostane do očí, prídavne vyhladajte le-**

**kársku pomoc.** Uniknutá tekutina môže viesť k podráždeniam pokožky alebo k popáleninám.

- e) **Nepoužívajte poškodený alebo zmenený akumulátor.** Poškodené alebo zmenené akumulátory sa môžu správať nepredvídateľne a viesť k požiaru, výbuchu alebo nebezpečenstvu poranenia.
- f) **Akumulátor nevystavujte požiaru ani príliš vysokým teplotám.** Požiar alebo teploty vyššie ako 130 °C môžu spôsobiť výbuch.
- g) **Dodržiavajte všetky pokyny k nabíjaniu a akumulátor alebo náradie s akumulátorom nepoužívajte nikdy mimo teplotného rozsahu uvedeného v návode na obsluhu.** Nesprávne nabíjanie alebo nabíjanie mimo dovoleného teplotného rozsahu môže zničiť akumulátor a viesť k nebezpečenstvu požiaru.

## 6) Servis:

- a) **Svoje elektrické náradie nechajte opraviť iba kvalifikovaným odborným personálom a iba pomocou originálnych náhradných dielov.** Týmto sa zaisťuje, že bezpečnosť elektrického náradia zostane zachovaná.
- b) **Nikdy nevykonávajte údržbu na poškodených akumulátoroch.** Všetka údržba akumulátorov by sa mala uskutočniť prostredníctvom výrobcu alebo splnomocnených miest zákaznickeho servisu.

## Doplňujúce pokyny

- a) **Nepoužívajte žiadne brúsne kotúče.**
- b) **Zvoľte správny pilový list podľa píleného materiálu.** Pilové listy, ktoré sú určené na rezanie dreva alebo podobných materiálov, musia zod-

povedať norme EN 847-1. Píla sa smie používať výlučne na pílenie dreva, plastu a ľahkých stavebných materiálov

- c) **Používajte výlučne pilové listy, ktorých označenie počtu otáčok zodpovedá uvedenému počtu otáčok vášho prístroja alebo vyššiemu.**
- d) **Používajte iba pilové listy s priemerom 85 mm podľa nápisov na pilovom liste.**
- e) **Vyvarujte sa prehrievania hrotov pilových zubov.**
- f) **Pri pílení plastu zabráňte taveniu plastu.**
- g) **Zohľadnite maximálnu hĺbku rezu. (pozri technické údaje)**
- h) **Pri pílení noste masku proti prachu.**
- i) **Noste vždy ochranu sluchu!**
- j) **Nepoužívajte žiadne prislúšenstvo (pozri kapitolu „Náhradné diely/prislúšenstvo“), ktoré nebolo odporúčané spoločnosťou PARKSIDE.** To môže viesť k zásahu elektrickým prúdom alebo požiaru.

## ZVYŠKOVÉ RIZIKÁ

Aj pri používaní elektrického prístroja podľa predpisov vždy existujú zvyškové riziká. Nasledujúce nebezpečenstvá môžu vzniknúť v súvislosti s konštrukciou a prevedením tohto elektrického prístroja:

- a) rezné poranenia,
- b) poškodenie sluchu, ak nenosíte vhodnú ochranu sluchu,
- c) poškodenie zdravia, ktoré sú výsledkom vibrácií pôsobiacich na ruku/rameno, ak sa prístroj používa dlhšiu dobu, alebo ak sa nesprávne vedie a udržiava.

 **Upozornenie!** Tento elektrický prístroj počas prevádzky vytvára elektromagnetické pole. Toto pole môže za určitých okolností ovplyvniť aktívne alebo pasívne lekárske implantáty. Aby sa zabránilo nebezpečenstvu vážnych alebo smrteľných zranení, odporúčame, aby osoby s lekáskymi implantátmi konzultovali svojho lekára alebo výrobcu lekárskeho implantátu pred samotnou obsluhou prístroja.

 **Dodržiavajte bezpečnostné pokyny a pokyny k nabíjaniu a správne použitiu, ktoré sú uvedené v návode na obsluhu vášho akumulátora a vašej nabíjačky série (Parkside) X 20 V Team. Podrobnejší opis k nabíjaniu a ďalšie informácie nájdete v tomto samostatnom návode na používanie.**

## Bezpečnostné pokyny pre všetky píly

### PÍLY A SPÔSOBY PÍLENIA

-  **NEBEZPEČENSTVO!** Vaše ruky nedávajte do oblasti píly a na pílový list. Keď držíte pílu obidvomi rukami, nemôžu byť tieto poranené pílovým listom.
- Nesiahajte pod obrobok. Ochranný kryt vás pod obrobkom nemôže chrániť pred pílovým listom.
- Hĺbku rezu prispôbte na hrúbku obrobku. Pod obrobkom by mala byť viditeľná menej ako jedna plná výška zuba.
- Pílený obrobok nedržte nikdy v ruke alebo nad nohou. Obrobok zaistíte v stabilnom uchytení. Je dôležité upevniť dobre obrobok, aby sa minimalizovalo nebezpečenstvo kontaktu s telom, zovretia pílového listu alebo straty kon-

troly.

- Elektrické náradie držte na izolovaných držadlách, keď vykonávate práce, pri ktorých vložený nástroj sa môže dostať do kontaktu so skrytými elektrickými vedeniami. Kontakt s elektrickým vedením pod napätím môže viesť pod napätie tiež kovové časti elektrického náradia a viesť k zásahu elektrickým prúdom.
- Pri pozdĺžnom rezaní používajte vždy zarážku alebo priame vedenie hrany. To zlepšuje presnosť rezu a znižuje možnosť, že sa pílový list zovrie.
- Vždy používajte pílové listy v správnej veľkosti a s vhodným upínacím otvorom (napr. kosoštvorcový alebo okrúhly). Pílové listy, ktoré sa nehodia k montážnym dielom píly, bežia nepravidelne a vedú k strate kontroly.
- Nikdy nepoužívajte poškodené alebo nesprávne podložky alebo skrutky na pílové listy. Podložky a skrutky na pílové listy boli skonštruované špeciálne pre vašu pílu, pre optimálny výkon a prevádzkovú bezpečnosť.

## Ďalšie bezpečnostné pokyny pre všetky píly

### PRÍČINY SPÄTNÉHO RÁZU A ZODPOVEDAJUCE BEZPEČNOSTNÉ POKYNY

- Spätný ráz je náhla reakcia v dôsledku zaháknutého, zovretého alebo nesprávne vycentrovaného pílového listu, ktorý vedie k tomu, že sa nekontrolovaná píla zdvihne a pohybuje sa z obrobku von do smeru obsluhujúcej osoby.
- Keď sa pílový list zahákne alebo zovrie v zatvárajúcej sa štrbine píly, zablokuje sa a sila motora vymršťí pílu späť do smeru obsluhujúcej osoby.

- Ak sa pílový list v pílovom reze pretočí alebo nesprávne vycentruje, môžu sa zuby zadnej hrany pílového listu zaháknúť v povrchu dreva, čím sa pílový list pohne von zo štrbiny píly a píla odskočí späť do smeru obsluhujúcej osoby.

Spätný ráz je dôsledkom nesprávneho alebo chybného používania píly. Môže sa mu zabrániť vhodnými opatreniami, ako je nižšie popísané.

- Držte pílu pevne a dajte svoje ruky do polohy, v ktorej môžete zachytiť sily spätného rázu. Držte sa vždy z boku pílového listu, nikdy nedávajte pílový list do jednej línie s vaším telom.** Pri spätnom ráze môže kotúčová píla skočiť späť, avšak obsluhujúca osoba môže vďaka vhodným preventívnym opatreniam zvládnuť sily spätného rázu.
- Ak je pílový list zovretý alebo prerušíte prácu, vypnite pílu a podržte ju pokojne v materiáli až do zastavenia pílového listu. Nikdy neskúšajte odstrániť pílu z obrobku alebo ju potiahnuť späť, pokiaľ sa pílový list pohybuje, inak môže nastať spätný ráz.** Zistíte a odstránite príčinu zovretia pílového listu.
- Keď pílu, ktorá je uviaznutá v obrobku, chcete znova spustiť, vycentrujte pílový list v štrbine píly a skontrolujte, či zuby píly nie sú zaháknuté v obrobku.** Ak sa pílový list zahákne, môže sa pohnúť von z píly alebo spôsobiť spätný ráz, keď sa píla znova spustí.
- Veľké dosky podoprite, aby ste znížili riziko spätného rázu v dôsledku zovretého pílového listu.** Veľké dosky sa môžu v dôsledku vašej vlastnej hmotnosti prehnúť. Dosky sa musia na

obidvoch stranách podoprieť, a síce ako v blízkosti štrbiny píly, tak aj na hrane.

- Nepoužívajte tupé alebo poškodené pílové listy.** Pílové listy s tupými alebo nesprávne vyrovnanými zubmi spôsobia v dôsledku príliš úzkej štrbiny píly zvýšené trenie, zovretie pílového listu a spätný ráz.
- Pred pílením pevne vytiahnite nastavenia hĺbky rezu a uhla rezu.** Keď počas pílenia zmeníte nastavenia, môže sa pílový list zovrieť a nastane spätný ráz.
- Buďte zvlášť opatrní pri pílení v existujúcich stenách alebo v iných neviditeľných oblastiach.** Ponáraný pílový list sa môže pri pílení zablokovať v skrytých objektoch a spôsobiť spätný ráz.

## FUNKCIA OCHRANNÉHO KRYTU

- Pred každým použitím skontrolujte, či sa spodný ochranný kryt zatvára bezchybne. Pílu nepoužívajte, keď ochranný kryt nie je voľne pohyblivý a ihneď sa nezatvára. Ochranný kryt nikdy nezatvárajte ani neupevňujte v otvorenej polohe.** Ak by mala píla neúmyselne spadnúť na zem, spodný ochranný kryt sa môže prehnúť. Uistite sa, že sa ochranný kryt voľne pohybuje a že pri všetkých uhloch a hĺbkach rezu sa nedotýka ani pílového listu ani iných dielov.
- Skontrolujte stav a funkciu pružín pre ochranný kryt. Pred použitím nechajte na píle vykonať údržbu, keď ochranný kryt a pružina nepracujú bezchybne.** Poškodené diely, lepivé usadeniny alebo nahromadenia triesok spôsobujú oneskorenú prácu spodného ochranného krytu.
- Pri „ponornom reze“, ktorý sa nerealizuje pravouhlo, zaistíte základnú dosku píly proti bočnému posunu.** Bočný po-

sun môže viesť k zovretiu pílového listu a tým k spätnému rázu.

- d) **Neodkladajte pílu na pracovný stôl alebo na podlahu bez toho, aby ochranný kryt zakrýval pílový list.** Nechránený, dobiehajúci pílový list pohybuje pílu proti smeru rezania a píli, čo mu stojí v ceste. Zohľadnite pritom čas dobehu pílového listu.

## Bezpečnostné predpisy pre pílový list

Tieto informácie k **pílovému listu** sú v zhode s normou DIN EN 847-1:2017.



Nástroj smú používať iba vyškolená a skúsená osoba, ktoré zvládajú manipuláciu s nástrojmi.

### Bezpečná práca

- Maximálne otáčky uvedené na nástroji sa nesmú prekročiť. Pokiaľ je uvedený, musí sa dodržať rozsah otáčok.
- Pílové kotúče s trhlinami sa musia vyradiť (oprava nie je dovolená).
- Nástroje s viditeľnými trhlinami sa nesmú používať.
- Nástroje sa musia pravidelne čistiť.
- Časti nástroja zo zliatin ľahkých kovov sa smú vyčistiť, napr. od živice, pomocou rozpúšťadiel, ktoré neobmedzujú mechanické vlastnosti týchto materiálov.
- Nástroje a telesá nástrojov musia byť tak prispôbené, aby sa počas prevádzky nemohli uvoľniť. Dodržiavajte pokyny k montáži.

Utiahnite napínaciu skrutku, pomocou ktorej je upevnený pílový list, pomocou priloženého kľúča s vnútorným šesťhranom.

- Nadstavenie kľúča alebo dotiahnutie pomocou úderov kladiva nie je dovolené.
- Upínacie plochy na pílovom liste sa mu-

sia vyčistiť od nečistôt, mastnoty, oleja a vody.

- Používajte originálne náhradné diely od výrobcu, takto je možné zaručiť bezpečné použitie, pozri kapitolu „Náhradné diely/príslušenstvo“.
- Údržbárske práce a zmeny na pílových kotúčoch by mal vykonávať iba odborník, t. j. osoba s odborným vzdelaním a skúsenosťami, ktorej sú známe požiadavky na konštrukciu a úpravu a vyzná sa v potrebných bezpečnostných stupňoch.

### Čistenie

- Na pílovom liste odstráňte nečistoty, ako napr. živicu, iba pomocou rozpúšťadiel, ktoré neovplyvňujú mechanické vlastnosti pílového listu.
- Zoživičnatené povrchy sa pokúste vyčistiť dobre vyžmýkanou, vlhkou, vlažnou handrou. Dávajte pozor na to, aby sa do vnútra prístroja nedostali žiadne tekutiny! Alternatívne môžete použiť špeciálny čistič (rozpúšťač živice) alebo multifunkčný sprej. Dodržiavajte bezpečnostné pokyny a pokyny výrobcu špeciálneho čističa/multifunkčného spreja.

### Údržba

- Po každom použití skontrolujte pílový list vzhľadom na viditeľné nedostatky a tupý, skrivený alebo inak poškodený pílový list vymeňte.
- Údržbárske práce na pílových listoch, ako napr. oprava alebo dobrúsenie by mal vykonávať odborník.

### Skladovanie

Pílový list uschovajte na suchom mieste chránenom pred prachom, mimo dosahu detí.

## Obsluha

### B Vybratie/vloženie akumulátora

1. Na vybratie akumulátora (34) z prístroja zatlačte uvoľňovacie tlačidlo (35) na akumulátore (34) a vyťahnite akumulátor (34).
2. Pri vkladaní akumulátora (34) posuňte akumulátor (34) pozdĺž vodiacej koľajničky (9) do prístroja. Počutelne zapadne.

### B Kontrola stavu nabitia akumulátora

Signalizácia stavu nabitia (20) signalizuje stav nabitia akumulátora (34).

Stav nabitia akumulátora je signalizovaný rozsvietením príslušnej LED diódy svetidla, keď je prístroj v prevádzke. Vypínač zap/vyp (5) držte pritom stlačený.

**červená-žltá-zelená** => Akumulátor je plne nabitý

**červená-žltá** => Akumulátor je nabitý cca na polovicu

**červená** => Akumulátor sa musí nabíť

### B Nabíjanie akumulátora

**i** Zohriaty akumulátor nechajte pred nabíjaním vychladnúť.

**i** Akumulátor (34) nabíťte vtedy, keď svieti už iba červená LED dióda signalizácie stavu nabitia.

1. Vyberte akumulátor (34) z prístroja.
2. Zasuňte akumulátor (34) do nabíjacej šachty nabíjačky (36).
3. Pripojte nabíjačku (36) do zásuvky.

4. Po úspešnom nabíjaní svieti trvalo zelené svetlo. Odpojte teraz nabíjačku (36) od siete.
5. Vyťahnite akumulátor (34) z nabíjačky (36).

### A Kontrola funkcie ochranného krytu

1. Prístroj s pílovým stolom (10) umiestnite na okraji pevnej podložky tak, aby sa ponorná píla mohla úplne zapustiť.
2. Tlačidlo blokovania zapnutia (3) posuňte smerom dopredu a spustíte ponornú pílu.
3. Skontrolujte, či pílový list (27) brúsi na ochrannom kryte (24). Skontrolujte, či sa znova samočinne pohybuje do svojej východiskovej polohy.

**i** Ak je funkcia ochranného krytu chybná, prístroj neuvádzajte do prevádzky, ale kontaktujte naše servisné centrum.

### C Montáž/výmena pílového listu

**!** Vypnite prístroj a pred všetkými prácami vyberte akumulátor z prístroja.

1. Zaistovaciu páku (2) zatlačte do smeru prídavného držadla (1).
2. Blokovanie zapnutia (3) posuňte smerom dopredu a spustíte ponornú pílu, až počutelne zaskočí.
3. Blokovanie zapnutia (3) uvoľnite. Jednotka motora zastaví na mieste, na ktorom môžete namontovať/vymeniť pílový list cez výrez ochranného krytu (24).



### Demontáž pílového listu

4. Stlačte aretáciu vretena (37) a uvoľnite ju a vyberte skrutku (39) a prírubu (38) pomocou veľkého inbusového kľúča (16) (z prídavného držadla (1)).
5. Vyberte pílový list (27) opatrne zdola z ochranného krytu (24).

### Montáž pílového listu

4. Pílový list (27) nasadíte zdola do ochranného krytu (24) na vreteno.
 

**i** Označený smer chodu na pílovom liste (27) sa musí zhodovať s označeným smerom chodu na ochrannom kryte (24).
5. Nasadíte prírubu (38) na pílový list (27).
6. Stlačte aretáciu vretena (37) a upevníte prírubu (38) a pílový list (27) so skrutkou (39) pomocou veľkého inbusového kľúča (16).



**VÝSTRAHA!** Šípka na pílovom liste sa musí zhodovať so šípkou smeru otáčania (smer chodu, označený na ochrannom kryte).



Uistite sa, že pílový list je vhodný pre otáčky nástroja.

### D Pripojenie odsávania prachu

Schválené odsávanie prachu a triesok pripojte priamo na vyhadzovanie triesok (4).



Pri obrábaní materiálov, pri ktorých vzniká zdravie ohrozujúci prach, treba prístroj pripojiť na vhodné, odskúšané odsávacie zariadenie prachovej triedy M.

### E Montáž rovnobežného dorazu

1. Uvoľnite krídlovú skrutku (11) na uchytenie paralelného dorazu (40) a vložte paralelný doraz (30) do uchytenia paralelného dorazu (40).
2. Nastavte požadovanú šírku rezu. Použite na to príp. meter. Výrezy (25) na prednej hrane stola píly (10) udávajú hranu rezu pre nastavenia uhla rezu 0° a 45° (pozri Detailný obrázok).
3. Krídlové skrutky (11) uchytenia paralelného dorazu (40) pevne utiahnite.

### Výstraha, preťaženie

- Ak hrozí, že sa prístroj poškodí, rozsvieti sa (krátko) výstražné oznámenie pri preťažení (**A** 21). Prístroj sa vypne.

### A Nastavenie uhla rezu

Uhol rezu môžete určiť pomocou stupnice uhla rezu (13).

1. Uvoľnite obidve krídlové skrutky (7) predvoľby uhla rezu.
2. Nastavte želaný uhol na stupnici uhla rezu (13) na základe hornej hrany referenčnej značky (12).
3. Krídlové skrutky (7) znova pevne utiahnite.



Na nastavenie šikmého uhla -1° alebo +47° otočte po natočení nastavovacie tlačidlo (14).



Pri šikmých rezoch je hĺbka rezu menšia ako nastavená hodnota na stupnici hĺbky rezu (29).

**i** Počas uhlového rezania držte prístroj pevne obidvoma rukami, aby ste si ponechali lepšiu kontrolu nad prístrojom.

## A Nastavenie hĺbky rezu

1. Stlačte aretáciu (15) nastavenia hĺbky rezu a podržte ju stlačenú.
2. Nastavte želanú hĺbku rezu na stupnici hĺbky rezu (29) na základe referenčnej značky (28).  
**A:** Značka bez vodiacej koľajničky  
**B:** Značka s vodiacou koľajničkou
3. Uvoľnite aretáciu (15).

## A Spojenie vodiacej koľajničky

**i** Vodiace koľajničky majú na spodnej strane ochranu proti vytrhnutiu triesok (čierna gumová chlopňa). Táto ochrana proti vytrhnutiu triesok sa musí pred prvým krokom skrútiť lícujuco na dĺžku vodiacej koľajničky. Vodiacu koľajničku položte na obrobok. Na ponornej píle nastavte hĺbku rezu cca 10 mm a zapnite ponornú pílu. Ponornú pílu vedzte rovnomerne a s ľahkým posuvom v smere rezu.

1. Spojovací prvok (32) zasuňte vždy do drážky vodiacich koľajničiek (31). Spojovací prvok má ležať medzi oboja vodiacimi koľajničkami.
2. Nastavovacie skrutky so zárezom (33) utiahnite pomocou malého inbusového kľúča (17).

## A Pracovné pokyny

**i** Značka šírky rezu (26) na ochrannom kryte (24) ukazuje predný a zadný bod rezu pílového listu (Ø 140 mm), pri maximálnej hĺbke rezu.

## Pílenie (bez vodiacej koľajničky)

### Pravouhlé pílenie

- Stroj držte obidvoma rukami, jednou rukou za držadlo (6) a druhou rukou za prídavné držadlo (1).
- Zapnite prístroj, pozri „Zapnutie/vypnutie“
- Nasadte prístroj s prednou časťou stola píly (10) na obrobok.
- Spustite ponornú pílu a píľte s miernym tlakom smerom dopredu – nikdy nie smerom dozadu.

### Šikmé rezy do 45°

- Nastavte požadovaný uhol rezu, ako je opísané v kapitole „Nastavenie uhla rezu“.
- Stroj držte obidvoma rukami, jednou rukou za držadlo (6) a druhou rukou za prídavné držadlo (1).
- Zapnite prístroj, pozri „Zapnutie/vypnutie“
- Nasadte prístroj s prednou časťou stola píly (10) na obrobok.
- Spustite ponornú pílu a píľte s miernym tlakom smerom dopredu – nikdy nie smerom dozadu.

### Ponorné rezy

- Nastavte požadovanú hĺbku rezu, ako je opísané v kapitole „Nastavenie hĺbky rezu“.
- Nasadte prístroj na obrobok.
- Stroj držte obidvoma rukami, jednou rukou za držadlo (6) a druhou rukou za prídavné držadlo (1).
- Zapnite prístroj, pozri „Zapnutie/vypnutie“
- Spustite ponornú pílu a píľte s miernym tlakom smerom dopredu – nikdy nie smerom dozadu.

**i** Riziko spätného rázu znížite tak, že zadnú hranu priložíte na doraz (napr. vodiaca kolajnička).

**i** Bočný posun počas rezu môže viesť k zovretiu pílového listu a tým k spätnému rázu. Pri ponornom rezaní, ktoré sa nevykonáva pravouhlo, zaistíte stôl píly proti bočnému posunu.

## Pílenie (s vodiacou kolajničkou)

### Pravouhlé pílenie

- Nasadíte nadol na obrobok vodiacu kolajničku (31) s čiernou gumenou chlopňou.
- Prístroj nasadíte s drážkou na vodiacu kolajničku.
- Stroj držte obidvoma rukami, jednou rukou za držadlo (6) a druhou rukou za prídavné držadlo (1).
- Zapnite prístroj, pozri „Zapnutie/vypnutie“
- Spustíte ponornú pílu a píľte s miernym tlakom smerom dopredu – nikdy nie smerom dozadu.

### Šikmé rezy do 45°

- Nasadíte nadol na obrobok vodiacu kolajničku (31) s čiernou gumenou chlopňou.
- Prístroj nasadíte s drážkou na vodiacu kolajničku.
- Nastavte požadovaný uhol rezu, ako je opísané v kapitole „Nastavenie uhla rezu“.
- Stroj držte obidvoma rukami, jednou rukou za držadlo (6) a druhou rukou za prídavné držadlo (1).
- Zapnite prístroj, pozri „Zapnutie/vypnutie“
- Spustíte ponornú pílu a píľte s miernym tlakom smerom dopredu – nikdy nie smerom dozadu.

## Ponorné pílenie s vodiacou kolajničkou

- Nasadíte nadol na obrobok vodiacu kolajničku (31) s čiernou gumenou chlopňou.
- Prístroj nasadíte s drážkou na vodiacu kolajničku.
- Nastavte požadovanú hĺbku rezu, ako je opísané v kapitole „Nastavenie hĺbky rezu“.
- Zadnú hranu stola píly (10) priložte na doraz (natolko, ako je to možné).
- **i** Pomocou excentrických skrutiek (8) sa môže zlepšiť presnosť zalicovania stola píly vo vodiacej kolajničke.  
Excentrické skrutky (8) utiahnite, aby ste minimalizovali vôľu medzi prístrojom a vodiacou kolajničkou (31).
- Stroj držte obidvoma rukami, jednou rukou za držadlo (6) a druhou rukou za prídavné držadlo (1).
- Zapnite prístroj, pozri „Zapnutie/vypnutie“
- Spustíte ponornú pílu a píľte s miernym tlakom smerom dopredu – nikdy nie smerom dozadu.

## A Nastavenie otáčok a režimu Eco

Cez tlačidlo  (22) môžete nastaviť jeden zo 6 stupňov otáčok.

Na výber je taktiež režim Eco. Ak je režim Eco aktívny, svieti Eco LED indikátor (19).

## A Zapnutie/vypnutie

### Zapnutie:

1. Posuňte blokovanie zapnutia (3) smerom dopredu.
2. Stlačte vypínač zap/vyp (5).

**i** Potom, čo sa stroj rozbehne, môžete blokovanie zapnutia (3) znova pustiť.

3. Spustíte ponornú pílu.

## Vypnutie:





1. Pustíte vypínač zap/vyp (5).
2. Pílový list vedíte späť do ochranného krytu (24).

## Spojenie prístroja s aplikáciou Lidl Home

 **Prístroj je možné spojiť s aplikáciou Lidl Home vtedy, keď prevádzkujete akumulátor Smart Performance.**



1. Nohu prístroja nasuňte na **akumulátor Smart Performance**, až tento zaskočí.
  -  Stlačte tlačidlo  (A 22). Smart LED indikátor  (A 18) začne svietiť.
2. Na vašom smartfóne aktivujte Bluetooth®.
3. Otvorte aplikáciu Lidl Home. Odtiaľ sú možnosti **1**, **2** a **3** na spojenie prístroja.

**1** Keď je to prvý prístroj, ktorý chcete k aplikácii pripojiť:

4. Vyberte na karte  „Doma“ možnosť „**Pridať prístroj**“. Aplikácia prehľadá okolie, či sú tam dostupné prístroje a ukáže vám, či boli dostupné prístroje nájdené.
  -  Ak tomu tak nie je, čítajte ďalej v možnosti **3**.
5. Ak vyberiete „**Prejdite na pridanie**“, zobrazia sa vám dostupné prístroje v zozname.
6. Zvoľte prístroj umiestnením zaškrtnutia . Naraz vyberte iba jeden prístroj. Ak by mali byť pre ostatné prístroje umiestnené ďalšie zaškrtnutia, odstráňte ich stlačením na zaškrtnutie.
7. Teraz stlačte , ktoré má rovnakú farbu ako nastavené označenie.



8. Úspešné pripojenie potvrdíte pomocou „Hotovo“. Teraz je prístroj uvedený na karte  „Doma“ a môže sa zvoliť.

**2** Ak ste už mali na aplikácii pripojené iné prístroje:

4. Zvoľte kartu  „Doma“  vpravo hore. Aplikácia prehľadá okolie, či sú tam dostupné prístroje a ukáže vám, či boli dostupné prístroje nájdené.
  -  Ak tomu tak nie je, čítajte ďalej v možnosti **3**.
5. Postupujte ďalej ako pri **1** od bodu 5.

**3** Ak vám automaticky nebude navrhnutý zoznam dostupných prístrojov:

Ak vám nebude automaticky navrhnutý prístroj, postupujte nasledovne:

4. Zvoľte kartu  „Doma“  vpravo hore.
5. Na lište vľavo vyberte „**Ostatné**“.
6. Vyberte „**Ostatné-2**“.
7. Potvrdíte, že zobrazenie rýchlo bliká. Aplikácia teraz vyhledá dostupné prístroje a navrhne vám ich.
8. Vyberte požadovaný prístroj stlačením  a pridajte ho do aplikácie.
9. Najprv potvrdíte s „**ďalej**“, potom s „**hotovo**“.

 Aktualizácia firmvéru môže zmeniť funkciu aplikácie.

## Funkcie aplikácie

Zvoľte akumulátor Smart (s ktorým používate prístroj). Dostanete sa na stránku prehľadu prístroja, na ktorej získate nasledujúce informácie a možnosti nastavenia:

 Ak by ste nemali byť vedení ihneď na stránku prehľadu prístroja, na stránke prehľadu akumulátora zvoľte prístroj Perfor-

mance PPTSA 20-Li A1 pod „Informácia o prístroji“.



- **Virtuálne ID nástroja** umožňuje presnú identifikáciu nástroja
- je uvedený **model nástroja** a výrobná šarža je uvedená v zátvorkách
- **vybíjací prúd nástroja** udáva aktuálne vybitie v Ampéroch
- zobrazí sa **rychlosť rotácie nástroja RPM** (rounds per minute)/min<sup>-1</sup>. V nastavení „Profi“, je možné pod **Nástroje v pracovnom režime** prednastaviť otáčky.
- cez **Nástroje v pracovnom režime** sa môže zvoliť: Výkon, Profi a ECO
- môže sa prečítať **celková doba chodu nástroja**
- môže sa prečítať početnosť časov nadmernej teploty cez **Časy nadmernej teploty nástroja**
- môže sa prečítať početnosť blokovania prístroja cez **Čas blokovania nástroja**
- môže sa prečítať početnosť **časov nadprúdu náradia**
- červený bod na **verzii firmvéru** signalizuje, že je k dispozícii aktualizácia. Zvolením verzie firmvéru sa môže vykonať aktualizácia
- cez voľbu „Reset“ pod **Vynulovaním na výrobné nastavenie** vytvoríte znova prevádzkové nastavenie. Všetky uložené údaje sa vymažú.

 Keď zvolíte obrázok, dostanete sa na 360°-náhľad prístroja.

## Zásady ochrany osobných údajov

Úplnú smernicu o ochrane osobných údajov nájdete na karte  v poli „Smernica o ochrane osobných údajov“.

## Odpojenie prístroja a vymazanie údajov z aplikácie

1. Na karte  vyberte prístroj, ktorý chcete odobrať, a ktorého údaje chcete odstrániť.
2. Zvoľte ikonu  vpravo hore.
3. Vyberte „**Odobrať prístroj**“.
4. Na vymazanie údajov vyberte „**Odpojenie a vymazanie údajov**“.  
Ak chcete prístroj iba odpojiť bez vymazania údajov, zvoľte „Odpojiť“.

## Problémy s aplikáciou? – Často kladené otázky

1. Zo zoznamu prístrojov zvoľte akumulátor, s ktorým používate prístroj Performance.
2. Stierajte zľava doprava, aby ste sa dostali na stránku prehľadu akumulátora.
3. Zvoľte ikonu  vpravo hore.
4. Vyberte pod „Iné“ možnosť „**FAQ**“ (Často kladené otázky)

## Čistenie a údržba



Opravy a údržbárske práce, ktoré nie sú uvedené v tomto návode, nechajte vykonať v našom servisnom stredisku. Používajte iba originálne diely. Nebezpečenstvo zranenia!



Vypnite prístroj a pred každou prácou vyberte z prístroja batériu.

Pravidelne vykonávajte nasledovné čistiace práce. Tým sa zabezpečí dlhá a spoľahlivá životnosť.

## Čistenie



**Prístroj sa nesmie vystriekať vodou, ani sa ponárať do vody. Hrozí nebezpečenstvo elektrického úderu!**

- Vetracie otvory, kryt motora a rukoväťe prístroja udržiavajte vždy čisté. K tomu použite vlhkú handričku alebo kefu. Nepoužívajte žiadne čistiace prostriedky alebo rozpúšťadlá. Mohli by ste tak nenapraviteľne poškodiť prístroj.

## Údržba

Prístroj si nevyžaduje údržbu.

## Uskladnenie

- Prístroj uschovávajte na suchom a bezprašnom mieste a mimo dosahu detí.
- Teplota ložiska pre akumulátor činí 0 °C až 45 °C. Počas skladovania zabráňte extrémnemu chladu alebo teplu, aby akumulátor nestratil výkon.
- Prístroj uschovajte v dodanom úložnom kufríku (23).

## Odstránenie a ochrana životného prostredia

Z prístroja vyberte akumulátor a prístroj, akumulátor, príslušenstvo a balenie prinesite na ekologické zhodnotenie.



Elektrické prístroje nepatria do domového odpadu.



Akumulátor neodhadzujte do domového odpadu, ohňa (nebezpečenstvo výbuchu) alebo vody. Poškodené akumulátory môžu škodiť životnému

prostrediu a vášmu zdraviu, keď unikajú jedovaté pary alebo kvapaliny.

Akumulátory likvidujte podľa miestnych predpisov. Chybné alebo opotrebované akumulátory sa musia recyklovať podľa smernice 2006/66/ES. Akumulátory odovzdajte na zberné miesto starých batérií, kde sa ekologicky zhodnotia. O tom sa informujte na vašom miestnom zbernom mieste alebo v našom servisnom centre.

Akumulátory likvidujte vo vybitom stave. Odporúčame póly obaliť lepiacou páskou na ochranu pred skratom. Akumulátor neotvárajte.

## Náhradné diely / Príslušenstvo

**Náhradné diely a príslušenstvo nájdete na strane [www.grizzlytools.shop](http://www.grizzlytools.shop)**

Ak by sa mali vyskytnúť problémy s procesom objednávky, použite, prosím, kontaktný formulár.

Pri ďalších otázkach sa obráťte na „Service-Center“ (pozri stranu 152).

Pílový list,

Ø 140 mm x 1,8 x Ø 20 mm ..... 13800414

## Záruka

Vážená zákazníčka, vážený zákazník, na tento prístroj dostávate záruku 5 rokov od dátumu kúpy.

Ak je prístroj poškodený, podľa zákona máte právo ho reklamovať u výrobcu produktu. Tieto práva vyplývajúce zo zákona nie sú našou následne opísanou zárukou obmedzené.

### Záručné podmienky

Záručná doba začne s dátumom kúpy. Originálny pokladničný doklad dobre uschovajte. Tento podklad bude potrebný ako doklad o kúpe.

Ak sa v rámci piatich rokov od dátumu kúpy tohto produktu vyskytne chyba materiálu alebo výroby, produkt – podľa našej voľby – pre vás bezplatne opravíme alebo vymeníme. Toto poskytnutie záruky predpokladá, že v rámci päťročnej lehoty sa predloží chybný prístroj a doklad o kúpe (pokladničný doklad) a krátko sa písomne opíše, v čom existuje nedostatok a kedy sa vyskytol.

Ak sa v rámci našej záruky chyba pokryje, obdržíte späť opravený alebo nový prístroj. S opravou alebo výmenou produktu sa nezačína nová záručná doba.

### Záručná doba a nárok na odstránenie vady

Záručná doba sa poskytnutím záruky nepredlžuje. To platí aj pre nahradené a opravené diely. Prípadné škody a nedostatky vzniknuté už pri zakúpení sa musia ihneď po vybalení ohlásiť. Opravy vykonané po uplynutí záručnej doby sú spoplatnené.

### Rozsah záruky

Prístroj bol vyrobený podľa prísnych smerníc kvality a pred dodaním bol svedomite kontrolovaný.

Záruka sa týka materiálových alebo výrobných chýb. Táto záruka sa nevzťahuje na diely produktu, ktoré sú vystavené normálnemu opotrebeniu a preto sa môžu považovať za opotrebované diely (napr. Pílový list) alebo na poškodenia na krehkých dieloch (napr. vypínač).

Táto záruka zaniká, ak bol produkt používaný poškodený, neodborne alebo nebola vykonávaná údržba. Pre odborné používanie produktu je nutné presne dodržiavať všetky návody uvedené v návode na obsluhu. Bezpodmienečne sa vyhnite používaniu, ktoré sa v návode na obsluhu neodporúča alebo pred ktorým ste boli vystríhaní.

Produkt je určený len pre súkromné použitie a nie v oblasti podnikania. Záruka zaniká pri nesprávnom a neodbornom používaní, pri násilnom používaní a pri zásahoch, ktoré neboli vykonané v našej servisnej pobočke.

### Postup v prípade reklamácie

Pre zabezpečenie rýchleho spracovania vašej žiadosti postupujte prosím podľa nasledujúcich pokynov:

- Pri všetkých požiadavkách predložte pokladničný doklad a číslo artiklu (IAN 396073\_2201) ako dôkaz o zakúpení.
- Číslo artiklu nájdete na typovom štítku.
- Ak sa vyskytnú chyby funkcie alebo iné nedostatky, kontaktujte najskôr následne uvedené servisné oddelenie **telefonicky** alebo **emailom**. Následne obdržíte ďalšie informácie o priebehu vašej reklamácie.



- Produkt evidovaný ako poškodený môžete po dohode s našim zákazníckym servisom, s priloženým dokladom o zakúpení (pokladničný doklad) a s údajmi, v čom chyba spočíva a kedy vznikla, zaslať bez poštovného na adresu servisu, ktorá vám bude oznámená. Pre zabránenie dodatočných nákladov a problémov pri prevzatí použijete len tú adresu, ktorá vám bude oznámená. Nezasielajte prístroj ako nadmerný tovar na náklady príjemcu, expresne alebo s iným špeciálnym nákladom. Prístroj zašlite so všetkými časťami príslušenstva dodanými pri zakúpení a zabezpečte dostatočne bezpečné prepravné balenie.

## Service-Center

**Service-Center**  
Opravy, ktoré nepodliehajú záruke, môžeme nechať vykonať v našej servisnej pobočke za úhradu. Radi vám poskytneme predbežnú kalkuláciu nákladov.

Môžeme spracovať len prístroje, ktoré boli doručené dostatočne zabalené a so zaplateným poštovým.

**Pozor:** Prístroj zašlite do našej servisnej pobočky vyčistený a s informáciami o chybe. Neprevezmeme prístroje zaslané ako nadmerný tovar na náklady príjemcu, expresne alebo s iným špeciálnym nákladom. Likvidáciu vašich poškodených zaslaných prístrojov vykonáme bezplatne.

## Service-Center



### Servis Slovensko

Tel.: 0850 232001

E-Mail: [grizzly@lidl.sk](mailto:grizzly@lidl.sk)

IAN 396073\_2201

## Dovozca

Nasledujúca adresa nie je adresa servisu. Najskôr kontaktujte hore uvedené servisné centrum.

### Grizzly Tools GmbH & Co. KG

Stockstädter Straße 20

63762 Großostheim

NEMECKO

[www.grizzlytools.de](http://www.grizzlytools.de)



## Sisältö

<b>Introduktion.....</b>	<b>153</b>	Indstilling af skærevinkel .....	165
<b>Anvendelse.....</b>	<b>154</b>	Indstilling af skæredybde .....	165
<b>Generel beskrivelse .....</b>	<b>154</b>	Forbindelse af føringsskinne .....	166
Leveringsomfang .....	154	Arbejdsanvisninger .....	166
Oversigt.....	154	Indstilling af omdrejningstal og	
Funktionsbeskrivelse .....	155	Eco-tilstand.....	167
<b>Tekniske data .....</b>	<b>155</b>	Tænd/sluk.....	167
Opladningstid .....	155	<b>Forbind apparatet med Lidl</b>	
<b>Sikkerhedsinformationer.....</b>	<b>156</b>	<b>Home-appen.....</b>	<b>167</b>
Symboler og billedtegn .....	156	Appens funktioner .....	168
Generelle sikkerhedsinformationer		Direktiv om databeskyttelse .....	169
for el-værktøjer .....	157	Frakobl apparat og slet data fra	
Supplerende instruktioner .....	160	appen .....	169
RESTRISICI .....	160	Har du problemer med	
Sikkerhedsanvisninger til alle save...	161	appen? - FAQ.....	169
Yderligere sikkerhedsanvisninger for		<b>Rengøring og vedligeholdelse ..</b>	<b>169</b>
alle save .....	161	Rengøring .....	169
Sikkerhedshenvisninger til		Vedligeholdelse .....	169
savklingen.....	163	<b>Opbevaring .....</b>	<b>169</b>
<b>Betjening .....</b>	<b>163</b>	<b>Reserve dele/Tilbehør .....</b>	<b>170</b>
Udtagning/isætning af batteriet.....	163	<b>Bortskaffelse/miljøbeskyttelse..</b>	<b>170</b>
Kontrol af ladetilstanden af batteriet	164	<b>Garanti .....</b>	<b>170</b>
Opladning af batteriet .....	164	<b>Reparations-service.....</b>	<b>171</b>
Kontrol af beskyttelsesskærmens		<b>Service-Center .....</b>	<b>171</b>
funktion.....	164	<b>Importør .....</b>	<b>171</b>
Montering/udskifning af savklinge .	164	<b>Oversættelse af den originale</b>	
Tilslutning af støvudsugning .....	165	<b>CE-konformitetserklæring.....</b>	<b>263</b>
Montering af parallelanslag .....	165	<b>Explosietekening.....</b>	<b>269</b>
Overlastadvarsel.....	165		

## Introduktion

Hjertelig tillykke med købet af dit nye apparat. Du har besluttet dig for et produkt af højeste kvalitet.

Dette apparats kvalitet blev kontrolleret under produktionen og det blev underkastet en slutkontrol. Dermed er dit apparats funktionsevne garanteret.



Betjeningsvejledningen er bestanddel af dette produkt. Den indeholder vigtige informationer vedrørende sikkerhed, brug, vedligeholdelse og bortskaffelse. Gør dig inden brugen af produktet fortrolig med alle betjenings- og sikkerhedsinformationer. Benyt kun produktet som beskrevet og kun til de anførte indsatsområder. Opbevar vejledningen godt og lad alle dokumenter følge med ved videregivelse af produktet til tredje.

## Anvendelse

Den batteridrevne dyksav er egnet til savning af længde-, tvær- og udskiftningsnit i træ, plast eller lette byggematerialer (f.eks. gipsplader). Savning af metal er ikke tilladt. Enhver anden anvendelse, som ikke udtrykkeligt er tilladt iht. denne vejledning, kan medføre skader på borskruemaskine og alvorlige farer for brugeren.

Producenten påtager sig intet ansvar for skader, der forårsages på grund af ukorrekt brug eller forkert betjening.

Dette apparat er ikke egnet til erhvervs-mæssig brug. Ved erhvervs-mæssig brug bortfalder garantien.

Dette apparat er del af (Parkside) X 20 V TEAM-serien og kan bruges med genopladelige batterier fra (Parkside) X 20 V TEAM-serien. De genopladelige batterier må kun oplades med opladere fra (Parkside) X 20 V TEAM-serien.

## Generel beskrivelse

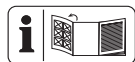

Afbildninger af de vigtigste funktionsdele er vist på udfoldningssiderne.

## Leveringsomfang

- Batteridrevet dyksav
- Parallelanslag
- Universal-savklinge Ø 140 mm (færdigsamlet)
- Føringsskinne (2-delt) + samleelement
- 2x indvendige sekskantnøgler (1x i opbevaringskuffert, 1x i ekstra håndtag)
- Opbevaringskuffert
- Betjeningsvejledning



**Batteri og oplader er ikke inkluderet.**

## Øversigt

- |            |                                     |                          |
|------------|-------------------------------------|--------------------------|
| <b>A</b>   | 1 Ekstrahåndtag                     |                          |
|            | 2 Låsehåndtag                       |                          |
|            | 3 Startspærre                       |                          |
|            | 4 Spånudkast                        |                          |
|            | 5 Tænd/sluk-knap                    |                          |
|            | 6 Håndtag                           |                          |
|            | 7 Vingeskrue (skærevinkel)          |                          |
|            | 8 Excentrisk skrue                  |                          |
|            | 9 Føringsskinne                     |                          |
|            | 10 Savbord                          |                          |
|            | 11 Vingeskrue (parallelanslag)      |                          |
|            | 12 Referencemærke (skærevinkel)     |                          |
|            | 13 Skærevinkelskala                 |                          |
|            | 14 Justeringsknap                   |                          |
|            | 15 Lås (skæredybdeskala)            |                          |
|            | 16 stor indvendig sekskantnøgle     |                          |
|            | 17 lille indvendig sekskantnøgle    |                          |
|            | 18 Smart-LED-skærm                  |                          |
|            | 19 Eco-LED-visning                  |                          |
|            | 20 Ladetilstandsvisning             |                          |
|            | 21 Overlast-advarsel                |                          |
|            | 22 Knap (omdrejningstal)            |                          |
|            | 23 Kuffert                          |                          |
|            | 24 Beskyttelsesskærm                |                          |
|            | 25 Udsparring                       |                          |
|            | 26 Skærebreddemarkering             |                          |
|            | 27 Savklinge                        |                          |
|            | 28 Referencemærke (skæredybdeskala) |                          |
|            | 29 Skæredybdeskala                  |                          |
|            | 30 Parallelanslag                   |                          |
|            | 31 Føringsskinner                   |                          |
|            | 32 Samleelement                     |                          |
|            | 33 Tapskrue                         |                          |
|            | <b>B</b>                            | 34 Genopladeligt batteri |
|            |                                     | 35 Frigørelsesknap       |
| 36 Oplader |                                     |                          |

- C** 37 Spindellås
- 38 Flange
- 39 Skruer
- E** 40 Optag til parallelanslag

## Funktionsbeskrivelse

Den batteridrevne dyksav er egnet til savning af længde-, tvær- og udskiftningsnit og kan efter behov bruges med eller uden føringsskinnnen. Til parallelle nit medfølger et parallelanslag.

Betjeningsdelenes funktion beskrives i det følgende.

## Tekniske data

### Batteridrevet

#### dyksav .....PPTSA 20-Li A1

Motorspænding U ..... 20 V

Tomgangshastighed  $n_0$  ..... 2800-5500 min<sup>-1</sup>

Vægt (uden batteri) ..... 4,0 kg

Vægt (kun tilbehør) ..... 2,0 kg

Maks. skæredybde, uden føringsskinne

ved 90° ..... ca. 52 mm

ved 45° ..... ca. 38 mm

Maks. skæredybde, med føringsskinne

ved 90° ..... ca. 46 mm

ved 45° ..... ca. 32 mm

Lydtrykkniveau ( $L_{pA}$ ) 76,86 dB(A),  $K_{pA}$  = 3 dB

Lydeffektniveau

( $L_{WA}$ ) ..... 87,86 dB(A);  $K_{WA}$  = 3 dB

Vibration ( $a_{h,w}$ ) savning i træ

Håndtag ..... 2,611 m/s<sup>2</sup>; K= 1,5 m/s<sup>2</sup>

Ekstrahåndtag.... 3,107 m/s<sup>2</sup>; K= 1,5 m/s<sup>2</sup>

Temperatur ..... maks. 50 °C

Opladning ..... 4 - 40 °C

Drift..... -20 - 50 °C

Opbevaring ..... 0-45 °C

ved anvendelse af smart-batterier

(Smart PAPS 204 A1/Smart PAPS 208 A1)

Arbejdsfrekvens/

frekvensbånd ..... 2400 - 2483,5 MHz

maks. sendeeffekt ..... ≤ 20 dBm

### Savklinge ..... HW 42

Mål ..... Ø 140 mm x 1,8 x Ø 20 mm

Tandtykkelse ..... 1,8 mm

Boringens størrelse ..... Ø 20 mm

Antal tænder ..... 42 tænder

Savskivetykkelse..... 1,8 mm

Tomgangshastighed, n maks. .7000 min<sup>-1</sup>

Den anførte svigningsemissionsværdi blev målt iht. en standardiseret prøvemethode og kan anvendes til sammenligning af et el-værktøj med et andet.

Den angivne vibrationsemissionsværdi kan også anvendes til en indledende eksponeringsvurdering.



### Advarsel: Svigningsemissionsværdi

kan adskille sig fra den angivne værdi under brugen af el-værktøjet, afhængig af den måde som værktøjet bruges på.

Forsøg at holde belastningen så lav som mulig pga. vibrationer. En måde at reducere vibrationsbelastningen på kan være at begrænse den tid, man arbejder med værktøjet. Her er det nødvendigt at tage hensyn til alle dele af driftscyklussen (f.eks. tider, hvor elværktøjet er slukket og tider, hvor det ganske vist er tændt, men kører uden belastning).

## Opladningstid

Dette produkt er en del af (Parkside)

X 20 V TEAM-serien og kan anvendes

sammen med genopladelige batterier fra (Parkside) X 20 V TEAM-serien.

De genopladelige batterier fra (Parkside)

X 20 V TEAM-serien må kun oplades med

opladere fra (Parkside) X 20 V TEAM-

serien.



Dette produkt kan kun anvendes med følgende genopladelige batterier: Smart PAPS 204 A1, Smart PAPS 208 A1, PAP 20 A1, PAP 20 A3, PAP 20 B1, PAP 20 B3

Vi anbefaler, at du oplader disse batterier med følgende opladere: Smart PLGS 2012 A1, PDSLGS 20 A1, PLG 20 A3, PLG 20 A4, PLG 20 C1, PLG 20 C3

Den aktuelle liste over kompatibiliteten af det genopladelige batteri kan du finde på: [www.lidl.de/akku](http://www.lidl.de/akku)

Opladningstid (min.)	PAP 20 A1 PAP 20 B1	PAP 20 A2	PAP 20 A3 PAP 20 B3	Smart PAPS 204 A1	Smart PAPS 208 A1
PLG 20 A1 PLG 20 A4 PLG 20 C1	60	90	120	120	210
PLG 20 A2	45	60	80	80	165
PLG 20 A3 PLG 20 C3	35	45	60	50	120
PDSLGS 20 A1	35	45	60	50	120
Smart PLGS 2012 A1	35	40	40	40	50

## Sikkerhedsinformationer

Dette afsnit beskriver de grundlæggende sikkerhedsforskrifter ved arbejdet med elektrisk havekultivatoren.

## Symboler og billedtegn

### Påskrifter på maskinen:



Læs betjeningsvejledningen.



Savklinge diameter  
Størrelse af boring i savklinge



Drejerejning savklinge



Indstilling af trin/  
Forvalg af omdrejningstal



Smart-LED-skærm



Eco-tilstand



Overlast-advarsel



Ladetilstandsvisning



El-apparater må ikke komme i husholdningsaffaldet.

### Yderligere billedsymboler på savklinge:



Bær beskyttelsesbriller!



Bær åndedrætsværn!



Bær høreværn!



Anvend ikke beskadigede savblade



Drejerejning savklinge

## Billedsymboler i opbevaringskuffert:



Plads til batteridrevet dyksav



Plads til batteri



Plads til oplader



Plads til parallelanslag



Plads til betjeningsvejledning



Kode for genanvendelse

## Billedtegn i vejledningen:



**Faretegn med angivelser til forebyggelse af person- eller materiel skade.**



**Påbudstegn med angivelser til forebyggelse af skader.**



**Henvisningstegn med informationer til bedre omgang med apparatet.**

## Generelle sikkerhedsinformationer for el-værktøjer



**ADVARSEL! Læs alle sikkerhedsanvisninger, anvisninger, illustrationer og tekniske data, der følger med dette el-værktøj.** Forsømmelighed ved overholdelse af sikkerhedsinformationer og anvisninger kan forårsage elektrisk stød, brand og/eller alvorlige kvæstelser.

## Opbevar alle sikkerhedsinformationer og anvisninger.

Det i sikkerhedsinformationerne anvendte udtryk "el-værktøj" vedrører netdrevne el-værktøjer (med forsyningskabel) og akku-drevne el-værktøjer (uden forsyningskabel).

### 1) SIKKERHED PÅ ARBEJDSPLADSEN:

- Sørg for at dit arbejdsområde er rent og godt belyst.** Uorden og uoplyste arbejdsområder kan medføre ulykker.
- El-værktøjet må ikke benyttes i eksplosionstruede omgivelser, hvor der er brændbare væsker, gasser eller støv.** El-værktøj kan slå gnister, som kan antænde støvet eller dampene.
- Sørg for at børn og andre personer holdes væk fra arbejdsområdet, når el-værktøjet er i brug.** Hvis man distraheres, kan man miste kontrollen over maskinen.

### 2) ELEKTRISK SIKKERHED:

- El-værktøjets stik skal passe til kontakten. Stikket må ikke ændres på nogen måde. Brug ikke adapterstik sammen med jordforbundet el-værktøj.** Unændrede stik, der passer til kontakterne, nedsætter risikoen for elektrisk stød.
- Undgå kropskontakt med jordforbundne overflader som f.eks. rør, radiatorer, komfurer og køleskabe.** Hvis din krop er jordforbundet, øges risikoen for elektrisk stød.
- El-værktøjet må ikke udsættes for regn eller fugt.** Indtrængning af vand i et el-værktøj øger risikoen for elektrisk stød.

- d) **Brug ikke ledningen til formål, den ikke er beregnet til, ved f.eks. at bære el-værktøjet i ledningen, hænge den op i ledningen eller rykke i ledningen for at trække stikket ud af kontakten. Beskyt ledningen mod varme, olie, skarpe kanter eller maskindele, der er i bevægelse.** Beskadigede eller indviklede ledninger øger risikoen for elektrisk stød.
- e) **Hvis el-værktøjet bruges i det fri, må der kun benyttes en forlængerledning, der er egnet til udendørs brug.** Anvendelsen forlængerledning til udendørs brug nedsætter risikoen for elektrisk stød.
- f) **Hvis arbejde med elværktøjet i fugtige omgivelser ikke kan undgås, skal der anvendes en fejlstrømsafbryder.** Brugen af en fejlstrømsafbryder reducerer risikoen for elektrisk stød.

### 3) PERSONLIG SIKKERHED:

- a) **Det er vigtigt at være opmærksom, se hvad man laver og bruge el-værktøjet fornuftigt. Brug aldrig el-værktøjet hvis du er træt, har nydt alkohol eller er påvirket af medicin eller euforiserende stoffer.** Et øjeblik uopmærksomhed ved brug af el-værktøjet kan medføre alvorlige personskader.
- b) **Brug personligt beskyttelsesudstyr og hav altid beskyttelsesbriller på.** Brug af personligt beskyttelsesudstyr som f.eks. skridsikre sikkerhedssko, beskyttelseshjelm eller høreværn reducerer faren for personskader.
- c) **Undgå utilsigtet igangsætning. Forvis dig om at el-værktøjet er**

**slukket, før stikket sættes i stikkontakten og før du løfter eller bærer den.** Undgå at bære el-værktøjet med fingeren på afbryderen og sørg for, at maskinen ikke er tændt når den sluttes til nettet, fordi dette kan medføre ulykker.

- d) **Fjern indstillingsværktøj og skruenøgler, inden el-værktøjet tændes.** Hvis et stykke værktøj eller en nøgle sidder i en roterende maskindel, kan dette medføre personskader.
- e) **Undgå unormale kropsholdninger. Sørg for at stå sikkert og hold altid balancen.** Det gør det lettere at kontrollere el-værktøjet i uventede situationer.
- f) **Brug egnet arbejdstøj. Undgå løse beklædningsgenstande eller smykker.** Hold hår, tøj og handsker væk fra dele, der bevæger sig. Dele, der er i bevægelse, kan gribe fat i løstsiddende tøj, smykker eller langt hår.
- g) **Hvis der kan monteres støvudsugnings- og opsamlingsudstyr, skal dette anbringes og anvendes korrekt.** Brug af støvudsugning kan reducere farerne ved støv.
- h) **Føl dig ikke for sikker, og sæt dig ikke ud over sikkerhedsreglerne for elværktøjer, heller ikke når du er fortrolig med elværktøjet, efter at have brugt det mange gange.** Skødesløs adfærd kan på brøkdelen af sekunder medføre alvorlige kvæstelser.

### 4) BRUG OG HÅNDTERING AF EL-VÆRKTØJET:

- a) **Overbelast ikke maskinen. Brug altid det el-værktøj, der er beregnet til det arbejde, der skal udføres.** Med det passende el-værktøj

arbejder man bedst og mest sikkert inden for det angivne effektområde.

- b) Brug ikke et el-værktøj, hvis afbryder er defekt.** Et el-værktøj, der ikke kan startes og stoppes, er farligt og skal repareres.
- c) Træk stikket ud af stikkontakten og/eller fjern det aftagelige batteri, før du foretager indstillinger på maskinen, udskifter indsatsværktøjsdele eller lægger elværktøjet fra dig.** Denne sikkerhedsforanstaltning forhindrer utilsigtet start af el-værktøjet.
- d) Opbevar el-værktøjet uden for børns rækkevidde, når det ikke benyttes. Lad aldrig personer, der ikke er fortrolige med maskinen eller ikke har gennemlæst disse instrukser, benytte maskinen.** El-værktøj er farligt, hvis det benyttes af ukyndige personer.
- e) Vedligehold elværktøjet og indsatsværktøjet omhyggeligt. Kontrollér om bevægelige dele fungerer korrekt og ikke sidder fast, og om delene er brækket eller beskadiget, således at el-værktøjets funktion påvirkes.** Få beskadigede dele repareret, inden maskinen tages i brug. Mange ulykker skyldes dårligt vedligeholdte maskiner.
- f) Sørg for, at skæreværktøjer er skarpe og rene.** Omhyggeligt vedligeholdte skæreværktøjer med skarpe skærekanten sætter sig ikke så hurtigt fast og er nemmere at føre.
- g) Brug el-værktøjet, tilbehør, indsatsværktøj osv. iht. disse instrukser. Tag herved hensyn til arbejdsforholdene og det arbejde, der skal udføres.** Brug af el-værktøjet til andre end de fastsatte formål kan medføre farlige situationer.
- h) Hold greb og grebsoverflader tørre, rene og fri for olie og fedt.** Hvis greb og grebsoverflader er glatte, er en sikker betjening af og kontrol over elværktøjet i uforudselige situationer ikke givet.
- 5) OMHYGGELIG HÅNDBETING OG BRUG AF APPARATER MED AKKU**
- a) Oplad kun akku'erne i opladere, der er anbefalet af fabrikanten.** Opladere, der er beregnet til en bestemt type akku'er, udsættes for brandfare, hvis der anvendes andre akku'er.
- b) Anvend kun de dertil beregnede akku'er i elværktøjerne.** Brug af andre akku'er kan medføre kvæstelser og brandfare.
- c) Hold den ubenyttede akku væk fra clips, mønter, nøgler, søm, skrue eller andre små metalgenstande, der evt. kan forårsage en kortslutning af kontakterne.** En kortslutning mellem akku'ens kontakter kan medføre forbrændinger eller brand.
- d) Ved forkert anvendelse kan der løbe væske ud af batteriet. Undgå kontakt med denne. Ved tilfældig kontakt skal der skylles med vand. Skulle du få væske i øjnene, skal du yderligere opsoge læge.** Udløbet akku-væske kan medføre hudirritationer eller forbrændinger.
- e) Anvend ikke beskadigede eller ændrede batterier.** Beskadigede eller ændrede batterier kan udvise uforudsigelig adfærd og resultere i brand, eksplosion eller risiko for skader.
- f) Udsæt ikke batterier for ild eller for høje temperaturer.** Ild eller

temperaturer over 130 °C kan resultere i eksplosioner.

- g) Følg anvisningerne til opladning, og oplad aldrig batteriet eller det batteridrevne værktøj uden for temperaturområdet, der er angivet i driftsvejledningen.** Forkert opladning eller opladning uden for det tilladte temperaturområde kan ødelægge batteriet og øge brandfaren.
- 6) SERVICE:**

- a) Sørg for, at dit el-værktøj kun repareres af kvalificerede fagfolk, og at der kun benyttes originale reservedele.** Dermed sikrer man sig at el-værktøjets sikkerhed opretholdes.
- b) Vedligehold aldrig beskadigede batterier.** Enhver vedligeholdelse af batterier bør udelukkende udføres af producenten eller kundeservicesteder, der er autoriseret af producenten.

## Supplerende instruktioner

- a) Brug ikke slibeskiver.**
- b) Vælg det rigtige savblad i overensstemmelse med materialet, der skal saves.** Savblade, der er beregnet til skæring af træ eller lignende materialer, skal opfylde EN 847-1. Saven må udelukkende anvendes til savning af træ, plast og lette byggematerialer.
- c) Anvend udelukkende savblade med en omdrejningstalsspecifikation, der svarer til eller er højere end det angivne omrejningstal på dit apparat.**
- d) Anvend kun savblade med en diameter på 140 mm, som sva-**

**rer til mærkningerne på savbladet.**

- e) Undgå, at savtandsspidserne overophedes.**
- f) Undgå, at plastmaterialet smelter, når der saves i plastmaterialer.**
- g) Overhold den maksimale skæredybde (se de tekniske data)**
- h) Bær støvmaske, når der saves.**
- i) Bær altid høreværn!**
- j) Anvend ikke tilbehør (se kapitlet "Reservedele og tilbehør"), som ikke er anbefalet af PARKSIDE.** Dette kan føre til elektrisk stød eller brand.

## RESTRISICI

Også hvis du betjener dette elværktøj korrekt, vil der altid være restrisici. Følgende risici kan optræde i forbindelse med dette elværktøjs konstruktion og udførelse:

- a) Snitlæsioner
- b) Høreskader, hvis der ikke bruges et egnet høreværn.
- c) Sundhedsskader, der stammer fra hånd/arm vibrationer, hvis apparatet bruges i længere tid eller ikke bruges og vedligeholdes korrekt.



Advarsel! Dette elværktøj genererer et elektromagnetisk felt under brugen. Dette felt kan under visse omstændigheder påvirke aktive eller passive medicinske implantater. For at reducere risikoen for alvorlige eller dødelige kvæstelser, anbefaler vi personer med medicinske implantater at konsultere deres læge eller producenten af det medicinske implantat, inden de bruger maskinen.



Følg sikkerhedsanvisningerne og henvisningerne vedrørende opladning og korrekt brug, som



fremgår af betjeningsvejledningen til dit genopladelige batteri og din oplader i (Parkside)

**X 20 V Team-serien. En detaljeret beskrivelse af opladningen og yderligere oplysninger findes i den separate betjeningsvejledning.**

## Sikkerhedsanvisninger til alle save

### SAVEMETODER

- a)  **FARE!** Bevæg ikke hænderne ind i savområdet eller hen til savbladet. Når du holder saven med begge hænder, kan de ikke blive kvæstet af savbladet.
- b) **Grib ikke ned under arbejdsemnet.** Beskyttelseskærmen kan ikke beskytte dig mod savbladet under arbejdsemnet.
- c) **Tilpas skæredybden til arbejdsemnets tykkelse.** Mindre end en hel tandhøjde skal være synlig under arbejdsemnet.
- d) **Hold aldrig fast i arbejdsemnet, der skal saves, med hånden eller over benet. Fastgør arbejdsemnet i en stabil holder.** Det er vigtigt at fastgøre arbejdsemnet sikkert for at minimere risikoen for kropskontakt, klemning af savbladet eller tab af kontrollen.
- e) **Hold elværktøjet i de isolerede gribflader, når du udfører arbejde, hvor indsatsværktøjet kan ramme skjulte elkabler.** Kontakt med en spændingsførende ledning sætter også elværktøjets metaldele under spænding og medfører elektrisk stød.
- f) **Anvend altid et anslag eller en lige kantføring ved skæring i længderetningen.** Derved forbedres skærepræcisionen, og risikoen for, at savbladet kommer i klemme, reduceres.

- g) **Anvend altid savblade med den rigtige størrelse og passende optagelsesboring (f.eks. rombeformet eller rund).**

Savblade, der ikke passer til savens monteringsdele, kører urundt og medfører tab af kontrollen.

- h) **Anvend aldrig beskadigede eller forkerte savblads-underlagsskiver eller skrueer.** Savblads-underlagsskiverne og skrueer er specialkonstrueret til din sav, for optimal ydelse og driftssikkerhed.

## Yderligere sikkerhedsanvisninger for alle save

### TILBAGESLAG - ÅRSAG OG PASSENDE SIKKERHEDSANVISNINGER

- Et tilbageslag er en pludselig reaktion forårsaget af et savblad, der sidder fast, kommer i klemme eller er orienteret forkert og medfører, at saven løftes ukontrolleret og bevæger sig ud af arbejdsemnet i retning mod brugeren.
- Når savbladet sætter sig fast eller kommer i klemme, bliver det blokeret, og motorkraften slår saven tilbage mod brugeren.
- Hvis savbladet fordrejes eller orienteres forkert i savsnittet, kan tænderne på den bageste savbladskant sætte sig fast i træoverfladen, hvorved savbladet går ud af savspalten, og saven springer tilbage mod brugeren.

Et tilbageslag skyldes forkert brug af saven. Det kan forhindres med passende sikkerhedsforanstaltninger, som beskrevet i det følgende.

- a) **Hold saven fast og sørg for, at armene befinder sig i en position, der kan klare tilbageslagskræfterne. Stå altid ved siden af savbladet, og hav aldrig**

### savbladet på én linje med kroppen.

Ved et tilbageslag kan rundsaven springe tilbage, men brugeren kan håndtere tilbageslagskræfterne med passende sikkerhedsforanstaltninger.

- b) **Hvis savbladet sidder i klemme, eller du afbryder arbejdet, skal du slukke saven og holde den i ro i materialet, indtil savbladet står stille. Forsøg aldrig at fjerne saven fra arbejdsemnet eller trække den tilbage, mens savbladet bevæger sig, da dette kan resultere i tilbageslag.** Find og afhjælp årsagen til fastklemningen af savbladet.
- c) **Hvis du vil genstarte en sav, der sidder i arbejdsemnet, skal du centrere savbladet i savspalten og kontrollere, om savtænderne sidder fast i arbejdsemnet.** Hvis savbladet sidder fast, kan det bevæge sig ud af arbejdsemnet og forårsage et tilbageslag, når saven startes igen.
- d) **Understøt de store plader for at reducere risikoen for tilbageslag på grund af et savblad, der sidder i klemme.** Store plader kan nedbøjes som følge af deres egenvægt. Plader skal understøttes på begge sider, både i nærheden af savspalten og ved kanten.
- e) **Brug ikke stumpe eller beskadigede savblade.** Savblade med stumpe eller forkert orienterede tænder forårsager på grund af en for smal savspalte øget friktion, indeklemning af savbladet og tilbageslag.
- f) **Fiksér skæredybde- og skærevinkelindstillingerne, inden der saves.** Hvis indstillingerne ændres under savningen, kan savbladet komme i klemme og forårsage et tilbageslag.
- g) **Vær især forsigtig, når der saves i eksisterende vægge eller andre områder, der ikke kan overskues.** Det

indførte savblad kan blive blokeret af skjulte genstande under savningen og forårsage et tilbageslag.

## BESKYTTELSESSKÆRMENS FUNKTION

- a) **A) Kontrollér inden hver brug, om beskyttelsesskærmen lukker upåklageligt. Saven må ikke anvendes, hvis beskyttelsesskærmen ikke er frit bevægelig, og hvis den ikke lukker med det samme. Fastklem eller fastbind aldrig beskyttelsesskærmen i åben stilling.** Hvis saven falder ned på gulvet ved et uheld, kan den nederste beskyttelsesskærm blive bøjet. Kontrollér, at beskyttelsesskærmen er frit bevægelig og ved samtlige skærevinkler og -dybder hverken har berøring med savklingen eller andre dele.
- b) **B) Kontrollér tilstand og funktion af fjederen til beskyttelsesskærmen. Hvis ikke beskyttelsesskærmen og fjederen fungerer upåklageligt, skal saven vedligeholdes, inden den anvendes.** Beskadigede dele, klæbrige aflejringer eller ophobede spåner medfører, at den nederste beskyttelsesskærms funktion er forsinket.
- c) **Når du laver et "dykkesnit", som ikke udføres i rette vinkler, skal savens bundplade sikres mod sidelæns forskydning.** En sidelæns forskydning kan føre til, at savklingen klemmes fast og der dermed sker tilbageslag.
- d) **Anbring ikke saven på arbejdsbordet eller gulvet, uden at beskyttelsesskærmen dækker savklingen.** Et ubeskyttet, efterløbende savblad bevæger saven modsat af skæreretningen og saver i alt, hvad der kommer i vejen. Vær opmærksom på savbladets efterløbstid.

## Sikkerhedshenvisninger til savklingen

Disse informationer om **savklingen** er i overensstemmelse med standarden DIN EN 847-1:2017.



Værktøjet må kun bruges af uddannede og erfarne personer, der ved, hvordan man bruger værktøjet.

### Sikkert arbejde

- Den maksimale hastighed, der er angivet på værktøjet, må ikke overskrides. Så vidt angivet skal hastigheden overholdes.
- Savklinger, der er revnede, skal kasseres (reparation er ikke tilladt).
- Værktøj med synlige revner, må ikke anvendes.
- Værktøj skal regelmæssigt vedligeholdes.
- Værktøjsdele af letmetallegeringer, som f.eks. har harpiksrester, må kun rengøres med opløsningsmidler, der ikke påvirker disse materials mekaniske egenskaber.
- Værktøj og værktøjslegemer skal være spændt sådan op, at de ved anvendelse ikke kan løsne sig. Vær opmærksom på henvisningerne til montering. Spænd spændeskruen, der fastgør savklingen, håndfast med den medfølgende indvendige sekskantnøgle.
- En forlængelse af nøglen eller fastspænding ved hjælp af hammerslag er ikke tilladt.
- Rengør spændefladerne ved savklingen for snavs, fedt, olie og vand.
- Hvis du bruger originale reservedele fra producenten, kan sikker brug garanteres, se kapitlet "Reservedele/Tilbehør".
- Vedligeholdelse og ændringer på savklinger bør kun udføres af en fagkyndig, dvs. en person med faglig uddannelse og erfaring, der kender kravene til kon-

struktionen og udformningen samt de nødvendige sikkerhedstrin.

### Rengøring

- Snavs som f.eks. harpiks på savklingen må kun fjernes med opløsningsmidler, der ikke svækker savklingsmekaniske egenskaber.
- Forsøg at rengøre klæbrige overflader med en grundigt opvredet, fugtig og lunken klud. Vær opmærksom på, at der ikke må løbe væske ind i det indre af kabinettet!  
Alternativt kan der anvendes en specialrens (harpiksoløsning) eller multispray. Vær opmærksom på sikkerhedsanvisningerne og anvisningerne fra producenten af specialrenseren/multispræyten.

### Vedligeholdelse

- Kontrollér savklingen for synlige defekter efter hver brug, og udskift en stump, bøjet eller på anden måde beskadiget savklinge.
- Vedligeholdelsesarbejde på savklingerne, f.eks. reparation eller efterslibning skal udføres af en ekspert.

### Opbevaring

Opbevar savklingen på et tørt og støvbeskyttet sted, uden for børns rækkevidde.

### Betjening

#### **B** Udtagning/isætning af batteriet

1. Batteriet (34) tages ud af apparatet ved at trykke på opløsningsknappen (35) på batteriet (34) og trække det ud.

2. For at isætte det genopladelige batteri (34), skubbes batteriet (34) langs føringskinnen (9) ind i apparatet. Du kan høre, når det klikker på plads.

## **B Kontrol af ladetilstanden af batteriet**

Ladetilstandsvisningen (20) viser det genopladelige batteris (34) ladetilstand.

Ladetilstanden af batteriet vises ved, at den tilhørende LED-lampe lyser, når produktet er i drift. Hold tænd-/sluk-kontakten (5) trykket.

**rød-gul-grøn** => batteriet er fuldt opladet  
**rød-gul** => batteriet er ca. halvt opladet  
**rød** => batteriet skal oplades

## **B Opladning af batteriet**

**i** Et opvarmet genopladeligt batteri skal køle af før opladning.

**i** Oplad det genopladelige batteri (34), når kun den røde LED i ladetilstandsvisningen lyser.

1. Tag batteriet (34) ud af apparatet.
2. Skub batteriet (34) ind i ladeskaktens oplader (36).
3. Tilslut opladeren (36) til en stikkontakt.
4. Efter afsluttet opladning lyser en grøn lampe permanent. Nu kan opladeren (36) fjernes fra strømforsyningen.
5. Træk batteriet (34) ud af opladeren (36).

## **A Kontrol af beskyttelseskærmens funktion**

1. Placer apparatet med savbordet (10) på kanten af en fast overflade, så dyksaven kan sænkes helt ned.

2. Skyd startspærren (3) frem og sænk dyksaven.
3. Kontrollér om savklingen (27) rører ved beskyttelseskærmen (24).  
Kontrollér om den selvstændigt bevæger sig tilbage i udgangspositionen.

**i** Hvis beskyttelseskærmen ikke fungerer korrekt, må apparatet ikke tages i brug og servicecenteret kontaktes.

## **C Montering/udskiftning af savklinge**

**!** Sluk for apparatet og tag batteriet ud af apparatet før al arbejde.

1. Tryk låsehåndtaget (2) mod det ekstra håndtag (1).
2. Skyd startspærren (3) frem og sænk dyksaven, indtil du hører, at den går i indgreb.
3. Slip startspærren (3).  
Motorenheden stopper på det sted, hvor du kan montere/skifte savklingen gennem udskæringen i beskyttelseshætten (24).

### **Afmontering af savbladet**

4. Tryk på spindellåsen (37) og løs og fjern skruen (39) og flangen (38) ved hjælp af den store indvendige sekskantnøgle (16) (fra ekstra håndtaget (1)).
5. Tag savklingen (27) forsigtigt ud af beskyttelseskærmen (24) nedefra.

### **Montering af savbladet**

4. Før savklingen (27) nedefra i beskyttelseskærmen (24) og på spindlen.

**i** Løberetningen markeret på savklingen (27) skal passe til løberetningen markeret på beskyttelseskærmen (24).

5. Sæt flangen (38) på savklingen (27).
6. Tryk på spindellåsen (37) og fastgør flangen (38) og savklingen (27) med skruen (39) ved hjælp af den store indvendige sekskantnøgle (16).



ADVARSEL! Pilen på savbladet skal stemme overens med omdrejningsretningspilen (omdrejningsretning markeret på beskyttelsesskærmen).



Forvis dig om, at savklingen er egnet til værktøjets omdrejningstal.

## D Tilslutning af støvudsugning

Tilslut en tilladt støv- og spånudsugning direkte på spånudkastet (4).



Når der bearbejdes materialer, hvor der opstår sundhedsskadeligt støv, skal apparatet slutes til en passende afprøvet udsugningsanordning fra støvklasse M.

## E Montering af parallelanslag

1. Løs vingeskruen (11) til holderen til parallelanslaget (40), og sæt parallelanslaget (30) ind i holderen til parallelanslaget (40).
2. Indstil den ønskede skærebredde. Anvend evt. hertil en meter.  
Udsparingerne (25) på forsiden af savbordet (10) angiver skærekanten for skærevinkelindstillingerne på 0° og 45° (se detaljeret billede).
3. 4. Stram vingeskruen (11) af holderen til parallelanslaget (40).

## Overlastadvarsel

- Hvis der er risiko for apparatskade, begynder advarselsvisningen for overlast (A 21) at lyse (kort). Apparatet slukker.



## Indstilling af skærevinkel

Skærevinklen kan indstilles ved hjælp af skærevinkelskalaen (13).

1. Løs begge vingeskruer (7) til skærevinkelforvalget.
2. Indstil den ønskede vinkel på skærevinkelskalaen (13) ved hjælp af overkanten af referencemærket (12).
3. Stram vingeskruerne (7) igen.



For at indstille en geringsvinkel på -1° eller +47° drejes justeringsknappen (14) efter drejning.



Ved geringssnit er skæredybden mindre end den værdi, der er indstillet på skæredybdeskalaen (29).



Hold apparatet med begge hænder under vinkelskæringen for bedre kontrol over apparatet.



## Indstilling af skæredybde

1. Tryk låsen (15) af skæredybdeindstillingen og hold den trykket.
2. Indstil den ønskede skæredybde på skæredybdeskalaen (29) ved hjælp af markeringen (28).  
**A:** Markering uden føringssskinne  
**B:** Markering med føringssskinne
3. Slip låsen (15).

## A Forbindelse af føringsskinne

**i** Føringsskinnen har en splintbeskytter på undersiden (sort gummilæbe). Denne splintbeskytter skal afkortes efter føringsskinnens længde før det første snit. Læg føringsskinnen på et arbejdsemne. Indstil en skæredybde på ca. 10 mm på dyksaven, og tænd for dyksaven. Bevæg roligt dyksaven med et let skub i skæretretningen.

1. Skub samleelementet (32) ind i noten på føringsskinnen (31). Samleelementet skal være i midten mellem de to føringsskinner.
2. Spænd tapskrueerne (33) fast med den lille indvendige sekskantnøgle (17).

## A Arbejdsanvisninger

**i** Skærebreddemarkeringen (26) på beskyttelsesskærmen (24) viser det forreste og bagerste skærepunkt af savklingen (ø 140 mm), ved maksimal skæredybde.

### Savning (uden føringsskinne)

#### Retvinklet savning

- Hold apparatet fast med begge hænder, en hånd på håndtaget (6), og en hånd på ekstra håndtaget (1).
- Tænd for apparatet, se kapitel "Tænd/sluk"
- Anbring apparatet med den forreste del af savbordet (10) på arbejdsemnet.
- Sænk dyksaven og sav med jævnt tryk fremad – aldrig bagud.

#### Geringssnit op til 45°

- Indstil den ønskede skærevinkel som beskrevet i kapitlet "Indstilling af skærevinkel".

- Hold apparatet fast med begge hænder, en hånd på håndtaget (6), og en hånd på ekstra håndtaget (1).
- Tænd for apparatet, se kapitel "Tænd/sluk"
- Anbring apparatet med den forreste del af savbordet (10) på arbejdsemnet.
- Sænk dyksaven og sav med jævnt tryk fremad – aldrig bagud.

### Dykskæring

- Indstil den ønskede skæredybde som beskrevet i kapitlet "Indstilling af skæredybde".
- Anbring apparatet på arbejdsemnet.
- Hold apparatet fast med begge hænder, en hånd på håndtaget (6), og en hånd på ekstra håndtaget (1).
- Tænd for apparatet, se kapitel "Tænd/sluk"
- Sænk dyksaven og sav med jævnt tryk fremad – aldrig bagud.

**i** Reducer risikoen for tilbageslag ved at trykke bagkanten mod et stop (f.eks. føringsskinnen).

**i** En sidelæns forskydning under savningen kan føre til, at savklingen klemmes fast og der dermed sker tilbageslag. Ved dyksnit, der ikke udføres i retvinklet, skal savbordet sikres mod sideforskydning.

### Savning (med føringsskinne)

#### Retvinklet savning

- Sæt føringsskinnen (31) med den sorte gummiflap nedad på arbejdsemnet.
- Sæt apparatet med noten på føringsskinnen.
- Hold apparatet fast med begge hænder, en hånd på håndtaget (6), og en hånd på ekstra håndtaget (1).

- Tænd for apparatet, se kapitel "Tænd/sluk"
- Sænk dyksaven og sav med jævnt tryk fremad – aldrig bagud.

### Geringssnit op til 45°

- Sæt førings-skinnen (31) med den sorte gummiflap nedad på arbejdsemnet.
- Sæt apparatet med noten på førings-skinnen.
- Indstil den ønskede skærevinkel som beskrevet i kapitlet "Indstilling af skærevinkel".
- Hold apparatet fast med begge hænder, en hånd på håndtaget (6), og en hånd på ekstra håndtaget (1).
- Tænd for apparatet, se kapitel "Tænd/sluk"
- Sænk dyksaven og sav med jævnt tryk fremad – aldrig bagud.

### Dyksavning med førings-skinne

- Sæt førings-skinnen (31) med den sorte gummiflap nedad på arbejdsemnet.
- Sæt apparatet med noten på førings-skinnen.
- Indstil den ønskede skæredybde som beskrevet i kapitlet "Indstilling af skæredybde".
- Anbring den bageste kant af savbordet (10) (så vidt muligt) til et stop.
-  Nøjagtigheden af tilpasningen af savbordet i førings-skinnen kan forbedres med de excentriske skruer (8). Spænd de excentriske skruer (8) for at minimere spillet mellem apparatet og førings-skinnen (31).
- Hold apparatet fast med begge hænder, en hånd på håndtaget (6), og en hånd på ekstra håndtaget (1).
- Tænd for apparatet, se kapitel "Tænd/sluk"
- Sænk dyksaven og sav med jævnt tryk fremad – aldrig bagud.

## A Indstilling af omdrejningstal og Eco-tilstand

Via knappen  (22) kan du indstille en af de 6 omdrejningstal. Eco-tilstanden kan ligeledes vælges. Hvis Eco-tilstanden er aktiv, lyser Eco-LED-visningen (19).

## A Tænd/sluk

### Tænd:

1. Skyd startspærren (3) frem.
2. Tryk på tænd/sluk-knappen (5).

 Når apparatet er startet, kan du slippe startspærren (3) igen.

3. Sænk dyksaven.

### Sluk:

1. Slip tænd-/sluk-knappen (5).
2. Før savklingen tilbage i beskyttelses-skærmen (24).

## Forbind apparatet med Lidl Home-appen

 Kun apparater med Smart Performance-batteri kan forbindes med Lidl Home-appen.



1. Skub apparatfoden på **Smart Performance-batteriet** indtil den går i indgreb.  Tryk på knappen  (A 22). Smart-LED'en  (A 18) begynder at lyse.
2. Aktivér Bluetooth® på din smartphone.
3. Åbn Lidl Home-appen. Nu findes mulighederne ,  og  til at forbinde apparatet.

 Hvis dette er den første apparat, som du vil forbinde med appen:

4. Vælg i fanen  "Hjem", optionen "Tilføj apparat".

Appen scanner omgivelserne efter tilgængelige apparater og viser, om der findes sådanne.

**i** Hvis dette ikke er tilfældet, læs mere under option **3**.

5. Vælg **"Gå til tilføj"**, for at se en liste over tilgængelige apparater.
6. Vælg apparatet ved at sætte effluoben  . Vælg kun ét apparat ad gangen. Hvis der er andre flueben ved andre apparater, skal fluebenene fjernes ved at trykke på dem.
7. Tryk nu på **+**, der har den samme farve som det aktiverede flueben.
8. Bekræft den etablerede forbindelse med **"Afslut"**.  
Nu er apparatet opført i fanen  **"Hjem"** og kan vælges.

**2** Hvis du allerede har forbundet andre apparater med appen:

4. Vælg i fanen  **"Hjem"** **+** øverst til højre. Appen scanner omgivelserne efter tilgængelige apparater og viser, om der findes sådanne.

**i** Hvis dette ikke er tilfældet, læs mere under option **3**.

5. Fortsæt som ved **1** fra punkt 5.

**3** Hvis ikke der automatisk vises en liste over tilgængelige apparater:

Hvis ikke apparatet foreslås automatisk, skal du gøre følgende:

4. Vælg i fanen  **"Hjem"** **+** øverst til højre.
5. Vælg **"Andre"** i linjen til venstre.
6. Vælg **"Andre-2"**.
7. Bekræft, at visningen blinker hurtigt.  
Nu søger appen efter tilgængelige apparater og viser dem.
8. Vælg den ønskede apparat ved at trykke på **+** for at tilføje den i appen.

9. Bekræft først med **"Fortsæt"** og derefter med **"Afslut"**.

**i** En opgradering af firmwaren kan medføre ændringer i appens funktionalitet.

## Appens funktioner

Vælg smart-batteriet (som du vil bruge apparatet med). Dette fører dig til apparatets oversigtsside, som indeholder følgende informationer og indstillingsmuligheder:

**i** Hvis du ikke umiddelbart ledes til apparatets oversigtsside, skal du vælge Performance apparatet PPTSA 20-Li A1 under "Apparatinformation" på batteriets oversigtsside.

- **Virtuel værktøjs-ID** muliggør en nøjagtig identifikation af værktøjet
- **Værktøjsmodellen** er angivet og produktionsbatchen i parantes
- **Afladningsstrøm værktøj** viser den aktuelle afladning i Ampere
- **Rotationshastighed værktøj** vises i RPM (rounds per minute)/min.<sup>-1</sup>. Omdrejningstallet kan forudindstilles i indstillingen "Profi" via **Værktøj i arbejdstilstand**.
- via **Værktøj i arbejdstilstand** vælges: Effekt, Profi og ECO
- **Samlet driftstid** af apparatet kan visualiseres
- hyppigheden af overtemperaturtider visualiseres via **Overtemperaturtider værktøj**
- hyppigheden af en blokering af apparatet visualiseres via **Spærretid værktøj**
- Hyppigheden af **Overstrøms-tider værktøj** visualiseres
- en rød prik på **Firmware-versionen** viser,



at der er en opdatering. Ved at vælge firmware-versionen, kan opdateringen udføres



- via "Reset" under **Tilbage til fabriksindstillinger** kan du genskabe driftsindstillingen. Alle gemte data bliver slettet.

 Hvis du klikker på billedet, ser du en 360°-visning af apparatet.

## Direktiv om databeskyttelse

Direktivet om databeskyttelse findes i sin helhed under fanen  i feltet „Direktiv om databeskyttelse“.

## Frakobl apparat og slet data fra appen

1. Vælg i fanen  det apparat, du ønsker at fjerne, og hvis data du ønsker at slette.
2. Vælg -ikonet øverst til højre.
3. Vælg "Fjern apparat".
4. Vælg "Frakobl og slet data" for at slette dataene.  
Hvis du kun ønsker at frakoble apparatet, uden at slette dataene, skal du vælge "Frakobl".

## Har du problemer med appen? - FAQ

1. Vælg batteriet, som du vil bruge Performance-apparatet sammen med fra apparatlisten.
2. Stryk fra venstre mod højre for at gå til oversigtssiden for batteriet.
3. Vælg -ikonet øverst til højre.
4. Vælg under "Andet" muligheden "FAQ" (Ofte stillede spørgsmål).

## Rengøring og vedligeholdelse



Lad istandsættelses- og vedligeholdelsesarbejder, der ikke er beskrevet i denne vejledning, udføre af vores servicecenter. Anvend kun originaldele. Fare for tilskadecomst!



Sluk for apparatet og tag akku'en ud før alle arbejder.

Udfør følgende rengøringsarbejde regelmæssigt. Derved garanteres lang og sikker anvendelse af produktet.

## Rengøring



**Apparatet må hverken sprøjtevaskes med eller dyppes i vand. Der er fare for at få et elektrisk stød!**

Hold ventilationsslidser, motorhus og håndtag rene. Brug en fugtig klud eller en børste. Brug ingen rengørings- eller opløsningsmidler. Derved kan du beskadige apparatet irreparabelt.

## Vedligeholdelse

Batteridrevet boreskruemaskine er vedligeholdelsesfri.

## Opbevaring

- Opbevar maskinen et tørt og støvbeskyttet sted uden for børns rækkevidde.
- Den opbevaringstemperatur for det genopladelige batteri og apparatet ligger på mellem 0 °C og 45 °C. Undgå ekstrem kulde eller varme under opbevaringen, så at det genopladelige batteris ydeevne ikke forringes.

- Opbevar apparatet og tilbehøret i den medfølgende kuffert (23).

## Bortskaffelse/ miljøbeskyttelse

Tag det genopladelige batteri ud af apparatet, og aflever apparatet, det genopladelige batteri, tilbehør og emballage til miljøvenlig genanvendelse.



Elektriske apparater må ikke bortskaffes som husholdningsaffald.



Genopladelige batterier må ikke bortskaffes via husaffaldet, må ikke kastes ind i ild (eksplosionsfare) eller vand. Beskadede genopladelige batterier kan være til skade for miljøet og helbredet, hvis der slipper giftige dampe eller væsker ud.

Bortskaf genopladelige batterier efter de lokale bestemmelser. Defekte eller brugte genopladelige batterier skal genanvendes i overensstemmelse med 2006/66/EF. Aflever genopladelige batterier på et indsamlingssted, hvor de sendes til miljørigtig genanvendelse. Rådfør dig med dit lokale renovationsselskab eller vores service-center.

Bortskaf det genopladelige batteri i afladet tilstand. Vi anbefaler, at polerne afdækkes med tape for at undgå en kortslutning. Åbn ikke det genopladelige batteri.

## Reservedele/Tilbehør

**Reservedele og tilbehør kan bestilles på  
[www.grizzlytools.shop](http://www.grizzlytools.shop)**

Hvis du har problemer med bestillingsprocessen, bedes du bruge kontakformularen.

Hvis du har yderligere spørgsmål, bedes du kontakte "Service-Center" (se side 171).

Savklinge,  
Ø 140 mm x 1,8 x Ø 20 mm.. 13800414

## Garanti

Kære kunde, du får 5 års garanti fra købsdatoen på dette produkt.

Skulle der forekomme defekter på dette produkt har du lovpligtige rettigheder mod sælgeren af produktet. Disse lovpligtige rettigheder bliver ikke indskrænket af den efterfølgende anførte garanti.

### Garantibetingelser

Garantifristen begynder med købsdatoen. Opbevar den originale kassebon omhyggeligt. Dette bilag bruges til at dokumentere købet.

Hvis der inden for fem år fra købsdato opstår materiale- eller fabrikationsfejl, bliver produktet - efter vores valg - repareret omkostningsfrit eller erstattet. Denne garantiydelse forudsætter, at det defekte apparat samt købsbeviset (kassebon) forelægges inden for de fem år, og at det kort beskrives, hvori manglen består, og hvornår den er opstået.

Hvis defekten er dækket af vores garanti, får du apparatet repareret eller ombyttet. Med reparationen eller ombytningen begynder garantiperioden ikke forfra

### Garantiperiode og lovpligtige produktansvarskrav

Garantiperioden bliver ikke forlænget af garantien. Dette gælder også for ombyttede og reparerede dele. Eventuel allerede ved købet eksisterende skader og defekter skal meldes straks efter udpakningen. Efter udløb af garantiperioden forefaldende reparationer er omkostningspligtige.

## Garantiens omfang

Apparatet blev produceret meget omhyggeligt efter strenge kvalitetsretningslinjer og kontrolleret grundigt inden det forlod fabriken. Garantiydelsen gælder for materiale- eller fabriktionsfejl. Denne garanti gælder ikke for produktdele som er udsat for en normal nedslidning og derfor kan anses som sliddele (f.eks. Savblad) eller for beskadigelser på skrøbelige dele (f.eks. kontakter).

Garantien bortfalder, hvis produktet bliver beskadiget, ikke-formålsbestemt anvendt eller ikke vedligeholdt. For en korrekt brug af produktet skal alle i betjeningsvejledningen anførte anvisninger følges nøje. Anvendelsesformål og handlinger, som der frarådes eller advares imod i betjeningsvejledningen, skal ubetinget undgås.

Produktet er kun beregnet til privat og ikke til erhvervs-mæssig brug. Ved misbrug og usagkyndig håndtering vold og ved indgreb, der ikke er foretaget på vores autoriserede servicesteds, bortfalder garantien.

## Afvikling af et garantitilfælde

For at garantere en hurtig behandling af dit anliggende, bedes du følge følgende henvisninger:

- Hav ved alle forespørgsler kassebonen og artikelnummeret (IAN 396073\_2201) parat som dokumentation for købet.
- Artikelnummeret fremgår af mærkepladen.
- Skulle der optræde funktionsfejl eller andre defekter bedes du først kontakte den efterfølgende anførte serviceafdeling, **telefonisk** eller pr. **e-mail**. Der får du så yderligere informationer om afviklingen af din reklamation.
- Et som defekt registreret produkt kan du, efter aftale med vores kundeservice og med vedlagt købsbilag (kassebon) samt en kort beskrivelse af, hvori defekten består og hvornår denne defekt er optrådt indsende portofrit til den serviceadresse, som du

får meddelt. For at undgå problemer med modtagelsen og ekstra omkostninger, bedes du ubetinget benytte den adresse, som du får meddelt. Sørg for, at forsendelsen ikke sker ufrankeret, som voluminøs pakke, ekspres eller som en anden specialforsendelse. Indsend apparatet inkl. alle ved købet medfølgende tilbehørsdele og sørg for en tilstrækkeligt sikker transportemballage.

## Reparations-service

Du kan lade reparationer, der ikke er omfattet af garantien, udføre hos vores service-filial mod betaling. Denne udfærdiger dig gerne et omkostningsoverslag. Vi kan kun bearbejde apparater, der er indsendt tilstrækkeligt emballeret og frankeret.

**OBS:** Indsend dit apparat rengjort og med en beskrivelse af defekten til vores service-filial. Ufrankerede - som voluminøs pakke, ekspres eller som en anden specialforsendelse – indsendte apparater bliver ikke modtaget.

Vi bortskaffer dine defekte indsendte apparater gratis.

## Service-Center

**DK** **Service Danmark**  
Tel.: 32 710005  
E-Mail: grizzly@lidl.dk  
**IAN 396073\_2201**

## Importør

Vær opmærksom på, at følgende adresse ikke er en serviceadresse. Kontakt først det ovenfor nævnte servicecenter.

## Grizzly Tools GmbH & Co. KG

Stockstädter Straße 20  
D-63762 Großostheim  
TYSKLAND  
www.grizzlytools.de

## Contenido

<b>Introducción</b> .....	<b>172</b>
<b>Uso previsto</b> .....	<b>173</b>
<b>Descripción general</b> .....	<b>173</b>
Volumen de suministro .....	173
Vista sinóptica .....	173
Áreas de aplicación .....	174
<b>Datos técnicos</b> .....	<b>174</b>
Tiempo de carga.....	175
<b>Instrucciones de seguridad</b> .....	<b>175</b>
Símbolos y pictogramas.....	175
Instrucciones generales de seguridad para herramientas eléctricas.....	176
Instrucciones complementarias .....	179
RIESGOS RESIDUALES .....	180
Advertencias de seguridad para todas las sierras .....	180
Indicaciones de seguridad para la hoja de sierra .....	182
<b>Manejo</b> .....	<b>183</b>
Retirar/insertar la batería .....	183
Comprobar el nivel de carga de la batería .....	183
Cargar la batería.....	184
Comprobar el funcionamiento de la cubierta de protección .....	184
Montar/cambiar la hoja de sierra...	184
Conectar la aspiración de polvo .....	185
Montar el tope paralelo .....	185
Advertencia de sobrecarga .....	185

Ajustar el ángulo de corte .....	185
Ajustar la profundidad de corte .....	185
Unir los rieles guía .....	186
Indicaciones de trabajo .....	186
Ajustar la velocidad y el modo Eco...	187
Encender/apagar .....	187
<b>Conectar el dispositivo con la aplicación Lidl Home</b> .....	<b>188</b>
Funciones de la aplicación .....	189
Política de privacidad.....	189
Desconectar dispositivo y eliminar los datos de la aplicación .....	189
¿Problemas con la aplicación? - FAQ.....	189
<b>Limpieza y mantenimiento</b> .....	<b>190</b>
Limpieza .....	190
Mantenimiento.....	190
<b>Almacenaje</b> .....	<b>190</b>
<b>Eliminación y protección del medio ambiente</b> .....	<b>190</b>
<b>Piezas de repuesto / Accesorios</b> ...	<b>191</b>
<b>Garantía</b> .....	<b>191</b>
<b>Servicio de reparación</b> .....	<b>192</b>
<b>Service-Center</b> .....	<b>192</b>
<b>Importador</b> .....	<b>192</b>
<b>Traducción de la Declaración de conformidad CE original</b> .....	<b>264</b>
<b>Plano de explosión</b> .....	<b>269</b>

## Introducción

¡Felicitaciones por la compra de su nueva aspiradora! Con ello se ha decidido por un producto de suprema calidad. Este aparato fue examinado durante la producción con respecto a su calidad y sometido a un control final. Con ello queda garantizada la capacidad de funcionamiento de su aparato.



Las instrucciones de servicio forman parte de este producto. Éstas contienen importantes indicaciones para la seguridad, el uso y la eliminación del aparato. Familiarícese con todas las indicaciones de manejo y seguridad antes de usar el producto. Utilice el producto sólo como se describe y para los campos de aplicación indicados. Guarde bien estas instrucciones y entréguelas al dar este producto a terceros.

## Uso previsto

La sierra de inmersión a batería es adecuada para serrar cortes longitudinales, transversales y de inmersión en madera, plástico o materiales de construcción ligeros (por ejemplo, placas de yeso). No está permitido serrar metal.

Cada utilización divergente que no se menciona expresamente en estas instrucciones, puede causar daños en el aparato y presentar un peligro serio para el usuario.

El fabricante no asume la responsabilidad por daños derivados de una utilización fuera del uso previsto o en caso de un uso equivocado.

Este aparato no es idóneo para fines profesionales. En caso de uso profesional, se extingue la garantía.

Este aparato forma parte de la Serie (Parkside) X 20 V TEAM, y puede utilizarse con baterías de la serie (Parkside) X 20 V TEAM. Las baterías solo pueden cargarse con cargadores de la serie (Parkside) X 20 V TEAM.

## Descripción general

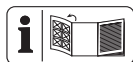

En las páginas desplegadas encontrará imágenes de los componentes más importantes.

## Volumen de suministro

Desembale el aparato y compruebe que esté completo:

- Sierra de inmersión a batería
- Tope paralelo
- Hoja de sierra universal Ø 140 mm (premontada)
- Riel guía (de 2 piezas)
- + elemento de unión
- 2x llave Allen (1x en el maletín, 1x en la empuñadura adicional)
- Maletín
- Manual de instrucciones



**La batería y el cargador no están incluidos.**

## Vista sinóptica



- 1 Empuñadura adicional
- 2 Palanca de bloqueo
- 3 Bloqueo de encendido
- 4 Expulsor de virutas
- 5 Interruptor de encendido/apagado
- 6 Empuñadura
- 7 Tornillo de mariposa (ángulo de corte)
- 8 Tornillo excéntrico
- 9 Riel guía
- 10 Mesa de serrar
- 11 Tornillo de mariposa (tope paralelo)
- 12 Marca de referencia (ángulo de corte)
- 13 Escala del ángulo de corte
- 14 Pulsador de ajuste
- 15 Bloqueo (escala de la profundidad de corte)
- 16 Llave Allen grande
- 17 Llave Allen pequeña
- 18 Indicador LED inteligente
- 19 Indicador LED Eco
- 20 Indicador de nivel de carga
- 21 Indicador de advertencia de sobrecarga
- 22 Botón (velocidad)
- 23 Maletín
- 24 Cubierta de protección
- 25 Ranura

- 26 Marca de la anchura de corte
- 27 Hoja de sierra
- 28 Marca de referencia (escala de la profundidad de corte)
- 29 Escala de la profundidad de corte
- 30 Tope paralelo
- 31 Rieles guía
- 32 Elemento de unión
- 33 Tornillos prisioneros
- B** 34 Batería
- 35 Botón de desbloqueo
- 36 Cargador
- C** 37 Bloqueo del husillo
- 38 Brida
- 39 Tornillo
- E** 40 Alojamiento del tope paralelo

## Áreas de aplicación

La sierra de inmersión a batería es adecuada para serrar cortes longitudinales, transversales y de inmersión y puede utilizarse con o sin riel guía. También se suministra un tope paralelo para realizar cortes paralelos.

El funcionamiento de los elementos de mando se describe en las siguientes páginas.

## Datos técnicos

### Sierra de inmersión

**a batería.....PPTSA 20-Li A1**

Tensión del motor U..... 20 V==

Régimen de ralentí  $n_0$  ..... 2800-5500 min<sup>-1</sup>

Peso (sin batería) ..... 4,0 kg

Peso (sin accesorios)..... 2,0 kg

Profundidad de corte máx., sin riel guía

a 90° ..... aprox. 52 mm

a 45° ..... aprox. 38 mm

Profundidad de corte máx., con riel guía

a 90° ..... aprox. 46 mm

a 45° ..... aprox. 32 mm

Nivel de presión acústica

( $L_{pA}$ ) ..... 76,86 dB(A),  $K_{pA}$  = 3 dB

Nivel de potencia acústica

( $L_{WA}$ ) ..... 87,86 dB(A);  $K_{WA}$  = 3 dB

Vibración ( $a_{h, w}$ ) serrar madera

Empuñadura... 2,611 m/s<sup>2</sup>; K= 1,5 m/s<sup>2</sup>

Empuñadura

adicional ..... 3,107 m/s<sup>2</sup>; K= 1,5 m/s<sup>2</sup>

Temperatura ..... máx. 50 °C

Procedimiento de carga ..... 4 - 40 °C

Funcionamiento..... -20 - 50 °C

Almacenamiento ..... 0 - 45 °C

Si se utilizan baterías inteligentes

(Smart PAPS 204 A1/Smart PAPS 208 A1)

Frecuencia de trabajo/Banda de

frecuencias..... 2400 - 2483,5 MHz

Potencia máxima

de transmisión ..... ≤ 20 dBm

**Hoja de sierra ..... HW 42**

Dimensiones .... Ø 140 mm x 1,8 x Ø 20 mm

Grosor del diente ..... 1,8 mm

Tamaño del orificio..... Ø 20 mm

Número de dientes..... 42 dientes

Grosor de la hoja original..... 1,8 mm

Régimen de ralentí, n máx. .... 7000 min<sup>-1</sup>

El índice de emisión de vibraciones indicado ha sido medido según un procedimiento de ensayo normalizado, y puede ser usado para comparar herramientas eléctricas entre sí.

El valor de emisión de vibraciones indicado también pueden utilizarse para una evaluación preliminar de la carga.



**Aviso:** El índice de emisión de vibraciones indicado puede diferir del valor reseñado cuando se usa efectivamente esa herramienta eléctrica y según cómo se utilice.

Intente mantener la tensión, provocada por las vibraciones, tan reducida como sea posible. Las medidas para reducir la tensión por las vibraciones son, por ejemplo, llevar limitar el tiempo de trabajo. Para ello hay

que tener en cuenta todas las partes del ciclo de funcionamiento (por ejemplo, los tiempos en los que la herramienta eléctrica está desconectada y aquellos en los que está encendida, pero funciona sin carga).

### Tiempo de carga

Este aparato forma parte de la Serie (Parkside) X 20 V TEAM y puede utilizarse con baterías de la serie (Parkside) X 20 V TEAM.

Las baterías de la serie (Parkside) X 20 V TEAM solo pueden cargarse con cargadores de la serie (Parkside) X 20 V TEAM.

Le recomendamos utilizar este aparato únicamente con las siguientes baterías: Smart PAPS 204 A1, Smart PAPS 208 A1, PAP 20 A1, PAP 20 A3, PAP 20 B1, PAP 20 B3

Le recomendamos cargar estas baterías con los siguientes cargadores: Smart PLGS 2012 A1, PDSLГ 20 A1, PLG 20 A3, PLG 20 A4, PLG 20 C1, PLG 20 C3

¡Atención! Encontrará una lista actual de la compatibilidad de la batería en: [www.lidl.de/akku](http://www.lidl.de/akku)

Tiempo de carga (min.)	PAP 20 A1 PAP 20 B1	PAP 20 A2	PAP 20 A3 PAP 20 B3	Smart PAPS 204 A1	Smart PAPS 208 A1
PLG 20 A1 PLG 20 A4 PLG 20 C1	60	90	120	120	210
PLG 20 A2	45	60	80	80	165
PLG 20 A3 PLG 20 C3	35	45	60	50	120
PDSLГ 20 A1	35	45	60	50	120
Smart PLGS 2012 A1	35	40	40	40	50

### Instrucciones de seguridad

Esta sección trata de las normas de seguridad básicas cuando se trabaja con este aparato.

### Símbolos y pictogramas

#### Símbolos en las instrucciones:



Lea atentamente las instrucciones de uso antes de utilizar el aparato.

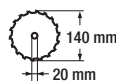

Diámetro de la hoja de sierra  
Tamaño del orificio de la hoja de sierra



Sentido de rotación de la hoja de sierra



Ajuste de niveles/  
Preselección de velocidad



Indicador LED inteligente



Modo Eco







Indicador de advertencia de sobrecarga









Indicador de nivel de carga

 Máquinas no deben ir a la basura doméstica. Entregue su aparato a un centro de reciclaje.



### Gráficos adicionales en la hoja de sierra:

-  ¡Utilice gafas de protección!
-  ¡Utilice mascarilla de protección respiratoria!
-  ¡Utilice protección auditiva!
-  No utilice hojas de sierra dañadas.
-  Sentido de rotación de la hoja de sierra

### Gráficos en el maletín:

-  Hueco para la sierra de inmersión a batería
-  Hueco para la batería
-  Hueco para el cargador
-  Hueco para el tope paralelo
-  Hueco para las instrucciones de uso
-  Código de reciclado PE-HD

### Símbolos en las instrucciones

-  **Símbolos de riesgo con indicaciones para prevención de daños personales y materiales.**
-  Señal prescriptiva con indicaciones para la prevención de accidentes y daños.

 Señal de indicación con información para un mejor manejo del equipo.

## Instrucciones generales de seguridad para herramientas eléctricas

 **¡ATENCIÓN! Lea todas las indicaciones de seguridad, instrucciones, ilustraciones y datos técnicos que acompañan a esta herramienta electrónica.** Si se incumplen las instrucciones de seguridad o de procedimiento, puede sufrirse una descarga eléctrica, un incendio o graves lesiones.

**Guarde todas las instrucciones de seguridad y de procedimiento, para poderlas consultar en un momento dado.**

El concepto de "herramienta eléctrica", usado en las instrucciones de seguridad, se refiere a las que funcionan enchufadas a la corriente (con cable de alimentación) y también a las que funcionan con baterías recargables (sin cable de alimentación).

### 1) SEGURIDAD EN EL PUESTO DE TRABAJO:

- a) **Mantener el puesto de trabajo limpio y bien iluminado.** El desorden y las zonas de trabajo no iluminadas pueden producir accidentes.
- b) **No trabajar con la herramienta eléctrica en zonas bajo peligro de explosión, donde se encuentren líquidos, gases o polvos inflamables.** Los aparatos eléctricos generan chispas que podrían encender el polvo o los vapores.
- c) **Mantener alejados de la herramienta eléctrica a los niños y otras personas**



**mientras la use.** Si se despistase podría perder el control de la herramienta eléctrica.

residual reduce el riesgo de descarga eléctrica.

## 2) SEGURIDAD ELÉCTRICA:

- a) **El enchufe conector de la herramienta eléctrica debe caber en la caja de empalme. No debe modificarse el enchufe de ninguna manera. No utilizar adaptadores junto a aparatos eléctricos con toma de tierra.** Los enchufes genuinos y las cajas de empalme adecuadas disminuyen el riesgo de descarga eléctrica.
- b) **Evite el contacto físico con superficies puestas a tierra como tuberías, calefacciones, hornos y neveras.** Existe un mayor riesgo de descarga eléctrica cuando el cuerpo está puesto a tierra.
- c) **Mantener la herramienta eléctrica alejada de la lluvia y la humedad.** Si penetra agua en el aparato eléctrico, aumenta el riesgo de descarga eléctrica.
- d) **No utilizar el cable para llevar o colgar la herramienta eléctrica, ni para sacar el enchufe de la caja de empalme. Mantener el cable alejado del calor, aceite, bordes afilados o piezas de aparatos en movimiento. Los cables deteriorados o bobinados aumentan el riesgo de descarga eléctrica.**
- e) **Si trabaja con la herramienta eléctrica en el exterior, utilice solamente cables de alargo que estén autorizados para exterior.** El uso de cables de alargo adecuados para exterior disminuye el riesgo de descarga eléctrica.
- f) **Cuando no sea posible evitar el uso de la herramienta eléctrica en entornos húmedos, utilice un interruptor de protección contra corriente residual.** El uso de un interruptor de protección contra corriente

## 3) SEGURIDAD DE PERSONAS:

- a) **Esté atento, observe lo que hace y utilice la herramienta eléctrica con esmero. No utilice la herramienta eléctrica cuando esté cansado o se encuentra bajo los efectos de drogas, alcohol o medicamentos.** Un momento de distracción al utilizar la herramienta eléctrica puede producir graves accidentes.
- b) **Lleve un equipo protector personal y siempre unas gafas protectoras.** Al llevar un equipo protector personal, como zapatos de seguridad antideslizantes, casco protector o protección contra el ruido disminuye el riesgo de sufrir daños.
- c) **Evite la puesta en marcha inadvertida. Asegúrese de que la herramienta eléctrica esté desconectada antes de conectarla a la corriente, recogerla o llevarla a cuestras.** Si al llevar a cuestras la herramienta eléctrica mantiene el dedo en el interruptor o conecta el aparato accionado a la corriente, pueden producirse accidentes.
- d) **Extraiga todas las herramientas de ajuste y llaves inglesas antes de trabajar con la herramienta eléctrica.** Las herramientas y llaves que se encuentran en piezas giratorias del aparato, pueden producir accidentes.
- e) **Evite adoptar una posición del cuerpo anómala. Procure estar firmemente erguido y mantenga en todo momento el equilibrio.** De esta forma podrá controlar mejor la herramienta eléctrica en situaciones inesperadas.
- f) **Lleve ropa adecuada. No llevar ropa amplia ni joyería. Mantener el pelo, la ropa y los guantes alejados de las piezas móviles.** La ropa suelta, las joyas

y el pelo largo podrían ser atrapados por las piezas móviles.

- g) **Cuando se puedan montar dispositivos para aspirar polvo o colectores, estos se deberán colocar y utilizar correctamente.** Si se utiliza la aspiración de polvo, se pueden reducir los peligros provocados por el polvo.
- h) **No se deje llevar por una falsa sensación de seguridad y no ignore las reglas de seguridad para herramientas eléctricas, aun estando familiarizado con la herramienta después de usarla con frecuencia.** Un uso negligente puede provocar lesiones graves en una fracción de segundo.

#### 4) UTILIZACIÓN Y TRATAMIENTO DE LA HERRAMIENTA ELÉCTRICA:

- a) **No sobrecargue el aparato. Utilice para trabajar la herramienta eléctrica adecuada en cada caso.** Con las herramientas eléctricas trabajará mejor y de forma más segura dentro de la gama de potencias indicada.
- b) **No utilice herramientas eléctricas que tengan el interruptor defectuoso.** Las herramientas eléctricas que ya no se pueden conectar o desconectar son peligrosas y deben ser reparadas.
- c) **Saque el enchufe de la toma de corriente y/o quite la batería extraíble antes de realizar ajustes en la herramienta, cambiar piezas intercambiables de la herramienta o guardar la herramienta eléctrica.** Esta medida de precaución evitará que la herramienta eléctrica se ponga en marcha de forma inadvertida.
- d) **Guardar la herramienta eléctrica fuera del alcance de los niños cuando no la utilice. No permita que utilicen el aparato personas que no estén fami-**

**liarizadas con él o que no hayan leído estas instrucciones.** Las herramientas eléctricas son peligrosas cuando son utilizadas por personas sin experiencia.

- e) **Conserve con cuidado la herramienta eléctrica y piezas de la misma. Compruebe que las piezas móviles funcionen perfectamente y no estén atascadas, que no haya piezas rotas o tan dañadas que se inhiba la funcionalidad de la herramienta eléctrica. Haga reparar las piezas dañadas antes de utilizar el aparato.** Muchos accidentes tiene su origen en herramientas eléctricas mal mantenidas.
- f) **Mantener las herramientas cortantes afiladas y limpias.** Las herramientas cortantes bien cuidadas con un borde afilado se atascan menos y son más fáciles de dirigir.
- g) **Utilizar la herramienta eléctrica, los accesorios, las herramientas correspondientes, etc. según estas instrucciones. Tener en cuenta también las condiciones de trabajo y la actividad a realizar.** El uso de la herramienta eléctrica para otros fines que los previstos puede producir situaciones peligrosas.
- h) **Mantenga las empuñaduras y las zonas de agarre secas, limpias y libres de aceite y grasa.** Las empuñaduras y zonas de agarre resbaladizas impiden un manejo seguro y pueden hacer perder el control de la herramienta eléctrica en situaciones imprevistas.

#### 5) MANEJO Y USO CUIDADOSO DE APARATOS CON PILAS RECARGABLES

- a) **Cargue las pilas recargables sólo con los cargadores que hayan sido recomendados por el fabricante.** Existe

peligro de incendio si se utiliza el cargador para tipos extraños de pilas, que no son adecuadas para el mismo.

- b) **Utilice por ello solamente las pilas recargables previstas para cada herramienta eléctrica.** El uso de otros tipos de pilas recargables puede producir lesiones y provocar incendios.
- c) **Mantenga la pila recargable no usada, alejada de clips de oficina, monedas, llaves, clavos, tornillos y demás pequeños objetos metálicos que podrían causar el puenteo de los contactos.** Un cortocircuito entre los contactos de la pila recargable puede causar quemaduras o provocar incendios.
- d) **Si se usa la pila recargable de forma equivocada, puede emanar líquido.** Evite todo contacto con ese líquido. En caso de contacto casual, aclarar con agua. Si el líquido penetra en los ojos, deberá solicitar además ayuda médica. El líquido emanado de las pilas recargables puede producir irritación o quemaduras cutáneas.
- e) **No utilice una batería dañada o modificada.** Las baterías dañadas o modificadas pueden comportarse de forma impredecible y provocar incendios, explosiones o lesiones.
- f) **No exponga las baterías al fuego o a temperaturas elevadas.** El fuego o las temperaturas superiores a 130 °C pueden provocar una explosión.
- g) **Siga todas las instrucciones de carga y nunca cargue la batería o la herramienta a batería fuera del rango de temperatura especificado en las instrucciones de uso.** Una carga incorrecta o fuera del rango de temperatura permitido puede destruir la batería y aumentar el riesgo de incendio.

## 6) ASISTENCIA:

- a) **Haga reparar la herramienta eléctrica solamente por personal técnico cualificado y sólo con piezas de recambio originales.** De esta forma se asegura el mantenimiento de la seguridad de la herramienta eléctrica.
- b) **Nunca realice tareas de mantenimiento en una batería dañada.** El mantenimiento íntegro de la batería debe ser efectuado únicamente por el fabricante o por centros de asistencia autorizados.

## Instrucciones complementarias

- a) **No utilice discos abrasivos.**
- b) **Escoja la hoja de sierra adecuada para el material que se va a cortar.** Las hojas de sierra previstas para cortar madera o materiales similares deben cumplir la norma EN 847-1. La sierra debe utilizarse exclusivamente para cortar madera, plástico o materiales de construcción ligeros.
- c) **Utilice exclusivamente hojas de sierra cuya velocidad sea igual o superior a la velocidad especificada de su aparato.**
- d) **Utilice únicamente hojas de sierra con 140 mm de diámetro, como está marcado en la hoja de sierra.**
- e) **Evite el sobrecalentamiento de las puntas del diente de la sierra.**
- f) **Cuando sierre plástico, evite que se funda.**
- g) **Tenga en cuenta la profundidad máxima de corte. (Véanse los datos técnicos)**
- h) **Utilice una mascarilla antipolvo cuando sierre.**

- i) **Utilice siempre protección auditiva.**
- j) **Utilice exclusivamente accesorios recomendados por PARKSIDE (véase el capítulo “Piezas de repuesto/accesorios”).** De lo contrario, existe el riesgo de descarga eléctrica o fuego.

## RIESGOS RESIDUALES

Aunque usted maneje esta herramienta eléctrica de acuerdo a las normas, siempre permanecen riesgos residuales. En relación con la forma constructiva y el acabado de esta herramienta eléctrica, pueden presentarse los siguientes riesgos:

- a) Cortaduras
- b) Daños auditivos, en caso de no llevar protección para los oídos
- c) Daños para la salud, derivados de las vibraciones transmitidas al sistema mano-brazo, en caso de que el aparato se utilice durante un tiempo prolongado, no se lleve de forma correcta o no esté en las condiciones de mantenimiento debidas.



**Aviso:** Esta herramienta eléctrica genera durante su uso un campo electromagnético. En determinadas circunstancias, este campo puede dañar implantes médicos activos o pasivos. Para reducir el riesgo de lesiones serias o mortales, recomendamos a las personas con implantes médicos que consulten a su médico o a su fabricante antes de utilizar la máquina.



**Observe las indicaciones de seguridad y las indicaciones de carga y de uso seguro que aparecen en las instrucciones de funcionamiento de su batería y carga-**

**dor de la serie (Parkside) X 20 V Team. Para una descripción más detallada sobre el proceso de carga y para más información, consulte este manual de instrucciones separado.**

## Advertencias de seguridad para todas las sierras

### PROCEDIMIENTO DE ASERRADO

- a)  **¡PELIGRO! No introduzca las manos en el área de serrado ni en la hoja de sierra.** Si sujeta la sierra con ambas manos no podrá lesionarse por la hoja de sierra.
- b) **No coloque las manos debajo de la pieza de trabajo.** La cubierta de protección no puede protegerle de la hoja de sierra debajo de la pieza de trabajo.
- c) **Ajuste la profundidad de corte en el grosor de la pieza de trabajo.** Debajo de la pieza de trabajo debe quedar visible menos de una altura de un diente completo.
- d) **Nunca sujete la pieza de trabajo que vaya a cortar con la mano o sobre la pierna. Asegure la pieza de trabajo en un alojamiento estable.** Es importante fijar bien la pieza de trabajo para evitar el contacto con el cuerpo, que la hoja de sierra se atasque o la pérdida de control.
- e) **Sujete la herramienta eléctrica por las empuñaduras aisladas cuando realice trabajos en los que la herramienta pueda entrar en contacto con líneas de cableado no visibles.** El contacto con un conducto bajo tensión también pone las partes metálicas de la herramienta eléctrica bajo tensión y puede provocar una descarga eléctrica.

- f) **Utilice siempre un tope o una guía de canto recta cuando realice cortes longitudinales.** Esto mejora la precisión de corte y reduce la posibilidad de que la hoja de sierra se atasque.
- g) **Utilice siempre hojas de sierra del tamaño adecuado y con el orificio de alojamiento apropiado (p. ej., con forma de rombo o redondo).** Las hojas de sierra que no encajan en las piezas de montaje de la sierra, giran de manera irregular y provocan la pérdida de control.
- h) **Nunca utilice arandelas o tornillos de la hoja de la sierra inadecuados o dañados.** Las arandelas y los tornillos de la hoja de la sierra han sido especialmente diseñados para su sierra, para garantizar un rendimiento y una fiabilidad óptimos.

## Indicaciones de seguridad adicionales para todas las sierras

### RETROCESO: CAUSAS E INDICACIONES DE SEGURIDAD

- El retroceso es la reacción repentina causada por una hoja de sierra enganchada, atascada o desalineada, que provoca que la sierra descontrolada se levante y se salga de la pieza de trabajo hacia el operador.
- Si la hoja de sierra se atasca o engancha en el corte, la hoja de sierra se bloquea y la potencia del motor hace que la sierra retroceda hacia el operador.
- Si la hoja de la sierra se tuerce o se desalinea en el corte, los dientes del borde trasero de la hoja pueden quedar atrapados en la superficie de madera, haciendo que la hoja se mueva fuera del corte y la sierra salte hacia el operador.

El retroceso es la consecuencia de un uso erróneo o incorrecto de la sierra. Se puede evitar tomando las medidas de precaución que se describen a continuación.

- a) **Sujete la sierra firmemente y coloque sus brazos en una posición en la que pueda amortiguar los retrocesos. Manténgase siempre a un lado de la hoja de sierra, nunca ponga la hoja de sierra en línea con su cuerpo.** En caso de un retroceso, la sierra circular puede saltar hacia atrás, pero el operador puede controlar las fuerzas de retroceso tomando las precauciones adecuadas.
- b) **Si la hoja de sierra se atasca o si interrumpe el trabajo, apague la sierra y déjela quieta en el material hasta que la hoja de sierra se haya detenido. Nunca intente retirar la sierra de la pieza de trabajo o tirar de ella hacia atrás mientras la hoja de sierra está en movimiento, ya que de lo contrario, podría retroceder.** Determine y elimine la causa del atasco de la hoja de sierra.
- c) **Si desea reiniciar una sierra que está atascada en la pieza de trabajo, centre la hoja de sierra en el corte y compruebe que los dientes de la sierra no están atrapados en la pieza de trabajo.** Si la hoja de la sierra se engancha, podría salirse de la pieza de trabajo o causar un retroceso al volver a arrancar la sierra.
- d) **Apoye tableros grandes para reducir el riesgo de retroceso de una hoja de sierra atascada.** Los tableros grandes pueden doblarse por su propio peso. Los tableros deben apoyarse en ambos lados, tanto cerca del corte como en el borde.
- e) **No utilice nunca hojas de sierra romas o dañadas.** Las hojas de sierra con dientes romos o desalineados causan

mayor fricción, atascamiento de la hoja de sierra y retroceso debido a un corte demasiado estrecho.

- f) **Realice los ajustes de profundidad y ángulo de corte antes del aserrado.** Si se cambian los ajustes durante el aserrado, la hoja de la sierra puede atascarse y retroceder.
- g) **Extreme las precauciones cuando sierre en paredes existentes o en otras zonas de difícil visibilidad.** La hoja de sierra que se hunde puede atascarse al serrar en objetos ocultos y causar un retroceso.

## FUNCIONAMIENTO DE LA CUBIERTA DE PROTECCIÓN

- a) **Antes de cada uso, compruebe si la cubierta de protección se cierra correctamente. No utilice la sierra si la cubierta de protección no se puede mover fácilmente y no se cierra inmediatamente. Nunca sujete o ate la cubierta de protección en posición abierta.** Si la sierra se cae al suelo sin querer, la cubierta de protección inferior puede doblarse. Asegúrese de que la cubierta de protección se mueve libremente y no toca la hoja de sierra ni otras partes en cualquier ángulo o profundidad de corte.
- b) **Compruebe el estado y el funcionamiento de los resortes de la cubierta de protección. Encargue el mantenimiento de la sierra antes de utilizarla si la cubierta de protección y los resortes no funcionan correctamente.** Las partes dañadas, los depósitos pegajosos o las acumulaciones de virutas hacen que la cubierta de protección inferior funcione con retraso.
- c) **Cuando realice un "corte de inmersión" que no se realice en ángulo recto, asegure la placa base de la sierra para que no se desplace lateralmente.** Un

desplazamiento lateral puede hacer que la hoja de sierra se atasque, provocando un retroceso.

- d) **No coloque la sierra en el banco de trabajo o en el suelo sin que la cubierta de protección cubra la hoja de sierra.** Una hoja de sierra desprotegida, funcionando por inercia mueve la sierra en contra de la dirección de corte y corta todo lo que está en su camino. Tenga en cuenta el tiempo de funcionamiento por inercia de la hoja de sierra.

## Indicaciones de seguridad para la hoja de sierra

Esta información sobre la **hoja de sierra** es conforme con la norma DIN EN 847-1:2017.



La herramienta solo puede ser utilizada por personas formadas y con experiencia en el uso de herramientas.

## Trabajar de forma segura

- No puede superarse la velocidad de giro máxima indicada en la herramienta. Respetar el rango de velocidad cuando se especifique.
- Las hojas de sierra circulares con cuerpos rotos deberán eliminarse (no se permite realizar reparaciones).
- Las herramientas que tengan muestras evidentes de rotura no se pueden utilizar.
- Las herramientas deben limpiarse con regularidad.
- Eliminar la suciedad (por ejemplo, resina) de las partes de las herramientas fabricadas con aleaciones metálicas ligeras con disolventes que no menoscaben las propiedades mecánicas de estos materiales.
- Las herramientas y los cuerpos de las herramientas deben fijarse de forma que

no puedan soltarse mientras estén en funcionamiento. Observe las indicaciones de montaje.

Apriete a mano el tornillo de sujeción que asegura la hoja de sierra con la llave Allen suministrada.

- No está permitido alargar la llave o el apriete con martillazos.
- Limpiar la suciedad, grasa, aceite y agua de las superficies de fijación de la hoja de sierra.
- Para garantizar el uso seguro, utilice piezas de repuesto originales del fabricante, véase el capítulo "Piezas de repuesto/accesorios".
- Los trabajos de mantenimiento y las modificaciones de hojas de sierra circulares solo deben ser realizados por una persona competente, es decir, una persona con experiencia y formación especializada que conozca los requisitos de construcción y diseño y que esté familiarizada con los niveles de seguridad exigidos.

## Limpeza

- Elimine la suciedad, como la resina, de la hoja de sierra solo con disolventes que no menoscaben las propiedades mecánicas de la hoja de sierra.
- Intente limpiar las superficies resinadas con un paño bien escurrido, húmedo y tibio. Procure que no entre líquido en el interior de la carcasa.  
Alternativamente, puede utilizar un limpiador especial (disolvente de resina) o un spray multiusos. Observe las indicaciones de seguridad y las indicaciones del fabricante del producto de limpieza/espray.

## Mantenimiento

- Antes de utilizar la hoja de sierra, compruebe si presenta algún desperfecto

evidente y sustituya las hojas de sierra desafiladas, dobladas o que tengan algún otro desperfecto.

- Los trabajos de mantenimiento en las hojas de sierra como, por ejemplo, la reparación o el reafilado, deben ser realizados por un experto.

## Almacenamiento

Mantenga la hoja de sierra en un lugar seco y protegido del polvo y fuera del alcance de los niños.

## Manejo

### **B** Retirar/insertar la batería

1. Para retirar la batería (34) del aparato, presione el botón de desbloqueo (35) de la batería (34) y extráigala.
2. Para insertar la batería (34), deberá introducir la batería (34) en el aparato deslizándola por la guía (9). Al encajar hará un sonido.

### **B** Comprobar el nivel de carga de la batería

El indicador del nivel de carga (20) muestra el nivel de carga de la batería (34).

El nivel de carga de la batería se muestra mediante la iluminación del LED correspondiente cuando el aparato esté en funcionamiento. Para ello, mantenga pulsado el interruptor de encendido/apagado (5).

**rojo-amarillo-verde** => Batería cargada por completo

**rojo-amarillo** => Batería cargada casi a la mitad

**rojo** => Se debe cargar la batería

## B Cargar la batería

**i** Si la batería está caliente, deje que se enfríe antes de cargarla.

**i** Cargue la batería (34) cuando solo se ilumine el LED rojo del indicador del nivel de carga.

1. Saque la batería (34) del aparato.
2. Introduzca la batería (34) en el receptáculo del cargador (36).
3. Conecte el cargador (36) a una toma de corriente.
4. Después de la carga, se ilumina una luz verde permanentemente. Desconecte el cargador (36) de la corriente.
5. Saque la batería (34) del cargador (36).

## A Comprobar el funcionamiento de la cubierta de protección

1. Coloque el aparato con la mesa de serrar (10) en el borde de una superficie sólida para que la sierra de inmersión pueda bajar completamente.
2. Deslice el bloqueo de encendido (3) hacia delante y baje la sierra de inmersión.
3. Compruebe si la hoja de sierra (27) roza la cubierta de protección (24). Compruebe si vuelve a su posición original por sí misma.

**i** Si la cubierta de protección no funciona correctamente, no utilice el aparato y póngase en contacto con nuestro centro de servicio.

## C Montar/cambiar la hoja de sierra

**!** Apague el aparato y, antes de empezar cualquier trabajo, retire la batería.

1. Presione la palanca de bloqueo (2) en dirección a la empuñadura adicional (1).
2. Deslice el bloqueo de encendido (3) hacia delante y baje la sierra de inmersión hasta que encaje audiblemente.
3. Suelte el bloqueo de encendido (3). La unidad de motor se detiene en el punto donde puede montar/cambiar la hoja de sierra a través de la ranura de la cubierta de protección (24).

### Desmontar la hoja de sierra

4. Presione el bloqueo del husillo (37) y suelte y extraiga el tornillo (39) y la brida (38) con la llave Allen (16) (de la empuñadura adicional (1)).
5. Extraiga con cuidado la hoja de sierra (27) desde abajo de la cubierta de protección (24).

### Montar la hoja de sierra

4. Coloque la hoja de sierra (27) desde abajo en la cubierta de protección (24) en el husillo.

**i** El sentido de marcha marcado en la hoja de sierra (27) debe coincidir con el sentido de marcha marcado en la cubierta de protección (24).

5. Coloque la brida (38) en la hoja de sierra (27).
6. Presione el bloqueo del husillo (37) y fije la brida (38) y la hoja de sierra (27) con el tornillo (39) con ayuda de la llave Allen grande (16).





¡ADVERTENCIA! La flecha de la hoja de sierra debe coincidir con la flecha del sentido de dirección (dirección de funcionamiento, marcada en la cubierta de protección).



Asegúrese de que la hoja de sierra es apropiada par la velocidad de la herramienta.

## D Conectar la aspiración de polvo

Conecte un dispositivo de aspiración de polvo y virutas permitido directamente en el expulsor de virutas (4).



Al procesar materiales que generen polvo peligroso para la salud, el aparato debe conectarse a un dispositivo de aspiración de polvo adecuado y probado de la clase de polvo M.

## E Montar el tope paralelo

1. Suelte el tornillo de mariposa (11) del alojamiento del tope paralelo (40) y coloque el tope paralelo (30) en el alojamiento del tope paralelo (40).
2. Ajuste el ancho de corte deseado. Para ello, utilice un metro.  
Las ranuras (25) en el borde delantero de la mesa de serrar (10) indican el borde de corte para los ajustes del ángulo de corte de 0° y 45° (véase la imagen detallada).
3. Apriete los tornillos de mariposa (11) del alojamiento del tope paralelo (40).

## Advertencia de sobrecarga

- Si existe el riesgo de que el aparato se dañe, el indicador de advertencia de

sobrecarga (A 21) se enciende (brevemente). El aparato se apaga.

## A Ajustar el ángulo de corte

Puede determinar el ángulo de corte con la escala del ángulo de corte (13).

1. Suelte los dos tornillos de mariposa (7) de la preselección del ángulo de corte.
2. Ajuste el ángulo deseado en la escala del ángulo de corte (13) con ayuda del borde superior de la marca de referencia (12).
3. Apriete de nuevo los tornillos de mariposa (7).



Para ajustar un ángulo de inglete de -1° o +47°, gire el botón de ajuste (14) después de girar.



En los cortes a inglete, la profundidad de corte es inferior al valor ajustado en la escala de profundidad de corte (29).



Sujete firmemente el aparato con las dos manos para tener un mejor control sobre el aparato.

## A Ajustar la profundidad de corte

1. Presione la tecla de bloqueo (15) del ajuste de la profundidad de corte y manténgala presionada.
2. Ajuste la profundidad de corte deseada en la escala de la profundidad de corte (29) con ayuda de la marca de referencia (28).

**A:** Marca sin riel guía

**B:** Marca con riel guía

3. Suelte el bloqueo (15).

## A Unir los rieles guía

**i** Los rieles de guía tienen una protección contra astillas (labio de goma negro) en la parte inferior. Esta protección contra astillas debe acortarse a ras de la longitud del riel de guía antes del primer corte. Coloque el riel guía sobre una pieza de trabajo. Ajuste una profundidad de corte de aproximadamente 10 mm en la sierra de inmersión y encienda la sierra de inmersión. Guíe la sierra de inmersión de manera uniforme y empujándola ligeramente en la dirección de corte.

1. Introduzca el elemento de unión (32) en la ranura de los rieles guía (31). El elemento de unión debe quedar en el centro entre los dos rieles de guía.
2. Apriete firmemente los tornillos prisioneros (33) con la llave Allen pequeña (17).

## A Indicaciones de trabajo

**i** Las marcas de la anchura de corte (26) en la cubierta de protección (24) indican el punto de corte delantero y trasero de la hoja de sierra (Ø 140 mm), con la profundidad de corte máxima.

### Serrar (sin riel guía)

#### Serrar en ángulo recto

- Sujete la máquina firmemente con las dos manos, una en la empuñadura (6) y la otra en la empuñadura adicional (1).
- Encienda el aparato, véase "Encendido y apagado".
- Coloque el aparato con la parte delantera de la mesa de serrar (10) sobre la pieza de trabajo.

- Baje la sierra de inmersión y sierre hacia adelante —nunca hacia atrás— ejerciendo una presión moderada.

#### Cortes en inglete hasta 45°

- Ajuste el ángulo de corte deseado tal y como se describe en el capítulo "Ajustar el ángulo de corte".
- Sujete la máquina firmemente con las dos manos, una en la empuñadura (6) y la otra en la empuñadura adicional (1).
- Encienda el aparato, véase "Encendido y apagado".
- Coloque el aparato con la parte delantera de la mesa de serrar (10) sobre la pieza de trabajo.
- Baje la sierra de inmersión y sierre hacia adelante —nunca hacia atrás— ejerciendo una presión moderada.

#### Cortes que traspasan los materiales

- Ajuste la profundidad de corte deseada como se describe en el capítulo "Ajustar la profundidad de corte".
- Coloque el aparato sobre la pieza de trabajo.
- Sujete la máquina firmemente con las dos manos, una en la empuñadura (6) y la otra en la empuñadura adicional (1).
- Encienda el aparato, véase "Encendido y apagado".
- Baje la sierra de inmersión y sierre hacia adelante —nunca hacia atrás— ejerciendo una presión moderada.

**i** Reduzca el riesgo de retroceso colocando el borde trasero contra un tope (por ejemplo, el riel guía).

**i** Un desplazamiento lateral durante el corte puede hacer que la hoja de sierra se atasque, provocando un retroceso. Cuando realice cortes de inmersión que no se hagan en ángulo recto, asegure

la mesa de serrar para que no se mueva lateralmente.

## Serrar (con riel guía)

### Serrar en ángulo recto

- Coloque el riel guía (31) con el labio de goma negro orientado hacia abajo sobre la pieza de trabajo.
- Coloque el aparato con la ranura sobre el riel guía.
- Sujete la máquina firmemente con las dos manos, una en la empuñadura (6) y la otra en la empuñadura adicional (1).
- Encienda el aparato, véase "Encendido y apagado".
- Baje la sierra de inmersión y sierre hacia adelante —nunca hacia atrás— ejerciendo una presión moderada.

### Cortes en inglete hasta 45°

- Coloque el riel guía (31) con el labio de goma negro orientado hacia abajo sobre la pieza de trabajo.
- Coloque el aparato con la ranura sobre el riel guía.
- Ajuste el ángulo de corte deseado tal y como se describe en el capítulo "Ajustar el ángulo de corte".
- Sujete la máquina firmemente con las dos manos, una en la empuñadura (6) y la otra en la empuñadura adicional (1).
- Encienda el aparato, véase "Encendido y apagado".
- Baje la sierra de inmersión y sierre hacia adelante —nunca hacia atrás— ejerciendo una presión moderada.

### Serrar en inmersión con riel guía

- Coloque el riel guía (31) con el labio de goma negro orientado hacia abajo sobre la pieza de trabajo.
- Coloque el aparato con la ranura sobre el riel guía.

- Ajuste la profundidad de corte deseada como se describe en el capítulo "Ajustar la profundidad de corte".
- Coloque el canto trasero de la mesa de serrar (10) contra un tope (en la medida de lo posible).
-  Con los tornillos excéntricos (8) puede mejorarse la precisión de ajuste de la mesa de serrar en el riel guía. Apriete los tornillos excéntricos (8) para minimizar la holgura entre el aparato y el riel guía (31).
- Sujete la máquina firmemente con las dos manos, una en la empuñadura (6) y la otra en la empuñadura adicional (1).
- Encienda el aparato, véase "Encendido y apagado".
- Baje la sierra de inmersión y sierre hacia adelante —nunca hacia atrás— ejerciendo una presión moderada.

## A Ajustar la velocidad y el modo Eco

Con la tecla  (22) puede ajustar uno de los 6 niveles de velocidad.

También hay disponible un modo Eco. Si el modo Eco está activo, se ilumina el indicador LED Eco (19).

## A Encender/apagar

### Encendido:

1. Deslice el bloqueo de encendido (3) hacia delante.
2. Presione el interruptor de encendido/apagado (5).

 Puede soltar de nuevo el bloqueo de encendido (3) cuando la máquina ha arrancado.

3. Baje la sierra de inmersión.

**Apagado:**

1. Suelte el interruptor de encendido/apagado (5).
2. Retroceda la hoja de sierra hacia la cubierta de protección (24).

## Conectar el dispositivo con la aplicación Lidl Home



El dispositivo solo se puede conectar con la aplicación Lidl Home si se utiliza con una batería Smart Performance.

1. Deslice la base del dispositivo sobre una **batería Smart Performance** hasta que encaje.
  - i** Presione la tecla **C** (A 22). El indicador LED inteligente **↻** (A 18) empieza a iluminarse.
2. Active el Bluetooth® en su smartphone.
3. Abra la aplicación Lidl Home. Aquí aparecen las opciones **1**, **2** y **3** para conectar el dispositivo.

**1** Si este es el primer dispositivo que desea conectar con la aplicación:

4. En la pestaña **“Casa”**, seleccione la opción **“Añadir dispositivo”**. La aplicación escanea el entorno en busca de dispositivos disponibles y le muestra si se han encontrado dispositivos disponibles.
  - i** Si este no fuese el caso, continúe leyendo la opción **3**.
5. Seleccione **“Vaya a añadir”** para obtener una lista con los dispositivos disponibles.
6. Seleccione el aparato poniendo la marca **✓**. Seleccione solo un dispositivo al mismo tiempo. En caso de que haya varios dispositivos marcados, desmárquelos pulsando sobre la marca.

7. Presione ahora **+**, que tiene el mismo color que la marca.
8. Confirme la conexión con **“Listo”**. Ahora el cargador ya aparece en la pestaña **“Casa”** y se puede seleccionar.

**2** Si ya ha conectado previamente otros dispositivos con la aplicación:

4. En la pestaña **“Casa”**, seleccione **+** en la parte superior derecha. La aplicación escanea el entorno en busca de dispositivos disponibles y le muestra si se han encontrado dispositivos disponibles.
  - i** Si este no fuese el caso, continúe leyendo la opción **3**.
5. Continúe como en **1** a partir del punto 5.

**3** Si no le aparece la lista de dispositivos disponibles automáticamente:

Si no se le muestra automáticamente el dispositivo, proceda como se indica a continuación:

4. En la pestaña **“Casa”**, seleccione **+** en la parte superior derecha.
5. En la barra izquierda, seleccione **“Otros”**.
6. Seleccione **“Otros-2”**.
7. Confirme que la pantalla parpadea rápidamente. La aplicación busca ahora dispositivos disponibles y se los muestra.
8. Seleccione el dispositivo deseado pulsando **+** para añadirlo a la aplicación.
9. Confirme primero con **“Continuar”** y, a continuación, con **“Listo”**.

**i** Las actualizaciones de firmware pueden modificar el funcionamiento de la aplicación.

## Funciones de la aplicación

Seleccione la batería inteligente (con la que utiliza el aparato). Acceda a la página de vista general del dispositivo donde podrá obtener la siguiente información y posibilidades de ajuste:

**i** Si no es redirigido inmediatamente a la página de vista general del dispositivo, seleccione en la página de vista general de la batería el dispositivo Performance PPTSA 20-Li A1 en "Información del aparato".

- el **ID virtual de la herramienta** permite una identificación precisa de la herramienta
- se muestra el **modelo de la herramienta** y el lote de producción aparece entre paréntesis
- la **corriente de descarga de la herramienta** indica la descarga actual en amperios
- se muestra la **velocidad de rotación de la herramienta** en RPM (rounds per minute)/min<sup>-1</sup>. En el ajuste "Profi", ajustable en **herramientas en el modo de trabajo**, se puede preajustar la velocidad.
- A través de **herramientas en el modo de trabajo** se puede seleccionar: potencia, profesional y ECO
- se puede consultar la **duración total de la herramienta**
- se puede consultar la frecuencia de los tiempos de sobret temperatura a través de **tiempos de sobret temperatura de la herramienta**
- se puede consultar la frecuencia del bloqueo del dispositivo a través de **tiempo de bloqueo de la herramienta**
- se puede consultar la frecuencia de los **tiempos de sobrecorriente de la herramienta**



- un punto rojo en la **versión de firmware** indica la disponibilidad de una actualización. Seleccione la versión de firmware para ejecutar la actualización
- a través de la selección "Reset" en **restablecer los ajustes de fábrica** se puede restablecer la configuración de fábrica. Se eliminan todos los datos guardados.

**i** Al seleccionar la imagen accederá a una vista de 360° del aparato.

## Política de privacidad

La política de privacidad completa se encuentra en la pestaña  en el campo "Directiva de privacidad".

## Desconectar dispositivo y eliminar los datos de la aplicación

1. En la pestaña , seleccione el dispositivo que desea eliminar y cuyos datos quiere borrar.
2. Seleccione el icono  situado en la parte superior derecha.
3. Seleccione "Eliminar dispositivo".
4. Para eliminar los datos, seleccione "Desconectar y eliminar los datos". Si solo desea desconectar el dispositivo conservando los datos, seleccione "Desconectar".

## ¿Problemas con la aplicación? - FAQ

1. Seleccione la batería con la que utiliza el dispositivo Performance en la lista de dispositivos.
2. Arrastre de izquierda a derecha para acceder a la página de vista general de la batería.

3. Seleccione el icono  situado en la parte superior derecha.
4. En "Otros", seleccione la opción "FAQ" (preguntas frecuentes).

## Limpieza y mantenimiento



Los trabajos de reparación y mantenimiento no descritos en estas instrucciones, deben ejecutarse por nuestro Centro de Servicio Utilice exclusivamente piezas originales.



Desconecte el aparato y, antes de realizar cualquier trabajo, extraiga la batería recargable de su interior.

Realice regularmente los siguientes trabajos de limpieza. Así se garantiza que podrá hacer un uso duradero y seguro.

### Limpieza



**No debe salpicarse el aparato con agua ni sumergirse en ella, pues existe peligro de recibir una descarga eléctrica.**

- Mantenga las ranuras de ventilación, el armazón del motor y las asas del aparato limpias. Utilice para ello un paño húmedo o un cepillo. No utilizar detergentes ni disolventes para limpiarlo. Con ello podría dañar el aparato de forma irremediable.

### Mantenimiento

El dispositivo está libre de mantenimiento.

## Almacenaje

- Cuando no use el equipo, debe guardarse éste en un lugar seco y protegido de polvo, asegurando que está fuera del alcance de niños.
- La temperatura de almacenamiento de la batería oscila entre 0 °C y 45 °C. Durante el almacenamiento evite el frío o calor extremos para que la batería no pierda potencia.
- Guarde el aparato y los accesorios en el maletín suministrado (23).

## Eliminación y protección del medio ambiente

Retire la batería del aparato y lleve el aparato, la batería, los accesorios y el embalaje a un punto verde para su reciclaje.



Los aparatos eléctricos no han de desecharse junto con la basura doméstica.



No tire la batería a la basura doméstica, tampoco al fuego (peligro de explosión) o al agua. Las baterías deterioradas pueden provocar daños en el medio ambiente y en su salud cuando desprenden vapores o líquidos venenosos.

Elimine las baterías según las disposiciones locales. Las baterías defectuosas o gastadas deben ser recicladas de acuerdo con la directiva 2006/66/CE. Entregue las baterías en un punto de reciclaje donde sean tratadas para su reutilización respetando el medio ambiente. Pregunte en la empresa municipal de gestión de residuos o en nuestro centro de servicio. Elimine las baterías descargadas. Recomendamos que ponga sobre los polos tiras

adhesivas para evitar que se cortocircuiten. No abra la batería.

## **Piezas de repuesto / Accesorios**

**Encontrará las piezas de repuesto y accesorios en [www.grizzlytools.shop](http://www.grizzlytools.shop)**

Si tiene problemas con el proceso de pedido, utilice el formulario de contacto.

Si tiene más preguntas, póngase en contacto con el «Service-Center» (ver página 192).

Hoja de sierra,  
Ø 140 mm x 1,8 x Ø 20 mm.. 13800414

## **Garantía**

Estimada/o cliente, este aparato tiene una garantía de 5 años a partir de la fecha de compra. En caso de defectos de este producto, le corresponden derechos legales contra el vendedor del producto. Estos derechos no serán limitados por la garantía expuesta a continuación.

### **Condiciones de la garantía**

El plazo de la garantía empieza a partir de la fecha de compra. Guarde el recibo de caja original, ya que se necesita como comprobante de compra.

Si se produce un defecto de material o de fabricación en el plazo de cinco años a partir de la fecha de compra de este producto, procederemos a la reparación o sustitución del producto, según consideremos oportuno, sin cargo alguno para usted. Para poder hacer uso de la garantía, es necesario presentar el aparato defectuoso y el comprobante de compra (recibo de caja) en el plazo de cinco años y entregar

una breve descripción por escrito de la naturaleza del defecto y de cuándo se produjo.

Si el defecto está cubierto por nuestra garantía, le devolveremos el aparato reparado o uno nuevo. Con la reparación o la sustitución del producto no se inicia un nuevo período de garantía.

### **Período de garantía y exigencias legales en caso de defectos**

El período de garantía no será prolongado por la prestación de garantía. Esto se aplica igualmente a las partes sustituidas y reparadas. Daños y defectos ya existentes eventualmente al comprar el aparato, tienen que ser notificados inmediatamente después de haberlo desempacado. Las reparaciones a efectuar al cabo del período de garantía están sujetas a pago.

### **Volumen de la garantía**

El aparato fue producido cuidadosamente según las directivas estrictas de la calidad y examinado concienzudamente antes de la entrega.

La prestación de garantía tiene validez para defectos de material o fabricación. Esta garantía no se extiende a partes del producto que están sometidas a un desgaste natural y, por lo tanto, pueden ser consideradas como piezas de desgaste (p. ej. Hoja de sierra), o a daños en partes frágiles (p. ej. interruptores).

Esta garantía caduca si el producto fue dañado, utilizado impropriamente o no sometido a mantenimiento. Para un uso apropiado del producto, se han de cumplir exactamente todas las indicaciones contenidas en las instrucciones de manejo. Se tienen que evitar absolutamente fines de aplicación y manejos, de los cuales desaconsejan o advierten las instrucciones de servicio.

El producto está previsto solamente para el uso privado y no comercial. La garantía caducará en el caso de un tratamiento abusivo e impropio, uso de la fuerza o manipulaciones que no fueron efectuadas por una filial de servicio autorizada.

### Gestión en caso de garantía

Para garantizar una gestión rápida de su reclamación, le rogamos seguir las siguientes indicaciones:

- Para todas las consultas, tenga preparado por favor el resguardo de caja y el número de artículo (IAN 396073\_2201) como prueba de la compra.
- Por favor, saque el número de artículo de la placa de características.
- Si surgen fallas en el funcionamiento o cualquier defecto, contacte primeramente a la sección de servicio indicada a continuación por **teléfono** o vía **E-Mail**. Se le darán otras informaciones acerca de la gestión de su reclamación.
- Tras consultar con nuestro servicio de postventa, un aparato identificado como defectuoso puede ser enviado libre de franqueo a la dirección de servicio ya conocida por usted, adjuntando el comprobante de compra (resguardo de caja) e indicando en qué consiste el defecto y cuándo surgió. Para evitar problemas de recepción y costes adicionales, utilice de todas maneras sólo la dirección que se le comunicará. Asegúrese de que el envío no se efectúe sin franqueo, como mercancía voluminosa, exprés u otro tipo de transporte especial. Envíe por favor el aparato incluyendo todos los accesorios entregados con la compra y garantice un embalaje de transporte lo suficientemente seguro.

## Servicio de reparación

Reparaciones **que no están cubiertas por la garantía**, las puede dejar efectuar por nuestra filial de servicio por cuenta suya. Ésta le elaborará gustosamente un presupuesto.

Sólo atenderemos aparatos que hayan sido enviados en un embalaje suficiente y franqueados.

**Atención:** Por favor, envíe el aparato limpio, señalando el defecto a nuestra filial de servicio.

No aceptaremos aparatos que hayan sido enviados sin franqueo, como mercancía voluminosa, exprés o cualquier tipo de transporte especial.

Nos encargamos gratuitamente de la eliminación de sus aparatos defectuosos enviados.

## Service-Center

ES

### Servicio España

Tel.: 900 984 989

E-Mail: [grizzly@lidl.es](mailto:grizzly@lidl.es)

IAN 396073\_2201

## Importador

Por favor, observe que la siguiente dirección no es una dirección de servicio. Contacte primeramente al centro de servicio mencionado arriba.

### Grizzly Tools GmbH & Co. KG

Stockstädter Straße 20

63762 Großostheim

ALEMANIA

[www.grizzlytools.de](http://www.grizzlytools.de)



## Contenuto

<b>Introduzione .....</b>	<b>193</b>	Avviso sovraccarico.....	206
<b>Utilizzo .....</b>	<b>194</b>	Regolare l'angolo di taglio .....	206
<b>Descrizione generale.....</b>	<b>194</b>	Regolare la profondità di taglio .....	207
Contenuto della confezione.....	194	Collegare la barra di guida .....	207
Sommaro .....	194	Avvertenze per l'utilizzo .....	207
Descrizione del funzioni.....	195	Impostare il numero di giri e la	
<b>Dati tecnici .....</b>	<b>195</b>	modalità Eco.....	209
Tempo di ricarica.....	196	Accensione/spengimento.....	209
<b>Consigli di sicurezza.....</b>	<b>196</b>	<b>Collegare l'apparecchio con l'app</b>	
Simboli .....	196	<b>Lidl Home .....</b>	<b>209</b>
Indicazioni di sicurezza generali		Funzioni dell'app .....	210
per utensili elettrici .....	197	Direttiva sulla protezione dei dati....	210
Indicazioni integrative .....	200	Scollare il dispositivo e cancellare	
RISCHI RESIDUI .....	201	i dati dall'app.....	210
Avvertenze relative alla sicurezza per		Problemi con l'app? - FAQ.....	211
tutte le seghe .....	201	<b>Pulizia e manutenzione .....</b>	<b>211</b>
Avvertenze di sicurezza supplementari		Pulizia .....	211
per tutti gli impieghi di segatura ....	202	Manutenzione .....	211
Istruzioni relative alla sicurezza		<b>Conservazione .....</b>	<b>211</b>
per la lama .....	203	<b>Smaltimento/Tutela</b>	
<b>Uso.....</b>	<b>204</b>	<b>dell'ambiente.....</b>	<b>211</b>
Estrarre/inserire la batteria .....	204	<b>Pezzi di ricambio/Accessori .....</b>	<b>212</b>
Verificare lo stato di carica della		<b>Garanzia .....</b>	<b>212</b>
batteria.....	205	<b>Servizio di riparazione .....</b>	<b>213</b>
Ricaricare la batteria .....	205	<b>Service-Center .....</b>	<b>213</b>
Verificare la funzionalità della		<b>Importatore .....</b>	<b>213</b>
calotta protettiva .....	205	<b>Traduzione della dichiarazione</b>	
Montare/sostituire la lama da sega ..	205	<b>di conformità CE originale .....</b>	<b>265</b>
Collegare un aspiratore di polvere ..	206	<b>Vista esplosa .....</b>	<b>269</b>
Montare la battuta parallela .....	206		

## Introduzione

Congratulazioni per l'acquisto del Suo nuovo apparecchio. Ha scelto un prodotto altamente pregiato. Le istruzioni per l'uso costituiscono parte integrante di questo prodotto. Questo apparecchio è stato sot-

toposto a un controllo di qualità durante la produzione e quindi sottoposto a un controllo finale. Quindi è garantito il funzionamento del vostro apparecchio.



Contengono indicazioni importanti per la sicurezza, l'uso e lo smaltimento. Prima dell'uso del prodotto, si raccomanda di familiarizzare con tutte le indicazioni di comando e di sicurezza. Usare il prodotto solo come descritto e per i campi d'impiego specificati. Conservare le istruzioni in un luogo sicuro e consegnare la documentazione in caso di cessione del prodotto a terzi.

## Utilizzo

La sega a immersione a batteria è predisposta per l'esecuzione di tagli longitudinali, trasversali e a tuffo su legno, plastica o materiali da costruzione leggeri (per es. pannelli di gesso). Il taglio di metallo con questa sega non è consentito.

Qualsiasi altro utilizzo non espressamente autorizzato nelle presenti istruzioni, può causare danni all'apparecchio e rappresentare un serio pericolo per l'utilizzatore. Il produttore declina ogni responsabilità per danni causati da un uso improprio o un comando errato.

Questo apparecchio non è adatto per l'uso industriale. In caso di un impiego per uso industriale decade la garanzia.

L'apparecchio fa parte della serie (Parkside) X 20 V TEAM e funziona mediante le batterie della serie (Parkside) X 20 V TEAM. Le batterie possono essere caricate solo con i caricabatterie della serie (Parkside) X 20 V TEAM.

## Descrizione generale

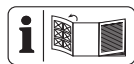

Le immagini dei principali componenti funzionali sono riportate nelle pagine ripiegabili.

## Contenuto della confezione

Rimuovere l'apparecchio dalla confezione e controllare se è completo:

- Sega a immersione a batteria
- Battuta parallela
- Lama universale Ø 140 mm (premontata)
- Barra di guida (2 pezzi)
  - + elemento di collegamento
- 2 x chiave a brugola esagonale (1x nella valigetta, 1x nell'impugnatura supplementare)
- Valigetta
- Istruzioni per l'uso



Batteria e caricabatterie non sono inclusi.

## Sommario



- 1 Impugnatura supplementare
- 2 Leva di fissaggio
- 3 Blocco accensione
- 4 Espulsione trucioli
- 5 Interruttore On/Off
- 6 Impugnatura
- 7 Vite a galletto (angolo di taglio)
- 8 Vite eccentrica
- 9 Barra di guida
- 10 Banco sega
- 11 Vite a galletto (battuta parallela)
- 12 Tacca di riferimento (angolo di taglio)
- 13 Scala dell'angolo di taglio
- 14 Pulsante di regolazione
- 15 Arresto (scala profondità di taglio)
- 16 chiave a brugola esagonale grande
- 17 chiave a brugola esagonale piccola
- 18 Display LED smart
- 19 Indicatore LED Eco
- 20 Spia dello stato di carica

- 21 Spia di segnalazione sovraccarico
  - 22 Tasto (numero di giri)
  - 23 Valigetta
  - 24 Calotta protettiva
  - 25 Fessura
  - 26 Tacca della larghezza di taglio
  - 27 Lama
  - 28 Tacca di riferimento  
(scala profondità di taglio)
  - 29 Scala delle profondità di taglio
  - 30 Battuta parallela
  - 31 Barre di guida
  - 32 Elemento di collegamento
  - 33 Viti senza testa
  - B** 34 Batteria
  - 35 Tasto di sblocco
  - 36 Caricabatterie
  - C** 37 Arresto mandrino
  - 38 Flangia
  - 39 Vite
  - E** 40 Sede della battuta parallela
- Profondità di taglio max.,  
con barra di guida  
a 90° ..... ca. 46 mm  
a 45° ..... ca. 32 mm
- Livello di pressione acustica  
( $L_{PA}$ ) ..... 76,86 dB(A);  $K_{PA} = 3$  dB
- Livello di potenza acustica  
( $L_{WA}$ ) ..... 87,86 dB(A);  $K_{WA} = 3$  dB
- Vibrazione ( $a_{h, w}$ ) taglio in legno  
Impugnatura ... 2,611 m/s<sup>2</sup>;  $K = 1,5$  m/s<sup>2</sup>  
Impugnatura  
supplementare ... 3,107 m/s<sup>2</sup>;  $K = 1,5$  m/s<sup>2</sup>
- Temperatura ..... max. 50 °C  
Processo di carica ..... 4 - 40 °C  
Funzionamento ..... -20 - 50 °C  
Conservazione ..... 0 - 45 °C
- in caso di utilizzo di batterie Smart  
(Smart PAPS 204 A1/Smart PAPS 208 A1)  
Frequenza operativa/  
Banda di frequenza . 2400 - 2483,5 MHz  
max. potenza di trasmissione . ≤ 20 dBm

## Descrizione del funzioni

La sega a immersione a batteria è predisposta per l'esecuzione di tagli longitudinali e può venire utilizzata a scelta con o senza barra di guida. Per tagli paralleli è fornita in dotazione una battuta parallela. La seguente descrizione illustra il funzionamento dei componenti.

## Dati tecnici

### Sega a immersione

#### a batteria ..... PPTSA 20-Li A1

- Tensione del motore U ..... 20 V==
- Numero di giri a vuoto  $n_0$  2800-5500 min<sup>-1</sup>
- Peso (senza batteria) ..... 4,0 kg
- Peso (solo accessori) ..... 2,0 kg
- Profondità di taglio max.,  
senza barra di guida  
a 90° ..... ca. 52 mm  
a 45° ..... ca. 38 mm

#### Lama ..... HW 42

- Dimensioni ..... Ø 140 mm x 1,8 x Ø 20 mm
- Spessore dei denti ..... 1,8 mm
- Grandezza del foro ..... Ø 20 mm
- Numero di denti ..... 42 denti
- Spessore della lama ..... 1,8 mm
- Regime minimo, n max. .... 7000 giri/min

Il valore di emissione delle oscillazioni specificato è stato misurato secondo un metodo di prova standardizzato e può essere usato per il confronto di un elettrodomestico con un altro.

Il valore complessivo di vibrazione emesse indicato può essere utilizzato anche per una stima temporanea del carico.



**Avvertenza:** Il valore di emissione delle oscillazioni può variare dal valore specificato durante l'uso effettivo dell'elettrodomestico, a seconda del tipo e del modo di utilizzo dell'elettrodomestico.

Cercare di limitare il più possibile l'esposizione alle vibrazioni. Per attenuare l'esposizione alle vibrazioni si possono ad esempio limitare l'orario di lavoro. In tal senso occorre tenere conto di tutte le componenti del ciclo operativo (ad esempio i momenti in cui l'apparecchio elettrico è spento e quelli in cui è acceso, ma opera senza carico).

## Tempo di ricarica

L'apparecchio è parte della serie (Parkside) X 20 V TEAM e può essere utilizzato con le batterie della serie (Parkside) X 20 V TEAM.

Le batterie della serie (Parkside) X 20 V TEAM possono essere caricate solo con i caricabatterie della serie (Parkside) X 20 V TEAM.

Consigliamo di utilizzare questo apparecchio esclusivamente con le seguenti batterie: Smart PAPS 204 A1, Smart PAPS 208 A1, PAP 20 A1, PAP 20 A3, PAP 20 B1, PAP 20 B3. Consigliamo di caricare queste batterie con i seguenti caricabatterie: Smart PLGS 2012 A1, PDSLGS 20 A1, PLG 20 A3, PLG 20 A4, PLG 20 C1, PLG 20 C3.

Un elenco aggiornato della compatibilità della batteria è disponibile al link: [www.lidl.de/akku](http://www.lidl.de/akku)

Tempo di ricarica (min)	PAP 20 A1 PAP 20 B1	PAP 20 A2	PAP 20 A3 PAP 20 B3	Smart PAPS 204 A1	Smart PAPS 208 A1
PLG 20 A1 PLG 20 A4 PLG 20 C1	60	90	120	120	210
PLG 20 A2	45	60	80	80	165
PLG 20 A3 PLG 20 C3	35	45	60	50	120
PDSLGS 20 A1	35	45	60	50	120
Smart PLGS 2012 A1	35	40	40	40	50

## Consigli di sicurezza

Osservare le indicazioni di sicurezza durante l'uso dell'apparecchio.

### Simboli

#### Raffigurazioni sull'apparecchio:



Prima dell'uso dell'apparecchio, leggere attentamente e interamente le istruzioni per l'uso.

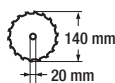

Diametro della lama  
Grandezza del foro della lama



Senso di rotazione lama



Impostazione del livello/  
Preselezione numero di giri



Display LED smart



Modalità Eco



Spia di segnalazione sovraccarico



Spia dello stato di carica



Le apparecchiature non si devono smaltire insieme ai rifiuti domestici.

### Ulteriori simboli sulla lama:



Indossare occhiali protettivi!



Indossare una mascherina protettiva!



Indossare le protezioni acustiche!



Non utilizzare lame da sega danneggiate



Senso di rotazione lama

### Simboli nella valigetta:



Posto per la sega a immersione a batteria



Posto per la batteria



Posto per il caricatore



Posto per la battuta parallela



Posto per le istruzioni per l'uso.



Codice di riciclo

PE-HD

### Simboli nelle istruzioni



**Simboli dei pericoli con apposite indicazioni per prevenire danni a persone o cose.**



Simboli dei divieti con indicazioni relative alla prevenzione di danni.



Simboli di avvertenza con informazioni relative ad un migliore trattamento dell'apparecchio.

### Indicazioni di sicurezza generali per utensili elettrici



**AVVERTENZA! Leggere tutte le avvertenze di sicurezza, le istruzioni, le diciture e i dati tecnici di cui è provvisto questo utensile elettrico.** La mancata osservanza delle indicazioni di sicurezza e delle istruzioni possono provocare scosse elettriche, incendi e/o lesioni gravi.

### Conservare tutte le indicazioni di sicurezza e le istruzioni per una consultazione futura.

Il termine usato nelle indicazioni di sicurezza „Utensile elettrico“ si riferisce a utensili elettrici azionati con tensione di rete (con cavo di rete) e a utensili elettrici azionati con accumulatori (senza cavo di rete).

#### 1) Sicurezza sul posto di lavoro

- a) **Tenere la zona di lavoro pulita e ben illuminata.** Disordine o zone di lavoro non sufficientemente illuminate possono causare infortuni.
- b) **Non lavorare con l'utensile elettrico in un ambiente a rischio di esplosioni, nel quale sono**

**presenti liquidi, gas o polveri infiammabili.** Utensili elettrici generano scintille che possono infiammare la polvere o i vapori.

- c) Tenere bambini e altre persone lontane durante l'uso dell'utensile.** In caso di distrazioni si può perdere il controllo dell'apparecchio.

## 2) Sicurezza elettrica:

- a) La spina di allacciamento dell'utensile elettrico deve essere adatto alla presa. La spina non deve essere modificata in alcun modo. Non usare un adattatore insieme a utensili elettrici collegati a massa.** Spine non modificate riducono il rischio di scosse elettriche.
- b) Evitare il contatto del corpo con superfici collegate a massa, come anche da tubi, termosifoni, fornelli e frigoriferi.** Aumento del pericolo di scosse elettriche, quando il corpo è collegato a massa.
- c) Tenere gli utensili elettrici lontani dalla pioggia e dall'umidità.** L'infiltrazione di acqua nell'utensile elettrico aumenta il pericolo di scosse elettriche.
- d) Non usare il cavo per trasportare, appendere l'utensile elettrico o per staccare la spina dalla presa. Tenere il cavo lontano da calore, olio, spigoli vivi o componenti in movimento.** Cavi danneggiati o attorcigliati aumentano il rischio di una scossa elettrica.
- e) Quando si lavora con un utensile elettrico all'aperto, usare solo prolunghie adatte anche per l'esterno.** L'uso di una prolunga adatta per l'esterno riduce il rischio di scosse elettriche.

- f) Se non è possibile evitare l'utilizzo dell'elettroscopio in ambiente umido, usare un interruttore differenziale.** L'impiego di un interruttore differenziale riduce il rischio di scossa elettrica.

## 3) Sicurezza delle persone:

- a) Prestare attenzione ai propri movimenti e lavorare con l'utensile elettrico usando raziocinio. Non usare un utensile elettrico, quando si è stanchi o si è sotto effetto di droghe, alcol o farmaci.** Un attimo di disattenzione durante l'uso dell'utensile elettrico può causare lesioni gravi.
- b) Indossare un'attrezzatura di sicurezza personale e sempre occhiali protettivi.** Indossando un'attrezzatura di sicurezza personale, come maschera antipolvere, scarpe di sicurezza antiscivolo, casco o protezione dell'udito a seconda dell'impiego dell'utensile elettrico si riduce il pericolo di lesioni.
- c) Evitare la messa in esercizio incustodita. Assicurarsi che l'utensile elettrico sia spento, prima di allacciarlo all'alimentazione elettrica e/o all'accumulatore, di sollevarlo o trasportarlo.** Se durante il trasporto dell'utensile elettrico si tiene il dito sull'interruttore oppure si allaccia l'apparecchio all'alimentazione elettrica in condizioni accese, possono verificarsi infortuni.
- d) Rimuovere gli strumenti di regolazione o i cacciaviti, prima di accendere l'utensile elettrico.** Un utensile o un cacciavite che si trova in un componente rotante dell'apparecchio, può provocare lesioni.

- e) **Evitare una postura anormale. Garantire una posizione stabile e mantenere l'equilibrio in ogni momento.** In questo modo l'utensile elettrico può essere controllato meglio in situazioni impreviste.
- f) **Indossare abbigliamento adeguato. Non indossare abiti larghi o gioielli. Tenere i capelli, l'abbigliamento e i guanti lontani dalle parti in movimento.** Capi di abbigliamento larghi, gioielli o capelli lunghi possono essere catturati dalle parti in movimento.
- g) **Se è possibile montare apparecchi aspirapolvere o di raccolta della polvere, applicarli e utilizzarli in modo corretto.** Il ricorso all'aspirapolvere può ridurre i danni dovuti alla polvere.
- h) **Non lasciarsi ingannare da un falso senso di sicurezza e rispettare regole di sicurezza per gli utensili elettrici, anche se dopo aver utilizzato più volte l'utensile elettrico si ha acquisito una certa confidenza.** Una movimentazione accidentale può causare gravi lesioni nell'arco di una frazione di secondo.
- 4) **Uso e trattamento dell'utensile elettrico**
- a) **Non sovraccaricare l'apparecchio. Usare l'utensile elettrico destinato al tipo di lavoro da svolgere.** Con l'utensile elettrico adatto si lavora in modo migliore e più sicuro nel campo di potenza specificato.
- b) **Non usare utensili elettrici con l'interruttore difettoso.** Un utensile elettrico che non può essere acceso o spento è pericoloso e deve essere riparato.
- c) **Tirare la spina dalla presa e/o rimuovere una batteria rimovibile, prima di apportare modifiche all'apparecchio, sostituire pezzi di utensili a inserto o rimuovere l'utensile elettrico.** Questa misura previene l'avviamento involontario dell'utensile elettrico.
- d) **Conservare gli utensili elettrici non usati fuori dalla portata di bambini. Non lasciare usare l'apparecchio a persone che non hanno familiarizzato con lo stesso o che non hanno letto le istruzioni.** Utensili elettrici sono pericolosi se usati da persone inesperte.
- e) **Pulire l'utensile elettrico e l'utensile a inserto con accuratezza. Controllare se le parti in movimento funzionano perfettamente e non si inceppano, se sono presenti parti spezzate o danneggiate che possono compromettere il funzionamento dell'utensile elettrico. Fare riparare le parti danneggiate prima dell'impiego dell'apparecchio.** Le cause di molti infortuni risiedono in una scarsa manutenzione degli utensili elettrici.
- f) **Tenere gli utensili da taglio appuntiti e puliti.** Utensili da taglio curati con bordi taglienti appuntiti si inceppano meno facilmente e sono più facili da maneggiare.
- g) **Usare l'utensile elettrico, gli accessori e i ricambi ecc. conformemente alle istruzioni. A tale proposito tenere in considerazione le condizioni di lavoro e l'attività da svolgere.** L'uso di utensili elettrici per scopi diversi da quelli previsti può generare situazioni pericolose.

**h) Mantenere le impugnature e le relative superfici asciutte, pulite e prive di olio e grasso.** Le impugnature e le relative superfici scivolose non consentono un uso e un controllo sicuri dell'utensile elettrico in situazioni imprevedibili.

**5) Rattamento e uso accurato di apparecchi a batteria**

**a) Ricaricare le batterie solo con caricabatteria consigliati dal produttore.** Un caricabatteria adatto per un determinato tipo di batterie è a rischio di incendio se viene usato con altri tipi di batteria.

**b) Usare solo batterie previste per gli elettrodomestici.** L'uso di altre batterie può causare lesioni e pericolo di incendio.

**c) Tenere la batteria non usata lontana da graffe, monete, chiavi, chiodi, viti o altri oggetti di minuteria metallici che possono causare un cavallottamento dei contatti.** Un corto circuito tra i contatti della batteria può causare ustioni o incendi.

**d) In caso di un'applicazione non corretta possono verificarsi fuoriuscite di liquidi dalla batteria. Evitare il contatto. In caso di contatto involontario, sciacquare con acqua. Se il liquido viene a contatto con gli occhi, consultare anche un medico.** Fuoriuscite di liquido della batteria può causare irritazioni della pelle o ustioni.

**e) Non usare batterie danneggiate o modificate.** Le batterie danneggiate o modificate possono comportarsi in modo imprevedibile e causare incendi, esplosione o pericolo di lesioni.

**f) Non esporre le batterie a fiam-**

**me o a temperature troppo elevate.** Le fiamme o temperature superiori a 130 °C possono essere causa di un'esplosione.

**g) Seguire tutte le indicazioni sulla ricarica e non caricare mai la batteria o l'utensile a batteria al di fuori dell'intervallo di temperatura indicato nelle istruzioni per l'uso.** Una ricarica errata o al di fuori dell'intervallo di temperatura ammesso può danneggiare irreparabilmente la batteria e aumentare il pericolo di incendio.

**6) Assistenza tecnica**

**a) Fare riparare l'utensile elettrico da personale specializzato qualificato e solo con ricambi originali.** In questo modo si garantisce il mantenimento della sicurezza dell'utensile elettrico.

**b) Non effettuare mai la manutenzione di batterie danneggiate.** È opportuno far eseguire tutti gli interventi di manutenzione delle batterie esclusivamente dal produttore o da centri di assistenza autorizzati.

**Indicazioni integrative**

**a) Non utilizzare mole da levigatura.**

**b) Scegliere la lama da sega corretta in base al materiale che si intende segare.** Le lame da sega, destinate al taglio di legno o materiali simili, devono essere conformi alla EN 847-1. La sega può essere impiegata esclusivamente per segare legno, plastica e materiali edili leggeri

**c) Utilizzare esclusivamente lame da sega il cui numero di giri**



**dichiarato corrisponda o sia superiore al numero di giri indicato sul proprio apparecchio.**

- d) Utilizzare solo lame da sega con diametro da 140 mm, come da dicitura sulla lama.**
- e) Evitare di surriscaldare le punte dei denti della sega.**
- f) Segando la plastica, evitarne lo scioglimento.**
- g) Rispettare la profondità di taglio massima. (v. Dati tecnici)**
- h) Durate i lavori di segatura indossare una maschera di protezione antipolvere.**
- i) Indossare sempre le protezioni acustiche!**
- j) Non utilizzare accessori (vedere capitolo „Pezzi di ricambio/ accessori“) diversi da quelli raccomandati da PARKSIDE. Ciò può causare scossa elettrica o incendi.**

## RISCHI RESIDUI

Anche se questo utensile elettrico viene usato conformemente alle disposizioni, rimangono sempre rischi residui. I seguenti pericoli possono verificarsi in relazione alla tipologia costruttiva e al tipo di esecuzione di questo elettrodomestico:

- a) Lesioni da taglio
- b) Danni all'udito, qualora non venga indossata un'adeguata protezione dell'udito.
- c) Danni alla salute risultanti dalle oscillazioni mano-braccio, quando l'apparecchio viene usato per un periodo prolungato o non viene condotto o mantenuto conformemente alle disposizioni.



Avvertenza! Questo utensile elettrico genera un campo magnetico durante

il funzionamento. In determinate condizioni questo campo può compromettere gli impianti medici attivi o passivi. Per ridurre il pericolo di lesioni gravi o letali, consigliamo alle persone con impianti medici di consultare il medico e il produttore dell'impianto medico prima di azionare la macchina.



**Rispettare le avvertenze di sicurezza e le indicazioni per la ricarica e l'uso corretto indicato nelle istruzioni per l'uso delle batterie e del caricabatterie della serie (Parkside) X 20 V Team. Una descrizione dettagliata sul processo di carica e altre informazioni sono riportate nelle istruzioni per l'uso accluse separatamente.**

## Avvertenze relative alla sicurezza per tutte le seghe

### OPERAZIONI DI SEGATURA

- a)  **PERICOLO! Non mettere le mani nella zona di segatura e sulla lama da sega.** Tenendo la sega con entrambe le mani si evita che la lama da sega possa causare infortuni.
- b) **Non posizionare le mani sotto il pezzo da lavorare.** La calotta protettiva non può proteggere dalla lama da sega al di sotto del pezzo.
- c) **Adeguare la profondità di taglio allo spessore del pezzo.** Al di sotto del pezzo deve essere visibile uno spazio vuoto inferiore all'altezza piena di un dente.
- d) **Non reggere mai il pezzo lavorato con segatura con la mano o poggiato sulla gamba. Fissare il pezzo ad una sede stabile.** È importante assicurare bene il pezzo per minimizzare il pericolo

di contatto con il corpo, un incaglio della lama della sega o la perdita di controllo.

- e) **Durante l'esecuzione di lavori in cui l'utensile a inserto può entrare a contatto con cavi elettrici nascosti, afferrare l'elettrotensile dalle superfici isolate previste per l'impugnatura.**

Per effetto del contatto con un cavo conduttore di tensione, i componenti metallici dell'elettrotensile possono trovarsi sotto tensione e rilasciare una scossa elettrica.

- f) **Per i tagli longitudinali, usare sempre una battuta o una guida per i bordi dritta.** In tal modo si migliora la

precisione di taglio e si diminuisce la possibilità che la lama da sega si incagli.

- g) **Usare sempre lame da sega di dimensioni corrette e con il foro di sede adeguata (ad es. romboidale oppure rotonda).** Lame da sega non adatte agli elementi di montaggio della sega girano in modo irregolare e causano la perdita di controllo.

- h) **Non usare mai rondelle o viti per la lama da sega danneggiate o scorrette.** Le rondelle e le viti per la lama da sega sono state realizzate appositamente per questa sega puntando a prestazioni e sicurezza di esercizio ottimali.

## Avvertenze di sicurezza supplementari per tutti gli impieghi di segatura

### CAUSE DI CONTRACCOLPO E RELATIVE AVVERTENZE DI SICUREZZA

- Un contraccolpo è la reazione improvvisa dovuta a una lama da sega inceppata, incagliata o orientata scor-

rettamente tale da provocare un sollevamento incontrollato della sega che si sposta quindi dal pezzo in direzione dell'utente.

- Se la lama da sega si inceppa o incaglia nella fessura per sega in chiusura, si blocca e la forza del motore spinge la sega in direzione dell'utente.
- Se la lama per sega viene ruotata o orientata in modo scorretto nell'intaglio, i denti del bordo posteriore della lama possono incepparsi nella superficie del legno provocandone la fuoriuscita dalla fessura di taglio e, quindi, un balzo improvviso verso l'utente.

Un contraccolpo è la conseguenza di un uso errato o scorretto della sega. Esso può essere evitato ricorrendo a misure preventive adeguate, come descritto di seguito.

- a) **Reggere saldamente la sega e portare le braccia in una posizione dalla quale è possibile contrastare le forze esercitate dal contraccolpo. Posizionarsi sempre di lato alla lama da sega, non portarla mai in linea con quella del proprio corpo.** In caso di contraccolpo, la sega circolare può scattare all'indietro, tuttavia l'utente può sovrastare le forze di contraccolpo ricorrendo a misure preventive adeguate.

- b) **Qualora la lama da sega si incastri o si interrompa il lavoro, spegnere la sega e tenerla ferma nel materiale fino all'arresto del movimento della lama.** Non tentare mai di estrarre la sega ancora in movimento dal pezzo da lavorare o di tirarla all'indietro, poiché in caso contrario sussiste il rischio di contraccolpo. Verificare ed eliminare la causa dell'incastro della lama da sega.

- c) **Se si desidera riaccendere una sega inserita nel pezzo, centrare la lama**

da sega nella fessura e verificare che i denti della sega non siano incagliati nel pezzo. Se la lama da sega è incagliata, alla riaccensione della sega può muoversi uscendo dal pezzo oppure provocare un contraccolpo.

- d) **Puntellare le piastre grandi per ridurre il rischio di contraccolpo provocato da una lama da sega incastrata.** Piastre grandi possono deformarsi per effetto del proprio peso. Le piastre devono essere puntellate da entrambi i lati sia vicino alla fessura di segatura che ai bordi.
- e) **Non utilizzare lame da sega non appuntite o danneggiate.** Lame da sega con denti non appuntiti oppure orientati in modo scorretto causano un attrito elevato, l'incastro della lama da sega e il contraccolpo a causa di una fenditura troppo stretta.
- f) **Prima di segare, tirare saldamente le regolazioni di profondità e angolazione di taglio.** Qualora durante le operazioni di segatura le impostazioni dovessero cambiare, la lama da sega può incastrarsi e si può verificare un contraccolpo.
- g) **Lavorare con particolare cautela quando si sega in pareti già esistenti o in altre zone non ben visibili.** Infilandosi, la lama da sega che sta lavorando può bloccarsi in oggetti nascosti e provocare un contraccolpo.

## FUNZIONALITÀ DELLA CALOTTA PROTETTIVA

- a) **Prima di ciascun impiego, verificare che la calotta protettiva chiuda perfettamente. Non utilizzare la sega se la calotta protettiva non si muove liberamente e non si chiude immediatamente. Non bloccare o fissare mai la calotta**

**protettiva in posizione aperta.** Qualora la sega dovesse inavvertitamente cadere a terra, la calotta protettiva inferiore potrebbe deformarsi. Assicurarsi che la calotta protettiva si muova liberamente senza toccare né la lama né altri pezzi in qualsiasi angolazione e profondità di taglio.

- b) **Verificare le condizioni e la funzionalità della molla della calotta protettiva. Qualora la calotta protettiva e la molla non funzionassero in modo ineccepibile, prima dell'uso sottoporre la sega a manutenzione.** Pezzi danneggiati, depositi collosi o accumuli di trucioli causano un rallentamento del funzionamento della calotta protettiva inferiore.
- c) **In caso di "taglio a tuffo" eseguito in modo non perpendicolare, assicurare la base contro lo spostamento laterale.** Uno spostamento laterale può far sì che la lama si incastri e che si verifichi dunque un contraccolpo.
- d) **Non deporre la sega sul banco da lavoro o sul pavimento senza che la lama sia coperta dalla calotta protettiva.** Una lama da sega non protetta e ancora in movimento causa uno spostamento della sega contro la direzione di taglio segnando tutto ciò che incontra lungo il suo cammino. Ricordare che la lama da sega continua a ruotare per un certo lasso di tempo.

## Istruzioni relative alla sicurezza per la lama

Le presenti informazioni sulla **lama** sono conformi alla norma DIN EN 847-1:2017.



L'utensile può essere utilizzato solo da persone debitamente formate ed esperte, che abbiano dimestichezza con gli utensili.

## Lavorare in sicurezza

- Non superare il numero di giri massimo riportato sull'utensile. Se indicato, rispettare l'intervallo di regime indicato.
- Le lame della sega circolare che presentano corpo non integro vanno scartate (la riparazione non è consentita).
- Gli utensili con crepe visibili non vanno utilizzati.
- Gli utensili devono venire periodicamente puliti.
- Componenti di utensili in leghe di metallo leggero, ad es. di resina, possono essere puliti solo con solventi che non danneggiano le caratteristiche meccaniche di questi materiali.
- Gli utensili e i loro corpi devono essere serrati in modo tale che non si possano allentare durante l'utilizzo. Rispettare le avvertenze sul montaggio. Riserrare a mano la vite di bloccaggio, che assicura la lama della sega, con la chiave a brugola esagonale in dotazione.
- Il prolungamento della chiave o il serraggio mediante colpi di martello non sono ammessi.
- Pulire le superfici di serraggio della lama da sporco, grasso, olio e acqua.
- Per garantire un utilizzo sicuro, utilizzare pezzi di ricambio originali del produttore, vedi capitolo "Pezzi di ricambio/accessori".
- I lavori di manutenzione e le modifiche alle lame della sega circolare devono essere eseguiti solo da un esperto, ossia una persona con formazione tecnica ed esperienza, che conosca i requisiti costruttivi e configurativi e che abbia dimestichezza con i necessari livelli di sicurezza.

## Pulizia

- Rimuovere lo sporco, come ad es. la resina, dalla lama solo con solventi che non compromettono le proprietà meccaniche delle lame.
- Provare a pulire le superfici incrostate con un panno ben strizzato, umido, tiepido. Assicurarsi che all'interno dell'allungamento non entrino liquidi! In alternativa è possibile utilizzare un detergente speciale (solvente per rimuovere la resina) o uno spray multiuso. Osservare le avvertenze di sicurezza e le indicazioni del produttore del detergente speciale/spray multiuso.

## Manutenzione

- Prima di ogni utilizzo verificare l'assenza di difetti visibili sull'apparecchio e sostituire la lama qualora non sia affilata, sia piegata o presenti altri tipi di danni.
- I lavori di manutenzione alle lame, come ad es. riparazione o rettifica, devono essere svolti obbligatoriamente da uno specialista.

## Conservazione

Riporre la lama in un luogo asciutto al riparo dalla polvere, fuori dalla portata dei bambini.

## Uso

### **B** Estrarre/inserire la batteria

1. Per estrarre la batteria (34) dall'apparecchio, premere il tasto di sblocco (35) della batteria (34) ed estrarla (34).

2. Per inserire la batteria (34), spingere la batteria (34) agendo lungo la barra di guida (9) nell'apparecchio. Si dovrà udire lo scatto in posizione.

## **B** Verificare lo stato di carica della batteria

L'indicatore dello stato di carica (20) segnala lo stato di carica della batteria (34).

Lo stato di carica della batteria viene segnalato mediante l'accensione delle rispettive spie a LED, quando l'apparecchio è in funzione. Tenere premuto l'interruttore di accensione/spengimento (5).

**rosso-giallo-verde** => batteria completamente carica

**rosso-giallo** => batteria carica per circa la metà

**rosso** => La batteria deve essere caricata

## **B** Ricaricare la batteria



Prima di ricaricare una batteria surriscaldata aspettare che si raffreddi.



Caricare la batteria (34) quando è acceso solo il LED rosso dell'indicazione dello stato di carica.

1. Rimuovere la batteria (34) dall'apparecchio.
2. Infilare la batteria (34) nel vano del caricabatterie (36).
3. Collegare il caricabatterie (36) a una presa elettrica.
4. Dopo l'avvenuto processo di ricarica si accende una spia verde fissa. Ora staccare il caricabatterie (36) dalla rete.
5. Staccare la batteria (34) dal caricabatterie (36).

## **A** Verificare la funzionalità della calotta protettiva

1. Collocare l'apparecchio con il banco sega (10) sul bordo di una base fissa in modo tale che la sega a immersione possa essere completamente abbassata.
2. Spingere in avanti il blocco di accensione (3) e abbassare la sega a immersione.
3. Verificare se la lama (27) scalfisce la calotta protettiva (24).  
Verificare se la lama ritorna autonomamente alla sua posizione di partenza.



In caso di malfunzionamento della calotta protettiva, non mettere in funzione l'apparecchio e contattare il nostro centro di assistenza.

## **C** Montare/sostituire la lama da sega



Disattivare l'apparecchio e, prima di iniziare qualsiasi lavoro, rimuovere la batteria dall'apparecchio stesso.

1. Premere la leva di fissaggio (2) in direzione dell'impugnatura supplementare (1).
2. Spingere in avanti il blocco di accensione (3) e abbassare la sega a immersione fino a quando non si innesta udibilmente in posizione.
3. Rilasciare poi il blocco accensione (3). L'unità motore si ferma al punto in cui si può montare/sostituire la lama attraverso l'apertura della calotta di protezione (24).

### Smontare la lama da sega

4. Premere e sbloccare il bloccaggio del mandrino (37) e rimuovere la vite (39) e la flangia (38) con la chiave a brugola esagonale grande (16) (dall'impugnatura supplementare (1)).
5. Rimuovere con cautela la lama (27) dal basso della calotta protettiva (24).

### Montare la lama da sega

4. Infilare la lama (27) dal basso della calotta protettiva (24) sul mandrino.

**i** Il senso di rotazione indicato sulla lama (27) deve coincidere con il senso di rotazione segnato sulla calotta protettiva (24).

5. Infilare la flangia (38) sulla lama (27).
6. Premere il bloccaggio del mandrino (37) e fissare la flangia (38) e la lama (27) con la vite (39) utilizzato la chiave a brugola esagonale grande (16).



**AVVERTENZA!** La freccia sulla lama da sega deve combaciare con la freccia della direzione di rotazione (la direzione di corsa è indicata sulla calotta protettiva).



Assicurarsi che la lama da sega sia idonea al numero di giri dell'apparecchio.

### D Collegare un aspiratore di polvere

Collegare un aspiratore di polvere e trucioli direttamente sull'espulsione trucioli (4).



Se si lavorano materiali che possono provocare la formazione di polvere dannosa per la salute, collegare l'apparecchio a un dispositivo di aspirazione idoneo e verificato di classe polveri M.

### E Montare la battuta parallela

1. Allentare la vite a galletto (11) per la sede della battuta parallela (40) e inserire la battuta parallela (30) nell'apposita sede (40).
2. Impostare la larghezza di taglio desiderata. Utilizzare a tale scopo all'occorrenza un metro per misurare. Le fessure (25) che si trovano sul bordo anteriore del banco sega (10) indicano il bordo di taglio per le impostazioni dell'angolo di taglio 0° e 45° an (vedi immagine dettagliata).
3. Stringere bene le viti a galletto (11) della sede della battuta parallela (40).

### Avviso sovraccarico

- Qualora l'apparecchio fosse a rischio di danni, si accende (brevemente) la spia del sovraccarico (A 21). L'apparecchio si spegne.

### A Regolare l'angolo di taglio

Per determinare l'angolo di taglio, ricorrere alla scala dell'angolo di taglio (13).

1. Svitare le due viti a galletto (7) per pre-selezione angolo di taglio.
2. Impostare l'angolo desiderato sulla scala dell'angolo di taglio (13) ricorrendo al margine superiore della tacca di riferimento (12).
3. Stringere di nuovo le viti a galletto (7).



Per impostare un angolo di taglio di -1° o +47°, dopo il ribaltamento ruotare il pulsante di regolazione (14).

**i** Nel caso di tagli obliqui la profondità di taglio è inferiore al valore impostato sulla scala delle profondità di taglio (29).

**i** Durante il taglio angolare, tenere l'apparecchio saldo con entrambe le mani in modo da mantenere un migliore controllo dell'apparecchio.

### **A** Regolare la profondità di taglio

1. Premere e tenere premuto il bloccaggio (15) dell'impostazione della profondità di taglio.
2. Impostare la profondità di taglio desiderata sulla scala delle profondità di taglio (29) ricorrendo alla tacca di riferimento (28).
  - A:** tacca senza barra di guida
  - B:** tacca con barra di guida
3. Rilasciare il bloccaggio (15).

### **A** Collegare la barra di guida

**i** Sul lato inferiore le barre di guida sono dotate di protezione da distacco trucioli (labbro in gomma nera). Prima del primo taglio, è necessario accorciare questa protezione da distacco trucioli a filo con la lunghezza della barra di guida. Mettere la barra di guida su un pezzo da lavorare. Impostare una profondità di taglio di circa 10 mm sulla sega a immersione e accenderla. Far avanzare la sega a immersione in modo costante spingendola leggermente in direzione di taglio.

1. Inserire l'elemento di collegamento (32) nella scanalatura di ciascuna barra di guida (31).  
L'elemento di collegamento deve trovar-

si al centro fra le due barre di guida.

2. Stringere le viti senza testa (33) con la chiave a brugola esagonale piccola (17).

### **A** Avvertenze per l'utilizzo

**i** La tacca della larghezza di taglio (26) sulla calotta protettiva (24) mostra l'intersezione anteriore e posteriore della lama ( $\varnothing$  140 mm), con massima profondità di taglio.

### Taglio (senza barra di guida)

#### Taglio perpendicolare

- Tenere la macchina con entrambe le mani, una mano sull'impugnatura (6) e l'altra sull'impugnatura supplementare (1).
- Accendere l'apparecchio, vedi capitolo "Accensione/spegnimento".
- Appoggiare l'apparecchio sul pezzo in lavorazione con la parte anteriore del banco sega (10).
- Abbassare la sega a immersione e tagliare con pressione moderata procedendo in avanti – mai all'indietro.

#### Tagli obliqui fino a 45°

- Impostare l'angolo di taglio desiderato come descritto al capitolo "Impostare l'angolo di taglio".
- Tenere la macchina con entrambe le mani, una mano sull'impugnatura (6) e l'altra sull'impugnatura supplementare (1).
- Accendere l'apparecchio, vedi capitolo "Accensione/spegnimento".
- Appoggiare l'apparecchio sul pezzo in lavorazione con la parte anteriore del banco sega (10).
- Abbassare la sega a immersione e tagliare con pressione moderata procedendo in avanti – mai all'indietro.

### Tagli a tuffo

- Impostare la profondità di taglio desiderata come descritto al capitolo "Impostare la profondità di taglio".
- Appoggiare l'apparecchio sul pezzo in lavorazione.
- Tenere la macchina con entrambe le mani, una mano sull'impugnatura (6) e l'altra sull'impugnatura supplementare (1).
- Accendere l'apparecchio, vedi capitolo "Accensione/spengimento".
- Abbassare la sega a immersione e tagliare con pressione moderata procedendo in avanti – mai all'indietro.

**i** Ridurre il rischio di un contraccolpo appoggiando il bordo posteriore a un fermo (per es. la barra di guida).

**i** Uno spostamento laterale durante il taglio può far sì che la lama si incastri e che si verifichi dunque un contraccolpo. Nei tagli a tuffo che non vengono eseguiti perpendicolarmente, assicurate il banco sega contro lo spostamento laterale.

### Taglio (con barra di guida)

#### Taglio perpendicolare

- Appoggiare la barra di guida (31) con il labbro di gomma nero rivolto verso il basso sul pezzo in lavorazione.
- Appoggiare l'apparecchio con la scanalatura sulla barra di guida.
- Tenere la macchina con entrambe le mani, una mano sull'impugnatura (6) e l'altra sull'impugnatura supplementare (1).
- Accendere l'apparecchio, vedi capitolo "Accensione/spengimento".
- Abbassare la sega a immersione e tagliare con pressione moderata procedendo in avanti – mai all'indietro.

### Tagli obliqui fino a 45 °

- Appoggiare la barra di guida (31) con il labbro di gomma nero rivolto verso il basso sul pezzo in lavorazione.
- Appoggiare l'apparecchio con la scanalatura sulla barra di guida.
- Impostare l'angolo di taglio desiderato come descritto al capitolo "Impostare l'angolo di taglio".
- Tenere la macchina con entrambe le mani, una mano sull'impugnatura (6) e l'altra sull'impugnatura supplementare (1).
- Accendere l'apparecchio, vedi capitolo "Accensione/spengimento".
- Abbassare la sega a immersione e tagliare con pressione moderata procedendo in avanti – mai all'indietro.

### Taglio a tuffo con barra di guida

- Appoggiare la barra di guida (31) con il labbro di gomma nero rivolto verso il basso sul pezzo in lavorazione.
- Appoggiare l'apparecchio con la scanalatura sulla barra di guida.
- Impostare la profondità di taglio desiderata come descritto al capitolo "Impostare la profondità di taglio".
- Appoggiare il bordo posteriore del banco sega (10) (per quanto possibile) a un fermo.

**i** Con le viti eccentriche (8) si può far sì che il banco sega si infili con maggiore precisione nella barra di guida.

- Per ridurre il gioco tra apparecchio e barra di guida (31) stringere le viti eccentriche (8).
- Tenere la macchina con entrambe le mani, una mano sull'impugnatura (6) e l'altra sull'impugnatura supplementare (1).
  - Accendere l'apparecchio, vedi capitolo "Accensione/spengimento".



- Abbassare la sega a immersione e tagliare con pressione moderata procedendo in avanti – mai all'indietro.

## **A** Impostare il numero di giri e la modalità Eco

Attraverso il tasto **C** (22) potete impostare uno dei 6 livelli di numero di giri.

È anche a disposizione una modalità Eco.

Se la modalità Eco è attiva, la spia LED Eco (19) è acceso.

## **A** Accensione/spegnimento

### Accensione:

1. Spingere in avanti il blocco di accensione (3).
2. Azionare l'interruttore di accensione/spegnimento (5).  
**i** Dopo che la macchina si è accesa, è possibile rilasciare il blocco accensione (3).
3. Abbassare la sega a immersione.

### Spegnimento:

1. Rilasciare l'interruttore di accensione/spegnimento (5).
2. Riportare la lama nella calotta protettiva (24).

## Collegare l'apparecchio con l'app Lidl Home

**!** L'apparecchio può essere collegato con l'app Lidl Home solo se si utilizza una batteria Smart Performance.

1. Infilare il piede dell'apparecchio in una **batteria Smart Performance** fino a quando quest'ultima non scatta in posizione.

**i** Azionare il tasto **C** (**A** 22). La spia LED Smart **C** (**A** 18) si accende.

2. Attivare il Bluetooth® del proprio smartphone.
3. Aprire l'app Lidl Home.

A questo punto ci sono varie opzioni (**1**, **2** e **3**) per collegare l'apparecchio.

**1** Se è il primo dispositivo ad essere collegato all'app:

4. Nella scheda **🏠 "A casa"** selezionare l'opzione **"Aggiungere dispositivo"**. L'app ricerca i dispositivi disponibili nelle vicinanze e mostra i dispositivi trovati.

**i** In caso contrario, continuare a leggere l'opzione **3**.

5. Selezionare **"Vai su Aggiungi"**; in tal modo viene visualizzato un elenco con i dispositivi disponibili.
6. Selezionare l'apparecchio apponendo il segno di spunta **☑**. Selezionare solo un dispositivo per volta. Se dovessero essere presenti altri segni di spunta, deselezionarli cliccando sulla relativa spunta.
7. Ora premere su **+** che presenta lo stesso colore della spunta messa.
8. Confermare il collegamento avvenuto con **"Termina"**.

A questo punto l'apparecchio viene visualizzato nella scheda **🏠 "A casa"** e può essere selezionato.

**2** Se in precedenza sono stati collegati altri dispositivi all'app:



4. Nella scheda **🏠 "A casa"** selezionare **+** in alto a destra. L'app ricerca i dispositivi disponibili nelle vicinanze e mostra i dispositivi trovati.

**i** In caso contrario, continuare a leggere l'opzione **3**.

5. Proseguire come descritto nell'opzione **1** dal punto 5.

③ Se non compare automaticamente un elenco di dispositivi disponibili:

Se l'apparecchio non viene proposto automaticamente, procedere come segue:

4. Nella scheda  **"A casa"** selezionare  in alto a destra.
5. Nella barra a sinistra selezionare **"Altri"**.
6. Selezionare **"Altri 2"**.
7. Confermare che l'indicazione lampeggia velocemente.  
A questo punto l'app ricerca dispositivi disponibili e li propone.
8. Selezionare l'apparecchio desiderato premendo  per aggiungerlo all'app.
9. Confermare prima con **"Continua"**, poi con **"Termina"**.

 L'aggiornamento firmware può comportare variazioni di funzionalità dell'app.

## Funzioni dell'app

Selezionare la batteria Smart (con cui si usa l'apparecchio). Si aprirà la pagina riassuntiva dell'apparecchio che riporta le seguenti informazioni e possibilità di impostazione:

 Qualora non comparisse subito la pagina riassuntiva, selezionare sulla pagina riassuntiva della batteria il dispositivo Performance PPTSA 20-Li A1 alla rubrica "Informazioni dispositivo".

- l'**ID virtuale utensile** consente una precisa identificazione dell'utensile
- sono riportati il **Modello utensile** e, tra parentesi, il lotto di produzione
- la **Corrente di scarica utensile** indica la scarica attuale in Ampere
- la **Velocità di rotazione utensile** viene espressa in RPM (rounds per minute)/min<sup>1</sup>. Nell'impostazione "Professionale"



- alla voce **Utensili in modalità di lavoro**, si può preimpostare il numero di giri.
- alla voce **Utensili in modalità di lavoro** si può scegliere tra: potenza, professionale ed ECO
- è possibile leggere la **Durata totale di utilizzo dell'utensile**
- alla voce **Durata di sovratemperatura utensile** si possono leggere i tempi in cui l'apparecchio era in sovratemperatura
- alla voce **tempo di blocco utensile** è possibile leggere la frequenza di blocco dell'apparecchio
- è possibile leggere la frequenza di **durata sovracorrente utensile** dell'apparecchio
- un punto rosso sulla **Versione firmware** segnala che è a disposizione un update. Selezionando la versione Firmware è possibile eseguire l'aggiornamento
- selezionando **"Reset"** alla voce **Ripristino delle impostazioni di fabbrica** è possibile ripristinare le impostazioni di partenza. Tutti i dati memorizzati verranno cancellati.

 Se si seleziona l'immagine, si giunge a una veduta a 360° dell'apparecchio.

## Direttiva sulla protezione dei dati

La direttiva sulla protezione dei dati completa è disponibile nella scheda  alla voce **"Direttiva sulla protezione dei dati"**.

## Scollegare il dispositivo e cancellare i dati dall'app

1. Nella scheda , selezionare il dispositivo che si desidera eliminare cancellando i relativi dati.
2. Selezionare l'icona  in alto a destra.

3. Selezionare **“Elimina dispositivo”**.
4. Per cancellare i dati, selezionare **“Scollega e cancella dati”**.  
Se si desidera solo scollegare il dispositivo senza cancellare i dati, selezionare **“Scollega”**.

## Problemi con l'app? - FAQ

1. Selezionare dall'elenco dei dispositivi la batteria Smart con cui si usa l'apparecchio Performance.
2. Scorrere sullo schermo da sinistra a destra per passare alla pagina riassuntiva della batteria.
3. Selezionare l'icona  in alto a destra.
4. Alla voce **“Altro”** selezionare l'opzione **“FAQ”** (domande frequenti)

## Pulizia e manutenzione



Lasciare eseguire i lavori di riparazione e di manutenzione non descritti nelle presenti istruzioni d'uso dal nostro centro di assistenza tecnica. Usare solo ricambi originali. Pericolo di lesioni!



Spegnere l'apparecchio ed estrarre la batteria dall'apparecchio prima di eseguire lavori all'apparecchio.

Eseguire i seguenti lavori di pulizia regolarmente. In questo modo può essere garantito un utilizzo duraturo e affidabile.

### Pulizia



**L'apparecchio non deve essere spruzzato con acqua né immerso nell'acqua. Pericolo di scosse elettriche!**

- Tenere le feritoie di ventilazione, l'alloggiamento del motore e le impugnature dell'apparecchio pulite. A tale scopo usare un panno umido o una spazzola. Non usare detergenti o solventi. Possono causare danni irreparabili all'apparecchio.

## Manutenzione

L'apparecchio non richiede interventi di manutenzione.

## Conservazione

- Conservare l'apparecchio in un luogo asciutto e privo di polvere, lontano dalla portata dei bambini
- La temperatura di conservazione per la batteria è compresa tra 0 °C e 45 °C. Evitare durante il processo di ricarica freddo o caldo estremo, affinché la batteria non perda la potenza.
- Riporre l'apparecchio e gli accessori nella valigetta in dotazione (23).

## Smaltimento/Tutela dell'ambiente

Rimuovere la batteria dall'apparecchio e smaltire l'apparecchio, la batteria, gli accessori e l'imballaggio in modo da garantirne il corretto riciclaggio nel rispetto dell'ambiente.



Gli apparecchi elettrici non vanno smaltiti con i rifiuti domestici.



Non smaltire la batteria con i rifiuti domestici, nel fuoco (pericolo di esplosione) o in acqua. In caso di fuoriuscita di fumi o liquidi tossici, le batterie danneggiate possono essere nocive per l'ambiente e per la salute delle persone.

Smaltire le batterie conformemente alle disposizioni locali. Le batterie difettose o esauste devono essere riciclate secondo la direttiva 2006/66/CE. Conferire le batterie ad un centro di raccolta di batterie usate, dove verranno sottoposte a un corretto riciclaggio nel rispetto dell'ambiente. Per informazioni in merito rivolgersi al servizio di raccolta locale o al nostro centro di assistenza. Smaltire le batterie quando sono scariche. Si consiglia di coprire i poli con nastro adesivo come protezione contro il cortocircuito. Non aprire la batteria.

## **Pezzi di ricambio/ Accessori**

**È possibile ordinare pezzi di ricambio e accessori all'indirizzo [www.grizzlytools.shop](http://www.grizzlytools.shop)**

In caso di problemi con la procedura d'ordine, utilizzare il modulo di contatto. Per ulteriori domande rivolgersi al „Service-Center“ (vedere pagina 213).

Lama,  
Ø 140 mm x 1,8 x Ø 20 mm.. 13800414

## **Garanzia**

Gentile cliente, il prodotto ha una garanzia di 5 anni dalla data di acquisto. In caso di difetti di questo prodotto può avanzare diritti legali nei confronti del venditore del prodotto. Tali diritti legali non vengono limitati dalla nostra garanzia qui di seguito rappresentata.

### **Condizioni di garanzia**

Il termine di garanzia decorre dalla data di acquisto. Conservare lo scontrino originale in buono stato. Tale documento è

necessario come prova d'acquisto.

Se entro cinque anni dalla data di acquisto di questo prodotto dovessero emergere difetti di fabbricazione o del materiale, il prodotto viene a nostra discrezione ripartito o sostituito a titolo gratuito. Questa garanzia presuppone che l'apparecchio difettoso venga presentato entro cinque anni unitamente allo scontrino d'acquisto (scontrino) con una breve descrizione del difetto e di quando si è riscontrato. Se il difetto è coperto dalla nostra garanzia, riceverà il prodotto riparato oppure un prodotto nuovo. Con la riparazione o la sostituzione del prodotto non inizia un nuovo periodo di garanzia.

### **Tempo di garanzia e diritti legali per vizi della cosa**

Il periodo di garanzia non viene prolungato. Questo vale anche per parti sostituite e riparate. Difetti e vizi presenti già al momento dell'acquisto devono essere segnalati immediatamente dopo la rimozione dall'imballaggio. Riparazioni che accorrono dopo il periodo di garanzia sono a pagamento.

### **Volume di garanzia**

L'apparecchio è stato prodotto accuratamente secondo severe direttive di qualità e controllato con coscienza prima della consegna.

La prestazione in garanzia vale per difetti del materiale o di fabbricazione. Questa garanzia non si estende a componenti del prodotto esposti a normale logorio, che possono pertanto essere considerati come componenti soggetti a usura (esempio Lama da sega). La garanzia non si estende altresì a danni che si verificano su componenti delicati (esempio interruttori) nonché danni derivanti dal trasporto o altri incidenti.

Questa garanzia decade se il prodotto è stato danneggiato, non usato correttamente o non mantenuto. Per un uso corretto del

prodotto devono essere osservate tutte le indicazioni riportate nelle istruzioni per l'uso. Destinazioni d'uso e azioni sconsigliate nelle istruzioni d'uso o dalle quali si viene avvertiti, sono tassativamente da evitare. Il prodotto è destinato solo per i privati e non per uso commerciale. In caso di uso improprio, esercizio della forza e interventi non effettuati dalla nostra filiale di assistenza tecnica autorizzata, decade la garanzia.

### Svolgimento in caso di garanzia

Per garantire una rapida elaborazione della Sua pratica, La preghiamo di seguire le seguenti indicazioni:

- per tutte le richieste tenere a portata di mano lo scontrino fiscale e il codice articolo (IAN 396073\_2201) come prova d'acquisto.
- I codici articolo sono riportati sulla targhetta del tipo.
- Nel caso in cui si dovessero verificare difetti funzionali o altri vizi, La preghiamo di contattare **telefonticamente** o per **e-mail**. Riceverà ulteriori informazioni sullo svolgimento del Suo reclamo.
- Un prodotto rilevato come difettoso può essere inviato con porto franco all'indirizzo di assistenza comunicato, previa consultazione del nostro servizio di assistenza tecnica, allegando la prova d'acquisto (scontrini fiscali) e l'indicazione, in che cosa consiste il difetto e quando si è verificato. Per evitare problemi di accettazione e costi aggiuntivi, usare tassativamente solo l'indirizzo che Le è stato comunicato. Assicurarsi che la spedizione non avvenga in porto assegnato, con merce ingombrante, corriere espresso o altro carico speciale. Spedire l'apparecchio inclusi tutti gli accessori forniti insieme al momento dell'acquisto e garantire un imballaggio di trasporto sufficientemente sicuro.

## Servizio di riparazione

Riparazioni **non soggette alla garanzia** possono essere effettuate dietro fattura dalla nostra filiale di assistenza tecnica previo preventivo gratuito da parte della stessa. Possiamo lavorare solo apparecchi che vengono spediti sufficientemente imballati e affrancati.

**Attenzione:** Spedire l'apparecchio alla nostra filiale in condizioni pulite e con l'indicazione del difetto.

Apparecchi spediti in porto assegnato - con merce ingombrante, corriere espresso o altro carico speciale - non vengono accettati. Lo smaltimento degli apparecchi difettosi spediti viene effettuato da noi gratuitamente.

## Service-Center



### Assistenza Italia

Tel.: 800781188

E-Mail: grizzly@lidl.it

**IAN 396073\_2201**



### Assistenza Malta

Tel.: 80062230

E-Mail: grizzly@lidl.com.mt

**IAN 396073\_2201**

## Importatore

Non dimenticare che il seguente indirizzo non è un indirizzo di assistenza tecnica. Contattare prima di tutto il centro di assistenza tecnica sopra nominato.

### Grizzly Tools GmbH & Co. KG

Stockstädter Straße 20

63762 Großostheim

GERMANIA

www.grizzlytools.de

## Sadržaj

<b>Bevezető</b> .....	<b>214</b>	Túlterhelés-figyelmeztetés .....	227
<b>Rendeltetés</b> .....	<b>215</b>	Vágásszög beállítása.....	227
<b>Általános leírás</b> .....	<b>215</b>	Vágásmélység beállítása .....	227
Szállítási terjedelem .....	215	Vezetősín csatlakoztatása.....	227
Áttekintés .....	215	Munkavégzésre vonatkozó	
Működésleírás .....	216	utasítások.....	228
<b>Műszaki adatok</b> .....	<b>216</b>	Fordulatszám és ECO mód beállítása ..	229
Töltési idő.....	217	Be-/kikapcsolás .....	229
<b>Biztonsági tudnivalók</b> .....	<b>217</b>	<b>A készülék csatlakoztatása a</b>	
Szimbólumok és ábrák.....	217	<b>Lidl Home alkalmazáshoz</b> .....	<b>229</b>
Általános biztonsági tudnivalók		Az alkalmazás funkciói.....	230
elektromos szerszámgépekhez.....	218	Adatvédelmi irányelv.....	231
Kiegészítő utasítások .....	221	Készülék leválasztása és adatok	
MARADÉK RIZIKÓ .....	222	törlése az alkalmazásból .....	231
Valamennyi fűrészre vonatkozó		Problémája van az	
biztonsági utasítások .....	222	alkalmazással? – GYIK .....	231
Fűrészekre vonatkozó további		<b>Tisztítás és karbantartás</b> .....	<b>231</b>
biztonsági utasítások .....	223	Tisztítás.....	231
A fűrészlapra vonatkozó biztonsági		Karbantartás .....	232
utasítások.....	224	<b>Tárolás</b> .....	<b>232</b>
<b>Használat</b> .....	<b>225</b>	<b>Eltávolítás és</b>	
Akkumulátor kivétele/behelyezése ..	225	<b>környezetvédelem</b> .....	<b>232</b>
Akkumulátor töltöttségi szintjének		<b>Pótalkatrészek / Tartozékok</b> ....	<b>232</b>
ellenőrzése.....	225	<b>HU JÓTÁLLÁSI TÁJÉKOZTATÓ</b> .....	<b>233</b>
Akkumulátor töltése .....	225	<b>Az eredeti CE megfelelőségi</b>	
A védőburkolat működésének		<b>nyilatkozat fordítása</b> .....	<b>266</b>
ellenőrzése.....	226	<b>Robbantott ábra</b> .....	<b>269</b>
Fűrészlap felszerelése/cseréje .....	226		
Porelszívó csatlakoztatása .....	226		
Párhuzamos ütköző felszerelése .....	227		

## Bevezető

Gratulálunk az Ön által megvásárolt új berendezéshez. Ezzel egy kiváló minőségű termék mellett döntött. A jelen készülék minőségét a gyártás alatt ellenőrizték és alávetették egy végső ellenőrzésnek. Ezzel a készülék működőképessége biztosított.



A használati útmutató a termék részét képezi. Fontos utasításokat tartalmaz a biztonságra, a használatra és a hulladékeltávolításra vonatkozóan. A termék használata előtt ismerkedjen meg az összes kezelési és biztonsági útmutatással. A terméket csak a leírtaknak megfelelően és a megadott használati területen lehet alkalmazni.

Őrizze meg jól az útmutatót és a termék harmadik személynek való továbbadása esetén mellékelje az összes dokumentumot.

## Rendeltetés

Az akkumulátoros merülőfűrész fában, műanyagban vagy könnyűszerkezetű anyagokban (pl. gipszkarton) történő hosszanti, kereszt- és merülővágások fűrészelésére alkalmas. Fém fűrészelése nem megengedett. Jelen útmutatóban nem nyomatékkal megengedett alkalmazásoktól eltérő minden egyéb használat a gép károsodását okozhatja, és komoly veszélyt jelenthet a kezelő számára. A kezelő vagy a használó felelős a személyekkel vagy azok tulajdonával történt balesetekért vagy károkért. A gyártó nem felel a rendeltetésellenes használatból vagy a hibás kezeléssel adódó károkért. Ez a berendezés nem alkalmas ipari használatra. Ipari alkalmazás esetén megszűnik a garancia. A készülék a (Parkside) X 20 V TEAM sorozat része és a (Parkside) X 20 V TEAM sorozat akkumulátoraival üzemeltethető. Az akkumulátorokat csak a (Parkside) X 20 V TEAM sorozat töltőivel szabad tölteni.

## Általános leírás

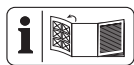

A legfontosabb funkcionális részek ábrája a kihajtható oldalon található.

## Szállítási terjedelem

Csomagolja ki a készüléket és ellenőrizze teljességét:

- akkumulátoros merülőfűrész
- párhuzamos ütköző
- univerzális fűrészlap Ø 140 mm (előre felszerelt)

- vezetősín (2 részes) + összekötőelem
- 2 db imbuszkulcs  
(1 db a tároló kofferben,  
1 db pótmarkolatban)
- tároló koffer
- használati utasítás



**Az akkumulátort és a töltőt nem tartalmazza.**

## Áttekintés



- 1 pótmarkolat
- 2 rögzítőkar
- 3 kapcsolózár
- 4 forgácskidobó
- 5 be-, kikapcsoló
- 6 markolat
- 7 szárnyascsavar (vágásszög)
- 8 excentercsavar
- 9 vezetősín
- 10 fűrészszal
- 11 szárnyascsavar (párhuzamos ütköző)
- 12 referenciajelölés (vágásszög)
- 13 vágásszög-skála
- 14 állítógomb
- 15 retesz (vágásmélység-skála)
- 16 nagy imbuszkulcs
- 17 kis imbuszkulcs
- 18 Smart-LED kijelző
- 19 ECO-LED kijelző
- 20 töltésszint-kijelző
- 21 túlterhelés figyelmeztető jelzés
- 22 gomb (fordulatszám)
- 23 koffer
- 24 védőburkolat
- 25 vágat
- 26 vágásszélesség-jelölés
- 27 fűrészlap
- 28 referenciajelölés (vágásmélység-skála)

- 29 vágásmélység-skála
- 30 párhuzamos ütköző
- 31 vezetősín
- 32 összekötőelem
- 33 hernyócsavar
- B** 34 akkumulátor
- 35 kireteszelő gomb
- 36 töltőkészülék
- C** 37 orsóretesz
- 38 karima
- 39 csavar
- E** 40 párhuzamos ütköző befogó

## Működésleírás

Az akkumulátoros merülőfűrész hosszanti, kereszt- és merülővágások fűrészelésére alkalmas és választhatóan vezetősínnel vagy anélkül használható. Párhuzamos vágásokhoz egy párhuzamos ütköző van mellékelve.

A kezelőelemek funkciója az alábbi leírásban található.

## Műszaki adatok

### Akkumulátoros

#### merülőfűrész.....PPTSA 20-Li A1

Motorfeszültség U ..... 20 V==

Üresjárat fordulatszám  $n_0$  2800-5500 min<sup>-1</sup>

Súly (akkumulátor nélkül) ..... 4,0 kg

Súly (tartozékokkal) ..... 2,0 kg

Max. vágásmélység, vezetősín nélkül

90° esetén ..... kb. 52 mm

45° esetén ..... kb. 38 mm

Max. vágásmélység, vezetősínnel

90° esetén ..... kb. 46 mm

45° esetén ..... kb. 32 mm

Hangnyomásszint

( $L_{pA}$ ) ..... 76,86 dB(A),  $K_{pA}$  = 3 dB

Hangerőszint

( $L_{WA}$ ) ..... 87,86 dB(A);  $K_{WA}$  = 3 dB

Rezgés ( $a_{h,w}$ ) fűrészelés fába

markolat ..... 2,611 m/s<sup>2</sup>; K= 1,5 m/s<sup>2</sup>

pótmarkolat ..... 3,107 m/s<sup>2</sup>; K= 1,5 m/s<sup>2</sup>

Hőmérséklet ..... max. 50 °C

Töltés ..... 4 - 40 °C

Üzemeltetés ..... -20 - 50 °C

Tárolás ..... 0 - 45 °C

Smart akkumulátorokkal

(Smart PAPS 204 A1/Smart PAPS 208 A1)

történő használat esetén

Munkafrekvencia/

Frekvenciasáv ..... 2400 - 2483,5 MHz

max. átviteli teljesítmény ..... ≤ 20 dBm

**fűrészlap..... HW 42**

Méretek ..... Ø 140 mm x 1,8 x Ø 20 mm

Fogvastagság ..... 1,8 mm

Furat mérete ..... Ø 20 mm

Fogak száma ..... 42 fog

Törzslap-vastagság ..... 1,8 mm

Üresjárat fordulatszám,

n max. ....7000 min<sup>-1</sup>

A megadott lengésemmissziós értéket egy szabvány vizsgálati módszerrel mérték és egy elektromos szerszám másikkal való összehasonlításához lehet használni.

A megadott rezgés kibocsátási érték a terhelés előzetes megbecsüléséhez is felhasználható.



**Figyelmeztetés:** A lengésemmissziós érték az elektromos szerszám

tényleges használata során eltérhet a megadott értéktől, attól függően, hogyan használják az elektromos szerszámot.

Próbálja a rezgésterhelést a lehető legalacsonyabb szinten tartani. A rezgésterhelés csökkentésére tett intézkedések például a munkaidő korlátozása. Ebben az esetben a működési ciklus minden részét figyelembe kell venni (például amikor az elektromos kéziszerszám ki van kapcsolva, és amikor bár be van kapcsolva, de terhelés nélkül fut).



## Töltési idő

A készülék a (Parkside) X 20 V TEAM sorozat része és a (Parkside) X 20 V TEAM sorozat akkumulátoraival üzemeltethető. A (Parkside) X 20 V TEAM sorozat akkumulátorait csak a (Parkside) X 20 V TEAM sorozat töltőivel szabad tölteni.

Javasoljuk, hogy ezt a készüléket kizárólag az alábbi akkumulátorokkal üzemeltesse: Smart PAPS 204 A1, Smart PAPS 208 A1, PAP 20 A1, PAP 20 A3, PAP 20 B1, PAP 20 B3  
Javasoljuk, hogy ezeket az akkumulátorokat az alábbi töltőkkel töltsse: Smart PLGS 2012 A1, PDSLГ 20 A1, PLG 20 A3, PLG 20 A4, PLG 20 C1, PLG 20 C3

Figyelem! A kompatibilis akkumulátorok aktuális listája az alábbi oldalon található: [www.lidl.de/akku](http://www.lidl.de/akku)

Töltési idő (perc)	PAP 20 A1 PAP 20 B1	PAP 20 A2	PAP 20 A3 PAP 20 B3	Smart PAPS 204 A1	Smart PAPS 208 A1
PLG 20 A1 PLG 20 A4 PLG 20 C1	60	90	120	120	210
PLG 20 A2	45	60	80	80	165
PLG 20 A3 PLG 20 C3	35	45	60	50	120
PDSLГ 20 A1	35	45	60	50	120
Smart PLGS 2012 A1	35	40	40	40	50

## Biztonsági tudnivalók

A készülék használata során figyelembe kell venni a biztonsági tudnivalókat.

### Szimbólumok és ábrák

#### A készüléken található képek:



Figyelmesen olvassa végig a kezelési utasítást.

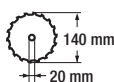

Fűrészlap átmérője  
Fűrészlap furatának mérete



Fűrészlap forgásiránya



Fokozatok beállítása/  
fordulatszám-választó



Smart-LED kijelző



ECO mód



Túlterhelés figyelmeztető jelzés



töltésszint-kijelző



Az elektromos készülékek nem tartoznak a háztartási hulladékok közé

## További szimbólumok a fűrészlapon:



Viseljen védőszemüveget!



Viseljen légzésvédő maszkot!



Viseljen hallásvédőt!



Ne használjon sérült fűrészlapokat



Fűrészlap forgásiránya

## Szimbólumok a tároló kofferen:



Hely az akkumulátoros merülőfűrész részére



Hely az akkumulátor részére



Hely a töltő részére



Hely a párhuzamos ütköző részére



Hely a használati útmutató részére



Újrahasznosítás-kód

## Szimbólumok az utasításban:



**Veszélyjelek a személyi sérülés vagy anyagi kár elhárítására vonatkozó utasításokkal.**



Utasító jelzések az anyagi kár elhárítására vonatkozó utasításokkal.



Tájékoztató jelzések, amelyek a szerszámgép optimális kezeléséről informálnak.

## Általános biztonsági tudnivalók elektromos szerszámgépekhez



**FIGYELMEZTETÉS! Olvassa el az elektromos kéziszerszámhoz tartozó összes biztonsági utasítást, tudnivalót, illusztrációt és műszaki adatot.** A biztonsági tudnivalók és utasítások betartásának elmulasztása áramütést, tüzet és/vagy súlyos sérüléseket okozhat.

**A jövőbeni használat érdekében őrizzen meg minden biztonsági tudnivalót és útmutatót.**

A biztonsági tudnivalókban alkalmazott „elektromos szerszámgép” fogalom hálózatról működtetett elektromos szerszámgépekre (hálózati kábellel) és akkuval működtetett elektromos szerszámgépekre (hálózati kábel nélkül) vonatkozik.

### 1) Munkahelyi biztonság

- Munkaterületét mindig tartsa tisztán és jól megvilágítva.** A rendetlenség vagy a megvilágítatlan munkaterületek balesetekhez vezethetnek.
- Ne dolgozzon az elektromos szerszámgéppel robbanásveszélyes környezetben, ahol éghető folyadékok, gázok vagy porok találhatóak.** Az elektromos szerszámgépek szikrákat hoznak létre, melyek meggyújthatják a port vagy a gőzöket.
- Az elektromos szerszámgép használata közben tartsa távol a gyermekeket és az egyéb személyeket.** Ha elvonják a figyelmét, elveszítheti a szerszámgép feletti uralmat.

## 2) Elektromos biztonság

- a) Az elektromos szerszám gép csatlakozó dugójának passzolnia kell a dugaszoló aljzatba. A dugót semmilyen módon sem szabad módosítani. Ne használjon adapterdugókat védőföldelt elektromos szerszám gépekkel együtt. A módosítás nélküli dugók és a megfelelő dugaszoló aljzatok csökkentik az áramütés kockázatát.
- b) Kerülje teste érintkezését a földelt felületekkel, mint pl. csövekkel, fűtőtestekkel, tűzhelyekkel és hűtőszekrényekkel. Megnö az áramütés veszélyének kockázata, ha az Ön teste földelve van.
- c) Az elektromos szerszám gépeket esőtől és nedvességtől távol kell tartani. Nő az áramütés kockázata, ha víz hatol be az elektromos szerszám gépbe.
- d) Ne használja a kábelt rendeltetésétől eltérő célokra, az elektromos szerszám gép hordozásához, felakasztásához vagy a dugó dugaszoló aljzataból történő kihúzásához. Tartsa távol a kábelt hőtől, olajtól, éles peremektől vagy mozgásban lévő készülékelemektől. A sérült vagy összegabalyodott kábelek növelik az áramütés kockázatát.
- e) Ha egy elektromos szerszám géppel a szabadban akar dolgozni, csak olyan hosszabbító kábelt használjon, amely külső terekben is alkalmazható. A kültéri használatra alkalmas hosszabbító kábel alkalmazása csökkenti az áramütés kockázatát.
- f) Ha az elektromos kéziszerszám nedves helyen történő használata elkerülhetetlen, használjon áram-védőkapcsolót. Az áram-védőkapcsoló használata csökkenti az áramütés kockázatát.

## 3) Személyek biztonsága

- a) Legyen figyelmes, ügyeljen arra, hogy mit csinál és végezze a munkát racionálisan az elektromos szerszám géppel. Soha ne használjon elektromos szerszám gépet, ha fáradt, illetve kábítószerek, alkohol vagy gyógyszerek hatása alatt áll. Egy elektromos szerszám gép használata közben egyetlen figyelmetlen pillanat is komoly sérülésekhez vezethet.
- b) Hordjon személyi védőfelszerelést és mindig egy védőszemüveget. A személyi védőfelszerelés, mint a pormaszok, a csúszásálló biztonsági cipők, a védősisak vagy a hallásvédő viselése, az elektromos szerszám gép mindenkori fajtája és alkalmazása függvényében, csökkenti a sérülések kockázatát.
- c) Kerülje a véletlen üzembe helyezést. Győződjön meg arról, hogy az elektromos szerszám gép ki van kapcsolva, mielőtt áramellátásra és/vagy akkura csatlakoztatja, felemeli vagy hordozza. Balesetekhez vezethet, ha az elektromos szerszám gép hordozása közben a kapcsolón tartja az ujját, vagy a készüléket bekapcsolva csatlakoztatja az áramellátásra.
- d) Az elektromos szerszám gép bekapcsolása előtt távolítsa el a beállító szerszámokat vagy a csavarkulcsot. A forgó készülékrészekben lévő szerszám vagy kulcs sérülésekhez vezethet.
- e) Kerülje az abnormális testtartást. Gondoskodjon a stabil álló helyzetről és mindenkor tartsa meg egyensúlyát. Így váratlan helyzetekben jobban tudja kontrollálni az elektromos szerszám gépet.
- f) Viseljen megfelelő ruházatot. Ne viseljen bő ruházatot vagy ékszereket. Hátját, ruházatát és kesztyűit tartsa távol

a mozgásban lévő alkotóelemektől. A mozgásban lévő alkotóelemek elkapathatják a laza ruházatot, az ékszereket vagy a hosszú hajjat.

g) Amennyiben a készülékhez porszívó és porgyűjtő berendezés is szerelhető, akkor azokat fel kell helyezni és megfelelően használni kell. Porszívó alkalmazása csökkentheti a por miatti veszélyeztetéseket.

h) Ne gondolja, hogy biztonságban van és ne hagyja figyelmen kívül az elektromos kéziszerszámokra vonatkozó biztonsági előírásokat akkor sem, ha többszöri használat után jól ismeri az elektromos kéziszerszám használatát. A figyelmetlenség már a másodperc törtérsze alatt is súlyos sérülésekhez vezethet.

#### 4) Az elektromos szerszámgép alkalmazása kezelése

- a) Ne terhelje túl a készüléket. Munkájához használja az annak megfelelő elektromos szerszámgépet. A megfelelő elektromos szerszámgéppel jobban és biztonságosabban dolgozhat a megadott teljesítménytartományban.
- b) Ne használjon olyan elektromos szerszámgépet, melynek meghibásodott a kapcsolója. A nem be- vagy kikapcsolható elektromos szerszámgép veszélyes és meg kell javítani.
- c) Húzza ki a hálózati csatlakozódugót a csatlakozóaljzatból és/vagy távolítsa el a levehető akkumulátort, mielőtt beállításokat végez a készüléken, betétszerszámokat cserél vagy az elektromos kéziszerszámot elteszi. Ez az óvintézkedés megakadályozza az elektromos szerszámgép véletlen beindulását.
- d) A használaton kívül lévő elektromos szerszámgépek tárolása gyermekek

által el nem érhető helyen történjen.

Ne engedje, hogy olyan személyek használják a készüléket, akik azt nem ismerik és jelen utasításokat nem olvasták el. Az elektromos szerszámgépek veszélyesek, ha azokat tapasztalatlan személyek használják.

e) Gondosan ápolja az elektromos kéziszerszámot és a betétszerszámokat.

Ellenőrizze, hogy a mozgatható alkotóelemek kifogástalanul működjenek, és ne szoruljanak, illetve hogy ne legyenek eltörve vagy olyan mértékben megsérülve alkotóelemek, hogy az csorbítsa az elektromos szerszámgép működését. A készülék használata előtt a sérült alkotóelemeket javíttassa meg. Számos baleset okát a rosszul karbantartott elektromos szerszámgépek képezik.

f) A vágószerszámokat tartsa élesen és tisztán. A gondosan ápoltt, éles vágóélekkel rendelkező vágószerszámok kevésbé szorulnak be és könnyebben vezethetők.

g) Az elektromos szerszámgépet, a tartozékokat, a behelyezhető szerszámokat stb. alkalmazza jelen utasításoknak megfelelően. Eközben vegye figyelembe a munkafeltételeket és a kivitelezendő tevékenységet. Az elektromos szerszámgépek rendeltetés szerinti alkalmazásuktól eltérő célra történő használata veszélyes szituációkat teremthet.

h) A markolatokat és fogófelületeket tartsa szárazon, tisztán és olaj- illetve zsírmentesen. A csúszós markolatok és fogófelületek nem teszik lehetővé az elektromos kéziszerszám biztonságos használatát és irányítását váratlan helyzetekben.

## 5) Akkus készülékek gondos kezelése és használata

- a) Az akkukat csak a gyártó által javasolt akkutöltőkben töltsse fel. Meghatározott fajtájú akkukhoz készült akkutöltő eltérő fajtájú akkukkal történő használata esetén tűzveszély áll fenn.
- b) Az elektromos szerszámgekben mindig csak az azokkal történő használat céljára rendeltetett akkukat használja. Az eltérő akkuk használata sérüléseket okozhat és tűzveszélyt rejt magában.
- c) A használaton kívüli akkut tartsa távol gemkapcsoktól, érméktől, kulcsoktól, szögektől, csavaroktól és egyéb olyan apró fémtárgyaktól, melyek az érintkezők áthidalását okozhatják. Az akku érintkezői között fellépő rövidzárlat égési sérüléseket okozhat és tűzveszélyes.
- d) Hibás alkalmazás esetén folyadék juthat ki az akkuból. Kerülje az azzal való érintkezést. Véletlen érintkezés esetén vízzel alaposan le kell öblíteni. Ha a folyadék szembe kerül, kérje orvos segítségét is. A kifolyt akkufolyadék irritálhatja a bőrt vagy égési sérüléseket okozhat.
- e) Ne használjon sérült vagy átalakított akkumulátort. A sérült vagy átalakított akkumulátorok előre nem látható módon viselkedhetnek, és tüzet, robbanást vagy személyi sérülést okozhatnak.
- f) Ne tegyen ki akkumulátort tűznek vagy magas hőmérsékletnek. Tűz vagy 130 °C feletti hőmérséklet robbanást okozhat.
- g) Kövesse a töltésre vonatkozó utasításokat és soha ne töltsse az akkumulátort vagy az akkumulátoros szerszámot a használati útmutatóban megadott hőmérsékleti tartományon kívül. A helytelen vagy a megengedett hőmérsékleti tartományon kívüli töltés tönkre teheti az akkumulátort és növeli a tűzveszélyt.

## 6) Vevőszolgálat

- a) Elektromos szerszámgépe javíttatásához csak szakképzett szakszemélyzetet és csak eredeti pótalkatrészeket vegyen igénybe. Ezzel biztosított, hogy az elektromos szerszámgép biztonságos maradjon.
- b) Soha ne végezzen karbantartást sérült akkumulátorokon. Az akkumulátorok valamennyi karbantartását csak a gyártó vagy hivatalos vevőszolgálatok végezhetik.

## Kiegészítő utasítások

- a) Ne használjon csiszolókorongokat.
- b) Válasszon a fűrészelni kívánt anyagnak megfelelő fűrészlapot. A fa vagy hasonló anyagok vágására szolgáló fűrészlapoknak meg kell felelniük az EN 847-1 szabványnak. A fűrészelt kizárólag fa, műanyag és könnyűszerkezetű anyagok fűrészelésére szabad használni.
- c) Kizárólag olyan fűrészlapokat használjon, amelyek fordulatszám-jelzése megfelel vagy nagyobb, mint a készülék megadott fordulatszámja.
- d) Csak a fűrészlapon lévő feliratoknak megfelelő, 140 mm átmérőjű fűrészlapokat használjon.
- e) Kerülje a fűrészfogak csúcsainak túlhevülését.
- f) Műanyag fűrészelése során ügyeljen arra, hogy a műanyag ne olvadjon meg.
- g) Vegye figyelembe a maximális vágásmélységet. (lásd a műszaki adatokat)
- h) Viseljen porvédő maszkot a fűrészelés során.

- i) **Mindig viseljen hallásvédőt!**  
 j) **Ne használjon olyan tartozékokat (lásd a „Pótalkatrészek/Tartozékok” fejezetet), amelyeket a PARKSIDE nem ajánl.** Ez áramütést vagy tüzet okozhat.

## MARADÉK RIZIKÓ

Akkor is, ha Ön az elektromos szerszámát az előírásoknak megfelelően használja, mindig fennáll egy bizonyos maradék rizikó. A következő veszélyek léphetnek fel az elektromos szerszám felépítésével és kivitelezésével kapcsolatban:

- vágási sérülések
- halláskárosodás, amennyiben nem viselne megfelelő fülvédőt.
- egészségkárosodás, amely a kéz és a kar rezgéséből következik, amennyiben a berendezést hosszabb időn keresztül használná vagy azt nem az előírásoknak megfelelően vezetné vagy karbantartaná.



**Figyelem!** A jelen elektromos szerszám üzem közben elektromágneses mezőt gerjeszt. Ez a mező bizonyos körülmények között aktív vagy passzív módon orvosi implantátumokat befolyásolhat. Annak érdekében, hogy a komoly vagy halálos sérülések veszélyét csökkentsék, az orvosi implantátumokat viselő személyeknek ajánljuk, konzultáljanak orvosukkal és az orvosi implantátum gyártójával, mielőtt használnák a gépet.



**Vegye figyelembe a (Parkside) X 20 V Team akkumulátor és töltő használati útmutatójában lévő töltésre és helyes használatra vonatkozó biztonsági utasításokat és tudnivalókat. A töltés részletes leírása és további in-**

**formációk ebben a külön használati útmutatóban találhatóak.**

## Valamennyi fűrészre vonatkozó biztonsági utasítások

### FŰRÉSZEKRE

-  **VESZÉLY! Ne nyúljon kezeivel a fűrészelési területre és a fűrészlap közelébe.** Ha két kézzel tartja a fűrészt, akkor a fűrészlap nem sértheti meg a kezeit.
- Ne nyúljon a munkadarab alá.** A védőburkolat nem tudja Önt védeni a munkadarab alatt a fűrészlaptól.
- Igazítsa a vágásmélységet a munkadarab vastagságához.** Kevesebb, mint egy teljes fogmagasságnak kell láthatónak lenni a munkadarab alatt.
- Soha ne tartsa a fűrészelni kívánt munkadarabot a kezében vagy a lába fölött. Rögzítse a munkadarabot egy stabil befogóban.** Fontos a munkadarab megfelelő rögzítése. Ezzel minimálisra csökkenthető annak a veszélye, hogy a fűrészlap a testéhez érjen, megakadjon vagy irányíthatatlanná váljon.
- Az elektromos kéziszerszámot csak a szigetelt markoló felületénél fogja meg, ha olyan munkát végez, ahol a betétszerszám rejtett kábelekre ütközhet.** Feszültség alatt álló vezetékkel való érintkezés feszültség alá helyezheti a készülék fém részeit is és áramütést okozhat.
- Hosszirányú vágás esetén mindig használjon ütközőt vagy egyenes élvezetőt.** Ez javítja a vágás pontosságát és csökkenti a fűrészlap megakadásának lehetőségét.
- Mindig megfelelő méretű és megfelelő (pl. rombuszalakú vagy kerek)**

**befogófurattal rendelkező fűrészlapot használjon.** Ha a fűrészlap nem illik a fűrész szerelési elemeihez, akkor nem egyenletesen forog és irányíthatatlanná válik.

- h) Soha ne használjon sérült vagy hibás fűrészlap-alátéteket vagy csavarokat.** A fűrészlap-alátéteket és -csavarokat kifejezetten az Ön fűrészéhez tervezték az optimális teljesítmény és az üzembiztonság érdekében.

## Fűrészekre vonatkozó további biztonsági utasítások

### VISSZAÜTÉS – OKOK ÉS MEGFELELŐ BIZTONSÁGI UTASÍTÁSOK

- A visszaütés a beakadt, beszorult vagy hibásan beállított fűrészlap hirtelen reakciója, aminek következtében az elszabadult fűrész felemelkedik és a munkadarabból kifelé, a kezelőszemély irányába mozog.
- Ha a fűrészlap a záródó fűrésznyomba beakad vagy beszorul, blokkolja azt és a motor ereje a készüléket a kezelőszemély irányába visszaüti.
- Ha a fűrészlapot a fűrésznyomban elfordítják vagy helytelenül igazítják be, akkor a hátsó fűrészlap-él fogai beakadhatnak a fa felületébe, ami által a fűrészlap kimozdul a fűrésznyomból és a fűrész visszaugrik a kezelőszemély irányába.

A visszaütés a fűrész téves vagy hibás használatának a következménye. Az alábbiakban leírt megfelelő óvintézkedésekkel mindez megelőzhető.

- a) Tartsa erősen a fűrészét és helyezze karjait olyan helyzetbe, hogy fel tudja**

**fogni a visszaütés következtében fellépő erőt. Mindig oldalt álljon a fűrészlaphoz képest, soha ne helyezze a fűrészlapot egy vonalba a testével.**

Visszaütés esetén a körfűrész visszafelé ugorhat, de a kezelőszemély megfelelő óvintézkedésekkel megfékezheti a visszaütés következtében fellépő erőt.

- c) Ha a fűrészlap beszorul vagy Ön megszakítja a munkát, akkor kapcsolja ki a fűrészét és tartsa nyugodtan a munkadarabban, amíg a fűrészlap teljesen leáll. Soha ne próbálja meg eltávolítani a fűrészét a munkadarabból vagy visszafelé húzni azt, amíg a fűrészlap mozog, ellenkező esetben visszaütés lehet a következménye.** Keresse meg, majd szüntesse meg a fűrészlap beszorulásának okát.
- c) Ha a munkadarabba szorult fűrész ismét el akarja indítani, igazítsa a fűrészlapot a fűrésznyom középre és ellenőrizze, hogy nincsenek-e beakadva a fűrészfogak a munkadarabba.** Ha szorul a fűrészlap, akkor kiugorhat a munkadarabból, vagy visszaütést okozhat, amikor újra elindítja a fűrészét.
- d) Támassza alá a nagy lemezeket, hogy csökkentse egy beszorult fűrészlap okozta visszaütés kockázatát.** A nagy lemezek saját súlyuk alatt elhajolhatnak. A lemezeket mindkét oldalon alá kell támasztani, mind a fűrésznyom közelében, mind a szélék mentén.
- e) Ne használjon tompa vagy sérült fűrészlapokat.** A tompa vagy helytelen irányba álló fogakkal rendelkező fűrészlapok a túl szűk fűrésznyom révén nagyobb súrlódást, beszorulást és visszaütést okoznak.
- f) A fűrészelés előtt rögzítse a vágásmélység- és a vágásszög-beállításokat.** Ha a fűrészelés közben

módosulnak a beállítások, a fűrészlap beszorulhat és visszaütést okozhat.

- g) **Legyen különösen óvatos, ha meglévő falba vagy más nem belátható területbe fűrészel.**A bemerülő fűrészlap rejtett tárgyak fűrészélése esetén beakadhat és visszaütést okozhat.

## A VÉDŐBURKOLAT FUNKCIÓJA

- a) **Minden használat előtt ellenőrizze, hogy a védőburkolat kifogástalanul záródik. Ne használja a fűrész, ha a védőburkolat nem mozog szabadon és nem záródik azonnal. Soha ne szorítsa le vagy kösse le a védőburkolatot nyitott pozícióban.**Ha a fűrész véletlenül leesik, az alsó védőburkolat elgörbülhet. Ellenőrizze, hogy a védőburkolat szabadon mozog és egyetlen vágászögnél és -mélységnél sem ér hozzá a fűrészlaphoz vagy más alkatrészhez.
- b) **Ellenőrizze a védőburkolat rugójának működését. Használat előtt végeztesen karbantartást a fűrészben, ha a védőburkolat és a rugó nem működik kifogástalanul.**Sérült alkatrészek, ragacsos lerakódások vagy felhalmozódott forgács következtében az alsó védőburkolat késleltetve működik.
- c) **Nem derékszögben végrehajtott „merülővágás” esetén rögzítse a fűrész alaplemezét oldalirányú elmozdulás ellen.**Az oldalirányú elmozdulás a fűrészlap beszorulásához és ezáltal visszaütéshez vezethet.
- d) **Ne tegye le a fűrész a munkapadra vagy a talajra úgy, hogy a védőburkolat nem takarja a fűrészlapot.**A védelem nélküli, még forgó fűrészlap a fűrész a vágásiránnyal ellentétesen mozgatja és mindent elfűrész, ami az útjába kerül. Ügyeljen arra, hogy a fűrész egy ideig tovább forog.

## A fűrészlapra vonatkozó biztonsági utasítások

Ezek a **fűrészlapra** vonatkozó információk megfelelnek a DIN EN 847-1:2017 szabványnak.



A szerszámot csak képzett és tapasztalt személyek használhatják, akik ismerik a szerszámok használatát.

## Biztonságos munkavégzés

- Nem szabad túllépni a szerszámon feltüntetett legnagyobb fordulatszámot. Amennyiben meg van adva, be kell tartani a fordulatszám-tartományt.
- A repedt körfűrészlapokat ki kell selejtezni (javításuk nem engedélyezett).
- Nem szabad olyan szerszámokat használni, amelyeken látható repedések vannak.
- A szerszámokat rendszeresen meg kell tisztítani.
- A könnyűfém ötvözetekből készült szerszámrészeket csak olyan oldószerrel szabad megtisztítani pl. gyantától, amelyek nem befolyásolják ezen anyagok mechanikai tulajdonságait.
- A szerszámokat és a szerszámtestet úgy kell felfogatni, hogy működés közben ne tudjanak kilazulni. Vegye figyelembe az összeszerelésre vonatkozó információkat. Húzza meg kézzel a fűrészlapot rögzítő szorítócsavart a mellékelt imbuszkulcs segítségével.
- A kulcs meghosszabbítása vagy kalapácsütések segítségével történő meghúzás nem megengedett.
- A fűrészlapon lévő rögzítőfelületeket meg kell tisztítani a szennyeződésektől, zsírtól, olajtól és víztől.



- Használja a gyártó eredeti pótalkatrészeit, ily módon garantált a biztonságos használat, lásd a „Pótalkatrészek/Tartozékok” fejezetet.
- A körfűrészlapokon történő javítási munkákat és módosításokat csak szakember végezheti, azaz egy szakképzettséggel és tapasztalattal rendelkező személy, aki ismeri a szerkezettel és a kialakítással szemben támasztott követelményeket, és jártas a szükséges biztonsági szintek tekintetében.

## Tisztítás

- Csak olyan oldószereket használjon a fűrészlapokon lévő szennyeződések, pl. gyanta eltávolításához, amelyek nem befolyásolják a fűrészlap mechanikai tulajdonságait.
- A gyantával szennyezett felületeket próbálja egy jól kicsavart, nedves, langyos törülközővel megtisztítani. Ügyeljen arra, hogy ne kerüljön folyadék a készülék ház belsejébe!  
Alternatív megoldásként speciális tisztítószer (gyantaoldó) vagy multispray használható. Vegye figyelembe a biztonsági utasításokat és a speciális tisztítószer/multispray gyártójának utasításait.

## Karbantartás

- Minden használat után ellenőrizze, hogy a fűrészlapon nincsenek-e nyilvánvaló hibák, és cserélje ki a tompa, meggörbült vagy más módon sérült fűrészlapot.
- A fűrészlapokon végzett karbantartási munkákat, pl. javításokat vagy élezést szakembernek kell végeznie.

## Tárolás

Tárolja a fűrészlapot száraz és portól védett helyen, gyermekektől elzárva.

## Használat

### **B** Akkumulátor kivétele/behelyezése

1. Az akkumulátor (34) készülékből történő kivételéhez nyomja meg az akkumulátoron (34) lévő kireteszelő gombot (35) és húzza ki az akkumulátort (34).
2. Az akkumulátor (34) behelyezéséhez csúsztassa be az akkumulátort (34) a vezetősín (9) mentén a készülékbe. Ez hallhatóan bekattan.

### **B** Akkumulátor töltöttségi szintjének ellenőrzése

A töltésszint-kijelző (20) az akkumulátor (34) töltöttségi szintjét jelzi.

Az akkumulátor töltöttségi szintjét a megfelelő LED-lámpa világítása jelzi a készülék működése közben. Ehhez tartsa lenyomva a be-, kikapcsolót (5).

**piros-sárga-zöld** => az akkumulátor teljesen fel van töltve

**piros-sárga** => az akkumulátor kb. félig van feltöltve

**piros** => akkumulátor töltése szükséges

### **B** Akkumulátor töltése

**i** Töltés előtt hagyja lehűlni a felmelegedett akkumulátort.

**i** Töltse fel az akkumulátort (34), ha a töltésszint-kijelzőnek már csak a piros LED-je világít.

1. Vegye ki az akkumulátort (34) a készülékből.
2. Csúsztassa az akkumulátort (34) a töltő (36) töltőnyílásába.
3. Csatlakoztassa a töltőt (36) egy csatlakozóaljzathoz.
4. A töltési folyamat befejezése után folyamatosan világít egy zöld lámpa. Válassza le a töltőt (36) a hálózatról.
5. Húzza ki az akkumulátort (34) a töltőből (36).

## **A** A védőburkolat működésének ellenőrzése

1. Helyezze a készüléket a fűrészasztalal (10) egy stabil felület szélére úgy, hogy a merülőfűrész teljesen le lehessen engedni.
2. Tolja a kapcsolózárt (3) előre és engedje le a merülőfűrész.
3. Ellenőrizze, hogy a fűrészlap (27) sűrűdik-e a védőburkolaton (24). Ellenőrizze, hogy magától visszazog-e a kiinduló helyzetébe.

**i** Ha hibásan működik a védőburkolat, ne működtesse a készüléket, hanem forduljon szervizközpontunkhoz.

## **C** Fűrészlap felszerelése/ cseréje

**!** Kapcsolja ki a készüléket és vegye ki az akkumulátort a készülékből minden művelet előtt.

1. Nyomja a rögzítőkart (2) a pótmarkolat (1) irányába.
2. Tolja a kapcsolózárt (3) előre és engedje le a merülőfűrész, amíg hallhatóan bekattan.

3. Engedje el a kapcsolózárt (3). A motoregység megáll azon a helyen, ahol felszerelheti/kicserélheti a fűrészlapot a védőburkolat (24) kivágásán keresztül.

## **Fűrészlap leszerelése**

4. Nyomja meg az orsóreteszt (37) és csavarja ki, majd vegye ki a csavart (39) és a karimát (38) a nagy imbuszkulccsal (16) (a pótmarkolatból (1)).
5. Vegye le óvatosan a fűrészlapot (27) alulról a védőburkolatból (24).

## **Fűrészlap felszerelése**

4. Helyezze a fűrészlapot (27) alulról a védőburkolatba (24) az orsóra.



A fűrészlapon (27) jelölt menetiránynak meg kell egyeznie a védőburkolaton (24) jelölt menetiránnyal.

5. Helyezze a karimát (38) a fűrészlapra (27).
6. Nyomja meg az orsóreteszt (37), majd rögzítse a karimát (38) és a fűrészlapot (27) a csavarral (39) a nagy imbuszkulcs (16) segítségével.



**FIGYELMEZTETÉS!** A fűrészlapon lévő nyílnak meg kell egyeznie a forgásirány-nyíllal (forgásirány, a készüléken jelölve).



Ellenőrizze, hogy a fűrészlap alkalmas a szerszám fordulatszámához.



## **D** Porelszívó csatlakoztatása

Csatlakoztasson egy engedélyezett por- és forgácsolószívót közvetlenül a forgácskibőrára (4).

**i** Olyan anyagok esetén, amelyek megmunkálása során egészségre káros por keletkezik, a készüléket megfelelő, bevizsgált M porosztályú elszívó-berendezésre kell csatlakoztatni.

## **E** Párhuzamos ütköző felszerelése

1. Csavarja ki a párhuzamos ütköző befogó (40) szárnyas csavarját (11) és helyezze be a párhuzamos ütközőt (30) a párhuzamos ütköző befogóba (40).
2. Állítsa be a kívánt vágásszélességet. Adott esetben használjon hozzá egy mérőt.  
A fűrészasztal (10) elülső szélén lévő vágatok (25) adják a vágóélt a 0° és 45° vágásszög beállításához (lásd a részletes képet).
3. Húzza meg a párhuzamos ütköző befogó (40) szárnyas csavarjait (11).

## **Túlterhelés-figyelmeztetés**

- Ha fennáll a veszélye, hogy kár keletkezik a készülékben, akkor (röviden) felvillan a túlterhelés figyelmeztető jelzés (**A** 21). A készülék kikapcsol.

## **A** Vágásszög beállítása

A vágásszög a vágásszög-skálával (13) határozható meg.

1. Csavarja ki a vágásszög-kiválasztó két szárnyas csavarját (7).
2. Állítsa be a kívánt szöget a vágásszög-skálán (13) a referenciajelölés (12) felső szélé alapján.
3. Húzza meg a szárnyas csavarokat (7).

**i** A -1°-os vagy +47°-os gérvágási szög beállításához forgassa el az állítógombot (14) az elfordítás után.

**i** Gérvágások esetén a vágásmélység kisebb, mint a vágásmélység-skálán (29) beállított érték.

**i** A szögévágás során tartsa erősen két kézzel a készüléket, hogy jobban tudja irányítani a készüléket.

## **A** Vágásmélység beállítása

1. Nyomja le és tartsa lenyomva a vágásmélység-beállító reteszét (15).
2. Állítsa be a kívánt vágásmélységet a vágásmélység-skálán (29) a referenciajelölés (28) alapján.  
**A:** jelölés vezetősín nélkül  
**B:** jelölés vezetősínnel
3. Engedje el a reteszt (15).

## **A** Vezetősín csatlakoztatása

**i** A vezetősínek alsó oldalán egy forgácsvédő (fekete gumiperem) található. Ezt a forgácsvédőt az első vágás előtt le kell rövidíteni, hogy egy vonalba essen a vezetősín hosszával. Helyezze a vezetősínt egy munkadarabra. Állítson be a merülőfűrészben egy kb. 10 mm-es vágási mélységet és kapcsolja be a merülőfűrész. Vezesse a merülőfűrész egyenletesen és enyhén elötölással a vágás irányába.

1. Csúsztassa be az összekötőelemet (32) a vezetősínek (31) megfelelő hornyába.  
Az összekötőelemnek a két vezetősín között középen kell lennie.
2. Húzza meg a hernyócsavarokat (33) a kicsi imbuszkulcs (17) segítségével.

## A Munkavégzésre vonatkozó utasítások

**i** A védőburkolaton (24) lévő vágás-szélesség-jelölés (26) a fűrészlap elülső és hátsó vágási pontját mutatja ( $\varnothing$  140 mm), maximális vágásmélység esetén.

### Fűrészelés (vezetősín nélkül)

#### Derékszögű fűrészelés

- Tartsa a gépet két kézzel erősen, egyik kezével a markolatot (6), másik kezével pedig pótmarkolatot (1) fogva.
- Kapcsolja be a készüléket, lásd a „Be-/kikapcsolás” fejezetet
- Helyezze fel a készüléket a fűrészasztal (10) elülső részével a munkadarabra.
- Engedje le a merülőfűrész és fűrészlapon mérsékelt nyomással előre – soha ne hátrafelé.

#### Legfeljebb 45°-os gérvágás

- Állítsa be a kívánt vágásszöget a „Vágásszög beállítása” fejezetben leírtak szerint.
- Tartsa a gépet két kézzel erősen, egyik kezével a markolatot (6), másik kezével pedig pótmarkolatot (1) fogva.
- Kapcsolja be a készüléket, lásd a „Be-/kikapcsolás” fejezetet
- Helyezze fel a készüléket a fűrészasztal (10) elülső részével a munkadarabra.
- Engedje le a merülőfűrész és fűrészlapon mérsékelt nyomással előre – soha ne hátrafelé.

#### Merülővágás

- Állítsa be a kívánt vágásmélységet a „Vágásmélység beállítása” fejezetben leírtak szerint.
- Helyezze fel a készüléket a munkadarabra.

- Tartsa a gépet két kézzel erősen, egyik kezével a markolatot (6), másik kezével pedig pótmarkolatot (1) fogva.
- Kapcsolja be a készüléket, lásd a „Be-/kikapcsolás” fejezetet
- Engedje le a merülőfűrész és fűrészlapon mérsékelt nyomással előre – soha ne hátrafelé.

**i** Csökkentse a visszaütés veszélyét úgy, hogy a hátsó peremet egy ütközőhöz (pl. vezetősín) helyezze.

**i** Az oldalirányú elmozdulás a vágás közben a fűrészlap beszorulásához és ezáltal visszaütéshez vezethet. Nmem derékszögben végzett merülővágások esetén rögzítse a fűrészasztalt oldalirányú elmozdulás ellen.

### Fűrészelés (vezetősínnel)

#### Derékszögű fűrészelés

- Helyezze fel a vezetősínt (31) a fekete gumiperemmel lefelé a munkadarabra.
- Helyezze a készüléket a horonnyal a vezetősínre.
- Tartsa a gépet két kézzel erősen, egyik kezével a markolatot (6), másik kezével pedig pótmarkolatot (1) fogva.
- Kapcsolja be a készüléket, lásd a „Be-/kikapcsolás” fejezetet
- Engedje le a merülőfűrész és fűrészlapon mérsékelt nyomással előre – soha ne hátrafelé.

#### Legfeljebb 45°-os gérvágás

- Helyezze fel a vezetősínt (31) a fekete gumiperemmel lefelé a munkadarabra.
- Helyezze a készüléket a horonnyal a vezetősínre.
- Állítsa be a kívánt vágásszöget a „Vágásszög beállítása” fejezetben leírtak szerint.

- Tartsa a gépet két kézzel erősen, egyik kezével a markolatot (6), másik kezével pedig pótmarkolatot (1) fogva.
- Kapcsolja be a készüléket, lásd a „Be-/kikapcsolás” fejezetet
- Engedje le a merülőfűrész és fűrészlejt mérsekelt nyomással előre – soha ne hátrafelé.

### Merülő fűrészelés vezetősínnel

- Helyezze fel a vezetősínt (31) a fekete gumiperemmel lefelé a munkadarabra.
- Helyezze a készüléket a horonnyal a vezetősínnel.
- Állítsa be a kívánt vágásmélységet a „Vágásmélység beállítása” fejezetben leírtak szerint.
- Helyezze a fűrészasztal (10) hátsó peremét (amennyire lehet) egy ütközőhöz.
-  Az excentercsavarokkal (8) javítható a fűrészasztal vezetősínnel való illeszkedésének pontossága.

Húzza meg az excentercsavarokat (8), hogy minimálisra csökkentse a készülék és a vezetősín (31) közötti játékokat.

- Tartsa a gépet két kézzel erősen, egyik kezével a markolatot (6), másik kezével pedig pótmarkolatot (1) fogva.
- Kapcsolja be a készüléket, lásd a „Be-/kikapcsolás” fejezetet
- Engedje le a merülőfűrész és fűrészlejt mérsekelt nyomással előre – soha ne hátrafelé.

### A Fordulatszám és ECO mód beállítása

A  gombbal (22) beállíthatja a 6 fordulatszám-fokozat egyikét.

Az ECO szintén kiválasztható. Ha az ECO mód aktív, világít az ECO-LED kijelző (19).

### A Be-/kikapcsolás

#### Bekapcsolás:

1. Tolja a kapcsolózárt (3) előre.
2. Nyomja meg a be-/kikapcsolót (5).  
 A gép beindulása után elengedheti a bekapcsolózárt (3).
3. Engedje le a merülőfűrész.

#### Kikapcsolás:

1. Engedje el a be-/kikapcsolót (5).
2. Vezesse vissza a fűrészlapot a védőburkolatba (24).

### A készülék csatlakoztatása a Lidl Home alkalmazáshoz

 A készüléket csak akkor lehet a Lidl Home alkalmazáshoz csatlakoztatni, ha a készülék működtetése egy Smart Performance akkumulátorral történik.

1. Tolja a készüléklábat egy **Smart Performance akkumulátorra** úgy, hogy az beakasszon.  
 Nyomja meg a  gombbal (A 22). A Smart-LED kijelző  (A 18) elkezd világítani.
2. Aktiválja a Bluetooth® funkciót az okostelefonján.
3. Nyissa meg a Lidl Home alkalmazást. Itt a **1**, **2** és **3** lehetőség áll rendelkezésre a készülék csatlakoztatásához.

**1** Ha ez az első készülék, amit az alkalmazáshoz szeretne csatlakoztatni:

4. Válassza ki az  „**Otthon**” fülön a „**Készülék hozzáadása**” lehetőséget. Az alkalmazás rendelkezésre álló készülékeket keres a közelben és kijelzi, hogy talál-e elérhető készülékeket.

- i** Ha nem talál elérhető készüléket, akkor olvassa el a **3** lehetőséget.
- Ha kiválasztja a „**Tovább a hozzáadás-hoz**” lehetőséget, akkor egy listában megjelennek a rendelkezésre álló készülékek.
  - Válassza ki a készüléket a jelölőnégyzet **✓** bejelölésével. Egyszerre csak egy készüléket válasszon ki. Ha más készülékeknél további jelölőnégyzetek vannak bejelölve, akkor szüntesse meg a jelölést a jelölőnégyzet megnyomásával.
  - Nyomja le a **+** gombot, ami ugyanolyan színű, mint a bejelölt jelölőnégyzet.
  - Erősítse meg a sikeres csatlakozást a „Kész” gombbal.  
Ekkor az akkumulátor megjelenik az **☰** „Othon” fülön és kijelölhető.

**2** Ha már csatlakoztatott más készüléket az alkalmazáshoz:

- Válassza ki az **☰** „Othon” fülön a **+** lehetőséget a jobb felső sarokban. Az alkalmazás rendelkezésre álló készülékeket keres a közelben és kijelzi, hogy talál-e elérhető készülékeket.

- i** Ha nem talál elérhető készüléket, akkor olvassa el a **3** lehetőséget.
- Folytassa úgy, mint a **1** lehetőségnél az 5. ponttól.

**3** Ha nem jelenik meg automatikusan egy lista az elérhető készülékekről:

Ha nem kerül felkínálásra automatikusan a készülék, akkor tegye a következőt:

- Válassza ki az **☰** „Othon” fülön a **+** lehetőséget a jobb felső sarokban.
- Válassza a bal oldali sávban az „Egyéb” lehetőséget.
- Válassza ki az „Egyéb-2” lehetőséget.
- Győződjön meg róla, hogy a kijelző gyorsan villog.

- Az alkalmazás ekkor elérhető készülékeket keres és megjeleníti Önnek.
- Az alkalmazáshoz történő hozzáadáshoz válassza ki a kívánt készüléket a **+** megnyomásával.
- Erősítse meg a „tovább”, majd a „kész” gombbal.

**i** A firmware frissítése megváltoztathatja az alkalmazás működését.

## Az alkalmazás funkciói

Válassza ki a Smart akkumulátort (amivel a készüléket használja). A készülék áttekintő oldalára kerül, amelyen a következő információk és beállítási lehetőségek állnak rendelkezésre:

**i** Ha nem kerül azonnal a készülék áttekintő oldalára, válassza ki az akkumulátor áttekintő oldalán a PPTSA 20-Li A1 Performance készüléket a „Készülékinformáció” alatt.

- a **szerszám virtuális azonosítója** lehetővé teszi a szerszám pontos azonosítását
- a **szerszámmodell** meg van adva és a gyártási tétel zárójelben van
- a **szerszám kisülési árama** az aktuális kisülést jelzi amperben
- a **szerszám forgási sebessége** RPM (rounds per minute)/min<sup>-1</sup> egységben kerül megjelenítésre. A **Szerszámok üzemmódban** alatt beállítható „Profi” beállításban előre beállítható a fordulatszám.
- a **Szerszámok üzemmódban** alatt kiválasztható: Teljesítmény, Profi és ECO
- leolvasható a **szerszám teljes működési ideje**
- a **szerszám túlmelegedési idők** opción keresztül leolvasható túlmelegedési idők gyakorisága

- a **szerszám elakadási ideje** opción keresztül leolvasható a készülék elakadásának gyakorisága
- leolvasható a **szerszám túláram-idők** gyakorisága
- egy piros pont a **firmware verzió** jelzi, ha egy frissítés áll rendelkezésre. A firmware verzió kiválasztásával végrehajtható a frissítés
- a **Visszaállítás a gyári beállításokra** alatt a „Reset” kiválasztásával visszaállíthatja az üzemi beállításokat. Az összes mentett adat törlésre kerül.





Ha kijelöli a képet, egy 360°-os nézetet kap a készülékről.

## Adatvédelmi irányelv

A teljes adatvédelmi irányelv a  fülön az „Adatvédelmi irányelv” mezőben található.

## Készülék leválasztása és adatok törlése az alkalmazásból

1. Válassza ki a  fülön azt a készüléket, amelyet szeretne eltávolítani és amelynek az adatait törölni szeretné.
2. Válassza ki az  ikont a jobb felső sarokban.
3. Válassza ki a „Készülék eltávolítása” lehetőséget.
4. Az adatok törléséhez válassza ki a „Leválasztás és adatok törlése” lehetőséget.  
Ha csak szeretné leválasztani a készüléket az adatok törlése nélkül, válassza a „Leválasztás” lehetőséget.

## Problémája van az alkalmazással? - GYIK

1. Válassza ki a készüléklistából az akkumulátort, amivel a Performance készüléket használja.
2. Csúsztassa az ablakot balról jobbra, hogy az akkumulátor áttekintő oldalára jusson.
3. Válassza ki az  ikont a jobb felső sarokban.
4. Válassza ki az „Egyéb” alatt a „GYIK” (gyakran ismételt kérdések) lehetőséget.

## Tisztítás és karbantartás



Az olyan javítási és karbantartási munkálatokat, amelyeket nem írnak le a jelen útmutatóban, a szervizközpontunkkal kell elvégeztetni. Csak eredeti alkatrészeket használjon. Sérülésveszély!



Kapcsolja ki a berendezést és minden a munkavégzés előtt vegye ki a berendezésből az akkumulátort.

Rendszeresen végezze el az alábbi tisztítási munkákat. Ezzel biztosítható a hosszantartó és megbízható használat.

### Tisztítás



**A berendezést nem szabad sem vízzel lespriccelni, sem vízbe mártani. Áramütés veszélye áll fenn!**

- Tartsa tisztán a légréseket, a motorházat és a berendezés markolatait. Használjon ehhez egy nedves rongyot vagy egy kefét.

Ne használjon tisztítószerrel ill. higítót. Azzal a berendezést visszavonhatatlanul megrongálhatja.

## **Karbantartás**

A berendezés nem igényel karbantartást.

## **Tárolás**

- A készülék tárolása száraz és portól védett, gyermekek által el nem érhető helyen történjen.
- Az akkumulátor tárolási hőmérséklete 0 °C és 45 °C között van. A tárolás során kerülje a túlzott hideget vagy meleget, hogy az akkumulátor ne veszítsen a teljesítményéből.
- Tárolja a készüléket és a tartozékokat a mellékelt tároló kofferben (23).

## **Eltávolítás és környezetvédelem**

Vegye ki az akkumulátort a készülékből és juttassa el a készüléket, az akkumulátort, a tartozékokat és a csomagolást környezetbarát újrahasznosításra.



Az elektromos készülékek nem tartoznak a háztartási hulladékba.



Ne dobja az akkumulátort a háztartási hulladékba, tűzbe (robbanásveszély) vagy vízbe. A sérült akkumulátorok kárt tehetnek a környezetben és károsak lehetnek az egészségre, ha mérgező gőzök és folyadékok szivárognak ki belőlük.

Ártalmatlanítsa az akkumulátorokat a helyi előírásoknak megfelelően. A meghibásodott vagy elhasznált akkumulátorokat a 2006/66/EK irányelv szerint újra kell hasznosítani. Az akkumulátorokat használt akkumulátorok gyűjtőhelyén adhatja le, ahol azok környezetbarát újrahasznosításra kerülnek. Érdeklődjön a helyi hulladékkezelő szolgáltatónál vagy szervizközpontunkban. Ártalmatlanítsa az akkumulátorokat lemerült állapotban. Az javasoljuk, hogy takarja le a pólusokat ragasztószalaggal a rövidzárlat ellen. Ne nyissa fel az akkumulátort.

## **Pótalkatrészek / Tartozékok**

**Pótalkatrészeket és tartozékokat az alábbi honlapon rendelhet:**  
[www.grizzlytools.shop](http://www.grizzlytools.shop)

Ha esetleg problémája akad a rendelési folyamattal kapcsolatban, kérjük, használja a kapcsolatfelvételi űrlapot. További kérdések esetén forduljon a szervizközpontoz (lásd a(z) 233. oldalon).

Fűrészlap,  
Ø 140 mm x 1,8 x Ø 20 mm.. 13800414





## HU JÓTÁLLÁSI TÁJÉKOZTATÓ

A termék megnevezése: <b>Akkumulátoros merülőfűrész</b>	Gyártási szám: <b>IAN 396073_2201</b>
A termék típusa: <b>PPTSA 20-Li A</b>	
A gyártó cégneve, címe, e-mail címe: <b>Grizzly Tools GmbH &amp; Co. KG</b> Stockstädter Straße 20 63762 Großostheim Germany E-Mail: service@grizzlytools.de	Szerviz neve, címe, telefonszáma: Szerviz Magyarország Tel.: 06800 21225 E-Mail: grizzly@lidl.hu W+T Környezetvédelmi és Szolgáltató Kft. Dunapart also 138 2318 Szigetszentmárton Tel.: 0624 456 672
Az importáló/ forgalmazó neve és címe: Lidl Magyarország Kereskedelmi Bt., H-1037 Budapest, Rádl árok 6.	

1. A jótállási idő a Magyarország területén, Lidl Magyarország Kereskedelmi Bt. üzlethelyén történt vásárlás napjától számított 5 év, amely jogvesztő. A jótállási idő a fogyasztó részére történő átadással, vagy ha az üzembe helyezést a forgalmazó, vagy annak megbízottja végzi, az üzembe helyezés napjával kezdődik.
2. A jótállási igény a jótállási jeggyel és/vagy a vásárlást igazoló blokkal érvényesíthető. A jótállási jegy szabálytalan kiállítása, vagy átadásának elmaradása nem érinti a jótállási kötelezettség-vállalás érvényességét. Kérjük, hogy a vásárlás tényének és időpontjának bizonyítására őrizze meg a pénztári fizetésnél kapott jótállási jegyet és a vásárlást igazoló blokkot.
3. A vásárlástól számított három munkanapon belül érvényesített csereigény esetén a forgalmazó köteles a terméket kicserélni, feltéve ha a hiba a rendeltetésszerű használatot akadályozza. A jótállási jogokat a termék tulajdonosaként a fogyasztó érvényesítheti az áruházakban, valamint a jótállási tájékoztatóban feltüntetett szervizekben. (A magyar Polgári Törvénykönyv alapján fogyasztónak minősül a szakmája, önálló foglalkozása vagy üzleti tevékenysége körén kívül eljáró természetes személy.)  
  
A jótállás ideje alatt a fogyasztó hibás teljesítés esetén kérheti a termék kijavítását, kicserélését, vagy ha a termék nem javítható vagy cserélhető, vagy az a forgalmazónak aránytalan többletköltséggel járna, illetve a fogyasztó kijavításhoz, kicseréléshez fűződő érdeke alapos ok miatt megszűnt, árleszállítást kérhet, vagy elállhat a szerződéstől és visszakérheti a vételárat. A kijavítás során a termékbe csak új alkatrészek kerülhetnek beépítésre.
4. A fogyasztó a hiba felfedezése után a lehető legrövidebb időn belül köteles a hibát bejelenteni és a terméket a jótállási jogok érvényesítése céljából átadni. A hiba felfedezésétől számított két hónapon belül bejelentett jótállási igényt időben közölni kell

tekinteni. A közlés elmaradásából eredő kárért a fogyasztó felelős. A jótállási igény érvényesíthetőségének határideje a termék, vagy fődarabjának kicserélése esetén a csere napján újraindul.

5. A rögzített bekötésű, illetve a 10 kg-nál súlyosabb, vagy tömegközlekedési eszközön nem szállítható terméket az üzemeltetés helyén kell megjavítani. Abban az esetben, ha a javítás a helyszínen nem végezhető el, a termék ki- és visszaszereléséről, valamint szállításáról a forgalmazónak kell gondoskodnia.
6. A jótállás nem áll fenn, ha a hiba a nem rendeltetésszerű használatból, átalakításból, helytelen tárolásból, vagy a használati utasítástól eltérő kezeléssel, vagy bármely a vásárlást követő behatásból fakad, vagy elemi kár okozta, és azt a forgalmazó, vagy a szerviz bizonyítja. A jótállás nem vonatkozik a mozgó kopó alkatrészek (világítótestek, gumibroncok stb.) rendeltetésszerű felhasználására. A szerviz és a forgalmazó a kijavítás során nem felel a terméken a fogyasztó vagy harmadik személyek által tárolt adatokért vagy beállításokért.
7. Fogyasztói jogvita esetén a fogyasztó a megyei (fővárosi) kereskedelmi és iparkamrák mellett működő békéltető testület eljárását is kezdeményezheti.

A jótállás a fogyasztó törvényből eredő szavatossági jogait és azok érvényesíthetőségét nem érinti.

Kijavítást ellenőrző szelvény:

A jótállási igény bejelentésének időpontja:	A hiba oka:
Javításra átvétel időpontja:	A hiba javításának módja:
A fogyasztó részére történő visszaadás időpontja:	
A szerviz bélyegzője, kelt és aláírás:	

Kicserélést ellenőrző szelvény:

A jótállási igény bejelentésének időpontja:
Kicserelés időpontja:
A cserélő bolt bélyegzője, kelt és aláírás:

## Kazalo

<b>Predgovor.....</b>	<b>235</b>	Priključek sesalnika za prah.....	247
<b>Namen uporabe .....</b>	<b>236</b>	Namestititev vzporednega naslona ...	247
<b>Splošen opis .....</b>	<b>236</b>	Opozorilo za preobremenitev.....	247
Obseg dobave .....	236	Nastavitev kota reza .....	247
Pregled .....	236	Nastavitev globine reza .....	248
Opis funkcij.....	237	Povezava vodil .....	248
<b>Tehnični podatki.....</b>	<b>237</b>	Navodila za delo.....	248
Čas polnjenja.....	238	Nastavitev števila vrtljajev in	
<b>Varnostna opozorila .....</b>	<b>238</b>	načina ECO.....	249
Simboli in oznake .....	238	Vkllop/izkllop .....	250
Splošni varnostni predpisi za		<b>Povezava naprave z aplikacijo</b>	
električna orodja.....	239	<b>Lidl Home .....</b>	<b>250</b>
Dodatna navodila .....	242	Funkcije aplikacije.....	251
DRUGA TVEGANJA .....	243	Varstvo podatkov .....	251
Varnostna navodila za vse žage .....	243	Ločitev naprave in izbris	
Dodatni varnostni napotki za		podatkov v aplikaciji .....	251
vse žage.....	244	Težave z aplikacijo? – FAQ.....	251
Varnostna navodila za žagin list .....	245	<b>Čiščenje in vzdrževanje .....</b>	<b>252</b>
<b>Uporaba .....</b>	<b>246</b>	Čiščenje.....	252
Odstranjevanje/vstavljanje		Vzdrževanje.....	252
akumulatorja .....	246	<b>Shranjevanje.....</b>	<b>252</b>
Preverjanje napoljenosti		<b>Odstranjevanje/varstvo okolja</b>	<b>252</b>
akumulatorja .....	246	<b>Nadomestni deli / Pribor .....</b>	<b>252</b>
Polnjenje akumulatorja.....	246	<b>Garancijski list .....</b>	<b>253</b>
Preverjanje delovanja zaščitnega		<b>Prevod originalne izjave</b>	
okrova.....	246	<b>o skladnosti CE .....</b>	<b>267</b>
Namestititev/zamenjava		<b>Eksplodzijska risba .....</b>	<b>269</b>
žagin lista .....	247		

## Predgovor

Čestitke ob nakupu vaše nove naprave. Odločili ste se za visokokakovosten izdelek. Kakovost naprave je bila preverjena med postopkom proizvodnje in pri končnem preverjanju, s čimer je zagotovljeno pravilno delovanje vaše naprave. Kljub temu ni mogoče izključiti, da so v posameznih primerih v napravi oz. v ceveh ostanki vode ali maziv. To ni napaka ali pomanjkljivost in ni vzrok za skrb.



Izdelku so priložena navodila za uporabo. Vsebujejo pomembna navodila glede varnosti uporabe in odstranitve. Pred uporabo izdelka se seznanite z navodili za uporabo in varnostnimi navodili. Izdelek uporabljajte zgolj na opisani način in v našete namene. Navodila skrbno shranite in pri predaji naprave tretji osebi priložite tudi vso dokumentacijo.

## Namen uporabe

Akumulatorska potopna žaga je primerna za žaganje vzdolžnih, prečnih in potopnih rezov v les, umetno snov ali lahke gradbene materiale (npr. mavčne plošče). Žaganje kovin ni dovoljeno.

Vsakršna uporaba, ki ni izrecno dovoljena v teh navodilih za uporabo, lahko povzroči škodo na orodju in predstavlja resno nevarnost za uporabnika. Uporabnik je odgovoren za nezgode ali poškodbe drugih ljudi ali njihove lastnine. Proizvajalec ne jamči za škodo, nastalo zaradi nenamenske ali napačne uporabe. To orodje ni primerno za uporabo v komercialne namene. V primeru uporabe v komercialne namene ugasne pravica do uveljavljanja garancije. Orodje sodi v serijo (Parkside) X 20 V TEAM in ga lahko uporabljate z akumulatorskimi baterijami za serijo (Parkside) X 20 V TEAM. Akumulatorske baterije lahko polnite samo s polnilniki iz serije (Parkside) X 20 V TEAM.

## Splošen opis

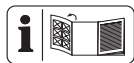

Slikovni prikaz najpomembnejših funkcijskih delov najdete na zloženih straneh.

## Obseg dobave

Orodje vzemite iz embalaže in preverite, ali je popolno:

- akumulatorska potopna žaga
- vzporedni prislon
- univerzalni žagin list Ø 140 mm (že nameščen)
- vodilo (2-delno) + povezovalni element
- 2x šestrobi ključ (1x v kovčku za shranjevanje, 1x v dodatnem ročaju)
- kovček za shranjevanje
- navodila za uporabo



Akumulatorska baterija in polnilnik nista vključena v obseg dobave.

## Pregled



- 1 Dodatni ročaj
- 2 Pritrdilni vzvod
- 3 zapora vklopa
- 4 Izmet za žagovino
- 5 stikalo za vklop/izklop
- 6 Ročaj
- 7 Vijak s krilno glavo (kot rezanja)
- 8 Ekscentrski vijak
- 9 vodilo
- 10 Miza žage
- 11 Vijak s krilno glavo (vzporedni naslon)
- 12 Referenčna oznaka (kot rezanja)
- 13 lestvica kotov rezanja
- 14 Nastavitveni gumb
- 15 Zaskočna zapora (lestvice globine reza)
- 16 Velik šestrobi ključ
- 17 Majhen šestrobi ključ
- 18 Prikaz LED pametnega akumulatorja
- 19 Prikaz LED za način ECO
- 20 Prikaz napolnjenosti
- 21 Opozorilni prikaz za preobremenitev
- 22 Tipka (števila vrtljajev)
- 23 Kovček
- 24 zaščitni okrov
- 25 odprtina
- 26 Oznaka širine rezanja
- 27 Žagin list
- 28 Referenčna oznaka (lestvice globine reza)
- 29 Lestvica globine reza

- 30 vzporedni prislon
- 31 Vodila
- 32 povezovalni element
- 33 Vijaki brez glave
- B** 34 akumulator
- 35 Tipka za sprostitve
- 36 Polnilnik
- C** 37 Tipka za pritrditev vretena
- 38 Prirobnica
- 39 vijak
- E** 40 Nastavek za vzporedni naslon

## Opis funkcij

Akumulatorska potopna žaga je primerna za žaganje vzdolžnih, prečnih in potopnih rezov ter se lahko po želji uporablja z ali brez vodila. Za vzporedne reze je priložen vzporedni naslon.

Za delovanje elementov za upravljanje glejte naslednji opis.

## Tehnični podatki

### Akumulatorska potopna žaga .....PPTSA 20-Li A1

Napetost motorja U ..... 20 V==  
Število vrtljajev

v prostem teku  $n_0$  ..... 2800–5500 min<sup>-1</sup>

Teža (brez akumulatorja) ..... 4,0 kg

Teža (samo pribor) ..... 2,0 kg

Najv. globina reza, brez vodila

pri 90° ..... pribl. 52 mm

pri 45° ..... pribl. 38 mm

Najv. globina reza, z vodikom

pri 90° ..... pribl. 46 mm

pri 45° ..... pribl. 32 mm

Raven zvočnega tlaka

( $L_{pA}$ ) ..... 76,86 dB(A);  $K_{pA}$  = 3 dB

Raven zvočne moči

( $L_{WA}$ ) ..... 87,86 dB(A);  $K_{WA}$  = 3 dB

Vibracije ( $a_{h, w}$ ) žaganje lesa

Ročaj ..... 2,611 m/s<sup>2</sup>; K = 1,5 m/s<sup>2</sup>

Dodatni ročaj .... 3,107 m/s<sup>2</sup>; K = 1,5 m/s<sup>2</sup>

Temperatura ..... najv. 50 °C

Postopek polnjenja ..... 4–40 °C

delovanje ..... –20–50 °C

Shranjevanje ..... 0–45 °C

Pri uporabi s pametnimi akumulatorji

(Smart PAPS 204 A1/Smart PAPS 208 A1)

Delovna frekvenca/

frekvenčni pas ..... 2400–2483,5 MHz

Najv. moč oddajanja ..... ≤ 20 dBm

### Žagin list ..... HW 42

Mere ..... Ø 140 mm x 1,8 x Ø 20 mm

Debelina zob ..... 1,8 mm

Velikost vrtine ..... Ø 20 mm

Število zob ..... 42 zob

Debelina glavnega lista ..... 1,8 mm

Število vrtljajev

v prostem teku n maks. .... 7000 min<sup>-1</sup>

Navedena vrednost vibracij je izmerjena po standardiziranem postopku ter jo je možno uporabiti za medsebojno primerjavo električnih orodij.

Navedena vrednost oddajanja vibracij se lahko uporabi tudi za uvodno oceno obremenitve.

 **Opozorilo:** Vrednost vibracij med dejansko uporabo se lahko razlikuje od navedene vrednosti, odvisno od načina uporabe električnega orodja. Poskušajte zagotoviti čim manjšo obremenitev s treslaji. Raven treslajev lahko zmanjšate, tako da med uporabo orodja nosite rokavice in da omejitte čas uporabe orodja. Pri tem je treba upoštevati celoten čas uporabe orodja (na primer čas, v katerem je orodje izključeno, in čas, v katerem je vključeno, vendar deluje brez obremenitve).

## Čas polnjenja

Naprava je del serije (Parkside) X 20 V TEAM in se lahko uporablja z akumulatorji serije (Parkside) X 20 V TEAM.

Akumulatorje serije (Parkside) X 20 V TEAM je dovoljeno polniti samo s polnilniki serije (Parkside) X 20 V TEAM.

Priporočamo vam, da to napravo uporabljate izključno z naslednjimi akumulatorji: Smart PAPS 204 A1, Smart PAPS 208 A1, PAP 20 A1, PAP 20 A3, PAP 20 B1, PAP 20 B3

Priporočamo vam, da te akumulatorje polnite z naslednjimi polnilniki: Smart PLGS 2012 A1, PDSLG 20 A1, PLG 20 A3, PLG 20 A4, PLG 20 C1, PLG 20 C3

Veljaven seznam združljivosti akumulatorskih baterij najdete tu: [www.lidl.de/akku](http://www.lidl.de/akku)

Čas polnjenja (min)	PAP 20 A1 PAP 20 B1	PAP 20 A2	PAP 20 A3 PAP 20 B3	Smart PAPS 204 A1	Smart PAPS 208 A1
PLG 20 A1 PLG 20 A4 PLG 20 C1	60	90	120	120	210
PLG 20 A2	45	60	80	80	165
PLG 20 A3 PLG 20 C3	35	45	60	50	120
PDSLG 20 A1	35	45	60	50	120
Smart PLGS 2012 A1	35	40	40	40	50

## Varnostna opozorila

Med delom z orodjem upoštevajte varnostna opozorila.

### Simboli in oznake

#### Simboli na orodju:



Pozorno preberite navodila za uporabo.

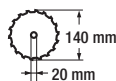

Premer žaginega lista  
Velikost vrtnice žaginega lista

 Smer vrtenja žaginega lista



Nastavitev stopenj/  
Izbira števila vrtljajev



Prikaz LED pametnega akumulatorja



Način ECO



Opozorilni prikaz za preobremenitev



Prikaz napolnjenosti



Električnih orodij ne odvrzite med hišne odpadke.

## Dodatne slikovne oznake na žaginem listu:



Nosite zaščitna očala!



Nosite zaščito za dihala!



Nosite zaščito za sluh!



Ne uporabljajte poškodovanih žaginih listov.



Smer vrtenja žaginega lista

## Slikovne oznake v kovčku za shranjevanje:



Prostor za akumulatorsko potopno žago



Prostor za akumulator



Prostor za polnilnik



Prostor za vzporedni naslon



Prostor za navodila za uporabo



PE-HD

Koda za recikliranje

## Simboli v navodilih za uporabo



Znaki za nevarnost z napotki za preprečevanje osebne in materialne škode.



Znaki za navodilo z napotki za preprečevanje škode.



Znaki za napotek z informacijami o primernem rokovanju z napravo.

## Splošni varnostni predpisi za električna orodja



**OPOZORILO!** Preberite vsa varnostna opozorila, navodila, ilustracije in tehnične podatke, s katerimi je opremljeno to električno orodje.

Neupoštevanje varnostnih navodil in opozoril lahko povzroči električni udar, požar in/ali težke poškodbe.

## Varnostna navodila in opozorila shranite za prihodnjo uporabo.

Pojem „električno orodje“, uporabljen v varnostnih navodilih, se nanaša na električna orodja s priklopom na omrežje (s priključnim kablom) in na akumulatorska električna orodja (brez priključnega kabla).

## 1) VARNOST NA DELOVNEM MESTU

- Poskrbite, da bo vaše delovno mesto vedno čisto in dobro osvetljeno.** Nered ali neosvetljena delovna področja lahko povzročijo nezgode.
- Električnega orodja ne uporabljajte v okolju, kjer obstaja nevarnost eksplozije in v katerem se nahajajo gorljive tekočine, plini ali prah.** Električna orodja povzročajo iskrenje, zato se gorljiv prah ali pare lahko vnamejo.
- Ne dovolite otrokom in drugim osebam, da bi se med delom približale električnemu orodju.** Druge osebe lahko odvrnejo vašo pozornost in izgubili boste nadzor nad orodjem.

## 2) ELEKTRIČNA VARNOST:

- a) **Priključni vtič električnega orodja mora ustrezati vtičnici. V nobenem primeru vtiča ne smete spreminjati.** Uporaba adapterskih vtičev v kombinaciji z zaščitno ozemljenimi električnimi orodji ni dovoljena. Nespremenjen vtič in ustreznost vtičnice zmanjšujeta nevarnost električnega udara.
- b) **Izogibajte se telesnemu stiku z ozemljenimi površinami, na primer s cevmi, grelci, štedilniki in hladilniki.** Če je ozemljeno tudi vaše telo, obstaja povečano tveganje električnega udara.
- c) **Električno orodje zavarujte pred dežjem in vlago.** Vstop vode v električno orodje povečuje nevarnost električnega udara.
- d) **Električnega kabla ne uporabljajte za prenašanje ali obeshanje električnega orodja in ne vlecite vtiča iz vtičnice tako, da vlečete za kabel.** Kabel zavarujte pred vročino, oljem, ostrimi robovi in premikajočimi se deli orodja. Poškodovan ali zavozlan kabel povečuje nevarnost električnega udara.
- e) **Če električno orodje uporabljate na prostem, uporabljajte samo podaljšek,** ki je primeren za delo na prostem. Uporaba podaljševalnega kabla, ki je primeren za uporabo na prostem, zmanjšuje nevarnost električnega udara.
- f) **Če se uporabi električnega orodja v vlažnem okolju ni mogoče izogniti, uporabite zaščitno stikalo za udarne tokove.** Uporaba zaščitnega stikala za udarne tokove zmanjša tveganje električnega udara.

## 3) VARNOST OSEB

- a) **Bodite zbrani in pazite, kaj delate. Dela z električnim orodjem se lotite razumno.** Električnega orodja ne uporabljajte, ko ste utrujeni ali pod vplivom mamil, alkohola oziroma zdravil. En sam trenutek nepazljivosti pri uporabi električnega orodja ima lahko za posledico resne telesne poškodbe.
- b) **Uporabljajte osebno zaščitno opremo in vedno nosite zaščitna očala.** Nošenje osebne zaščitne opreme, na primer nedrsečih zaščitnih čevljev, zaščitne čelade ali glušnikov, zmanjšuje tveganje telesnih poškodb.
- c) **Izogibajte se nenamernemu vklopu orodja. Preden električno orodje priključite na električno omrežje, ga dvignite ali prenašate, se prepričajte, da je izključeno.** Če pri nošenju električnega orodja držite prst na stikalu ali če vklopljeno orodje priključite na omrežje, lahko pride do nesreče.
- d) **Pred vklopom z električnega orodja odstranite nastavitvena orodja ali vijaki ključ.** Orodje ali ključ, ki se nahaja na vrtečem se delu orodja, lahko povzročita nezgodo.
- e) **Izogibajte se nenormalni telesni drži. Poskrbite za varno stojišče in ohranite ravnotežje.** Tako boste lahko v nepričakovani situaciji bolje obvladali električno orodje.
- f) **Uporabljajte primerno obleko. Ne nosite širokih oblačil ali nakita. Lasje, oblačila in rokavice naj se ne približujejo premikajočim se delom orodja.** Premikajoči se deli orodja lahko zagrabijo ohlapno obleko, nakit ali dolge lase.
- g) **Če je mogoče namestiti naprave za odsesavanje in prestrezanje**



**prahu, jih namestite in zagotovite njihovo pravilno uporabo.** Če so na voljo priključki za odsesavanje in lovilnik prahu, se prepričajte, da so pravilno priključeni in da jih pravilno uporabljate.

- h) Ne pustite se preslepiti lažnemu občutku varnosti in ne zane-marjajte varnostnih navodil za električna orodja, tudi če po večkratni uporabi električno orodje dobro poznate.** Nepazljivo ravnanje lahko v nekaj delčkih sekunde povzroči hude poškodbe.

#### **4) UPORABA IN RAVNANJE Z ELEKTRIČNIM ORODJEM**

- a) Ne preobremenjujte orodja. Uporabljajte samo električno orodje, ki je predvideno za opravljanje določenega dela.** Z ustreznim električnim orodjem boste delali bolje in varneje v predvidenem območju zmogljivosti.
- b) Ne uporabljajte električnega orodja, ki ima pokvarjeno stikalo.** Električno orodje, ki ga ni možno vklopiti ali izklopiti, je nevarno in ga je treba popraviti.
- c) Izvlecite vtič iz vtičnice in/ali odstranite akumulatorsko baterijo, preden se lotite nastavitev orodja, zamenjate pribor ali odložite orodje.** Ta previdnostni ukrep onemogoča nenamerni zagon električnega orodja.
- d) Električno verižno orodje, ki ga ne uporabljate, shranjujte izven dosega otrok.** Osebam, ki orodja ne poznajo ali niso prebrale teh navodil, ne dovolite uporabljati orodja. Električna orodja so nevarna, če jih uporabljajo neizkušene osebe.

- e) Električno orodje in vpenjalne nastavke skrbno negujte. Prepričajte se, da gibljivi deli delujejo brezhibno in da niso stisnjeni. Prav tako ne smejo biti zlomljeni ali poškodovani do te mere, da ovirajo delovanje električnega orodja. Pred ponovno uporabo je treba poškodovani del orodja popraviti.** Vzrok za številne nezgode so prav slabo vzdrževana električna orodja.

- f) Rezalna orodja naj bodo ostra in čista.** Skrbno negovana rezalna orodja z ostrimi robovi se manj zatikajo in so lažje vodljiva.
- g) Električno orodje, pribor, nastavke itd. uporabljajte v skladu s temi navodili. Pri tem upoštevajte delovne pogoje in vrsto dela, ki ga nameravate opravljati.** Zaradi uporabe električnega orodja v druge, nepredvidene namene, lahko nastanejo nevarne situacije.
- h) Skrbite za to, da so ročaji in prijemalne površine suhi, čisti in brez olja ali masti. Spolzki ročaji in prijemalne površine ne omogočajo varne uporabe in nadzora nad električnim orodjem v nepredvidenih situacijah.**

#### **5) SKRBN O RAVNANJE Z AKUMULATORSKIMI ORODJI IN NJIHOVA UPORABA**

- a) Akumulatorske baterije polnite samo v polnilnikih, ki jih priporoča proizvajalec.** Na polnilniku, predvidenem za polnjenje določene vrste akumulatorskih baterij, lahko pride do požara, če ga uporabite za polnjenje drugih vrst akumulatorskih baterij.

- b) Za pogon električnih orodij uporabljajte samo zanje predvidene akumulatorske baterije.** Uporaba drugačnih akumulatorskih baterij lahko povzroči telesne poškodbe in požar.
- c) Akumulatorska baterija, ki ni v uporabi, ne sme priti v stik s pisarniškimi sponkami, kovanci, ključi, žebliji, vijaki ali z drugimi kovinskimi predmeti, ki bi lahko povzročili premostitev kontaktov.** Kratek stik med kontakti akumulatorske baterije lahko povzroči opekline ali požar.
- d) Pri napačni uporabi lahko iz akumulatorske baterije izteče tekočina. Izogibajte se kontaktu z njo. Če vseeno pride do stika, prizadeto mesto spirajte z vodo.** Če pride tekočina v oči, po spiranju poiščite zdravniško pomoč. Iztekajoča tekočina lahko povzroči draženje kože in opekline.
- e) Ne uporabljajte poškodovanih ali predelanih akumulatorskih baterij.** Poškodovane ali predelane akumulatorske baterije se lahko obnašajo nepredvidljivo in povzročijo požar, eksplozije ali poškodbe.
- f) Akumulatorskih baterij ne postavljajte ognju ali previsokim temperaturam.** Ogenj ali temperatura, višje od 130 °C, lahko povzročijo eksplozijo.
- g) Upoštevajte vsa navodila za polnjenje in akumulatorske baterije ali akumulatorskega orodja nikoli ne polnite izven temperaturnega območja, navedenega v navodilih za uporabo.** Nepravilno polnjenje ali polnjenje izven dovoljenega temperaturnega območja lahko uniči akumulatorsko baterijo in poveča nevarnost požara.

## 6) SERVIS

- a) Električno orodje lahko popravlja samo usposobljen strokovnjak, in to izključno z originalnimi nadomestnimi deli.** Le tako bo tudi vnaprej zagotovljena varna raba električnega orodja.
- b) Poškodovanih akumulatorjev ne popravljajte.** Kakršna koli popravila akumulatorskih baterij lahko izvaja samo proizvajalec ali njegovi pooblašeni serviserji.

## Dodatna navodila

- a) Ne uporabljajte brusilnih plošč.**
- b) Izberite pravilen žagin list, ki ustreza materialu, ki ga želite žagati.** Žagini listi, ki so predvidni za rezanje lesa ali podobnih materialov, morajo ustrezati standardu EN 847-1. Žago je dovoljeno uporabljati samo za žaganje lesa, umetne mase in lahkih gradbenih materialov
- c) Uporabljajte izključno žagine liste, katerih oznaka za število vrtljajev ustreza navedenemu številu vrtljajev vašega izdelka ali je višje.**
- d) Uporabljajte samo žagine liste premera 140 mm, v skladu z napisi na žaginem listu.**
- e) Preprečite pregretje konic žaginih zob.**
- f) Pri žaganju umetne mase preprečite taljenje umetne mase.**
- g) Upoštevajte najv. globino reza. (glejte Tehnični podatki)**
- h) Pri žaganju nosite masko za zaščito pred prahom.**
- i) Vedno nosite zaščito ušes!**
- j) Ne uporabljajte pribora (glejte poglavje »Nadomestni deli/pri-**

**bor«), ki ga ni priporočilo podjetje PARKSIDE.** To lahko privede do električnega udara ali požara.

## DRUGA TVEGANJA

Tudi če to električno orodje uporabljate v skladu s predpisi, se pri njegovi uporabi pojavlja nekaj tveganj. Naslednje nevarnosti se lahko pojavijo v povezavi s konstrukcijo in izvedbo tega električnega orodja:

- ureznine,
- poškodbe sluha, če ne uporabljate ustrezne zaščite za sluh,
- vpliv na zdravje zaradi tresljajev, ki se prenašajo na dlani in roke, če orodje uporabljate dlje časa oziroma ga ne uporabljate in vzdržujete pravilno.



Opozorilo! Električno orodje med delovanjem ustvarja elektromagnetno polje. To polje lahko v določenih pogojih vpliva na aktivne in pasivne medicinske vsadke. Da bi zmanjšali nevarnost resnih ali smrtnih poškodb, osebam z medicinskimi vsadki priporočamo, da se pred uporabo orodja posvetujejo s svojim zdravnikom in proizvajalcem medicinskega vsadka.



**Upoštevajte varnostna opozorila in navodila za polnjenje in pravilno uporabo v navodilih za uporabo polnilnika serije (Parkside) X 20 V Team. Podroben opis postopka polnjenja in druge informacije najdete v ločenih navodilih za uporabo.**

## Varnostna navodila za vse žage

### KROŽNE ŽAGE

- NEVARNOST! Z rokami ne posegajte v območje žaganja in**

**bližino žaginega lista.** Če žago držite z obema rokama, jih žagin list ne more poškodovati.

- Ne segajte pod obdelovanec.** Zaščitni pokrov vas pod obdelovancem ne more zaščititi pred žaganim listom.
- Globino reza prilagodite debelini obdelovanca.** Globina mora biti vidna manj kot polna višina zoba pod obdelovancem.
- Obdelovanca, ki ga žagate, nikoli ne držite v roki ali čez nogo. Obdelovanec pritrdite na stabilen nastavek.** Pomembno je, da obdelovanec dobro pritrdite, da zmanjšate nevarnost telesnega stika, zatikanje žaginega lista ali izgubo nadzora.
- Kadar izvajate dela, pri katerih bi lahko električno orodje prišlo v stik s skritimi električnimi napeljavami, držite izdelek samo za izolirane površine ročaja.** Stik z napeljavo pod napetostjo lahko spravi pod napetost tudi kovinske dele električnega orodja in povzroči električni udar.
- Pri vzdolžnem rezanju vedno uporabljajte naslon ali ravno vodilo za robove.** To izboljša natančnost reza in zmanjša možnost, da se žagin list zatika.
- Vedno uporabljajte žagine liste pravilne velikosti in z ustrezno odprtino za nastavek (npr. v obliki romba ali okrogli).** Žagini listi, ki ne ustrezajo montažnim delom žage, delujejo neenakomerno in povzročijo izgubo nadzora.
- Nikoli ne uporabljajte poškodovanih ali napačnih podložk ali vijakov za žagine liste.** Podložke in vijaki za žagine liste so bili posebej konstruirani za vašo žago, za optimalno zmogljivost in varnost pri uporabi.

## Dodatni varnostni napotki za vse žage

### POVRATNI UDAREC – VZROKI IN USTREZNI VARNOSTNI NAPOTKI

- Povratni udarec je nenadna reakcija zaradi zagozdenega, zataknenega ali napačno poravnane žaginega lista, ki privede do tega, da dvigne nenadzorovano žago in se iz obdelovanca premakne v smer upravljavca.
- Če se žagin list zagozdi ali zatakne v zapiralni reži žage, se blokira, in moč motorja žago udari nazaj v upravljavca.
- Če se žagin list v rezu žage zasuka ali napačno poravna, se lahko zobje zadnjega roba žaginega lista zataknejo v površini lesa, zaradi česar se žagin list premakne iz reže žage in žaga skoči nazaj v smer upravljavca.

Povratni udarec je posledica napačne ali pomanjkljive uporabe žage. Preprečite ga lahko z ustreznimi previdnostnimi ukrepi, kot je opisano v nadaljevanju.

- Čvrsto držite žago in namestite svoje roke v položaj, v katerem lahko prestežete povratne sile. Vedno se postavite ob žagin list, žagin list ne sme biti nikoli v liniji z vašim listom.** Pri povratnem udarcu lahko žaga krožna žaga skoči nazaj, vendar upravljavec lahko z ustreznimi ukrepi obvlada povratne sile.
- Če se žagin list zatakne ali prekinete delo, izklopite žago in jo mirno držite v obdelovancu, dokler se žagin list popolnoma ne zaustavi. Nikoli ne poskušajte žago odstraniti iz obdelovanca ali jo povleči nazaj, dokler se žagin list premika. V**

nasprotnem primeru lahko pride do povratnega udarca. Določite in odpravite vzrok za zatikanje žaginega lista.

- Če želite žago, ki je nameščena v obdelovancu, ponovno zagnati, centrirajte žagin list v režo žage in preverite, ali zobje žage niso zatakneni v obdelovancu.** Če se žagin list zatakne, se lahko premakne iz obdelovanca ali povzroči povratni udarec, ko žago ponovno zaženete.
- Podprite velike plošče, da zmanjšate tveganje povratnega udarca zaradi zataknenega žaginega lista.** Velike plošče se lahko pod svojo lastno težo upognejo. Plošče je treba podpreti na obeh straneh, in sicer v bližini reže žage in tudi v bližini roba.
- Ne uporabljajte topih ali poškodovanih žaginskih listov.** Žaginski listi s topimi ali napačno poravnanimi zobmi zaradi preozke reže žage povzročijo povečano trenje, zatikanje žaginega lista in povratni udarec.
- Pred žaganjem privijte nastavitve globine reza in kota reza.** Če se med žaganjem nastavitve spremenijo, se lahko žagin list zatakne in nastopi povratni udarec.
- Bodite posebej previdni pri žaganju v obstoječe stene ali druga skrita območja.** Vstavljeni žagin list se lahko pri žaganju v skrite predmete blokira in povzroči povratni udarec.

### DELOVANJE ZAŠČITNEGA OKROVA

- Pred vsako uporabo preverite, ali se zaščitni okrov da brezhibno zapreti. Žage ne uporabljajte, če zaščitni okrov ni prosto pomičen in se ne zapre takoj. Zaščitnega okrova nikoli ne pritrdite ali privežite v odprtem položaju. Če žaga**

nenadzorovano pade na tla, se lahko spodnji zaščitni okrov ukrivi. Prepričajte se, da se zaščitni okrov prosto pomiha in da se pri vseh kotih in globinah rezanja nikoli ne dotika žaginega lista ali drugih delov.

- b) Preverite stanje in delovanje vzmeti za zaščitni okrov. Če zaščitni okrov in vzmeti ne delujejo brezhibno, poskrbite za vzdrževanje žage pred njeno uporabo.** Poškodovane dele, lepljive obloge ali nakopičena žagovina upočasnijo delovanje spodnjega zaščitnega pokrova.
- c) Pri »potopnem rezu«, ki se ne izvaja pod pravim kotom, osnovno ploščo žage zavarujte pred pomikanjem vstran.** Pomikanje vstran lahko privede do zatikanja žaginega lista in s tem do vzvratnega udarca.
- d) Ne odlagajte žage na delovno mizo ali na tla, ne da bi bil žagin list prekrit z zaščitnim okrovom.** Nezaščiten in iztekajoči žagin list žago premika v nasprotno smer reza in žaga, kar ji je na poti. Pri tem upoštevajte čas izteka žaginega lista.

## Varnostna navodila za žagin list

Te informacije o žaginem listu ustrezajo standardu DIN EN 847-1:2017.



Orodje smejo uporabljati samo usposobljene in izkušene osebe, ki uporabo orodja obvladajo.

### Varno delo

- Najvišjega števila vrtljajev, navedenega na orodju, ni dovoljeno preseči. Če je navedeno območje števila vrtljajev, ga je treba upoštevati.
- Krožne žagine liste, ki so natrgani, je treba izločiti iz uporabe (popravilo ni dovoljeno).
- Orodja z vidnimi razpokami ni dovoljeno uporabljati.
- Orodje je treba redno čistiti.
- Dele orodja iz lahkih kovinskih zlitin je (npr. za odstranitev smole) dovoljeno čistiti samo s topili, ki ne vplivajo neugodno na mehanske lastnosti teh materialov.
- Orodja in telesa orodij morajo biti vpeta tako, da se pri uporabi ne morejo razrahljati. Upoštevajte navodila za sestavljanje. Napenjalni vijak, s katerim je pritrjen žagin list, ročno zategnite s priloženim šestrobitim ključem.
- Podaljšek izvijača ali zategovanje z udarci kladiva nista dovoljena.
- Z vpenjalnih površin na žaginem listu očistite umazanijo, maščobe, olje in vodo.
- Uporabljajte originalne nadomestne dele proizvajalca, da je zagotovljena varna uporaba, glejte poglavje »Nadomestni deli/pribor«.
- Vzdrževalna dela in spremembe pri krožnih žaginih listih smejo izvajati samo strokovne osebe, torej osebe s strokovno izobrazbo in izkušnjami, ki poznajo zahteve glede konstrukcije in oblike ter tudi potrebne stopnje varnosti.

### Čiščenje

- Umazanijo kot npr. smolo z žaginega lista odstranjujte samo s topili, ki ne vplivajo neugodno na mehanske lastnosti žaginega lista.
  - Poskusite površine s smolo očistiti z dobro ožeto, vlažno, mlačno krpo. Pazite na to, da v notranjost ohišja ne zaidejo tekočine!
- Druga možnost je, da uporabite posebno čistilo (za topljenje smole) ali večnamensko pršilo. Upoštevajte varnostna

navodila in navodila proizvajalca posebnega čistila/večnamenskega pršila.

## Vzdrževanje

- Žagin list pred vsako uporabo preverite glede vidnih pomanjkljivosti in top, upognjen ali kako drugače poškodovan žagin list zamenjajte.
- Vzdrževalna dela na žaginih listih kot npr. popravilo ali naknadno brušenje mora izvesti strokovna oseba.

## Shranjevanje

Žagin list hranite na suhem in pred prahom zaščitenem mestu zunaj dosega otrok.

## Uporaba

### **B** Odstranjevanje/vstavljanje akumulatorja

1. Za odstranjevanje akumulatorja (34) iz naprave pritisnite tipko za sprostitvev (35) na akumulatorju (34) in akumulator (34) izvalcite.
2. Za vstavljanje akumulatorja (34) potisnite akumulator (34) vzdolž vodila (9) v napravo. Pri tem se slišo zaskoči.

### **B** Preverjanje napoljenosti akumulatorja

Prikaz napoljenosti (20) prikaže stanje napoljenosti akumulatorja (34).

Napoljenost akumulatorja se prikaže tako, da zasveti ustrezna lučka LED, ko naprava deluje. Za to pritisnite in pridržite stikalo za vklop/izklop (5).

**rdeča-rumena-zelena** => akumulator je popolnoma napolnjen

**rdeča-rumena** => akumulator je napolnjen pribl. do polovice

**rdeča** => akumulator je treba napolniti

### **B** Polnjenje akumulatorja

**i** Pred polnjenjem počakajte, da se segreti akumulator ohladi.

**i** Akumulator (34) napolnite, ko sveti samo še rdeča lučka LED za prikaz napoljenosti.

1. Vzemite akumulator (34) iz naprave.
2. Potisnite akumulator (34) v polnilno odprtino polnilnika (36).
3. Priključite polnilnik (36) na električno vtičnico.
4. Po izvedenem postopku polnjenja trajno sveti zelena luč. Sedaj polnilnik (36) ločite od omrežja.
5. Vzemite akumulator (34) iz polnilnika (36).

### **A** Preverjanje delovanja zaščitnega okrova

1. Namestite napravo z mizo žage (10) na robu trdne podlage, tako da je potopno žago mogoče popolnoma spustiti.
2. Potisnite zaporo vklopa (3) naprej in spustite potopno žago.
3. Preverite, ali žagin list (27) drsa po zaščitenem okrovu (24).  
Preverite, ali ga je mogoče znova samostojno premakniti v njegov izhodiščni položaj.

**i** Če delovanje zaščitnega okrova ni pravilno, ne zaženite delovanja naprave in se obrnite na naše servisno središče.

## **C** Namestitev/zamenjava žaginega lista



Napravo izklopite in pred vsemi deli vzemite akumulator iz naprave.

1. Potisnite pritrdilni vzvod (2) v smeri dodatnega ročaja (1).
2. Potisnite zaporo vklopa (3) naprej in spustite potopno žago, tako da selišno zaskoči.
3. Spustite zaporo vklopa (3). Enota motorja se zaustavi na mestu, na katerem lahko skozi odprtino v zaščitnem okrovu (24) namestite/zamenjate žagin list.

### **Odstranjevanje žaginega lista**

4. Pritisnite tipko za pritrditev vretena (37) in odvijte ter odstranite vijak (39) in prirobnico (38) z velikim šestrobim ključem (16) (iz dodatnega ročaja (1)).
5. Previdno odstranite žagin list (27) od spodaj iz zaščitnega okrova (24).

### **Namestitev žaginega lista**

4. Namestite žagin list (27) od spodaj v zaščitni okrov (24) in na vreteno.
- i** Oznaka za smer teka na žaginem listu (27) se mora ujemati z oznako za smer teka na zaščitnem okrovu (24).
5. Namestite prirobnico (38) na žagin list (27).
  6. Pritisnite tipko za pritrditev vretena (37) ter pritrdite prirobnico (38) in žagin list (27) z vijakom (39) s pomočjo velikega šestrobega ključa (16).



**OPOZORILO!** Puščica na žaginem listu se mora ujemati s puščico smeri vrtenja (smer teka, označena na zaščitnem pokrovu).



Prepričajte se, da je žagin list primeren za število vrtljajev orodja.



## **D** Priključek sesalnika za prah

Priključite dovoljeni sesalnik za prah in žagovino neposredno na izmet za žagovino (4).



Pri obdelavi materialov, pri kateri nastaja zdravju škodljiv prah, morate na napravo priključiti primerno, preverjeno napravo za sesanje razreda praha M.



## **E** Namestitev vzporednega naslona

1. Odvijte vijak s krilno glavo (11) za nastavek za vzporedni naslon (40) in nastavite vzporedni naslon (30) v nastavek za vzporedni naslon (40).
2. Nastavite želeno širino reza. V ta namen po potrebi uporabite merilo. Odprtine (25) na sprednjem robu žagine mize (10) označujejo rob rezanja za nastavitve kota rezanja 0° in 45° (glejte podrobno sliko).
3. Trdno zategnite vijake s krilno glavo (11) nastavka za vzporedni naslon (40).

## **Opozorilo za preobremenitev**

- Če grozi poškodba naprave, (na kratko) zasveti opozorilni prikaz za preobremenitev (A 21). Izdelek se izklopi.



## **A** Nastavitev kota reza

Kot rezanja lahko nastavite z lestvico kotov rezanja (13).

1. Odvijte vijaka s krilno glavo (7) za izbiro kota rezanja.
2. Nastavite želeni kot na lestvici kotov rezanja (13) na podlagi zgornjega roba referenčne oznake (12).
3. Znova zategnite vijak s krilno glavo (7).

**i** Za nastavev zajeralnega kota  $-1^\circ$  ali  $+47^\circ$  po nagibu zavrtite nastavitveni gumb (14).

**i** Pri zajeralnih rezih je globina reza manjša od nastavljene vrednosti na lestvici globine reza (29).

**i** Med kotnim rezanjem napravo trdno držite z obema rokama, da tako bolje obdržite nadzor nad napravo.

## **A** Nastavev globine reza

1. Pritisnite tipko za pritrditev (15) za nastavev globine reza in jo držite pritisnjeno.
2. Nastavite zeleno globino reza na lestvici globine reza (29) na podlagi referenčne oznake (28).  
**A:** oznaka brez vodila  
**B:** oznaka z vodilom
3. Spustite tipko za pritrditev (15).

## **A** Povezava vodil

**i** Vodila imajo na spodnji strani zaščito pred drobljenjem (črn gumijast rob). To zaščito pred drobljenjem je treba pred prvim rezom skrajšati, tako da bo enake dolžine kot vodilo in poravnana z njim. Položite vodilo na obdelovanec. Na potopni žagi nastavite globino reza pribl. 10 mm in potopno žago vklopite. Potopno žago enakomerno in z rahlim potiskanjem vodite v smeri poteka reza.

1. Potisnite povezovalni element (32) v ustrezní utor vodil (31).  
Povezovalni element naj bo na sredini med vodiloma.
2. Zategnite vijake brez glave (33) z majhnim šestrobim ključem (17).

## **A** Navodila za delo

**i** Oznaki širine rezanja (26) na zaščitnem okrovu (24) prikazujeta sprednjo in zadnjo točko reza žaginega lista ( $\varnothing 140$  mm) pri največji globini reza.

### Žaganje (brez vodila)

#### Žaganje pod pravim kotom

- Držite stroj z obema rokama, z eno roko na ročaju (6), z drugo roko pa na dodatnem ročaju (1).
- Vklonite napravo, glejte poglavje »Vklon/izklon«
- Namestite napravo s sprednjim delom žagine mize (10) na obdelovanec.
- Potopno žago spustite in žagajte ob srednje močnem pritiskanju naprej – nikoli pa ne nazaj.

#### Zajeralni rezi do $45^\circ$

- Nastavev želeni kot rezanja, kot je opisano v poglavju »Nastavev kota reza«.
- Držite stroj z obema rokama, z eno roko na ročaju (6), z drugo roko pa na dodatnem ročaju (1).
- Vklonite napravo, glejte poglavje »Vklon/izklon«
- Namestite napravo s sprednjim delom žagine mize (10) na obdelovanec.
- Potopno žago spustite in žagajte ob srednje močnem pritiskanju naprej – nikoli pa ne nazaj.



### Potopni rezi

- Nastavite želeno globino reza v skladu s poglavjem »Nastavitev globine reza«.
- Namestite napravo na obdelovanec.
- Držite stroj z obema rokama, z eno roko na ročaju (6), z drugo roko pa na dodatnem ročaju (1).
- Vključite napravo, glejte poglavje »Vključ/izključ«
- Potopno žago spustite in žagajte ob srednje močnem pritiskanju naprej – nikoli pa ne nazaj.

**i** Zmanjšajte tveganje vzratnega udarca, tako da zadnji rob položite na omejevalnik (npr. vodilo).

**i** Pomikanje vstran med rezanjem lahko privede do zatikanja žaginega lista in s tem do vzratnega udarca. Pri potopnih rezih, ki jih ne izvajate pod pravim kotom, mizo žage zavarujte pred pomikanjem vstran.

### Žaganje (z vodilom)

#### Žaganje pod pravim kotom

- Namestite vodilo (31) s črnim gumijastim robom navzdol na obdelovanec.
- Položite napravo z utorom na vodilo.
- Držite stroj z obema rokama, z eno roko na ročaju (6), z drugo roko pa na dodatnem ročaju (1).
- Vključite napravo, glejte poglavje »Vključ/izključ«
- Potopno žago spustite in žagajte ob srednje močnem pritiskanju naprej – nikoli pa ne nazaj.

#### Zajeralni rezi do 45°

- Namestite vodilo (31) s črnim gumijastim robom navzdol na obdelovanec.
- Položite napravo z utorom na vodilo.

- Nastavitev želeni kot rezanja, kot je opisano v poglavju »Nastavitev kota reza«.
- Držite stroj z obema rokama, z eno roko na ročaju (6), z drugo roko pa na dodatnem ročaju (1).
- Vključite napravo, glejte poglavje »Vključ/izključ«
- Potopno žago spustite in žagajte ob srednje močnem pritiskanju naprej – nikoli pa ne nazaj.

### Potopno žaganje z vodilom

- Namestite vodilo (31) s črnim gumijastim robom navzdol na obdelovanec.
- Položite napravo z utorom na vodilo.
- Nastavite želeno globino reza v skladu s poglavjem »Nastavitev globine reza«.
- Zadnji rob mize žage (10) (kar se da) prisolnite na omejevalnik.
- **i** Točnost prileganja mize žage v vodilu lahko izboljšate z ekscentričnimi vijaki (8).

Ekscentrske vijake (8) zategnite, da zmanjšate zračnost med napravo in vodilom (31).

- Držite stroj z obema rokama, z eno roko na ročaju (6), z drugo roko pa na dodatnem ročaju (1).
- Vključite napravo, glejte poglavje »Vključ/izključ«
- Potopno žago spustite in žagajte ob srednje močnem pritiskanju naprej – nikoli pa ne nazaj.

### **A** Nastavitev števila vrtljajev in načina ECO

S tipko **C** (22) lahko nastavite eno od 6 stopenj števila vrtljajev.

Na voljo pa je tudi način ECO. Če je način ECO aktiven, sveti prikaz LED za način ECO (19).

## A Vklp/izklp

### Vklp:

1. Potisnite zaporo vklopa (3) naprej.
2. Sprožite stikalo za vklop/izklp (5).  
 Ko se stroj zažene, lahko zaporo vklopa (3) znova spustite.
3. Spustite potopno žago.

### izklp:

1. Spustite stikalo za vklop/izklp (5).
2. Pomaknite žagin list nazaj v zaščitni okrov (24).

## Povezava naprave z aplikacijo Lidl Home

 **Napravo je mogoče povezati z aplikacijo Lidl Home samo, če jo uporabljate z akumulatorjem Smart Performance.**

1. Potisnite spodnji del naprave na **akumulator Smart Performance**, tako da se ta zaskoči.



 Sprožite stikalo za tipko  (A 22). Prikaz LED pametnega akumulatorja  (A 18) začne svetiti.

2. Na svojem pametnem telefonu aktivirajte Bluetooth®.
3. Odprite aplikacijo Lidl Home. Od tukaj naprej za povezavo naprave obstajajo možnosti **1**, **2** in **3**.

**1** Če je to prva naprava, ki jo želite povezati z aplikacijo:

4. Na zavihku  »Doma« izberite možnost »Dodajanje naprave«. Aplikacija preišče okolico glede razpoložljivih naprav in vam prikaže, ali je odkrila razpoložljive naprave.

 Če jih ni, z branjem nadaljujte pri možnosti **3**.

5. Če izberete »Pojdite na dodajanje«, se vam prikaže seznam razpoložljivih naprav.
6. Izberite napravo z vnosom kljukice . Naenkrat izberite samo eno napravo. Če bi bile kljukice vnesene tudi pri drugih napravah, jih odstranite, tako da pritisnete na posamezno kljukico.
7. Sedaj pritisnite na , ki je enake barve kot vnesena kljukica.
8. Uspešno povezavo potrdite s »Končano«.  
Naprava je zdaj navedena na zavihku  »Doma« in jo lahko izberete.

**2** Če ste z aplikacijo že povezali druge naprave:



4. Na zavihku  »Doma« izberite  zgoraj desno. Aplikacija preišče okolico glede razpoložljivih naprav in vam prikaže, ali je odkrila razpoložljive naprave.

 Če jih ni, z branjem nadaljujte pri možnosti **3**.

5. Nadaljujte kot pri **1** od točke 5 naprej.

**3** Če se vam samodejno ne prikaže seznam razpoložljivih naprav:

Če se vam naprava ne prikaže samodejno, ravnajte, kot sledi:

4. Na zavihku  »Doma« izberite  zgoraj desno.
5. V levi vrstici izberite »Druge«.
6. Izberite »Druge-2«.
7. Potrdite, da prikaz hitro utripa. Aplikacija zdaj išče razpoložljive naprave in vam jih predlaga.
8. Izberite zeleno napravo s pritiskom na , da jo dodate v aplikaciji.
9. Najprej potrdite z »Naprej«, potem pa s »Končano«.

**i** Posodobitev strojne programske opreme lahko privede do sprememb delovanja aplikacije.

## Funkcije aplikacije

Izberite pametni akumulator (s katerim uporabljate napravo). Prikaže se vam pregledna stran za napravo, ki vsebuje naslednje informacije in možnosti nastavitve:

**i** Če se vam pregledna stran za napravo ne prikaže takoj, izberite pregledno stran za akumulator Performance, napravo PPTSA 20-Li A1 pod »Informacije o napravi«.

- **virtualni ID naprave orodja** omogoča natančno identifikacijo orodja;
- **model orodja** in poleg njega proizvodna serija v oklepajih;
- **tok praznjenja orodja** navaja trenutno praznjenje v amperih;
- **hitrost vrtenja orodja** se prikaže kot RPM (rounds per minute – vrtljajev na minuto)/min<sup>-1</sup>. Pri nastavitvi »Profesionalno«, ki jo je mogoče izvesti pri **orodjih v delovnem načinu**, je mogoče vnaprej nastaviti število vrtljajev.
- pri **orodjih v delovnem načinu** je mogoče izbrati: Moč, Profesionalno in ECO;
- prikažete si lahko **skupni čas delovanja orodja**;
- pri **časih previsoke temperature orodja** si lahko prikažete pogostost časov previsoke temperature orodja;
- pri **času blokade orodja** si lahko prikažete pogostost blokiranja naprave;
- prikažete si lahko pogostost **časov previsokega toka orodja** naprave;
- rdeča pika pri **različici strojne programske opreme** prikazuje, da je na voljo posodobitev. Posodobitev je

mogoče izvesti z izbiro različice strojne programske opreme.



- če izberete »Ponastavitev« pri **ponastavitvi na tovarniške nastavitve**, se znova vzpostavijo tovarniške nastavitve. Vsi shranjeni podatki se izbrišejo.

**i** Če izberete sliko, se pojavi prikaz naprave za 360°.

## Varstvo podatkov

Celotna pravila za varstvo podatkov najdete na zavihku  v polju »Varstvo podatkov«.

## Ločitev naprave in izbris podatkov v aplikaciji

1. Na zavihku  izberite napravo, ki jo želite odstraniti in pri kateri želite izbrisati podatke.
2. Izberite znak  desno zgoraj.
3. Izberite »**Odstranitev naprave**«.
4. Za izbris podatkov izberite »**Ločitev in izbris podatkov**«.  
Če samo želite ločiti napravo, ne pa tudi izbrisati podatkov, izberite »Ločitev«.

## Težave z aplikacijo? – FAQ

1. Na seznamu naprav izberite akumulator, s katerim uporabljate napravo Performance.
2. Podrsajte z leve v desno, da preidete na pregledno stran za akumulator.
3. Izberite znak  desno zgoraj.
4. Pod »**Drugo**« izberite možnost »**FAQ**« (pogosto zastavljena vprašanja).

## Čiščenje in vzdrževanje

 Popravila in vzdrževalna dela, ki niso opisana v teh navodilih za uporabo, naj opravi naš servisni center. Uporabljajte samo originalne dele. Nevarnost poškodb!

 Pred kakršnimi koli deli na orodju tega izključite in odstranite akumulatorsko baterijo.

Redno izvajajte naslednja čistilna dela. S tem zagotovite dolgo in zanesljivo uporabo.

### Čiščenje

 **Orodja ni dovoljeno škropiti z vodo ali ga vanjo polagati. Sicer obstaja nevarnost električnega udara!**

- Poskrbite, da bodo prezračevalne reže, ohišje motorja in ročaji vedno čisti. Za čiščenje uporabljajte vlažno krpo ali ščetko. Ne uporabljajte čistilnih sredstev oz. topil. Tako bi lahko orodje nepopravljivo poškodovali.

### Vzdrževanje

Naprava ne potrebuje vzdrževanja.

### Shranjevanje

- Orodje hranite na suhem, neprašnem mestu izven dosega otrok.
- Temperatura za skladiščenje akumulatorske baterije je med 0 °C in 45 °C. Izogibajte se ekstremnemu mrazu ali vročini pri shranjevanju, da akumulatorska baterija ne izgubi svoje moči.
- Shranite napravo in pribor v priloženem kovčku (23).

## Odstranjevanje/ varstvo okolja

Odstranite akumulator iz naprave in oddajte napravo, akumulator, pribor in embalažo za predelavo na okolju prijazen način.



Električnih naprav ni dovoljeno odlagati med gospodinjske odpadke.



Akumulatorja ne zavržite med gospodinjske odpadke, ne mečite ga v ogenj (nevarnost eksplozije) ali v vodo. Poškodovani akumulatorji lahko škodujejo okolju in vašemu zdravju, če uhajajo strupeni hlapi ali tekočine.

Odstranite akumulatorje v skladu z lokalnimi predpisi. Okvarjene ali iztrošene akumulatorje je treba v skladu z Direktivo 2006/66/EG reciklirati. Oddajte akumulatorje na zbirnem mestu za odpadne baterije za okoljsko primerno predelavo. V zvezi s tem povprašajte svoje lokalno podjetje za odstranjevanje odpadkov ali našo servisno službo. Akumulatorje odstranite izpraznjene. Priporočamo, da pole prelepitate z lepilnim trakom za zaščito pred kratkim stikom. Akumulatorja ne odpirajte.

## Nadomestni deli / Pribor

**Nadomestni deli in pribor so na voljo na spletni strani [www.grizzlytools.shop](http://www.grizzlytools.shop)**

Če imate težave s postopkom naročanja, uporabite obrazec za stik.

Če imate dodatna vprašanja, se obrnite na »Service-Center« (glejte stran 253).

Žagin list

Ø 140 mm x 1,8 x Ø 20 mm.. 13800414

## **Grizzly Tools GmbH & Co. KG**

Stockstädter Straße 20, 63762 Großostheim, Germany

Pooblašчени serviser:

Tel.: 080080917

E-Mail: grizzly@lidl.si

(Birotehnika, Hodošček Renata s.p., Lendavska ULICA 23, 9000 Murska Sobota)

## **Garancijski list**

---

1. S tem garancijskim listom «Grizzly Tools GmbH & Co. KG, Stockstädter Straße 20, 63762 Großostheim, Germany» jamčimo, da bo izdelek v garancijskem roku ob normalni in pravilni uporabi brezhibno deloval in se zavezujemo, da bomo ob izpolnitvi spodaj navedenih pogojev odpravili morebitne pomanjkljivosti in okvare zaradi napak v materialu ali izdelavi oziroma po svoji presoji izdelek zamenjali ali vrnilo kupnino.
2. Garancija je veljavna na ozemlju Republike Slovenije.
3. Garancijski rok za proizvod je 60 mesecev od datuma izročitve blaga. Datum izročitve blaga je razviden iz računa.
4. Kupec je dolžan okvaro javiti pooblaščenemu servisu oziroma se informirati o nadaljnjih postopkih na zgoraj navedeni telefonski številki. Svetujemo vam, da pred tem natančno preberete navodila o sestavi in uporabi izdelka.
5. Kupec je dolžan pooblaščenemu servisu predložiti garancijski list in račun, kot potrдіlo in dokazilo o nakupu ter dnevu izročitve blaga.
6. V primeru, da proizvod popravlja nepooblaščen servis ali oseba, kupec ne more uveljavljati zahtevkov iz te garancije.
7. Vzroki za okvaro oziroma nedelovanje izdelka morajo biti lastnosti stvari same in ne vzroki, ki so zunaj proizvajalčeve oziroma prodajalčeve sfere. Kupec ne more uveljavljati zahtevkov iz te garancije, če se ni držal priloženih navodil za sestavo in uporabo izdelka ali če je izdelek kakorkoli spremenjen ali nepravilno vzdrževan.
8. Jamčimo servis in rezervne dele še 5 leta po preteku garancijskega roka.
9. Obrabni deli oz. potrošni material so izvzeti iz garancije.
10. Vsi potrebni podatki za uveljavljanje garancije se nahajajo na dveh ločenih dokumentih (garancijski list, račun).
11. Ta garancija proizvajalca ne izključuje pravic potrošnika, ki izhajajo iz odgovornosti prodajalca za napake na blagu.

Prodajalec:

Lidl Slovenija d.o.o. k.d., Pod lipami 1, SI-1218 Komenda







## Original-EG- Konformitätserklärung

Hiermit bestätigen wir, dass die **Akku-Tauchsäge**  
**Modell PPTSA 20-Li A1**  
Seriennummer 000001 – 067000

folgenden einschlägigen EU-Richtlinien in ihrer jeweils gültigen Fassung entspricht:

**2006/42/EG • 2014/53/EU • 2014/30/EU • 2011/65/EU\* & (EU) 2015/863**  
**Gerät inkl. Smart-Akku Smart PAPS 204 A1/Smart PAPS 208 A1: 2014/53/EU**

Um die Übereinstimmung zu gewährleisten, wurden folgende harmonisierte Normen sowie nationale Normen und Bestimmungen angewendet:

**EN 62841-1:2015 • EN 62841-2-5:2014**  
**EN IEC 55014-1:2021 • EN IEC 55014-2:2021 • EN 847-1:2017 • EN IEC 63000:2018**  
**Gerät inkl. Smart-Akku Smart PAPS 204 A1/Smart PAPS 208 A1:**  
**EN 301 489-1 V2.2.3:2019 • EN 301 489-17 V3.2.4:2020**  
**EN 300 328 V2.2.2:2019 • EN 50663:2017**

Die alleinige Verantwortung für die Ausstellung dieser Konformitätserklärung trägt der Hersteller:

**CE** Grizzly Tools GmbH & Co. KG  
Stockstädter Straße 20  
63762 Großostheim  
GERMANY  
01.09.2022

Christian Frank  
Dokumentationsbevollmächtigter

\* *Der oben beschriebene Gegenstand der Erklärung erfüllt die Vorschriften der Richtlinie 2011/65/EU des Europäischen Parlaments und des Rates vom 8. Juni 2011 zur Beschränkung der Verwendung bestimmter gefährlicher Stoffe in Elektro- und Elektronikgeräten.*



GB

MT

## Translation of the original EC declaration of conformity

We hereby confirm that the  
**Cordless Plunge Saw**  
**model PPTSA 20-Li A1**  
Serial number  
000001 – 067000

conforms with the following applicable relevant version of the EU guidelines:

**2006/42/EC • 2014/53/EU • 2014/30/EU • 2011/65/EU\* & (EU) 2015/863**  
**Device incl. smart battery Smart PAPS 204 A1/Smart PAPS 208 A1: 2014/53/EU**

In order to guarantee consistency, the following harmonised standards as well as national standards and stipulations have been applied:

**EN 62841-1:2015 • EN 62841-2-5:2014**  
**EN IEC 55014-1:2021 • EN IEC 55014-2:2021 • EN 847-1:2017 • EN IEC 63000:2018**  
**Device incl. smart battery Smart PAPS 204 A1/Smart PAPS 208 A1:**  
**EN 301 489-1 V2.2.3:2019 • EN 301 489-17 V3.2.4:2020**  
**EN 300 328 V2.2.2:2019 • EN 50663:2017**

This declaration of conformity is issued under the sole responsibility of the manufacturer:



Grizzly Tools GmbH & Co. KG  
Stockstädter Straße 20  
D-63762 Großostheim, GERMANY  
01.09.2022

Christian Frank  
(Documentation Representative)

*\* The object of the declaration described above satisfies the provisions of Directive 2011/65/EU of the European Parliament and the Council of 8 June 2011 on limiting the use of certain harmful substances in electrical and electronic appliances.*

FR

BE

## Traduction de la déclaration de conformité CE originale

Nous certifions par la présente que la

**Scie plongeante sans fil  
de construction PPTSA 20-Li A1**

Numéro de série  
000001 – 067000

est conforme aux directives UE actuellement en vigueur :

**2006/42/EC • 2014/53/EU • 2014/30/EU • 2011/65/EU\* & (EU) 2015/863  
Appareil avec batterie intelligente Smart PAPS 204 A1/Smart PAPS 208 A1:  
2014/53/EU**

En vue de garantir la conformité les normes harmonisées ainsi que les normes et décisions nationales suivantes ont été appliquées :

**EN 62841-1:2015 • EN 62841-2-5:2014  
EN IEC 55014-1:2021 • EN IEC 55014-2:2021 • EN 847-1:2017 • EN IEC 63000:2018  
Appareil avec batterie intelligente Smart PAPS 204 A1/Smart PAPS 208 A1:  
EN 301 489-1 V2.2.3:2019 • EN 301 489-17 V3.2.4:2020  
EN 300 328 V2.2.2:2019 • EN 50663:2017**

Le fabricant assume seul la responsabilité d'établir la présente déclaration de conformité :

**CE** Grizzly Tools GmbH & Co. KG  
Stockstädter Straße 20  
D-63762 Großostheim, GERMANY  
01.09.2022



Christian Frank  
(Chargé de documentation)

*\* L'objet de la déclaration décrit ci-dessus est conforme aux dispositions de la directive 2011/65/UE du Parlement Européen et du Conseil du 8 juin 2011 sur la limitation de l'utilisation de certaines substances dangereuses dans les équipements électriques et électroniques.*

NL

BE

## Vertaling van de originele CE-conformiteitsverklaring

Hiermede bevestigen wij dat de

**Accu-insteekzaag  
bouwsérie PPTSA 20-Li A1**

Serienummer  
000001 – 067000

is overeenkomstig met de hierna volgende, van toepassing zijnde EU-richtlijnen:

**2006/42/EC • 2014/53/EU • 2014/30/EU • 2011/65/EU\* & (EU) 2015/863  
apparaat incl. Smart-accu Smart PAPS 204 A1/Smart PAPS 208 A1: 2014/53/EU**

Om de overeenstemming te waarborgen, werden de hierna volgende, in overeenstemming gebrachte normen en nationale normen en bepalingen toegepast:

**EN 62841-1:2015 • EN 62841-2-5:2014  
EN IEC 55014-1:2021 • EN IEC 55014-2:2021 • EN 847-1:2017 • EN IEC 63000:2018  
apparaat incl. Smart-accu Smart PAPS 204 A1/Smart PAPS 208 A1:  
EN 301 489-1 V2.2.3:2019 • EN 301 489-17 V3.2.4:2020  
EN 300 328 V2.2.2:2019 • EN 50663:2017**

De exclusieve verantwoordelijkheid voor de uitgifte van deze conformiteitsverklaring wordt gedragen door de fabrikant:

**CE** Grizzly Tools GmbH & Co. KG  
Stockstädter Straße 20  
D-63762 Großostheim, GERMANY  
01.09.2022



Christian Frank  
(Documentatiegelastigde)

*\* Het hierboven beschreven voorwerp van de verklaring voldoet aan de voorschriften van de richtlijn 2011/65/EU van het Europese Parlement en van de Raad van 8 juni 2011 inzake beperking van het gebruik van bepaalde gevaarlijke stoffen in elektrische en elektronische apparaten.*

PL

## Tłumaczenie oryginalnej deklaracji zgodności WE

Niniejszym oświadczamy, że konstrukcja  
**Akumulatorowa piła węglarna**  
**seria produkcyjna PPTSA 20-Li A1**

Numer seryjny  
000001 – 067000

spełnia wymogi odpowiednich Dyrektyw UE w ich aktualnie obowiązującym brzmieniu:

**2006/42/EC • 2014/53/EU • 2014/30/EU • 2011/65/EU\* & (EU) 2015/863**  
**Urządzenie z akumulatorem Smart PAPS 204 A1/Smart PAPS 208 A1:**  
**2014/53/EU**

W celu zapewnienia zgodności z powyższymi dyrektywami zastosowano następujące normy harmonizujące oraz normy i przepisy krajowe:

**EN 62841-1:2015 • EN 62841-2-5:2014**  
**EN IEC 55014-1:2021 • EN IEC 55014-2:2021 • EN 847-1:2017 • EN IEC 63000:2018**  
**Urządzenie z akumulatorem Smart PAPS 204 A1/Smart PAPS 208 A1:**  
**EN 301 489-1 V2.2.3:2019 • EN 301 489-17 V3.2.4:2020**  
**EN 300 328 V2.2.2:2019 • EN 50663:2017**

Wyłącznie odpowiedzialność za wystawienie tej deklaracji zgodności ponosi producent:



Grizzly Tools GmbH & Co. KG  
Stockstädter Straße 20  
63762 Großostheim, Germany  
01.09.2022

Christian Frank  
Osoba upoważniona do sporządzania dokumentacji technicznej

\* Wyżej opisany przedmiot deklaracji spełnia wymogi dyrektywy 2011/65/UE Parlamentu Europejskiego i Rady z dnia 8 czerwca 2011 r. w sprawie ograniczenia stosowania niektórych niebezpiecznych substancji w sprzęcie elektrycznym i elektronicznym.



## Překlad originálního prohlášení o shodě CE

Potvrzujeme tímto, že konstrukce  
**Aku ponorná pila**  
**konstrukční řady PPTSA 20-Li A1**  
Pořadové číslo  
000001 – 067000

odpovídá následujícím příslušným směrnícím EÚ v jejich právě platném znění:

**2006/42/EC • 2014/53/EU • 2014/30/EU • 2011/65/EU\* & (EU) 2015/863**  
**zařízení vč. smart akumulátoru pro Smart PAPS 204 A1/Smart PAPS 208 A1:**  
**2014/53/EU**

Aby byl zaručen souhlas, byly použity následující harmonizované normy, národní nor-  
my a ustanovení:

**EN 62841-1:2015 • EN 62841-2-5:2014**  
**EN IEC 55014-1:2021 • EN IEC 55014-2:2021 • EN 847-1:2017 • EN IEC 63000:2018**  
**zařízení vč. smart akumulátoru pro Smart PAPS 204 A1/Smart PAPS 208 A1:**  
**EN 301 489-1 V2.2.3:2019 • EN 301 489-17 V3.2.4:2020**  
**EN 300 328 V2.2.2:2019 • EN 50663:2017**

Výhradní odpovědnost za vystavení tohoto prohlášení o shodě nese výrobce:

**CE** Grizzly Tools GmbH & Co. KG  
Stockstädter Straße 20  
D-63762 Großostheim, GERMANY  
01.09.2022

Christian Frank  
(Osoba zplnomocněná k sestavení dokumentace)

\* Výše popsany předmět prohlášení splňuje předpisy směrnice 2011/65/EU Evropského parlamen-  
tu a Rady z 8. června 2011 o omezení používání některých nebezpečných látek v elektrických a  
elektronických zařízeních.

SK

**Preklad originálneho  
prehlásenia o zhode CE**

Týmto potvrdzujeme, že  
**Aku ponorná píla  
konštrukčnej rady PPTSA 20-Li A1**  
Poradové číslo  
000001 – 067000

zodpovedá nasledujúcim príslušným smerniciam EÚ v ich práve platnom znení:

**2006/42/EC • 2014/53/EU • 2014/30/EU • 2011/65/EU\* & (EU) 2015/863  
Prístroj vrát. akumulátora Smart, Smart PAPS 204 A1/Smart PAPS 208 A1:  
2014/53/EU**

Aby bola zaručená zhoda, boli použité nasledovné harmonizované normy ako i  
národné normy a predpisy:

**EN 62841-1:2015 • EN 62841-2-5:2014  
EN IEC 55014-1:2021 • EN IEC 55014-2:2021 • EN 847-1:2017 • EN IEC 63000:2018  
Prístroj vrát. akumulátora Smart, Smart PAPS 204 A1/Smart PAPS 208 A1:  
EN 301 489-1 V2.2.3:2019 • EN 301 489-17 V3.2.4:2020  
EN 300 328 V2.2.2:2019 • EN 50663:2017**

Jediný zodpovedný za vystavenie tohto vyhlásenia o zhode je výrobca:

**CE** Grizzly Tools GmbH & Co. KG  
Stockstädter Straße 20  
D-63762 Großostheim, GERMANY  
01.09.2022

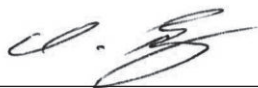

Christian Frank  
(Osoba splnomocnená na zostavenie dokumentácie)

\* Vyššie popísaný predmet vyhlásenia spĺňa predpisy smernice 2011/65/EU Európskeho parlamentu a Rady z 8. júna 2011 pre obmedzenie používania určitých nebezpečných látok v elektrických a elektronických prístrojoch.



## Oversættelse af den originale CE-konformitetserklæring

Hermed bekræfter vi, at  
**Batteridreven dyksav  
af serien PPTSA 20-Li A1**

Serienummer  
000001 – 067000

opfylder følgende gældende EF-direktiver i deres respektive gyldige version:

**2006/42/EC • 2014/53/EU • 2014/30/EU • 2011/65/EU\* & (EU) 2015/863  
Apparat inkl. Smart-batteri Smart PAPS 204 A1/Smart PAPS 208 A1:  
2014/53/EU**

For at sikre overensstemmelsen, blev følgende harmoniserede standarder samt nationale standarder og regler anvendt:

**EN 62841-1:2015 • EN 62841-2-5:2014  
EN IEC 55014-1:2021 • EN IEC 55014-2:2021 • EN 847-1:2017 • EN IEC 63000:2018  
Apparat inkl. Smart-batteri Smart PAPS 204 A1/Smart PAPS 208 A1:  
EN 301 489-1 V2.2.3:2019 • EN 301 489-17 V3.2.4:2020  
EN 300 328 V2.2.2:2019 • EN 50663:2017**

Det er udelukkende producentens ansvar at udarbejde denne overensstemmelseserklæring:

**CE** Grizzly Tools GmbH & Co. KG  
Stockstädter Straße 20  
D-63762 Großostheim, GERMANY  
01.09.2022

Christian Frank  
(Dokumentationsbefuldmægtiget)

*\* Erklæringens ovennævnte genstand opfylder forskrifterne i Europaparlamentets og Rådets direktiv 2011/65/EU af 8. juni 2011 til begrænsning af anvendelsen af visse farlige stoffer i elektrisk og elektronisk udstyr*

ES

## Traducción de la Declaración de conformidad CE original

Mediante la presente declaramos que

**Sierra de inmersión recargable de la serie PPTSA 20-Li A1**

Número de serie  
000001 – 067000

corresponde a las siguientes Directivas de la UE corrientes en su respectiva versión vigente:

**2006/42/EC • 2014/53/EU • 2014/30/EU • 2011/65/EU\* & (EU) 2015/863  
dispositivo incl. batería inteligente Smart PAPS 204 A1/Smart PAPS 208 A1:  
2014/53/EU**

Para garantizar la conformidad, se aplicaron las siguientes normas armonizadas, así como las normas y regulaciones nacionales:

**EN 62841-1:2015 • EN 62841-2-5:2014  
EN IEC 55014-1:2021 • EN IEC 55014-2:2021 • EN 847-1:2017 • EN IEC 63000:2018  
dispositivo incl. batería inteligente Smart PAPS 204 A1/Smart PAPS 208 A1:  
EN 301 489-1 V2.2.3:2019 • EN 301 489-17 V3.2.4:2020  
EN 300 328 V2.2.2:2019 • EN 50663:2017**

El fabricante es el único responsable de expedir esta Declaración de Conformidad :

**C E** Grizzly Tools GmbH & Co. KG  
Stockstädter Straße 20  
D-63762 Großostheim, GERMANY  
01.09.2022



Christian Frank  
(Apoderado de documentación)

*\* El objeto de la declaración arriba descrito cumple con las directrices de la Directiva 2011/65/UE del Parlamento Europeo y del Consejo de 8 de junio de 2011 sobre restricciones a la utilización de determinadas sustancias peligrosas en aparatos eléctricos y electrónicos.*



IT

MT

## Traduzione della dichiarazione di conformità CE originale

Con la presente dichiariamo che

**Sega a immersione ricaricabile**

**serie PPTSA 20-Li A1**

Numero di serie

000001 – 067000

corrisponde alle seguenti direttive UE in materia nella rispettiva versione valida:

**2006/42/EC • 2014/53/EU • 2014/30/EU • 2011/65/EU\* & (EU) 2015/863**  
**Apparecchio con batteria Smart PAPS 204 A1/Smart PAPS 208 A1:**  
**2014/53/EU**

Per garantire la conformità sono state applicate le seguenti norme armonizzate e anche le norme e disposizioni nazionali che seguono:

**EN 62841-1:2015 • EN 62841-2-5:2014**  
**EN IEC 55014-1:2021 • EN IEC 55014-2:2021 • EN 847-1:2017 • EN IEC 63000:2018**  
**Apparecchio con batteria Smart PAPS 204 A1/Smart PAPS 208 A1:**  
**EN 301 489-1 V2.2.3:2019 • EN 301 489-17 V3.2.4:2020**  
**EN 300 328 V2.2.2:2019 • EN 50663:2017**

Il produttore è il solo responsabile della stesura della presente dichiarazione di conformità:



Grizzly Tools GmbH & Co. KG  
Stockstädter Straße 20  
63762 Großostheim, GERMANY  
01.09.2022

Christian Frank  
Responsabile documentazione tecnica

\* L'oggetto descritto sopra è conforme alle prescrizioni della Direttiva 2011/65/EU del Parlamento Europeo e del Consiglio dell'8 giugno 2011 sulla restrizione dell'uso di determinate sostanze pericolose nelle apparecchiature elettriche ed elettroniche



## Az eredeti CE megfelelőségi nyilatkozat fordítása

Ezennel igazoljuk, hogy a  
**Akkus merülőfűrész**  
**modell PPTSA 20-Li A1**  
Sorozatszám  
000001 – 067000

gyártási évtől kezdve a következő vonatkozó EU irányelveknek felel meg a mindenkor  
érvényes megfogalmazásban:

**2006/42/EC • 2014/53/EU • 2014/30/EU • 2011/65/EU\* & (EU) 2015/863**  
**Készülék Smart PAPS 204 A1/Smart PAPS 208 A1 smart akkumulátorral:**  
**2014/53/EU**

A megegyezés biztosítása érdekében a következő harmonizált szabványokat, valamint  
nemzeti szabványokat és rendelkezéseket alkalmaztuk:

**EN 62841-1:2015 • EN 62841-2-5:2014**  
**EN IEC 55014-1:2021 • EN IEC 55014-2:2021 • EN 847-1:2017 • EN IEC 63000:2018**  
**Készülék Smart PAPS 204 A1/Smart PAPS 208 A1:**  
**EN 301 489-1 V2.2.3:2019 • EN 301 489-17 V3.2.4:2020**  
**EN 300 328 V2.2.2:2019 • EN 50663:2017**

Jelen megfelelőségi nyilatkozat kiállításáért kizárólag a gyártó a felelős:



Grizzly Tools GmbH & Co. KG  
Stockstädter Straße 20  
63762 Großostheim, Germany  
01.09.2022

Christian Frank  
Dokumentációs megbízott

\* A nyilatkozat fent ismertetett tárgya összhangban van az Európai Parlament és a Tanács 2011/65/EU (2011. június 8.) egyes veszélyes anyagok elektromos és elektronikus berendezésekben való alkalmazásának korlátozásáról szóló irányelv előírásaival.



## Prevod originalne izjave o skladnosti CE

S tem potrjujemo, da  
**Akumulatorska potopna žaga**  
**model PPTSA 20-Li A1**  
Serijska številka  
000001 – 067000

ustreza veljavnim verzijam zadevnih smernic Evropske unije:

**2006/42/EC • 2014/53/EU • 2014/30/EU • 2011/65/EU\* & (EU) 2015/863**  
**naprava s pametnim akumulatorjem Smart PAPS 204 A1/Smart PAPS 208 A1:**  
**2014/53/EU**

Za zagotavljanje skladnosti so bile navedene sledeče usklajene norme, kot tudi nacionalne norme in določila:

**EN 62841-1:2015 • EN 62841-2-5:2014**  
**EN IEC 55014-1:2021 • EN IEC 55014-2:2021 • EN 847-1:2017 • EN IEC 63000:2018**  
**naprava s pametnim akumulatorjem Smart PAPS 204 A1/Smart PAPS 208 A1:**  
**EN 301 489-1 V2.2.3:2019 • EN 301 489-17 V3.2.4:2020**  
**EN 300 328 V2.2.2:2019 • EN 50663:2017**

Za izdajo te izjave o skladnosti je odgovoren izključno proizvajalec:



Grizzly Tools GmbH & Co. KG  
Stockstädter Straße 20  
63762 Großostheim, Germany  
01.09.2022

Christian Frank  
Dokumentacija

\* Zgoraj opisani predmet izjave izpolnjuje predpise direktive 2011/65/EU Evropskega parlamenta in Sveta z dne 8. junija 2011 o omejevanju uporabe določenih nevarnih snovi v električni in elektronski opremi.



**Explosionszeichnung • Exploded Drawing**  
**Vue éclatée • Explosietekening**  
**Rysunek samorozwijający • Rozvinutý výkres**  
**Výkres náhradných dielov • Eksplosionstegning**  
**Plano de explosión • Disegno esploso**  
**Robbantott ábra • Eksplozijska risba**

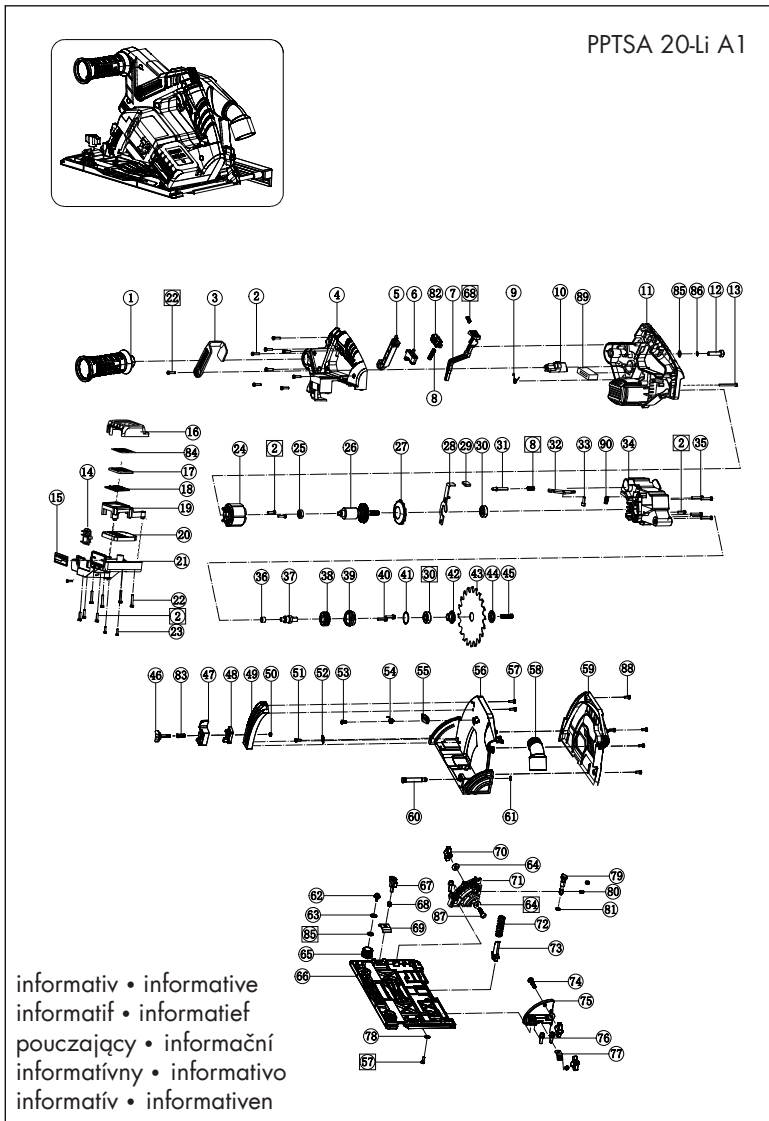

20220818\_rev02\_aems

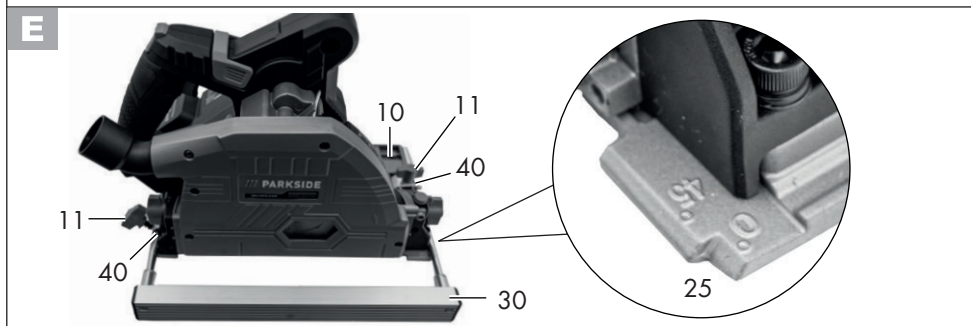
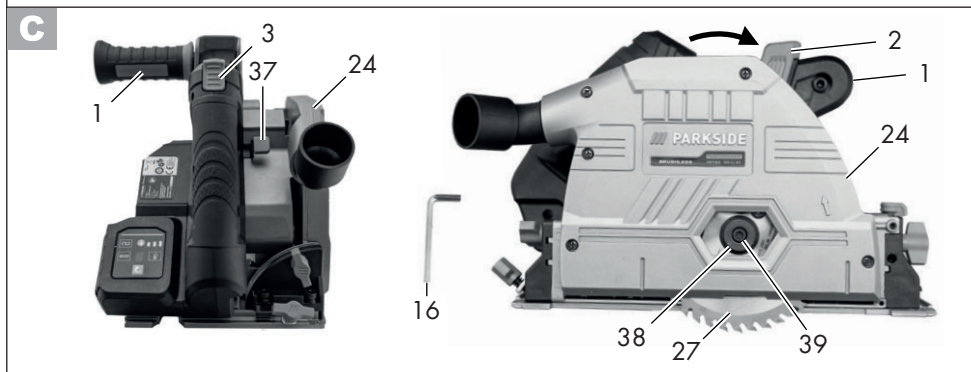
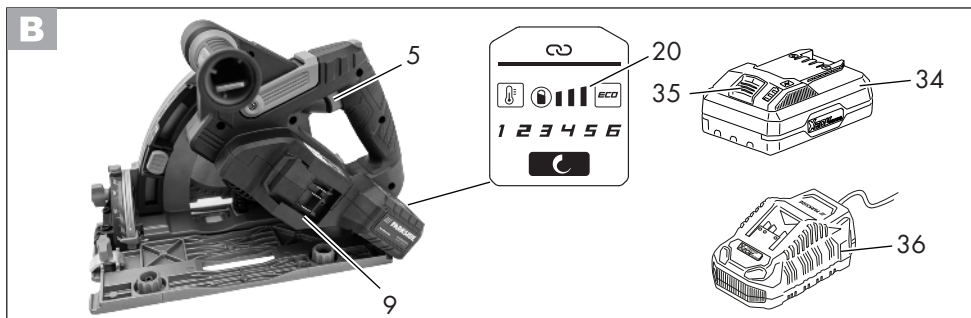





**GRIZZLY TOOLS GMBH & CO. KG**

Stockstädter Straße 20  
63762 Großostheim  
GERMANY

Stand der Informationen · Last Information Update · Version  
des informations · Stand van de informatie · Stan informacii ·  
Stav informacii · Stav informácií · Tilstand af information ·  
Estado de las informaciones · Versione delle informazioni ·  
Információk állása · Stanje informacij: 08/2022  
Ident.-No.: 74210207082022-8



IAN 396073\_2201