

# crivit®

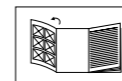

www.lidl-service.com



DE AT CH

Klappen Sie vor dem Lesen die Seite mit den Abbildungen aus und machen Sie sich anschließend mit allen Funktionen des Artikels vertraut.

GB IE

Before reading, fold out the illustration page and get to know all of the functions of your unit.

FR BE

Dépliez la page avec les illustrations avant la lecture et informez-vous ensuite au sujet des fonctions de l'appareil.

NL BE

Klap voor het lezen de pagina met de afbeeldingen open en maak u vervolgens vertrouwd met alle functies van het apparaat.

PL

Przed przeczytaniem należy rozłożyć bok z ilustracjami a następnie zapoznać się ze wszystkimi funkcjami urządzenia.

CZ

Před čtením si nejdříve vyklapte stránku s obrázky a seznamte se se všemi funkcemi přístroje.

SK

Skôr než začnete návod čítať, si ho otvorte na strane s obrázkami a oboznámte sa so všetkými funkciami prístroja.

## STRAND- UND TRANSPORTLIEGE SUNLOUNGER WITH WHEELS CHAISE DE PLAGE À ROULETTES

DE AT CH

### STRAND- UND TRANSPORTLIEGE

Gebrauchsanleitung

FR BE

### CHAISE DE PLAGE À ROULETTES

Notice d'utilisation

PL

### LEŻAK PLAŻOWY I TURYSTYCZNY

Instrukcja obsługi

SK

### PLÁŽOVÉ A TRANSPORTNÉ LEŽADLO

Návod na obsluhu

GB IE

### SUNLOUNGER WITH WHEELS

Instructions for use

NL BE

### STRAND EN MEENEEMSTOEL

Gebruiksaanwijzing

CZ

### PLÁŽOVÉ LEHÁTKO

Návod k obsluze

DELTA-SPORT HANDELSKONTOR GMBH

Wragekamp 6 • DE-22397 Hamburg  
GERMANY



01/2019  
Delta-Sport-Nr.:LS-6138

11.07.2018 / PM 12.03

IAN 311348



IAN 311348

DE AT CH GB IE FR  
BE NL PL CZ SK

DE/AT/CH	Gebrauchs- und Sicherheitshinweise	Seite	6
GB/IE	Instructions and Safety Notice	Page	9
FR/BE	Instructions d'utilisation et de sécurité	Page	11
NL/BE	Gebruiksaanwijzingen en veiligheidsinstructies	Pagina	14
PL	Wskazówki bezpieczeństwa i obsługi	Strona	17
CZ	Pokyny k používání a bezpečnostní upozornění	Página	20
SK	Pokyny na obsluhu a bezpečnostné pokyny	Stranu	22

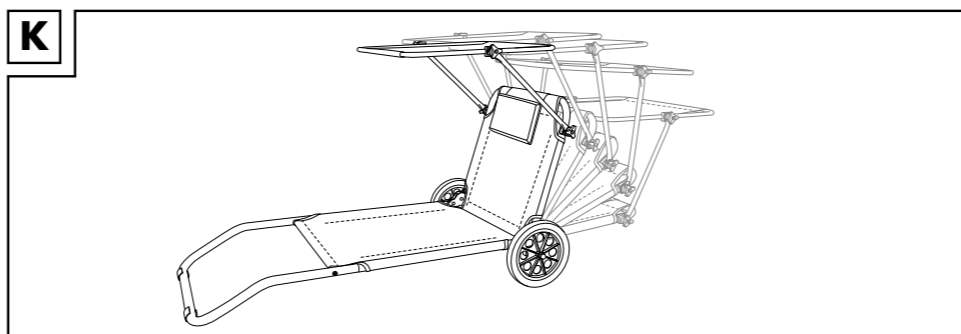
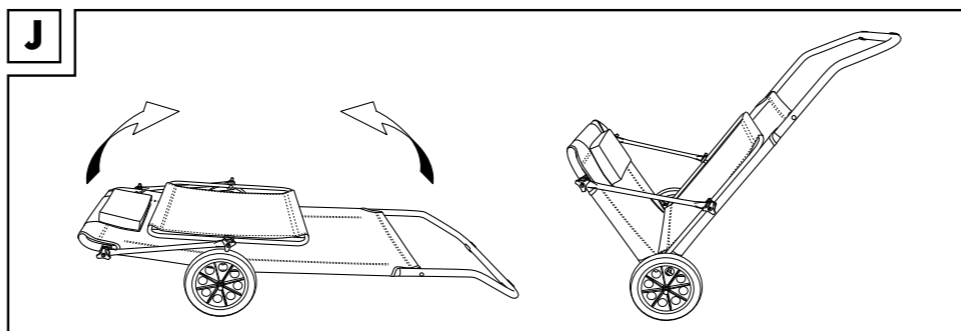
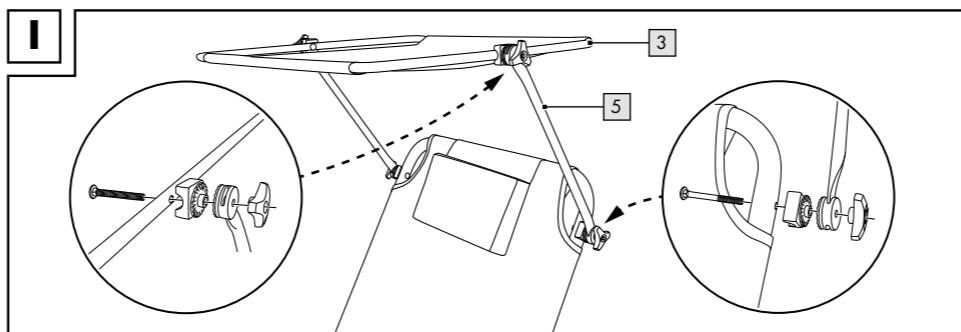
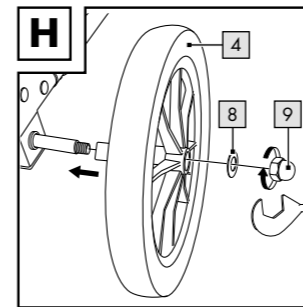
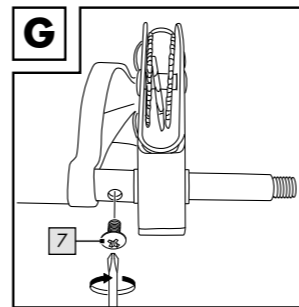
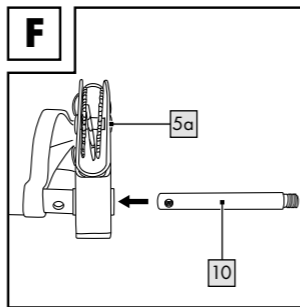
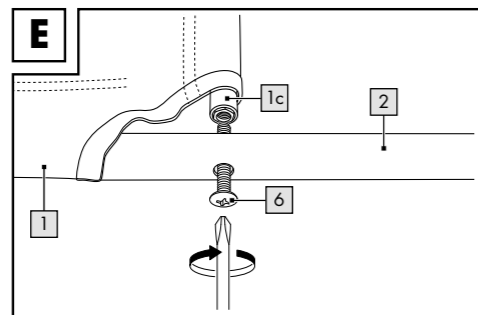
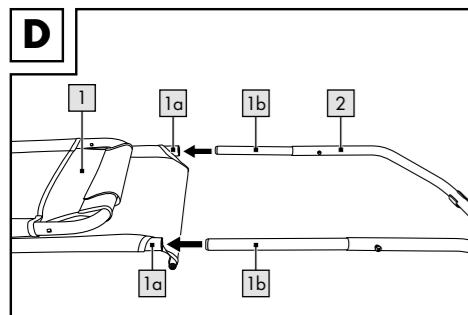
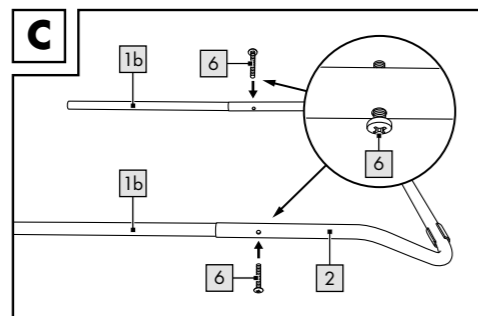
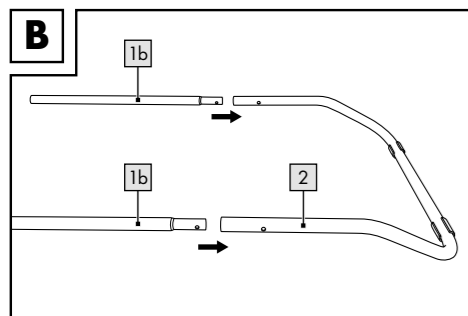
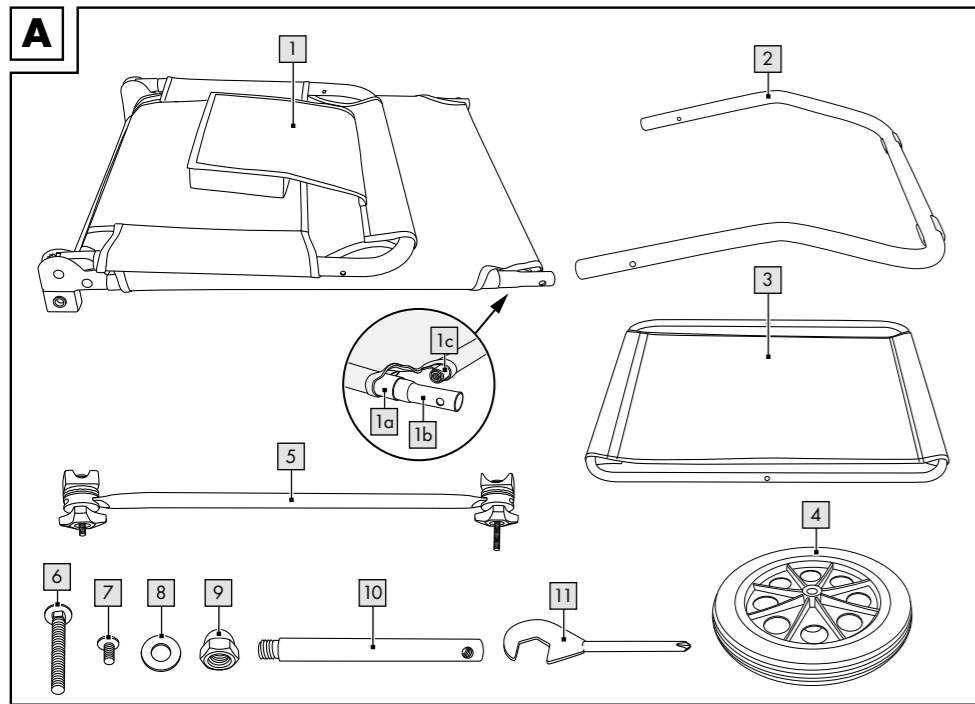

DE AT CH

**WICHTIG, FÜR SPÄTERE BEZUGNAHME  
AUFBEWAHREN: SORGFÄLTIG LESEN!**

GB IE

**IMPORTANT: RETAIN FOR LATER  
REFERENCE; PLEASE READ CAREFULLY!**

FR BE

**IMPORTANT. LIRE ATTENTIVEMENT !  
A CONSERVER POUR RÉFÉRENCE  
ULTÉRIEURE.**

NL BE

**BELANGRIJK: BEWAREN OM LATER TE  
RAADPLEGEN. ZORGVULDIG LEZEN!**

PL

**WAŻNE, PRZECHOWYWAĆ W CELU  
PÓŹNIEJSZEGO SKORZYSTANIA:  
PRZECZYTAĆ UWAŻNIE!**

CZ

**DŮLEŽITÉ, USCHOVEJTE PRO POZDĚJŠÍ  
ZHLÉDNUTÍ: ČTĚTE PEČLIVĚ!**

SK

**DÔLEŽITÉ, USCHOVAJTE KVÔLI NESKOR-  
ŠIEMU POUŽITIU: POZORNE PREČÍTAJTE!**

Herzlichen Glückwunsch!

Mit Ihrem Kauf haben Sie sich für einen hochwertigen Artikel entschieden. Machen Sie sich vor der ersten Verwendung mit dem Artikel vertraut.

 **Lesen Sie hierzu aufmerksam die nachfolgende Gebrauchsanleitung.**

Benutzen Sie den Artikel nur wie beschrieben und für die angegebenen Einsatzbereiche. Bewahren Sie diese Anleitung gut auf. Händigen Sie alle Unterlagen bei Weitergabe des Artikels an Dritte ebenfalls mit aus.

## Lieferumfang (Abb. A)

- 1 x Hauptgestänge (1)
- 1 x Fußrahmen (2)
- 1 x Sonnendach (3)
- 2 x Rad (4)
- 2 x Stange (5)
- 2 x Schraube lang (6)
- 2 x Schraube kurz (7)
- 2 x Unterlegscheibe (8)
- 2 x Hutmutter (9)
- 2 x Stift (10)
- 1 x Schraubschlüssel (11)
- 1 x Gebrauchsanleitung

## Technische Daten

Gewicht: ca. 4,35 kg

Maße: ca. 147 x 67 x 58 cm (L x B x H)



Max. Belastung: 110 kg

Max. Nutzlast bei Verwendung als

Transporthilfe: 20 kg



Herstellungsdatum (Monat/Jahr):  
01/2019

## Bestimmungsgemäße Verwendung

Der Artikel ist nicht für den gewerblichen Gebrauch bestimmt. Der Artikel ist für den Gebrauch im Freizeit- und Campingbereich (Außenbereich) konzipiert.

## Sicherheitshinweise



### WARNUNG!

- Erstickungsgefahr für Kinder!
- Lassen Sie Kinder nicht unbeaufsichtigt mit dem Verpackungsmaterial.



### Verletzungsgefahr!

- Belasten Sie die Strand- und Transportliege mit maximal 110 kg.
- Prüfen Sie den Artikel vor jedem Gebrauch auf Beschädigungen oder Abnutzungen. Kontrollieren Sie stets den festen Sitz aller Verbindungselemente. Der Artikel darf nur in einwandfreiem Zustand verwendet werden!
- Verschrauben Sie die einzelnen Teile fest, bevor Sie die Liege verwenden.
- Stellen Sie die Liege nur auf einen festen, ebenerdigen Untergrund.
- Bei fehlerhafter Montage des Artikels besteht Verletzungsgefahr!



### Gefahr von Quetschungen der Finger!

- Die Liege darf nur von Erwachsenen aufgebaut werden. Achten Sie beim Aus- und Einklappen des Artikels auf Quetschungen.

### Vorsicht!

- Lassen Sie Kinder nicht unbeaufsichtigt. Die Liege ist kein Spiel- oder Klettergerät. Achten Sie darauf, dass sich niemand auf das Kopf- oder Fußteil der Liege stellt.
- Die Liege kann auch als Transporthilfe genutzt werden. Für den Transport von Personen ist die Liege nicht geeignet!
- Sichern Sie bei extremen Wetterbedingungen, wie z. B. bei starkem Wind, den Artikel. Lagern Sie den Artikel in geschützten Räumen.

## Montage

### Montage des Fußrahmens

**Hinweis:** Während der Montage des Fußrahmens sollte die Liege zusammengeklappt bleiben.

1. Entfernen Sie die Kabelbinder und das Verpackungsmaterial.
2. Ziehen Sie die Innenstangen (1b) aus dem Hauptgestänge (1a).

3. Stecken Sie die verjüngten Enden der Innenstangen in die Enden des Fußrahmens (2), bis die Löcher übereinander liegen (Abb. B).
4. Fixieren Sie die Innenstangen und den Fußrahmen mit den Schrauben (6) (Abb. C).
5. Stecken Sie den Fußrahmen mit dem Winkel nach unten in das Hauptgestänge (Abb. D).
6. Schrauben Sie die Querstange (1c) mit dem Fußrahmen zusammen (Abb. E).

**Hinweis:** Achten Sie darauf, dass der Winkel des Fußrahmens nach unten zeigt.

### Montage der Räder

1. Schieben Sie den Stift (10) in das Gelenk (5a). Der Stift muss soweit in das Gelenk geschoben werden, dass das Gewindeloch und das Loch der Achsenstange übereinander liegen (Abb. F - G).
2. Fixieren Sie nun die kurze Schraube (7) in dem Gewindeloch (Abb. G).
3. Das Rad (4) wird nun auf den Stift geschoben und mit der Unterlegscheibe (8) und der Hutmutter (9) fixiert (Abb. H). Verwenden Sie hierzu das mitgelieferte Werkzeug.

### Montage des Sonnendachs

1. Lösen Sie die vormontierten Feststellschrauben und die Hülsen von der Stange (5).
2. Schieben Sie die längere Schraube von innen nach außen durch das Hauptgestänge.
3. Setzen Sie die Hülse mit der breiteren Rohraufnahme auf und befestigen Sie die Stange mit der Feststellschraube (Abb. I).
4. Mit der kürzeren Schraube und der Hülse mit der schmaleren Rohraufnahme wird auf gleiche Weise das Sonnendach (3) fixiert.

### Verwendung als Transporthilfe

Um die Liege als Transporthilfe zu verwenden, klappen Sie das Sonnendach so ein, dass es direkt auf der Liegefläche aufliegt und heben Sie die Liege am Fußrahmen an (Abb. J). Die maximale Nutzlast beträgt 20 kg.

### Neigungswinkel verstellen

Die Neigung der Rückenlehne lässt sich individuell in 5 Stufen einstellen (Abb. K). Klappen Sie hierfür die Rückenlehne einmal ganz auf die Sitzfläche und anschließend in die Waagerechte. Wenn Sie die Rückenlehne nun wieder hochziehen, rastet Sie hörbar in den einzelnen Stufen ein. Zum Zurückstellen klappen Sie die Lehne über die Senkrechte hinaus nach oben und anschließend wieder zurück.

### Pflege, Lagerung, Wartung

Wischen Sie den Artikel bei Bedarf mit einem feuchten Tuch und gegebenenfalls etwas mildem Reinigungsmittel ab. Trocknen Sie den Artikel danach vollständig ab, bevor Sie ihn erneut verwenden. **Wartung!** Überprüfen Sie die Schraubverbindungen regelmäßig.

### Hinweise zur Entsorgung

Entsorgen Sie den Artikel und die Verpackungsmaterialien entsprechend aktueller örtlicher Vorschriften. Verpackungsmaterialien wie z. B. Folienbeutel gehören nicht in Kinderhände. Bewahren Sie das Verpackungsmaterial für Kinder unerschwinglich auf.



Entsorgen Sie den Artikel und die Verpackung umweltschonend.



Der Recycling-Code dient der Kennzeichnung verschiedener Materialien zur Rückführung in den Wiederverwertungskreislauf (Recycling).

Der Code besteht aus dem Recyclingsymbol – das den Verwertungskreislauf widerspiegelt – und einer Nummer, die das Material kennzeichnet.

## Hinweise zur Garantie und Serviceabwicklung

Der Artikel wurde mit großer Sorgfalt und unter ständiger Kontrolle produziert. Sie erhalten auf diesen Artikel drei Jahre Garantie ab Kaufdatum. Bitte bewahren Sie den Kassenbon auf.

Die Garantie gilt nur für Material- und Fabrikationsfehler und entfällt bei missbräuchlicher oder unsachgemäßer Behandlung. Ihre gesetzlichen Rechte, insbesondere die Gewährleistungsrechte, werden durch diese Garantie nicht eingeschränkt. Bei etwaigen Beanstandungen wenden Sie sich bitte an die unten stehende Service-Hotline oder setzen Sie sich per E-Mail mit uns in Verbindung. Unsere Servicemitarbeiter werden das weitere Vorgehen schnellstmöglich mit Ihnen abstimmen. Wir werden Sie in jedem Fall persönlich beraten.

Die Garantiezeit wird durch etwaige Reparaturen aufgrund der Garantie, gesetzlicher Gewährleistung oder Kulanz nicht verlängert. Dies gilt auch für ersetzte und reparierte Teile. Nach Ablauf der Garantie anfallende Reparaturen sind kostenpflichtig.

IAN: 311348

### **DE** Service Deutschland

Tel.: 0800-5435111

E-Mail: [deltasport@lidl.de](mailto:deltasport@lidl.de)

### **AT** Service Österreich

Tel.: 0820 201 222 (0,15 EUR/Min.)

E-Mail: [deltasport@lidl.at](mailto:deltasport@lidl.at)

### **CH** Service Schweiz

Tel.: 0842 665566 (0,08 CHF/Min.,  
Mobilfunk max. 0,40 CHF/Min.)

E-Mail: [deltasport@lidl.ch](mailto:deltasport@lidl.ch)

Congratulations!

With your purchase you have decided on a high-quality product. Get to know the product before you start to use it.

### **Carefully read the following instructions for use.**

Use the product only as described and only for the given areas of application. Keep these instructions safe. When passing the product on to a third party, always make sure that the documentation is included.

## Scope of Delivery (fig. A)

- 1 x main frame (1)
- 1 x footrest frame (2)
- 1 x sunroof (3)
- 2 x wheels (4)
- 2 x rod (5)
- 2 x screw long (6)
- 2 x screw short (7)
- 2 x washer (8)
- 2 x cap nut (9)
- 2 x pin (10)
- 1 x spanner (11)
- 1 x instructions for use

## Technical Details

Weight: approx. 4.35kg

Dimensions: approx. 147 x 67 x 58cm

(L x W x H)



Max. load: 110kg

Max. loading capacity when used as a transport aid: 20kg



Date of manufacture (month/year):  
01/2019

## Intended Use

The article is not designed for commercial use. The article is intended for use in the leisure and camping sector (outdoor area).

## Safety Notice

### **WARNING!**

- Danger of suffocation for children!
- Never allow children to play with packaging materials when unsupervised.

### **Danger of Injury!**

- Do not place loads that exceed 110kg on the article.
- Check the article before initial use for damage or signs of wear and tear. Make sure that all connecting elements are sufficiently tightened. The article may only be used when in perfect condition!
- Tighten each individual screw before using the article.
- Place the article only on solid, even ground.
- Risk of injury if article is incorrectly assembled!

### **Danger of Bruised Fingers!**

- The article may only be erected by adults. Take care not to trap your fingers when folding and unfolding the article.

### **Caution!**

- Always supervise your children. The article is not a toy or a climbing aid. Make sure that nobody stands on the head or foot sections of the article.
- The article can also be used as a transport aid, although it is not designed for transporting people!
- Secure the product in extreme weather conditions, e.g. strong winds. Store the product in protected rooms.

## Assembly

### **Footrest frame assembly**

**Note:** Keep the lounge folded while assembling the footrest frame.

1. Remove the cable binders and the packaging material.
2. Pull the inner rods (1b) out of the main frame (1a).
3. Insert the narrow ends of the inner rods into the end of the footrest frame (2) until the holes are directly above one another (fig. B).
4. Fix the inner rods and the footrest frame using the screws (6) (fig. C).
5. Insert the footrest frame into the main frame with the bracket facing downwards (fig. D).
6. Screw the cross bar (1c) to the footrest frame (fig. E).

**Note:** Make sure that the bracket on the footrest frame is facing downwards.

## Wheel assembly

1. Insert the pin (10) into the hinge (5a).  
The pin should be inserted far enough into the hinge that the threaded hole and the hole on the axle rod are exactly above one another (fig. F - G).
2. Now fasten the short screw (7) in the threaded hole (fig. G).
3. The wheel (4) is now pushed onto the pin and fixed using the washer (8) and the cap nut (9) (fig. H). Use the included tools for this task.

## Sunroof assembly

1. Loosen the pre-mounted locking screws and the sleeves from the rod (5).
2. Insert the longer screw through the main frame from the inside to the outside.
3. Attach the sleeve with the wider pipe insert and fasten the rod with the locking screw (fig. I).
4. The sunroof (3) is fixed in the same way using the shorter screw and the sleeve with the narrower pipe insert.

## Using as a Transport Aid

To use the article as a transport aid, fold the sun shade down so that it lies flat on the surface of the article, and then raise the foot frame (fig. J). The maximum carrying capacity is 20kg.

## Adjusting the Angle

The angle of the backrest can be set to one of 5 levels (fig. K).

Fold the back support completely flat down onto the seat and then pull up horizontally.

You will hear audible ratchet sounds as you pull it up, enabling you to select the angle of inclination in individual steps.

To reset the angle fold the backrest up past the vertical and then back down again.

## Care, Storage, Maintenance

When required, wipe the article with a damp cloth and a little mild cleaning agent if necessary.

Dry the article thoroughly before you use it again.

Maintenance! Check the bolted connections regularly.

## Disposal

Dispose of the article and the packaging materials in accordance with current local regulations. Packaging materials such as foil bags are not suitable to be given to children. Keep the packaging materials out of the reach of children.



Dispose of the products and the packaging in an environmentally friendly manner.



The recycling code is used to identify various materials for recycling.

The code consists of the recycling symbol - which is meant to reflect the recycling cycle - and a number which identifies the material.

## Notes on the guarantee and service handling

The product was produced with great care and under constant supervision. You receive a three-year warranty for this product from the date of purchase. Please retain your receipt.

The warranty applies only to material and workmanship and does not apply to misuse or improper handling. Your statutory rights, especially the warranty rights, are not affected by this warranty.

With regard to complaints, please contact the following service hotline or contact us by e-mail. Our service employees will advise as to the subsequent procedure as quickly as possible. We will be personally available to discuss the situation with you.

Any repairs under the warranty, statutory guarantees or through goodwill do not extend the warranty period. This also applies to replaced and repaired parts. Repairs after the warranty are subject to a charge.

IAN: 311348



Service Great Britain

Tel.: 0800 404 7657

E-Mail: [deltasport@lidl.co.uk](mailto:deltasport@lidl.co.uk)



Service Ireland

Tel.: 1890 930 034

(0,08 EUR/Min., (peak))

(0,06 EUR/Min., (off peak))

E-Mail: [deltasport@lidl.ie](mailto:deltasport@lidl.ie)



Félicitations !

Vous avez acquis un produit de haute qualité. Apprenez à connaître le produit avant sa première utilisation.

 **Lisez pour cela attentivement la notice d'utilisation suivante.**

N'utilisez le produit que comme décrit et pour les zones d'application indiquées.

Veillez conserver cette notice d'utilisation. Transmettez tous les documents en cas de cession du produit à une tierce personne.

## Contenu de la livraison (fig. A)

- 1 cadre principal (1)
- 1 cadre de base (2)
- 1 pare-soleil (3)
- 2 roues (4)
- 2 barres (5)
- 2 vis longues (6)
- 2 vis courtes (7)
- 2 rondelles (8)
- 2 écrous chapeau (9)
- 2 chevilles (10)
- 1 clé à vis (11)
- 1 notice d'utilisation

## Caractéristiques techniques

Poids : env. 4,35 kg

Dimensions : env. 147 x 67 x 58 cm (L x l x h)



Charge max. : 110 kg

Charge utile max. en cas d'utilisation en tant qu'aide de transport : 20 kg



Date de fabrication (Mois/Année) : 01/2019

## Utilisation conforme

L'article n'est pas destiné à un usage professionnel. L'article est conçu pour une utilisation dans le domaine des loisirs et du camping (en extérieur).

## Consignes de sécurité



### AVERTISSEMENT !

- Risque d'asphyxie pour les enfants !
- Ne laissez pas les enfants sans surveillance avec les emballages.



### Risque de blessure !

- La charge maximale de la chaise longue de plage et de transport est de 110 kg.
- Avant toute utilisation, contrôlez la présence de dégradations ou d'usures sur l'article. Vérifiez toujours la bonne fixation de tous les éléments de raccord. L'article doit uniquement être utilisé en parfait état !
- Vissez solidement les différentes pièces avant d'utiliser la chaise longue.
- Installez la chaise longue uniquement sur une surface solide et plane.
- Risque de blessure en cas de montage incorrect de l'article !



### Risque de se pincer les doigts !

- La chaise longue doit être uniquement montée par des adultes. Lorsque vous dépliez et repliez l'article, faites attention aux zones de pincement.

## Attention !

- Ne laissez pas les enfants sans surveillance. La chaise longue n'est pas un jouet ni un objet d'escalade. Faites à attention à ce que personne ne s'installe sur la tête ou sur les pieds de la chaise longue.
- La chaise longue peut être également utilisée en tant qu'aide de transport. Elle ne convient pas au transport de personnes !
- Sécurisez l'article en cas d'intempéries extrêmes, comme par exemple par vent fort. Entrez l'article dans un lieu protégé.

## Montage

### Montage du piètement

**Indication :** pendant le montage du piètement, la chaise doit rester fermée.

1. Enlevez les attache-câbles et le matériel d'emballage.
2. Sortez la barre intérieure (1b) de l'armature principale (1a).

- Placez les extrémités en biseau des barres intérieures dans les extrémités du piètement (2) jusqu'à ce que les trous se trouvent les uns sur les autres (fig. B).
- Fixez les barres intérieures et le piètement avec les vis (6) (fig. C).
- Placez le piètement avec l'angle vers le bas dans l'armature principale (fig. D).
- Vissez la barre transversale (1c) au piètement (fig. E).

**Indication :** veillez à ce que l'angle du piètement soit tourné vers le bas.

### Montage des roues

- Poussez la tige (10) dans le joint (5a).  
La tige doit être poussée dans le joint jusqu'à ce que le trou taraudé et le trou de la barre de l'essieu se trouvent l'un sur l'autre (fig. F - G).
- Fixez alors la vis courte (7) dans le trou taraudé (fig. G).
- Poussez ensuite la roue (4) sur la tige et fixez-la avec la rondelle (8) et le boulon à tête ronde (9) (fig. H). Pour cela, utilisez l'outil fourni.

### Montage du pare-soleil

- Dévissez les vis de serrage prémontées et les douilles de la barre (5).
- Poussez les vis plus longues de l'intérieur vers l'extérieur à travers l'armature principale.
- Posez la douille avec le support pour tube plus large et fixez la barre avec la vis de serrage (fig. I).
- De même, le pare-soleil (3) se fixe avec la vis plus courte et la douille ayant le support pour tube plus étroit.

### Utilisation en tant qu'aide de transport

Pour utiliser la chaise longue en tant qu'aide de transport, pliez le pare-soleil de façon à ce qu'il se trouve directement sur la surface de couchage et soulevez la chaise longue par le cadre-pied (fig. J). La capacité de charge maximale est de 20 kg.

### Régler l'angle d'inclinaison

L'inclinaison du dossier est réglable sur 5 niveaux (fig. K).

Pour cela, rabattez entièrement le dossier sur l'assise et ensuite à l'horizontale. Lorsque vous remontez le dossier, il s'enclenche de manière audible sur différents niveaux.

Pour changer l'inclinaison, relevez le dossier au-delà de la verticale vers le haut, puis à nouveau vers le bas.

### Entretien, rangement, maintenance

En cas de besoin, essuyez l'article avec un chiffon humide et, si nécessaire, avec un peu de produit nettoyant doux. Ensuite, séchez intégralement l'article avant de l'utiliser à nouveau. Maintenance ! Contrôlez régulièrement les raccords à vis.

### Mise au rebut

Éliminez l'article et le matériel d'emballage conformément aux directives locales en vigueur. Le matériel d'emballage tel que les sachets en plastique par exemple ne doivent pas arriver dans les mains des enfants. Conservez le matériel d'emballage hors de portée des enfants.



Ce produit est recyclable. Il est soumis à la responsabilité élargie du fabricant et est collecté séparément.



Éliminez les produits et les emballages dans le respect de l'environnement.



Le code de recyclage est utilisé pour identifier les différents matériaux pour le retour dans le circuit de recyclage.

Le code se compose du symbole de recyclage, qui doit correspondre au circuit de recyclage, et d'un numéro identifiant le matériau.

### Indications concernant la garantie et le service après-vente

Le produit a été fabriqué avec le plus grand soin et sous un contrôle permanent. Vous avez sur ce produit une garantie de trois ans à partir de la date d'achat. Conservez le ticket de caisse.

La garantie est uniquement valable pour les défauts de matériaux et de fabrication, elle perd sa validité en cas de maniement incorrect ou non conforme. Vos droits légaux, tout particulièrement les droits relatifs à la garantie, ne sont pas limités par cette garantie.

En cas d'éventuelles réclamations, veuillez vous adresser à la hotline de garantie indiquée ci-dessous ou nous contacter par e-mail.

Nos employés du service client vous indiqueront la marche à suivre le plus rapidement possible. Nous vous renseignerons personnellement dans tous les cas.

La période de garantie n'est pas prolongée par d'éventuelles réparations sous la garantie, les garanties implicites ou le remboursement.

Ceci s'applique également aux pièces remplacées et réparées. Les réparations nécessaires sont à la charge de l'acheteur à la fin de la période de garantie.

### **Article L217-16 du Code de la consommation**

Lorsque l'acheteur demande au vendeur, pendant le cours de la garantie commerciale qui lui a été consentie lors de l'acquisition ou de la réparation d'un bien meuble, une remise en état couverte par la garantie, toute période d'immobilisation d'au moins sept jours vient s'ajouter à la durée de la garantie qui restait à courir. Cette période court à compter de la demande d'intervention de l'acheteur ou de la mise à disposition pour réparation du bien en cause, si cette mise à disposition est postérieure à la demande d'intervention.

Indépendamment de la garantie commerciale souscrite, le vendeur reste tenu des défauts de conformité du bien et des vices rédhibitoires dans les conditions prévues aux articles L217-4 à L217-13 du Code de la consommation et aux articles 1641 à 1648 et 2232 du Code Civil.

### **Article L217-4 du Code de la consommation**

Le vendeur livre un bien conforme au contrat et répond des défauts de conformité existant lors de la délivrance.

Il répond également des défauts de conformité résultant de l'emballage, des instructions de montage ou de l'installation lorsque celle-ci a été mise à sa charge par le contrat ou a été réalisée sous sa responsabilité.

### **Article L217-5 du Code de la consommation**

Le bien est conforme au contrat :

1° S'il est propre à l'usage habituellement attendu d'un bien semblable et, le cas échéant :

- s'il correspond à la description donnée par le vendeur et posséder les qualités que celui-ci a présentées à l'acheteur sous forme d'échantillon ou de modèle ;
- s'il présente les qualités qu'un acheteur peut légitimement attendre eu égard aux déclarations publiques faites par le vendeur, par le producteur ou par son représentant, notamment dans la publicité ou l'étiquetage ;

2° Ou s'il présente les caractéristiques définies d'un commun accord par les parties ou être propre à tout usage spécial recherché par l'acheteur, porté à la connaissance du vendeur et que ce dernier a accepté.

### **Article L217-12 du Code de la consommation**

L'action résultant du défaut de conformité se prescrit par deux ans à compter de la délivrance du bien.

### **Article 1641 du Code civil**

Le vendeur est tenu de la garantie à raison des défauts cachés de la chose vendue qui la rendent impropre à l'usage auquel on la destine, ou qui diminuent tellement cet usage que l'acheteur ne l'aurait pas acquise, ou n'en aurait donné qu'un moindre prix, s'il les avait connus.

### **Article 1648 1er alinéa du Code civil**

L'action résultant des vices rédhibitoires doit être intentée par l'acquéreur dans un délai de deux ans à compter de la découverte du vice.

Les pièces détachées indispensables à l'utilisation du produit sont disponibles pendant la durée de la garantie du produit.

IAN : 311348

**(FR)** Service France  
Tel. : 0800 919270  
E-Mail : [deltasport@lidl.fr](mailto:deltasport@lidl.fr)

**(BE)** Service Belgique  
Tel. : 070 270 171 (0,15 EUR/Min.)  
E-Mail : [deltasport@lidl.be](mailto:deltasport@lidl.be)

Hartelijk gefeliciteerd!

Met de aankoop hebt u gekozen voor een hoogwaardig product. Maak u daarom voor de eerste ingebruikname vertrouwd met het product.

 **Lees hiervoor deze gebruiksaanwijzing aandachtig door.**

Gebruik het product alleen zoals beschreven en uitsluitend voor de aangegeven doeleinden. Bewaar de handleiding zorgvuldig. Als u het product aan derden geeft, dient u ook deze documenten te overhandigen.

## In het leveringspakket inbegrepen (afb. A)

- 1 x Hoofdframe (1)
- 1 x Voetframe (2)
- 1 x Zonnedak (3)
- 2 x Wiel (4)
- 2 x Stang (5)
- 2 x Schroef lang (6)
- 2 x Schroef kort (7)
- 2 x Onderlegplaatje (8)
- 2 x Dopmoer (9)
- 2 x Pen (10)
- 1 x Schroefleutel (11)
- 1 x Gebruiksaanwijzing

## Technische gegevens

Gewicht: ca. 4,35 kg

Afmetingen: ca. 147 x 67 x 58 cm (l x b x h)



Max. belasting: 110 kg

Max. nuttige belasting bij gebruik als transporthulpmiddel: 20 kg

 Productiedatum (maand/jaar):  
01/2019

## Voorgeschreven gebruik

Het artikel is niet bestemd voor commercieel gebruik. Het artikel is ontworpen voor het gebruik in de vrije tijd en op campings (buitenshuis).

## Veiligheidsinstructies

### **WAARSCHUWING!**

- Verstikkingsgevaar voor kinderen!
- Laat kinderen niet zonder toezicht met het verpakkingsmateriaal.

### **Gevaar voor blessures!**

- Belast het strand- en transportligbed maximaal met 110 kg.
- Controleer het artikel telkens vóór gebruik op beschadigingen of slijtageverschijnselen. Controleer steeds de vaste zitting van alle verbindingselementen. Het artikel mag uitsluitend in een onbeschadigde toestand gebruikt worden!
- Schroef de afzonderlijke onderdelen vast voordat u het ligbed gebruikt.
- Plaats het ligbed uitsluitend op een vaste, gelijkvloerse ondergrond.
- Bij een verkeerde montage van het artikel bestaat er gevaar voor blessures!

### **Gevaar voor kneuzingen van de vingers!**

- Het ligbed mag uitsluitend door volwassenen gemonteerd worden. Let bij het uit- en inklappen van het artikel op knelplaatsen.

## Opgepast!

- Laat kinderen niet zonder toezicht. Het ligbed is geen speelgoed of klimtoestel. Let erop dat er niemand op het hoofd- of voetgedeelte van het ligbed gaat staan of zitten.
- Het ligbed kan ook als transporthulpmiddel gebruikt worden. Voor het transport van personen is het ligbed niet geschikt!
- Beveiligt het product in geval van extreme weersomstandigheden. Zoals bijv. tijdens krachtige wind.

## Montage

### Montage van het voetframe

**Opmerking:** tijdens de montage van het voetframe dient het ligbed opgevouwen te blijven

1. Verwijder de kabelbinders en het verpakkingsmateriaal.
2. Trek de binnenstangen (1b) uit het hoofdframe (1a).

3. Steek de geleidelijk dunner wordende uiteinden van de binnenstangen in de uiteinden van het voetframe (2) totdat de gaten boven elkaar liggen (afb. B).
4. Bevestig de binnenstangen en het voetframe met de schroeven (6) (afb. C).
5. Steek het voetframe met de hoek naar beneden in het hoofdframe (afb. D).
6. Schroef de dwarsstang (1c) met het voetframe vast (afb. E).

**Opmerking:** let erop dat de hoek van het voetframe naar beneden wijst.

### Montage van de wielen

1. Schuif de pin (10) in het scharnier (5a). De pin dient zodanig ver in het scharnier geschoven te worden, dat het schroef-draadgat en het gat van de asstang boven elkaar liggen (afb. F - G).
2. Bevestig nu de korte schroef (7) in het schroef-draadgat (afb. G).
3. Het wiel (4) wordt nu op de pin geschoven en met het onderlegplaatje (8) en de dopmoer (9) bevestigd (afb. H). Gebruik hiervoor het bijgeleverde gereedschap.

### Montage van het zonnedak

1. Draai de voormonteerde vastzetschroeven los en verwijder de hulzen van de stang (5).
2. Schuif de langere schroef van binnen naar buiten door het hoofdframe.
3. Breng de huls met de bredere buisopname aan en bevestig de stang met de vastzetschroef (afb. I).
4. Met de kortere schroef en de huls met de kleinere buisopname wordt op dezelfde manier het zonnedak (3) bevestigd.

### Gebruik als transporthulpmiddel

Om het ligbed als transporthulpmiddel te gebruiken, klapt u het zonnedak zodanig in, dat het direct op het ligbed ligt en tilt u het ligbed bij het voetframe op (afb. J). De maximale gewichtsbelasting bedraagt 20 kg.

### Hellingshoek verstellen

De helling van de rugleuning kan individueel in 5 trappen ingesteld worden (afb. K). Klap hiervoor de rugleuning één keer helemaal op de zitting en vervolgens in de horizontale lijn. Wanneer u de rugleuning nu weer omhoogtrekt, klikt ze hoorbaar in de afzonderlijke trappen vast. Om terug te zetten, klapt u de leuning over de verticale lijn naar boven en vervolgens weer terug.

### Verzorging, opslag, onderhoud

Veeg het artikel desgewenst met een vochtige doek en eventueel een beetje mild reinigingsmiddel af. Droog het artikel daarna volledig af voordat u het opnieuw gebruikt. Onderhoud! Controleer de schroefverbindingen regelmatig.

### Afvalverwerking

Voer het artikel en verpakkingsmaterialen in overeenstemming met actuele lokale voorschriften af. Verpakkingsmaterialen, zoals bv. foliezakjes, horen niet thuis in kinderhanden. Berg het verpakkingsmateriaal buiten het bereik van kinderen op.



Voer de producten en verpakkingen op milieuvriendelijke wijze af.



De recyclingcode dient om verschillende materialen te kenmerken ten behoeve van hergebruik via het recyclingproces. De code bestaat uit het recyclingsymbool, dat het recyclingproces weerspiegelt, en een getal dat het materiaal identificeert.

### Opmerkingen over garantie en serviceafhandeling

Het product is geproduceerd met grote zorg en onder voortdurende controle. U ontvangt een garantie van drie jaar op dit product, vanaf de datum van aankoop. Bewaar alstublieft uw aankoopbewijs. De garantie geldt alleen voor materiaal- en fabricagefouten en vervalt bij foutief of oneigenlijk gebruik. Uw wettelijke rechten, met name het garantierecht, worden niet beïnvloed door deze garantie.

In geval van reclamaties dient u zich aan de beneden genoemde service-hotline te wenden of zich per e-mail met ons in verbinding te zetten. Onze servicemedewerkers zullen de verdere handelswijze zo snel mogelijk met u afspreken. Wij zullen u in ieder geval persoonlijk te woord staan.

De garantieperiode wordt na eventuele reparaties en op basis van de garantie, wettelijke garantie of coulance niet verlengd. Dit geldt ook voor vervangen en gerepareerde delen. Na afloop van de garantieperiode dienen eventuele reparaties te worden betaald.

IAN: 311348

**BE** Service België

Tel.: 070 270 171 (0,15 EUR/Min.)

E-Mail: [deltasport@idl.be](mailto:deltasport@idl.be)

**NL** Service Nederland

Tel.: 0900 0400223 (0,10 EUR/Min.)

E-Mail: [deltasport@idl.nl](mailto:deltasport@idl.nl)

Gratulujemy!

Przez Państwa zakup wybraliście produkt o wysokiej jakości. Przed pierwszym użyciem zapoznajcie się z produktem.

 **W tym celu przeczytajcie następującą instrukcję obsługi.**

Z produktu należy korzystać jedynie jak to zostało opisane i w podanych zakresach zastosowania.

Zachować niniejszą instrukcję.

W razie przekazania produktu osobom trzecim dołączyć do niego wszystkie dokumenty.

## Zawartość (rys. A)

- 1 x stelaż główny (1)
- 1 x rama główna (2)
- 1 x daszek przeciwsłoneczny (3)
- 2 x koła (4)
- 2 x drążek (5)
- 2 x śruba długa (6)
- 2 x śruba krótka (7)
- 2 x podkładka (8)
- 2 x nakrętka kołpakowa (9)
- 2 x trzpień (10)
- 1 x klucz płaski (11)
- 1 x instrukcja obsługi

## Dane techniczne

Waga: ok. 4,35 kg

Wymiary: ok. 147 x 67 x 58 cm (dł. x szer. x wys.)



Maks. obciążenie: 110 kg

Maksymalne obciążenie użytkowe jako pomoc transportowa: 20 kg



Data produkcji (miesiąc/rok):  
01/2019

## Zastosowanie zgodne z przeznaczeniem

Artykuł nie jest przeznaczony do użytku komercyjnego. Artykuł został zaprojektowany do użytku rekreacyjnego i na polu kempingowym (na zewnątrz).

## Wskazówki bezpieczeństwa

### **OSTRZEŻENIE!**

- Niebezpieczeństwo uduszenia dla dzieci!
- Dzieci nie pozostawiać bez nadzoru z materiałem opakowaniowym.

### **Niebezpieczeństwo urazu!**

- Leżak plażowy i transportowy obciążać maksymalnie 110 kg.
- Przed każdym użyciem należy sprawdzić artykuł czy nie jest uszkodzony lub zużyty. Zawsze należy sprawdzić pewne umocowania wszystkich elementów łączących. Z artykułu można korzystać jedynie gdy jest w nienagannym stanie!
- Przed zastosowaniem wszystkie elementy mocno skrócić.
- Leżak stawiać wyłącznie na mocnym, równym podłożu.
- Przy błędnym montażu artykułu istnieje niebezpieczeństwo urazu!

### **Zagrożenie przytrzaśnięcia palców!**

- Leżak może być montowany wyłącznie przez osoby dorosłe. Podczas rozkładania i składania uważać na miejsca przytrzaśnięcia.

### **Ostrożnie!**

- Dzieci nie pozostawiać bez opieki. Leżak nie jest zabawką ani przyrządem do wspinania się. Należy uważać, aby nikt nie stawał na część nożną lub podgłówek.
- Leżak może być stosowany również jako pomoc transportowa. Leżak nie jest przeznaczony do transportu osób!
- W razie bardzo złych warunków pogodowych jak np.: podczas silnego wiatru należy zabezpieczyć artykuł. Artykuł przechowywać w zabezpieczonych pomieszczeniach.

## Montaż

### **Montaż ramy podnóżka**

**Uwaga:** Podczas montażu ramy podnóżka leżak powinien pozostać w pozycji złożonej.

1. Usunąć spinki kablowe i materiał opakowaniowy.
2. Wyciągnąć drążek wewnętrzny (1b) ze stelaża głównego (1a).

3. Wsuń zwężone końcówki drążków wewnętrznych w końcówki ramy podnóżka (2), aż otwory znajdą się jeden nad drugim (rys. B).
4. Zamocuj drążki wewnętrzne i ramę podnóżka przy pomocy śrub (6) (rys. C).
5. Wsuń ramę podnóżka w stelaż główny w taki sposób, aby kątownik był skierowany w dół (rys. D).
6. Przykręć drążek poprzeczny (1c) do ramy podnóżka (rys. E).

**Wskazówka:** Zwróć uwagę, aby kątownik ramy podnóżka był skierowany w dół.

### Montaż kół

1. Wsuń trzpień (10) w przegub (5a). Trzpień należy wsunąć w przegub w taki sposób, aby otwór gwintowany i otwór drążka osi znalazły się jeden nad drugim (rys. F - G).
2. Zamocuj teraz krótką śrubę (7) w otworze gwintowanym (rys. G).
3. Koło (4) należy nasunąć teraz na trzpień i zamocować przy pomocy podkładki (8) i nakrętki kołpakowej (9) (rys. H). W tym celu zastosuj dostarczone narzędzia.

### Montaż daszka przeciwsłonecznego

1. Odkręć z drążka zamontowane wstępnie śruby ustalające oraz tuleje (5).
2. Wsuń dłuższą śrubę od środka na zewnątrz przez stelaż główny.
3. Nałóż tuleję z szerszym mocowaniem rurowym i zamocuj drążek przy pomocy śruby ustalającej (rys. I).
4. Przy pomocy krótszej śruby i tulei z węższym mocowaniem rurowym mocuje się w ten sam sposób daszek przeciwsłoneczny (3).

## Zastosowanie jako pomoc transportowa

Aby leżak zastosować jako pomoc transportowa należy złożyć dach tak, aby leżał bezpośrednio na powierzchni leżaka i podnieść go za ramę na stopy (rys. J).

Maksymalne obciążenie użytkowe wynosi 20 kg.

## Regulacja kąta nachylenia

Nachylenie oparcia można regulować indywidualnie w pięciu pozycjach (rys. K).

W tym celu oparcie należy złożyć całkiem na powierzchnię do siedzenia a następnie do poziomu. Gdy podnosi się znów oparcie zaskakuje ono słyszalnie na pojedynczych poziomach.

Aby je obniżyć, odchyl oparcie w osi pionowej do góry, a następnie przesunąć znów do tyłu.

## Pielęgnacja, przechowywanie i konserwacja

Artykuł w razie potrzeby przetrzeć wilgotną szmatką z ewentualnie odrobiną łagodnego środka czyszczącego. Po tym należy dokładnie wysuszyć artykuł zanim zastosuje się go ponownie.

**Konserwacja!** Należy regularnie sprawdzać połączenia śrubowe.

## Uwagi odnośnie recyklingu

Artykuł oraz materiały opakowaniowe należy usunąć zgodnie z aktualnymi przepisami obowiązującymi w danym miejscu. Materiały opakowaniowe, jak np. worki foliowe nie powinny znaleźć się w rękach dzieci. Materiał opakowaniowy należy przechowywać w miejscu niedostępnym dla dzieci.



Zutyliзовать produkt i opakowanie w sposób przyjazny dla środowiska.



Kod materiału do recyklingu służy do oznaczenia różnych materiałów przeznaczonych do zwrotu do przetwórstwa wtórnego (recyklingu).

Kod składa się z symbolu, który powinien odzwierciedlać cykl odzysku, oraz numeru oznaczającego materiał.

## Wskazówki dotyczące gwarancji i obsługi serwisowej

Produkt został wyprodukowany bardzo starannie i podczas stałej kontroli. Państwo otrzymując na ten produkt trzy lata gwarancji od daty zakupu. Prosimy o zachowanie paragonu.



Gwarancja obejmuje tylko błędy materiałowe lub fabryczne i traci ważność podczas używania produktu nie właściwie i nie zgodnie z jego przeznaczeniem. Państwa prawa, w szczególności zasady odpowiedzialności z tytułu rękojmi, nie zostaną ograniczone tą gwarancją.

W razie ewentualnych reklamacji należy skontaktować się pod niżej podanym numerem infolinii lub poprzez pocztę elektroniczną. Nasi współpracownicy omówią z Państwem jak najszybciej dalszy przebieg sprawy. Z naszej strony gwarantujemy doradztwo.

Czas gwarancji nie zostanie przedłużony przez ewentualnie podjęte naprawy na podstawie gwarancji, prawnej odpowiedzialności z tytułu rękojmi czy dokonania bezpłatnej naprawy. Dotyczy to również wymienionych i naprawionych części. Po upływie czasu gwarancji powstałe naprawy są płatne.

IAN: 311348

 Serwis Polska

Tel.: 22 397 4996

E-Mail: [deltasport@lidl.pl](mailto:deltasport@lidl.pl)

Srdečně blahopřejeme!

Vaši koupí jste se rozhodli pro jakostní produkt. Před uvedením do provozu se nejdříve seznamte s celým produktem.

### **Přečtěte si pozorně následující návod k obsluze.**

Používejte produkt jen tak, jak je popsáno a jen v doporučených oblastech. Ušchovejte si tento návod. Při předávání produktu třetí osobě předávejte i všechny příslušné podklady.

## Obsah dodávky (obr. A)

- 1 x Hlavní tyče (1)
- 1 x Opěrný rám (2)
- 1 x Posuvná střecha (3)
- 2 x Kola (4)
- 2 x Tyč (5)
- 2 x Šroub dlouhý (6)
- 2 x Šroub krátký (7)
- 2 x Vkládací podložka (8)
- 2 x Uzavřená matice (9)
- 2 x Kolík (10)
- 1 x Klíč na šroub (11)
- 1 x Návod k obsluze

## Technická data

Váha: cca 4,35 kg

Rozměry: cca 147 x 67 x 58 cm (D x Š x V)



Maximální zatížení: 110 kg

Maximální nosnost při použití jako přepravní pomůcka: 20 kg



Datum výroby (měsíc/rok):  
01/2019

## Použití ke stanovenému účelu

Výrobek není určen pro použití v podnikání. Výrobek je koncipován pro volnočasové aktivity a kempování (ve venkovních prostorech).

## Bezpečnostní upozornění

### **VAROVÁNÍ!**

- Nebezpečí udušení dětí!
- Nenechávejte děti s obalovým materiálem bez dohledu.

### **Nebezpečí zranění!**

- Plážové lůžko zatěžujte váhou maximálně 110 kg.
- Před každým použitím kontrolujte artikl, jestli není poškozený nebo opotřebený. Kontrolujte vždy držení všech spojovacích elementů. Artikl se smí používat jen v bezvadném stavu!
- Dříve než lůžko použijete, sešroubujte pevně všechny jeho jednotlivé díly.
- Lůžko stavte jen na pevný a rovný podklad.
- Při chybné montáži artiklu hrozí nebezpečí zranění!

### **Nebezpečí uskrípnutí prstů!**

- Lůžko smí montovat jen dospělé osoby. Při rozkládání a skládání dávejte pozor na místa, kde se můžete uskrípnout.

## Pozor!

- Nenechávejte děti bez dohledu. Lůžko není hračka nebo prolézačka. Dávejte pozor, aby se nikdo nestavěl na konce lůžka.
- Lůžko je možné použít i jako přepravní pomůcku. Lůžko ale není vhodné pro přepravu osob!
- Při extrémních povětrnostních podmínkách, např. při silném větru, artikl zajistěte. Artikl skladujte v chráněných místnostech.

## Montáž

### Montáž rámu na nohy

**Upozornění:** Během montáže rámu na nohy zůstává lehátko složené.

1. Odstraňte vázací pásek a obalový materiál.
2. Vytáhněte vnitřní tyčku (1b) z hlavního tyčového (1a).
3. Zastrčte ztenčené konce vnitřních tyčí do konců rámu na nohy (2) tak, aby byly otvory nad sebou (obr. B).
4. Vnitřní tyče a nožní rám zafixujte pomocí šroubů (6) (obr. C).
5. Nasrčte nožní rám úhlem sklonu dolů do hlavního tyčového (obr. D).
6. Sešroubujte dohromady příčnou tyčku (1c) s rámem na nohy (obr. E).

**Upozornění:** Věnujte pozornost tomu, aby úhel sklonu nožního rámu směřoval dolů.

## Montáž koleček

1. Zasuňte kolík (10) do kloubu (5a). Kolík musí být zasunut do kloubu tak daleko, aby závitový otvor a otvor tyče nápravy ležely nad sebou (obr. F - G).
2. Nyní zafixujte krátký šroub (7) do závitového otvoru (obr. G).
3. Kolečko (4) nyní nasunete na kolík a zafixujete ho s podložkou (8) a převlečnou maticí (9) (obr. H). K tomu použijte příbalené nářadí k dodávce.

## Montáž stříšky markýzy

1. Uvolněte předmontované zajišťovací šrouby a objímky z tyče (5).
2. Delší šroub posuňte zevnitř ven hlavním tyčovým.
3. Nasadte objímku se širším uchycením trubky a upevněte tyč zajišťovacím šroubem (obr. I).
4. Kratším šroubem a objímkou s užším uchycením trubky se fixuje stejným způsobem stříška markýzy (3).

## Použití jako pomůcka při přepravě

K tomuto použití sklopte stříšku až na plochu na ležení a nadzvedněte lůžko za rám u nohou (obr. J). Maximální užité zatížení činí 20 kg.

## Nastavení úhlu sklonu opěradla

Sklon opěrky zad se dá individuálně nastavit do 5 stupňů (obr. K).

K tomu sklopte opěradlo nejdříve úplně až na sedací plochu a potom zase zpátky až do vodorovné polohy. Při opětovném vytahováním opěradla nahoru je slyšitelné jeho zaskakování do jednotlivých poloh.

K vrácení sklápnete opěrku přes kolmici nahoru a návazně opět zpátky.

## Ošetřování, skladování a údržba

V případě potřeby otřete artikl vlhkým hadrem, popřípadě s jemným čistícím prostředkem. Než artikl znovu použijete úplně ho vysušte. Údržba! Kontrolujte pravidelně šroubová spojení.

## Pokyny k likvidaci

Výrobek a obalový materiál likvidujte do odpadu podle aktuálních místních předpisů. Obalový materiál, jako např. fóliové sáčky, nepatří do dětských rukou. Obalový materiál uchovávejte z dosahu dětí.



Zlikvidujte produkty a balení ekologicky.



Recyklační kód identifikuje různé materiály pro recyklaci.

Kód se skládá z recyklačního symbolu - který indikuje recyklační cyklus - a čísla identifikujícího materiál.

## Pokyny k záruce a průběhu služby

Produkt byl vyrobený s velkou pečlivostí a byl průběžně kontrolován ve výrobní procesu. Na tento produkt obdržíte tříroční záruku ode dne zakoupení. Uschovejte si pokladní stvrzenku. Záruka se vztahuje jen na vady materiálu a chyby z výroby, nevztahuje se na závady způsobené neodborným zacházením nebo použitím k jinému účelu. Tato záruka neomezuje Vaše zákonná ani záruční práva.

Při případných reklamacích se obraťte na dole uvedenou servisní horkou linku nebo nám zašlete email. Náš servisní pracovník s Vámi co nejrychleji upřesní další postup. V každém případě Vám osobně poradíme.

Záruční doba se neprodlužuje po případných opravách v době záruky ani v případě zákonného ručení nebo kulance. Toto platí také pro náhradní a opravené díly. Opravy prováděné po vypršení záruční lhůty se platí.

IAN: 311348



Servis Česko

Tel.: 800143873

E-Mail: [deltasport@lidl.cz](mailto:deltasport@lidl.cz)

Srdečne Vám blahoželáme!

Vašou kúpou ste sa rozhodli pre vysokokvalitný produkt. Skôr než začnete produkt používať, dôkladne sa s ním oboznáňte.

 **K tomu si prečítajte tento návod na obsluhu.**

Produkt používajte v súlade s pokynmi uvedenými v návode a na účely, na ktoré je produkt určený. Tento návod si odložte. Ak produkt odovzdáte tretej osobe, priložte jej tiež všetky podklady.

## Obsah (obr. A)

- 1 x hlavné ťažko (1)
- 1 x opierka na nohy (2)
- 1 x strieška proti slnku (3)
- 2 x kolieska (4)
- 2 x tyče (5)
- 2 x dlhá skrutka (6)
- 2 x krátká skrutka (7)
- 2 x podložka (8)
- 2 x uzavretá matica (9)
- 2 x kolík (10)
- 1 x kľúč na skrutky (11)
- 1 x návod na obsluhu

## Technické údaje

Hmotnosť: cca 4,35 kg

Rozmery: cca 147 x 67 x 58 cm (D x Š x V)



Max. zaťaženie: 110 kg

Max. užitočné zaťaženie v prípade použitia na transport: 20 kg

 Dátum výroby (mesiac/rok):  
01/2019

## Použitie podľa predpisov

Výrobok nie je určený pre priemyselné využitie. Výrobok je zhotovený pre použitie vo voľnom čase – pri kempovaní (vonkajšie použitie).

## Bezpečnostné pokyny

### **UPOZORNENIE!**

- Nebezpečenstvo ohrozenia života detí v dôsledku udusení!

- Deti nenechajte bez dozoru s obalovým materiálom.

### **Nebezpečenstvo zranenia!**

- Plážové a transportné ležadlo zaťažte maximálnou hmotnosťou 110 kg.
- Produkt pred každým použitím skontrolujte, či nie je poškodený alebo opotrebený. Vždy skontrolujte, či sú všetky spojovacie prvky dobre upevnené. Produkt sa smie použiť len v bezchybnom stave!
- Skôr ako ležadlo použijete, pevne zoskrutkujte jednotlivé diely.
- Ležadlo položte len na pevný, rovný podklad.
- V prípade neodborne vykonanej montáže produktu hrozí nebezpečenstvo zranenia!

### **Nebezpečenstvo pomliaždenia prstov!**

- Ležadlo smie zmontovať len dospelá osoba. Počas rozkladania a skladania ležadla si dajte pozor na miesta, ktoré Vám môžu spôsobiť pomliaždeniny.

## Upozornenie!

- Na deti neustále dozerajte. Ležadlo deťom neslúži na hranie alebo lezenie. Dajte pozor, aby sa nikto nepostavil na ležadlo v mieste hlavy a nôh.
- Ležadlo je tiež možné využiť na transport. Ležadlo nie je vhodné na prepravu osôb!
- V prípade extrémnych poveternostných podmienok, napr. pri silnom vetre, produkt zabezpečte. Produkt skladujte v chránených priestoroch.

## Montáž

### Montáž nožného rámu

**Upozornenie:** Ležadlo by počas montáže nožného rámu malo ostať sklopené.

1. Odstráňte káblový viazač a obalový materiál.
2. Vytiahnite vnútornú tyč (1b) z hlavných tyčí (1a).
3. Zúžené konce vnútorných tyčí zasúvajte do koncov nožného rámu (2), dokým sa otvory nebudú nachádzať nad sebou (obr. B).
4. Vnútorné tyče a nožný rám zafixujte skrutkami (6) (obr. C).
5. Nožný rám zasuňte so zahnutou časťou nadol do hlavných tyčí (obr. D).

6. Zoskrutkujte priečnu tyč (1c) s nožným rámom (obr. E).

**Upozornenie:** Dbajte na to, aby zahnutá časť nožného rámu smerovala nadol.

### Montáž kolies

1. Kolík (10) zasunúť do kĺbu (5a).  
Kolík sa do kĺbu musí zasunúť tak ďaleko, aby sa závitový otvor a otvor tyče osi nachádzali nad sebou (obr. F - G).
2. Teraz zafixujte krátku skrutku (7) v závitovom otvore (obr. G).
3. Koleso (4) sa teraz nasunie na kolík a zafixuje sa pomocou podložky (8) a uzavretej matice (9) (obr. H). Použite na to dodaný nástroj.

### Montáž protisľnečnej striešky

1. Z tyče uvoľníte predbežne zmontované záisťovacie skrutky a puzdrá (5).
2. Dlhšiu skrutku zasunúť zvnútra smerom von cez hlavné tyče.
3. Nasadíte puzdro so širšou upínacou plochou rúry a tyč upevníte záisťovacou skrutkou (obr. I).
4. Pomocou kratšej skrutky a puzdra s užšou upínacou plochou rúry zafixujete rovnakým spôsobom protisľnečnú striešku (3).

### Použitie ležadla na transport

Keď chcete ležadlo použiť na transport, tienidlo sklopte tak, aby priliehalo na plochu na ležanie a ležadlo nadvihnite za rám na nohy (obr. J). Maximálna užitočná hmotnosť je 20 kg.

### Nastavenie uhla sklonu

Sklon operadla sa dá nastaviť individuálne do 5 polôh (obr. K). Operadlo raz sklopte celkom na sedáciu plochu a potom do vodorovnej polohy. Keď operadlo teraz potiahnete znova nahor, počutelné bude zapadať do jednotlivých stupňov. Pre odloženie sklopte operadlo kolmo smerom nahor a potom znovu späť.

### Ošetrovanie, skladovanie, údržba

Produkt v prípade potreby utrite vlhkou handričkou, použiť môžete aj jemný čistiaci prostriedok. Produkt potom dokonale utrite dosucha. Produkt znova použite až vtedy, keď je suchý. Údržba! Skrutkové spojenia pravidelne kontrolujte.

### Pokyny k likvidácii

Výrobok a obalový materiál zlikvidujte v súlade s aktuálnymi miestnymi predpismi. Obalový materiál, ako napr. fóliové vrecúško nepatrí do rúk detí. Obalový materiál uschovajte mimo dosahu detí.



Výrobky a obaly likvidujte ekologickým spôsobom.



Recyklačný kód slúži na označenia rôznych materiálov na navrátenie do obehu opätovného využitia.

Kód sa skladá z recyklačného symbolu - ktorý má odzrkadľovať zhodnotenie recyklačného obehu - a číslo označujúce materiál.

### Pokyny k záruke a priebehu servisu

Produkt bol vyrobený s maximálnou zodpovednosťou a v priebehu výroby bol neustále kontrolovaný. Na tento produkt máte tri roky záruku od dátumu kúpy produktu. Pokladničný lístok si odložte.

Záruka sa vzťahuje len na chyby materiálu a výrobné chyby a zaniká pri neodbornej manipulácii s produktom. Záruka nemá vplyv na Vaše zákonné práva, predovšetkým na práva vyplývajúce zo záruky.

V prípade reklamácie sa obráťte na nižšie uvedenú servisnú linku, alebo nám napíšte e-mail. Naši servisní zamestnanci sa s Vami dohodnú na ďalšom postupe a urýchlene vykonajú všetky potrebné kroky. V každom prípade Vám poradíme osobne. Záručná lehota sa nepredlžuje v dôsledku eventuálnych opráv na základe záruky, zákonného plnenia záruky alebo v dôsledku prejavu ochoty. To platí tiež pre vymenené alebo opravené diely. Opravy vykonané po uplynutí záručnej lehoty sú spoplatnené.

IAN: 311348



Servis Slovensko

Tel.: 0850 232001

E-Mail: [deltasport@idl.sk](mailto:deltasport@idl.sk)

