



DREHSTUHL

DE AT CH

DREHSTUHL

Aufbauanleitung

IT CH

SEDIA GIREVOLE

Istruzioni di montaggio

FR CH

CHAISE DE BUREAU

Notice de montage

IAN 418302_2210

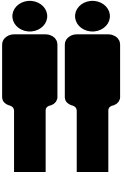

A

1x 1

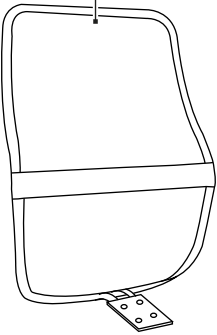

1x 2

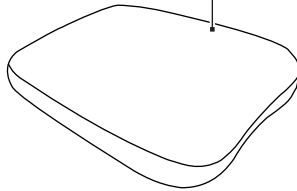

1x 3

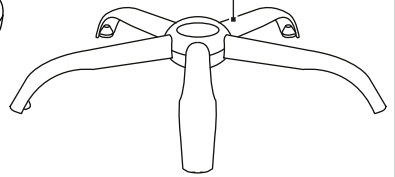

1x 4

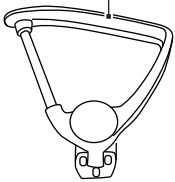

1x 5

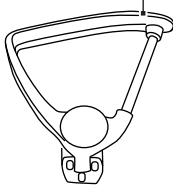

1x 6

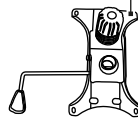

5x 7

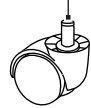

1x 8



1x 9

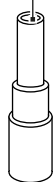

2x 10



6x 11



8x 12



1x 13

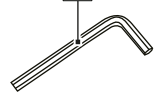

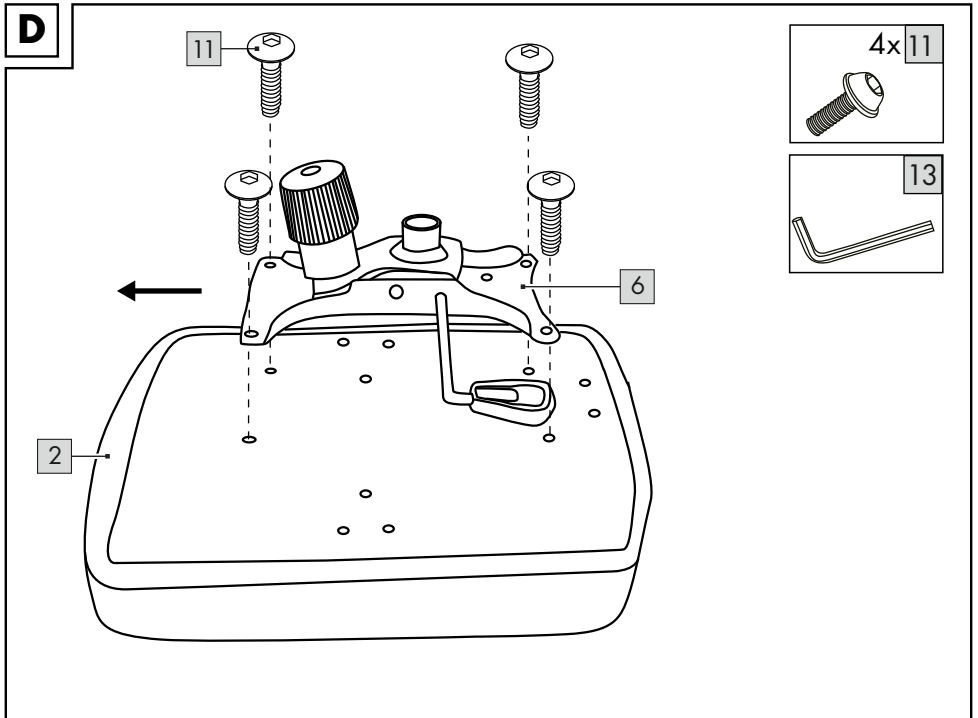
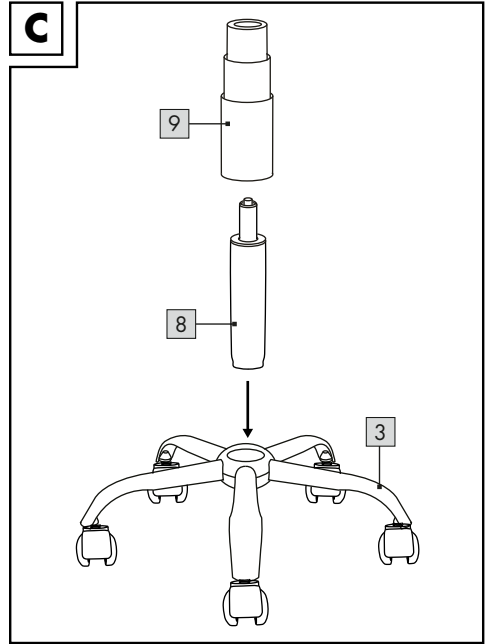
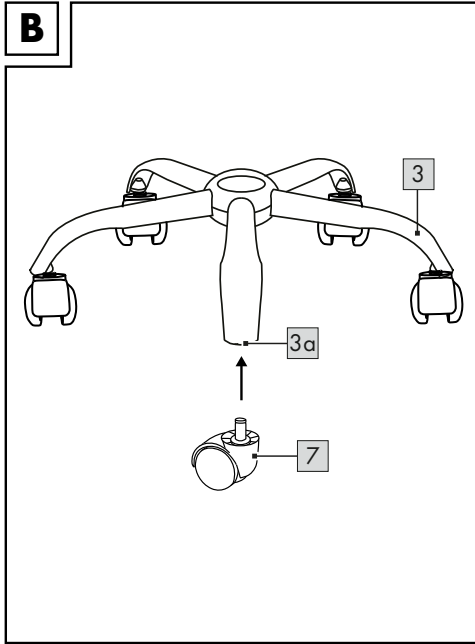

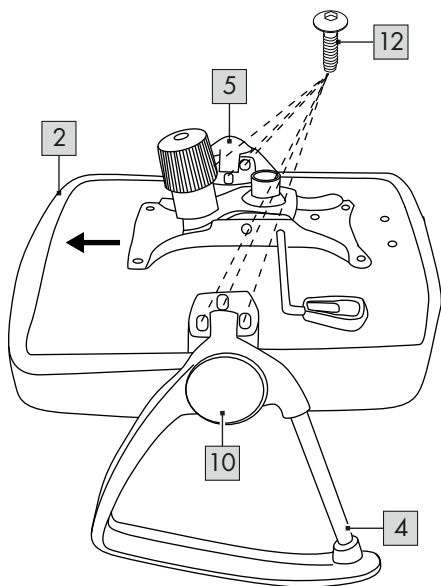
E

2x10



6x12

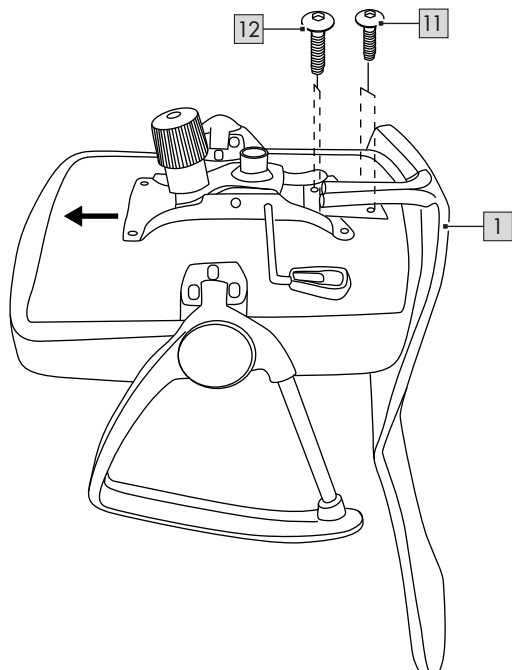

13

**F**

2x11



2x12



13



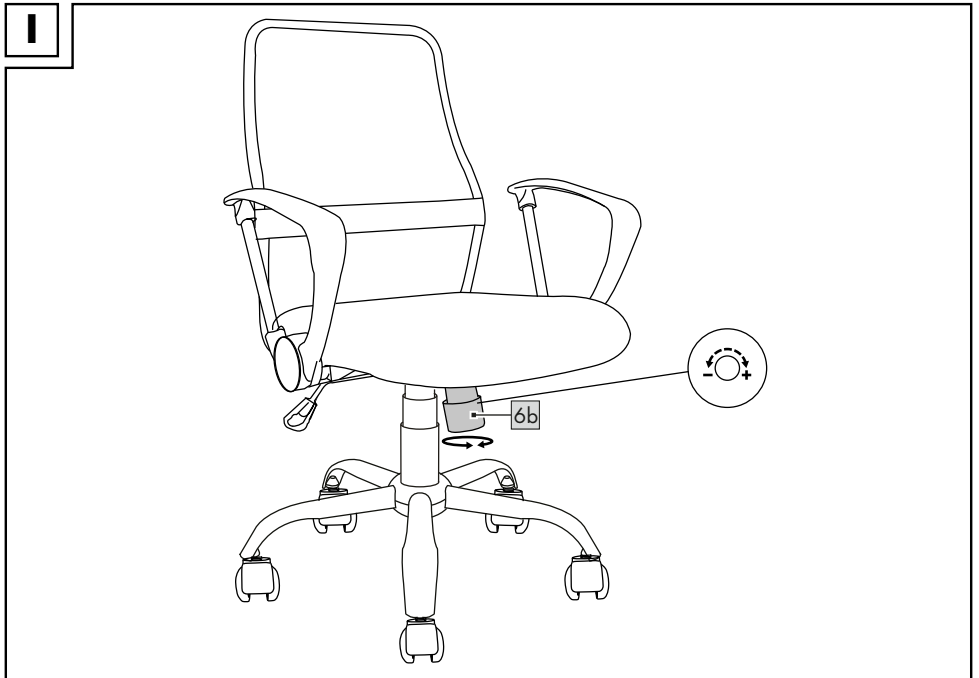
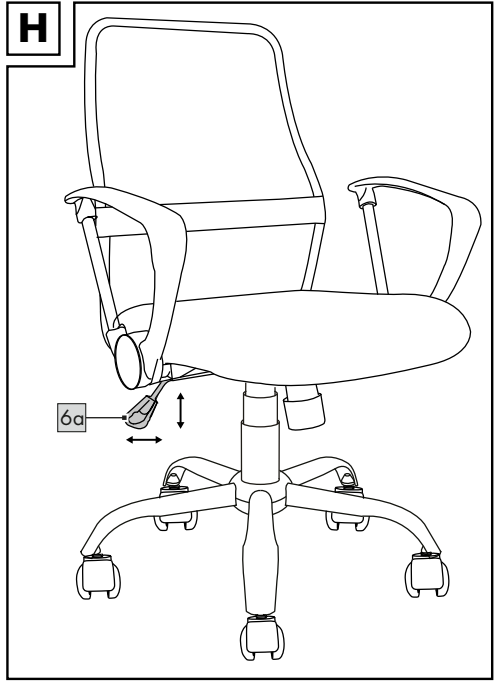
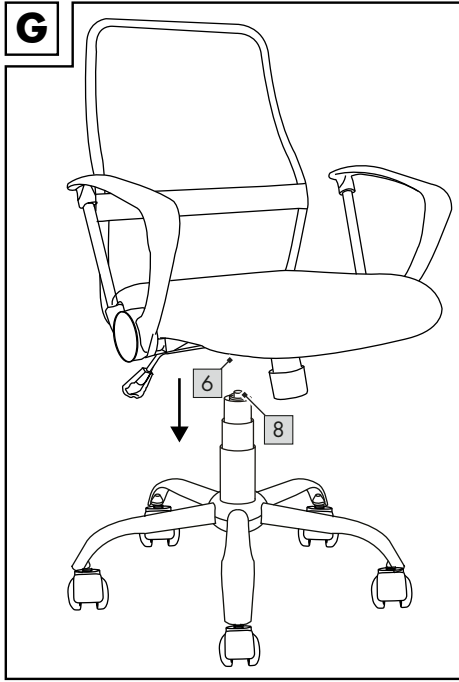

DE AT CH

**WICHTIG, FÜR SPÄTERE BEZUGNAHME
AUFBEWAHREN: SORGFÄLTIG LESEN!**

FR CH

**IMPORTANT, À CONSERVER POUR CONSULTATION
ULTÉRIEURE : À LIRE ATTENTIVEMENT !**

IT CH

**IMPORTANTE: CONSERVARE PER EVENTUALI
NECESSITÀ FUTURE: LEGGERE CON ATTENZIONE!**

Herzlichen Glückwunsch!

Mit Ihrem Kauf haben Sie sich für einen hochwertigen Artikel entschieden. Machen Sie sich vor der ersten Verwendung mit dem Artikel vertraut.



Lesen Sie hierzu aufmerksam die nachfolgende Aufbauanleitung und die Sicherheitshinweise.

Benutzen Sie den Artikel nur wie beschrieben und für die angegebenen Einsatzbereiche. Bewahren Sie diese Aufbauanleitung gut auf. Händigen Sie alle Unterlagen bei Weitergabe des Artikels an Dritte ebenfalls mit aus.

Lieferumfang (Abb. A)

- 1 x Rückenlehne (1)
- 1 x Sitz (2)
- 1 x Fußkreuz (3)
- 1 x Armlehne, rechts (4)
- 1 x Armlehne, links (5)
- 1 x Sitzplatte (6)
- 5 x Rolle (7)
- 1 x Gasfeder (8)
- 1 x Gasfeder-Abdeckung, 3-teilig (9)
- 2 x Armlehnen-Abdeckung (10)
- 6 x Schraube, kurz (11)
- 8 x Schraube, lang (12)
- 1 x Innensechskantschlüssel (13)
- 1 x Aufbauanleitung

Technische Daten

Nur für Teppichböden geeignet



Maximale Belastung: 110 kg



Herstellungsdatum (Monat/Jahr):
03/2023

Bestimmungsgemäße Verwendung

Der Artikel ist nicht für den gewerblichen Gebrauch bestimmt. Der Artikel ist für den privaten Gebrauch im Innenbereich konzipiert.

Sicherheitshinweise



Lebensgefahr!

- Lassen Sie Kinder niemals unbeaufsichtigt mit dem Verpackungsmaterial. Es besteht Erstickungsgefahr.



Verletzungsgefahr!

- Achten Sie vor der Benutzung des Artikels auf die richtige Stabilität.
- Stellen Sie den Artikel auf einen ebenen Untergrund.
- Der Artikel darf nur unter Aufsicht von Erwachsenen und nicht als Spielzeug verwendet werden.
- Der Artikel ist kein Kletter- oder Spielgerät! Stellen Sie sicher, dass sich Personen, insbesondere Kinder, nicht an dem Artikel hochziehen oder daran anlehnen. Der Artikel kann umfallen.
- Prüfen Sie den Artikel vor jedem Gebrauch auf Beschädigungen oder Abnutzungen. Der Artikel darf nur in einwandfreiem Zustand verwendet werden!
- Stellen Sie sicher, dass der Artikel sachgerecht und gemäß dieser Aufbauanleitung montiert wird. Eine nicht korrekt durchgeführte Montage kann zu Verletzungen führen, sowie die Sicherheit und Funktion beeinträchtigen.
- Die Gasfeder darf ausschließlich durch geschultes Fachpersonal ausgetauscht oder repariert werden.
- Stellen Sie sich niemals auf den Artikel.

Montage

Hinweis: Informieren Sie sich im Fachhandel über die für Ihren Boden geeigneten Rollen.

1. Stecken Sie die Rollen (7) in die jeweilige Rollenführung (3a) im Fußkreuz (3) (Abb. B).
2. Stecken Sie zunächst die Gasfeder (8) in das Fußkreuz (3) und setzen Sie dann die Gasfeder-Abdeckung (9) auf die Gasfeder (8) (Abb. C).
3. Schrauben Sie die Sitzplatte (6) an der Unterseite des Sitzes (2) mit den kurzen Schrauben (11) fest (Abb. D).

Hinweis: Achten Sie auf die richtige Ausrichtung der Sitzplatte.

- Schrauben Sie die rechte Armlehne (4) und die linke Armlehne (5) mit den langen Schrauben (12) an den Sitz (2) und stecken Sie die Armlehnen-Abedeckung (10) auf (Abb. E).
- Schrauben Sie die Rückenlehne (1) mit den Schrauben (11) und (12) an den Sitz (2) (Abb. F).

Hinweis: Drehen Sie die Schrauben zunächst locker ein und ziehen Sie sie fest an, wenn der Artikel vollständig montiert ist.

- Stecken Sie die Gasfeder (8) in die Sitzplatte (6) (Abb. G). Belasten Sie den zusammengesteckten Artikel, um die Bestandteile fest miteinander zu verbinden.

Einstellung der Sitzhöhe

Sitzhöhe erhöhen

Stellen Sie sich neben den Artikel und ziehen Sie den Hebel zur Höhenverstellung (6a) mit einer Hand nach oben ohne den Sitz zu belasten (Abb. H).

Sitzhöhe verringern

Setzen Sie sich auf den Artikel und ziehen Sie den Hebel zur Höhenverstellung (6a) mit einer Hand nach oben (Abb. H).

Einstellung der Rückenlehne

Anlehnfunktion

- Um die Anlehnfunktion der Rückenlehne zu aktivieren, ziehen Sie den Hebel zur Höhenverstellung (6a) nach außen (Abb. H).
- Um die Anlehnfunktion der Rückenlehne zu blockieren, schieben Sie den Hebel zur Höhenverstellung (6a) nach innen (Abb. H).

Anlehndruck einstellen

- Drehen Sie das Drehrad (6b) unter dem Sitz in Pfeilrichtung „+“, um den Anlehndruck zu erhöhen (Abb. I).
- Drehen Sie das Drehrad (6b) unter dem Sitz in Pfeilrichtung „-“, um den Anlehndruck zu verringern (Abb. I).

Lagerung, Reinigung

Lagern Sie den Artikel bei Nichtbenutzung immer trocken und sauber bei Raumtemperatur. Nur mit Wasser reinigen und anschließend mit einem Reinigungstuch trockenwischen. **WICHTIG!** Nie mit scharfen Reinigungsmitteln reinigen.

Hinweise zur Entsorgung



Entsorgen Sie den Artikel und die Verpackungsmaterialien entsprechend den aktuellen örtlichen Vorschriften.

Bewahren Sie Verpackungsmaterialien (wie z. B. Folienbeutel) für Kinder unerschwinglich auf. Weitere Informationen zur Entsorgung des ausgedienten Artikels erhalten Sie bei Ihrer Gemeinde- oder Stadtverwaltung. Entsorgen Sie den Artikel und die Verpackung umweltschonend.



Der Recycling-Code dient der Kennzeichnung verschiedener Materialien zur Rückführung in den Wiederverwertungskreislauf (Recycling). Der Code besteht aus einem Recyclingsymbol für den Verwertungskreislauf und einer Nummer, die das Material kennzeichnet.

Hinweise zur Garantie und Serviceabwicklung

Der Artikel wurde mit großer Sorgfalt und unter ständiger Kontrolle produziert. DELTA-SPORT HANDELSKONTOR GmbH räumt privaten Endkunden auf diesen Artikel drei Jahre Garantie ab Kaufdatum (Garantiefrist) nach Maßgabe der folgenden Bestimmungen ein. Die Garantie gilt nur für Material- und Verarbeitungsfehler. Die Garantie erstreckt sich nicht auf Teile, die der normalen Abnutzung unterliegen und deshalb als Verschleißteile anzusehen sind (z. B. Batterien) sowie nicht auf zerbrechliche Teile, z. B. Schalter, Akkus oder Teile, die aus Glas gefertigt sind.

Ansprüche aus dieser Garantie sind ausgeschlossen, wenn der Artikel unsachgemäß oder missbräuchlich oder nicht im Rahmen der vorgesehenen Bestimmung oder des vorgesehenen Nutzungsumfanges verwendet wurde oder Vorgaben in der Anleitung/Anweisung nicht beachtet wurden, es sei denn, der Endkunde weist nach, dass ein Material- oder Verarbeitungsfehler vorliegt, der nicht auf einem der vorgenannten Umstände beruht.

Ansprüche aus der Garantie können nur innerhalb der Garantiefrist unter Vorlage des Originalkassenbelegs geltend gemacht werden. Bitte bewahren Sie deshalb den Originalkassenbeleg auf. Die Garantiefrist wird durch etwaige Reparaturen aufgrund der Garantie, gesetzlicher Gewährleistung oder Kulanz nicht verlängert. Dies gilt auch für ersetzte und reparierte Teile. Bitte wenden Sie sich bei Beanstandungen zunächst an die untenstehende Service-Hotline oder setzen Sie sich per E-Mail mit uns in Verbindung. Liegt ein Garantiefall vor, wird der Artikel von uns – nach unserer Wahl – für Sie kostenlos repariert, ersetzt oder der Kaufpreis erstattet. Weitere Rechte aus der Garantie bestehen nicht. Ihre gesetzlichen Rechte, insbesondere Gewährleistungsansprüche gegenüber dem jeweiligen Verkäufer, werden durch diese Garantie nicht eingeschränkt.

IAN: 418302_2210

DE Kundenservice Deutschland
Tel.: 0800 5435 111
E-Mail: deltasport@lidl.de

AT Service Österreich
Tel.: 0800 447744
E-Mail: deltasport@lidl.at

CH Service Schweiz
Tel.: 0800 56 44 33
E-Mail: deltasport@lidl.ch

Félicitations !

Vous venez d'acquérir un article de grande qualité. Avant la première utilisation, familiarisez-vous avec l'article.



Pour cela, veuillez lire attentivement la notice de montage suivante et les consignes de sécurité.

Utilisez l'article uniquement comme indiqué et pour les domaines d'utilisation mentionnés. Conservez cette notice de montage. Si vous cédez l'article à un tiers, veuillez à lui remettre l'ensemble de la documentation.

Étendue de la livraison (fig. A)

- 1 dossier (1)
- 1 siège (2)
- 1 pied de support (3)
- 1 accoudoir droit (4)
- 1 accoudoir gauche (5)
- 1 plaque d'assise (6)
- 5 galets (7)
- 1 ressort à gaz (8)
- 1 couvercle de ressort à gaz, 3 parties (9)
- 2 caches d'accoudoir (10)
- 6 vis courtes (11)
- 8 vis longues (12)
- 1 clé Allen (13)
- 1 notice de montage

Caractéristiques techniques

Convient uniquement aux tapis de sol



Charge maximale : 110 kg



Date de fabrication (mois/année) : 03/2023

Utilisation conforme à sa destination

L'article n'est pas prévu pour une utilisation commerciale. L'article a été conçu pour une utilisation privée en intérieur.

Consignes de sécurité



Danger de mort !

- Ne laissez jamais les enfants sans surveillance avec le matériel d'emballage. Il existe un risque d'étouffement.



Risque de blessure !

- Avant d'utiliser l'article, veillez à une bonne stabilité.
- Placez l'article sur une surface plane.
- L'article ne doit être utilisé que sous la surveillance d'adultes et non pas comme un jouet.
- L'article n'est ni un jouet, ni un appareil pour l'escalade ! Assurez-vous que personne, en particulier les enfants, ne se hissent en utilisant l'article ou s'y appuient. L'article risque de se renverser.
- Vérifiez l'article avant chaque utilisation en vue de détecter des détériorations ou de l'usure. L'article ne doit être utilisé qu'en parfait état !
- Assurez-vous que l'article est assemblé correctement et conformément à cette notice de montage. Un montage réalisé de manière incorrecte peut causer des blessures, et perturber la sécurité et le fonctionnement.
- Le ressort à gaz ne doit être remplacé ou réparé que par du personnel qualifié et spécialisé.
- Ne montez jamais sur l'article.

Montage

Remarque : renseignez-vous auprès d'un revendeur spécialisé pour connaître les galets adaptés à votre sol.

1. Insérez les galets (7) dans le guidage à rouleaux (3a) correspondant dans la base (3) (Fig. B).
2. Introduisez d'abord le ressort à gaz (8) dans la base (3), puis placez le couvercle du ressort à gaz (9) sur le ressort à gaz (8) (Fig. C).
3. Visser la plaque d'assise (6) sur la face inférieure du siège (2) à l'aide des vis courtes (11) (Fig. D).

Remarque : veillez à la bonne orientation de la plaque d'assise.

4. Vissez l'accoudoir droit (4) et l'accoudoir gauche (5) avec les vis longues (12) sur le siège (2) et placez les caches d'accoudoir (10) (fig. E).
5. Vissez le dossier (1) au siège (2) à l'aide des vis (11) et (12) (Fig. F).

Remarque : serrez d'abord les vis sans les serrer et serrez-les fermement lorsque l'article est complètement assemblé.

6. Introduisez le ressort à gaz (8) dans la plaque d'assise (6) (Fig. G). Chargez l'article assemblé pour raccorder fermement les composants entre eux.

Réglage de la hauteur d'assise

Augmenter la hauteur d'assise

Placez-vous à côté de l'article et tirez le levier de réglage de la hauteur (6a) vers le haut d'une main sans exercer de contrainte sur le siège (Fig. H).

Réduire la hauteur d'assise

Asseyez-vous sur l'article et tirez le levier de réglage de la hauteur (6a) à la main vers le haut (Fig. H).

Réglage du dossier

Fonction d'inclinaison

- Pour activer la fonction d'inclinaison du dossier, tirez le levier de réglage de la hauteur (6a) vers l'extérieur (Fig. H).
- Pour bloquer la fonction d'inclinaison du dossier, faites glisser le levier de réglage de la hauteur (6a) vers l'intérieur (Fig. H).

Réglage de la pression du dossier

- Tournez le bouton rotatif (6b) sous le siège dans le sens de la flèche « + » pour augmenter la pression du dossier (Fig. I).
- Tournez le bouton rotatif (6b) sous le siège dans le sens de la flèche « - » pour réduire la pression du dossier (Fig. I).

Stockage, nettoyage

Lorsque vous n'utilisez pas l'article, rangez-le toujours dans un endroit sec et propre à une température ambiante.

Nettoyez uniquement avec de l'eau puis essuyez avec un chiffon de nettoyage.

IMPORTANT ! Ne jamais laver avec des produits de nettoyage agressifs.

Mise au rebut



Ce produit est recyclable. Il est soumis à la responsabilité élargie du fabricant et est collecté séparément.



Éliminez le produit et les matériaux d'emballage conformément aux réglementations locales actuelles en vigueur. Conservez les matériaux d'emballage (comme les sachets en plastique) hors de portée des enfants. Vous obtiendrez plus d'informations relatives à l'élimination du produit usagé auprès de votre commune ou de votre municipalité. Éliminez le produit et l'emballage dans le respect de l'environnement.



Le code de recyclage est utilisé pour identifier les différents matériaux à retourner dans le cycle de recyclage. Ce code se compose du symbole de recyclage, représentant le cycle de recyclage ainsi que d'un numéro identifiant le matériau.

Indications concernant la garantie et le service après-vente

L'article a été produit avec grand soin et sous un contrôle constant. DELTA-SPORT HANDELS-KONTOR GmbH accorde au client final privé une garantie de trois ans sur cet article à compter de la date d'achat (période de garantie) conformément aux dispositions suivantes. La garantie ne vaut que pour les défauts de matériaux et de fabrication. La garantie ne couvre pas les pièces soumises à une usure normale, lesquelles doivent donc être considérées comme des pièces d'usure (comme par ex. les piles), de même qu'elle ne couvre pas les pièces fragiles, telles que les interrupteurs, les batteries ou les pièces fabriquées en verre.

Les réclamations au titre de cette garantie sont exclues si l'article a été utilisé de manière abusive ou inappropriée, hors du cadre de son usage ou du champ d'application prévu ou si les instructions de la notice d'utilisation n'ont pas été respectées, à moins que le client final ne prouve que l'article présentait un défaut de matériau ou de fabrication n'étant pas dû à l'une des conditions mentionnées ci-dessus.

Les réclamations au titre de la garantie ne peuvent être adressées pendant la période de garantie qu'en présentant le ticket de caisse original. Veuillez pour cela conserver le ticket de caisse original. Ceci s'applique également aux pièces remplacées et réparées.

Si vous avez des plaintes à formuler, veuillez d'abord contacter le service d'assistance téléphonique ci-dessous ou nous contacter par courrier électronique. Si le cas est couvert par la garantie, nous nous engageons - à notre appréciation - à réparer ou à remplacer l'article gratuitement pour vous ou à vous rembourser le prix d'achat. Aucun autre droit ne découle de la garantie.

Vos droits légaux, en particulier les droits de garantie contre le vendeur concerné, ne sont pas limités par cette garantie.

Article L217-16 du Code de la consommation

Lorsque l'acheteur demande au vendeur, pendant le cours de la garantie commerciale qui lui a été consentie lors de l'acquisition ou de la réparation d'un bien meuble, une remise en état couverte par la garantie, toute période d'immobilisation d'au moins sept jours vient s'ajouter à la durée de la garantie qui restait à courir.

Cette période court à compter de la demande d'intervention de l'acheteur ou de la mise à disposition pour réparation du bien en cause, si cette mise à disposition est postérieure à la demande d'intervention.

Indépendamment de la garantie commerciale souscrite, le vendeur reste tenu des défauts de conformité du bien et des vices rédhibitoires dans les conditions prévues aux articles L217-4 à L217-13 du Code de la consommation et aux articles 1641 à 1648 et 2232 du Code Civil.

Article L217-4 du Code de la consommation

Le vendeur livre un bien conforme au contrat et répond des défauts de conformité existant lors de la délivrance.

Il répond également des défauts de conformité résultant de l'emballage, des instructions de montage ou de l'installation lorsque celle-ci a été mise à sa charge par le contrat ou a été réalisée sous sa responsabilité.

Article L217-5 du Code de la consommation

Le bien est conforme au contrat :

1° S'il est propre à l'usage habituellement attendu d'un bien semblable et, le cas échéant :

- s'il correspond à la description donnée par le vendeur et posséder les qualités que celui-ci a présentées à l'acheteur sous forme d'échantillon ou de modèle ;
- s'il présente les qualités qu'un acheteur peut légitimement attendre eu égard aux déclarations publiques faites par le vendeur, par le producteur ou par son représentant, notamment dans la publicité ou l'étiquetage ;

2° Ou s'il présente les caractéristiques définies d'un commun accord par les parties ou être propre à tout usage spécial recherché par l'acheteur, porté à la connaissance du vendeur et que ce dernier a accepté.

Article L217-12 du Code de la consommation

L'action résultant du défaut de conformité se prescrit par deux ans à compter de la délivrance du bien.

Article 1641 du Code civil

Le vendeur est tenu de la garantie à raison des défauts cachés de la chose vendue qui la rendent impropre à l'usage auquel on la destine, ou qui diminuent tellement cet usage que l'acheteur ne l'aurait pas acquise, ou n'en aurait donné qu'un moindre prix, s'il les avait connus.

Article 1648 1er alinéa du Code civil

L'action résultant des vices rédhibitoires doit être intentée par l'acquéreur dans un délai de deux ans à compter de la découverte du vice.

Les pièces détachées indispensables à l'utilisation du produit sont disponibles pendant la durée de la garantie du produit.

IAN : 418302_2210

 Service Suisse

Tel. : 0800 56 44 33

E-Mail : deltasport@lidl.ch

Congratulazioni!

Avete acquistato un articolo di alta qualità. Consigliamo di familiarizzare con l'articolo prima di cominciare ad utilizzarlo.



Leggere attentamente le seguenti istruzioni di montaggio e le indicazioni di sicurezza.

Utilizzare l'articolo solo nel modo descritto e per gli ambiti di applicazione indicati. Conservare accuratamente queste istruzioni di montaggio. In caso di trasferimento dell'articolo a terzi, consegnare tutti i documenti insieme all'articolo.

Contenuto della fornitura (fig. A)

- 1 x schienale (1)
- 1 x sedile (2)
- 1 x piede (3)
- 1 x bracciolo, destro (4)
- 1 x bracciolo, sinistro (5)
- 1 x piastra del sedile (6)
- 5 x ruota (7)
- 1 x molla a gas (8)
- 1 x campeggio, in 3 parti (9)
- 2 x copertura per bracciolo (10)
- 6 x vite corta (11)
- 8 x vite lunga (12)
- 1 x chiave a brugola esagonale (13)
- 1 x istruzioni di montaggio

Dati tecnici

Solo adatta per pavimenti con moquette



Carico massimo: 110 kg



Data di produzione (mese/anno):
03/2023

Uso conforme alla destinazione

L'articolo non è destinato all'uso commerciale. L'articolo è concepito per l'uso privato in interni.

Indicazioni di sicurezza



Pericolo di morte!

- Tenere il materiale di imballaggio sempre fuori dalla portata dei bambini. Pericolo di soffocamento.



Pericolo di lesioni!

- Prima di usare l'articolo, assicurarsi che sia stabile.
- Collocare l'articolo su una superficie piana.
- L'articolo deve essere usato solo sotto la supervisione degli adulti e non deve essere usato come giocattolo.
- L'articolo non è una struttura per arrampicarsi o per giocare! Assicurarsi che le persone, in particolare i bambini, non usino l'articolo per tirarsi su né vi si appoggino. L'articolo può rovesciarsi.
- Prima di ogni uso, controllare se l'articolo presenta danni o segni d'usura. Utilizzare l'articolo solo se in perfette condizioni!
- Assicurarsi che l'articolo venga montato correttamente e seguendo le presenti istruzioni di montaggio. Un montaggio non eseguito correttamente può causare lesioni, nonché mettere a rischio la sicurezza e la funzionalità.
- La molla a gas può essere sostituita o riparata unicamente da personale specializzato e preparato.
- Non mettersi mai in piedi sull'articolo.

Montaggio

Nota: informarsi presso un negozio specializzato sulle ruote adatte al proprio tipo di pavimento.

1. Inserire le ruote (7) nell'apposita guida (3a) nel piede (3) (Fig. B).
2. Inserire prima la molla a gas (8) nel piede (3) e poi posizionare il coperchio per molla a gas (9) sulla stessa (8) (Fig. C).
3. Avvitare la piastra del sedile (6) sul lato inferiore del sedile (2) con le viti corte (11) (Fig. D).

Nota: verificare il corretto orientamento della piastra del sedile.

4. Avvitare il bracciolo destro (4) e il bracciolo sinistro (5) con le viti lunghe (12) al sedile (2) e applicare la copertura per bracciolo (10) (Fig. E).

5. Avvitare lo schienale (1) alla seduta (2) con le viti (11) e (12) (Fig. F).

Nota: innanzitutto, stringere le viti e serrarle saldamente quando l'articolo è completamente assemblato.

6. Inserire la molla a gas (8) nella piastra del sedile (6) (Fig. G). Caricare con peso l'articolo assemblato per collegare gli insieme le varie parti.

Impostazione dell'altezza del sedile

Alzare l'altezza del sedile

Posizionarsi vicino all'articolo e tirare verso l'alto la leva di regolazione dell'altezza (6a) con una mano senza caricare peso sul sedile (Fig. H).

Abbassare l'altezza del sedile

Sedersi sopra l'articolo e tirare verso l'alto la leva di regolazione dell'altezza (6a) con una mano (Fig. H).

Regolazione dello schienale

Funzione di inclinazione

- Per attivare la funzione di inclinazione dello schienale, tirare verso l'esterno la leva di regolazione dell'altezza (6a) (Fig. H).
- Per bloccare la funzione di inclinazione dello schienale, far scorrere la leva di regolazione dell'altezza (6a) verso l'interno (Fig. H).

Impostazione della pressione dello schienale

- Ruotare la manopola (6b) sotto il sedile in direzione della freccia „+“ per aumentare la pressione dello schienale (Fig. I).
- Ruotare la manopola (6b) sotto il sedile in direzione della freccia „-“ per ridurre la pressione dello schienale (Fig. I).

Conservazione, pulizia

In caso di mancato utilizzo, riporre l'articolo a temperatura ambiente in un luogo asciutto e pulito. Pulire solo con acqua, quindi asciugare con un panno.

IMPORTANTE! Non utilizzare mai detergenti aggressivi.

Smaltimento



Smaltire l'articolo e i materiali della confezione nel rispetto delle attuali normative locali. Conservare i materiali della confezione (come ad es. i sacchetti) in modo che non siano raggiungibili per i bambini. Presso la propria amministrazione comunale o cittadina è possibile ottenere ulteriori informazioni sullo smaltimento dell'articolo alla fine del suo periodo di impiego. Smaltire l'articolo e la confezione nel rispetto dell'ambiente.



Il codice di riciclaggio serve per indicare i diversi materiali per il loro ritorno al ciclo di riutilizzo (recycling). Il codice è composto da un simbolo di riciclaggio per il ciclo di riutilizzo e da un numero che contraddistingue il materiale.

Avvertenze sulla garanzia e sulla gestione dei servizi di assistenza

L'articolo è stato prodotto con la massima cura e sotto un continuo controllo. DELTA-SPORT HANDELSKONTOR GmbH concede ai clienti finali privati, su questo articolo, tre anni di garanzia dalla data di acquisto (termine di garanzia) sulla base delle seguenti disposizioni. La garanzia vale per difetti del materiale o di fabbricazione. Questa garanzia non si estende a componenti del prodotto esposti a normale logorio, che possono pertanto essere considerati come componenti soggetti a usura (esempio capacità della batteria, calcificazione, lampade, pneumatici, filtri, spazzole...).

La garanzia non si estende altresì a danni che si verificano su componenti delicati (esempio interruttori, batterie, parti realizzate in vetro, schermi, accessori vari) nonché a danni derivanti dal trasporto o altri incidenti.

Dalla presente garanzia sono escluse le richieste legate a casi di utilizzo non conforme oppure di abuso dell'articolo, oppure di utilizzo avvenuto non nell'ambito delle condizioni previste oppure del campo di impiego previsto, oppure in caso di non osservanza delle direttive riportate nelle istruzioni d'uso, a meno che il cliente non dimostri che sussista un vizio di materiale o di lavorazione che non sia riconducibile ad una delle circostanze riportate sopra.

Le richieste di garanzia possono essere avanzate solo entro il relativo termine, su presentazione dello scontrino originale di acquisto. Si prega quindi di conservare lo scontrino originale. Il termine di garanzia non sarà prolungato a seguito di eventuali riparazioni effettuate sulla base della garanzia, della garanzia obbligatoria prevista per legge oppure di accondiscendenza. Ciò vale anche per le parti sostituite oppure riparate.

In caso di contestazione rivolgersi dapprima alla hotline di assistenza sotto indicata oppure mettersi in contatto con noi via e-mail. Laddove sussista un caso coperto dalla garanzia, l'articolo sarà - a nostra discrezione - da noi riparato gratuitamente, sostituito oppure sarà rimborsato il prezzo di acquisto. Non sussistono ulteriori diritti derivanti dalla garanzia.

I vostri diritti giuridici, in particolare i diritti di garanzia obbligatoria prevista dalla legge nei confronti del relativo venditore, non sono limitati dalla presente garanzia.

IAN: 418302_2210

 Assistenza Svizzera

Tel.: 0800 56 44 33

E-Mail: deltasport@lidl.ch

DELTA-SPORT HANDELSKONTOR GMBH

Wragekamp 6 • DE-22397 Hamburg
GERMANY



03/2023

Delta-Sport-Nr.: DE-8917

01.17.2023 / PM 3:45

IAN 418302_2210

