

lupilu®

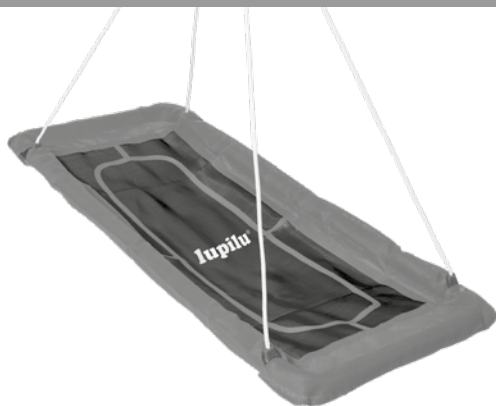

NEST SWING

(GB) (CY)

NEST SWING

Instructions for use

(SI)

GUGALNICA GNEZDO

Navodilo za uporabo

(SK)

HOJDAČKA

Návod na používanie

(RS)

LJULJAŠKA

Uputstvo za korišćenje

(AL) (MK)

LISHARËSE FOLE

Udhëzime përdorimi

(BG)

ЛЮЛКА

Ръководството за използване

(HU)

FÉSZEKHINTA

Használati útmutató

(CZ)

ZÁVĚSNÁ HOUPAČKA

Návod k použití

(HR)

LJULJAČKA

Upute za uporabu

(MK)

ДЕТСКА НИШАЛКА-ГНЕЗДО

Прирачник за употреба

(RO)

LEAGĂN TIP CUIB

Instrucțiuni de utilizare

(GR) (CY)

ΚΟΥΝΙΑ ΦΩΛΙΑ

Οδηγίες χρήσης



IAN 509361_2507

(HU) (SI) (CZ) (SK) (HR) (RS)
(MK) (RO) (BG) (GR) (CY)

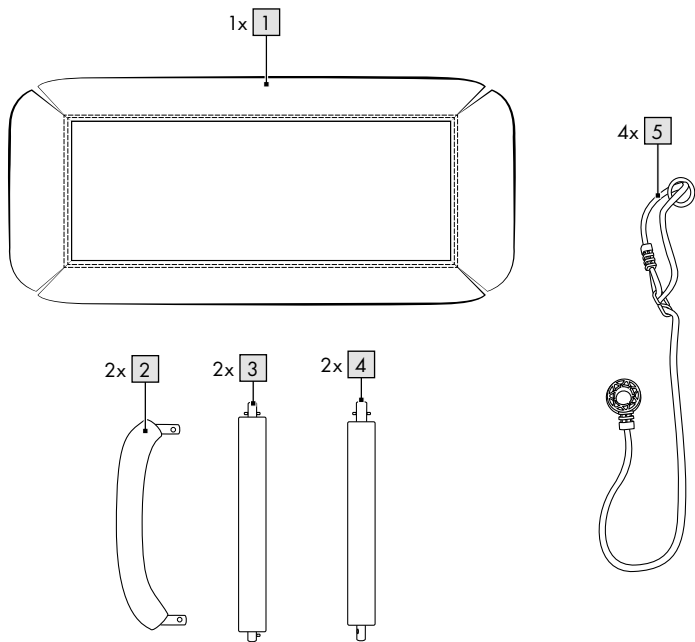
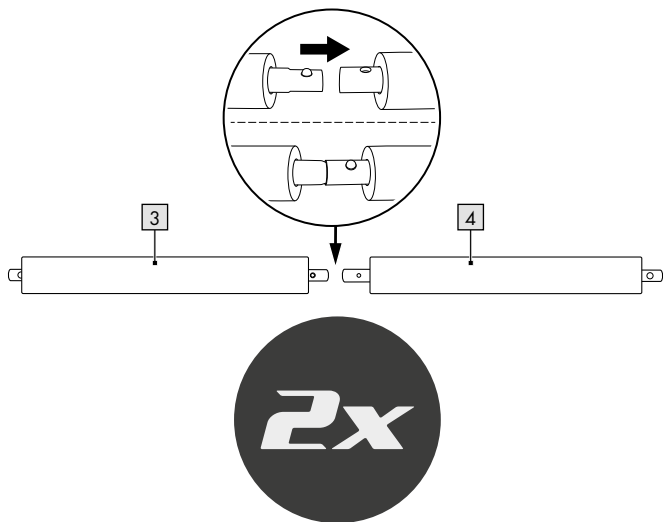
A**B**

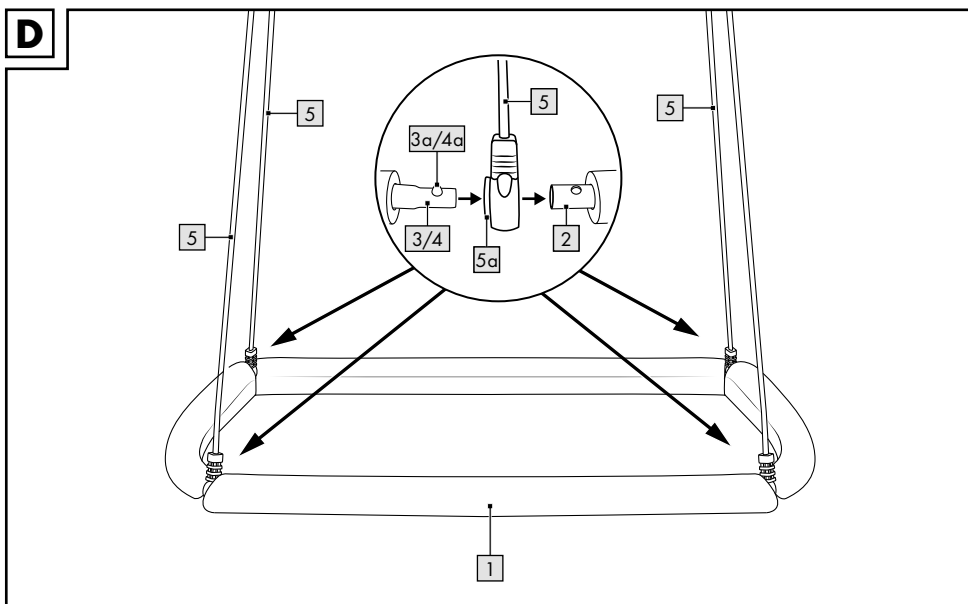
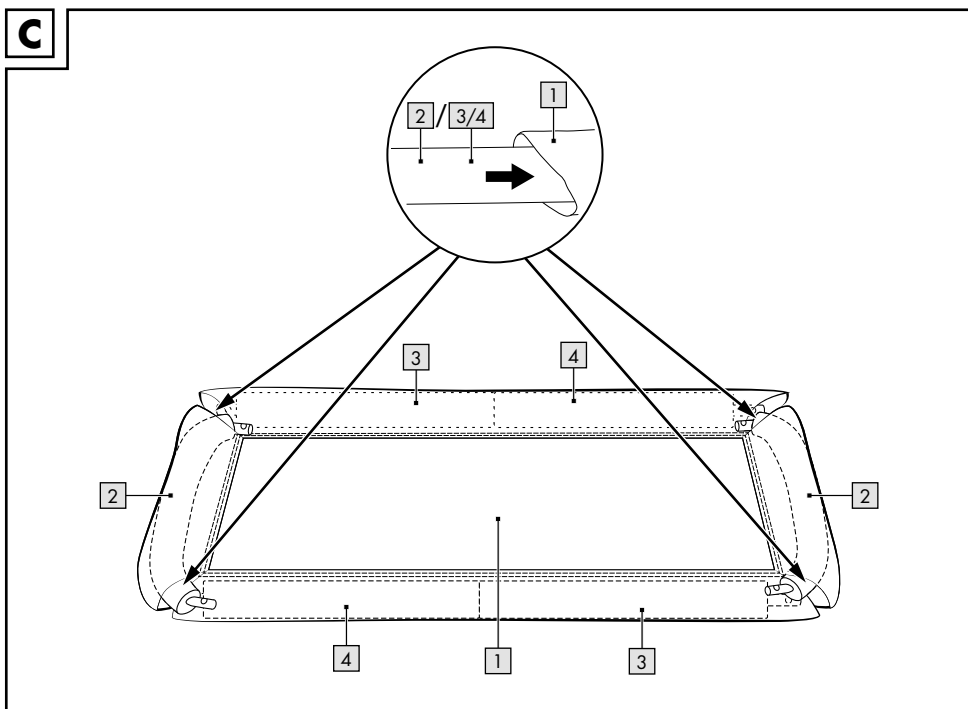

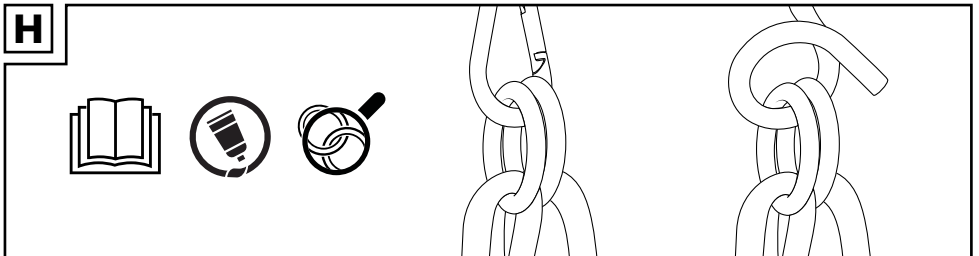
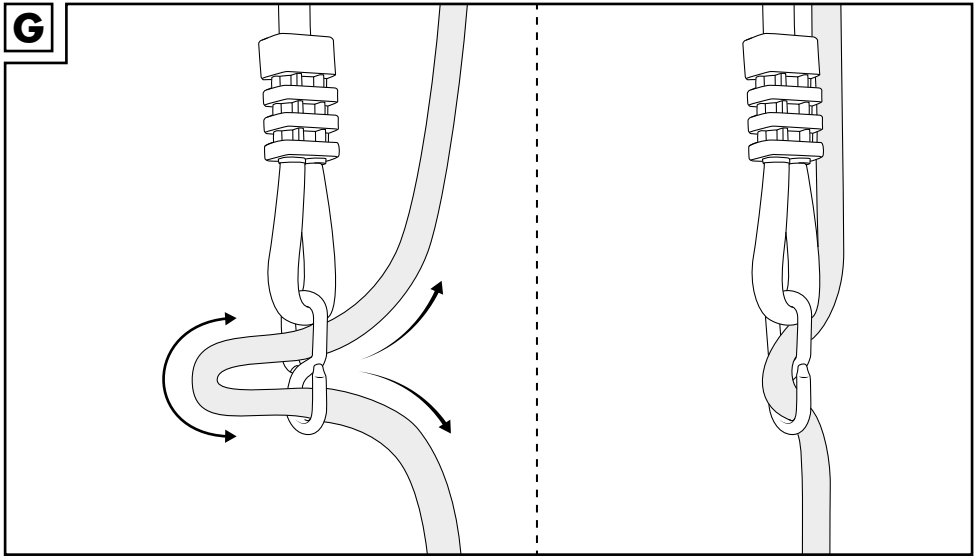
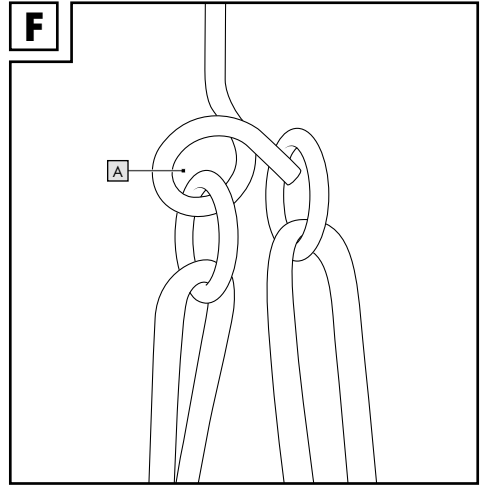
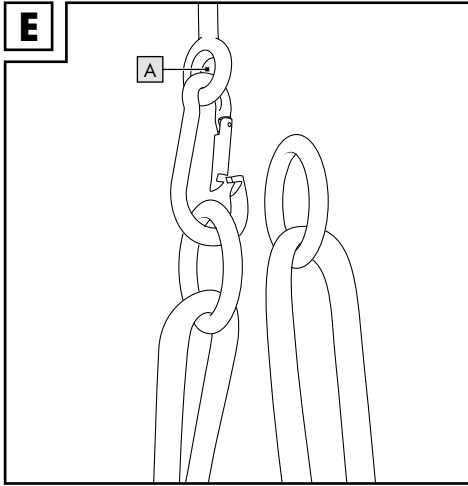

I

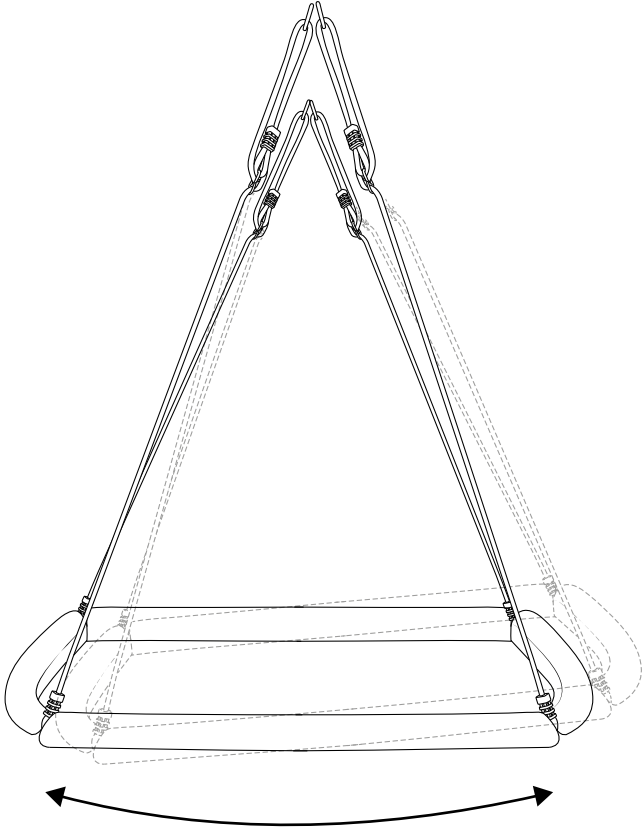

Congratulations!

You have chosen to purchase a high-quality product. Familiarise yourself with the product before using it for the first time.



Read the following instructions for use carefully.

Use the product only as described and only for the given areas of application. Store these instructions for use carefully. When passing the product on to third parties, please also hand over all accompanying documents.

Package contents (Fig. A)

- 1 x nest swing, disassembled (1-4)
- 4 x cable with adjustment lug and suspension elements (5)
- 1 x instructions for use

Technical data



Maximum weight limit of the product:
150kg

Height adjustable: 105-180cm

Dimensions: 167 x 71cm



Grease suspension hooks and eyelets with waterproof machine oil



Check rings, hooks and eyelets regularly



Date of manufacture (month/year):
11/2025



Delta-Sport Handelskontor GmbH hereby declares that this product complies with the essential requirements and the other relevant provisions.



UK Conformity Assessed
Delta-Sport Handelskontor GmbH hereby declares that this product complies with the essential requirements and the other relevant provisions.

Intended use

This product is a toy for private use and for children aged 3 years and above.

The product may not be used in public facilities such as playgrounds, schools, etc.

Safety information

- Warning. The packaging and mounting materials are not a constituent part of the toy and they must be removed in all cases for safety reasons before the product is given to children to play with.



Risk of injury!

- Warning. Not suitable for children under 36 months. Risk of falling.
- Warning. Not suitable for children under 36 months. Strangulation hazard. Long cord.
- Warning. Only for domestic use.
- Warning. The distance between the swing seat and the ground must be at least 35cm.
- Warning. Intended for outdoor use.
- Children may only play with the product under adult supervision.
- Maximum weight limit of the product: 150kg.
- The swing may only be mounted on fixtures with sufficient stability (solid wood frames, metal frames or concrete ceilings).
- Adult assembly required. Ensure that the product and all components are not given to children until after assembly.
- Mount the swing only as described in this manual. Other mounting methods could damage the cables or mounting materials.
- Before each use, an adult must inspect the mounting of the cables, protective covers, side reinforcements, hooks and rings, to avoid injuries caused by defective parts. As soon as the swing's mounting elements show defects, the swing must not be used anymore. Check also whether all screws and nuts are tightened firmly before each use and tighten them if necessary.
- All covers of screws and sharp edges must be checked by an adult before each use and replaced if necessary.
- Defective parts should only be replaced with original spare parts and according to the manufacturer's instructions.

- The swing must not be mounted near steps.
- Mount the swing far enough away from other objects so that no one can be injured. In doing so, consider the radius the swing will reach when it is swinging.
- Make sure there are no sharp-edged or hard objects within the swinging area.
- Do not mount the swing above concrete, asphalt or other hard surfaces.
- Use the appropriate mounting materials for mounting the swing onto wood or metal frames or concrete ceilings (see 'Mounting the swing').
- When mounting on wooden frames or wooden beams, the mounting hook must pass all the way through the wood and be secured with a nut from above.
- Make sure your child does not wear a helmet or clothing with cords when using this product, as these may get caught and the child could be injured.
- Do not jump off the product while it is swinging. Only get off the swing when it has come to a complete stop.
- Ensure there is enough space around the product from objects and other people, so that no one can be injured.
- The product should be a suitably safe distance of at least 2m away from buildings, stairs, fences, walls, water, overhanging branches, washing lines, electrical wires and other obstacles.
- Be aware that the product can heat up in intense sunlight.
- No technical alterations may be made to the product.

Mounting the swing

Before using the product for the first time, use a commercially available, waterproof machine oil to grease the metal suspension rings on the nest swing as well as the customer-supplied mounting hooks, which are subject to constant friction.

1. Select a level and clean surface with enough room to assemble the product.
2. Lay the seat cover (1) out on the floor.

3. For each side, connect one side tube with a locking pin (3) to one without a locking pin (4) (Fig. B).
4. Guide the connected side tubes (3/4) and the corner tubes (2) through the loops around the edge of the seat cover (1) (Fig. C).
5. Lay the cables with the suspension elements (5) between the ends of the tube (2), (3/4). The protrusion (5a) at the suspension element must show at the thinner end of the side tubes (3/4) (Fig. D).
6. Connect the tubes (2), (3/4) together. To do this, press the locking pins (3a/4a) at the thinner end of the side tube down, guide the thin end through the protrusion (5a) and then into the thicker end (2) (Fig. D).

Note: the parts are correctly locked when the locking pin is audibly engaged.

Important: only mount the swing on fixtures where you can guarantee sufficient stability with absolute certainty. For mounting, use commercially available swing hooks with min. 10mm thickness and a safety function to prevent unintentional release. When mounting on wooden beams, the attachment must pass all the way through the wood and be secured with a nut from above to ensure a sufficiently secure connection.

Various mounting hooks

Note: to mount the product, you need two mounting hooks, to which two cables on each of the long sides are attached.

Only mount the swing on suitable mounts.

These are:

- No. 1: closed mounting eyelets that are attached to the swing elements with carabiner hooks (Fig. E).
- No. 2: commercially available swing hooks with a safety function that prevents unintentional release (Fig. F).

Note! The eye of the mounting eyelets (A) must be aligned transversely to the swinging direction so that the swing's mounting element is not damaged too much during use.

Note: observe the direction of oscillation as shown in Fig. I.

Setting the height of the swing

The height of the seat can be adjusted at the ring at the top of the swing. After you have set the length of the cable, it will tighten again under load (Fig. G). Adjust the length of both cables so the swing is perfectly balanced.

Maintenance (Fig. H)

Regularly check that the product's rings, hooks and lugs are in perfect condition, and grease the product's suspension rings as well as the customer-supplied suspension hooks with commercially available, waterproof machine grease. Alternatively, use chain lubricant.

Storage, cleaning

When not in use, always store the product clean and dry at room temperature.

Clean only with water and wipe dry afterwards with a cloth.

IMPORTANT! Never clean the product with harsh cleaning agents.

Disposal



Dispose of the product and packaging materials in accordance with current local regulations. Store the packaging materials (foil bags, for example) out of the reach of children. For further information about disposal of the product no longer needed, contact your local council. Dispose of the product and the packaging in an environmentally friendly manner.



The Recycling Code distinguishes different materials to be returned for recycling. The Code consists of the recycling symbol for the recycling process and a number that identifies the material.

Notes on the guarantee and service handling

The product was produced with great care and under continuous quality control. DELTA-SPORT HANDELSKONTOR GmbH gives private end customers a three-year guarantee on this product from the date of purchase (guarantee period) in accordance with the following provisions. The guarantee is only valid for material and manufacturing defects. The guarantee does not cover parts that are subject to normal wear and tear and that are thus considered wear parts (e.g. batteries) and it does not cover fragile parts such as switches or parts that are made of glass. Claims under this guarantee are excluded if the product has been used incorrectly, improperly, or contrary to the intended purpose, or if the provisions in the instructions for use were not observed, unless the end customer proves that a material or manufacturing defect exists that was not caused by one of the aforementioned circumstances.

Claims under the guarantee can only be made within the guarantee period by presenting the original sales receipt. Please therefore keep the original sales receipt. The guarantee period is not extended by any repairs carried out under the guarantee, under statutory guarantees, or as a gesture of goodwill. This also applies to replaced and repaired parts.

If you wish to make a claim please first contact the service hotline mentioned below or contact us by e-mail. If there is a guarantee case, then the product will be repaired or replaced free of charge to you or the purchase price will be refunded, depending on our choice. There are no further rights from the guarantee.

Your legal rights, in particular guarantee claims against the respective seller, are not limited by this guarantee.

IAN: 509361_2507

GB Service Great Britain
Tel.: 0800 404 7657
E-Mail: deltasport@idl.co.uk

CY Service Cyprus
Tel.: 8009 4241
E-Mail: deltasport@idl.com.cy

Szívvel gratulálunk!

Vásárlásával kiváló minőségű terméket választott. Használatba vétele előtt ismerkedjen meg a termékkel.

 **Figyelmesen olvassa el az alábbi használati útmutatót.**

A terméket kizárólag az itt ismertetett módon, a rendeltetésének megfelelően használja. Gondosan őrizze meg a használati útmutatót. A termék továbbadásakor adja át az összes kapcsolódó dokumentumot is.

Csomag tartalma (A ábra)

1 x fészekhinta, szétszerelve (1-4)
4 x kötél állítószemmel és akasztógyűrűvel (5)
1 x használati útmutató

Műszaki adatok

 **max. 150 KG** A termék legnagyobb terhelhetősége: 150 kg

Állítható magasság: 105 - 180 cm

Méret: 167 x 71 cm

 A függesztőkampókat és akasztókarikákat vízálló gépszírral kenje meg

 Rendszeresen ellenőrizze a gyűrűket, kampókat és karikákat

 Gyártási dátum (hónap/év): 11/2025

 A Delta-Sport Handelskontor GmbH kijelenti, hogy ez a cikk megfelel az alapvető követelményeknek és az egyéb vonatkozó rendelkezéseknek.

Rendeltetészerű használat

Jelen termék 3 éves korú gyermekek számára készült játékszer privát használatra.

A terméket nem szabad közösségi létesítményekben, pl. játszótér, iskola stb. használni.

Biztonsági utasítások

• Figyelmeztetés. A csomagoló- és rögzítőanyagok nem képezik a játék részét, és biztonsági okból mindenképpen el kell őket távolítani, mielőtt a terméket odaadná a gyermekeknek játszani.

Balesetveszély!

- Figyelmeztetés. Csak 36 hónaposnál idősebb gyermekek számára alkalmas. Kizuhanás veszélye.
- Figyelmeztetés. Csak 36 hónaposnál idősebb gyermekek számára alkalmas. Fojtásveszély. Hosszú zsinór.
- Figyelmeztetés. Csak otthoni használatra.
- Figyelmeztetés. A hinta ülőfelületének legalább 35 cm távolságra kell lennie a talajtól.
- Figyelmeztetés. Kültéri használatra készült.
- A termékkel csak felnőtt felügyelete mellett játszhatnak a gyerekek.
- A termék legnagyobb terhelhetősége: 150 kg.
- A hintát csak megfelelő stabilitású szerkezetre (erős faállvány, fémállvány vagy betonfödém) szabad felszerelni.
- Felnőtt szerelje össze. Ügyeljen arra, hogy az árucikket, annak összes alkotórészét csak összeszerelt állapotban adja a gyermek kezébe!
- A hintát kizárólag az ebben az útmutatóban leírtaknak megfelelően szerelje fel. Másfajta rögzítési módok kárt tehetnek a kötélen vagy a tartóelemben.
- Minden használat előtt ellenőrizze felnőtt a kötelek rögzítését, az oldalmerevítések védőburkolatait, a kampókat és gyűrűket, nehogy sérülést okozzanak a meghibásodott alkatrészek. A hintát nem szabad használni, ha a rögzítőeleme valamilyen hiányosságot mutat. Minden használat előtt ellenőrizze azt is, hogy minden csavar és csavaranya jól meg van-e húzva, és szükség esetén húzza meg őket.
- A csavarok és éles élek fedelét minden használat előtt egy felnőttnek ellenőriznie kell, és szükség esetén ki kell cserélnie.
- A hibás alkatrészeket kizárólag eredeti alkatrészekkel a gyártói utasításoknak megfelelően szabad lecserélni.
- A hintát nem szabad lépcső közelében elhelyezni.

- A hintát más tárgytól olyan távolságban függessze fel, hogy senki ne sérülhessen meg. Ennek során vegye figyelembe a hinta lengése által érintett, körkörös területet.
- Ügyeljen arra, hogy a hintázás területén ne legyenek éles szélű vagy kemény tárgyak.
- Ne függessze a hintát beton, aszfalt vagy más kemény felület fölé.
- Fa- és fémállványra, valamint betonfödémhez történő felszereléshez minden esetben az ehhez megfelelő rögzítőanyagokat használja (lásd A hinta felszerelése).
- Faállványra vagy fagerendára történő felfüggesztés esetén a rögzítőkampót teljesen át kell tolni a fán, és felülről egy csavaranyával kell megfogatni.
- Ügyeljen arra, hogy a termék használata során gyermeke ne viseljen sisakot vagy zsinóros ruhát, mert ezek beakadhatnak és a gyermek megsérülhet.
- Nem szabad a még lengő termékről leugrani. Csak akkor szabad leszállni róla, ha a termék már teljesen megállt.
- Tartson mindig kellő távolságot más tárgytól és személyektől, nehogy valaki megsérüljön.
- A termékkel legalább 2 m biztonsági távolságot kell tartani épületektől, lépcsőktől, kerítésektől, falaktól, vizektől, kinyúló ágaktól, szűrítőkötelektől, villamos vezetékektől és egyéb akadályoktól.
- Ne feledje, a termék erős napsütésben nagyon felmelegedhet.
- A termékben műszaki változtatásokat végezni tilos.

A hinta felszerelése

A fészekhinta fém akasztógyűrűit, valamint az Ön saját függesztőkampóit, amelyek folyamatos súrlódásnak vannak kitéve, az első használat előtt kenje meg kereskedelmi forgalomban kapható, vízálló gépszírral.

1. A termék összeszereléséhez válasszon ki egy megfelelő méretű, egyenletes és tiszta területet.
2. Fektesse az ülésfelületet (1) kiterítve a padlóra.

3. Dugjon össze egy-egy rögzítőpeckes és egy rögzítőpecek nélküli oldalcsövet (3), (4) (B ábra).
4. Vezesse át az összeillesztett oldalcsövet (3/4) és a sarokcsöveket (2) az üléshez (1) peremén lévő füleken (C ábra).
5. Helyezze a kötelek felfüggesztéseit (5) a csövek (2) végződéséi közé (3/4). A felfüggesztésen lévő kitüremkedésnek (5a) az oldalcső (3/4) vékonyabb vége felé kell néznie (D ábra).
6. Dugja össze a csöveket (2), (3/4). Ehhez nyomja be a rögzítőpecket (3a/4a) az oldalcső vékonyabb végén, vezesse át a vékony véget először a kitüremkedésen (5a), majd tolja bele a vastagabb végbe (2) (D ábra).

Megjegyzés: az alkatrészek akkor rögzültek jól, ha a rögzítőpecek hallhatóan bekattant.

Fontos: csak olyan helyre rögzítse a hintát, ahol teljes biztonsággal garantálható a megfelelő szilárdságú rögzítés. A felfüggesztéshez használjon legalább 10 mm vastag, kereskedelmi forgalomban kapható, biztonsági funkcióval ellátott hintakampókat, hogy megakadályozza a véletlen leoldódást. A fagerendában a rögzítőt teljesen át kell tolni a fán, és felülről rögzíteni kell ellenanyával, hogy megfelelő biztonságú legyen a kötés.

Különböző rögzítőkampók

Megjegyzés: a termék felerősítéséhez két rögzítőkampóra van szükség, amelyekbe egyenként a két hosszanti oldal két két kötelét kell beakasztani.

A hintát kizárólag erre a célra alkalmas tartóelemekre függessze. Ezek a következők:

1. sz.: zárt tartógyűrűk, amelyekre a hinta karabinerekkel van felfüggesztve (E ábra).
2. sz.: kereskedelmi forgalomban kapható hintakampók biztonsági funkcióval, ami megakadályozza a véletlen leoldódást (F ábra).

Megjegyzés! A tartókarikák szemét (A) a hintázás irányára merőlegesen kell elhelyezni, hogy a hinta rögzítője ne sérüljön meg túl erősen a használat során.
Megjegyzés: tartsa be az I ábra szerinti lengési irányt.

A hinta magasságának beállítása

A hinta kötelének felső végén található gyűrűvel állítható az ülőfelület magassága. Miután a kötel hosszát beállította, az a terheléstől a megfelelő feszességre fog beállni (G ábra). A két kötel hosszát úgy állítsa be, hogy a hinta teljesen vízszintes legyen.

Karbantartás (H ábra)

Rendszeresen ellenőrizze a terméken a gyűrűk, kampók és karikák állapotát, és időről időre kenje meg a termék akasztógyűrűit, valamint az Ön saját függesztőkampóit kereskedelmi forgalomban kapható, vízálló gépszírral. Alternatív megoldásként használhat lánczsírt is.

Tárolás, tisztítás

A terméket mindig száraz, tiszta és szobahőmérsékletű helyen tárolja, ha azt nem használja. Csak vízzel tisztítsa, majd törölkendővel törölje szárazra.

FONTOS! Ne használjon éles tisztítószerkeket a tisztításhoz.

Tudnivalók a hulladékkezelésről



A terméket és a csomagolóanyagokat a hatályos helyi előírásoknak megfelelően semmisítse meg. A csomagolóanyagokat (például fóliatasakokat) tartsa távol a gyermekektől. Az elhasznált termék ártalmatlanításával kapcsolatos további információkat a települési vagy városi önkormányzattól tudhatja meg. A terméket és a csomagolást környezetkímélő módon kell ártalmatlanítani.



Az újrahasonosítási kód az újrafelhasználási ciklusba való visszavezetésre (újrahasonosítás) szánt különböző anyagok azonosítására szolgál. A kód az újrahasonosítási ciklus újrahasonosítási szimbólumából és az anyagot azonosító számból áll.

A garanciával és a szerviz lebonyolításával kapcsolatos útmutató

A termék nagy gondossággal és állandó ellenőrzés mellett készült. A DELTA-SPORT HANDELSKONTOR GmbH privát végső felhasználóknak a vásárlás dátumától számított három év (garancia időtartama) garanciát ad erre a termékre a következő rendelkezések szerint. A garancia csak anyaghibára és feldolgozási hibára érvényes. A garancia nem terjed ki a szokásos elhasználódásnak kitett, ezért kopó alkatrésznek tekintendő alkatrészekre (pl. elemek), valamint a törékeny alkatrészekre sem, például a kapcsolókra vagy az üvegből készült alkatrészekre.

Kizárásra kerül a garanciaigény, ha a terméket szakszerűtlenül vagy helytelenül, nem rendeltetésszerűen vagy nem az előírtanyszott felhasználási körben használták, vagy figyelmen kívül hagyták a kezelési útmutató előírásait, kivéve, ha a végső felhasználó bizonyítja, hogy olyan anyag- vagy feldolgozási hiba áll fenn, amely nem a fent említett körülmények valamelyikéből ered.

A garanciaigény csak a garancia időtartamán belül, az eredeti pénztári bizonylat bemutatásával érvényesíthető. Ezért kérjük, őrizze meg az eredeti pénztári bizonylatot. A garancia, a törvényes garancia vagy a méltányosság alapján végzett esetleges javítások a garancia időtartamát nem hosszabbítják meg. Ez vonatkozik a kicserélt és javított alkatrészekre is.

Kérjük, hogy reklamáció esetén először az alábbi szervizvonalat hívja, vagy e-mailen keresen minket. Garanciális esetekben a terméket saját döntésünk alapján ingyenesen megjavítjuk, kicseréljük vagy megtérítjük a vételárat. A garanciából további jogok nem következnek.

A jelen garancia nem korlátozza az Ön törvényes jogait, különösen a mindenkori értékesítővel szembeni garanciaigényét.

IAN: 509361_2507

HU Szerviz Magyarország
Tel.: 06800 21225
E-Mail: deltasport@idl.hu

Čestitamo!

Z nakupom ste se odločili za visokokakovosten izdelek. Pred prvo uporabo se seznanite z izdelkom.



V ta namen natančno preberite naslednje navodilo za uporabo.

Izdelek uporabljajte, kot je opisano, in za navedena področja uporabe. To navodilo za uporabo skrbno hranite. Če boste izdelek predali tretjim osebam, zraven priložite vsa dokumentacijo.

Obseg dobave (slika A)

1 x gugalnica z mrežo, razstavljena (1-4)
4 x vrv z ušescem za nastavljanje in kavljem za obešanje (5)
1 x navodilo za uporabo

Tehnični podatki



Maksimalna obremenitev izdelka: 150 kg

Nastavljava po višini: 105 - 180 cm

Mere: 167 x 71 cm



Kavlje in ušesca za obešanje namastite z vodoodporno mastjo za mazanje strojev



Redno preverjajte obroče, kavlje in ušesca



Datum izdelave (mesec/leto):
11/2025



Delta-Sport Handelskontor GmbH izjavlja, da ta izdelek izpolnjuje bistvene zahteve in druge ustrezne določbe.

Predvidena uporaba

Ta izdelek je igrača za otroke, starejše od 3 let, in je namenjen za zasebno uporabo. Izdelka se ne sme uporabljati na javnih površinah, kot so igrišča, v šolah itd.

Varnostni napotki

- Opozorilo. Noben embalažni in pritrdilni material ni sestavni del igrače in ga je treba iz varnostnih razlogov vedno odstraniti, preden izdelek izročite otrokom za igranje.



Nevarnost poškodb!

- Opozorilo. Ni primerno za otroke, mlajše od 36 mesecev. Tveganje padca.
- Opozorilo. Ni primerno za otroke, mlajše od 36 mesecev. Nevarnost zadavitve. Dolga vrvica.
- Opozorilo. Samo za domačo uporabo.
- Opozorilo. Razdalja med sedežem gugalnice in tlemi mora znašati vsaj 35 cm.
- Opozorilo. Samo za uporabo na prostem.
- Otroci se z izdelkom lahko igrajo samo pod nadzorom odraslih.
- Maksimalna obremenitev izdelka: 150 kg.
- Gugalnico je dovoljeno montirati samo na konstrukcije z zadostno nosilnostjo (masivne lesene konstrukcije, kovinske konstrukcije ali betonske stropce).
- Sestaviti mora odrasla oseba. Bodite pozorni na to, da izdelek in vse njegove sestavne dele oz. komponente predate otroku le, ko so postavljeni.
- Gugalnico montirajte samo tako, kot je opisano v teh navodilih. Z drugimi metodami pritrditve lahko poškodujete vrv ali nosilni element.
- Odrasla oseba mora pred vsako uporabo preveriti pritrditev vrvi, zaščitne pokrove stranskih ojačevalnih elementov, kavlje in obroče, da ne pride do nevarnosti zaradi okvarjenih delov. Ko začne pritrdilni element kazati pomanjkljivosti, gugalnice ni več dovoljeno uporabljati. Pred vsako uporabo preverite, če so vsi vijaki matice trdno zategnjeni ter jih po potrebi dodatno zategnite.
- Vse pokrove za vijake in ostre robove mora pred vsako uporabo preveriti odrasla oseba in jih po potrebi zamenjati.

- Okvarjene dele lahko zamenjate le z originalnimi rezervnimi deli in v skladu z navodili proizvajalca.
- Gugalnice ni dovoljeno namestiti v bližini stopnic.
- Gugalnico pritrdite tako, da je od ostalih predmetov oddaljena toliko, da se ne more nihče poškodovati. Pri tem upoštevajte radij, ki ga gugalnica med guganjem doseže.
- Pazite, da v območju gugalnice ni nobenih oglatih ali trdih predmetov.
- Gugalnice ne pritrdite nad betonom, asfaltom ali ostalimi trdimi površinami.
- Za montažo na lesene ali kovinske konstrukcije ter na betonske stropne uporabite primeren pritrdilni material (glejte Montaža gugalnice).
- V primeru pritrditve na lesene konstrukcije oz. lesene prečnike je treba pritrdilni kavelj v celoti potisniti skozi les in ga od zgoraj zavarovati z matico.
- Pazite, da vaš otrok med uporabo izdelka ne nosi čelade ali oblačil z vrvicami, saj se te lahko zapletejo in otrok se lahko poškoduje.
- Dokler se izdelek guga, ni dovoljeno skakati z njega. Šele ko se izdelek ustavi, je dovoljeno stopiti z njega.
- Pazite na zadostno razdaljo do predmetov in drugih oseb, da se nihče ne poškoduje.
- Izdelek mora biti na zadostni varnostni razdalji, in sicer vsaj 2 m od stavb, stopnic, ograj, zidov, voda, visečih vej, vrvic za obešanje perila, električnih vodov in ostalih ovir.
- Upoštevajte, da se izdelek ob močni sončni svetlobi lahko zelo segreje.
- Izdelka ni dovoljeno tehnično spreminjati.

Montaža gugalnice

Kovinske obroče za obešanje gugalnice z mrežo ter kavlje za obešanje, ki ste jih priskrbeli vi in so izpostavljeni stalnemu trenju, pred prvo uporabo namastite z običajno vodoodporno mastjo za mazanje strojev.

1. Izberite ravno in čisto površino z dovolj prostora za sestavljanje izdelka.

2. Razprostrite sedežno površino (1) in jo položite na tla.
3. Sestavite po eno stransko cev z in eno brez blokirnega zatiča (3), (4) skupaj (slika B).
4. Vstavite sestavljene stranske cevi (3), (4) in kotno cev (2) skozi zanke na robu sedežne površine (1) (slika C).
5. Obešala (3) na vrvi z obešali vstavite med konca cevi (2). Izboklina (5a) na obešalu mora biti obrnjena proti tanjšemu koncu stranske cevi (3/4) (slika C).
6. Sestavite cevi (2), (3/4) skupaj. To storite tako, da zaklepni zatič (2a) na tanjšem koncu cevi pritisnete, tanek konec najprej speljete skozi izboklino (5a) in nato v debelejši konec (2) (slika D).

Napotek: Deli se pravilno zaskočijo, ko se zaklepni zatič slšno zaskoči.

Pomembno: Gugalnico pritrdite le na objekte, pri katerih lahko s popolno gotovostjo zagotovite zadostno nosilnost. Za montažo uporabite vsaj 10 mm debele, običajne kavlje za gugalnice z varnostno funkcijo, tako da ne more priti do nenamerne sprostitve. V lesenih prečnikih naj pritrditev sega skozi les, od zgoraj pa naj bo zavarovana z matico, da je povezava dovolj varna.

Različni pritrdilni kavlji

Napotek: Za pritrditev izdelka potrebujete dva pritrdilna kavlja, v katera obesite po dve vrvi na vzdolžnih straneh.

Gugalni element pritrdite samo na primerna držala. Ta so:

- Št. 1: Zaprta nosilna ušesa, ki se na gugalne elemente pritrdijo s karabinskim kavljem (slika E).
 Št. 2: Običajni kavlji za gugalnice z varnostno funkcijo, da ne more priti do nenamerne sprostitve (slika F).

Napotek: Odprtina nosilnega ušesa (A) mora biti obrnjena prečno na smer guganja, da se pritrdilni element gugalnice med uporabo ne poškoduje preveč.

Napotek: Upoštevajte smer nihanja, kot je prikazano na sliki I.

Nastavitev višine gugalnega elementa

Z obročem na zgornjem delu gugalnice lahko nastavljate višino sedežne površine. Ko nastavite dolžino vrvi, se ta ob obremenitvi zategne (slika G). Dolžino obeh vrvi nastavite tako, da bo gugalnica popolnoma vodoravna.

Vzdrževanje (slika H)

Redno preverjajte obroče, kavlje in ušesa izdelka, ali so v brezhibnem stanju in večkrat namastite obešalne obroče izdelka ter vaše kavlje z običajno voodoodporno masijo za mazanje strojev. Alternativno lahko uporabite mast za verige.

Shranjevanje, čiščenje

Če izdelka ne uporabljate, ga shranite na suho, čisto mesto pri sobni temperaturi.

Čistite le z vodo in nato do suhega obrišite s krpo za čiščenje.

POMEMBNO! Nikoli ne čistite z ostrimi čistilnimi sredstvi.

Napotki za odlaganje v smeti



Izdelek in embalažni material zavržite v skladu z veljavnimi lokalnimi predpisi.

Embalažni material (kot so npr. vrečke iz folije) hranite izven dosega otrok. Druge informacije o odstranjevanju odsluženega izdelka med odpadke lahko dobite pri svoji občinski ali mestni upravi. Izdelek in embalažo zavržite okolju prijazno.



Koda za recikliranje je namenjena označevanju različnih materialov za vrnitev v cikel recikliranja. Koda je sestavljena iz simbola recikliranja za cikel recikliranja in številke, ki označuje material.

Napotki za garancijo in izvajanje servisne storitve

Izdelek je bil izdelan z veliko skrbnostjo in pod stalno kontrolo. DELTA-SPORT HANDELSKONTOR GmbH zasebnim končnim kupcem od datuma nakupa (garancijskega obdobja) v skladu z naslednjimi določbami odobri triletno garancijo na to postavko. Garancija velja samo za napake v materialu in obdelavi. Garancija ne velja za dele, ki so podvrženi običajni obrabi in jih je zato treba šteti za obrabljive dele (npr. baterije), in za lomljive dele, kot so npr. stikala ali deli iz stekla.

Zahtevki iz te garancije so izključeni, če je bil izdelek uporabljen nepravilno ali pretirano ali če ni bil uporabljen v okviru predvidenega namena ali predvidenega obsega uporabe ali če niso bile upoštevane specifikacije v navodilih za uporabo, razen če končni kupec lahko dokaže, da gre za napako v materialu ali izdelavi, ki ne temelji na eni od zgoraj navedenih okoliščin. Garancijski zahtevki se lahko uveljavljajo le v garancijskem roku ob predložitvi originalnega računa. Zato originalni račun shranite. Garancijski čas se zaradi morebitnih popravil na podlagi garancije, zakonskega jamstva ali kulance ne podaljša. To velja tudi za zamenjane in popravljene dele.

Pri morebitnih reklamacijah se najprej obrnite na spodaj navedeno servisno številko za nujne primere ali stopite z nami v stik po elektronski pošti. Če obstaja garancijski primer, vam bomo izdelek po naši izbiri brezplačno popravili, zamenjali ali pa vam bomo povrnili kupnino. Druge pravice iz garancije ne obstajajo. Ta garancija ne omejuje vaših zakonskih pravic, še posebej garancijskih zahtevkov do prodajalca.

IAN: 509361_2507

 Servis Slovenija
Tel.: 080 080917
E-Mail: deltasport@idl.si



Garancijski list

1. S tem garancijskim listom DELTA-SPORT HANDELSKONTOR GMBH jamčimo, da bo izdelek v garancijskem roku ob normalni in pravilni uporabi brezhibno deloval in se zavezujemo, da bomo ob izpolnjenih spodaj navedenih pogojih odpravili morebitne pomanjkljivosti in okvare zaradi napak v materialu ali izdelavi oziroma po svoji presoji izdelek zamenjali ali vrnili kupnino.
2. Garancija je veljavna na ozemlju Republike Slovenije.
3. Garancijski rok za proizvod je 3 leta od datuma izročitve blaga. Datum izročitve blaga je razviden iz računa.
4. Če izdelek ne izpolnjuje specifikacij ali nima lastnosti, navedenih v garancijskem listu ali oglaševalskem sporočilu, lahko potrošnik najprej zahteva odpravo napak. O napaki mora potrošnik obvestiti proizvajalca ali pooblaščen servis (kontaktna številka in elektronski naslov navedena zgoraj) in zahtevati odpravo napak. Kupec je dolžan ob uveljavljanju zahtevka predložiti garancijski list in račun, kot potrdilo in dokazilo o nakupu ter dnevu izročitve blaga. Svetujemo vam, da pred tem natančno preberete navodila o sestavi in uporabi izdelka.
5. Rok za odpravo napake je 30 dni od dneva, ko je proizvajalec ali pooblaščen servis prejel zahtevo za odpravo napake. Če napake v tem roku niso odpravljene, mora proizvajalec potrošniku brezplačno zamenjati blago z enakim, novim in brezhibnim blagom. Rok se lahko zaradi narave in kompleksnosti blaga, narave in resnosti neskladnosti ter napora, ki je potreben za dokončanje popravila ali zamenjave podaljša za najkrajši čas, ki je potreben za dokončanje popravila, vendar največ za 15 dni. O številu dni podaljšane roka in razlogih za podaljšanje mora biti potrošnik obveščen pred potekom 30 dnevnega roka za odpravo napak.
6. Če v roku 30 dni oz. v primeru podaljšanja v roku 45 dni blago ni popravljeno ali blago ni zamenjano z novim, lahko potrošnik od proizvajalca zahteva vračilo celotne kupnine ali zahteva sorazmerno znižanje kupnine. Sorazmerno znižanje kupnine je sorazmerno zmanjšanju vrednosti blaga, ki ga je potrošnik prejel, v primerjavi z vrednostjo, ki bi jo imelo blago, če bi bilo skladno.
7. Če se neskladnost pojavi v manj kot 30 dneh od dobave blaga, lahko potrošnik ob predložitvi blaga od proizvajalca takoj zahteva vračilo plačanega zneska.
8. Proizvajalec oziroma pooblaščen servis lahko potrošniku za čas popravila blaga, za katero je bila izdana obvezna garancija, zagotovi brezplačno uporabo podobnega blaga. Če proizvajalec potrošniku ne zagotovi nadomestnega blaga v začasno uporabo, ima potrošnik pravico uveljavljati škodo, ki jo je utrpel, ker blaga ni mogel uporabljati od trenutka, ko je zahteval popravilo ali zamenjavo, do njune izvršitve.
9. Stroške za material, nadomestne dele, delo, prenos in prevoz izdelkov, ki nastanejo pri odpravljanju okvar oziroma nadomestitvi blaga z novim, krije proizvajalec.
10. V primeru zamenjave blaga ali zamenjave bistvenega dela blaga z novim se potrošniku izda nov garancijski list.
11. V primeru, da proizvod popravljiva nepooblaščen servis ali nepooblaščen oseba, kupec ne more uveljavljati zahtevkov iz te garancije.
12. Vzroki za okvaro oziroma nedelovanje izdelka morajo biti lastnosti stvari same in ne vzroki, ki so zunaj proizvajalčeve oziroma prodajalčeve sfere. Kupec ne more uveljavljati zahtevkov iz te garancije, če se ni držal priloženih navodil za sestavo in uporabo izdelka ali če je izdelek kakorkoli spremenjen ali nepravilno vzdrževan.
13. Proizvajalec zagotavlja proti plačilu popravilo, vzdrževanje blaga, nadomestne dele in priklopne aparate vsaj tri leta po poteku garancijskega roka.
14. Obrabni deli oz. potrošni material so izvzeti iz garancije.
15. Vsi potrebni podatki za uveljavljanje garancije in podatki, ki identificirajo blago za katerega velja garancija se nahajajo na dveh ločenih dokumentih (garancijski list, račun).
16. Ta garancija proizvajalca ne izključuje zakonске pravice potrošnika, da zoper prodajalca v primeru neskladnosti blaga brezplačno uveljavlja jamčevalne zahtevke. Ta garancija prav tako ne izključuje pravic potrošnika, ki izhajajo iz obveznega jamstva za skladnost blaga.

Prodajalec: Lidl Slovenija d.o.o. k.d.,
Pod lipami 1, SI-1218 Komenda



Srdečně blahopřejeme!

Svým nákupem jste se rozhodli pro kvalitní výrobek. Před prvním použitím se prosím seznámte s tímto výrobkem.



Pozorně si přečtěte následující návod k použití.

Používejte tento výrobek pouze tak, jak je popsáno, a pro uvedené účely. Uchovejte si tento návod k použití pro budoucí použití. Pokud výrobek předáte třetí osobě, předejte jí i veškerou dokumentaci.

Obsah balení (obr. A)

- 1 x houpací hnízdo, rozložené (1-4)
- 4 x lano se seřizovacím okem a zavěšením (5)
- 1 x návod k použití

Technické údaje



Maximální zatížení výrobku: 150 kg

Nastavení výšky: 105 - 180 cm

Rozměry: 167 x 71 cm



Zavěšovací háky a oka namažte vodovzdorným mazacím strojním tukem



Kroužky, háky a oka pravidelně kontrolujte



Datum výroby (měsíc/rok):
11/2025



Společnost Delta-Sport Handelskontor GmbH tímto prohlašuje, že tento výrobek splňuje základní požadavky a další příslušná ustanovení.

Použití dle určení

Tento výrobek je hračka pro děti od 3 let pro privátní potřebu.

Výrobek nesmí být používán ve veřejných zařízeních a na prostranstvích jako dětská hřiště, školy atd.

Bezpečnostní pokyny

- Upozornění. Veškeré obalové a upevňovací materiály nejsou součástí hračky a z bezpečnostních důvodů musí být vždy odstraněny před tím, než je výrobek předán dětem na hrani.



Nebezpečí poranění!

- Upozornění. Nevhodné pro děti mladší 36 měsíců. Nebezpečí pádu.
- Upozornění. Nevhodné pro děti mladší 36 měsíců. Nebezpečí uškrcení. Dlouhá šňůra.
- Upozornění. Jen pro domácí použití.
- Upozornění. Vzdálenost mezi sedacím prvkem houpačky a zemí musí být minimálně 35 cm.
- Upozornění. Určeno pro venkovní použití.
- Děti si smí s výrobkem hrát jen pod dohledem dospělé osoby.
- Maximální zatížení výrobku: 150 kg.
- Houpačka se smí instalovat pouze na zařízení s dostatečnou stabilitou (masivní dřevěné konstrukce, kovové konstrukce nebo betonové stropy).
- Nutné sestavení hračky dospělou osobou. Dbejte na to, aby výrobek a veškeré součásti resp. komponenty byly dítěti předány pouze ve smontovaném stavu.
- Houpačku instalujte pouze tak, jak je popsáno v tomto návodu, jiné způsoby upevnění mohou mít za následek poškození lana nebo držáku.
- Upevnění lana, ochranné krytí posílení stran, háky a kroužky je třeba před každým použitím zkontrolovat dospělými, aby se předešlo zraněním z důvodu defektních částí. Pokud upevňovací prvek houpačky vykazuje nějakou vadu, nesmí se houpačka používat. Před každým použitím dále zkontrolujte, zda jsou všechny šrouby a matice pevně utažené, a v případě potřeby je dotáhněte.
- Všechny kryty šroubů a ostrých hran musí před každým použitím zkontrolovat dospělá osoba a v případě potřeby je vyměnit.
- Vadné díly je nutné vyměnit pouze za originální náhradní díly a podle pokynů výrobce.
- Houpačka nesmí být umístěna v blízkosti schodů.

- Houpačku upevněte s dostatečným odstupem od ostatních předmětů, aby nikdo nemohl být zraněn. Vezměte přitom do úvahy rozsah pohybu houpačky při houpání.
- Ujistěte se, že se v prostoru pro houpání nena- chází žádné hranaté nebo tvrdé předměty.
- Neupevňujte houpačku nad beton, asfalt nebo jiné tvrdé povrchy.
- Použijte upevňovací materiál odpovídající konkrétní instalaci na dřevěné nebo kovové konstrukce nebo do betonových stropů (viz Montáž houpačky).
- Při upevnění na dřevěnou konstrukci, resp. dřevěný trám, musí být upevňovací hák prostr- čen kompletně celým dřevem a shora zajištěn maticí.
- Dbejte na to, aby vaše dítě při použití výrobku nenosilo žádnou helmu nebo oblečení se šňůrami, protože se mohou zaplést a dítě se může zranit.
- Neseskakovat z výrobku dokud je v pohy- bu. Sestoupit z houpačky, až se houpačka zastaví.
- Dbejte na dostatek místa vůči předmětům a jiným osobám, aby nebyl nikdo zraněný.
- Tento výrobek by měl být umístěn v přiměřené bezpečné vzdálenosti alespoň 2 m od budov, schodišť, plotů, zdí, vod, převislých větví, šňůr na prádlo, elektrický kabelů a jiných překážek.
- Upozorňujeme, že se tento výrobek může při silném slunečním záření zahřívat.
- Na výrobku nesmí být prováděny žádné technické změny.

Montáž houpačky

Před prvním použitím namažte kovové zavěšovací kroužky houpacího hnízda a Vaše vlastní zavěšovací háky, které jsou soustavně vystavené tření běž- ným vodovzdorným mazacím strojním tukem.

1. Pro instalaci výrobku zvolte rovnou a čistou plochu s dostatkem místa.
2. Sedátko (1) položte na zem a rozložte.

3. Spojte vždy jednu rovnou boční trubku bez aretačního pinu a jednu s aretačním pi- nem (3), (4) (obr. B).
4. Protáhněte smontované boční trubky (3/4) a rohové trubky (2) skrz výstupky na okraji sedátka (1) (obr. C).
5. Umístěte lana se zavěšením (5) mezi konce trubek (2), (3/4). Výstupek (5a) na zavě- šení musí směřovat k tenčímu konci bočních trubek (3/4) (obr. D).
6. Spojte trubky (2), (3/4). Stiskněte aretační piny (3a/4a) na tenčím konci boční trubky, tenký konec vedte přes vyboulení (5a) a poté do silnějšího konce (2) (obr. D).

Upozornění: Díly jsou správně zajištěny na místě, když aretační piny slyšitelně zapadnou.

Důležité: Upevňujte houpačku jen na zařízení, u kterých můžete zaručit s absolutní jistotou dostatečnou pevnost. Pro montáž použijte min. 10 mm silné háky na houpačku s pojistnou funkcí, které jsou běžně dostupné v obchodě, zabráníte tak nechtěnému uvolnění. V dřevěných nosnících musí být upevnění zastrčeno úplně skrz dřevo a shora zajištěno kontrmaticí, aby se dosáhlo dostatečně bezpečného propojení.

Různé upevňovací háky

Upozornění: Pro upevnění výrobku potřebujete dva upevňovací háky, do kterých zavěsíte vždy dvě lana podél- ných stran.

Houpačka pověste pouze na vhodné drážky. Mezi ně patří:

Č. 1: Zavřené montážní kroužky, na která se houpačka zavěsí pomocí karabiny (obr. E)..

Č. 2: V obchodě běžně dostupné háky na houpačku s pojistnou funkcí, aby se zabránilo nechtěnému uvolnění (obr. F).

Upozornění! Oko montážního krouž- ku (A) musí být připevněno napříč vůči směru houpačky, aby nebyl upevňo- vací prvek houpačky při použití příliš poškozený.

Upozornění: Sledujte směr houpání podle obr. I.

Nastavení výšky prvku houpačky

Prostřednictvím kroužku na horním konci houpačky lze nastavit výšku sedátka. Poté, co jste nastavili délku lana, opět se při zatížení utáhne (obr. G). Nastavte délku obou lan tak, aby se houpačka nacházela v absolutní rovnováze.

Údržba (obr. H)

Pravidelně kontrolujte kroužky, háky a oka výrobku z hlediska bezvadného stavu a periodicky mažte zavěšovací kroužky výrobku a rovněž Vaše vlastní zavěšovací háky běžným vodovzdorným mazacím strojním tukem. Alternativně můžete použít adhezivní řetězový tuk.

Uskladnění, čištění

Pokud výrobek nepoužíváte, skladujte jej vždy suchý a čistý při pokojové teplotě. Čistěte pouze vodou a následně otřete do sucha hadříkem. **DŮLEŽITÉ!** K čištění nikdy nepoužívejte agresivní čisticí prostředky.

Pokyny k likvidaci



Výrobek a obalové materiály likvidujte podle aktuálních místních předpisů. Uchovávejte obalové materiály (jako např. fóliové sáčky) nedostupné pro děti.

O možnostech likvidace vysloužilého výrobku se informujte u Vaší obecní nebo městské správy. Výrobek a obaly likvidujte ekologicky.



Recyklační kód slouží ke značení různých materiálů pro proces opětovného zhodnocení (recyklace). Kód sestává ze symbolu recyklace, který má odrážet proces zhodnocení, a čísla, které označuje materiál.

Pokyny k záruce a průběhu služby

Výrobek byl vyroben s velkou péčí a za stálé kontroly. DELTA-SPORT HANDELSKONTOR GmbH poskytuje koncovým privátním zákazníkům na tento výrobek tři roky záruky od data nákupu (záruční lhůta) podle následující ustanovení. Záruka se týká pouze vad materiálu a závad ve zpracování. Záruka se nevztahuje na díly, které podléhají běžnému opotřebení, a proto je třeba je považovat za opotřebitelné díly (např. baterie), ani na křehké díly, jako jsou vypínače nebo díly ze skla.

Nároky z této záruky jsou vyloučeny, pokud výrobek byl používán neodborně nebo nedovoleným způsobem nebo nikoli v rámci stanoveného účelu určení nebo předpokládaného rozsahu používání nebo nebyla dodržena zadání v návodu k obsluze, ledaže by koncový zákazník prokázal, že existuje vada materiálu nebo došlo k chybě ve zpracování, které nevyplývají z některé výše uvedených okolností.

Nároky ze záruky lze uplatnit pouze v rámci záruční lhůty po předložení originálního pokladního dokladu. Proto si prosím uschovejte originál pokladního dokladu. Doba záruky se neprodlužuje případnými opravami na základě záruky, zákonné záruky nebo kulance. Totéž platí také pro vyměněné a opravené díly. Při reklamacích se prosím obraťte na níže uvedenou horkou linku servisu nebo se s námi spojte e-mailem. Pokud se vyskytne případ reklamacie, výrobek Vám – dle naší volby – bezplatně opravíme, vyměníme nebo Vám vrátíme kupní cenu. Další práva ze záruky nevznikají.

Vaše zákonná práva, zejména nároky na zajištění záruky vůči konkrétnímu prodejci, nejsou touto zárukou omezena.

IAN: 509361_2507

 Servis Česko
Tel.: 800 143 873
E-Mail: deltasport@lidl.cz

Blahoželáme!

Svojím nákupom ste sa rozhodli pre kvalitný výrobok. Pred prvým použitím sa s výrobkom dôkladne oboznámte.



Pozorne si prečítajte tento návod na používanie.

Výrobok používajte len uvedeným spôsobom a na uvedený účel. Tento návod na používanie si dobre uschovajte. Pri odovzdávaní výrobku tretej osobe odovzdajte s výrobkom aj všetky podklady.

Rozsah dodávky (obr. A)

1 x hojdacie hniezdo, rozložené (1 - 4)
4 x lano s nastavovacím okom a závesom (5)
1 x návod na používanie

Technické údaje



Maximálna nosnosť výrobku: 150 kg

Nastaviteľná výška: 105 - 180 cm

Rozmery: 167 x 71 cm



Mazanie závesných hákov a ôk vodotesným mazacím tukom na stroje



Pravidelná kontrola krúžkov, hákov a závesných ôk



Dátum výroby (mesiac/rok):
11/2025



Spoločnosť Delta-Sport Handelskontor GmbH týmto vyhlasuje, že tento výrobok spĺňa základné požiadavky a ostatné príslušné ustanovenia.

Určené použitie

Tento výrobok je hračka pre deti od 3 rokov pre súkromné použitie.

Výrobok sa nesmie používať na verejných priestranstvách, ako sú detské ihriská, školy a pod.

Bezpečnostné pokyny

- Upozornenie. Všetok obalový a upevňovací materiál nie je súčasťou hračky a musíte ho z bezpečnostných dôvodov odstrániť predtým, než výrobok odovzdáte deťom na hranie.



! Nebezpečenstvo poranenia!

- Upozornenie. Nevhodné pre deti vo veku do 36 mesiacov. Nebezpečenstvo pádu.
- Upozornenie. Nevhodné pre deti vo veku do 36 mesiacov. Nebezpečenstvo uškrtienia. Dlhá šnúra
- Upozornenie. Iba na domáce použitie.
- Upozornenie. Odstup medzi sedadlom hojdačky a zemou musí byť najmenej 35 cm.
- Upozornenie. Je určená na použitie v exteriéri.
- Deti sa s výrobkom smú hrať len pod dohľadom dospelých osoby.
- Maximálna nosnosť výrobku: 150 kg.
- Hojdačka sa smie namontovať len na zariadenia s dostatočnou stabilitou (masívne drevené konštrukcie, kovové konštrukcie alebo betónové stropy).
- Vyžaduje sa dohľad dospelých. Dávajte pozor na to, aby sa dieťaťu odovzdal výrobok a všetky jeho súčasti príp. komponenty len v zmontovanom stave.
- Hojdačku namontujte len tak, ako je to popísané v tomto návode, iné metódy upevnenia by mohli poškodiť lano alebo držiak.
- Upevnenie lán, ochranných krytov bočných zosilnení, hákov a krúžkov musí pred každým použitím skontrolovať dospelá osoba, aby sa predišlo poraneniam chybnými dielmi. Keď upevňovací prvok hojdačky vykazuje nedostatky, nesmie sa hojdačka už používať. Pred každým použitím tiež skontrolujte, či sú všetky skrutky a matice pevne pritiažené a v prípade potreby ich utiahnite.
- Všetky kryty skrutiek a ostrých hrán musí pred každým použitím skontrolovať dospelý a v prípade potreby vymeniť.
- Poškodené diely sa musia vymeniť len za originálne náhradné diely a podľa pokynov výrobcu.
- Hojdačka sa nesmie umiestniť v blízkosti schodov.

- Hojdačku upevnite tak, aby medzi ňou a inými predmetmi bolo toľko miesta, aby sa nikto nemohol zraníť. Dbajte pritom na rádius, ktorý hojdačka dosiahne pri hojdaní.
- Dbajte na to, aby sa v blízkosti hojdačky nenachádzali žiadne hranaté alebo tvrdé predmety.
- Hojdačku neupevňujte nad betón, asfalt alebo iné tvrdé povrchy.
- Na príslušnú montáž do drevených alebo kovových konštrukcií, ako aj betónových stropov použite vhodný upevňovací materiál (pozri montáž hojdačky).
- Pri upevňovaní do drevených konštrukcií, príp. drevených nosníkov sa musí upevňovací hák úplne prestrčiť cez drevo a zhora zaistiť pomocou matice.
- Dbajte na to, aby dieťa pri používaní výrobku nemalo prilbu alebo oblečenie so šnúrami, pretože tieto sa môžu zachytiť a dieťa sa môže zraníť.
- Z výrobku sa nesmie zoskakovať, pokiaľ je ešte v pohybe. Zostupujte len vtedy, keď sa výrobok zastaví.
- Dbajte na dostatočnú vzdialenosť k predmetom a iným osobám, aby sa nikto nemohol zraníť.
- Výrobok by mal mať primeranú bezpečnostnú vzdialenosť minimálne 2 m od budov, schodov, plotov, múrov, vodných plôch, previsnutých konárov, šnúr na bielizeň, elektrických vedení a iných prekážok.
- Majte na pamäti, že výrobok sa pri silnom snežnom žiarení môže rozpáliť.
- Na výrobku sa nesmú vykonávať žiadne technické zmeny.

Montáž hojdačky

Kovové závesné krúžky hojdacieho hniezda, ako aj závesné háky, ktoré ste si zaobstarali, sú vystavené neustálemu treniu, namažte ich pred prvým použitím bežným vodovzdorným strojovým mazačím tukom.

1. Zvoľte rovnú a čistú plochu s dostatkom priestoru na zmontovanie výrobku.
2. Rozprestrite sedaciu plochu (1) na zem.

3. Spojte vždy jednu rovnú bočnú rúrku s aretačným kolíkom a jednu bez aretačného kolíka (3), (4) (obr. B).
4. Spojené bočné rúrky (3/4) a rohové rúrky (2) vedte cez spony na okraji sedacej plochy (1) (obr. C).
5. Vložte laná so závesmi (5) medzi konce rúrok (2), (3/4). Rozšírenie (5a) na závese musí smerovať k tenšiemu koncu bočných rúrok (3/4) (obr. D).
6. Pospájajte rúrky (2), (3/4). Stlačte aretačné kolíky (3a/4a) na tenšom konci bočnej rúrky nadol, prevlečte tenký koniec najprv cez rozšírenie (5a) a potom vedte do hrubšieho konca (2) (obr. D).

Upozornenie: Diely sú správne zaistené, ak aretačné kolíky počuteľne zapadnú.

Dôležité: Hojdačku upevnite len na zariadeniach, o ktorých ste presvedčení, že sú určite dostatočne pevné. Na montáž použite bežné, min. 10 mm hrubé skrutkové háky so zaisťovacou funkciou, aby sa zabránilo neúmyselnému uvoľneniu. V drevených trámoch sa musí upevnenie kompletne prestrčiť cez drevo a zhora zaistiť skrutkovou maticou, aby bol spoj dostatočne bezpečný.

Rôzne upevňovacie háky

Upozornenie: Na lepšie upevnenie výrobku potrebujete dva upevňovacie háky, do ktorých vždy zavesíte po dve laná pozdĺžnych strán.

Hojdací prvok upevnite len na vhodných držiakoch. Sú to:

- Č. 1: Zatvorené upevňovacie oká, ktoré sú upevnené na hojdacích prvkoch karabínkou (obr. E).
- Č. 2: Bežné hojdacie háky so zaisťovacou funkciou, aby sa zabránilo neúmyselnému uvoľneniu (obr. F).

Upozornenie! Oko upevňovacích ôk (A) je nutné upevniť priečne k smeru hojdačky, aby sa pri používaní upevňovací prvok hojdačky príliš nepoškodil.

Upozornenie: Dodržiavajte smer hojdaní podľa obr. I.

Nastavenie výšky hojdacieho prvku

Pomocou krúžku na hornom konci hojdacky je možné nastaviť výšku sedadla. Po nastavení dĺžky lana sa lano opäť pevne utiahne pri zaťažení (obr. G). Dĺžku oboch lán nastavte tak, aby sa hojdacka nachádzala vo vodorovnej polohe.

Údržba (obr. H)

Pravidelne kontrolujte krúžky, háky a oká výrobu na ich bezchybný stav a závesné krúžky, ako aj závesné háky, ktoré ste si zaobstarali, opakovane mažte bežným vodovzdorným strojovým mazacím tukom. Prípadne môžete použiť mazivo na reťaze.

Skladovanie, čistenie

Pri nepoužívaní skladujte výrobok vždy suchý a čistý pri izbovej teplote.

Čistite iba vodou a následne utrite dosucha čistiacou handričkou.

DÔLEŽITÉ! Výrobok nikdy nečistite ostrými čistiacimi prostriedkami.

Pokyny k likvidácii



Výrobok a obalový materiál zlikvidujte podľa aktuálnych miestnych predpisov.

Obalový materiál (ako napr. fóliové vrecká) uschovajte mimo dosahu detí.

Ďalšie informácie o možnostiach likvidácie zastaraného výrobku dostanete na svojej obecnej alebo mestskej správe. Výrobok a obal zlikvidujte ekologicky.



Recyklačný kód slúži na označenie rôznych materiálov za účelom vrátenia do kolobehu opätovného používania (recyklácia). Kód pozostáva z recyklačného symbolu pre zobrazenie kolobehu opätovného používania a čísla, ktoré označuje materiál.

Pokyny k záruke a priebehu servisu

Výrobok bol vyrobený veľmi starostlivo a pod stálou kontrolou. Na tento výrobok poskytujeme DELTA-SPORT HANDELSKONTOR GmbH súkromným koncovým užívateľom trojročnú záruku odo dňa kúpy (záručná lehota) po splnení nasledovných podmienok. Záruka platí len na chyby materiálu a spracovania. Záruka sa nevzťahuje na diely, ktoré podliehajú bežnému opotrebovaniu a preto sa považujú za diely podliehajúce opotrebovaniu (napr. batérie) alebo krehké diely, ako sú spínače alebo diely vyrobené zo skla.

Nároky z tejto záruky zanikajú, keď sa výrobok používal neodborne alebo nesprávne, mimo určenia na používanie alebo určeného rozsahu používania alebo neboli dodržané pokyny návodu na obsluhu, s výnimkou, že koncový užívateľ preukáže, že ide o chybu materiálu alebo spracovania, ktorá nebola spôsobená niektorou z hore uvedených okolností.

Záruku je možné uplatniť len počas záručnej lehoty po predložení originálu pokladničného dokladu. Originál pokladničného dokladu preto prosím uschovajte. Záručná doba sa kvôli prípadným záručným opravám, zákonnej záruke alebo ako obchodné gesto nepredlžuje. Platí to aj pre vymenené a opravené diely.

Pri reklamáciách sa prosím najskôr obráťte na dole uvedenú Service-Hotline alebo sa s nami spojte prostredníctvom e-mailu. Ak sa jedná o záručný prípad, výrobok – podľa našej voľby – bezplatne opravíme, vymeníme alebo vrátime kúpnu cenu. Ďalšie práva zo záruky nevyplývajú. Vaše zákonné práva, hlavne nároky na záručné plnenie voči príslušnému predajcovi, nie sú touto zárukou obmedzené.

IAN: 509361_2507

SK Servis Slovensko

Tel.: 0850 232001

E-Mail: deltasport@lidl.sk

Čestitamo!

Ovom kupnjom odlučili ste se za visokokvalitetan proizvod. Upoznajte se s proizvodom prije prve upotrebe.



Stoga pažljivo pročitate sljedeće upute za uporabu.

Koristite se proizvodom samo na način kako je ovdje opisano i u navedene svrhe. Dobro čuvajte ovo upute za uporabu. Ako proizvod predajete drugim osobama, svakako im predajte i svu dokumentaciju.

Opseg isporuke (sl. A)

- 1 x ljuljačka gnijezdo, rastavljena (1 - 4)
- 4 x uže s podesivom ušicom i elementom za vješanje (5)
- 1 x upute za upotrebu

Tehnički podaci



Maksimalno opterećenje proizvoda:
150 kg

Namještanje visine: 105 - 180 cm

Dimenzije: 167 x 71 cm



Kuke za vješanje i ušice podmažite vodootpornim strojnim mazivom



Redovito provjeravajte prstene, kuke i ušice



Datum proizvodnje
(mjesec/godina): 11/2025



Delta-Sport Handelskontor GmbH
ovime izjavljuje da je ovaj proizvod u skladu s osnovnim zahtjevima i drugim relevantnim odredbama.

Namjenska upotreba

Ovaj je proizvod igračka za djecu od 3 godine i stariju, a namijenjen je za privatnu upotrebu. Proizvod se ne smije upotrebljavati na javnim objektima poput igrališta, u školama itd.

Sigurnosne napomene

- Upozorenje. Ambalažni materijali i materijali za učvršćivanje nisu sastavni dio igračke i moraju se uvijek ukloniti radi sigurnosti prije no što se proizvod da djeci za igru.



Opasnost od ozljeda!

- Upozorenje. Igračka nije prikladna za djecu mlađu od 36 mjeseci. Opasnost od pada.
- Upozorenje. Igračka nije prikladna za djecu mlađu od 36 mjeseci. Opasnost od davljenja. Dugačak konopac.
- Upozorenje. Samo za kućnu upotrebu.
- Upozorenje. Razmak između sjedećeg elementa ljuljačke i tla mora iznositi najmanje 35 cm.
- Upozorenje. Namijenjeno je upotrebi na otvorenom.
- Djeca se smiju igrati proizvodom samo pod nadzorom odraslih.
- Maksimalno opterećenje proizvoda: 150 kg.
- Ljuljačka se smije montirati samo na objektima s dostatnom stabilnosti (masivne drvene konstrukcije, metalne konstrukcije ili betonski stropovi).
- Proizvod mora sastaviti odrasla osoba. Pri pazite da se proizvod i svi njegovi dijelovi ili komponente daju djetetu samo sastavljeni.
- Montirajte ljuljačku isključivo na način opisan u ovim uputama jer druge metode pričvršćivanja mogu oštetiti uže ili pridržni element.
- Odrasli moraju provjeriti pričvršćenost užadi, zaštitnih pokrova bočnih pojačivača, kuka i prstena prije svake uporabe kako ne bi došlo do ozljeda zbog neispravnih dijelova. Čim pričvršni element ljuljačke počne pokazivati nedostatke, ljuljačka se ne smije više upotrebljavati. Također prije svake uporabe provjerite jesu li svi vijci i matice čvrsto zategnuti te ih pritegnite ako je potrebno.
- Prije svake upotrebe odrasla osoba mora provjeriti i po potrebi zamijeniti sve pokrove vijaka i oštih rubova.
- Neispravne dijelove potrebno je zamijeniti isključivo originalnim zamjenskim dijelovima i u skladu s uputama proizvođača.
- Ne postavljajte ljuljačku u blizini stepenica.

- Pričvrstite ljujačku tako da je dovoljno udaljena od drugih predmeta kako se nitko ne bi mogao ozlijediti. Pritom pazite na polumjer koji ljujačka postiže tijekom ljujanja.
- Pazite na to da se u području ljujačke ne nalaze oštri ili tvrdi predmeti.
- Ne pričvršćujte ljujačku nad betonom, asfaltom ili nekom drugom tvrdom površinom.
- Upotrebljavajte odgovarajući pričvrсни materijal za montažu na drvene ili metalne konstrukcije ili betonske stropove (pogledajte odlomak „Montaža ljujačke“).
- Ako pričvršćujete proizvod na drvene konstrukcije ili drvene grede, pričvrсна kuka mora biti potpuno provučena kroz drvo u osigurana protumaticom.
- Pazite na to da vaše dijete ne nosi kacigu ili odjeću s vezicama dok se služi proizvodom jer se one mogu zaplesti i dovesti do ozljede djeteta.
- Dijete ne smije skakati s proizvoda dok se taj proizvod ljuja. Neka siđe s njega tek kad se proizvod zaustavi.
- Pazite na dovoljnu udaljenost od predmeta i drugih osoba tako da se nitko ne može ozlijediti.
- Proizvod se treba nalaziti na primjerenom udaljenosti od najmanje 2 m od zgrada, stuba, ograda, zidova, voda, grana nad glavom, užeta za sušenje rublja, električnih vodova i drugih prepreka.
- Imajte na umu da se proizvod može zagrijati na jakom sunčevu svjetlu.
- Na proizvodu ne smijete izvoditi tehničke preinake.

Montaža ljujačke

Prije prve upotrebe uobičajenim vodo otpornim strojnim mazivom podmažite metalne prstene za vješanje ljujačke gnijezda, kao i zasebno kupljene kuke za vješanje, s obzirom na to da su izložene stalnom trenju.

1. Odaberite ravnu i čistu površinu na kojoj ima dovoljno mjesta za postavljanje proizvoda.
2. Položite raširenu podlogu za sjedenje (1) na tlo.

3. Spojite po jednu ravnu bočnu cijev sa zaporem i jednu bez zapora (3), (4) (sl. B).
4. Provucite spojene bočne cijevi (3/4) i kutne cijevi (2) kroz spojke na rubu podloge za sjedenje (1) (sl. C).
5. Užad s elementima za vješanje (5) postavite između krajeva cijevi (2), (3/4). Ispupčenje (5a) na elementu za vješanje mora biti usmjereno prema tanjem kraju bočnih cijevi (3/4) (sl. D).
6. Spojite cijevi (2), (3/4). Kako biste to napravili, pritisnite zapore (3a/4a) na tanjem kraju bočne cijevi prema dolje, provucite tanji kraj prvo kroz ispupčenje (5a), a zatim u deblji kraj (2) (sl. D).

Napomena: dijelovi su ispravno zaključani kad se zapori čujno uglave.

Važno: pričvrstite ljujačku samo na objekte za koje se može zajamčiti dovoljna stabilnost s potpunom sigurnošću. Za montažu upotrijebite kuke za ljujačku koje su uobičajene na tržištu i koje imaju debljinu od najmanje 10 mm te sigurnosnu funkciju, kako ne bi došlo do nehotičnog otpuštanja. Na drvenoj gredi pričvrstite vijke tako da ih potpuno provučete kroz drvo i odozgo osigurate protumaticom kako biste postigli dovoljno čvrst spoj.

Različite pričvrčne kuke

Napomena: za pričvršćivanje proizvoda potrebne su dvije pričvrčne kuke u koje se zakvače po dva užeta s duljih strana.

Pričvršćujte element ljujačke samo na odgovarajuće držače. To su sljedeći:

Br. 1: zatvorene pridržne ušice koje se pričvršćuju za elemente ljujačke s pomoću karabinera (sl. E).

Br. 2: kuke za ljujačku koje su uobičajene na tržištu i koje imaju sigurnosnu funkciju, kako ne bi došlo do nehotičnog otpuštanja (sl. F).

Napomena: omča ušica (A) mora se postaviti poprečno prema smjeru ljujanja kako se pričvrсни element ljujačke tijekom upotrebe ne bi prejako oštetio.

Napomena: uzmite u obzir smjer ljujanja prema sl. I.

Podešavanje visine elementa ljuljačke

Možete podesiti visinu podloge za sjedenje s pomoću prstena na gornjem kraju ljuljačke. Kad podesite duljinu užeta, ono će se opet zategnuti pod opterećenjem (sl. G). Podesite duljinu obaju užeta tako da se ljuljačka nalazi u potpuno vodoravnom položaju.

Održavanje (sl. H)

Redovito provjeravajte prstene, kuke i ušice proizvoda kako biste bili sigurni da su u besprijeckornom stanju. Standardnim vodootpornim strojnim mazivom namažite prstene za vješanje proizvoda kao i zasebno kupljene kuke za vješanje. Kao drugu mogućnost, možete upotrebljavati mast za podmazivanje lanca.

Skladištenje, čišćenje

Kada ne koristite proizvod, čuvajte ga uvijek u suhom i čistom stanju na sobnoj temperaturi. Čistite samo vodom i na kraju osušite krpom za čišćenje.

VAŽNO! Proizvod nikad nemojte čistiti oštrim sredstvima za čišćenje.

Uputa za zbrinjavanje



Zbrinite proizvod i ambalažne materijale u skladu s važećim lokalnim propisima. Čuvajte ambalažni materijal (kao što su npr. folijske vrećice) izvan dohvata djece. Za više informacija o zbrinjavanju istrošenog proizvoda obratite se svojoj općinskoj ili gradskoj upravi. Zbrinite proizvod i ambalažu ekološki.



Kod za reciklažu služi za označavanje raznih materijala radi njihova vraćanja u kružni tok za ponovno korištenje (recikliranje). Kod se sastoji od simbola za kružni tok korištenja te broja koji označava materijal.

Napomene vezane za garanciju i usluge servisa

Proizvod je proizveden s velikom pažnjom i pod stalnom kontrolom. Tvrtka DELTA-SPORT HANDELSKONTOR GmbH privatnim krajnjim kupcima na ovaj proizvod daje trogodišnju garanciju od datuma kupovine (garancijsko razdoblje) u skladu s sljedećim odredbama. Garancija se odnosi samo na greške u materijalu i obradi. Garancija se ne odnosi na dijelove koji su podložni uobičajenom habanju te se stoga moraju smatrati potrošenim dijelovima (npr. baterije), niti na lomljive dijelove poput sklopki ili dijelova koji su izrađeni od stakla.

Zahtjevi iz ove garancije su isključeni ako je proizvod korišten nepropisno ili nepravilno ili ako nije korišten u okviru predviđene namjene ili predviđenog opsega uporabe ili ako se nisu poštivale odredbe iz uputa za uporabu, osim ako krajnji kupac može dokazati da se radi o greški u materijalu ili obradi koji se ne temelji na nekoj od gore spomenutih okolnosti.

Zahtjevi iz garancije mogu se ostvariti samo unutar garancijskog roka uz predočenje izvornog računa. Čuvajte stoga izvorni račun. Garancijski rok se načelno ne produžuje uslijed eventualnih popravaka na temelju garancije, zakonskog jamstva ili kulancije. To se također odnosi i na zamijenjene i popravljene dijelove.

U slučaju bilo kakvih pritužbi, molimo kontaktirajte prvo navedeni servisni telefon ili nas kontaktirajte putem e-pošte. Ako se radi o garancijskom slučaju, mi ćemo proizvod - po našem izboru - besplatno popraviti ili zamijeniti ili ćemo vam vratiti kupoprodajnu cijenu. Druga prava na temelju garancije ne postoje.

Ovom garancijom nisu ograničena vaša zakonska prava, posebno jamstveni zahtjevi prema dotičnom prodavatelju.

(1) U slučaju manjeg popravka jamstveni rok se produljuje onoliko koliko je kupac bio lišen uporabe stvari.

(2) Međutim, kad je zbog neispravnosti stvari izvršena njezina zamjena ili njezin bitni popravak, jamstveni rok počinje teći ponovno od zamjene, odnosno od vraćanja popravljene stvari.

(3) Ako je zamijenjen ili bitno popravljen samo neki dio stvari, jamstveni rok počinje teći ponovno samo za taj dio.

IAN: 509361_2507

 Servis Hrvatska

Tel.: 0800 777 999

E-Mail: deltasport@lidl.hr

Srdačno čestitamo!

Ovom kupovinom ste se odlučili za kvalitetan proizvod. Upoznajte se sa proizvodom pre nego što počnete da ga koristite.



U tu svrhu pažljivo pročitajte sledeće uputstvo za korišćenje.

Proizvod koristiti samo na opisani način i za navedenu oblast primene. Sačuvajte ova uputstvo za korišćenje. Kada proizvod predajete trećem licu, priložite i svu dokumentaciju.

Obim isporuke (sl. A)

- 1 x ljuljaška гнездо, rastavljena (1-4)
- 4 x uže sa ušicom za podešavanje i vešaljkom (5)
- 1 x uputstvo za korišćenje

Tehnički podaci



Maksimalno opterećenje proizvoda:
150 kg

Podešavanje visine: 105 - 180 cm

Dimenzije: 167 x 71 cm



Kuke i ušice za kačenje podmažite vodootpornom mašću za mašine



Redovno proveravajte alke, kuke i ušice



Datum proizvodnje (mesec/godina):
11/2025



Delta-Sport Handelskontor GmbH ovim izjavljuje da je ovaj artikl usklađen sa osnovnim zahtevima i drugim relevantnim odredbama.



Srpski znak o usaglašenosti

Namenska upotreba

Ovaj proizvod je igračka za decu stariju od 3 godine i namenjen je za privatnu upotrebu. Proizvod ne sme da se koristi u javnim objektima, kao što su igrališta, škole itd.

Bezbednosne napomene

- Pažnja. Svi materijali za pakovanje i pričvršćivanje nisu sastavni deo igračke i iz bezbednosnih razloga moraju uvek da se uklone pre nego što se proizvod preda deci za igru.



Opasnost od povreda!

- Pažnja. Nije pogodno za decu starosti ispod 36 meseci. Opasnost od pada.
- Pažnja. Nije pogodno za decu starosti ispod 36 meseci. Opasnost od davljenja. Dugačak kanap.
- Pažnja. Samo za kućnu upotrebu.
- Pažnja. Rastojanje između sedišta ljuljaške i tla mora da iznosi najmanje 35 cm.
- Pažnja. Predviđeno za upotrebu na otvorenom prostoru.
- Deca smeju da se igraju proizvodom samo uz nadzor odraslih osoba.
- Maksimalno opterećenje proizvoda: 150 kg.
- Ljuljaška sme da se montira samo na dovoljno stabilne objekte (masivne drvene konstrukcije, metalne konstrukcije ili betonske plafone).
- Sastavljanje mora da obavi odrasla osoba. Vodite računa o tome da proizvod i sve sastavne delove, odnosno komponente, predate detetu samo u montiranom stanju.
- Montirajte ljuljašku samo na način opisan u ovom uputstvu, drugi načini pričvršćivanja mogu da oštete užu ili element za držanje.
- Pre svake upotrebe, odrasle osobe moraju da provere učvršćenost užadi, zaštitnih navlaka bočnih ojačanja, kuka i alki, da bi se sprečile povrede usled neispravnih delova. Čim element za pričvršćivanje ljuljaške pokaže nedostatke, ljuljaška ne sme više da se koristi. Pre svake upotrebe takođe proverite da li su svi zavrtnji i navrtke čvrsto pritegnuti i po potrebi ih doteignite.
- Pre svake upotrebe, odrasla osoba treba da proveru sve poklopce zavrtnja i oštre ivice i da ih zameni ako je to potrebno.
- Neispravni delovi moraju da se zamene samo originalnim rezervnim delovima u skladu sa uputstvima proizvođača.
- Ljuljaška ne sme da se postavlja u blizini stepenica.

- Ljuljašku pričvrstite na odgovarajućem rastojanju od drugih predmeta tako da niko ne može biti povređen. Pri tome vodite računa o radijusu koji ljuljaška dostiže prilikom ljuljanja.
- Vodite računa o tome da se u području ljuljaške ne nalaze predmeti sa oštrim ivicama ili tvrdi predmeti.
- Nemojte pričvršćivati ljuljašku iznad betona, asfalta ili drugih tvrdih površina.
- Za odgovarajuću montažu na drvenim ili metalnim konstrukcijama, kao i na betonskim plafonima, koristite odgovarajući materijal za pričvršćivanje (pogledajte odeljak Montaža ljuljaške).
- Pri pričvršćivanju u drvenim konstrukcijama, odn. drvenim gredama, kuka za pričvršćivanje mora da bude potpuno utaknuta kroz drvo i odozgo osigurana kontranavrtkom.
- Vodite računa o tome da Vaše dete prilikom upotrebe proizvoda ne nosi kacigu ili odeću sa uzicama, jer se one mogu zahvatiti, a dete bi se moglo povrediti.
- Ne skakati sa proizvoda sve dok se proizvod ljujlja. Sići tek kada se proizvod potpuno zaustavi.
- Vodite računa o dovoljnom rastojanju od okolnih predmeta i drugih osoba tako da niko ne bi mogao biti povređen.
- Proizvod treba da bude na adekvatnom bezbednosnom rastojanju od najmanje 2 m od zgrada, stepenica, ograda, zidova, vodonokova, visećih grana, užadi za sušenje veša, električnih vodova i drugih prepreka.
- Obratite pažnju da proizvod pri jačem sunčevom zračenju može da se zagreje.
- Na proizvodu ne smeju da se vrše nikakve tehničke izmene.

Montaža ljuljaške

Pre prve upotrebe, podmažite metalne alke za kačenje ljuljaške gnezda, kao i vaše kuke za kačenje na mestu upotrebe, koje su izložene stalnom trenju, koristeći komercijalnu vodootpornu mast za mašine.

1. Za montažu proizvoda odaberite ravnu i čistu površinu sa dovoljno prostora.
2. Položite rašireni jastuk sedišta (1) na tlo.

3. Međusobno umetnite po jednu pravu bočnu cev sa i po jednu bez klina za fiksiranje (3), (4) (sl. B).
4. Provucite međusobno povezane bočne cevi (3/4) i ugaone cevi (2) kroz vezice na ivici jastuka sedišta (1) (sl. C).
5. Stavite užad sa vešaljku (5) između krajeva bočnih cevi (2), (3/4). Izbočina (5a) na vešaljci mora da pokazuje prema tanjem kraju bočnih cevi (3/4) (sl. D).
6. Spojite cevi (2), (3/4). Da biste to uradili, pritisnite klinove za fiksiranje (3a/4a) na tanjem kraju bočne cevi nadole, prvo provucite tanji kraj kroz izbočinu (5a), a zatim u deblji kraj (2) (sl. D).

Napomena: Delovi su pravilno fiksirani kada klinovi za fiksiranje čujno uskoče.

Važno: Ljuljašku pričvrstite samo na objektima kod kojih sa apsolutnom sigurnošću možete garantovati dovoljnu čvrstoću. Za montažu koristite komercijalno dostupne kuke za ljuljaške, min. debljine 10 mm, sa sigurnosnom funkcijom, da sprečite nenamerno otpuštanje. U drvenim gredama, učvršćenje mora da bude potpuno umetnuto kroz drvo i odozgo kontrirano, da bi se postigla dovoljno sigurna veza.

Različite kuke za pričvršćivanje

Napomena: Za pričvršćivanje proizvoda potrebne su Vam dve kuke za pričvršćivanje, u koje su zakačena dva užeta na dugim stranama.

Element za ljuljanje pričvrstite samo na odgovarajuće držače. To su:

Br. 1: Zatvorene ušice za držanje, koje se preko karabin kuka pričvršćuju na elemente za ljuljanje (sl. E).

Br. 2: Komercijalno dostupne kuke za ljuljaške sa sigurnosnom funkcijom, za sprečavanje nenamernog otpuštanja (sl. F).

Napomena: Otvor ušica za držanje (A) mora da se postavi poprečno u odnosu na pravac ljuljanja, da se element za pričvršćivanje ljuljaške ne bi previše oštetio tokom korišćenja.

Napomena: Obratite pažnju smer ljuljanja u skladu sa sl. I.

Podešavanje visine elementa za ljuljanje

Pomoću alke na gornjem kraju ljuljaške može da se podese visina jastuka sedišta. Nakon što ste podesili dužinu užeta, ono se pri opterećenju ponovo zateže (sl. G). Podesite dužinu oba užeta tako da se ljuljaška nalazi u apsolutno vodoravnom položaju.

Održavanje (sl. H)

Redovno proveravajte da li su alke, kuke i ušice proizvoda u besprekornom stanju i periodično podmazujte alke za kačenje proizvoda, kao i vaše kuke za kačenje na mestu upotrebe, koristeći komercijalnu vodootpornu mast za mašine. Alternativno, možete da koristite adhezivnu mast za lance.

Čuvanje, čišćenje

Kada se ne koristi, proizvod čuvati u suvom i čistom stanju na sobnoj temperaturi.

Čistiti samo vodom, a zatim osušiti krpom za čišćenje.

VAŽNO! Ne čistiti jakim sredstvima za čišćenje.

Napomene u vezi odlaganja u otpad



Odložite artikal i ambalaže u skladu sa važećim lokalnim propisima. Držite materijale za pakovanje (kao što su kese od folije) van domašaja dece.

Za više informacija o načinu odlaganja dotrajalog artikla obratite se svojoj lokalnoj ili gradskoj upravi. Odložite artikal i pakovanje u skladu s principima za zaštitu životne sredine.



Kod za reciklažu se koristi za označavanje različitih materijala za povratak u ciklus reciklaže. Kod se sastoji od simbola za reciklažu i broja koji identifikuje materijal.

Napomene za garanciju i postupak za servisiranje

Ovaj proizvod proizveden je pod brižnim nadzorom i stalnom kontrolom. Za ovaj proizvod DELTA-SPORT HANDELSKONTOR GmbH odobrava privatnim krajnjim korisnicima garanciju od tri godine od datuma kupovine (garantni rok) u skladu sa sledećim odredbama. Garancija se odnosi samo na materijalne i obradne greške. Garancijom nisu obuhvaćeni delovi koji podležu standardnom habanju i stoga se smatraju potrošnim delovima (npr. baterije), kao ni lomljivi delovi kao što su prekidači ili delovi izrađeni od stakla.

Prava koja proizlaze iz ove garanciju gube se ako je predmet korišćen nenamenski ili nepravilno i izvan njegove predviđene namene ili predviđenog obima upotrebe, kao i ukoliko se korisnik nije pridržavao navoda iz uputstva za upotrebu izuzev ako krajnji korisnik dokaže da postoji greška u materijalu ili njegovoj obradi koja ne proizlazi iz gorepomenutih okolnosti. Prava koja proizlaze iz garancije važe isključivo za period u okviru garantnog roka uz predodređenje originalnog računa. Zato Vas molimo da sačuvate originalni račun. Garantni rok se ne produžava zbog popravki koje se vrše na osnovu garancije, zakonske garancije ili dobrih poslovnih običaja. To se odnosi i na zamenjene i popravljene delove.

U slučaju bilo kakvih pritužbi, molimo Vas da prvo kontaktirate niže navedeni telefon dežurne servisne službe ili nas kontaktirajte putem e-pošte. U slučaju prava na garanciju, mi ćemo - po našem izboru - besplatno popraviti ili zameniti proizvod ili Vam vratiti novac prema kupoprodajnoj ceni. Druga prava nisu obuhvaćena garancijom.

Ova garancija ne ograničava Vaša zakonska prava, a naročito ne Vaše pravo na potraživanje garancije prema predmetnom prodavcu.

IAN: 509361_2507

RS Servis Srbija
Tel.: 0800 300 180
E-Mail: deltasport@lidl.rs

Uvozi i stavlja u promet:

Lidl Srbija KD,

Prva južna radna 3,
22330 Nova Pazova, Republika Srbija
Tel.: 0800 300 180,
E-Mail: kontakt@lidl.rs

Kako izjaviti reklamaciju?

Molimo Vas:

- da pozovete korisnički servis: 0800 300 180
- pošaljete E-Mail na: kontakt@lidl.rs
- posetite najbližu Lidl prodavnicu.

Da bismo osigurali najbržu asistenciju, molimo da sačuvate fiskalni račun i date ga na uvid prilikom izjavljivanja reklamacije.

Lidl i proizvođač nisu u mogućnosti da garantuju obezbeđivanje servisiranja i dostupnost rezervnih delova nakon isteka garantog perioda/perioda saobraznosti. Ukoliko za tim bude potrebe, putem naše Službe za potrošače možete proveriti dostupnost rezervnih delova i opcije za popravku. Hvala na razumevanju.

GARANCIJA I GARANTNI LIST

Poštovani,

Ovim putem Vas upoznajemo sa Vašim pravima i obavezama koje proističu iz Zakona o zaštiti potrošača, a u pogledu ostvarivanja prava iz garancije.

Ova garancija ni na koji način ne utiče, niti isključuje prava koja kupac ima u skladu sa važećim Zakonom o zaštiti potrošača po osnovu zakonske odgovornosti prodavca za nesaobraznost robe ugovoru koja traje 2 godine od dana kada je roba predata kupcu.

Davalac garancije ovom izjavom preuzima obavezu da kupcima svojih aparata, a pod uslovima definisanim u ovoj izjavi, obezbedi:

- besplatno otklanjanje kvarova u garantnom roku, koji bi nastali kod uobičajene upotrebe ili zbog grešaka u proizvodnji i materijalu, ili
- zamenu aparata, u garantnom roku predviđenim ovom garancijskom izjavom, u slučaju da opravka nije moguća, ili
- ako otklanjanje kvara nije moguće, kupac ima pravo da zahteva od prodavca povrat novca.

Ukupan rok garancije je 3 godine.

Garantni rok počinje da važi od datuma kupovine proizvoda, odnosno od prijema istog od strane kupca, a što se dokazuje fiskalnim računom.

Garancija važi na teritoriji Republike Srbije.

Kupac može da izjavi reklamaciju usmeno u nekom od prodajnih objekata Lidl Srbija KD, odnosno telefonom, pisanim putem ili elektronskim putem na kontakte kompanije Lidl Srbija KD, uz dostavu fiskalnog računa na uvid.

U cilju ispravnog funkcionisanja proizvod se koristi u skladu sa njegovom namenom i Uputstvom za upotrebu.

Na zahtev kupca, koji je izjavljen u garantnom roku, prodavac će izvršiti otklanjanje kvarova i nedostataka na proizvodu u roku predviđenom Zakonom.

Garantni uslovi:

Pre obraćanja prodavcu za tehničku pomoć, potrebno je proveriti ispravnost instalacije i ostalih potrebnih uslova naznačenih u Uputstvu za upotrebu.

Kupac je dužan da prodavcu preda sve pripadajuće delove proizvoda koje je preuzeo u trenutku kupovine.

Popravke u roku garancije:

Garancija važi počev od dana kada je roba predata kupcu, a na osnovu fiskalnog odsečka. U istom periodu davalac garancije, odnosno prodavac je u obavezi da otkloni sve tehničke kvarove bez naknade, u zakonskom roku.

Garancija ne važi u sledećim slučajevima:

1. Ukoliko prodavcu uz aparat nije priložen fiskalni račun sa datumom prodaje.
2. Ukoliko je kvar prouzrokovan udarom грома, strujnim udarom ili sličnim delovanjem spoljne sile na sam uređaj (požar, poplava, naponski udar...).
3. Ukoliko su nastali kvarovi i oštećenja na uređaju posledica delovanja spoljnih uticaja, kao što su: velika vlaga, previsoka i suviše niska temperatura (pucanje cevi usled smrzavanja, oštećenja gumenih delova, rđanje, itd.)
4. Ukoliko proizvod nije korišćen u skladu sa Uputstvom za upotrebu.
5. Ukoliko je proizvod pokušalo da popravi treće neovlašćeno lice.
6. Ukoliko proizvod nije korišćen u skladu sa namenom.
7. Ukoliko je čišćenje i održavanje uređaja urađeno protivno Uputstvu za upotrebu.
8. Ukoliko je proizvod korišćen u profesionalne svrhe.

Naziv proizvoda:	Ljulaška
Model:	Delta-Sport-Nr.: NE-17478
IAN / Serijski broj:	IAN: 509361_2507
Proizvođač:	DELTA-SPORT HANDELSKONTOR GMBH • Wragekamp 6 • 22397 Hamburg GERMANY
Davalac garancije- uvoznik:	Lidl Srbija KD, Prva južna radna 3, 22330 Nova Pazova, Republika Srbija, Tel.: 0800 300 180, E-Mail: kontakt@lidl.rs
Datum predaje robe potrošaču:	datum sa fiskalnog računa
Uvozi i stavlja u promet:	Lidl Srbija KD, Prva južna radna 3, 22330 Nova Pazova, Republika Srbija, Tel.: 0800 300 180, E-Mail: kontakt@lidl.rs

Честитки!

Се одлучивте да купите одличен производ. Запознајте се со производот пред да го користите.



Внимателно прочитајте го следниот прирачник за употреба.

Користете го производот како што е опишано и за наведената намена. Внимателно чувајте го прирачникот за употреба. Ако производот го предадете на трето лице, со него предадете ги и сите документи.

Опсег на испорака (Сл. А)

1 x гнездо лулашка, расклопена (1-4)
4 x јаже со окце за прилагодување и куки за качување (5)
1 x упатство за употреба

Технички податоци



Максимално оптоварување на производот: 150 kg

Прилагодување во висина: 105 - 180 cm

Димензии: 167 x 71 cm



Подмачкајте ги куките и окцата за качување со водоотпорна машинска маст



Редовно проверувајте ги прстените, куките и окцата



Датум на производство (месец/година): 11/2025



Со ова Delta-Sport Handelskontor GmbH изјавува дека овој производ ги исполнува основните услови и останатите важечки одредби.

Наменета употреба

Овој производ е играчка за деца на возраст од 3 години и повеќе за лична употреба.

Производот не смее да се користи во јавни објекти како што се игралишта, училишта итн.

Безбедносни упатства

- Внимание. Сите материјали за пакување и прицврстување не се дел од играчката и секогаш мора да се отстранат од безбедносни причини пред производот да им се даде на деца да си играат со него.



Опасност од повреда!

- Внимание. Не е погодно за деца под 36 месеци. Опасност од паѓање.
- Внимание. Не е погодно за деца под 36 месеци. Опасност од задушување. Долга врвка.
- Внимание. Само за домашна употреба.
- Внимание. Растојанието помеѓу елементот за седење на лулашката и подот мора да биде најмалку 35 cm.
- Внимание. Производот е наменет за надворешна употреба.
- Децата може да си играат со производот само под надзор на возрасно лице.
- Максимално оптоварување на производот: 150 kg.
- Лулашката може да се монтира само на доволно стабилни конструкции (цврсти дрвени скелиња, метални скелиња или бетонски тавани).
- Монтажата мора да ја изврши возрасно лице. Проверете дали производот и сите делови и компоненти му се предаваат на детето само во склопена состојба.
- Монтирајте ја лулашката само како што е опишано во овие упатства, другите методи на прицврстување може да го оштетат јачето или елементот за држење.

- Прицврстувањето на јажињата, заштитните покривки на страничните држачи, куките и окцата мора да бидат проверени од страна на возрасно лице пред секоја употреба за да се избегнат повреди предизвикани од неисправни делови. Доколку елементот за прицврстување на лулашката покаже дефекти, лулашката повеќе не смее да се користи. Исто така, проверете пред секоја употреба дали сите завртки и навртки се цврсто затегнати и затегнете ги доколку е потребно.
- Сите покривки со завртки и остри рабови мора да се проверат од возрасно лице пред секоја употреба и да се заменат доколку е потребно.
- Неисправните делови мора да се заменат само со оригинални резервни делови и во согласност со упатствата на производителот.
- Лулашката не смее да се монтира во близина на скали.
- Закачете ја лулашката така што ќе има доволно простор помеѓу неа и другите предмети, за да не може никој да се повреди. Обратете внимание на радиусот што го достигнува лулашката при лулање.
- Проверете дали нема остри или тврди предмети во областа за лулање.
- Не ја закачувајте лулашката над бетон, асфалт или други тврди површини.
- Користете соодветни материјали за прицврстување за монтажа на дрвени или метални скелиња или бетонски тавани (видете Монтажа на лулашката).
- За прицврстување на дрвени скелиња или дрвени греди, куката за прицврстување мора целосно да се протне низ дрвото и да се затвори одозгора со навртка.

- Позгрижете се вашето дете да не носи кацига или облека со врвки кога го користи овој производ, бидејќи тие би можеле да се закачат и да предизвикаат повреда.
- Не скокајте од производот додека се ниша. Не се симнувајте додека производот не застане.
- Позгрижете се да има доволно простор помеѓу предметите и другите луѓе, за да не може никој да се повреди.
- Производот треба да има соодветно безбедносно растојание од најмалку 2 м од заради, скали, огради, ѕидови, водени површини, нагвиснати гранки, јажиња за алишта, електрични кабли и други пречки.
- Имајте предвид дека производот може да се загрее на силна сончева светлина.
- Не се дозволени никакви технички измени на производот.

Монтажа на лулашката

Пред првата употреба, подмачкајте ги металните прстени за закачување на лулашката, како и куките за закачување, кои се предмет на постојано триење, со комерцијално гостанпа водоотпорна машинска маст.

1. Изберете соодветна рамна и чиста површина со доволно простор за составување на производот.
2. Поставете го седиштето (1) распослано на подот.
3. Спојте заедно една права странична цевка со и една без клин за фиксирање (3), (4) (Сл. В).
4. Протнете ги споените странични цевки (3/4) и аголните цевки (2) низ јазицињата на работ од седиштето (1) (Сл. С).
5. Поставете ги јажињата со куките за закачување (5) помеѓу краевите на цевките (2), (3/4). Испакнатината (5а) на гржачот мора да биде насочена кон потенкиот крај на страничните цевки (3/4) (Сл. С).

6. Спојте ги цевките (2), (3/4). За да го направите тоа, притиснете го клинот за фиксирање (3а/4а) на потенкиот крај на страничната цевка, прво протнете го тенкиот крај низ испакнатината (5а), а потоа во подебелиот крај (2) (Сл. D).

Забелешка: деловите се правилно фиксирани кога клиновите за фиксирање звучно ќе кликнат на своето место.

Важно: закачувајте ја лулашката само на места со доволна цврстина и апсолутна сигурност. За монтажа, користете стандардни куки за лулашки кои се дебели најмалку 10 mm и се опремни со безбедносна функција против случајно отпуштање. Кај дрвените зреди, држачот мора целосно да се вметне низ дрвото и да се заврти одозгора, за да се постигне сигурно поврзување.

Различни куки за прицврстување

Забелешка: за да го прицврстите производот, ќе ви бидат потребни две куки за прицврстување, во кои се закачени по две јажиња од секоја долга страна.

Прикачувајте го елементот за нишање само на соодветни држачи. Во овие спаѓаат:

Бр. 1: затворени окца за држење кои се прицврстени на елементот за нишање со карабинер (Сл. E).

Бр. 2: стандардни куки за лулашки со безбедносна функција против случајно отпуштање (Сл. F).

Забелешка: отворот на окцата за држење (A) мора да се монтира попречно на насоката на нишање, така што елементот за прицврстување на лулашката нема да се оштети премногу за време на употребата.

Забелешка: обратете внимание на насоката на лулање, како што е прикажано на Сл. I.

Прилагодување на висината на елементот за нишање

Висината на седиштето може да се прилагоди со помош на прстенот на горниот крај од лулашката. Откако ќе ја прилагодите должината на јажетото, тоа повторно ќе се затегне кога ќе се оптовари (Сл. G). Прилагодете ја должината на двете јажиња така што лулашката ќе стои рамно.

Одржување (Сл. H)

Редовно проверувајте ги прстените, куките и окцата на производот за да се осигурате дека се во совршена состојба и редовно подмачкувајте ги прстените и куките за закачување на производот со стандардна водоотпорна машинска маст. Како алтернатива, можете да користите маст за ланци.

Складирање, чистење

Складирајте го производот сув, чист и на собна температура кога не го користите. Чистете само со вода и потоа избришете со крпа за чистење.

ВАЖНО! Не чистете со силни детерџенти.

Напомени за фрлање



Фрлете го производот и материјалите од пакувањето соодветно на тековните локални прописи.

Чувајте ги материјалите од пакувањето (како на пр. торбичката од фолија) подалеку од дофат на децата. Дополнителни информации за фрлање на искористениот производ ќе најдете кај општинската или градската администрација. Фрлете го производот и материјалите од пакувањето без да ѝ наштетите на околината.



Кодот за рециклирање служи за препознавање на разни материјали за враќање во циклусот за повторна употреба (рециклирање). Кодот се состои од симбол за рециклирање за циклусот за употреба и од број што го означува материјалот.

Напомени за гаранција и сервисирање

Производот се произведува многу внимателно и при постојана контрола. DELTA-SPORT HANDELSKONTOR GmbH им дава на приватните крајни корисници тригодишна гаранција од датумот на купување (гарантен рок) според следните правила. Гаранцијата важи само за грешка во материјалот и обработката. Гаранцијата не се однесува на делови, кошито подлежат на нормално истрошување и со тоа се сметаат за потрошни делови (на пр. батерии) како и на кршливи делови како прекинувачи или стаклени делови.

Барањата за оваа гаранција се исклучуваат ако производот не се користи правилно или се злоупотребува или не се користи за соодветната намена или ако не се следат инструкциите во прирачникот/упатството, освен ако крајниот корисник докаже дека постои грешка во материјалот или во обработката, којашто не се заснова на наведените околности.

Барањата за гаранција можат да се поднесат во гарантниот рок со приложување на оригиналната сметка. Затоа чувајте ја оригиналната сметка. Гарантниот рок не се продолжува при поправки што подлежат на обичната гаранција, на законската експлицитна гаранција или на доброволна услуга. Тоа важи и за заменети и поправени делови.

При рекламацији, прво обратете се на долунаведената сервисна служба или обратете ни се нам преку е-пошта. Во случај на активирање на гаранцијата, производот – по наш избор – ќе го поправиме или замениме бесплатно или ќе ја рефундираме сумата за која е купен. Гаранцијата не нуди никакви дополнителни права. Вашите законски права, поточно барања за гаранција кон соодветниот продавач, не се ограничени со оваа гаранција.

IAN: 509361_2507

МК Корисничка служба за Северна Македонија

Тел.: 0800 90698

Е-пошта: deltasport@lidl.mk

Urime!

Me blerjen tuaj keni zgjedhur një artikull me cilësi të lartë. Njihuni me artikullin përpara përdorimit të parë.



Lexoni me kujdes udhëzimet e përdorimit që vijon.

Përdoreni artikullin vetëm siç përshkruhet dhe për fushat e përdorimit të specifikuar. Ruajini mire këto udhëzime përdorimi. Në rast kalimi të artikullit te persona të tretë, dorëzojini gjithashtu të gjitha dokumentet.

Përmbajtja e paketimit (ilus. A)

- 1 x lëkundëse fole, e çmontuar (1-4)
- 4 x litar me unazë rregulluese dhe varëse (5)
- 1 x manual përdorimi

Të dhëna teknike



Ngarkesa maksimale e artikullit:
150 kg

I rregullueshëm në lartësi: 105 - 180 cm

Përmasat: 167 x 71 cm



Lyeni grepat dhe unazat e varjes me graso rezistente ndaj ujit.



Kontrolloni rregullisht unazat, grepat dhe kapëset



Data e prodhimit (Muaji/Viti):
11/2025



Delta-Sport Handelskontor GmbH deklaron me anë të kësaj se ky artikull përputhet me kërkesat thelbësore dhe dispozitat e tjera përkatëse.

Përdorimi në përputhje me qëllimin e caktuar

Ky artikull është një lodër për fëmijë mbi 3 vjeç, për përdorim privat. Artikulli nuk lejohet të përdoret në ambiente publike si p.sh. në parqe lojërash, në shkolla etj.

Udhëzime sigurie

- Kujdes. Të gjitha materialet e paketimit dhe fiksimit nuk janë pjesë përbërëse e lodrës dhe duhet të largohen gjithmonë për arsye sigurie para se ti jepen fëmijëve për të luajtur.



Rrezik lëndimi!

- Kujdes. Nuk është i përshtatshëm për fëmijë nën 36 muajsh. Rrezik rrëzimi.
- Kujdes. Nuk është i përshtatshëm për fëmijë nën 36 muajsh. Rrezik mbytjeje (nga strangulimi). Përmban litar të gjatë.
- Kujdes. Vetëm për përdorim në shtëpi.
- Kujdes. Distanca ndërmjet elementit të ulëses së lëkundëses dhe tokës duhet të jetë të paktën 35 cm.
- Kujdes. I destinuar për përdorim në ambient të jashtëm.
- Fëmijët lejohen të luajnë me artikullin vetëm nën mbikëqyrjen e të rriturve.
- Ngarkesa maksimale e artikullit: 150 kg.
- Lëkundësja lejohet të montohet vetëm në struktura me qëndrueshmëri të mjaftueshme (konstrukte masive druri, konstrukte metalike ose tavane betoni).
- Montimin duhet ta kryejë një i rritur. Kujdesuni që artikulli dhe të gjitha pjesët ose komponentët t'i dorëzohen fëmijës vetëm në gjendje të montuar.
- Montoni lëkundësen vetëm sipas përshkrimit në këtë manual; metodat e tjera të fiksimit mund të dëmtojnë litarin ose elementin mbajtës.
- Fiksimi i litarëve, mbulesat mbrojtëse të përforcuesve anësorë, grepat dhe unazat duhet të kontrollohen nga të rriturit para çdo përdorimi, për të shmangur lëndimet nga pjesët e dëmtuara. Sapo elementi i fiksimit të lëkundëses të paraqesë defekte, lëkundësja nuk duhet të përdoret më. Kontrolloni gjithashtu para çdo përdorimi nëse të gjitha vidhat dhe bulonat janë të shtrënguar fort dhe, nëse është e nevojshme, shtrëngojini ato.
- Të gjitha mbulesat e vidhave dhe të skajeve të mprehta duhet të kontrollohen nga një i rritur para çdo përdorimi dhe, nëse është e nevojshme, të zëvendësohen.

- Pjesët e dëmtuara duhet të zëvendësohen vetëm me pjesë këmbimi origjinale dhe sipas udhëzimeve të prodhuesit.
- Lëkundësja nuk lejohet të vendoset pranë shkallëve.
- Fiksioni lëkundësen me aq hapësirë nga objektet e tjera, sa të mos mund të lëndohet askush. Kushtojini vëmendje rrezes që arrin lëkundësja gjatë lëvizjes.
- Sigurohuni që në zonën e lëkundjes të mos ketë objekte me skaje të mprehta ose të forta.
- Mos e fiksoni lëkundësen mbi beton, asfalt ose sipërfaqe të tjera të forta.
- Për montimin përkatës në konstruktet druri ose metalike, si dhe në tavane betoni, përdorni materialin fiksimi të përshtatshëm (shihni montimin e lëkundësës).
- Gjatë fiksimit në konstruktet druri ose trarë druri, gripi i fiksimit duhet të kalohet plotësisht nëpër dru dhe të sigurohet nga sipër me një bulonë.
- Sigurohuni që fëmija juaj, gjatë përdorimit të artikullit, të mos mbajë helmët ose rroba me lidhëse, pasi ato mund të ngatërrohen dhe fëmija të lëndohet.
- Mos u hidhni nga artikulli sa herë që ai është duke lëkundur. Zbrisni vetëm pasi artikulli të ketë ndaluar plotësisht.
- Sigurohuni që të ketë hapësirë të mjaftueshme ndaj objekteve dhe personave të tjerë, në mënyrë që të mos lëndohet askush.
- Artikulli duhet të ketë një distancë sigurie të përshtatshme prej të paktën 2 m nga ndërtesat, shkallët, gardhet, muret, ujërat, degët e varura, litarët e rrobave, linjat elektrike dhe pengesat e tjera.
- Kushtojini vëmendje se artikulli mund të nxehet gjatë ekspozimit në rrezet e forta të diellit.
- Në artikull nuk lejohet të bëhen ndryshime teknike.

Montimi i lëkundësës

Lyeni unazat metalike të varjes së lëkundësës fole, si edhe grepat tuaj të varjes, të cilët janë të ekspozuar ndaj fërkimit të vazhdueshëm, para përdorimit të parë me graso rezistente ndaj ujit që gjendet në treg.

1. Zgjidhni një sipërfaqe të sheshtë dhe të pastër me hapësirë të mjaftueshme për të montuar artikullin.
2. Vendoseni mbulesën e ulëses (1) të shtrirë mbi tokë.
3. Bashkoni nga një tub anësor të drejtë me pin bllokues dhe një pa pin bllokues (3), (4) (ilus. B).
4. Kaloni tubat anësorë të bashkuar (3/4) dhe tubat e qosheve (2) nëpërmjet rripave në skajin e mbulesës së ulëses (1) (ilus. C).
5. Vendosni litarët me varëset (5) midis skajeve të tubave (2), (3/4). Zgjatimi (5a) në varësen duhet të drejtohet nga skaji më i hollë i tubave anësorë (3/4) (ilus. D).
6. Bashkoni tubat (2), (3/4) së bashku. Për këtë, shtypni pinët bllokues (3a/4a) në skajin më të hollë të tubit anësor, kaloni skajin e hollë nëpër zgjatimin (5a) dhe më pas futeni në skajin më të trashë (2) (ilus. D).

Shënim: pjesët janë të fiksuara siç duhet kur pinët bllokues klikojnë në mënyrë të dëgjueshme.

E rëndësishme: fiksoni lëkundësen vetëm në strukturë, për të cilat mund të garantoni me siguri absolute një qëndrueshmëri të mjaftueshme. Për montimin përdorni grepa lëkundëse me funksion sigurie, të zakonshëm në treg, me trashësi prej të paktën 10 mm, për të parandaluar shkëputjen e paqëllimshme. Në trarët prej druri, fiksuesi duhet të kalohet plotësisht nëpër dru dhe të kundërfiksuar nga lart, për të arritur një lidhje mjaftueshëm të sigurt.

Grepa fiksimi të ndryshëm

Shënim: për fiksimin e artikullit ju nevojiten dy grepa fiksimi, në të cilët varen nga dy litarë të secilës anë gjatësore.

Fiksioni elementin e lëkundëses vetëm në mbajtëse të përshtatshme. Këto janë:

Nr. 1: unaza mbajtëse të mbyllura, të cilat fiksohen në elementet e lëkundëses me anë të një karabineri (ilus. E).

Nr. 2: grep lëkundës i zakonshëm në treg me funksion sigurie, për të parandaluar lirin e paqëllimshëm (ilus. F).

Shënim: unaza e mbajtëseve (A) duhet të vendoset pingul me drejtimin e lëkundjes, në mënyrë që elementi i fiksimit të lëkundëses të mos dëmtohet tepër gjatë përdorimit.

Shënim: respektoni drejtimin e lëkundjes sipas ilus. I.

Rregullimi i lartësisë së elementit të lëkundëses

Përmes unazës në skajin e sipërm të lëkundëses mund të rregullohet lartësia e mbulesës së ulësës. Pasi të keni rregulluar gjatësinë e litarit, ai shtrengohet përsëri nën ngarkesë (ilus. G). Rregulloni gjatësinë e të dy litarëve në mënyrë që lëkundësja të jetë plotësisht në ekuilibër.

Mirëmbajtja (ilus. H)

Kontrolloni rregullisht unazat, grepat dhe kapëset e artikullit për gjendje të rregullt dhe lyeni në mënyrë periodike unazat e varjes së artikullit si dhe grepat tuaj të varjes me graso rezistente ndaj ujit që gjendet në treg. Si alternativë, mund të përdorni një vaj ngjitës për zinxhirë.

Ruajtja, pastrimi

Kur nuk është në përdorim, ruajeni gjithmonë në një vend të thatë dhe të pastër në temperaturë ambiente.

Pastrojeni vetëm me ujë dhe më pas thajeni me një leckë pastrimi.

E RËNDËSISHME! Mos i pastroni kurrë me detergjentë agresivë.

Udhëzime për asgjësimin



Hidhni artikullin dhe materialet e paketimit në përputhje me rregulloret lokale në fuqi. Mbajini materialet e paketimit (siç janë qeset plastike) larg

fëmijëve. Për më shumë informacion për mënyrën e hedhjes së artikullit të përdorur kontaktoni administratën tuaj komunale apo bashkiakë. Hidhni artikullin dhe paketimin në një mënyrë miqësore me mjedisin.



Kodi i riciklimit shërben për të shënuar materiale të ndryshme me qëllim që ato të rikthehen në ciklin e ripërdorimit (riciklimit). Kodi përbëhet nga një simbol riciklimi për ciklin e riciklimit dhe një numër që tregon llojin e materialit.

Udhëzime për garancinë dhe procedurat shërbimit

Artikulli është prodhuar me shumë kujdes dhe nën kontroll të vazhdueshëm. DELTA-SPORT HANDELSKONTOR GmbH u jep klientëve privatë një garanci tre-vjeçare për këtë artikull nga data e blerjes (periudha e garancisë) në përputhje me kushtete mëposhtme. Garancia vlen vetëm për defektet në material dhe prodhim. Garancia nuk mbulon pjesët që i nënshtrohen konsumimit normal dhe për këtë arsye konsiderohen materiale të konsumueshme (p.sh. bateritë), apo pjesët e brishta siç janë çelësat ose pjesët e bëra prej xhami.

Të drejtat nga kjo garanci përjashtohen nëse artikulli është përdorur në mënyrë të papërshtatshme, abuzive, jo brenda qëllimit të tij të synuar ose kufijvetë synuar të përdorimit, ose nëse udhëzimet në manual/udhëzime nuk janë ndjekur, përveç nëse klienti përfundimtar vërteton se ka një defekt në materiale ose prodhim që nuk bazohet në njërin nga rrethanat e lartpërmendura.

Kërkesat në bazë tëgarancisë mund të bëhen vetëm brenda periudhës së garancisë me paraqitjen e faturës origjinale. Ju lutemi ruajeni faturën origjinale. Periudha e garancisë nuk do të zgjatet nga asnjë riparim i kryer në bazë të garancisë, garancisë ligjore ose mirëkuptimit të prodhuesit. Kjo vlen edhe për pjesët e zëvendësuara dhe të riparuar.

Nëse keni ndonjë ankesë, ju lutemi të kontaktoni së pari linjën telefonike të shërbimit më poshtë ose të na kontaktoni me email. Nëse paraqitet një rast garancie, ne, sipas gjykimit tonë, do ta riparojmë artikullin falas, do ta zëvendësojmë ose do ta rimbursojmë çmimin e blerjes. Nga kjo garanci nuk lindin të drejta të mëtejshme.

Të drejtat tuaja ligjore, në veçanti kërkesat e garancisë kundër shitësit përkatës, nuk kufizohen nga kjo garanci.

IAN: 509361_2507

 Shërbimi ndaj Klientit në Maqedoninë e Veriut
Tel.: 0800 90698
E-Mail: deltasport@idl.mk

Felicitări!

Ați ales să achiziționați un produs de calitate superioară. Înainte de prima utilizare, trebuie să vă familiarizați cu produsul dumneavoastră.



Citiți cu atenție următoarele instrucțiuni de utilizare.

Utilizați produsul numai în modul descris și în scopurile de utilizare prevăzute. Păstrați aceste instrucțiuni de utilizare într-un loc sigur. În cazul predării produsului unei alte persoane, transmiteți toată documentația acestuia.

Pachet de livrare (fig. A)

- 1 x leagăn tip cuib, dezasamblat (1–4)
- 4 x sfoară cu inel de reglare și agățătoare (5)
- 1 x instrucțiuni de utilizare

Date tehnice



Sarcina maximă a produsului:
150 kg

Reglabil pe înălțime: 105–180 cm

Dimensiuni: 167 x 71 cm



Lubrificați cârligele și verigile de suspendare cu unsoare de mașini rezistentă la apă



Verificați regulat inelele, cârligele și verigile



Data de fabricație (luna/anul):
11/2025



Delta-Sport Handelskontor GmbH declară prin prezenta că acest articol este conform cu cerințele esențiale și cu celelalte dispoziții relevante.

Destinație de utilizare

Acest produs este o jucărie destinată copiilor începând cu vârsta de 3 ani, pentru uz personal.

Produsul nu trebuie utilizat la nivelul elementelor de construcție din locuri publice, precum spații de joacă, școli etc.

Indicații cu privire la siguranță

- Avertisment. Niciun material de ambalare și de montaj nu face parte din jucărie și trebuie întotdeauna îndepărtat din motive de siguranță, înainte ca produsul să fie utilizat de copii.



Pericol de vătămare!

- Avertisment. Contraindicat copiilor mai mici de 36 de luni. Pericol de cădere.
- Achtung. Nicht für Kinder unter 36 Monaten geeignet. Strangulationsgefahr. Lange Schnur.
- Avertisment. Numai pentru utilizare la domiciliu.
- Avertisment. Distanța dintre elementul de șezut al leagănelui și sol trebuie să fie de minim 35 cm.
- Avertisment. Destinat utilizării în aer liber.
- Copiii trebuie să se joace cu produsul numai sub supravegherea unui adult.
- Sarcina maximă a produsului: 150 kg.
- Leagănelul trebuie montat numai pe elemente de construcție suficient de stabile (schelet de lemn masiv, schelet de metal sau acoperiș de beton).
- Este necesară asamblarea de către un adult.
Atenție, articolul cu toate părțile componente se va înmâna copilului doar în stare asamblată.
- Montați leagănelul numai în modul descris în aceste instrucțiuni de utilizare, alte metode de fixare pot deteriora sfoara sau elementul de ancorare.

- Fixarea sforilor, a capacelor de protecție ale întăriturilor laterale, a cârligelor și a inelelor trebuie verificată înainte de fiecare utilizare de către adulți, pentru a evita rănirea cauzată de piese defecte. Leagănul nu mai trebuie utilizat în cazul în care elementul de fixare al acestuia prezintă defecte. De asemenea, verificați dacă toate șuruburile și piulițele sunt strânse bine înainte de fiecare utilizare și, dacă este cazul, strângeți-le.
- Toate capacele șuruburilor și marginile trebuie verificate de către un adult înainte de fiecare utilizare și înlocuite, dacă este necesar.
- Piese defecte trebuie înlocuite numai cu piese de schimb originale și în conformitate cu instrucțiunile producătorului.
- Leagănul nu trebuie montat în apropierea scărilor.
- Fixați leagănul la o distanță suficient de mare față de alte obiecte, astfel încât să nu poată fi rănită nicio persoană. Luați în considerare raza de pendularea a leagănului.
- Aveți grijă să nu se afle obiecte ascuțite sau dure în apropierea leagănului.
- Nu montați leagănul deasupra unei suprafețe din beton, asfaltate sau din alte materiale dure.
- Utilizați un material de fixare adecvat pentru montarea la nivelul scheletelor de lemn sau metal, cât și al acoperișurilor de beton (a se vedea Montarea leagănului).
- La fixarea la nivelul unui schelet de lemn sau al unei bare de lemn, cârligul de fixare trebuie introdus complet în lemn și trebuie fixat cu o piuliță.
- Copilul dumneavoastră nu trebuie să poarte o cască sau un obiect vestimentar cu șnur în timpul utilizării produsului, deoarece acestea se pot agăța și poate fi provocată rănirea copilului.

- Este interzisă coborârea din produs în timp ce acesta se leagănă. Coborâți numai atunci când produsul nu se mai mișcă deloc.
- Aveți grijă să existe suficient spațiu față de obiecte și alte persoane, astfel încât să nu poată fi rănită nicio persoană.
- Produsul trebuie să dispună de o distanță de siguranță corespunzătoare, de minim 2 m, față de clădiri, trepte, garduri, ziduri, cursuri de apă, ramuri existente deasupra acestuia, frângerii de rufe, cabluri electrice și alte obstacole.
- Produsul se poate supraîncălzi din cauza razelor puternice ale soarelui.
- Produsul nu trebuie supus modificărilor tehnice.

Montarea leagănului

Înainte de prima utilizare, lubrifiați inelele de suspendare metalice ale leagănului tip cuib, precum și cârligele de fixare de la fața locului, care sunt expuse constant frecării, cu unsoare de mașini rezistentă la apă, disponibilă în comerț.

1. Alegeți o suprafață plană și curată, asigurând suficient spațiu pentru montarea produsului.
2. Așezați husa scaunului (1) întinsă pe podea.
3. Îmbinați câte un tub lateral drept cu și fără știft de blocare (3), (4) (fig. B).
4. Treceți tuburile laterale îmbinate (3/4) și burile de colț (2) prin clemele de la marginea husei scaunului (1) (fig. C).
5. Așezați cablurile cu dispozitivele de suspendare (5) între capetele tuburilor (2), (3/4). Proeminența (5a) de la dispozitivul de suspendare trebuie să fie orientată spre capătul mai subțire al tuburilor laterale (3/4) (fig. D).

Tipuri diferite de cârlige de fixare

Indicație: pentru fixarea produsului sunt necesare două cârlige de fixare în care sunt agățate două sfuri de pe laturile lungi.

Fixați elementul leagănelui numai de suporturi adecvate. Acestea sunt:

Nr. 1: verigi închise la nivelul suportului, care pot fi fixate prin intermediul unui cârlig de carabină la elementul leagănelui (fig. E).

Nr. 2: cârlige uzuale cu funcție de fixare, pentru a evita desprinderea accidentală (fig. F).

Indicație! Ochiul verigilor de pe suport (A) trebuie să fie dispus longitudinal față de direcția leagănelui, pentru a evita deteriorarea pronunțată a elementului de fixare al leagănelui.

Reglarea înălțimii elementului leagănelui

Înălțimea suprafeței de șezut poate fi reglată prin intermediul inelului de la capătul superior al leagănelui. După reglarea lungimii sforii, aceasta trebuie strânsă, pentru a rezista sarcinii (fig. G). Reglați lungimea ambelor sfuri, astfel încât leagănel să fie perfect echilibrat.

Întreținere (fig. H)

Verificați regulat inelele, cârligele și verigile produsului cu privire la starea ireproșabilă și ungeți regulat inelele de suspendare ale produsului și cârligele de suspendare de la fața locului cu unsoare de mașini rezistentă la apă, disponibilă în comerț. În mod alternativ, puteți utiliza unsoare adezivă pentru lanțuri.

Depozitare și curățare

În cazul în care nu îl folosiți, depozitați întotdeauna produsul în stare uscată și curată, la temperatura camerei.

Curățați numai cu apă și apoi ștergeți cu o lavetă uscată.

IMPORTANT! Nu curățați niciodată produsul cu detergenți agresivi.

Instrucțiuni privind eliminarea



Eliminați produsul și materialele de ambalare în conformitate cu reglementările locale în vigoare. Nu lăsați materialele de ambalare (cum ar fi pungii din folie) la îndemâna copiilor. Puteți afla mai multe informații despre alte opțiuni de eliminare a articolului uzat de la municipalitatea sau administrația orașului. Eliminați articolul și ambalajul în mod ecologic.



Codul de reciclare este folosit pentru a identifica diferite materiale în vederea returnării acestora în ciclul de reciclare (Recycling). Codul este format din simbolul de reciclare destinat să reflecte ciclul de valorificare și un număr care identifică materialul.

Indicații referitoare la garanție și operațiuni de service

Articolul a fost fabricat cu mare atenție și supus unui control permanent. DELTA-SPORT HANDELSKONTOR GmbH acordă clienților finali privați o garanție de trei ani pentru acest articol de la data achiziției (perioada de garanție) în conformitate cu următoarele dispoziții. Garanția se aplică doar pentru defectele de material și de prelucrare.

Garanția nu se extinde asupra pieselor supuse unei uzuri normale, considerate astfel drept piese de uzură (de ex. baterii) și nici asupra pieselor fragile, de ex. comutatoare sau piese fabricate din sticlă.

Se exclude orice drept legal în legătură cu această garanție dacă articolul a fost utilizat necorespunzător sau abuziv, fără respectarea prevederilor stabilite sau al scopului de utilizare prevăzut sau dacă specificațiile din instrucțiunile de utilizare nu au fost respectate, cu excepția cazului în care clientul final poate dovedi că există defecte de material sau de prelucrare care nu se datorează uneia dintre circumstanțele menționate anterior.

Drepturile din garanție pot fi revendicate doar cu respectarea termenului de garanție și prin prezentarea bonului de casă în original. Vă rugăm astfel să păstrați bonul de casă în original. Durata garanției nu se va prelungi prin eventuale reparații realizate în baza garanției, ca urmare a garanției legale sau prin service-ul acordat după expirarea garanției. Acest lucru se aplică și în cazul pieselor înlocuite sau reparate. În cazul lipsei de conformitate survenite în perioada de garanție, termenul de garanție legală de conformitate și termenul garanției comerciale se prelungesc cu durata de nefuncționare a produsului.

Pentru produsele de folosință îndelungată, înlocuite în perioada de garanție, va curge un nou termen de la data înlocuirii acestora.

Pentru reclamații, vă rugăm să vă adresați întâi liniei telefonice de service indicată mai jos sau să luați legătura cu noi prin e-mail. Dacă este un caz de garanție, articolul va fi reparat, înlocuit gratuit sau vi se va restitui prețul de achiziție – la alegerea noastră. Nu se acordă alte drepturi prin prezenta garanție.

Drepturile dvs. legale, în special cererile de garanție față de vânzătorul respectiv, nu sunt restricționate de această garanție.

IAN: 509361_2507

 Service România
Tel.: 0800 896 637
E-Mail: deltasport@lidl.ro

Поздравления!

С Вашата покупка Вие избрахте продукт с високо качество. Запознайте се с него преди първото му използване.



За целта прочетете внимателно следващото ръководство за използване.

Използвайте продукта само в съответствие с описанието и за посочените области на приложение. Съхранявайте добре ръководството за използване. При предаването на продукта на трета страна предайте и всички документи.

Обхват на доставката (фиг. А)

1 x люлка гнездо, разглобена (1 – 4)
4 x въже с регулиращо ухо и окачване (5)
1 x ръководство за използване

Технически данни



Максимално натоварване на продукта:
150 kg

Регулируема височина: 105 – 180 cm

Размери: 167 x 71 cm



Смажете куките и халките за окачване с водоустойчива машинна смазка



Проверявайте редовно пръстените, куките и халките



Дата на производство
(месец/година): 11/2025



С настоящото Delta-Sport Handelskontor GmbH декларира, че този артикул отговаря на съществените изисквания и на другите съответни разпоредби.

Използване по предназначение

Този продукт е играчка за деца над 3 години за лична употреба. Продуктът не трябва да бъде използван на публични места като детски площадки, в училища и др.

Указания за безопасност

• Никога не оставяйте деца с опаковъчните материали без наблюдение. Съществува опасност от задушаване.



Опасност от нараняване!

- Внимание. Не е подходящ за деца под 36 месеца. Опасност от падане.
- Внимание. Неподходящо за деца под 36 месеца. Опасност от удушаване. Дълъг шнур.
- Внимание. За употреба само в домашни условия.
- Внимание. Разстоянието между седалката на люлката и земята трябва да е най-малко 35 cm.
- Внимание. Предназначен за използване на открито.
- Децата трябва да играят с продукта само под надзор на възрастен.
- Максимално натоварване на продукта: 150 kg.
- Люлката трябва да бъде монтирана само на места с достатъчна устойчивост (масивни дървени или метални рамки или бетонови тавани).
- Изисква се сглобяване от възрастен. Уверете се, че продуктът и всички съставни части или компоненти се предават на детето само в сглобено състояние.
- Монтирайте люлката само както е описано в това ръководство, други методи за закрепване могат да повредят въжето или държачия елемент.
- Закрепването на въжето, предпазните капачки на страничните подсилващи елементи, куките и пръстените трябва да се проверяват от възрастен преди всяка употреба, за да се предотвратят наранявания поради дефектни части. Ако закрепващият елемент на люлката има повреда, люлката не трябва да се използва повече. Също така проверявайте преди всяка употреба дали всички винтове и гайки са добре затегнати и ги дозатегнете при нужда.

- Преди всяка употреба възрастен човек трябва да проверява всички капачки на винтове и остри ръбове, и при необходимост да ги сменя.
- Дефектните части трябва да се заменят само с оригинални резервни части и в съответствие с инструкциите на производителя.
- Не трябва люлката да се инсталира близо до стълби.
- Закрепете люлката с толкова място до други предмети, че никой да не може да бъде наранен. При това обърнете внимание на радиуса, който достига люлката при люлеене.
- Внимавайте в областта около люлката да няма остри или твърди предмети.
- Не закрепвайте люлката над бетон, асфалт или други твърди повърхности.
- Използвайте подходящи закрепващи материали за съответния монтаж на дървени или метални рамки, както и на бетонови тавани (вижте Монтаж на люлката).
- При закрепването върху дървени рамки или дървени балкони трябва закрепващите куки да преминават изцяло през дървото и да бъдат законтрени отгоре с гайка.
- Внимавайте за това Вашето дете да не носи каска или дреха с панделки, понеже те могат да се закачат и детето да се нарани.
- Не скачайте от продукта, докато се люлее. Слезте едва когато продуктът спре да се движи.
- Внимавайте за достатъчно място до предмети и други хора, така че никой да може да бъде наранен.
- Продуктът трябва да има подходящо безопасно отстояние от най-малко 2 m до сгради, стълби, огради, зидове, водоизточници, висящи клони, простори, електрически кабели и други препятствия.
- Имайте предвид, че продуктът може да се нагрее при силни слънчеви лъчи.
- Не трябва да се предприемат никакви технически изменения на продукта.

МОНТАЖ НА ЛЮЛКАТА

Преди първата употреба смажете металните пръстени за окачване на люлката, както и куките, които Вие като клиент използвате, които са изложени на постоянно триене, с наличната в търговската мрежа водоустойчива машинна смазка.

1. Изберете равна и чиста площ с достатъчно място, за да монтирате продукта.
2. Поставете седалката (1) разпъната на земята.
3. Пъхнете по една права странична тръба с и една без фиксиращ щифт (3), (4) една в друга (фиг. В).
4. Прокарайте пъхнатите една в друга странични тръби (3/4) и ъгловите тръби (2) през процепите на ръба на седалката (1) (фиг. С).
5. Поставете въжетата с окачванията (5) между краищата на тръбите (2), (3/4). Издадената част (5а) на окачването трябва да сочи към по-тънкия край на страничните тръби (3/4) (фиг. D).
6. Пъхнете тръбите (2), (3/4) една в друга. За тази цел натиснете фиксиращите щифтове (3а/4а) на по-тънкия край на страничната тръба надолу, прокарайте тънкия край през издадената част (5а) и след това в по-дебелия край (2) (фиг. D).

Указание: частите са закрепени правилно, когато фиксиращите щифтове се фиксират с щракване.

Важно: закрепвайте люлката само на места, при които можете да гарантирате с абсолютна сигурност достатъчна устойчивост. За монтажа използвайте обикновени куки за люлка с мин. дебелина 10 mm с предпазна функция, за да предотвратите неволно развиване. При дървени греди закрепването трябва да преминава изцяло през дървото и да бъде законтрено отгоре, за да се постигне достатъчно надеждно свързване.

Различни закрепващи куки

Закрепвайте люлеещия се елемент само на подходящи държачи. Такива са:

№1: затворени държачи уши, които се закрепват за люлеещия се елемент с карабинер (фиг. Е).

№2: стандартна кука за люлка с функция за обезопасяване за предотвратяване на нежелано развиване (фиг. F).

Указание! Отворът на държачите уши (А) трябва да бъде поставен напречно на посоката на люлеене, за да не се повреди твърде много закрепващият елемент на люлката при използване.

Указание: съблюдавайте посоката на люлеене съгласно фиг. I.

Настройка на височината на люлеещия се елемент

Чрез пръстените на горния край на люлката може да бъде настроена височината на седалката. След като сте настроили дължината на въжето, то отново се затяга при натоварване (фиг. G). Настройте дължината на двете въжета така, че люлката да е напълно хоризонтална.

Поддръжка (фиг. H)

Проверявайте редовно пръстените, куките и халките на продукта, за да се уверите, че те са в безупречно състояние и редовно смазвайте пръстените за окачване на продукта, както и куките за окачване, които Вие като клиент използвате, с наличната в търговската мрежа водоустойчива машинна смазка. Като алтернатива можете да използвате смазка за вериги.

Съхранение, почистване

Съхранявайте продукта винаги сух и чист, на стайна температура, когато не го използвате. Почиствайте само с вода и след това подсушавайте с почистваща кърпа. **ВАЖНО!** Никога не почиствайте с агресивни почистващи препарати.

Указания за отстраняване като отпадък



Изхвърлете продукта и опаковъчните материали в съответствие с действащите местни разпоредби. Съхранявайте опаковъчните материали (като напр. найлонови пликове) на място, недостъпно за деца. Допълнителна информация относно изхвърлянето на излезлия от употреба продукт ще получите от Вашата общинска или градска управа. Изхвърлете продукта и опаковката с грижа за околната среда.



Кодът за рециклиране служи за обозначаване на различни материали за връщането им в цикъла за повторно използване (рециклиране). Кодът се състои от символ за рециклиране за цикъла за повторно използване и номер, обозначаващ материала.

Указания за гаранцията и процеса на сервизно обслужване

Продуктът е произведен с голямо старание и под постоянен контрол. DELTA-SPORT HANDELSKONTOR GmbH предоставя на частни крайни клиенти три години гаранция за този продукт от датата на закупуване (гаранционен срок) в съответствие със следните разпоредби. Гаранцията важи само за дефекти на материала и фабрични дефекти. Гаранцията не се разпростира върху части, които са подложени на нормално износване и затова трябва да бъдат разглеждани като лесно износващи се части (например батерии), както и върху чупливи части, като напр. превключватели или части, изработени от стъкло.

Претенции по тази гаранция са изключени, ако продуктът е бил използван неправилно или непропорционално, и не в рамките на предвиденото предназначение или предвидения обхват на употреба или не са спазени указанията в ръководството за обслужване, освен ако крайният клиент да докаже, че са налице дефекти на материала или грешки при обработката, които не се основават на някое от гореспоменатите обстоятелства.

Претенции по тази гаранция могат да бъдат предявени само в рамките на гаранционния срок след представяне на оригиналната касова бележка. Затова моля, запазете оригиналната касова бележка.

Ако имате оплаквания, моля, обадете се на горещата линия за обслужване, посочена по-долу, или се свържете с нас по имейл. Вашите законови права, по-специално гаранционни искове срещу съответния продавач, не са ограничени от тази гаранция.

Гаранция

Уважаеми клиенти, за този уред получавате 3 години гаранция от датата на покупката. В случай на несъответствие на продукта с договора за продажба Вие имате законно право да предявите рекламация пред продавача на продукта при условията и в сроковете, определени в глава трета, раздел II и III и глава четвърта от Закона за предоставяне на цифрово съдържание и цифрови услуги и за продажба на стоки (ЗПЦСЦУПС)*.

Вашите права, произтичащи от посочените разпоредби, не се ограничават от нашата по-долу представена търговска гаранция, не са свързани с разходи за потребителите и независимо от нея продавачът на продукта отговаря за липсата на съответствие на потребителската стока с договора за продажба съгласно ЗПЦСЦУПС.

Гаранционни условия

Гаранционният срок е 3 години от датата на получаване на стоката. Пазете добре оригиналната касова бележка. Този документ е необходим като доказателство за покупката.

Ако в рамките на три години от датата на закупуване на този продукт се появи дефект на материала или производствен дефект, продуктът ще бъде безплатно ремонтиран или заменен. Гаранцията предполага в рамките на тригодишния гаранционен срок да се представят дефектният уред, касовата бележка (касoвият бон), както и всички други документи, установяващи наличието на дефект и писмено да се обясни в какво се състои дефектът и кога е възникнал. Ако дефектът е покрит от нашата гаранция, Вие ще получите обратно ремонтирания или нов продукт. В случай на замяна на дефектна стока първоначалните гаранционен срок и гаранционни условия се запазват. В случай на ремонт на дефектна стока, срокът на ремонта се прибавя към гаранционния срок. За евентуално наличните и установени повреди и дефекти още при покупката трябва да се съобщи веднага след разопаковането. Евентуалните ремонти след изтичане на гаранционния срок са срещу заплащане.

Ремонтът или замяната на продукта не поражда нова гаранция.

Обхват на гаранцията

Уредът е произведен грижливо според строгите изисквания за качество и добросъвестно изпитан преди доставка. Гаранцията важи за дефекти на материала или производствени дефекти. Гаранцията не обхваща консумативите, както и частите на продукта, които подлежат на нормално износване, поради което могат да бъдат разглеждани като бързо износващи се части (например филтри или приставки) или повредите на чупливи части (например прекъсвачи, батерии или такива произведени от стъкло). Гаранцията отпада, ако уредът е повреден поради неправилно използване или в резултат на неосъществяване на техническа поддръжка. За правилната употреба на продукта трябва точно да се спазват всички указания в упътването за експлоатация.

Предназначение и действия, които не се препоръчват от упътването за експлоатация или за които то предупреждава, трябва задължително да се избягват. Продуктът е предназначен само за частна, а не за професионална употреба. При злоупотреба и неправилно третиране, употреба на сила и при интервенции, които не са извършени от клона на нашия оторизиран сервиз, гаранцията отпада.

Процедура при гаранционен случай

За да се гарантира бърза обработка на Вашия случай, следвайте следните указания:

- За всички запитвания подгответе касовата бележка и идентификационния номер (IAN 509361_2507) като доказателство за покупката.
- Вземете артикулния номер от фабричната табелка.
- При възникване на функционални или други дефекти първо се свържете по телефона или чрез имейл с долупосочения сервизен отдел. След това ще получите допълнителна информация за уреждането на Вашата рекламация.
- След съгласуване с нашия сервиз можете да изпратите дефектния продукт на посочения Ви адрес на сервиза безплатно за Вас, като приложите касовата бележка (касовия бон) и посочите писмено в какво се състои дефектът и кога е възникнал. За да се избегнат проблеми с приемането и допълнителни разходи, задължително използвайте само адреса, който Ви е посочен. Осигурете изпращането да не е като експресен товар или като друг специален товар. Изпратете уреда заедно с всички принадлежности, доставени при покупката, и осигурете достатъчно сигурна транспортна опаковка.

Ремонтен сервиз / извънгаранционно обслужване

Ремонти извън гаранцията можете да възложите на клона на нашия сервиз срещу заплащане. Той с удоволствие ще Ви направи предварителна калкулация. Можем да обработваме само уреди, които са достатъчно опаковани и изпратени с платени транспортни разходи.

Внимание: Изпратете Вашия уред на клона на нашия сервиз почистен и с указание за дефекта.

Уредите, предмет на извънгаранционно обслужване, изпратени с неплатени транспортни разходи – с наложен платеж, като експресен или друг специален товар – не се приемат. Ние ще извършим безплатно изхвърлянето на изпратените от Вас дефектни уреди.

Сервизно обслужване България

Тел.: 00800 111 4920

Е-мейл: deltasport@lidl.bg

IAN 509361_2507

Вносител

Моля, обърнете внимание, че следващият адрес не е адрес на сервиза. Първо се свържете с горепосочения сервизен център.

ДЕЛТА-СПОРТ ХАНДЕЛСКОНТОР ГМБХ

Врагекамп 6

22397 Хамбург

Германия

* Като физическо лице – потребител, независимо от настоящата търговска гаранция, Вие се ползвате от правата на законовата гаранция, предоставена от Закона за предоставяне на цифрово съдържание и цифрови услуги и за продажбата на стоки /ЗПЦСЦУПС/. По-специално Вие имате право при несъответствие на стоката да бъде извършен ремонт или замяна по Ваш избор, освен ако това е невъзможно или е свързано с непропорционално големи разходи за продавача. Вие имате право на пропорционално намаляване на цената или на разваляне на договора при наличие на условията на чл. 33, ал. 3 от ЗПЦСЦУПС. Условията и сроковете на законовата гаранция са регламентирани в глава трета, раздел II и III и в глава четвърта на ЗПЦСЦУПС.

IAN: 509361_2507

BG Сервизно обслужване България

Тел.: 00800 111 4920

Е-мейл: deltasport@lidl.bg

Συγχαρητήρια!

Με την αγορά σας επιλέξατε ένα προϊόν υψηλής ποιότητας. Εξοικειωθείτε με το προϊόν, πριν το χρησιμοποιήσετε για πρώτη φορά.



Διαβάστε προσεκτικά τις οδηγίες χρήσης που ακολουθούν.

Χρησιμοποιείτε το προϊόν μόνο σύμφωνα με τον τρόπο περιγραφής και για τα πεδία εφαρμογής που αναφέρονται. Φυλάξτε τις παρούσες οδηγίες χρήσης. Παραδώστε όλα τα συνοδευτικά έγγραφα όταν παραχωρείτε το προϊόν σε τρίτους.

Παραδοτέος εξοπλισμός (εικ. Α)

- 1 x κούνια φωλιά, σε κομμάτια (1 - 4)
- 4 x σκοινί με θηλιά μετατόπισης και ανάρτηση (5)
- 1 x οδηγίες χρήσης

Τεχνικά χαρακτηριστικά



Μέγιστη επιβάρυνση προϊόντος:
150 kg

Ρυθμιζόμενο ύψος: 105 - 180 cm

Διαστάσεις: 167 x 71 cm



Λιπαίνετε τους γάντζους και τις θηλιές ανάρτησης με αδιάβροχο έλαιο μηχανής



Ελέγχετε τακτικά τα δαχτυλίδια, τους γάντζους και τις θηλιές



Ημερομηνία κατασκευής
(μήνας/έτος): 11/2025



Η Delta-Sport Handelskontor GmbH δηλώνει ότι το παρόν προϊόν πληροί τις βασικές απαιτήσεις και τις λοιπές σχετικές διατάξεις.

Προβλεπόμενη χρήση

Το συγκεκριμένο προϊόν είναι παιχνίδι για παιδιά 3 ετών και άνω και προορίζεται για ιδιωτική χρήση. Απαγορεύεται η χρήση του προϊόντος σε δημόσιες εγκαταστάσεις, όπως παιδικές χαρές, σχολεία κ.τ.λ.

Προειδοποιήσεις ασφαλείας

- Προειδοποίηση. Τα υλικά συσκευασίας και στερέωσης δεν αποτελούν μέρος του παιχνιδιού και θα πρέπει να απομακρύνονται πάντα για λόγους ασφαλείας, προτού το προϊόν δοθεί στα παιδιά για παιχνίδι.



Κίνδυνος τραυματισμού!

- Προειδοποίηση. Δεν είναι κατάλληλο για παιδιά κάτω των 36 μηνών. Κίνδυνος ολίσθησης.
- Προειδοποίηση. Δεν είναι κατάλληλο για παιδιά κάτω των 36 μηνών. Κίνδυνος στραγγαλισμού. Μακρύ κορδόνι.
- Προειδοποίηση. Μόνο για οικιακή χρήση.
- Προειδοποίηση. Πρέπει να υπάρχει ελάχιστη απόσταση 35 cm μεταξύ του καθίσματος της κούνιας και του δαπέδου.
- Προειδοποίηση. Προορίζεται για χρήση σε εξωτερικούς χώρους.
- Τα παιδιά επιτρέπεται να παίζουν με το προϊόν μόνο υπό την επίτηρηση ενηλίκων.
- Μέγιστη επιβάρυνση προϊόντος: 150 kg.
- Η κούνια πρέπει να τοποθετείται μόνο σε εγκαταστάσεις με επαρκή σταθερότητα (μεγάλες ξύλινες ή μεταλλικές κατασκευές ή ταβάνια από μπετόν).
- Απαιτείται συναρμολόγηση από ενήλικα. Φροντίστε το προϊόν να παραδίδεται μόνο συναρμολογημένο με όλα τα εξαρτήματά του στο παιδί.
- Συναρμολογήστε την κούνια σύμφωνα με τις υποδείξεις των οδηγιών. Διαφορετικά, αν ακολουθήσετε άλλες μεθόδους, ενδέχεται να προκληθεί βλάβη στο σκοινί ή στο στοιχείο συγκράτησης.
- Πριν από κάθε χρήση πρέπει να ελέγχονται η στερέωση των σκοινιών, τα προστατευτικά καλύμματα των πλαϊνών στηριγμάτων, ο γάντζος και τα δαχτυλίδια από ενήλικα για την αποφυγή τραυματισμών από ελαττωματικά μέρη. Εάν το στοιχείο στερέωσης της κούνιας είναι ελαττωματικό, απαγορεύεται η χρήση της κούνιας. Ελέγχετε επίσης πριν από κάθε χρήση αν όλες οι βίδες και τα παξιμάδια είναι σφιχτά βιδωμένα. Σφίξτε τα, αν χρειάζεται.

- Όλα τα καλύμματα των βιδών και των αιχμηρών άκρων πρέπει να ελέγχονται από ενήλικα πριν από κάθε χρήση και να αντικαθίστανται, αν χρειάζεται.
- Τα ελαστωματικά εξαρτήματα πρέπει να αντικαθίστανται μόνο με αυθεντικά ανταλλακτικά και σύμφωνα με τις οδηγίες του κατασκευαστή.
- Μην τοποθετείτε την κούνια κοντά σε σκάλες.
- Τοποθετήστε την κούνια σε σημείο με επαρκή απόσταση από άλλα αντικείμενα, προκειμένου να μην προκληθούν τραυματισμοί. Λάβετε υπόψη σας την ακτίνα της κούνιας κατά την αιώρηση.
- Φροντίστε να μη βρίσκονται στον χώρο της κούνιας αιχμηρά ή σκληρά αντικείμενα.
- Μην τοποθετείτε την κούνια πάνω από μπετόν, άσφαλτο ή άλλες σκληρές επιφάνειες.
- Για τη συναρμολόγηση σε ξύλινες ή μεταλλικές κατασκευές, καθώς και σε ταβάνι από μπετόν, χρησιμοποιείτε το εκάστοτε κατάλληλο υλικό στερέωσης (βλ. κεφάλαιο «συναρμολόγηση της κούνιας»).
- Για τη στερέωση σε ξύλινες κατασκευές ή δοκάρια, ο γάντζος πρέπει να βρίσκεται εντελώς μέσα στο ξύλο και να ασφαρίζεται από πάνω με ένα παξιμάδι.
- Όταν το παιδί χρησιμοποιεί το προϊόν, δεν πρέπει να φορά κράνος ή ρούχα με κορδόνια, γιατί μπορεί να πιαστούν και να τραυματιστεί το παιδί.
- Μην πηδάτε από το προϊόν, όταν αυτό αιωρείται. Κατεβαίνετε μόνο αφού το προϊόν ακινητοποιηθεί.
- Προσέξτε να υπάρχει επαρκής απόσταση από αντικείμενα και άλλα άτομα, για να μην τραυματιστεί κανείς.
- Πρέπει να υπάρχει επαρκής απόσταση ασφαλείας τουλάχιστον 2 m μεταξύ του προϊόντος και κτιρίων, σκαλοπατιών, φράχτη, τειχών, υδάτων, κλαδιών, πλυμένων ρούχων, ηλεκτρικών αγωγών και άλλων εμποδίων.
- Λάβετε υπόψη ότι το προϊόν μπορεί να ζεσταθεί αν εκτεθεί σε ισχυρή ηλιακή ακτινοβολία.
- Απαγορεύονται οι τεχνικές μετατροπές του προϊόντος.

Συναρμολόγηση της κούνιας

Πριν από την πρώτη χρήση, πρέπει να λιπάνετε με ένα κοινό αδιάβροχο λιπαντικό μηχανής, τα μεταλλικά δαχτυλίδια ανάρτησης της κούνιας, καθώς και τους δίκους σας γάντζους ανάρτησης που εκτίθενται σε συνεχή τριβή.

1. Για τη συναρμολόγηση του προϊόντος, διαλέξτε μια ευθεία και καθαρή επιφάνεια με επαρκή χώρο.
2. Τοποθετήστε την επιφάνεια καθίσματος (1) απλωμένη στο δάπεδο.
3. Συνδέστε από έναν ευθύ πλαϊνό σωλήνα με έναν χωρίς πείρο ασφάλισης (3), (4) (εικ. Β).
4. Περάστε τους συνδεδεμένους πλαϊνούς σωλήνες (3/4) και τους γωνιακούς σωλήνες (2) μέσα από τις θηλίες στο άκρο της επιφάνειας καθίσματος (1) (εικ. C).
5. Τοποθετήστε τα σκονιά με τις αναρτήσεις (5) ανάμεσα στα άκρα των σωλήνων (2), (3/4). Η προεξοχή (5a) στην ανάρτηση πρέπει να δείχνει προς το λεπτότερο άκρο των πλαϊνών σωλήνων (3/4) (εικ. D).
6. Συνδέστε τους σωλήνες (2), (3/4). Για να το κάνετε, πιέστε προς τα κάτω τους πείρους ασφάλισης (3a/4a) στο λεπτότερο άκρο του πλαϊνού σωλήνα, περάστε το λεπτό άκρο μέσα από την προεξοχή (5a) και στη συνέχεια στο πιο χονδρό άκρο (2) (εικ. D).

Υπόδειξη: Τα εξαρτήματα έχουν ασφαλίσει σωστά, όταν οι πείροι ασφάλισης έχουν κουμπώσει με ένα «κλικ».

Σημαντικό: Πρέπει να τοποθετείτε την κούνια σε κατασκευές για τις οποίες μπορείτε να εγγυηθείτε με απόλυτη σιγουριά τη σταθερότητά τους. Για τη συναρμολόγηση, χρησιμοποιήστε δυνατούς κοινούς γάντζους για αιώρα τουλάχιστον 10 mm με λειτουργία ασφάλισης, προκειμένου να μη λυθούν κατά λάθος. Η διάταξη στερέωσης πρέπει να βρίσκεται εντελώς μέσα στο ξύλο σε δοκάρια και να ασφαρίζεται από πάνω, για να δημιουργείται ασφαλής σύνδεση.

Διαφορετικοί γάντζοι στερέωσης

Υπόδειξη: Για τη στερέωση του προϊόντος χρειάζεστε δύο γάντζους στερέωσης στους οποίους θα κρεμάσετε από δύο σκοινιά των πλευρών μήκους.

Στερεώνετε την κούνια μόνο σε κατάλληλες διατάξεις συγκράτησης. Αυτές είναι:

1: Κλειστές θηλιές συγκράτησης που στερεώνονται στην κούνια με καραμπίνερ (εικ. Ε).

2: Κοινοί γάντζοι για αιώρα με λειτουργία ασφάλισης που δεν λύνονται κατά λάθος (εικ. F).

Υπόδειξη: Το άνω άκρο των θηλιών συγκράτησης (Α) πρέπει να βρίσκεται εγκάρσια προς την κατεύθυνση της κούνιας, για να μην επιβαρύνεται υπερβολικά το στοιχείο στερέωσης της κούνιας κατά τη χρήση.

Υπόδειξη: Προσέξτε την κατεύθυνση αιώρησης σύμφωνα με την εικ. Ι.

Ρύθμιση ύψους κούνιας

Το ύψος του καθίσματος ρυθμίζεται με το δαχτυλίδι στο άνω άκρο της κούνιας. Αφού ρυθμίσετε το μήκος του σκοινιού, το σκοινί σφίγγει και πάλι, όταν επιβαρύνεται (εικ. G). Ρυθμίστε το ύψος των δύο σκοινιών έτσι, ώστε η κούνια να βρίσκεται σε απόλυτη ισορροπία.

Συντήρηση (εικ. Η)

Ελέγχετε τακτικά αν τα δαχτυλίδια, οι γάντζοι και οι θηλιές του προϊόντος βρίσκονται σε άριστη κατάσταση και λιπαίνετε επαναλαμβανόμενα τα δαχτυλίδια ανάρτησης του προϊόντος, καθώς και τους δικούς σας γάντζους ανάρτησης με ένα κοινό αδιάβροχο λιπαντικό μηχανής. Εναλλακτικά, μπορείτε να χρησιμοποιήσετε λιπαντικό για αλυσοπρίονο.

Αποθήκευση, καθαρισμός

Εάν δεν το χρησιμοποιείτε, αποθηκεύετε το προϊόν πάντα στεγνό και καθαρό σε θερμοκρασία δωματίου.

Καθαρίστε μόνο με νερό και στη συνέχεια στεγνώστε το προϊόν με ένα πανί καθαρισμού.

ΣΗΜΑΝΤΙΚΟ! Μην καθαρίζετε ποτέ το προϊόν με ισχυρά καθαριστικά.

Υποδείξεις ως προς την απόρριψη



Απορρίπτετε το προϊόν και τα υλικά συσκευασίας σύμφωνα με τις ισχύουσες τοπικές προδιαγραφές. Διατηρείτε τα υλικά συσκευασίας (όπως σακούλες μεμβράνης) μακριά από τα παιδιά. Για περαιτέρω πληροφορίες απόρριψης του χρησιμοποιημένου προϊόντος μπορείτε να ενημερώνεστε από την κοινότητα ή τη δημοτική διοίκηση. Απορρίπτετε το προϊόν και τη συσκευασία με φιλικό προς το περιβάλλον τρόπο.



Ο κωδικός ανακύκλωσης χρησιμεύει στη σήμανση διαφόρων υλικών για την επαναχρησιμοποίηση στο κύκλωμα ανακύκλωσης. Ο κωδικός αποτελείται από ένα σύμβολο ανακύκλωσης για το κύκλωμα αξιοποίησης και έναν αριθμό, ο οποίος επισημαίνει το υλικό.

Υποδείξεις σχετικά με την εγγύηση και τη διαδικασία σέρβις

Το προϊόν έχει κατασκευαστεί με μεγάλη προσοχή και υπό συνεχή έλεγχο. Η DELTA-SPORT HANDELSKONTOR GmbH παρέχει σε ιδιώτες τελικούς πελάτες τρία χρόνια εγγύηση για αυτό το προϊόν από την ημερομηνία αγοράς (διάρκεια εγγυήσεως), σύμφωνα με τους ακόλουθους όρους. Η εγγύηση ισχύει μόνο για σφάλματα υλικών και επεξεργασίας. Η εγγύηση δεν καλύπτει μέρη που υπόκεινται σε κανονική φθορά και επομένως θεωρούνται φθιρόμενα μέρη (π.χ. μπαταρίες) ή εύθραυστα μέρη όπως διακόπτες ή εξαρτήματα από γυαλί.

Αξιώσεις από αυτή την εγγύηση αποκλείονται, σε περίπτωση που το προϊόν χρησιμοποιήθηκε εσφαλμένα ή καταχρηστικά ή δεν χρησιμοποιήθηκε στα πλαίσια των προβλεπόμενων όρων ή του προβλεπόμενου εύρους χρήσης ή δεν έχουν τηρηθεί προδιαγραφές των οδηγιών χρήσης, εκτός και εάν ο τελικός πελάτης αποδειξει ότι υφίσταται σφάλμα υλικού ή επεξεργασίας, το οποίο δεν οφείλεται σε μια από τις ως άνω καταστάσεις.

Οι αξιώσεις εγγυήσεως ισχύουν μόνο εντός του χρόνου εγγυήσεως και με την υποβολή της γνήσιας απόδειξης αγοράς. Παρακαλείσθε, λοιπόν, όπως φυλάζετε τη γνήσια απόδειξη αγοράς.

Σε περίπτωση παραπόνων, απευθυνθείτε αρχικά στην κάτωθι ανοιχτή γραμμή τηλεφωνικής εξυπηρέτησης ή επικοινωνήστε μαζί μας μέσω email.

Εάν υφίσταται θέμα εγγυήσεως, θα επισκευάσουμε ή θα αντικαταστήσουμε δωρεάν το προϊόν ή θα επιστρέψουμε το ποσό αγοράς – σύμφωνα με την κρίση μας. Λοιπά δικαιώματα εκ της εγγυήσεως δεν υφίστανται.

Τα νόμιμα δικαιώματά σας, ειδικά οι αξιώσεις εγγυήσεως έναντι του εκάστοτε πωλητή, δεν περιορίζονται λόγω της παρούσας εγγύησης.

* Με την αντικατάσταση της συσκευής, σύμφωνα με το ΝΟΜΟ 2251/1994, ξεκινάει εκ νέου η περίοδος της εγγύησης. Μετά την λήξη της εγγύησης προκύπτουσες επισκευές είναι με κόστος.

IAN: 509361_2507

GR Σέρβις Ελλάδα

Tel.: 00800 490826606

E-Mail: deltasport@lidl.gr

CY Σέρβις Κύπρος

Tel.: 8009 4241

E-Mail: deltasport@lidl.com.cy

* ισχύει μόνο για την Ελλάδα

DELTA-SPORT HANDELSKONTOR GMBH

Wragekamp 6 • 22397 Hamburg

GERMANY



11/2025

Delta-Sport-Nr.: NE-17478

11.26.2025 / AM 11:56

IAN 509361_2507

3 