



## ELECTRIC HARD SKIN REMOVER / ELEKTRISCHER HORNHAUT- ENTFERNER / RÂPE ÉLECTRIQUE ANTI-CALLOSITÉS CBHNT 3.7 C2

GB IE NI MT

### ELECTRIC HARD SKIN REMOVER

Operating instructions

FR BE CH

### RÂPE ÉLECTRIQUE ANTI-CALLOSITÉS

Mode d'emploi

IT CH MT

### RIMUOVI CALLI ELETTRICO

Istruzioni per l'uso

PT

### REMOVEDOR ELÉTRICO DE CALOSIDADES

Manual de instruções

DE AT BE CH

### ELEKTRISCHER HORNHAUTENTFERNER

Bedienungsanleitung

NL BE

### ELEKTRISCHE EELVERWIJDERAAR

Gebruiksaanwijzing

ES

### QUITADUREZAS ELÉCTRICO

Instrucciones de uso

IAN 515976\_2510

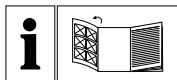

GB IE NI MT

Before reading, unfold the page containing the illustrations and familiarise yourself with all functions of the device.

---

DE AT BE CH

Klappen Sie vor dem Lesen die Seite mit den Abbildungen aus und machen Sie sich anschließend mit allen Funktionen des Gerätes vertraut.

---

FR BE CH

Avant de lire le mode d'emploi, ouvrez la page contenant les illustrations et familiarisez-vous ensuite avec toutes les fonctions de l'appareil.

---

NL BE

Vouw vóór het lezen de pagina met de afbeeldingen open en maak u vertrouwd met alle functies van het apparaat.

---

IT CH MT

Prima di leggere aprire la pagina con le immagini e prendere confidenza con le diverse funzioni dell'apparecchio.

---

ES

Antes de empezar a leer abra la página que contiene las imágenes y, en seguida, familiarícese con todas las funciones del dispositivo.

---

PT

Antes de começar a ler abra na página com as imagens e, de seguida, familiarize-se com todas as funções do aparelho.

English	Operating instructions	Page	1
Deutsch	Bedienungsanleitung	Seite	11
Français	Mode d'emploi	Page	21
Nederlands	Gebruiksaanwijzing	Pagina	33
Italiano	Istruzioni per l'uso	Pagina	43
Español	Instrucciones de uso	Página	53
Português	Manual de instruções	Página	63

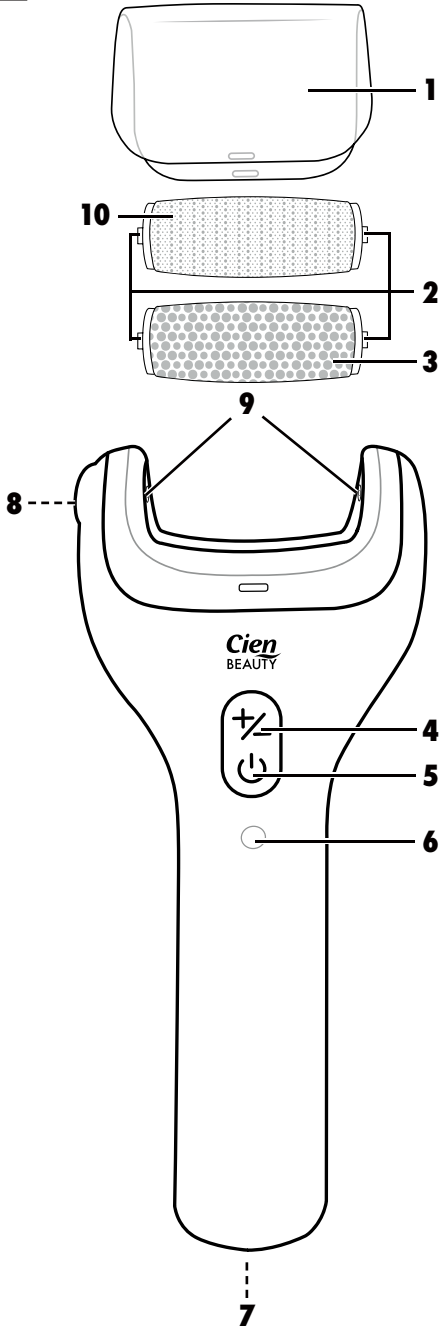
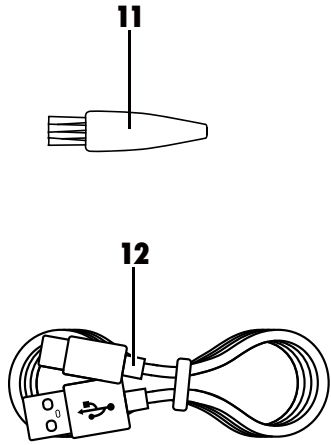
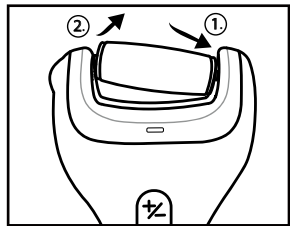
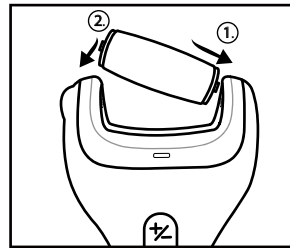
**A****B****C**

# Contents

<b>1. Intended use</b>	<b>2</b>
<b>2. Warnings and symbols used</b>	<b>2</b>
<b>3. Package contents</b>	<b>3</b>
<b>4. Appliance description</b>	<b>3</b>
<b>5. Technical data</b>	<b>3</b>
<b>6. Safety information</b>	<b>3</b>
<b>7. Before first use</b>	<b>5</b>
<b>8. Use</b>	<b>5</b>
8.1. Charging the integrated battery . . . . .	5
8.2. Fitting/removing the pumice attachment . . . . .	6
8.3. Using the appliance . . . . .	6
<b>9. Cleaning and care</b>	<b>7</b>
<b>10. Storage</b>	<b>7</b>
<b>11. Ordering replacement parts</b>	<b>7</b>
<b>12. Disposal</b>	<b>7</b>
12.1. Disposal of appliance and packaging . . . . .	7
12.2. Disposal of batteries . . . . .	8
<b>13. Kompernass Handels GmbH warranty</b>	<b>8</b>
13.1. Service . . . . .	9
13.2. Importer . . . . .	9









## 1. Intended use

















This appliance is intended exclusively for removing hard skin (calluses) from your feet. It is intended for domestic use only. The appliance is not for commercial use.

Any other use or use beyond that specified is considered improper use.

## 2. Warnings and symbols used

The following warnings and symbols are used in these instructions for use, on the packaging and on the appliance (where applicable):



	<b>DANGER!</b> A warning with this symbol and the signal word "DANGER" indicates an imminently hazardous situation which will result in death or serious injury if not avoided.
	<b>WARNING!</b> A warning with this symbol and the signal word "WARNING" indicates a potentially hazardous situation which could result in death or serious injury if not avoided.
	<b>CAUTION!</b> A warning with this symbol and the signal word "CAUTION" indicates a potentially hazardous situation that could result in a minor or moderate injury if not avoided.
	<b>ATTENTION!</b> A warning with this symbol and the signal word "ATTENTION" indicates a potential situation which could result in property damage if not avoided.
	<b>Note:</b> A note provides additional information that will assist you in using the appliance.
	DC current/voltage
	Removable power supply
	Protection through extra-low voltage
	Use the appliance indoors only.

	Read the instructions for use
	USB® is a registered trademark of USB Implementers Forum, Inc. All other names and products may be trademarks or registered trademarks of their respective owner.
	Do not dispose of electrical appliances in the household waste!
	Dispose of the packaging in an environmentally-responsible manner.
	The packaging is made of recyclable materials. Observe the labelling on the packaging material when sorting for disposal: The material is labelled with abbreviations (a) and numbers (b) with the following meanings: 1-7: plastics, 20-22: paper and cardboard, 80-98: composites.
	The packaging contains paper and/or cardboard components.
	The packaging contains plastic and/or metal components.
	
	This mark confirms that the product complies with the product safety requirements applicable in the UK.
	<b>FR</b> Cet appareil et ses accessoires se recyclent
	<b>FR</b> A DÉPOSER EN MAGASIN
	<b>FR</b> A DÉPOSER EN PUCHE TÈRE
	<b>FR</b> OU
	<b>FR</b> Points de collecte sur <a href="http://www.quefairemesdechets.fr">www.quefairemesdechets.fr</a> Privilégiez la réparation ou le don de votre appareil!
	<b>FR</b> ÉLÉMENTS D'EMBALLAGE
	<b>FR</b> BAC DE TRI
	<b>FR:</b> The product, its packaging and the operating instructions are recyclable. They are subject to an extended manufacturer responsibility and will be collected separately.

### 3. Package contents

- Hand element
- Protective cap
- Coarse pumice attachment (coloured)
- Fine pumice attachment (grey)
- Cleaning brush
- Charging cable
- Instructions for use

### 4. Appliance description

- 1 Protective cap
- 2 Holders
- 3 Coarse pumice attachment (coloured)
- 4 Speed button 
- 5 ON/OFF button 
- 6 Charge level LED
- 7 USB-C port with cover
- 8 Button  for removing the pumice attachment
- 9 Receptacle
- 10 Fine pumice attachment (grey)
- 11 Cleaning brush
- 12 USB charging cable (USB type A to USB type C)

### 5. Technical data

Input voltage	5 V $\equiv$
Power consumption	1 A max.
Integrated battery (Li-ion)	1500 mAh / 3.7 V $\equiv$ / 5.55 Wh
Protection rating	IPX7 protection in case of temporary submersion

### 6. Safety information

#### **DANGER!**

- For charging, connect the USB power adapter only to a properly installed and earthed mains outlet. Ensure that the power supply corresponds with the specifications on the type plate of the USB power adapter.
- In the event of a malfunction and before cleaning the appliance, disconnect the USB power adapter from the mains outlet and the charging cable from the appliance.
- During charging, make sure that the charging cable does not become wet or damp. Route the cable in such a way that it cannot get caught or damaged.
- To prevent risks, stop using the appliance or accessory immediately if it is damaged.
- Do not wrap the charging cable around the appliance, and protect it from being damaged.
- Never touch the charging cable or the USB power adapter with wet hands.
-  Never charge the appliance near water, especially in vicinity of sinks, baths or other similar vessels. The proximity of water is hazardous, even if the appliance is switched off!
- The appliance must be completely dry when you start charging!

- After every charging, unplug the USB power adapter from the mains outlet and the charging cable from the appliance. Always protect the USB-C port of the appliance by fitting the cover into the recess!
- Switch off the appliance after each use, before cleaning and charging.

### **WARNING!**

- Do not use on injured, sore or irritated skin.
- Do not open the housing or attempt to repair the appliance yourself. This can lead to hazards and also invalidates the warranty. Defective appliances should be repaired by authorized specialists or customer service staff only.
- This appliance may be used by children aged 8 and above and persons with limited physical, sensory or mental capabilities or lack of experience and knowledge, provided that they are under supervision or have been told how to use the appliance safely and are aware of the potential risks.
- Do not allow children to play with the appliance.
- Do not allow children to carry out cleaning and user maintenance tasks unless they are supervised.
- Extended use may cause extreme warming of the skin. Therefore, take frequent breaks. Otherwise, there is risk of burns!

- Keep long hair, clothing or other objects, such as towels, away from the appliance during use.
- Use only the original accessories for this appliance. Accessory parts from other manufacturers may not be suitable, and this may lead to risks!
- Do not kink or crush the charging cable, and make sure to route the charging cable so that it cannot be stepped on or tripped over.
- Do not allow children to play with packaging materials. RISK OF SUFFOCATION!

### **WARNING! SAFETY GUIDELINES FOR RECHARGEABLE BATTERIES**

- The product is equipped or supplied with a lithium-ion battery.
- This appliance contains batteries that are non-replaceable.
- The appliance has an integrated lithium-ion battery. Incorrect handling can lead to fire, explosions, leakage of dangerous substances or other hazards!
- Do not throw the appliance into an open fire.
- Do not open or short-circuit the battery. This could cause the battery to overheat and explode. There is a risk of fire!

## ⓘ ATTENTION!

- Protect the appliance against knocks, dust, chemicals, extreme temperature changes, etc. and keep it away from sources of heat (ovens, radiators).
- Never use the appliance under blankets, pillows, etc.
- Ensure that the drive can always rotate freely. Otherwise, the appliance may over-heat and be damaged beyond repair.
- The appliance is suitable for use in the shower. However, do not submerge the appliance entirely in water!
- Use only the supplied charging cable to charge the appliance.
- Only charge the appliance with a USB power adapter with protection class II that is approved for use with household appliances and has an output voltage of 5 V  $\equiv$  and an output current of max. 1 A.
- When using a USB power adapter, the mains outlet used must always be easily accessible so that the USB power adapter can be quickly removed in a dangerous situation. You should also read the instructions for use of the USB power adapter.

## 7. Before first use

- 1) Charge the battery as described in the section

### 8.1. Charging the integrated battery.

- 2) We recommend cleaning the appliance and all parts as described in the section **9. Cleaning and care** before using them for the first time. This will remove any residues left from the production process.

The appliance is now ready for use.

## 8. Use

### 8.1. Charging the integrated battery

#### DANGER!

- ▶ Only charge the appliance indoors in dry locations away from water. Do not charge the appliance next to or above a sink filled with water.

#### Note

- ▶ Before using the appliance for the first time, the integrated battery must be completely charged.
- ▶ The USB charging cable **(12)** and the USB-C port **(7)** are used only to charge the internal battery. They are not suitable for data transmission.
- ▶ Only charge the appliance with a USB power adapter with protection class II that is approved for use with household appliances and has an output voltage of 5 V  $\equiv$  and an output current of max. 1 A.
- ▶ Use only the supplied USB charging cable to charge the integrated battery. Disconnect the USB charging cable from the appliance once charging is complete.
- ▶ The appliance cannot be used while it is charging.
  - 1) Make sure that the appliance is completely dry and switched off.
  - 2) Connect the USB-A plug of the USB charging cable to a suitable USB power adapter.
  - 3) Fold up the cover of the USB-C port. Connect the USB-C plug of the USB charging cable to the USB-C port of the appliance.

- 4) Plug the power adapter into a mains outlet.  
The charge level LED **(6)** flashes to indicate that the appliance is charging.

Charge level LED <b>(6)</b>	Charge level
Flashes	Battery is charging.
Flashes	Low battery. Recharge immediately.
Lights up continuously	Battery is fully charged.

- 5) As soon as the charge level LED lights up continuously, the battery is charged.
- 6) Pull the USB power adapter out of the mains outlet and disconnect the USB charging cable from the appliance. Always push the cover back into the recess to protect the USB-C port of the appliance.

## 8.2. Fitting/removing the pumice attachment

To fit a pumice attachment **(3)/(10)** (see Fig. C):

- 1) Slide the pumice attachment with the holder **(2)** into the side of the receptacle **(9)** that is opposite the side button **(8)**.
- 2) Press the other side of the pumice attachment downwards and the holder into the receptacle. If necessary, help with your finger and press the holder slightly inwards. Ensure that the pumice attachment slides correctly into the receptacle and clicks into place.

To remove a pumice attachment **(3)/(10)** (see Fig. C):

- 1) Hold down the side button **(8)** and press the pumice attachment gently towards the opposite side.
- 2) Then pull the pumice attachment upwards and out of the appliance.

## 8.3. Using the appliance

### ⚠ WARNING!

- ▶ Excessively long or intensive treatment can also injure deeper layers of skin. Therefore, check the treatment progress and results regularly. Diabetics in particular are less sensitive on their hands and feet.

### ⓘ Note

- ▶ You can do the treatment dry or with running water (in the shower, for example). Make sure that the cover closes the USB-C port **(7)**!
- ▶ However, do not allow the skin to soak too much. This can reduce the effectiveness of the treatment. Therefore, do not carry out any pretreatment in a water bath before using the appliance, and reduce the amount of water during treatment, if necessary.
- ▶ Stop use immediately if you find it uncomfortable or if you experience pain.

### 1) Select the desired pumice attachment **(3)/(10)**:

- Coarse pumice attachment **(3)** (coloured): for particularly thick calluses
- Fine pumice attachment **(10)** (grey): for mild calluses and to smooth the skin.

### 2) Fit the pumice attachment.

### 3) Press the ON/OFF button **(5)** for about 2 seconds. The pumice attachment starts to turn. Press the speed button **(4)** to choose between a high and low rotation speed.

### 4) Now slowly move the pumice attachment over the hard skin you wish to remove. Move the appliance in different directions. During the treatment, do not linger in one particular place. The friction can cause unpleasant heat.

### ⓘ Note

- ▶ If you apply too much pressure to the skin with the appliance, the pumice attachment will stop. In this case, reduce the pressure so that the pumice attachment rotates again and continue the treatment.

- ▶ Replace the pumice attachments if they no longer have the desired treatment effect. Contact our Service department if you need to order new pumice attachments (see section **11. Ordering replacement parts**).
- 5) When you have finished the treatment, press the ON/OFF button  for about 2 seconds. The appliance will then switch off.
- 6) Remove any skin flakes and dust from the pumice attachment and the appliance using the cleaning brush **(11)**. If need be, place the protective cap **(1)** on the appliance so that the two small hooks on the front and back engage in the matching recesses on the appliance.

**i Note**

- ▶ After the treatment, massage the skin with a skincare cream.

## 9. Cleaning and care

### DANGER!

- ▶ Do not clean the appliance and accessories while charging it. First pull the USB power adapter out of the mains outlet and disconnect the USB charging cable **(12)** from the appliance. Make sure that the cover closes the USB-C port **(7)**!

### ATTENTION!

- ▶ Do not use chemical, aggressive or abrasive cleaning agents. These can damage the surface of the appliance.
- ▶ Never immerse the appliance entirely in water or other liquids!
- ◆ Clean the appliance and pumice attachments **(3)/(10)** with the cleaning brush **(11)** after every use.
- ◆ Clean the appliance with a moist cloth. Afterwards, dry the appliance with a clean, dry cloth.
- ◆ Rinse the pumice attachment under running water.
- ◆ For reasons of hygiene, we recommend disinfecting the pumice attachments after each use. Moisten a cloth or brush with disinfectant and apply to the pumice attachments.

## 10. Storage

- ◆ Store the appliance in a dry and clean location.
- ◆ Never store the appliance when it is discharged. Prolonged storage in a discharged state can cause permanent damage to the battery. If the appliance is stored for a longer period of time, the charge level of the battery must be checked regularly. The optimum charge level is between 50% and 80%.

## 11. Ordering replacement parts

You can order replacement parts for this product on the internet at [www.kompemass.com](http://www.kompemass.com).



Scan the QR code with your smartphone/tablet. You can use this QR code to go directly to our website to view and order the available replacement parts.

## 12. Disposal

### 12.1. Disposal of appliance and packaging



The symbol of the crossed-out wheeled bin means that this appliance may not be disposed of in regular household waste at the end of its service life. The appliance must be deposited at an established collection point, recycling centre or disposal company.

Please erase all personal data before returning an appliance.

Before returning an appliance, please remove any batteries that are not permanently enclosed within the old appliance as well as any light sources that can be removed without destroying the appliance. Then dispose of these items separately.

If the rechargeable batteries are permanently installed, you must indicate during disposal that the appliance contains a battery.

## The built-in rechargeable battery in this appliance cannot be removed for disposal.

The packaging is made from environmentally friendly material which can be disposed of at your local recycling plant.

Dispose of the packaging in an environmentally friendly manner.

### 12.2. Disposal of batteries



Batteries/rechargeable batteries must be treated as hazardous waste and must therefore be disposed of in an environmentally sound manner by appropriate bodies (dealers, specialist dealers, public municipal bodies, commercial disposal companies).

Batteries/rechargeable batteries may contain toxic heavy metals.

The heavy metals contained are identified by letters below the symbol: Cd = cadmium, Hg = mercury, Pb = lead.

For this reason, do not dispose of batteries/rechargeable batteries in domestic waste. Take them to a specialist collection point.

Only return batteries that are fully discharged.

## 13. Kompnass Handels GmbH warranty

Dear Customer,

This appliance has a 3-year warranty valid from the date of purchase. If this product has any faults, you, the buyer, have certain statutory rights. Your statutory rights are not restricted in any way by the warranty described below.

### Warranty conditions

The warranty period starts on the date of purchase. Please keep your receipt in a safe place. This will be required as proof of purchase. If any material or manufacturing fault occurs within three years of the date of purchase of the product, we will either repair or replace the product for you or refund the purchase price (at our discretion). This warranty service requires that you present the defective appliance and the proof of purchase (receipt) within the three-year warranty period, along with a brief written description of the fault and of when it occurred.

If the defect is covered by the warranty, your product will either be repaired or replaced by us. The repair or replacement of a product does not signify the beginning of a new warranty period.

### Warranty period and statutory claims for defects

The warranty period is not prolonged by repairs effected under the warranty. This also applies to replaced and repaired components. Any damage and defects present at the time of purchase must be reported immediately after unpacking. Repairs carried out after expiry of the warranty period shall be subject to a fee.

### Scope of the warranty

This appliance has been manufactured in accordance with strict quality guidelines and inspected meticulously prior to delivery.

The warranty covers material faults or production faults. The warranty does not extend to product parts subject to normal wear and tear or to fragile parts which could be considered as consumable parts such as switches or parts made of glass.

The warranty does not apply if the product has been damaged, improperly used or improperly maintained. The directions in the operating instructions for the product regarding proper use of the product are to be strictly followed. Uses and actions that are discouraged in the operating instructions or which are warned against must be avoided.

This product is intended solely for private use and not for commercial purposes. The warranty shall be deemed void in cases of misuse or improper handling, use of force and modifications / repairs which have not been carried out by one of our authorised Service centres.

### Warranty claim procedure

To ensure quick processing of your case, please observe the following instructions:

- Please have the till receipt and the item number (IAN) 515976\_2510 available as proof of purchase.
- You will find the item number on the type plate on the product, an engraving on the product, on the front page of the operating instructions (below left) or on the sticker on the rear or bottom of the product.

- If functional or other defects occur, please contact the service department listed either by **telephone** or by **e-mail**.
- You can return a defective product to us free of charge to the service address that will be provided to you. Ensure that you enclose the proof of purchase (till receipt) and information about what the defect is and when it occurred.

### 13.1. Service

#### **GB** Service Great Britain

Tel.: 0800 404 7657

E-Mail: [kompernass@lidl.co.uk](mailto:kompernass@lidl.co.uk)

#### **IE** Service Ireland

Tel.: 1800 101010

E-Mail: [kompernass@lidl.ie](mailto:kompernass@lidl.ie)

#### **MT** Service Malta

Tel.: 80062230

E-Mail: [kompernass@lidl.com.mt](mailto:kompernass@lidl.com.mt)

**IAN 515976\_2510**

### 13.2. Importer

#### **For EU market**

KOMPERNASS HANDELS GMBH

BURGSTRASSE 21

44867 BOCHUM

GERMANY

[www.kompernass.com](http://www.kompernass.com)

#### **For GB market**

Lidl Great Britain Ltd

Lidl House 14 Kingston Road

Surbiton

KT5 9NU



# Inhaltsverzeichnis

<b>1. Bestimmungsgemäße Verwendung</b>	<b>12</b>
<b>2. Verwendete Warnhinweise und Symbole</b>	<b>12</b>
<b>3. Lieferumfang</b>	<b>13</b>
<b>4. Gerätebeschreibung</b>	<b>13</b>
<b>5. Technische Daten</b>	<b>13</b>
<b>6. Sicherheitshinweise</b>	<b>13</b>
<b>7. Vor dem ersten Gebrauch</b>	<b>15</b>
<b>8. Bedienung</b>	<b>15</b>
8.1. Integrierten Akku laden .....	15
8.2. Schleifaufsatz einsetzen/ entnehmen .....	16
8.3. Anwendung .....	16
<b>9. Reinigung und Pflege</b>	<b>17</b>
<b>10. Aufbewahrung</b>	<b>17</b>
<b>11. Ersatzteile bestellen</b>	<b>18</b>
<b>12. Entsorgung</b>	<b>18</b>
12.1. Gerät und Verpackung entsorgen .....	18
12.2. Batterien entsorgen .....	18
<b>13. Garantie der Kompernaß Handels GmbH</b>	<b>18</b>
13.1. Service .....	19
13.2. Importeur .....	19





# 1. Bestimmungsgemäße Verwendung













Dieses Gerät ist ausschließlich zum Entfernen von Hornhaut an Füßen bestimmt. Es ist nur für den privaten Gebrauch bestimmt. Benutzen Sie das Gerät nicht gewerblich.

Eine andere oder darüber hinausgehende Benutzung gilt als nicht bestimmungsgemäß.

# 2. Verwendete Warnhinweise und Symbole

In der vorliegenden Bedienungsanleitung, auf der Verpackung und dem Gerät werden folgende Warnhinweise und Symbole verwendet (falls zutreffend):

	<b>GEFAHR!</b> Ein Warnhinweis mit diesem Symbol und dem Signalwort „GEFAHR“ kennzeichnet eine unmittelbar bevorstehende Gefährdungssituation, die, wenn sie nicht vermieden wird, den Tod oder eine schwere Verletzung zur Folge hat.
	<b>WARNUNG!</b> Ein Warnhinweis mit diesem Symbol und dem Signalwort „WARNUNG“ kennzeichnet eine mögliche Gefährdungssituation, die, wenn sie nicht vermieden wird, den Tod oder eine schwere Verletzung zur Folge haben könnte.
	<b>VORSICHT!</b> Ein Warnhinweis mit diesem Symbol und dem Signalwort „VORSICHT“ kennzeichnet eine mögliche Gefährdungssituation, die, wenn sie nicht vermieden wird, eine geringfügige oder mäßige Verletzung zur Folge haben könnte.
	<b>ACHTUNG!</b> Ein Warnhinweis mit diesem Symbol und dem Signalwort „ACHTUNG“ kennzeichnet eine mögliche Situation, die, wenn sie nicht vermieden wird, einen Sachschaden zur Folge haben könnte.
	<b>Hinweis:</b> Ein Hinweis kennzeichnet zusätzliche Informationen, die den Umgang mit dem Gerät erleichtern.

	Gleichstrom/-spannung
	Abnehmbare Versorgungseinheit
	Schutz durch Kleinspannung
	Gerät nur in Innenräumen verwenden.
	Bedienungsanleitung beachten
	USB® ist ein eingetragenes Warenzeichen von USB Implementers Forum, Inc. Alle weiteren Namen und Produkte können die Warenzeichen oder eingetragene Warenzeichen ihrer jeweiligen Eigentümer sein.
	Elektrogerät nicht in den Hausmüll entsorgen!
	Führen Sie die Verpackung einer umweltgerechten Entsorgung zu.
	Verpackung aus recyclebaren Materialien. Beachten Sie die Kennzeichnung der Verpackungsmaterialien bei der Abfalltrennung: Diese sind gekennzeichnet mit Abkürzungen (a) und Ziffern (b) mit folgender Bedeutung: 1-7: Kunststoffe, 20-22: Papier und Pappe, 80-98: Verbundstoffe.
	Die Verpackung enthält Bestandteile aus Papier und/oder Pappe.
	Die Verpackung enthält Bestandteile aus Plastik und/oder Metall.
	
	Dieses Zeichen bestätigt, dass das Produkt den in Großbritannien geltenden Anforderungen an die Produktsicherheit entspricht.

FR  
Cet appareil et ses accessoires se recyclent

A DÉPOSER EN MAGASIN ou A DÉPOSER EN DÉCHÈTERIE

Points de collecte sur [www.quefairedesdechets.fr](http://www.quefairedesdechets.fr)  
Privilégiez la réparation ou le don de votre appareil !

FR  
ÉLÉMENTS D'EMBALLAGE

FR: Das Produkt, die Verpackung und die Bedienungsanleitung sind recycelbar, unterliegen einer erweiterten Herstellerverantwortung und werden getrennt gesammelt.

### 3. Lieferumfang

- Handteil
- Schutzkappe
- Grober Schleifaufsatz (farbig)
- Feiner Schleifaufsatz (grau)
- Reinigungsbürste
- Ladekabel
- Bedienungsanleitung

### 4. Gerätebeschreibung

- 1 Schutzkappe
- 2 Halterungen
- 3 Schleifaufsatz grob (farbig)
- 4 Geschwindigkeitstaste
- 5 EIN-/AUS-Taste
- 6 Ladezustands-LED
- 7 USB-C-Anschluss mit Abdeckung
- 8 Taste für Entnahme Schleifaufsatz
- 9 Aufnahme
- 10 Schleifaufsatz fein (grau)
- 11 Reinigungspinsel
- 12 USB-Ladekabel (USB Typ A auf USB Typ C)

## 5. Technische Daten

Eingangsspannung	5 V ===
Stromaufnahme	1 A max.
Integrierter Akku (Li-Ionen)	1500 mAh / 3,7 V === / 5,55 Wh
Schutzart	IPX7 Schutz bei zeitweiligem Untertauchen

## 6. Sicherheitshinweise

### GEFAHR!

- Schließen Sie den USB-Netzadapter für den Ladevorgang nur an eine vorschriftsmäßig installierte und geerdete Netzsteckdose an. Die Netzspannung muss mit den Angaben auf dem Typenschild des USB-Netzadapters übereinstimmen.
- Ziehen Sie bei Betriebsstörungen und bevor Sie das Gerät reinigen, den USB-Netzadapter aus der Netzsteckdose und das Ladekabel vom Gerät.
- Achten Sie darauf, dass während des Ladevorgangs das Ladekabel nicht nass oder feucht wird. Führen Sie es so, dass es nicht eingeklemmt oder beschädigt werden kann.
- Sollte das Gerät oder Zubehör beschädigt sein, benutzen Sie es auf keinen Fall weiter, um Gefährdungen zu vermeiden.
- Wickeln Sie das Ladekabel nicht um das Gerät und schützen Sie es vor Beschädigungen.

- Fassen Sie das Ladekabel und den USB-Netzadapter nie mit nassen Händen an.
  -  Laden Sie das Gerät niemals in der Nähe von Wasser, insbesondere nicht in der Nähe von Waschbecken, Badewannen oder ähnlichen Gefäßen. Die Nähe von Wasser stellt eine Gefahr dar, auch wenn das Gerät ausgeschaltet ist!
  - Das Gerät muss vollständig trocken sein, wenn Sie den Ladevorgang beginnen!
  - Ziehen Sie nach jedem Ladevorgang den USB-Netzadapter aus der Netzsteckdose und das Ladekabel vom Gerät. Schützen Sie immer den USB-C-Anschluss des Gerätes, indem Sie die Abdeckung in die Aussparung stecken!
  - Schalten Sie das Gerät nach jeder Benutzung, vor Reinigung und Ladevorgang aus.
  - Verpackungsmaterialien dürfen nicht zum Spielen verwendet werden. Erstickungsgefahr!
- ⚠️ WARNUNG!**
- Nicht auf verletzter, wund oder gereizter Haut anwenden.
  - Sie dürfen das Gerätegehäuse nicht selbst öffnen oder reparieren. In diesem Falle ist die Sicherheit nicht gegeben und die Gewährleistung erlischt. Lassen Sie das defekte Gerät nur von autorisiertem Fachpersonal oder dem Kundenservice reparieren.
- Dieses Gerät darf von Kindern ab 8 Jahren sowie von Personen mit eingeschränkten körperlichen, sensorischen oder geistigen Fähigkeiten oder Personen mit mangelnder Erfahrung und mangelnden Kenntnissen benutzt werden, wenn sie beaufsichtigt oder bezüglich des sicheren Gebrauchs des Gerätes unterwiesen wurden und die damit verbundenen Gefahren verstehen.
  - Kinder dürfen nicht mit dem Gerät spielen.
  - Reinigung und Benutzer-Wartung dürfen nicht von Kindern ohne Beaufsichtigung durchgeführt werden.
  - Bei langer Benutzung kann es auf der Haut zu einer starken Wärmeentwicklung kommen. Legen Sie daher Pausen ein. Ansonsten besteht Verbrennungsgefahr!
  - Während der Anwendung lange Haare, Kleidung oder sonstige Gegenstände, wie z. B. Handtücher, vom Gerät fernhalten.
  - Verwenden Sie nur das Original-Zubehör zu diesem Gerät. Zubehörteile anderer Hersteller sind dafür möglicherweise nicht geeignet und führen zu Gefährdungen!
  - Knicken oder quetschen Sie das Ladekabel nicht und legen Sie das Ladekabel so, dass niemand darauf treten oder darüber stolpern kann.

## **⚠️ WARNUNG! SICHERHEITSHINWEISE FÜR AKKUS**

- Das Produkt ist mit einem Lithium-Ionen-Akku ausgerüstet bzw. liegt dem Produkt bei.
- Dieses Gerät enthält einen Akku, der nicht ausgetauscht werden kann.
- Das Gerät besitzt einen integrierten Lithium-Ionen-Akku. Eine falsche Handhabung kann zu Feuer, Explosionen, Auslaufen gefährlicher Stoffe oder anderen Gefahrensituationen führen!
- Das Gerät darf nicht ins offene Feuer geworfen werden.
- Öffnen Sie den Akku nicht und schließen Sie diesen nicht kurz. Dadurch könnte der Akku überhitzen und platzen. Es besteht Brandgefahr!

## **ⓘ ACHTUNG!**

- Schützen Sie das Gerät vor Stößen, Staub, Chemikalien, starken Temperaturschwankungen und zu nahen Wärmequellen (Öfen, Heizkörper).
- Benutzen Sie das Gerät niemals unter Decken, Kissen etc.
- Achten Sie darauf, dass sich der Antrieb immer frei drehen kann. Ansonsten überhitzt das Gerät und wird irreparabel beschädigt.
- Das Gerät ist für die Verwendung unter der Dusche geeignet. Tauchen Sie das Gerät jedoch nicht komplett unter Wasser!

- Verwenden Sie zum Laden des Gerätes nur das mitgelieferte Ladekabel.
- Verwenden Sie zum Laden des Gerätes nur einen USB-Netzadapter der Schutzklasse II, der für die Verwendung mit Haushaltsgeräten zugelassen ist und eine Ausgangsspannung von 5 V  $\overline{=}$  und einen Ausgangsstrom von max. 1 A hat.
- Bei Verwendung eines USB-Netzadapters muss die verwendete Netzsteckdose immer leicht zugänglich sein, damit in einer Gefahrensituation der USB-Netzadapter schnell entfernt werden kann. Beachten Sie auch die Bedienungsanleitung des USB-Netzadapters.

## **7. Vor dem ersten Gebrauch**

- 1) Laden Sie den Akku so, wie in dem Kapitel **8.1. Integrierten Akku laden** beschrieben.
- 2) Wir empfehlen vor der erstmaligen Verwendung das Gerät und alle Teile zu reinigen, wie in dem Kapitel **9. Reinigung und Pflege** beschrieben. So entfernen Sie ggf. vorhandene Rückstände aus dem Produktionsprozess.

Das Gerät ist nun betriebsbereit.

## **8. Bedienung**

### **8.1. Integrierten Akku laden**

#### **⚠️ GEFAHR!**

- ▶ Laden Sie das Gerät nur in trockenen Innenräumen und nicht in der direkten Nähe von Wasser, z. B. neben oder über einem mit Wasser gefüllten Waschbecken.

#### **ⓘ Hinweis**

- ▶ Vor der erstmaligen Nutzung des Gerätes muss der integrierte Akku vollständig geladen werden.

- ▶ Das USB-Ladekabel **(12)** und der USB-C-Anschluss **(7)** dienen nur zum Aufladen des internen Akkus. Sie sind nicht zur Datenübertragung geeignet.
- ▶ Verwenden Sie zum Laden des Gerätes nur einen USB-Netzadapter der Schutzklasse II, der für die Verwendung mit Haushaltsgeräten zugelassen ist und eine Ausgangsspannung von 5 V  $\equiv$  und einen Ausgangsstrom von max. 1 A hat.
- ▶ Verwenden Sie ausschließlich das mitgelieferte USB-Ladekabel zum Aufladen des integrierten Akkus. Entfernen Sie das USB-Ladekabel nach Beendigung des Ladevorgangs vom Gerät.
- ▶ Während des Ladevorgangs kann das Gerät nicht verwendet werden.
  - 1) Stellen Sie sicher, dass das Gerät vollständig trocken und ausgeschaltet ist.
  - 2) Verbinden Sie den USB-A-Stecker des USB-Ladekabels mit einem geeigneten USB-Netzadapter.
  - 3) Klappen Sie die Abdeckung des USB-C-Anschlusses hoch. Verbinden Sie den USB-C-Stecker des USB-Ladekabels mit dem USB-C-Anschluss des Gerätes.
  - 4) Stecken Sie den Netzadapter in eine Netzsteckdose. Die Ladezustands-LED **(6)** blinkt und zeigt so den Ladevorgang an.

Ladezustands-LED (6)	Ladezustand
Blinkt	Akku wird aufgeladen.
Blinkt	Akku schwach. Umgehend aufladen.
Leuchtet durchgehend	Akku ist aufgeladen.

- 5) Sobald die Ladezustands-LED durchgehend leuchtet, ist der Akku aufgeladen.
- 6) Ziehen Sie den USB-Netzadapter aus der Steckdose und das USB-Ladekabel vom Gerät ab. Stecken Sie immer die Abdeckung wieder in die Aussparung und schützen so den USB-C-Anschluss des Gerätes.

## 8.2. Schleifaufsatz einsetzen/ entnehmen

Um einen Schleifaufsatz **(3)/(10)** einzusetzen (siehe Abb. C):

- 1) Schieben Sie den Schleifaufsatz mit der Halterung **(2)** in die Seite der Aufnahme **(9)**, die gegenüber von der seitlichen Taste **(8)** liegt.
- 2) Drücken Sie die andere Seite des Schleifaufsatzes nach unten und die Halterung so in die Aufnahme. Helfen Sie ggf. mit dem Finger nach und drücken die Halterung etwas nach innen. Achten Sie darauf, dass der Schleifaufsatz korrekt in die Aufnahme gleitet und einrastet.

Um einen Schleifaufsatz **(3)/(10)** abzunehmen (siehe Abb. C):

- 1) Halten Sie die seitliche Taste **(8)** gedrückt und drücken den Schleifaufsatz leicht in Richtung der gegenüberliegenden Seite.
- 2) Ziehen Sie dann den Schleifaufsatz nach oben und aus dem Gerät heraus.

## 8.3. Anwendung

### ⚠️ WARNUNG!

- ▶ Bei zu langer und intensiver Behandlung können auch tiefere Hautschichten verletzt werden. Kontrollieren Sie daher regelmäßig die Behandlungsergebnisse. Besonders Diabetiker sind an den Händen und Füßen weniger sensibel.

### 📌 Hinweis

- ▶ Die Behandlung können Sie trocken oder mit fließendem Wasser durchführen, z. B. unter der Dusche. Achten Sie darauf, dass die Abdeckung den USB-C-Anschluss **(7)** verschließt!
- ▶ Lassen Sie die Haut jedoch nicht zu stark einweichen. Das kann die Wirksamkeit der Behandlung mindern. Führen Sie daher vor der Benutzung des Gerätes keine Vorbehandlung im Wasserbad durch oder reduzieren Sie z. B. die Wassermenge während der Behandlung.
- ▶ Beenden Sie die Anwendung sofort, wenn Sie diese als unangenehm empfinden oder wenn Sie Schmerzen haben.

## 1) Wählen Sie den gewünschten Schleifaufsatz **(3)/(10)**

aus:

- grober Schleifaufsatz **(3)** (farbig): Bei starker Hornhaut
- feiner Schleifaufsatz **(10)** (grau): Bei weniger starker Hornhaut und zum Glätten der Hornhaut.

## 2) Setzen Sie den Schleifaufsatz ein.

## 3) Drücken Sie die EIN/AUS-Taste **⏻ (5)** für ca. 2 Sekunden. Der Schleifaufsatz dreht sich. Durch Drücken der Geschwindigkeitstaste **⚡ (4)** können Sie zwischen hoher und niedriger Rotationsgeschwindigkeit wählen.

## 4) Fahren Sie nun langsam mit dem Schleifaufsatz über die zu entfernende Hornhaut. Bewegen Sie dabei das Gerät in verschiedene Richtungen. Bleiben Sie bei der Behandlung nicht länger an einer Stelle stehen. Durch die Reibung kann unangenehme Hitze entstehen.

### **i** Hinweis

- ▶ Wenn Sie mit dem Gerät zu hohen Druck auf die Haut ausüben, stoppt der Schleifaufsatz. Verringern Sie in diesem Fall den Druck, so dass sich der Schleifaufsatz wieder dreht und setzen die Behandlung fort.
- ▶ Tauschen Sie die Schleifaufsätze aus, wenn diese nicht mehr den gewünschten Schleifeffekt aufweisen. Wenden Sie sich an unseren Service, wenn Sie neue Schleifaufsätze bestellen wollen (siehe Kapitel **11. Ersatzteile bestellen**).

## 5) Wenn Sie mit der Behandlung fertig sind, drücken Sie die EIN/AUS-Taste **⏻** für ca. 2 Sekunden. Das Gerät schaltet aus.

## 6) Entfernen Sie Hautschuppen und Staub vom Schleifaufsatz und dem Gerät mit dem Reinigungspinsel **(11)**. Setzen Sie ggf. die Schutzkappe **(1)** so auf das Gerät, dass die beiden kleinen Haken an der Vorder- und Rückseite in die passenden Aussparungen am Gerät greifen.

### **i** Hinweis

- ▶ Reiben Sie nach der Behandlung die Haut mit einer pflegenden Creme ein.

## 9. Reinigung und Pflege

### **⚠** GEFAHR!

- ▶ Reinigen Sie Gerät und Zubehör nicht während des Ladevorgangs. Ziehen Sie vorher den USB-Netzadapter aus der Netzsteckdose und das USB-Ladekabel **(12)** vom Gerät. Achten Sie darauf, dass die Abdeckung den USB-C-Anschluss **(7)** verschließt!

### **!** ACHTUNG!

- ▶ Verwenden Sie keine chemischen, aggressiven oder scheuernden Reinigungsmittel. Diese greifen die Oberfläche an.
- ▶ Tauchen Sie das Gerät niemals vollständig in Wasser oder andere Flüssigkeiten!
- ◆ Reinigen Sie das Gerät und die Schleifaufsätze **(3)/(10)**, nach jeder Benutzung mit dem Reinigungspinsel **(11)**.
- ◆ Reinigen Sie das Gerät mit einem feuchten Tuch. Trocknen Sie das Gerät anschließend mit einem sauberen, trockenen Tuch ab.
- ◆ Spülen Sie die Schleifaufsätze unter fließendem Wasser ab.
- ◆ Wir empfehlen, aus hygienischen Gründen nach jedem Gebrauch die Schleifaufsätze zu desinfizieren. Befeuchten Sie ein Tuch oder eine Bürste mit Desinfektionsmittel und behandeln Sie die Schleifaufsätze damit.

## 10. Aufbewahrung

- ◆ Lagern Sie das Gerät an einem trockenen und sauberen Ort.
- ◆ Lagern Sie das Gerät niemals im entladenen Zustand. Das längere Lagern im entladenen Zustand kann zu einer dauerhaften Beschädigung des Akkus führen. Wenn das Gerät längere Zeit gelagert wird, muss regelmäßig der Ladezustand des Akkus kontrolliert werden. Der optimale Ladezustand liegt zwischen 50-80%.

## 11. Ersatzteile bestellen

Sie können Ersatzteile für dieses Produkt bequem im Internet unter [www.kompernaass.com](http://www.kompernaass.com) dauerhaft nachbestellen.



Scannen Sie den QR-Code mit Ihrem Smartphone/Tablet.

Mit diesem QR-Code gelangen Sie direkt auf unsere Webseite und können die verfügbaren Ersatzteile einsehen und bestellen.

## 12. Entsorgung

### 12.1. Gerät und Verpackung entsorgen



Das Symbol der durchgestrichenen Mülltonne bedeutet, dass dieses Gerät am Ende der Nutzungszeit nicht über den Hausmüll entsorgt werden darf. Das Gerät ist bei eingerichteten

Sammelstellen, Wertstoffhöfen oder Entsorgungsbetrieben abzugeben.

#### Für den deutschen Markt gilt:

Zudem sind Vertreiber von Elektro- und Elektronikgeräten sowie Vertreiber von Lebensmitteln zur Rücknahme verpflichtet. LIDL bietet Ihnen Rückgabemöglichkeiten direkt in den Filialen und Märkten an. Rückgabe und Entsorgung sind für Sie kostenfrei. Beim Kauf eines Neugerätes haben Sie das Recht, ein entsprechendes Altgerät unentgeltlich zurückzugeben. Zusätzlich haben Sie die Möglichkeit, unabhängig vom Kauf eines Neugerätes, unentgeltlich (bis zu drei) Altgeräte abzugeben, die in keiner Abmessung größer als 25 cm sind.

Bitte löschen Sie vor der Rückgabe alle personenbezogenen Daten.

Bitte entnehmen Sie vor der Rückgabe Batterien oder Akkumulatoren, die nicht vom Altgerät umschlossen sind, sowie Lampen, die zerstörungsfrei entnommen werden können und führen diese einer separaten Sammlung zu.

Bei fest eingebauten Akkus ist bei der Entsorgung darauf hinzuweisen, dass das Gerät einen Akku enthält.

### Der fest eingebaute Akku dieses Gerätes kann zur Entsorgung nicht entfernt werden.

Die Verpackung besteht aus umweltfreundlichen Materialien, die Sie über die örtlichen Recyclingstellen entsorgen können. Entsorgen Sie die Verpackung umweltgerecht.

### 12.2. Batterien entsorgen



Batterien/Akkus sind als Sondermüll zu behandeln und müssen daher durch entsprechende Stellen (Händler, Fachhändler, öffentliche kommunale Stellen, gewerbliche Entsorgungsunternehmen) umweltgerecht entsorgt werden. Batterien/Akkus können giftige Schwermetalle enthalten.

Gekennzeichnet werden die enthaltenen Schwermetalle mit Buchstaben unter dem Symbol: Cd = Cadmium, Hg = Quecksilber, Pb = Blei.

Werfen Sie Batterien/Akkus daher nicht in den Hausmüll, sondern führen Sie diese einer separaten Sammlung zu. Geben Sie Batterien/Akkus nur im entladenen Zustand zurück.

## 13. Garantie der Kompernaß Handels GmbH

Sehr geehrte Kundin, sehr geehrter Kunde,

Sie erhalten auf dieses Gerät 3 Jahre Garantie ab Kaufdatum. Im Falle von Mängeln dieses Produkts stehen Ihnen gegen den Verkäufer des Produkts gesetzliche Rechte zu. Diese gesetzlichen Rechte werden durch unsere im Folgenden dargestellte Garantie nicht eingeschränkt.

### Garantiebedingungen

Die Garantiefrist beginnt mit dem Kaufdatum. Bitte bewahren Sie den Kassenbonn gut auf. Dieser wird als Nachweis für den Kauf benötigt. Tritt innerhalb von drei Jahren ab dem Kaufdatum dieses Produkts ein Material- oder Fabrikationsfehler auf, wird das Produkt von uns – nach unserer Wahl – für Sie kostenlos repariert, ersetzt oder der Kaufpreis erstattet. Diese Garantieleistung setzt voraus, dass innerhalb der Dreijahresfrist das defekte Gerät und der Kaufbeleg (Kassenbonn) vorgelegt und schriftlich kurz beschrieben wird, worin der Mangel besteht und wann er aufgetreten ist.

Wenn der Defekt von unserer Garantie gedeckt ist, erhalten Sie das reparierte oder ein neues Produkt zurück. Mit Reparatur oder Austausch des Produkts beginnt kein neuer Garantiezeitraum.

### **Garantiezeit und gesetzliche Mängelansprüche**

Die Garantiezeit wird durch die Gewährleistung nicht verlängert. Dies gilt auch für ersetzte und reparierte Teile. Eventuell schon beim Kauf vorhandene Schäden und Mängel müssen sofort nach dem Auspacken gemeldet werden. Nach Ablauf der Garantiezeit anfallende Reparaturen sind kostenpflichtig.

### **Garantieumfang**

Das Gerät wurde nach strengen Qualitätsrichtlinien sorgfältig produziert und vor Auslieferung gewissenhaft geprüft.

Die Garantieleistung gilt für Material- oder Fabrikationsfehler. Diese Garantie erstreckt sich nicht auf Produktteile, die normaler Abnutzung ausgesetzt sind und daher als Verschleißteile angesehen werden können oder für Beschädigungen an zerbrechlichen Teilen, z. B. Schalter oder Teile, die aus Glas gefertigt sind.

Diese Garantie verfällt, wenn das Produkt beschädigt, nicht sachgemäß benutzt oder gewartet wurde. Für eine sachgemäße Benutzung des Produkts sind alle in der Bedienungsanleitung aufgeführten Anweisungen genau einzuhalten.

Verwendungszwecke und Handlungen, von denen in der Bedienungsanleitung abgeraten oder vor denen gewarnt wird, sind unbedingt zu vermeiden.

Das Produkt ist nur für den privaten und nicht für den gewerblichen Gebrauch bestimmt. Bei missbräuchlicher und unsachgemäßer Behandlung, Gewaltanwendung und bei Eingriffen, die nicht von unserer autorisierten Serviceniederlassung vorgenommen wurden, erlischt die Garantie.

### **Abwicklung im Garantiefall**

Um eine schnelle Bearbeitung Ihres Anliegens zu gewährleisten, folgen Sie bitte den folgenden Hinweisen:

- Bitte halten Sie für alle Anfragen den Kassenbon und die Artikelnummer (IAN) 515976\_2510 als Nachweis für den Kauf bereit.
- Die Artikelnummer entnehmen Sie bitte dem Typenschild am Produkt, einer Gravur am Produkt, dem Titelblatt der Bedienungsanleitung (unten links) oder dem Aufkleber auf der Rück- oder Unterseite des Produktes.

- Sollten Funktionsfehler oder sonstige Mängel auftreten, kontaktieren Sie zunächst die nachfolgend benannte Serviceabteilung telefonisch oder per E-Mail.
- Ein als defekt erfasstes Produkt können Sie dann unter Beifügung des Kaufbelegs (Kassenbon) und der Angabe, worin der Mangel besteht und wann er aufgetreten ist, für Sie portofrei an die Ihnen mitgeteilte Serviceanschrift übersenden.

## **13.1. Service**

### **(DE) Service Deutschland**

Tel.: 0800 5435 111 (kostenfrei  
aus dem dt. Festnetz / Mobilfunknetz)  
E-Mail: [kompernass@lidl.de](mailto:kompernass@lidl.de)

### **(AT) Service Österreich**

Tel.: 0800 447 744  
E-Mail: [kompernass@lidl.at](mailto:kompernass@lidl.at)

### **(BE) Service Belgien**

Tel.: 0800 12089  
E-Mail: [kompernass@lidl.be](mailto:kompernass@lidl.be)

### **(CH) Service Schweiz**

Tel.: 0800 56 44 33  
E-Mail: [kompernass@lidl.ch](mailto:kompernass@lidl.ch)

**IAN 515976\_2510**

## **13.2. Importeur**

### **Für den EU-Markt**

KOMPERNASS HANDELS GMBH  
BURGSTRASSE 21  
44867 BOCHUM  
DEUTSCHLAND  
[www.kompernass.com](http://www.kompernass.com)

### **Für den GB-Markt**

Lidl Great Britain Ltd  
Lidl House 14 Kingston Road  
Surbiton  
KT5 9NU



# Table des matières

<b>1. Utilisation conforme</b>	<b>22</b>
<b>2. Avertissements et symboles utilisés</b>	<b>22</b>
<b>3. Matériel fourni</b>	<b>23</b>
<b>4. Description de l'appareil</b>	<b>23</b>
<b>5. Caractéristiques techniques</b>	<b>23</b>
<b>6. Avertissements de sécurité</b>	<b>23</b>
<b>7. Avant la première utilisation</b>	<b>25</b>
<b>8. Utilisation</b>	<b>26</b>
8.1. Charger la batterie intégrée	26
8.2. Mettre en place / retirer l'embout émeri	26
8.3. Utilisation	27
<b>9. Nettoyage et entretien</b>	<b>27</b>
<b>10. Rangement</b>	<b>28</b>
<b>11. Commander des pièces de rechange</b>	<b>28</b>
<b>12. Recyclage</b>	<b>28</b>
12.1. Recyclage de l'appareil et de l'emballage	28
12.2. Recyclage des piles/batteries	28
<b>13. Garantie pour Kompernass Handels GmbH (France)</b>	<b>28</b>
<b>14. Garantie pour Kompernass Handels GmbH (Belgique/Suisse)</b>	<b>30</b>
<b>15. Service après-vente</b>	<b>31</b>
<b>16. Importateur</b>	<b>31</b>







## 1. Utilisation conforme







Cet appareil est exclusivement conçu pour éliminer la corne ou les callosités sur les pieds. Il est uniquement destiné à un usage privé. N'utilisez pas l'appareil pour des applications commerciales.

Tout usage autre ou dépassant ce cadre est réputé non conforme.

## 2. Avertissements et symboles utilisés

Les avertissements et symboles suivants sont utilisés (s'il y a lieu) dans le présent mode d'emploi, sur l'emballage et sur l'appareil :

	<b>DANGER !</b> Un avertissement accompagné de ce symbole et de la mention "DANGER" désigne une situation dangereuse imminente qui, si elle n'est pas évitée, a pour conséquence d'entraîner la mort ou une blessure grave.
	<b>AVERTISSEMENT !</b> Un avertissement accompagné de ce symbole et de la mention "AVERTISSEMENT" annonce une situation possiblement dangereuse qui, si elle n'est pas évitée, peut entraîner la mort ou une blessure grave.
	<b>PRUDENCE !</b> Un avertissement accompagné de ce symbole et de la mention "PRUDENCE" désigne une situation possiblement dangereuse qui, si elle n'est pas évitée, pourrait occasionner une blessure légère ou modérée.
	<b>ATTENTION !</b> Un avertissement accompagné de ce symbole et de la mention "ATTENTION" annonce une situation susceptible d'occasionner des dégâts matériels si elle n'est pas évitée.
	<b>Remarque :</b> une remarque contient des informations supplémentaires facilitant le maniement de l'appareil.
	Courant/tension continu(e)
	Unité d'alimentation amovible

	Protection par basse tension
	Utiliser l'appareil uniquement dans des espaces intérieurs.
	Observer le mode d'emploi
	USB® est une marque déposée de USB Implementers Forum, Inc. Tous les autres noms et produits peuvent être les marques ou les marques déposées de leurs propriétaires respectifs.
	Ne pas jeter les appareils électriques dans les ordures ménagères !
	Recyclez l'emballage en respectant les règles environnementales.
	Emballage en matériaux recyclables. Pour le tri des déchets, respectez l'identification des matériaux d'emballage : ils sont repérés par des abréviations (a) et des numéros (b) qui ont la signification suivante : 1-7 : plastiques, 20-22 : papier et carton, 80-98 : matériaux composites.
	L'emballage se compose d'éléments en papier et/ou en carton.
	L'emballage se compose d'éléments en plastique et/ou en métal.
<b>ES/PT</b>	
<b>UK CA</b>	Ce signe confirme que le produit est conforme aux exigences de sécurité en vigueur au Royaume-Uni.



Le produit, l'emballage et le mode d'emploi sont recyclables, soumis à une responsabilité élargie du fabricant, et sont collectés séparément.

### 3. Matériel fourni

- Corps
- Coiffe de protection
- Embout émeri gros grain (de couleur)
- Embout émeri grain fin (gris)
- Brosse de nettoyage
- Câble de recharge
- Mode d'emploi

### 4. Description de l'appareil

- 1 Coiffe de protection
- 2 Supports
- 3 Embout émeri gros grain (de couleur)
- 4 Touche de vitesse
- 5 Touche MARCHE/ARRÊT
- 6 LED d'état de charge
- 7 Port USB-C avec cache
- 8 Touche de retrait de l'embout émeri
- 9 Logement
- 10 Embout émeri grain fin (gris)
- 11 Pinceau de nettoyage
- 12 Câble de recharge USB (USB type A vers USB type C)

## 5. Caractéristiques techniques

Tension d'entrée	5 V ===
Courant absorbé	1 A max.
Batterie intégrée (li-ion)	1500 mAh / 3,7 V === / 5,55 Wh
Indice de protection	Protection IPX7 contre une immersion temporaire

## 6. Avertissements de sécurité

### DANGER !

- Pour la recharge, ne raccordez l'adaptateur secteur USB qu'à une prise secteur réglementairement installée et mise à la terre. La tension secteur doit correspondre aux indications figurant sur la plaque signalétique de l'adaptateur secteur USB.
- En cas de défaillances et avant de nettoyer l'appareil, débranchez l'adaptateur secteur USB de la prise secteur et le câble de recharge de l'appareil.
- Veillez à ce que le câble de recharge ne soit pas mouillé ou humide durant la recharge. Acheminez-le de manière qu'il ne soit ni coincé ni endommagé.
- Si l'appareil ou l'un de ses accessoires venait à être endommagé, arrêtez aussitôt de vous en servir pour éviter tous dangers.
- N'enroulez pas le câble de recharge autour de l'appareil et protégez-le contre tout risque d'endommagement.

- Ne saisissez jamais le câble de recharge et l'adaptateur secteur avec les mains mouillées.
  -  Ne rechargez jamais l'appareil à proximité d'eau, en particulier près d'un lavabo, d'une baignoire ou de conteneurs similaires. La proximité de l'eau représente un danger, même lorsque l'appareil est éteint !
  - L'appareil doit être entièrement sec avant de débiter la recharge !
  - Après chaque recharge, débranchez l'adaptateur secteur USB de la prise secteur et le câble de recharge de l'appareil. Protégez toujours le port USB-C de l'appareil en insérant le cache dans le logement !
  - Éteignez l'appareil après chaque utilisation, avant le nettoyage et la recharge.
  - Les matériaux d'emballage ne doivent pas être utilisés pour jouer.
- ⚠ AVERTISSEMENT !**
- Ne pas utiliser sur une peau blessée, abîmée ou irritée.
  - N'ouvrez pas le boîtier de l'appareil car il n'est pas réparable par l'utilisateur. Dans ce cas, la sécurité n'est plus assurée et vous perdez le bénéfice de la garantie. Confiez les réparations de l'appareil défectueux uniquement à un technicien ou au service après-vente spécialisé.
  - Cet appareil peut être utilisé par des enfants à partir de 8 ans et par des personnes ayant des capacités physiques, sensorielles ou mentales réduites ou un manque d'expérience et de connaissances, à condition qu'ils aient reçu une supervision ou des instructions concernant l'utilisation de l'appareil en toute sécurité et qu'ils comprennent les dangers encourus.
  - Ne pas laisser les enfants jouer avec l'appareil.
  - Le nettoyage et la maintenance utilisateur ne doivent pas être réalisés par des enfants s'ils ne sont pas surveillés.
  - Risque d'échauffement excessif sur la peau en cas d'utilisation trop longue. Il est donc important de faire des pauses. Sinon, il y a un risque de brûlure !
  - Durant l'utilisation, tenir les cheveux, vêtements longs ou autres objets comme les serviettes par ex. éloignés de l'appareil.
  - N'utilisez que les accessoires d'origine de cet appareil. Les accessoires d'autres fabricants sont potentiellement inadaptés et peuvent entraîner des risques !
  - Évitez de plier ou de coincer le câble de recharge et posez-le de telle manière que personne ne puisse marcher ou trébucher dessus.

## **⚠ AVERTISSEMENT ! CONSIGNES DE SÉCURITÉ RELATIVES AUX BATTERIES**

- Le produit est équipé ou fourni avec une batterie lithium-ion.
- Cet appareil contient une batterie qui ne peut pas être remplacée.
- L'appareil contient une batterie lithium-ion intégrée. Une manipulation incorrecte peut entraîner un incendie, des explosions, une fuite de substances dangereuses ou d'autres situations à risque !
- Ne pas jeter l'appareil dans des flammes nues.
- N'ouvrez pas la batterie et ne la court-circuitez pas. La batterie risquerait de surchauffer et d'éclater. Il existe un risque d'incendie !

## **⚠ ATTENTION !**

- Évitez les chocs sur l'appareil, tenez-le éloigné des poussières, des produits chimiques, évitez les fortes variations de température ou la proximité de sources de chaleur (fours, poêles, radiateurs).
- N'utilisez jamais l'appareil sous une couverture, un coussin, etc.
- Vérifiez que rien n'entrave la bonne marche de l'entraînement. Dans le cas contraire, l'appareil surchauffe et subit des dommages irréparables.

- L'appareil convient pour être utilisé sous la douche. Ne le plongez cependant jamais entièrement dans l'eau !
- Pour charger l'appareil, utilisez exclusivement le câble de recharge fourni.
- Pour charger l'appareil, utilisez uniquement un adaptateur secteur USB de la classe de protection II, agréé pour une utilisation avec des appareils ménagers, offrant une tension de sortie de 5 V  $\equiv$  ainsi qu'un courant de sortie d'au max. 1 A.
- Lors de l'utilisation d'un adaptateur secteur USB, la prise secteur utilisée doit toujours être facilement accessible afin que l'adaptateur secteur USB puisse être rapidement retiré en situation d'urgence. Respectez à ce sujet le mode d'emploi de l'adaptateur secteur USB.

## **7. Avant la première utilisation**

1) Chargez la batterie comme décrit au chapitre

### **8.1. Charger la batterie intégrée.**

2) Avant la première utilisation, nous recommandons de nettoyer l'appareil et toutes les pièces selon la description au chapitre **9. Nettoyage et entretien**. Vous éliminerez ainsi d'éventuels résidus du processus de production.

L'appareil est maintenant prêt à être utilisé.

## 8. Utilisation

### 8.1. Charger la batterie intégrée

#### DANGER !

- Chargez l'appareil uniquement dans des locaux intérieurs secs et pas à proximité directe d'eau, p. ex. à côté ou au-dessus d'un lavabo rempli d'eau.

#### Remarque

- Avant d'utiliser l'appareil pour la première fois, la batterie intégrée doit être entièrement chargée.
- Le câble de recharge USB **(12)** et le port USB-C **(7)** servent uniquement à charger la batterie interne. Ils ne conviennent pas à la transmission de données.
- Pour charger l'appareil, utilisez uniquement un adaptateur secteur USB de la classe de protection II, agréé pour une utilisation avec des appareils ménagers, offrant une tension de sortie de 5 V  $\equiv$  ainsi qu'un courant de sortie d'au max. 1 A.
- Utilisez exclusivement le câble de recharge USB livré pour charger la batterie intégrée. Débranchez le câble de recharge USB une fois l'opération de recharge de l'appareil terminée.
- L'appareil ne peut pas être utilisé lorsqu'il est en cours de recharge.
  - 1) Assurez-vous que l'appareil est entièrement sec et éteint.
  - 2) Reliez le connecteur USB-A du câble de recharge USB à un adaptateur secteur USB adapté.
  - 3) Relevez le cache du port USB-C. Reliez la fiche USB-C du câble de recharge USB au port USB-C de l'appareil.
  - 4) Branchez l'adaptateur secteur dans une prise secteur. La LED d'état de charge **(6)** clignote et indique ainsi que la recharge est en cours.

LED d'état de charge <b>(6)</b>	État de charge
Clignote	La batterie est en cours de recharge.
Clignote	Batterie faible. Recharger immédiatement.
Allumée en permanence.	La batterie est finie de recharger.

- 5) Dès que la LED d'état de charge reste allumée en permanence, la batterie est finie de recharger.
- 6) Débranchez l'adaptateur secteur USB de la prise secteur et le câble de recharge USB de l'appareil. Remettez toujours le cache dans son logement et protégez ainsi le port USB-C de l'appareil.

### 8.2. Mettre en place / retirer l'embout émeri

Pour mettre en place un embout émeri **(3)/(10)** (voir fig. C) :

- 1) Glissez l'embout émeri avec le support **(2)** dans le côté du logement **(9)** situé en face de la touche  **(8)** latérale.
- 2) Poussez l'autre côté de l'embout émeri vers le bas et le support ainsi dans le logement. Si nécessaire, aidez-vous de votre doigt et poussez le support légèrement vers l'intérieur. Veillez à ce que l'embout émeri glisse et s'enclenche correctement dans le logement.

Pour retirer un embout émeri **(3)/(10)** (voir fig. C) :

- 1) Maintenez la touche latérale  **(8)** enfoncée et pressez légèrement l'embout émeri vers le côté opposé.
- 2) Sortez ensuite l'embout émeri par le haut de l'appareil.

### 8.3. Utilisation

#### **AVERTISSEMENT !**

- ▶ Les couches plus profondes de la peau peuvent être endommagées après un traitement trop long et trop intense. Nous vous conseillons par conséquent de contrôler régulièrement les résultats au fur et à mesure du traitement. Les personnes diabétiques notamment sont moins sensibles des mains et des pieds.

#### **Remarque**

- ▶ Vous pouvez effectuer le traitement à sec ou sous l'eau courante, par exemple sous la douche. Veillez à ce que le cache obture le port USB-C **(7)** !
- ▶ Ne laissez toutefois pas la peau ramollir trop fortement. Cela peut réduire l'efficacité du traitement. N'effectuez donc pas de prétraitement dans un bain d'eau avant d'utiliser l'appareil ou réduisez par exemple la quantité d'eau pendant le traitement.
- ▶ Arrêtez immédiatement tout traitement si vous le ressentez comme désagréable ou s'il vous sentez des douleurs.

#### 1) Choisissez l'embout émeri souhaité **(3)/(10)**:

- embout émeri à gros grain **(3)** (couleur) : pour une corne épaisse
- embout émeri à grain fin **(10)** (gris) : pour une corne moins épaisse et pour lisser la corne.

#### 2) Insérez l'embout de ponçage.

#### 3) Appuyez sur la touche MARCHE/ARRÊT **(5)** pendant 2 secondes env. L'embout émeri tourne. En appuyant sur la touche de vitesse **(4)**, vous pouvez sélectionner une vitesse de rotation plus élevée ou plus basse.

#### 4) Passez maintenant lentement l'embout émeri sur la corne à éliminer. Déplacez pour cela l'appareil dans différentes directions. Lors du traitement, ne restez pas trop longtemps au même endroit. Une chaleur désagréable due au frottement pourrait apparaître.

#### **Remarque**

- ▶ Si vous exercez une pression trop importante sur la peau avec l'appareil, l'embout émeri s'arrête. Réduisez dans ce cas la pression de manière à ce que l'embout émeri se remette à tourner et continuez le traitement.

- ▶ Remplacez les embouts émeri lorsqu'ils ne produisent plus l'effet abrasif souhaité. Si vous souhaitez commander des embouts émeri neufs, veuillez vous adresser à notre service après-vente (voir chapitre **11. Commander des pièces de rechange**).
- 5) Lorsque vous avez terminé le traitement, appuyez sur la touche MARCHE/ARRÊT  pendant 2 secondes environ. L'appareil s'éteint.
- 6) Retirez les cellules mortes et la poussière de l'embout émeri et de l'appareil à l'aide du pinceau de nettoyage **(11)**. Si nécessaire, placez la coiffe de protection **(1)** sur l'appareil de manière à ce que les deux petits crochets à l'avant et à l'arrière s'insèrent dans les encoches correspondantes de l'appareil.

#### **Remarque**

- ▶ Après le traitement, appliquez une crème de soin sur la peau.

## 9. Nettoyage et entretien

#### **DANGER !**

- ▶ Ne nettoyez pas l'appareil ni l'accessoire pendant la recharge. Débranchez au préalable l'adaptateur secteur USB de la prise secteur et le câble de recharge USB **(12)** de l'appareil. Veillez à ce que le cache obture le port USB-C **(7)** !

#### **ATTENTION !**

- ▶ N'utilisez pas de produits de nettoyage chimiques, agressifs ou abrasifs. Ils attaquent la surface de l'appareil.
- ▶ N'immergez jamais l'appareil entièrement dans de l'eau ou dans d'autres liquides !
- ◆ Nettoyez l'appareil et les embouts émeri **(3)/(10)** après chaque utilisation avec le pinceau de nettoyage **(11)**.
- ◆ Nettoyez l'appareil à l'aide d'un chiffon humide. Essuyez ensuite l'appareil avec un chiffon sec et propre.
- ◆ Rincez bien les embouts émeri à l'eau courante.
- ◆ Pour des raisons d'hygiène, nous recommandons de désinfecter les embouts émeri après chaque utilisation. Humidifiez un chiffon ou une brosse avec du désinfectant et traitez-en les embouts émeri.

## 10. Rangement

- ◆ Rangez l'appareil dans un endroit sec et propre.
- ◆ Ne stockez jamais l'appareil à l'état déchargé. Un stockage prolongé de l'appareil déchargé peut provoquer une détérioration irréversible de la batterie. Si l'appareil reste stocké pendant une période prolongée, il faut contrôler régulièrement l'état de charge de la batterie. L'état de charge optimal se situe entre 50 et 80 %.

## 11. Commander des pièces de rechange

Sur Internet, vous pouvez commander confortablement des pièces de rechange pour ce produit sur [www.kompernass.com](http://www.kompernass.com).



Scannez le code QR avec votre smartphone/tablette.

Ce code QR vous donne un accès direct à notre site web sur lequel vous pouvez visualiser et commander les pièces de rechange disponibles.

## 12. Recyclage

### 12.1. Recyclage de l'appareil et de l'emballage



Le symbole de la poubelle barrée signifie que cet appareil ne doit pas être jeté avec les ordures ménagères à la fin de sa période d'utilisation.

L'appareil doit être remis aux points de collecte établis, aux déchetteries ou aux entreprises chargées du recyclage.

Veuillez effacer toutes vos données personnelles avant le retour.

Avant le retour, veuillez retirer les piles ou batteries qui ne sont pas enfermées dans l'ancien appareil, ainsi que les lampes pouvant être retirées sans destruction et recyclez-les séparément.

Pour les batteries inamovibles, il convient de signaler leur présence dans l'appareil au moment de le rapporter au recyclage.

**La batterie inamovible dans cet appareil ne peut pas être retirée pour être recyclée.**

L'emballage est constitué de matériaux écologiques que vous pouvez recycler par le biais des services de recyclage locaux.

Éliminez l'emballage dans le respect de l'environnement.

## 12.2. Recyclage des piles/batteries



Les piles/batteries doivent être traitées comme des déchets spéciaux devant être obligatoirement recyclés dans le respect de l'environnement par les entités correspondantes (commerçants, revendeurs spécialisés, services municipaux, entreprises de recyclage professionnel). Les piles/batteries peuvent contenir des métaux lourds toxiques.

Les métaux lourds qu'elles contiennent sont repérés par les lettres suivantes sous le symbole : Cd = cadmium, Hg = mercure, Pb = plomb.

Par conséquent, ne jetez pas les piles/batteries dans les ordures ménagères, rapportez-les au contraire à un point de collecte séparé.

Ne rapportez les piles/batteries qu'à l'état déchargé.

## 13. Garantie pour Kompernass Handels GmbH (France)

Chère cliente, cher client,

Cet appareil est garanti 3 ans à partir de la date d'achat. Si ce produit venait à présenter des vices, vous disposez de droits légaux face au vendeur de ce produit. Vos droits légaux ne sont pas restreints par notre garantie présentée ci-dessous.

### Conditions de garantie

La période de garantie débute à la date d'achat. Veuillez bien conserver le ticket de caisse. Celui-ci servira de preuve d'achat. Si dans un délai de trois ans suivant la date d'achat de ce produit, un vice de matériel ou de fabrication venait à apparaître, le produit sera réparé, remplacé gratuitement par nos soins ou le prix d'achat remboursé, selon notre choix. Cette prestation sous garantie nécessite, dans le délai de trois ans, la présentation de l'appareil défectueux et du justificatif d'achat (ticket de caisse) ainsi que la description brève du vice et du moment de son apparition. Si le vice est couvert par notre garantie, vous recevrez le produit réparé ou un nouveau produit en retour. Aucune nouvelle période de garantie ne débute avec la réparation ou l'échange du produit.

## **Période de garantie et réclamation légale pour vices cachés**

L'exercice de la garantie ne prolonge pas la période de garantie. Cette disposition s'applique également aux pièces remplacées ou réparées. Les dommages et vices éventuellement déjà présents à l'achat doivent être signalés immédiatement après le déballage. Toute réparation survenant après la période sous garantie fera l'objet d'une facturation.

## **Étendue de la garantie**

L'appareil a été fabriqué avec soin conformément à des directives de qualité strictes et consciencieusement contrôlé avant sa livraison. La prestation de la garantie s'applique aux vices de matériel et de fabrication. Cette garantie ne s'étend pas aux pièces du produit qui sont exposées à une usure normale et peuvent de ce fait être considérées comme pièces d'usure, ni aux détériorations de pièces fragiles, par ex. interrupteurs ou pièces en verre.

Cette garantie devient caduque si le produit est détérioré, utilisé ou entretenu de manière non conforme. Toutes les instructions listées dans le manuel d'utilisation doivent être exactement respectées pour une utilisation conforme du produit. Des buts d'utilisation et actions qui sont déconseillés dans le manuel d'utilisation, ou dont vous êtes avertis doivent également être évités.

Le produit est uniquement destiné à un usage privé et ne convient pas à un usage professionnel. La garantie est annulée en cas d'entretien incorrect et inapproprié, d'usage de la force et en cas d'intervention non réalisée par notre centre de service après-vente agréé.

## **Article L217-16 du Code de la consommation**

Lorsque l'acheteur demande au vendeur, pendant le cours de la garantie commerciale qui lui a été consentie lors de l'acquisition ou de la réparation d'un bien meuble, une remise en état couverte par la garantie, toute période d'immobilisation d'au moins sept jours vient s'ajouter à la durée de la garantie qui restait à courir. Cette période court à compter de la demande d'intervention de l'acheteur ou de la mise à disposition pour réparation du bien en cause, si cette mise à disposition est postérieure à la demande d'intervention.

Indépendamment de la garantie commerciale souscrite, le vendeur reste tenu des défauts de conformité du bien et des vices rédhibitoires dans les conditions prévues aux articles L217-4 à L217-13 du Code de la consommation et aux articles 1641 à 1648 et 2232 du Code Civil.

## **Article L217-4 du Code de la consommation**

Le vendeur livre un bien conforme au contrat et répond des défauts de conformité existant lors de la délivrance. Il répond également des défauts de conformité résultant de l'emballage, des instructions de montage ou de l'installation lorsque celle-ci a été mise à sa charge par le contrat ou a été réalisée sous sa responsabilité.

## **Article L217-5 du Code de la consommation**

Le bien est conforme au contrat :

1° S'il est propre à l'usage habituellement attendu d'un bien semblable et, le cas échéant :

- s'il correspond à la description donnée par le vendeur et possède les qualités que celui-ci a présentées à l'acheteur sous forme d'échantillon ou de modèle ;
- s'il présente les qualités qu'un acheteur peut légitimement attendre eu égard aux déclarations publiques faites par le vendeur, par le producteur ou par son représentant, notamment dans la publicité ou l'étiquetage ;

2° Ou s'il présente les caractéristiques définies d'un commun accord par les parties ou être propre à tout usage spécial recherché par l'acheteur, porté à la connaissance du vendeur et que ce dernier a accepté.

## **Article L217-12 du Code de la consommation**

L'action résultant du défaut de conformité se prescrit par deux ans à compter de la délivrance du bien.

## **Article 1641 du Code civil**

Le vendeur est tenu de la garantie à raison des défauts cachés de la chose vendue qui la rendent impropre à l'usage auquel on la destine, ou qui diminuent tellement cet usage que l'acheteur ne l'aurait pas acquise, ou n'en aurait donné qu'un moindre prix, s'il les avait connus.

## Article 1648 1er alinéa du Code civil

L'action résultant des vices rédhibitoires doit être intentée par l'acquéreur dans un délai de deux ans à compter de la découverte du vice. Les pièces détachées indispensables à l'utilisation du produit sont disponibles pendant la durée de la garantie du produit.

### Procédure en cas de garantie

Afin de garantir un traitement rapide de votre demande, veuillez suivre les indications suivantes :

- Veuillez avoir à portée de main pour toutes questions le ticket de caisse et la référence article (IAN) 515976\_2510 en tant que justificatif de votre achat.
- Vous trouverez la référence sur la plaque signalétique sur le produit, une gravure sur le produit, sur la page de garde du mode d'emploi (en bas à gauche) ou sur l'autocollant au dos ou sur le dessous du produit.
- Si des erreurs de fonctionnement ou d'autres vices venaient à apparaître, veuillez d'abord contacter le département service clientèle cité ci-dessous par **téléphone** ou par **e-mail**.
- Vous pouvez ensuite retourner un produit enregistré comme étant défectueux en joignant le ticket de caisse et en indiquant en quoi consiste le vice et quand il est survenu, sans devoir l'affranchir à l'adresse de service après-vente communiquée.

## 14. Garantie pour Kompennass Handels GmbH (Belgique/Suisse)

Chère cliente, cher client,

Cet appareil est garanti 3 ans à partir de la date d'achat. Si ce produit venait à présenter des vices, vous disposez de droits légaux face au vendeur de ce produit. Vos droits légaux ne sont pas restreints par notre garantie présentée ci-dessous.

### Conditions de garantie

La période de garantie débute à la date d'achat. Veuillez bien conserver le ticket de caisse. Celui-ci servira de preuve d'achat. Si dans un délai de trois ans suivant la date d'achat de ce produit, un vice de matériel ou de fabrication venait à apparaître, le produit sera réparé, remplacé gratuitement par nos soins ou le prix d'achat remboursé, selon notre choix. Cette prestation sous garantie nécessite, dans le délai de trois ans, la présentation de l'appareil défectueux et du justificatif d'achat (ticket de caisse) ainsi que la description brève du vice et du moment de son apparition. Si le vice est couvert par notre garantie, vous recevrez le produit réparé ou un nouveau produit en retour. Aucune nouvelle période de garantie ne débute avec la réparation ou l'échange du produit.

### Période de garantie et réclamation légale pour vices cachés

L'exercice de la garantie ne prolonge pas la période de garantie. Cette disposition s'applique également aux pièces remplacées ou réparées. Les dommages et vices éventuellement déjà présents à l'achat doivent être signalés immédiatement après le déballage. Toute réparation survenant après la période sous garantie fera l'objet d'une facturation.

### Étendue de la garantie

L'appareil a été fabriqué avec soin conformément à des directives de qualité strictes et consciencieusement contrôlé avant sa livraison. La prestation de la garantie s'applique aux vices de matériel et de fabrication. Cette garantie ne s'étend pas aux pièces du produit qui sont exposées à une usure normale et peuvent de ce fait être considérées comme pièces d'usure, ni aux détériorations de pièces fragiles, par ex. interrupteurs ou pièces en verre.

Cette garantie devient caduque si le produit est détérioré, utilisé ou entretenu de manière non conforme. Toutes les instructions listées dans le manuel d'utilisation doivent être exactement respectées pour une utilisation conforme du produit. Des buts d'utilisation et actions qui sont déconseillés dans le manuel d'utilisation, ou dont vous êtes avertis doivent également être évités.

Le produit est uniquement destiné à un usage privé et ne convient pas à un usage professionnel. La garantie est annulée en cas d'entretien incorrect et inapproprié, d'usage de la force et en cas d'intervention non réalisée par notre centre de service après-vente agréé.

### Procédure en cas de garantie

Afin de garantir un traitement rapide de votre demande, veuillez suivre les indications suivantes :

- Veuillez avoir à portée de main pour toutes questions le ticket de caisse et la référence article (IAN) 515976\_2510 en tant que justificatif de votre achat.
- Vous trouverez la référence sur la plaque signalétique sur le produit, une gravure sur le produit, sur la page de garde du mode d'emploi (en bas à gauche) ou sur l'autocollant au dos ou sur le dessous du produit.
- Si des erreurs de fonctionnement ou d'autres vices venaient à apparaître, veuillez d'abord contacter le département service clientèle cité ci-dessous par **téléphone** ou par **e-mail**.
- Vous pouvez ensuite retourner un produit enregistré comme étant défectueux en joignant le ticket de caisse et en indiquant en quoi consiste le vice et quand il est survenu, sans devoir l'affranchir à l'adresse de service après-vente communiquée.

## 15. Service après-vente

### FR Service France

Tel.: 0800 919270

E-Mail: [kompernass@lidl.fr](mailto:kompernass@lidl.fr)

### BE Service Belgique

Tel.: 0800 12089

E-Mail: [kompernass@lidl.be](mailto:kompernass@lidl.be)

**IAN 515976\_2510**

## 16. Importateur

### Pour le marché de l'UE

KOMPERNASS HANDELS GMBH

BURGSTRASSE 21

44867 BOCHUM

ALLEMAGNE

[www.kompernass.com](http://www.kompernass.com)

### Pour le marché du Royaume-Uni

Lidl Great Britain Ltd

Lidl House 14 Kingston Road

Surbiton

KT5 9NU



# Inhoud

<b>1. Gebruik in overeenstemming met de bestemming</b>	<b>34</b>
<b>2. Gebruikte waarschuwingen en pictogrammen</b>	<b>34</b>
<b>3. Inhoud van het pakket</b>	<b>35</b>
<b>4. Apparaatbeschrijving</b>	<b>35</b>
<b>5. Technische gegevens</b>	<b>35</b>
<b>6. Veiligheidsvoorschriften</b>	<b>35</b>
<b>7. Vóór het eerste gebruik</b>	<b>37</b>
<b>8. Bediening</b>	<b>37</b>
8.1. Ingebouwde accu opladen .....	37
8.2. Slijkop bevestigen/verwijderen .....	38
8.3. Gebruik .....	38
<b>9. Reiniging en onderhoud</b>	<b>39</b>
<b>10. Opbergen</b>	<b>39</b>
<b>11. Vervangingsonderdelen bestellen</b>	<b>40</b>
<b>12. Afvoeren</b>	<b>40</b>
12.1. Apparaat en verpakking afvoeren .....	40
12.2. Batterijen/accu's afvoeren .....	40
<b>13. Garantie van Kompernaß Handels GmbH</b>	<b>40</b>
13.1. Service .....	41
13.2. Importeur .....	41

## 1. Gebruik in overeenstemming met de bestemming

Dit apparaat is uitsluitend bestemd voor het verwijderen van eelt op de voeten. Het is uitsluitend bestemd voor privégebruik. Gebruik het apparaat niet bedrijfsmatig.

Een ander of verdergaand gebruik geldt als niet in overeenstemming met de bestemming.

## 2. Gebruikte waarschuwingen en pictogrammen

In deze gebruiksaanwijzing, op de verpakking en op het apparaat worden de volgende waarschuwingen en pictogrammen gebruikt (indien van toepassing):

	<b>GEVAAR!</b> Een waarschuwing met dit pictogram en met het signaalwoord "GEVAAR" duidt op een onmiddellijk aanwezige gevaarlijke situatie die fataal of ernstig letsel tot gevolg heeft als deze niet wordt vermeden.
	<b>WAARSCHUWING!</b> Een waarschuwing met dit pictogram en met het signaalwoord "WAARSCHUWING" duidt op een mogelijk gevaarlijke situatie die fataal of ernstig letsel tot gevolg kan hebben als deze niet wordt vermeden.
	<b>VOORZICHTIG!</b> Een waarschuwing met dit pictogram en met het signaalwoord "VOORZICHTIG" duidt op een mogelijk gevaarlijke situatie die licht of matig letsel tot gevolg kan hebben als deze niet wordt vermeden.
	<b>LET OP!</b> Een waarschuwing met dit pictogram en met het signaalwoord "LET OP" duidt op een mogelijke situatie die materiële schade tot gevolg kan hebben als deze niet wordt vermeden.
	<b>Opmerking:</b> een opmerking bevat extra informatie die de omgang met het apparaat vergemakkelijkt.
	Gelijkstroom/-spanning

	Afneembare voedingsunit
	Bescherming door extra lage spanning
	Apparaat alleen binnenshuis gebruiken.
	Gebruiksaanwijzing opvolgen
	USB® is een wettig gedeponeerd handelsmerk van USB Implementers Forum, Inc. Alle overige namen en producten kunnen handelsmerken of gedeponeerde handelsmerken van hun respectieve eigenaren zijn.
	Elektrisch apparaat niet via het huisvuil verwijderen!
	Voer de verpakking af in overeenstemming met de milieuvorschriften.
	Verpakking van recyclebare materialen. Neem de aanduiding van de verpakkingsmaterialen in acht bij de afvalscheiding: de verpakkingsmaterialen zijn voorzien van afkortingen (a) en cijfers (b) met de volgende betekenis: 1-7: kunststoffen, 20-22: papier en karton, 80-98: composietmaterialen.
	De verpakking bevat bestanddelen van papier en/of karton.
	De verpakking bevat bestanddelen van plastic en/of metaal.
	Dit teken bevestigt dat het product voldoet aan de britse productveiligheidseisen.

**FR** Cet appareil et ses accessoires se recyclent

A DÉPOSER EN MAGASIN OU A DÉPOSER EN DÉCHÈTERIE

Points de collecte sur [www.quefairemesdechets.fr](http://www.quefairemesdechets.fr)  
Privilégiez la réparation ou le don de votre appareil !

**FR** ÉLÉMENTS D'EMBALLAGE

**FR** Het product, de verpakking en de gebruiksaanwijzing zijn recycleerbaar, vallen onder de uitgebreide producentenverantwoordelijkheid en worden gescheiden ingezameld.

### 3. Inhoud van het pakket

- Handgreep
- Beschermkapje
- Grove slijpkop (gekleurd)
- Fijne slijpkop (grijs)
- Schoonmaakborsteltje
- Oplaadkabel
- Gebruiksaanwijzing

### 4. Apparaatbeschrijving

- 1 Beschermkapje
- 2 Houder
- 3 Slijpkop grof (gekleurd)
- 4 Snelheidstoets  $\pm$
- 5 Aan-uitknop  $\odot$
- 6 Laadtoestand-led
- 7 USB C-aansluiting met afdekking
- 8 Knop  $\oplus$  voor verwijdering van slijpopzetstuk
- 9 Opname
- 10 Slijpkop fijn (grijs)
- 11 Schoonmaakborsteltje
- 12 USB-oplaadkabel (USB type A naar USB type C)

## 5. Technische gegevens

Ingangsspanning	5 V $\equiv$
Stroomopname	1 A max.
Ingebouwde accu (li-ion)	1500 mAh / 3,7 V $\equiv$ / 5,55 Wh
Beschermingsgraad	IPX7 bescherming tegen tijdelijk onderdompelen

## 6. Veiligheidsvoorschriften

### GEVAAR!

- Sluit de USB-netvoedingsadapter voor het opladen alleen aan op een correct geïnstalleerd en geaard stopcontact. De netspanning moet overeenstemmen met de gegevens op het typeplaatje van de USB-netvoedingsadapter.
- Haal bij storing van het apparaat en voordat u het apparaat schoonmaakt, de USB-netvoedingsadapter uit het stopcontact en de oplaadkabel uit het apparaat.
- Let erop dat de oplaadkabel tijdens het opladen niet nat of vochtig wordt. Leg de kabel zodanig dat deze niet bekneld of beschadigd kan raken.
- Als het apparaat of een accessoire beschadigd is, gebruik het dan niet meer om risico's te voorkomen.
- Wickel de oplaadkabel niet om het apparaat heen en bescherm hem tegen beschadiging.

- Pak de oplaadkabel en de USB-netvoedingsadapter nooit met natte handen vast.
-  Laad het apparaat nooit op in de buurt van water, met name niet in de buurt van een wastafel, badkuip of vergelijkbare bassins. De nabijheid van water vormt een gevaar, ook als het apparaat is uitgeschakeld!
- Het apparaat moet volledig droog zijn voordat u met opladen begint!
- Haal na het opladen altijd de USB-netvoedingsadapter uit het stopcontact en de oplaadkabel uit het apparaat. Bescherm altijd de USB C-aansluiting van het apparaat door de afdekking in de uitsparing te steken!
- Schakel het apparaat na elk gebruik en voorafgaand aan het reinigen en opladen uit.
- Dit apparaat mag worden gebruikt door kinderen vanaf 8 jaar en door personen met beperkte lichamelijke, zintuiglijke of geestelijke vermogens of personen met gebrekkige ervaring en kennis, wanneer ze onder toezicht staan of als ze het apparaat veilig hebben leren gebruiken en de mogelijke gevaren begrijpen.
- Kinderen mogen niet met het apparaat spelen.
- Kinderen mogen zonder toezicht geen reiniging en gebruikersonderhoud uitvoeren.
- Bij langduriger gebruik kan de huid erg warm worden. Las daarom pauzes in. Anders bestaat er gevaar voor verbranding!
- Houd tijdens het gebruik lang haar, kleding en andere voorwerpen, zoals handdoeken, uit de buurt van het apparaat.

### **WAARSCHUWING!**

- Gebruik het apparaat niet op verwonde, tere of geïrriteerde huid.
- Open of repareer de behuizing van het apparaat nooit zelf. In dat geval is de veiligheid niet gegarandeerd en vervalt de garantie. Laat het apparaat als het defect is uitsluitend door een bevoegd technicus of door de klantenservice repareren.
- Gebruik uitsluitend de originele accessoires voor dit apparaat. Accessoires van andere producenten zijn wellicht ongeschikt en brengen risico's met zich mee!
- Knik of plet de oplaadkabel niet en leg de oplaadkabel zodanig dat niemand erop kan gaan staan of erover kan struikelen.
- Verpakkingsmateriaal mag niet als speelgoed worden gebruikt.

## **⚠ WAARSCHUWING! VEILIGHEIDS-VOORSCHRIFTEN VOOR ACCU'S**

- Het product bevat een lithiumionaccu of deze is bij het product meegeleverd.
- Dit apparaat bevat een accu die niet kan worden vervangen.
- Het apparaat heeft een geïntegreerde lithiumionaccu. Een verkeerde omgang kan resulteren in brand, explosies, weglekken van gevaarlijke stoffen en andere gevaarlijke situaties!
- Het apparaat mag niet in open vuur worden gegooid.
- De accu niet openen of kortsluiten. Daardoor kan de accu oververhit raken en barsten. Er bestaat brandgevaar!

## **ⓘ LET OP!**

- Bescherm het apparaat tegen schokken, stof, chemicaliën, sterke temperatuurschommelingen en warmtebronnen die te dichtbij staan (kachels, verwarming).
- Gebruik het apparaat nooit onder dekens, kussens enz.
- Zorg ervoor dat de aandrijving altijd vrij kan draaien. Anders raakt het apparaat oververhit en raakt het onherstelbaar beschadigd.
- Het apparaat is geschikt voor gebruik onder de douche. Dompel het apparaat echter niet volledig onder in water!

- Gebruik uitsluitend de meegeleverde op-laadkabel om het apparaat op te laden.
- Gebruik uitsluitend een USB-netvoedingsadapter van beschermingsklasse II, die is goedgekeurd voor gebruik met huishoudelijke apparaten, met een uitgangsspanning van 5 V  $\equiv$  en een uitgangsstroom van max. 1 A om het apparaat op te laden.
- Bij gebruik van een USB-netvoedingsadapter moet het gebruikte stopcontact altijd goed toegankelijk zijn om in noodgevallen de USB-netvoedingsadapter snel uit het stopcontact te kunnen trekken. Raadpleeg ook de gebruiksaanwijzing van de USB-netvoedingsadapter.

## **7. Vóór het eerste gebruik**

- 1) Laad de accu op zoals beschreven in het hoofdstuk

### **8.1. Ingebouwde accu opladen.**

- 2) Het verdient aanbeveling om vóór het eerste gebruik het apparaat en alle onderdelen te reinigen zoals beschreven in het hoofdstuk **9. Reiniging en onderhoud**. Verwijder bijvoorbeeld eventuele restanten van het productieproces.

Nu is het apparaat klaar voor gebruik.

## **8. Bediening**

### **8.1. Ingebouwde accu opladen**

#### **⚠ GEVAAR!**

- ▶ Laad het apparaat alleen op in droge binnenruimten en niet in de directe nabijheid van water, bijv. naast of boven een met water gevulde gootsteen.

#### **ⓘ Opmerking**

- ▶ Voordat u het apparaat voor het eerst in gebruik neemt, moet u de ingebouwde accu volledig opladen.

- ▶ De USB-oplaadkabel **(12)** en de USB-oplaadaansluiting **(7)** dienen uitsluitend voor het opladen van de interne accu. Ze zijn niet geschikt voor gegevensoverdracht.
  - ▶ Gebruik uitsluitend een USB-netvoedingsadapter van beschermingsklasse II, die is goedgekeurd voor gebruik met huishoudelijke apparaten, met een uitgangsspanning van 5 V  $\equiv$  en een uitgangsstroom van max. 1 A om het apparaat op te laden.
  - ▶ Gebruik uitsluitend de meegeleverde USB-oplaadkabel voor het opladen van de ingebouwde accu. Verwijder de USB-oplaadkabel nadat het apparaat is opgeladen.
  - ▶ Het apparaat kan tijdens het opladen niet worden gebruikt.
- 1) Controleer of het apparaat volledig droog en uitgeschakeld is.
  - 2) Verbind de USB-A-stekker van de USB-oplaadkabel met een geschikte USB-netvoedingsadapter.
  - 3) Klap de afdekking van de USB C-aansluiting omhoog. Verbind de USB C-stekker van de USB-oplaadkabel met de USB C-aansluiting van het apparaat.
  - 4) Steek de netvoedingsadapter in een stopcontact. De laadtoestand-led **(6)** knippert en geeft zo aan dat het apparaat wordt opgeladen.

Laadtoestand-led (6)	Laadtoestand
Knippert	Accu wordt opgeladen.
Knippert	Accuniveau laag. Onmiddellijk opladen.
Brandt continu	Accu is opgeladen.

- 5) Zodra de laadtoestand-led continu brandt, is de accu opgeladen.
- 6) Haal de USB-netvoedingsadapter uit het stopcontact en haal de USB-oplaadkabel uit het apparaat. Steek altijd de afdekking weer in de uitsparing om de USB C-aansluiting van het apparaat te beschermen.

## 8.2. Slijpkop bevestigen/verwijderen

U bevestigt als volgt een slijpkop **(3)/(10)** (zie afb. C):

- 1) Schuif de slijpkop met de houder **(2)** in de kant van de houder **(9)** die zich tegenover de knop aan de zijkant  **(8)** bevindt.
- 2) Druk de andere kant van de slijpkop omlaag en druk zo de houder in de opname. Gebruik eventueel ook uw vinger en druk de houder een beetje naar binnen. Let erop dat de slijpkop correct in de opname glijdt en vastklikt.

U neemt als volgt een slijpkop **(3)/(10)** af (zie afb. C):

- 1) Houd de knop aan de zijkant  **(8)** ingedrukt en druk de slijpkop licht naar de tegenoverliggende kant.
- 2) Trek dan de slijpkop omhoog uit het apparaat.

## 8.3. Gebruik

### WAARSCHUWING!

- ▶ Bij te lange en intensieve behandeling kunnen er ook verwondingen optreden in diepere huidlagen. Controleer daarom regelmatig de behandelingsresultaten. Met name diabetici zijn aan de handen en voeten minder gevoelig.

### Opmerking

- ▶ U kunt de behandeling droog uitvoeren of met stromend water, bijv. onder de douche. Let erop dat de afdekking de USB C-aansluiting **(7)** goed afsluit!
- ▶ Laat de huid echter niet te week worden door het water. Daardoor kan de behandeling minder effectief worden. Voer daarom voorafgaand aan het gebruik van het apparaat geen voorbehandeling in een waterbad uit of verminder bijv. de hoeveelheid water tijdens de behandeling.
- ▶ Stop meteen met het gebruik van het apparaat als de behandeling onaangenaam of pijnlijk is.

- 1) Kies de gewenste slijpkop **(3)/(10)**:
  - grove slijpkop **(3)** (gekleurd): voor dikke eeltlagen
  - fijne slijpkop **(10)** (grijs): voor dünnere eeltlagen en voor het glad maken van het eelt.
- 2) Bevestig de slijpkop.
- 3) Houd de aan-uitknop **⏻ (5)** ca. 2 seconden ingedrukt. De slijpkop begint te draaien. Door op de snelheidstoets **⚡ (4)** te drukken kunt u kiezen tussen een hoge en lage rotatiesnelheid.
- 4) Ga nu langzaam met de slijpkop over het te verwijderen eelt. Beweeg het apparaat daarbij in verschillende richtingen. Blijf bij de behandeling niet te lang op één plek. Door de wrijving kan er een onaangename warmte ontstaan.

### **i** **Opmerking**

- ▶ Wanneer u met het apparaat een te hoge druk op de huid uitoefent, stopt de slijpkop. Verminder in dat geval de druk, zodat de slijpkop weer draait, en ga verder met de behandeling.
  - ▶ Vervang de slijpkoppen wanneer ze niet meer het gewenste resultaat opleveren. Neem contact op met onze service als u nieuwe slijpkoppen wilt bestellen (zie het hoofdstuk **11. Vervangingsonderdelen bestellen**).
- 5) Wanneer u klaar bent met de behandeling houdt u de aan-uitknop **⏻** ca. 2 seconden ingedrukt. Het apparaat gaat dan uit.
  - 6) Verwijder huidschilfers en stof uit de slijpkop en van het apparaat met het schoonmaakborsteltje **(11)**. Bevestig het beschermkapje **(1)** zodanig op het apparaat dat de twee haakjes aan de voor- en achterkant in de hiervoor bestemde uitsparingen in het apparaat grijpen.

### **i** **Opmerking**

- ▶ Breng na de behandeling een verzorgende crème aan op de huid.

## **9. Reiniging en onderhoud**

### **⚠ GEVAAR!**

- ▶ Reinig het apparaat en de accessoires niet tijdens het opladen. Haal eerst de USB-netvoedingsadapter uit het stopcontact en haal de USB-oplaadkabel **(12)** uit het apparaat. Let erop dat de afdekking de USB C-aansluiting **(7)** goed afsluit!

### **! LET OP!**

- ▶ Gebruik geen chemische, agressieve of schurende schoonmaakmiddelen. Deze tasten het oppervlak aan.
- ▶ Dompel het apparaat nooit volledig onder in water of in andere vloeistoffen!
- ◆ Reinig na elk gebruik het apparaat en de slijpkoppen **(3)/(10)** met het schoonmaakborsteltje **(11)**.
- ◆ Reinig het apparaat met een vochtige doek. Droog het apparaat vervolgens af met een schone, droge doek.
- ◆ Spoel de slijpkoppen onder stromend water af.
- ◆ Wij adviseren, vanuit hygiënisch oogpunt, om de slijpkoppen na elk gebruik te desinfecteren. Bevochtig een doek of een borstel met desinfectiemiddel en behandel de slijpkoppen ermee.

## **10. Opbergen**

- ◆ Bewaar het apparaat op een droge en schone plaats.
- ◆ Berg het apparaat nooit op terwijl de accu ontladen is. Langdurig opbergen in ontladen toestand kan leiden tot permanente schade aan de accu. Als het apparaat langere tijd wordt opgeborgen, moet de laadtoestand van de accu periodiek worden gecontroleerd. De optimale laadtoestand ligt tussen 50% en 80%.

## 11. Vervangingsonderdelen bestellen

Vervangingsonderdelen voor dit product kunt u altijd gemakkelijk op internet nabestellen op [www.kompernass.com](http://www.kompernass.com).



Scan de QR-code met uw smartphone/tablet.

Met deze QR-code gaat u rechtstreeks naar onze website en kunt u de beschikbare vervangingsonderdelen bestellen.

## 12. Afvoeren

### 12.1. Apparaat en verpakking afvoeren



Het symbool met een doorstreepte vuilnisbak betekent dat dit apparaat aan het einde van zijn levensduur niet met het normale huisvuil meegegeven mag worden. Het apparaat moet

worden ingeleverd bij speciaal hiervoor bestemde inzamel punten, milieustraten of afvalverwerkingsbedrijven.

Verwijder alle persoonlijke gegevens voordat u het product inlevert.

Breng batterijen of accu's die niet in het oude apparaat zitten, en lampen die kunnen worden verwijderd zonder ze te vernietigen, naar een apart inzamelpunt.

Bij vast ingebouwde accu's moet er bij het afvoeren op worden gewezen dat het product een accu bevat.

**De ingebouwde accu van dit product kan niet worden verwijderd voor afzonderlijke afvalverwerking.**

De verpakking bestaat uit milieuvriendelijke materialen, die u via de plaatselijke recyclepunten kunt afvoeren.

Voer de verpakking af volgens de milieuvoorschriften.

### 12.2. Batterijen/accu's afvoeren



Batterijen/accu's moeten als gevaarlijk afval worden behandeld en moeten daarom worden ingeleverd bij een bevoegde organisatie (winkel, vakhandel, openbaar afvalpunt, commercieel afvalverwerkingsbedrijf). Batterijen/accu's kunnen giftige zware metalen bevatten.

De zware metalen worden aangeduid met letters onder het symbool: Cd = cadmium, Hg = kwik, Pb = lood.

Deponeer batterijen/accu's daarom niet bij het huisvuil, maar lever ze gescheiden in.

Lever batterijen/accu's uitsluitend in ontladen toestand in.

## 13. Garantie van

### Kompernaß Handels GmbH

Geachte klant,

U hebt op dit apparaat 3 jaar garantie vanaf de aankoopdatum. In geval van gebreken in dit product hebt u wettelijke rechten tegenover de verkoper van het product. Deze wettelijke rechten worden door onze hierna beschreven garantie niet beperkt.

#### Garantievoorwaarden

De garantieperiode geldt vanaf de datum van aankoop.

Bewaar de kassabon zorgvuldig. U hebt hem nodig als bewijs van aankoop. Als er binnen drie jaar vanaf de aankoopdatum van dit product een materiaal- of fabricagefout optreedt, wordt - naar onze keuze - het product door ons kosteloos gerepareerd of vervangen of wordt de koopprijs terugbetaald. Voorwaarde voor deze garantie is dat het defecte apparaat en het aankoopbewijs (kassabon) binnen de termijn van drie jaar worden overlegd en dat kort wordt omschreven waaruit het gebrek bestaat en wanneer het is opgetreden.

Wanneer het defect door onze garantie wordt gedekt, krijgt u het gerepareerde product of een nieuw product retour. Met de reparatie of vervanging van het product begint er geen nieuwe garantieperiode.

## Garantieperiode en wettelijke aanspraken bij gebreken

De garantieperiode wordt door deze waarborg niet verlengd. Dat geldt ook voor vervangen en gerepareerde onderdelen. Eventueel al bij aankoop aanwezige schade en gebreken moeten meteen na het uitpakken worden gemeld. Voor reparaties na afloop van de garantieperiode worden kosten in rekening gebracht.

## Garantieomvang

Het apparaat is op basis van strenge kwaliteitsnormen met de grootst mogelijke zorg vervaardigd en voorafgaand aan de levering nauwkeurig gecontroleerd.

De garantie geldt voor materiaal- of fabricagefouten. Deze garantie geldt niet voor productonderdelen die onderhevig zijn aan normale slijtage en die daarom als slijtonderdelen worden beschouwd, of voor schade aan breekbare onderdelen zoals schakelaars of onderdelen die van glas zijn gemaakt.

Deze garantie vervalt wanneer het product is beschadigd, ondeskundig is gebruikt of is gerepareerd. Voor deskundig gebruik van het product moeten alle in de gebruiksaanwijzing beschreven aanwijzingen precies worden opgevolgd. Gebruiksdoeleinden en handelingen die in de gebruiksaanwijzing worden afgeraden of waarvoor wordt gewaarschuwd, moeten beslist worden vermeden.

Het product is uitsluitend bestemd voor privégebruik en niet voor bedrijfsmatige doeleinden. Bij verkeerd gebruik en ondeskundige behandeling, bij gebruik van geweld en bij reparaties die niet door ons erkend servicefiliaal zijn uitgevoerd, vervalt de garantie.

## Afhandeling bij een garantiekwestie

Voor een snelle afhandeling van uw aanvraag neemt u de volgende aanwijzingen in acht:

- Houd voor alle aanvragen de kassabon en het artikelnummer (IAN) 515976\_2510 als aankoopbewijs bij de hand.
- Het artikelnummer vindt u op het typeplaatje van het product, op het product gegraveerd, op de titelpagina van de gebruiksaanwijzing (linksonder) of op de sticker op de achter- of onderkant van het product.
- Als er fouten in de werking of andere gebreken optreden, neemt u eerst contact op met de hierna genoemde serviceafdeling, **telefonisch of via e-mail**.
- Een als defect geregistreerd product kunt u dan zonder portokosten naar het aan u doorgegeven serviceadres sturen. Voeg het aankoopbewijs (kassabon) bij en vermeld waaruit het gebrek bestaat en wanneer het is opgetreden.

### 13.1. Service

#### **NL** Service Nederland

Tel.: 0800 0249630

E-Mail: [kompernass@lidl.nl](mailto:kompernass@lidl.nl)

#### **BE** Service België

Tel.: 0800 12089

E-Mail: [kompernass@lidl.be](mailto:kompernass@lidl.be)

**IAN 515976\_2510**

### 13.2. Importeur

#### Voor de EU-markt

KOMPERNASS HANDELS GMBH

BURGSTRASSE 21

44867 BOCHUM

DUITSLAND

[www.kompernass.com](http://www.kompernass.com)

#### Voor de Britse markt

Lidl Great Britain Ltd

Lidl House 14 Kingston Road

Surbiton

KT5 9NU



# Indice

<b>1. Uso conforme</b>	<b>44</b>
<b>2. Avvisi e simboli utilizzati</b>	<b>44</b>
<b>3. Materiale in dotazione</b>	<b>45</b>
<b>4. Descrizione dell'apparecchio</b>	<b>45</b>
<b>5. Dati tecnici</b>	<b>45</b>
<b>6. Avvertenze di sicurezza</b>	<b>45</b>
<b>7. Prima del primo impiego</b>	<b>47</b>
<b>8. Uso</b>	<b>47</b>
8.1. Caricamento della batteria integrata	47
8.2. Inserimento/rimozione dell'accessorio per levigatura	48
8.3. Applicazione	48
<b>9. Pulizia e manutenzione</b>	<b>49</b>
<b>10. Conservazione</b>	<b>49</b>
<b>11. Ordinazione di pezzi di ricambio</b>	<b>49</b>
<b>12. Smaltimento</b>	<b>49</b>
12.1. Smaltire l'apparecchio e l'imballaggio	49
12.2. Smaltimento delle pile	50
<b>13. Garanzia della Kompernass Handels GmbH</b>	<b>50</b>
13.1. Assistenza	51
13.2. Importatore	51

## 1. Uso conforme

Questo apparecchio è destinato esclusivamente alla rimozione di callosità ai piedi. Esso è destinato solo all'uso privato. Non utilizzare l'apparecchio a fini commerciali.

Un uso diverso o esulante da quanto sopra riportato è considerato non conforme.

## 2. Avvisi e simboli utilizzati

Nel presente manuale di istruzioni, sulla confezione e sull'apparecchio vengono utilizzati gli avvisi e i simboli seguenti (se pertinenti):



	<b>PERICOLO!</b> Un avviso con questo simbolo e la parola di segnalazione "PERICOLO" indica una situazione di pericolo immediata che, se non viene evitata, ha come conseguenza la morte o una lesione grave.
	<b>AVVERTENZA!</b> Un avviso con questo simbolo e la parola di segnalazione "AVVERTENZA" indica una possibile situazione di pericolo che, se non viene evitata, potrebbe avere come conseguenza la morte o una lesione grave.
	<b>CAUTELA!</b> Un avviso con questo simbolo e la parola di segnalazione "CAUTELA" indica una possibile situazione di pericolo che, se non viene evitata, potrebbe avere come conseguenza una lesione di entità lieve o moderata.
	<b>ATTENZIONE!</b> Un avviso con questo simbolo e la parola di segnalazione "ATTENZIONE" indica una possibile situazione che, se non viene evitata, potrebbe avere come conseguenza danni materiali.
	<b>NOTA:</b> una nota fornisce ulteriori informazioni volte a facilitare l'uso dell'apparecchio.
	Corrente/tensione continua
	Unità di alimentazione amovibile

	Protezione tramite bassissima tensione
	Utilizzare l'apparecchio solo al chiuso.
	Attenersi al manuale di istruzioni
	USB® è un marchio registrato di USB Implementers Forum, Inc. Tutti gli altri nomi e prodotti possono essere marchi o marchi registrati dei rispettivi proprietari.
	Non smaltire l'apparecchio elettrico insieme ai rifiuti domestici!
	Smaltire l'imballaggio in modo ecologico.
	Imballaggio in materiali riciclabili. Per la differenziazione dei rifiuti tenere conto dell'identificazione dei materiali di imballaggio: presentano codici costituiti da abbreviazioni (a) e numeri (b) con il seguente significato: 1-7: materie plastiche, 20-22: carta e cartone, 80-98: materiali compositi.
	L'imballaggio contiene elementi di carta e/o cartone.
	L'imballaggio contiene elementi di plastica e/o metallo.
	<b>FR</b> Cet appareil et ses accessoires se recyclent A DÉPOSER EN MAGASIN OU A DÉPOSER EN DÉCHÈTERIE Points de collecte sur <a href="http://www.quefairedesdechets.fr">www.quefairedesdechets.fr</a> Privilégiez la réparation ou le don de votre appareil!
	<b>FR</b> ÉLÉMENTS D'EMBALLAGE BAC DE TRI
	<b>FR:</b> Il prodotto, l'imballaggio e il libretto di istruzioni sono riciclabili, sono soggetti ad una responsabilità estesa del produttore e vengono raccolti in maniera differenziata.

### 3. Materiale in dotazione

- Impugnatura
- Cappuccio di protezione
- Accessorio per levigatura grossolana (colorato)
- Accessorio per levigatura fine (grigio)
- Spazzolino
- Cavo di carica
- Manuale di istruzioni

### 4. Descrizione dell'apparecchio

- 1 Cappuccio di protezione
- 2 Supporti
- 3 Accessorio per levigatura grossolana (colorato)
- 4 Tasto velocità 
- 5 Tasto on/off 
- 6 LED di segnalazione del livello di carica
- 7 Presa USB tipo C con copertura
- 8 Tasto  per il ritiro dell'accessorio per levigatura
- 9 Alloggiamento
- 10 Accessorio per levigatura fine (grigio)
- 11 Pennello per la pulizia
- 12 Cavo di carica USB (da USB tipo A a USB tipo C)

### 5. Dati tecnici

Tensione d'ingresso	5 V ===
Corrente assorbita	1 A max.
Batteria integrata (ioni di litio)	1500 mAh / 3,7 V === / 5,55 Wh
Grado di protezione	IPX7 protezione contro l'immersione temporanea

### 6. Avvertenze di sicurezza

#### PERICOLO!

- Collegare l'alimentatore USB per il processo di carica solo ad una presa di corrente installata a norma e provvista di messa a terra. La tensione di rete deve corrispondere ai dati riportati sulla targhetta di identificazione dell'alimentatore USB.
- In caso di guasti e prima di pulire l'apparecchio, scollegare l'alimentatore USB dalla presa di corrente e il cavo di carica dall'apparecchio.
- Assicurarsi che durante il processo di carica il cavo di carica non sia esposto all'acqua o all'umidità. Condurlo in modo tale da impedire che si incastri o danneggi.
- In caso di danni all'apparecchio o agli accessori, per evitare pericoli non continuare a utilizzarli.
- Non avvolgere il cavo di carica attorno all'apparecchio e proteggerlo da eventuali danneggiamenti.
- Non afferrare mai il cavo di carica e l'alimentatore USB con le mani umide.
-  Non caricare mai l'apparecchio in prossimità di acqua, soprattutto di lavandini, vasche da bagno o simili. La vicinanza all'acqua rappresenta un pericolo anche ad apparecchio spento.
- L'apparecchio deve essere completamente asciutto prima di iniziare il processo di carica!

- Dopo ogni processo di carica staccare l'alimentatore USB dalla presa di corrente e il cavo di carica dall'apparecchio. Proteggere sempre la presa USB tipo C dell'apparecchio inserendo la copertura nell'incavo.
- Spegnerne l'apparecchio dopo l'uso, prima di pulirlo e prima del processo di carica.
- Il materiale di imballaggio non deve essere utilizzato come giocattolo.

### **⚠ AVVERTENZA!**

- Non utilizzare su pelle ferita, escoriata o irritata.
- Non è consentito aprire o riparare l'alloggiamento dell'apparecchio autonomamente. Aprendolo ci si espone a pericoli e la garanzia decade. Fare riparare l'apparecchio guasto solo da personale specializzato autorizzato o dall'assistenza ai clienti.
- Questo apparecchio può essere utilizzato da bambini di età superiore agli 8 anni nonché da persone con capacità fisiche, sensoriali o mentali ridotte o da persone con insufficiente esperienza o conoscenza solo se sorvegliate o istruite sull'uso sicuro dell'apparecchio e qualora ne abbiano compreso i pericoli associati.
- I bambini non devono giocare con l'apparecchio.
- La pulizia e la manutenzione a cura dell'utente non devono essere eseguite da bambini, a meno che non siano sorvegliati.

- In caso di utilizzo prolungato, si potrebbe sviluppare un forte calore sulla pelle. Si consiglia dunque di fare delle pause. In caso contrario sussiste pericolo di ustioni!
- Durante l'uso, tenere lontani dall'apparecchio capelli lunghi, indumenti o altri oggetti, ad es. asciugamani.
- Impiegare solo gli accessori originali di questo apparecchio. Gli accessori di terzi non sono adatti e il loro impiego comporta pericoli.
- Non piegare o schiacciare il cavo di carica e posizionarlo in modo che non venga calpestato o costituisca intralcio.

### **⚠ AVVERTENZA! AVVERTENZE DI SICUREZZA PER LE BATTERIE**

- Il prodotto è dotato di una batteria agli ioni di litio ovvero la batteria è inclusa al prodotto.
- Questo apparecchio contiene una batteria che non può essere sostituita.
- L'apparecchio dispone di una batteria integrata agli ioni di litio. La manipolazione errata può causare incendi, esplosioni, fuoriuscite di sostanze pericolose o altre situazioni pericolose!
- È vietato gettare l'apparecchio nel fuoco.
- Non aprire la batteria e non metterla in cortocircuito. In caso contrario la batteria potrebbe surriscaldarsi e scoppiare. Sussiste il pericolo di incendio!

## ! ATTENZIONE!

- Proteggere l'apparecchio da urti, polvere, sostanze chimiche, forti sbalzi di temperatura e sorgenti di calore troppo vicine (forni, radiatori).
- Non utilizzare mai l'apparecchio sotto coperte, cuscini, ecc.
- Assicurarsi che il motore possa sempre girare liberamente. In caso contrario, l'apparecchio si surriscalda danneggiandosi irreparabilmente.
- L'apparecchio è adatto all'uso sotto la doccia. Tuttavia, non immergere mai l'apparecchio completamente in acqua.
- Per caricare l'apparecchio utilizzare solo il cavo di carica in dotazione.
- Per caricare l'apparecchio utilizzare solo un alimentatore USB con grado di protezione II che sia omologato per l'uso con utensili domestici e abbia una tensione di uscita di 5 V  $\equiv$  e una corrente di uscita di massimo 1 A.
- Se si usa un alimentatore USB, la presa utilizzata deve essere sempre facilmente accessibile, in modo che in un'eventuale situazione di pericolo l'alimentatore USB possa essere rimosso rapidamente. Osservare anche il manuale di istruzioni dell'alimentatore USB.

## 7. Prima del primo impiego

- 1) Caricare la batteria come descritto al capitolo

### 8.1. Caricamento della batteria integrata.

- 2) Prima del primo impiego si consiglia di pulire l'apparecchio e tutti i componenti come descritto al capitolo **9. Pulizia e manutenzione**. In questo modo si possono eliminare eventuali residui del processo di produzione.

L'apparecchio è ora pronto per l'uso.

## 8. Uso

### 8.1. Caricamento della batteria integrata

#### PERICOLO!

- Caricare l'apparecchio solo in luoghi chiusi e asciutti e non vicino all'acqua, ad esempio accanto o sopra un lavabo pieno d'acqua.

#### Nota

- Prima di utilizzare l'apparecchio per la prima volta occorre caricare completamente la batteria integrata.
  - Il cavo di carica USB **(12)** e la presa USB tipo C **(7)** servono solo a caricare la batteria interna. Non sono adatti al trasferimento di dati.
  - Per caricare l'apparecchio utilizzare solo un alimentatore USB con grado di protezione II che sia omologato per l'uso con utensili domestici e abbia una tensione di uscita di 5 V  $\equiv$  e una corrente di uscita di massimo 1 A.
  - Per caricare la batteria integrata utilizzare esclusivamente il cavo di carica USB in dotazione. Al termine del processo di carica staccare il cavo di carica USB dall'apparecchio.
  - Durante il processo di carica non è possibile utilizzare l'apparecchio.
- 1) Assicurarsi che l'apparecchio sia completamente asciutto e spento.
  - 2) Collegare lo spinotto USB tipo A del cavo di carica USB a un alimentatore USB adatto.
  - 3) Sollevare la copertura della presa USB tipo C. Collegare lo spinotto USB tipo C del cavo di carica alla presa USB tipo C dell'apparecchio.

- 4) Inserire l'alimentatore in una presa di corrente. Il LED di segnalazione del livello di carica **(6)** lampeggia segnalando il processo di carica.

LED di segnalazione del livello di carica <b>(6)</b>	Livello di carica
Lampeggia	Batteria in carica.
Lampeggia	Batteria quasi scarica. Caricarla al più presto.
Si accende continuamente	La batteria è carica.

- 5) Quando il LED di segnalazione del livello di carica resta illuminato con luce fissa, la batteria è completamente carica.
- 6) Staccare l'alimentatore USB dalla presa di corrente e il cavo di carica USB dall'apparecchio. Reinserire sempre la copertura nell'incavo e proteggere così la presa USB tipo C dell'apparecchio.

## 8.2. Inserimento/rimozione dell'accessorio per levigatura

Per inserire un accessorio per levigatura **(3)/(10)** (vedere fig. C):

- 1) Spingere l'accessorio per levigatura con il supporto **(2)** nel lato dell'alloggiamento **(9)** opposto al tasto laterale **(8)**.
- 2) Premere verso il basso l'altro lato dell'accessorio per levigatura inserendo così il supporto nell'alloggiamento. Eventualmente aiutarsi con il dito e premere un poco il supporto verso l'interno. Assicurarsi che l'accessorio per levigatura scorra correttamente nell'alloggiamento e si innesti in posizione.

Per rimuovere un accessorio per levigatura **(3)/(10)** (vedere fig. C):

- 1) Mantenere premuto il tasto laterale **(8)** e spingere leggermente l'accessorio per levigatura verso il lato opposto.
- 2) Poi estrarre l'accessorio per levigatura dall'apparecchio tirandolo verso l'alto.

## 8.3. Applicazione

### ⚠ AVVERTENZA!

- In caso di trattamento troppo lungo e intenso, si potrebbero ferire strati della pelle più profondi. Controllare quindi costantemente i risultati del trattamento. In particolare nei diabetici, le mani e i piedi sono meno sensibili.

### 📘 Nota

- Il trattamento può essere effettuato a secco o con acqua corrente, ad es. sotto la doccia. Assicurarsi che la copertura della presa USB tipo C **(7)** si chiuda!
- Tuttavia non esporre la pelle all'acqua troppo a lungo, poiché ciò potrebbe ridurre l'efficacia del trattamento. Pertanto non pretrattare la pelle immergendola nell'acqua prima di utilizzare l'apparecchio o ridurre la quantità d'acqua durante il trattamento.
- Interrompere subito l'applicazione se si prova una sensazione spiacevole o si percepisce dolore.

### 1) Selezionare l'accessorio per levigatura **(3)/(10)** desiderato:

- accessorio per levigatura grossolana **(3)** (colorato): in caso di forte callosità
- accessorio per levigatura fine **(10)** (grigio): in caso di minore callosità e per levigare la pelle interessata.

### 2) Inserire l'accessorio per levigatura.

- 3) Tenere premuto il tasto On/Off **(5)** per circa 2 secondi. L'accessorio per levigatura inizia a ruotare. Premendo il tasto velocità **(4)** si può scegliere una velocità di rotazione più alta o più bassa.

- 4) Poi fare avanzare lentamente l'accessorio per levigatura lungo la callosità che si intende rimuovere. Durante tale operazione, muovere l'apparecchio in diverse direzioni. Nell'eseguire il trattamento, non sostare a lungo sullo stesso punto. In seguito all'attrito, si potrebbe sviluppare uno spiacevole senso di calore.

### 📘 Nota

- Se si esercita troppa pressione con l'apparecchio sulla pelle, l'accessorio per levigatura si arresta. In questo caso ridurre la pressione in modo che l'accessorio per levigatura riprenda a girare e proseguire con il trattamento.

- Sostituire gli accessori per levigatura quando non mostrano più l'effetto levigante desiderato. Per ordinare nuovi accessori per levigatura rivolgersi al nostro servizio di assistenza (vedere il capitolo **11. Ordinazione di pezzi di ricambio**).

- 5) Una volta concluso il trattamento, tenere premuto il tasto On/Off  per circa 2 secondi. L'apparecchio si spegne.
- 6) Rimuovere i residui cutanei e la polvere dall'accessorio per levigatura e dall'apparecchio con il pennello per la pulizia **(11)**. Applicare il cappuccio di protezione **(1)** all'apparecchio in modo che i due piccoli ganci del lato anteriore e del lato posteriore facciano presa negli appositi incavi dell'apparecchio.

#### **Nota**

- Dopo il trattamento, applicare sulla pelle una crema idratante.

## 9. Pulizia e manutenzione

### **PERICOLO!**

- Non pulire l'apparecchio e gli accessori durante il processo di carica. Prima staccare l'alimentatore USB dalla presa di corrente e il cavo di carica USB **(12)** dall'apparecchio. Assicurarsi che la copertura della presa USB tipo C **(7)** si chiuda!

### **ATTENZIONE!**

- Non utilizzare detergenti chimici, aggressivi o abrasivi. Essi aggrediscono la superficie.
- Non immergere mai completamente l'apparecchio in acqua o altri liquidi!
- ◆ Pulire l'apparecchio e gli accessori per levigatura **(3)/ (10)** dopo ogni uso con il pennello per la pulizia **(11)**.
- ◆ Pulire l'apparecchio con un panno umido. Asciugare infine l'apparecchio con un panno pulito e asciutto.
- ◆ Sciacquare gli accessori per levigatura sotto l'acqua corrente.
- ◆ Per motivi igienici si consiglia di disinfettare gli accessori per levigatura dopo ogni uso. Inumidire un panno o una spazzola con disinfettante e trattare gli accessori per levigatura.

## 10. Conservazione

- ◆ Conservare l'apparecchio in un luogo asciutto e pulito.
- ◆ Non conservare mai l'apparecchio con la batteria scarica. La conservazione prolungata dell'apparecchio con la batteria scarica può causare danni irreparabili alla batteria. Se si intende conservare l'apparecchio per un periodo prolungato, occorre controllare periodicamente la carica della batteria. La carica ottimale è compresa tra il 50% e l'80%.

## 11. Ordinazione di pezzi di ricambio

È possibile ordinare pezzi di ricambio per questo prodotto comodamente su Internet, all'indirizzo [www.kompnass.com](http://www.kompnass.com).



Scansionare il codice QR con lo smartphone/il tablet.

Con questo codice QR si giunge direttamente al nostro sito web ed è possibile vedere e ordinare i ricambi disponibili.

## 12. Smaltimento

### 12.1. Smaltire l'apparecchio e l'imballaggio



Il simbolo del cassonetto dei rifiuti barrato significa che questo apparecchio non deve essere smaltito con i normali rifiuti domestici al termine della sua durata utile. L'apparecchio deve essere conferito a punti di raccolta autorizzati, centri di riciclaggio o aziende di smaltimento.

Si prega di eliminare tutti i dati personali prima della riconsegna.

Prima della riconsegna rimuovere le pile o batterie non integrate nell'apparecchio vecchio, nonché le luci che sia possibile togliere senza distruggerle, e conferirle ad un punto di raccolta separato.

In caso di batterie fisse, all'atto dello smaltimento fare presente che questo apparecchio contiene una batteria.

## **Non è possibile rimuovere la batteria integrata dall'apparecchio ai fini dello smaltimento.**

L'imballaggio è costituito da materiali ecocompatibili che possono essere smaltiti tramite gli appositi centri di raccolta e riciclaggio.

Smaltire l'imballaggio conformemente alle norme di tutela ambientale.

### **12.2. Smaltimento delle pile**



Le pile/batterie vanno trattate come rifiuti speciali e devono essere smaltite nel rispetto dell'ambiente attraverso i punti di raccolta competenti (rivenditori, negozi specializzati,

enti pubblici comunali, aziende di smaltimento professionali).

Le pile/batterie possono contenere metalli pesanti tossici.

I metalli pesanti contenuti sono indicati con lettere sotto il simbolo: Cd = cadmio, Hg = mercurio, Pb = piombo.

Pertanto non smaltire le pile/batterie assieme ai normali rifiuti domestici, bensì conferirle ad una raccolta differenziata.

Restituire le pile/batterie solo se scariche.

## **13. Garanzia della**

### **Kompernass Handels GmbH**

Egregio Cliente,

Questo apparecchio ha una garanzia di 3 anni dalla data di acquisto. Qualora questo prodotto presentasse vizi, Le spettano diritti legali nei confronti del venditore del prodotto. La garanzia qui di seguito descritta non costituisce alcun limite a tali diritti legali.

#### **Condizioni di garanzia**

Il periodo di garanzia decorre dalla data di acquisto. Si prega di conservare bene lo scontrino di cassa. Quest'ultimo è necessario come prova d'acquisto. Qualora entro tre anni a partire dalla data d'acquisto del prodotto si presentasse un difetto del materiale o di fabbricazione, provvederemo a nostra discrezione a riparare o a sostituire gratuitamente il prodotto oppure a rimborsare il prezzo d'acquisto. Questa prestazione di garanzia ha come presupposto che l'apparecchio guasto e la prova d'acquisto (scontrino di cassa) vengano presentati entro il termine di tre anni e che si descriva per iscritto in cosa consiste il difetto e quando si è evidenziato.

Se il vizio rientra nell'ambito della nostra garanzia, il Suo prodotto verrà riparato o sostituito da uno nuovo. Con la riparazione o la sostituzione del prodotto non decorre un nuovo periodo di garanzia.

#### **Periodo di garanzia e diritti legali di rivendicazione di vizi**

Il periodo di garanzia non viene prolungato da interventi in garanzia. Ciò vale anche per le parti sostituite e riparate. Danni e vizi eventualmente già presenti al momento dell'acquisto devono venire segnalati immediatamente dopo che l'apparecchio è stato disimballato. Le riparazioni eseguite dopo la scadenza del periodo di garanzia sono a pagamento.

#### **Ambito della garanzia**

L'apparecchio è stato prodotto con cura secondo severe direttive qualitative e debitamente collaudato prima della consegna. La prestazione in garanzia vale per difetti del materiale o di fabbricazione. Questa garanzia non si estende a componenti del prodotto esposti a normale logorio, che possono pertanto essere considerati come componenti soggetti a usura (esempio capacità della batteria, calcificazione, lampade, pneumatici, filtri, spazzole...). La garanzia non si estende altresì a danni che si verificano su componenti delicati (esempio interruttori, parti realizzate in vetro, schermi, accessori vari) nonché danni derivanti dal trasporto o altri incidenti.

Questa garanzia decade se il prodotto è stato danneggiato oppure utilizzato o sottoposto a interventi di manutenzione in modo non conforme. Per un utilizzo adeguato del prodotto si devono rigorosamente rispettare tutte le istruzioni espresse nel manuale di istruzioni per l'uso. Si devono assolutamente evitare modalità di utilizzo e azioni che il manuale di istruzioni per l'uso sconsiglia o da cui esso mette in guardia.

Il prodotto è destinato esclusivamente all'uso domestico e non a quello commerciale. La garanzia decade in caso di impiego improprio o manomissione, uso della forza e interventi non eseguiti dalla nostra filiale di assistenza autorizzata.

## Trattamento dei casi di garanzia

Per garantire una rapida evasione della Sua richiesta, La preghiamo di seguire le seguenti istruzioni:

- Tenga a portata di mano per qualsiasi richiesta lo scontrino di cassa e il codice dell'articolo (IAN) 515976\_2510 come prova di acquisto.
- Il codice dell'articolo è riportato sulla targhetta identificativa o su un'incisione presenti sul prodotto, sul frontespizio del manuale di istruzioni (in basso a sinistra) o su un adesivo applicato alla parte posteriore o inferiore del prodotto.
- Qualora si presentassero malfunzionamenti o altri tipi di vizi, contatti innanzitutto il reparto assistenza clienti qui di seguito indicato **telefonticamente** o via **e-mail**.
- Una volta che il prodotto è stato registrato come difettoso, lo può poi spedire a nostro carico, provvedendo ad allegare la prova di acquisto (scontrino di cassa), una descrizione del vizio e l'indicazione della data in cui si è presentato, all'indirizzo del servizio di assistenza clienti che Le è stato comunicato.

### 13.1. Assistenza

#### IT Assistenza Italia

Tel.: 800781188

E-Mail: [kompernass@lidl.it](mailto:kompernass@lidl.it)

**IAN 515976\_2510**

### 13.2. Importatore

KOMPERNASS HANDELS GMBH

BURGSTRASSE 21

44867 BOCHUM

GERMANIA

[www.kompernass.com](http://www.kompernass.com)



# Índice

<b>1. Uso previsto</b>	<b>54</b>
<b>2. Indicaciones de advertencia y símbolos utilizados</b>	<b>54</b>
<b>3. Volumen de suministro</b>	<b>55</b>
<b>4. Descripción del aparato</b>	<b>55</b>
<b>5. Características técnicas</b>	<b>55</b>
<b>6. Indicaciones de seguridad</b>	<b>55</b>
<b>7. Antes del primer uso</b>	<b>58</b>
<b>8. Manejo</b>	<b>58</b>
8.1. Carga de la batería integrada	58
8.2. Montaje/desmontaje del cabezal de lima	58
8.3. Aplicación	59
<b>9. Limpieza y mantenimiento</b>	<b>59</b>
<b>10. Almacenamiento</b>	<b>60</b>
<b>11. Pedido de recambios</b>	<b>60</b>
<b>12. Desecho</b>	<b>60</b>
12.1. Desechar el aparato y el embalaje	60
12.2. Desecho de las pilas/baterías	60
<b>13. Garantía de Kompernass Handels GmbH</b>	<b>60</b>
13.1. Asistencia técnica	61
13.2. Importador	61

## 1. Uso previsto

Este aparato está previsto exclusivamente para la eliminación de durezas en los pies y diseñado solo para su uso privado. No lo utilice con fines comerciales o industriales.

Cualquier uso diferente o que supere lo indicado se considerará contrario al uso previsto.

## 2. Indicaciones de advertencia y símbolos utilizados

En estas instrucciones de uso, en el embalaje y en el aparato se utilizan las siguientes indicaciones de advertencia y símbolos (si corresponde):

	<b>¡PELIGRO!</b> Una indicación de advertencia marcada con este símbolo y con el término "PELIGRO" designa una situación de peligro inminente que, si no se evita, causa lesiones mortales o graves.
	<b>¡ADVERTENCIA!</b> Una indicación de advertencia marcada con este símbolo y con el término "ADVERTENCIA" designa una posible situación peligrosa que, si no se evita, puede causar lesiones mortales o graves.
	<b>¡CUIDADO!</b> Una indicación de advertencia marcada con este símbolo y con el término "CUIDADO" designa una posible situación peligrosa que, si no se evita, puede causar lesiones de gravedad leve a moderada.
	<b>¡ATENCIÓN!</b> Una indicación de advertencia marcada con este símbolo y con el término "ATENCIÓN" designa una posible situación que, si no se evita, puede causar daños materiales.
	<b>Indicación:</b> la indicación advierte de información adicional que facilita el manejo del aparato.
	Corriente/tensión continua

	Unidad de alimentación extraíble
	Protección por muy baja tensión
	Este aparato solo es apto para su uso en interiores.
	Observe las instrucciones de uso.
	USB® es una marca comercial registrada de USB Implementers Forum, Inc. El resto de nombres y productos pueden ser marcas comerciales o marcas comerciales registradas de sus respectivos propietarios.
	¡No deseche este aparato eléctrico con la basura doméstica!
	Deseche el embalaje de forma respetuosa con el medio ambiente.
	Embalaje realizado con materiales reciclables. Observe la indicación de los materiales de embalaje para su reciclaje: se indican con abreviaciones (a) y cifras (b) que significan lo siguiente: 1-7: plásticos; 20-22: papel y cartón, 80-98: materiales compuestos.
	El embalaje contiene componentes de papel y/o cartón.
	El embalaje contiene componentes de plástico y/o metal.
	Este símbolo garantiza que el producto cumple los requisitos de seguridad aplicables en Gran Bretaña.

**FR**  
Cet appareil et ses accessoires se recyclent

**À DÉPOSER EN MAGASIN** OU **À DÉPOSER EN DÉCHÈTERIE**

Points de collecte sur [www.qualifinmedeochats.fr](http://www.qualifinmedeochats.fr)  
Privilégiez la réparation ou le don de votre appareil !

**FR**  
ÉLÉMENTS D'EMBALLAGE

**FR**: El producto, el embalaje y las instrucciones de uso son reciclables, se someten a una responsabilidad ampliada del fabricante y se desechan por separado.

### 3. Volumen de suministro

- Mango
- Tapa protectora
- Cabezal de lima de granulado grueso (coloreado)
- Cabezal de lima de granulado fino (gris)
- Cepillo de limpieza
- Cable de carga
- Instrucciones de uso

### 4. Descripción del aparato

- 1 Tapa protectora
- 2 Soportes
- 3 Cabezal de lima de granulado grueso (coloreado)
- 4 Botón de velocidad
- 5 Botón de encendido/apagado
- 6 Led de nivel de carga
- 7 Puerto USB-C con tapa
- 8 Botón para extraer el cabezal de lima
- 9 Alojamiento
- 10 Cabezal de lima de granulado fino (gris)
- 11 Pincel de limpieza
- 12 Cable de carga USB (USB tipo A a USB tipo C)

### 5. Características técnicas

Tensión de entrada	5 V ===
Consumo de corriente	1 A máx.
Batería integrada (iones de litio)	1500 mAh/3,7 V ===/ 5,55 Wh
Grado de protección	IPX7: protección contra inmersiones temporales

### 6. Indicaciones de seguridad

#### ¡PELIGRO!

- Conecte el adaptador de red USB para el proceso de carga exclusivamente en una toma eléctrica instalada y conectada a tierra de acuerdo con la normativa. La tensión de red debe corresponderse con los datos de la placa de características del adaptador de red USB.
- Si se produce algún problema de funcionamiento y antes de limpiar el aparato, desconecte el adaptador de red USB de la toma eléctrica y el cable de carga del aparato.
- No permita que el cable de carga se moje ni se humedezca durante el proceso de carga. Tienda el cable de forma que no pueda dañarse ni quedar aprisionado.
- Si el aparato o los accesorios están dañados, no deben seguir utilizándose para evitar riesgos.

- No enrolle el cable de carga alrededor del aparato y protéjalo contra cualquier daño.
- No toque nunca el cable de carga ni el adaptador de red USB con las manos húmedas.
-  No cargue nunca el aparato cerca del agua, especialmente en la proximidad de lavabos, bañeras o recipientes similares. La proximidad de agua supone un riesgo aunque el aparato esté desconectado.
- ¡El aparato debe estar completamente seco cuando comience el proceso de carga!
- Después de cada proceso de carga, desconecte el adaptador de red USB de la toma eléctrica y el cable de carga del aparato. Proteja siempre el puerto USB-C del aparato mediante la colocación de la tapa en el alojamiento.
- Apague el aparato después de cada uso y antes de la limpieza y del proceso de carga.
- Los materiales de embalaje no deben usarse para jugar.

## ¡ADVERTENCIA!

- No utilice el aparato sobre heridas, llagas o irritaciones cutáneas.
- No debe abrir por su cuenta la carcasa del aparato ni intentar repararlo. De lo contrario, no podrá garantizarse la seguridad del aparato y se anulará el derecho a la garantía. Si el aparato está defectuoso, encargue su reparación exclusivamente al personal especializado autorizado o al servicio de atención al cliente.
- Este aparato puede ser utilizado por niños a partir de 8 años y por personas cuyas facultades físicas, sensoriales o mentales sean limitadas o carezcan de los conocimientos y de la experiencia necesarios siempre que sean vigilados o hayan sido instruidos correctamente sobre el uso seguro del aparato y hayan comprendido los peligros que entraña.
- Los niños no deben jugar con el aparato.
- Los niños no deben realizar las tareas de limpieza y mantenimiento del aparato sin supervisión.
- Si se utiliza el aparato durante un tiempo prolongado, la piel puede quedar expuesta a un calor excesivo. Por este motivo, deben hacerse pausas intermedias. De lo contrario, existe peligro de quemaduras.

- Mantenga el pelo largo, la ropa u otros objetos, p. ej., toallas, alejados del aparato durante el funcionamiento.
- Utilice exclusivamente los accesorios originales del aparato. Es posible que los accesorios de otros fabricantes no sean aptos, lo que supone un riesgo.
- No doble ni aplaste el cable de carga y tiéndalo de modo que nadie pueda pisarlo ni tropezar con él.

### **⚠ ¡ADVERTENCIA! INDICACIONES DE SEGURIDAD PARA LAS BATERÍAS**

- El producto cuenta con una batería de iones de litio instalada en el equipo o embalada con él.
- Este aparato incluye una batería que no puede cambiarse.
- El aparato cuenta con una batería integrada de iones de litio. ¡Un manejo incorrecto puede provocar incendios, explosiones, fugas de sustancias peligrosas u otras situaciones de peligro!
- No debe arrojarse el aparato al fuego.
- No abra la batería ni la cortocircuite, ya que podría sobrecalentarse y estallar. ¡Existe peligro de incendio!

### **⚠ ¡ATENCIÓN!**

- Proteja el aparato frente a los golpes, el polvo, las sustancias químicas, las oscilaciones fuertes de temperatura y la proximidad a fuentes de calor (como hornos o calefactores).
- No utilice nunca el aparato bajo mantas, cojines, etc.
- Procure que el accionamiento pueda girar siempre libremente. De lo contrario, el aparato se sobrecalentaría y se dañaría de forma irreparable.
- El aparato es apto para su uso bajo la ducha. ¡Sin embargo, no debe sumergirse completamente en el agua!
- Utilice exclusivamente el cable de carga suministrado para la carga del aparato.
- Para cargar el aparato, utilice exclusivamente un adaptador de red USB con la clase de aislamiento II que esté homologado para su uso con electrodomésticos y posea una tensión de salida de 5 V  $\equiv$  y una corriente de salida de un máximo de 1 A.
- Al usar un adaptador de red USB, la toma eléctrica utilizada debe estar siempre en un lugar de fácil acceso para poder desconectar rápidamente el adaptador de red USB en caso de peligro. Observe también las instrucciones de uso del adaptador de red USB.

## 7. Antes del primer uso

- 1) Cargue la batería de la manera descrita en el capítulo

### 8.1. Carga de la batería integrada.

- 2) Antes del primer uso, recomendamos limpiar el aparato y todos sus componentes de la manera descrita en el capítulo **9. Limpieza y mantenimiento**. De esta manera, eliminará cualquier posible resto derivado del proceso de fabricación.

Tras esto, el aparato estará listo para su uso.

## 8. Manejo

### 8.1. Carga de la batería integrada

#### ¡PELIGRO!

- ▶ Cargue el aparato exclusivamente en estancias interiores secas y nunca en las inmediaciones de agua, p. ej., junto a un lavabo lleno de agua ni sobre este.

#### **Indicación**

- ▶ Antes de utilizar el aparato por primera vez, la batería integrada debe estar totalmente cargada.
  - ▶ El cable de carga USB **(12)** y el puerto USB-C **(7)** solo sirven para cargar la batería interna y no están previstos para la transmisión de datos.
  - ▶ Para cargar el aparato, utilice exclusivamente un adaptador de red USB con la clase de aislamiento II que esté homologado para su uso con electrodomésticos y posea una tensión de salida de 5 V  $\overline{=}$  y una corriente de salida de un máximo de 1 A.
  - ▶ Utilice exclusivamente el cable de carga USB suministrado para la carga de la batería interna. Tras finalizar el proceso de carga, desconecte el cable de carga USB del aparato.
  - ▶ El aparato no puede utilizarse durante el proceso de carga.
- 1) Asegúrese de que el aparato esté completamente seco y apagado.
  - 2) Conecte el conector USB-A del cable de carga USB a un adaptador de red USB adecuado.
  - 3) Levante la tapa del puerto USB-C. Conecte el conector USB-C del cable de carga USB en el puerto USB-C del aparato.

- 4) Conecte el adaptador de red a una toma eléctrica.

El led de nivel de carga **(6)** parpadea para indicar que la batería está en proceso de carga.

Led de nivel de carga (6)	Nivel de carga
Parpadea	La batería está en proceso de carga.
Parpadea	La batería tiene poca carga. Cárguela inmediatamente.
Se ilumina de forma continua.	La batería está cargada.

- 5) En cuanto el led de nivel de carga se ilumine de forma continua, la batería estará cargada.
- 6) Tras esto, desconecte el adaptador de red USB de la toma eléctrica y el cable de carga USB del aparato. Vuelva a colocar siempre la tapa en el alojamiento para proteger el puerto USB-C del aparato.

### 8.2. Montaje/desmontaje del cabezal de lima

Para montar el cabezal de lima **(3)/(10)**, proceda de la manera siguiente (consulte la figura C):

- 1) Coloque el cabezal de lima con el soporte **(2)** en el lateral del alojamiento **(9)** situado al otro lado del botón lateral  **(8)**.
- 2) Presione el otro lado del cabezal de lima hacia abajo de forma que el soporte encaje en el alojamiento. En caso necesario, ayúdese con el dedo y presione el soporte levemente hacia dentro. Asegúrese de que el cabezal de lima se deslice correctamente hasta que quede encajado en el alojamiento.

Para desmontar el cabezal de lima **(3)/(10)**, proceda de la manera siguiente (consulte la fig. C):

- 1) Mantenga pulsado el botón lateral  **(8)** y presione el cabezal de lima ligeramente hacia el lado opuesto.
- 2) Tras esto, tire del cabezal de lima hacia arriba para retirarlo del aparato.

### 8.3. Aplicación

#### ¡ADVERTENCIA!

- ▶ Si se realiza un tratamiento demasiado largo e intensivo, pueden dañarse capas más profundas de la piel. Por este motivo, deben comprobarse regularmente los resultados del tratamiento. En especial, las personas diabéticas tienen una menor sensibilidad en las manos y los pies.

#### **Indicación**

- ▶ El tratamiento puede realizarse en seco o bajo el agua corriente, p. ej., bajo la ducha. ¡Asegúrese de que la tapa del puerto USB-C **(7)** esté bien cerrada!
- ▶ No obstante, no deje que la piel se ablande demasiado, ya que podría disminuir la eficacia del tratamiento. En consecuencia, no realice ningún tratamiento previo con un baño de agua antes de utilizar el aparato o reduzca, p. ej., la cantidad de agua durante el tratamiento.
- ▶ Finalice la aplicación de inmediato si siente molestias o dolor.

#### 1) Seleccione el cabezal de lima **(3)/(10)** deseado:

- Cabezal de lima de granulado grueso **(3)** (coloreado): para durezas muy gruesas.
- Cabezal de lima de granulado fino **(10)** (gris): para durezas menos gruesas y para alisar la piel.

#### 2) Monte el cabezal de lima.

#### 3) Pulse el botón de encendido/apagado **(5)** durante unos 2 segundos. A continuación, el cabezal de lima comienza a girar. Pulse el botón de velocidad **(4)** para seleccionar una mayor o menor velocidad de giro.

#### 4) Desplace el cabezal de lima lentamente sobre las durezas que desee eliminar. Para ello, muévelo en distintas direcciones. No se detenga durante mucho tiempo en un solo punto durante el tratamiento, ya que el rozamiento puede generar un ardor desagradable.

#### **Indicación**

- ▶ Si ejerce demasiada presión sobre la piel con el aparato, el cabezal de lima se detiene. En tal caso, reduzca la presión para que el cabezal de lima vuelva a girar y continúe con el tratamiento.

- ▶ Cambie los cabezales de lima cuando el resultado deje de ser satisfactorio. Para solicitar nuevos cabezales de lima, póngase en contacto con el servicio de atención al cliente (consulte el capítulo **11. Pedido de recambios**).

#### 5) Cuando haya acabado el tratamiento, pulse el botón de encendido/apagado durante unos 2 segundos. Tras esto, el aparato se apaga.

#### 6) Retire los restos de piel y de suciedad del cabezal de lima y del aparato con el pincel de limpieza **(11)**. En caso necesario, coloque la tapa de protección **(1)** sobre el aparato de forma que los dos pequeños ganchos de la parte delantera y trasera encajen en los alojamientos correspondientes del aparato.

#### **Indicación**

- ▶ Tras el tratamiento, extienda crema hidratante sobre la piel.

## 9. Limpieza y mantenimiento

#### ¡PELIGRO!

- ▶ No limpie el aparato ni los accesorios durante el proceso de carga. Desconecte primero el adaptador de red USB de la toma eléctrica y el cable de carga USB **(12)** del aparato. ¡Asegúrese de que la tapa del puerto USB-C **(7)** esté bien cerrada!

#### ¡ATENCIÓN!

- ▶ No use productos de limpieza químicos, agresivos ni abrasivos, ya que pueden dañar la superficie del aparato.
- ▶ ¡No sumerja nunca el aparato completamente en agua ni en otros líquidos!
- ◆ Limpie el aparato y los cabezales de lima **(3)/(10)** con el pincel de limpieza **(11)** después de cada uso.
- ◆ Limpie el aparato con un paño húmedo. A continuación, seque el aparato con un paño limpio y seco.
- ◆ Enjuague los cabezales de lima bajo el agua corriente.
- ◆ Por razones higiénicas, recomendamos desinfectar los cabezales de lima después de cada uso. Humedezca un paño o un cepillo con desinfectante y frote los cabezales de lima con ello.

## 10. Almacenamiento

- ◆ Guarde el aparato en un lugar limpio y seco.
- ◆ No guarde nunca el aparato descargado. El almacenamiento prolongado del aparato descargado puede provocar daños permanentes en la batería. Si pretende almacenar el aparato durante un periodo prolongado de tiempo, debe comprobar regularmente el nivel de carga de la batería. El nivel de carga óptimo está entre el 50 % y el 80 %.

## 11. Pedido de recambios

Puede pedir recambios para este producto cómodamente por Internet en [www.kompennass.com](http://www.kompennass.com) de forma permanente.



Escanee el código QR con su smartphone/tableta. Con este código QR, podrá acceder directamente a nuestra página web, ver los recambios disponibles y solicitarlos.

## 12. Desecho

### 12.1. Desechar el aparato y el embalaje



El símbolo de un contenedor tachado significa que este aparato no debe desecharse con la basura doméstica al final de su vida útil, sino en puntos de recogida, puntos limpios o empresas de desechos previstas especialmente para ello.

Antes de entregar el aparato, le rogamos que elimine todos los datos personales.

Antes de entregar el aparato, retire las pilas o baterías que no estén encerradas en el aparato usado, así como las luces que puedan extraerse sin romperse, y recíclelas por separado.

Si la batería está integrada en el aparato de forma fija, debe indicarse que el aparato contiene una batería para su desecho.

**La batería integrada de este aparato no puede extraerse para su desecho.**

El embalaje consta de materiales ecológicos que pueden desecharse a través de los centros de reciclaje locales.

Deseche el embalaje de forma respetuosa con el medio ambiente.

## 12.2. Desecho de las pilas/baterías



Las pilas/baterías son residuos especiales que deben desecharse de forma ecológica a través de las entidades correspondientes (comercios, distribuidores especializados, instalaciones públicas municipales o empresas de desechos industriales). Las pilas/baterías pueden contener metales pesados tóxicos.

Dichos metales pesados aparecen marcados con letras bajo el símbolo correspondiente: Cd = cadmio, Hg = mercurio, Pb = plomo.

Por lo tanto, las pilas/baterías no deben desecharse con la basura doméstica, sino reciclarse por separado.

Devuelva las pilas o baterías exclusivamente en estado descargado.

## 13. Garantía de Kompennass Handels GmbH

Estimado cliente:

Este aparato cuenta con una garantía de 3 años a partir de la fecha de compra. Si se detectan defectos en el producto, puede ejercer sus derechos legales frente al vendedor. Estos derechos legales no se ven limitados por la garantía descrita a continuación.

### Condiciones de la garantía

El plazo de la garantía comienza con la fecha de compra. Guarde bien el comprobante de caja, ya que lo necesitará como justificante de compra. Si dentro de un periodo de tres años a partir de la fecha de compra de este producto se detecta un defecto en su material o un error de fabricación, asumiremos el precio de compra a nuestra elección. La prestación de la garantía requiere la presentación del aparato defectuoso y del justificante de compra (comprobante de caja), así como una breve descripción por escrito del defecto detectado y de las circunstancias en las que se haya producido dicho defecto, dentro del plazo de tres años.

Si el defecto está cubierto por nuestra garantía, le devolvemos el producto reparado o le suministraremos uno nuevo. La reparación o sustitución del producto no supone el inicio de un nuevo periodo de garantía.

## **Duración de la garantía y reclamaciones legales por vicios**

La duración de la garantía no se prolonga por hacer uso de ella. Este principio también se aplica a las piezas sustituidas y reparadas. Si después de la compra del aparato, se detecta la existencia de daños o de defectos al desmontarlo, deben notificarse de inmediato. Cualquier reparación que se realice una vez finalizado el plazo de garantía estará sujeta a costes.

## **Alcance de la garantía**

El aparato se ha fabricado cuidadosamente según estándares elevados de calidad y se ha examinado en profundidad antes de su entrega. La prestación de la garantía se aplica a defectos en los materiales o errores de fabricación. Esta garantía no cubre las piezas del producto normalmente sometidas al desgaste y que, en consecuencia, puedan considerarse piezas de desgaste ni los daños producidos en los componentes frágiles, p. ej., interruptores o piezas de vidrio.

Se anulará la garantía si el producto se daña o no se utiliza o mantiene correctamente. Para utilizar correctamente el producto, deben observarse todas las indicaciones especificadas en las instrucciones de uso. Debe evitarse cualquier uso y manejo que esté desaconsejado o frente al que se advierta en las instrucciones de uso. El producto está previsto exclusivamente para su uso privado y no para su uso comercial. En caso de manipulación indebida e incorrecta, uso de la fuerza y apertura del aparato por personas ajenas a nuestros centros de asistencia técnica autorizados, la garantía perderá su validez.

## **Proceso de reclamación conforme a la garantía**

Para garantizar una tramitación rápida de su reclamación, le rogamos que observe las siguientes indicaciones:

- Mantenga siempre a mano el comprobante de caja y el número de artículo (IAN) 515976\_2510 como justificante de compra.
- Podrá ver el número de artículo en la placa de características del producto, grabado en el producto, en la portada de las instrucciones de uso (parte inferior izquierda) o en el adhesivo de la parte trasera o inferior del producto.

- Si se producen errores de funcionamiento u otros defectos, póngase primero en contacto con el departamento de asistencia técnica especificado a continuación **por teléfono o por correo electrónico**.
- Podrá enviar el producto calificado como defectuoso junto con el justificante de compra (comprobante de caja) y la descripción del defecto y de las circunstancias en las que se haya producido de forma gratuita a la dirección de correo proporcionada.

## **13.1. Asistencia técnica**

### **(ES) Servicio España**

Tel.: 900 984 989

E-Mail: kompernass@lidl.es

**IAN 515976\_2510**

## **13.2. Importador**

### **Para el mercado de la UE**

KOMPERNASS HANDELS GMBH

BURGSTRASSE 21

44867 BOCHUM

GERMANY

[www.kompernass.com](http://www.kompernass.com)

### **Para el mercado de GB**

Lidl Great Britain Ltd

Lidl House 14 Kingston Road

Surbiton

KT5 9NU



# Índice

<b>1. Utilização correta</b>	<b>64</b>
<b>2. Indicações de aviso e símbolos utilizados</b>	<b>64</b>
<b>3. Conteúdo da embalagem</b>	<b>65</b>
<b>4. Descrição do aparelho</b>	<b>65</b>
<b>5. Dados técnicos</b>	<b>65</b>
<b>6. Instruções de segurança</b>	<b>65</b>
<b>7. Antes da primeira utilização</b>	<b>67</b>
<b>8. Operação</b>	<b>67</b>
8.1. Carregar o acumulador integrado	67
8.2. Colocar/remover o aplicador abrasivo	68
8.3. Utilização	68
<b>9. Limpeza e conservação</b>	<b>69</b>
<b>10. Armazenamento</b>	<b>69</b>
<b>11. Encomendar peças sobresselentes</b>	<b>69</b>
<b>12. Eliminação</b>	<b>70</b>
12.1. Eliminação do aparelho e da embalagem	70
12.2. Eliminação das pilhas	70
<b>13. Garantia da Kompernass Handels GmbH</b>	<b>70</b>
13.1. Assistência Técnica	71
13.2. Importador	71







## 1. Utilização correta











Este aparelho foi concebido exclusivamente para a remoção de calosidades dos pés. Deve ser utilizado apenas para uso privado. Não utilize este aparelho para fins comerciais.

Qualquer utilização diferente ou fora do âmbito descrito é considerada incorreta.

## 2. Indicações de aviso e símbolos utilizados

No presente manual de instruções, na embalagem e no aparelho são utilizadas as seguintes indicações de aviso e símbolos (se aplicável):

	<b>PERIGO!</b> Uma indicação de aviso com este símbolo e com a palavra-sinal "PERIGO" identifica uma situação de perigo iminente que, se não for evitada, terá como consequência ferimentos graves ou mortais.
	<b>AVISO!</b> Uma indicação de aviso com este símbolo e com a palavra-sinal "AVISO" identifica uma possível situação de perigo que, se não for evitada, poderá ter como consequência ferimentos graves ou mortais.
	<b>CUIDADO!</b> Uma indicação de aviso com este símbolo e com a palavra-sinal "CUIDADO" identifica uma possível situação de perigo que, se não for evitada, poderá ter como consequência ferimentos ligeiros ou moderados.
	<b>ATENÇÃO!</b> Uma indicação de aviso com este símbolo e com a palavra-sinal "ATENÇÃO" identifica uma possível situação que, se não for evitada, poderá ter como consequência danos materiais.
	<b>Nota:</b> uma nota fornece informações adicionais que facilitam o manuseamento do aparelho.
	Tensão/corrente contínua
	Unidade de alimentação removível

	Proteção por meio de baixa tensão
	Utilizar o aparelho apenas em espaços interiores.
	Ter em atenção o manual de instruções
	USB® é uma marca registada da USB Implementers Forum, Inc. Todos os outros nomes e produtos podem ser marcas comerciais ou marcas registadas dos respetivos proprietários.
	Não colocar aparelhos elétricos no lixo doméstico!
	Elimine os resíduos de embalagem de modo ecológico.
	Embalagem composta por materiais recicláveis. Tenha em atenção a identificação dos materiais de embalagem ao proceder à separação de resíduos: Estes estão identificados com abreviações (a) e algarismos (b), com os seguintes significados: 1-7: plásticos, 20-22: papel e cartão, 80-98: compostos.
	A embalagem contém componentes de papel e/ou cartão.
	A embalagem contém componentes de plástico e/ou metal.
	
	Este símbolo confirma que o produto cumpre as exigências de segurança de produto em vigor na Grã-Bretanha.

**FR**  
Cet appareil et ses accessoires se recyclent

A DÉPOSER EN MAGASIN OU A DÉPOSER EN DÉCHÈTERIE

Points de collecte sur [www.quefairemedesdechets.fr](http://www.quefairemedesdechets.fr)  
Privilégiez la réparation ou le don de votre appareil !

**FR**  
ÉLÉMENTS D'EMBALLAGE

**FR**

**FR:** O produto, a embalagem e o manual de instruções são recicláveis, estão abrangidos pelo regime de responsabilidade alargada do fabricante e sujeitos a recolha separada.

### 3. Conteúdo da embalagem

- Unidade portátil
- Capa de proteção
- Aplicador abrasivo de textura grossa (colorido)
- Aplicador abrasivo de textura fina (cinzento)
- Escova de limpeza
- Cabo de carregamento
- Manual de instruções

### 4. Descrição do aparelho

- 1 Capa de proteção
- 2 Suportes
- 3 Aplicador abrasivo de textura grossa (colorido)
- 4 Seletor de velocidade
- 5 Botão LIGAR/DESLIGAR
- 6 LED de estado de carga
- 7 Porta USB-C com tampa
- 8 Botão para remover o aplicador abrasivo
- 9 Fixação
- 10 Aplicador abrasivo de textura fina (cinzento)
- 11 Pincel de limpeza
- 12 Cabo de carregamento USB (USB tipo A para USB tipo C)

### 5. Dados técnicos

Tensão de entrada	5 V ===
Consumo de corrente	1 A máx.
Acumulador integrado (íões de lítio)	1500 mAh / 3,7 V === / 5,55 Wh
Tipo de proteção	IPX7 Proteção contra imersão temporária

### 6. Instruções de segurança

#### PERIGO!

- Ligue o adaptador de corrente USB para o processo de carregamento apenas a uma tomada devidamente instalada e ligada à terra. A tensão de alimentação tem de estar de acordo com os dados indicados na placa de características do adaptador de corrente USB.
- Em caso de avarias de funcionamento e antes de limpar o aparelho, desligue o adaptador de corrente USB da tomada e o cabo de carregamento do aparelho.
- Certifique-se de que o cabo de carregamento não fica húmido ou molhado durante o processo de carregamento. Coloque o cabo de alimentação de modo que não possa ficar entalado nem ser danificado.
- Se o aparelho ou algum acessório estiver danificado, não o continue a utilizar, de modo a evitar perigos.

- Não enrole o cabo de carregamento à volta do aparelho e proteja-o de danos.
- Nunca toque no cabo de carregamento nem no adaptador de corrente USB com as mãos molhadas.
-  Nunca carregue o aparelho na proximidade de água, especialmente lavatórios, banheiras ou recipientes similares. A proximidade à água representa perigo, mesmo com o aparelho desligado!
- O aparelho tem de estar completamente seco quando for iniciado o processo de carregamento!
- Após cada carregamento, desligue o adaptador de corrente USB da tomada elétrica e o cabo de carregamento do aparelho. Proteja sempre a porta USB-C do aparelho, colocando a tampa na ranhura!
- Desligue o aparelho após cada utilização e antes de proceder à limpeza e ao carregamento do mesmo.
- Os materiais de embalagem não podem ser utilizados para brincar.

### **AVISO!**

- Não utilize sobre pele esfolada, ferida ou irritada.
  - Não pode abrir ou reparar o corpo do aparelho por iniciativa própria. Caso contrário, a segurança não é assegurada e a garantia extingue-se.
- O aparelho avariado deve ser reparado apenas por técnicos autorizados ou pelo serviço de assistência técnica.
- Este aparelho pode ser utilizado por crianças com idades superiores a 8 anos, bem como por pessoas com capacidades físicas, sensoriais ou mentais reduzidas, ou com falta de experiência e de conhecimentos, caso sejam vigiadas ou instruídas sobre a utilização segura do aparelho e compreendam os perigos a ele associados.
  - As crianças não podem brincar com o aparelho.
  - A limpeza e a manutenção por parte do utilizador não podem ser realizadas por crianças não vigiadas.
  - Em caso de utilização prolongada, a pele pode aquecer em demasia. Por esta razão, deve fazer pausas. Caso contrário, existe perigo de queimaduras!
  - Durante a utilização, mantenha cabelos compridos, vestuário ou outros objetos, como toalhas, afastados do aparelho.
  - Utilize apenas acessórios originais para este aparelho. Os acessórios de outros fabricantes podem não ser adequados e representar perigo!
  - Não dobre nem esmague o cabo de carregamento e coloque-o de modo que ninguém possa pisá-lo ou tropeçar no mesmo.

## **⚠️ AVISO! INSTRUÇÕES DE SEGURANÇA PARA ACUMULADORES**

- O produto está equipado ou é fornecido com um acumulador de íões de lítio.
- Este aparelho possui um acumulador que não pode ser substituído.
- O aparelho possui um acumulador de íões de lítio integrado. Um manuseamento incorreto pode levar à ocorrência de incêndios, explosões, extravasamento de substâncias perigosas ou outras situações de perigo!
- O aparelho não pode ser atirado para o fogo.
- Não abra nem curto-circuite o acumulador. Caso contrário, o acumulador pode sobreaquecer e rebentar. Perigo de incêndio!

## **ⓘ ATENÇÃO!**

- Proteja o aparelho contra embates, pó, químicos, oscilações fortes de temperatura e fontes de calor demasiado próximas (fornos, radiadores).
- Nunca utilize o aparelho por baixo de mantas, almofadas, etc.
- Verifique sempre se o acionamento consegue rodar livremente. Caso contrário, o aparelho aquece excessivamente e sofre danos irreparáveis.
- O aparelho é adequado para a utilização no duche. No entanto, não o mergulhe totalmente o aparelho em água!

- Para carregar o aparelho utilize exclusivamente o cabo de carregamento fornecido.
- Para carregar o aparelho, utilize apenas uma fonte de alimentação USB com classe de proteção II, aprovada para utilização em associação com aparelhos domésticos e com uma tensão de saída de 5 V  $\pm$  e uma corrente de saída de, no máximo, 1 A.
- Ao utilizar um adaptador de corrente USB, a tomada elétrica utilizada tem de estar sempre facilmente acessível para que, numa situação de perigo, o adaptador de corrente USB possa ser rapidamente desligado da mesma. Tenha também em atenção o manual de instruções do adaptador de corrente USB.

## **7. Antes da primeira utilização**

- 1) Carregue o acumulador conforme descrito no capítulo

### **8.1. Carregar o acumulador integrado.**

- 2) Recomendamos que, antes da primeira utilização, limpe o aparelho e todos os acessórios, conforme descrito no capítulo **9. Limpeza e conservação**. Desta forma, removerá eventuais resíduos do processo de produção.

O aparelho está agora operacional.

## **8. Operação**

### **8.1. Carregar o acumulador integrado**

#### **⚠️ PERIGO!**

- ▶ Carregue o aparelho apenas em espaços interiores secos e nunca na proximidade direta de água, p. ex. ao lado ou por cima de um lavatório cheio de água.

#### **ⓘ Nota**

- ▶ Antes de utilizar o aparelho pela primeira vez, o acumulador integrado tem de ser totalmente carregado.

- ▶ O cabo de carregamento USB **(12)** e a porta USB-C **(7)** destinam-se apenas ao carregamento do acumulador interno. Não servem para transferência de dados.
- ▶ Para carregar o aparelho, utilize apenas uma fonte de alimentação USB com classe de proteção II, aprovada para utilização em associação com aparelhos domésticos e com uma tensão de saída de 5 V === e uma corrente de saída de, no máximo, 1 A.
- ▶ Para carregar o acumulador integrado utilize unicamente o cabo de carregamento USB fornecido. Concluído o processo de carga, remova o cabo de carregamento USB do aparelho.
- ▶ O aparelho não pode ser utilizado durante o processo de carga.

- 1) Certifique-se de que o aparelho está totalmente seco e desligado.
- 2) Ligue a ficha USB-A do cabo de carregamento USB a um adaptador de corrente USB adequado.
- 3) Abra a tampa da porta USB-C, levantando a mesma. Ligue a ficha USB-C do cabo de carregamento USB à porta USB-C do aparelho.
- 4) Ligue a fonte de alimentação a uma tomada elétrica. O LED de estado de carga **(6)** pisca, indicando assim o processo de carregamento.

LED de estado de carga <b>(6)</b>	Estado de carga
Pisca	O acumulador está a ser carregado.
Pisca	Acumulador com pouca carga. Carregar de imediato.
Sempre aceso	O acumulador está carregado.

- 5) Assim que o LED de estado de carga fica continuamente aceso, o acumulador está carregado.
- 6) Desligue o adaptador de corrente USB da tomada elétrica e o cabo de carregamento USB do aparelho. Coloque sempre a tampa de novo na ranhura e proteja assim a porta USB-C do aparelho.

## 8.2. Colocar/remover o aplicador abrasivo

Para colocar um aplicador abrasivo **(3)/(10)** (ver fig. C):

- 1) Introduza o aplicador abrasivo com o suporte **(2)** na lateral da fixação **(9)**, que está oposta ao botão lateral **(8)**.
- 2) Pressione o outro lado do aplicador abrasivo para baixo e o suporte contra a fixação. Se necessário, ajude com o dedo e pressione o suporte um pouco para dentro. Certifique-se de que o aplicador abrasivo está corretamente encaixado na fixação.

Para retirar um aplicador abrasivo **(3)/(10)** (ver fig. C):

- 1) Mantenha o botão lateral **(8)** pressionado e pressione o aplicador abrasivo levemente na direção oposta.
- 2) Puxe então o aplicador abrasivo para cima e retire-o do aparelho.

## 8.3. Utilização

### ⚠ AVISO!

- ▶ Um tratamento excessivamente longo e intenso também pode danificar camadas mais profundas da pele. Por esta razão, controle regularmente os resultados do tratamento. Os diabéticos, em particular, têm pouca sensibilidade nas mãos e nos pés.

### i Nota

- ▶ Pode fazer o tratamento a seco ou sob água corrente, p. ex. no duche. Certifique-se de que a tampa da porta USB-C **(7)** fica fechada!
  - ▶ No entanto, não deixe a pele amolecer demasiado. Isso poderá reduzir a eficácia do tratamento. Por esta razão, antes da utilização do aparelho não efetue qualquer tratamento prévio num banho de água, ou reduza a quantidade de água durante o tratamento.
  - ▶ Termine imediatamente a utilização, caso se sinta desconfortável ou se sentir dores.
- 1) Escolha o aplicador abrasivo **(3)/(10)** desejado:
    - aplicador abrasivo de textura grossa **(3)** (colorido): para calosidades fortes
    - aplicador abrasivo de textura fina **(10)** (cinzento): para calosidades menos fortes e para alisar a calosidade.

- 2) Coloque o aplicador abrasivo.
- 3) Pressione o botão LIGAR/DESLIGAR **(5)** durante aprox. 2 segundos. O aplicador abrasivo roda. Pressionando o seletor de velocidade **(4)**, pode optar por uma velocidade de rotação mais alta ou mais baixa.
- 4) Passe então o aplicador abrasivo devagar sobre a calosidade a eliminar. Desloque o aparelho em sentidos diferentes durante o processo. Durante o tratamento, não fique parado num ponto por muito tempo. A fricção pode desenvolver um calor desagradável.

**i Nota**

- ▶ Se exercer demasiada pressão sobre a pele, o aplicador abrasivo para. Nesse caso, reduza a pressão, para que o aplicador abrasivo volte a rodar e prossiga o tratamento.
- ▶ Substitua os aplicadores abrasivos quando estes já não produzirem o efeito desejado. Entre em contacto com o nosso Serviço de Apoio ao Cliente quando desejar encomendar novos aplicadores abrasivos (ver capítulo **11. Encomendar peças sobresselentes**).

- 5) Quando tiver terminado o tratamento, pressione o botão LIGAR/DESLIGAR **(5)** durante aprox. 2 segundos. O aparelho desliga-se.
- 6) Remova as células mortas e o pó do aplicador abrasivo e do aparelho com o pincel de limpeza **(11)**. Se necessário, coloque a capa de proteção **(1)** sobre o aparelho, de modo que os dois pequenos ganchos na parte da frente e de trás encaixem nas respetivas ranhuras.

**i Nota**

- ▶ Depois do tratamento, massage a pele com um creme hidratante.

## 9. Limpeza e conservação

**⚠ PERIGO!**

- ▶ Não limpe o aparelho e os acessórios durante o processo de carga. Antes disso, desligue o adaptador de corrente USB da tomada elétrica e o cabo de carregamento USB **(12)** do aparelho. Certifique-se de que a tampa da porta USB-C **(7)** fica fechada!

**⚠ ATENÇÃO!**

- ▶ Não utilize detergentes químicos, agressivos ou abrasivos. Estes podem danificar a superfície.
- ▶ Nunca mergulhe totalmente o aparelho em água ou outros líquidos!
- ◆ Limpe o aparelho e os aplicadores abrasivos **(3)/(10)**, após cada utilização, com o pincel de limpeza **(11)**.
- ◆ Limpe o aparelho com um pano húmido. Em seguida, seque o aparelho com um pano limpo e seco.
- ◆ Lave os aplicadores abrasivos com água corrente.
- ◆ Por motivos de higiene, aconselhamos a desinfetar os aplicadores abrasivos após cada utilização. Humedeça um pano ou uma escova com desinfetante e utilize-o(a) para desinfetar os aplicadores abrasivos.

## 10. Armazenamento

- ◆ Armazene o aparelho num local limpo e seco.
- ◆ Nunca armazene o aparelho quando este estiver completamente descarregado. O armazenamento prolongado do aparelho completamente descarregado pode causar danos permanentes no acumulador. Se o aparelho for armazenado por um longo período de tempo, o estado de carga do acumulador tem de ser controlado regularmente. O estado de carga ideal situa-se entre 50-80%.

## 11. Encomendar peças sobresselentes

Se pretender encomendar peças sobresselentes para este produto, pode fazê-lo comodamente em qualquer altura via Internet, em [www.kompernass.com](http://www.kompernass.com).



Digitalize o código QR com o seu smartphone ou tablet. Através deste código QR, acederá diretamente à nossa página de Internet, onde é possível encomendar as peças sobresselentes disponíveis.

## 12. Eliminação

### 12.1. Eliminação do aparelho e da embalagem



O símbolo do contentor do lixo com uma cruz por cima indica que este aparelho, no final da sua vida útil, não deve ser eliminado juntamente com os resíduos domésticos. O aparelho deve

ser entregue em pontos de recolha apropriados, ecocentros ou centros de tratamento de resíduos autorizados.

Por favor, elimine todos os dados pessoais do aparelho antes de o devolver.

Antes da devolução, remova as pilhas ou acumuladores que não estejam integrados no aparelho antigo, bem como as lâmpadas que possam ser retiradas sem danificar o equipamento, e entregue estes componentes numa recolha separada.

Se o acumulador estiver montado de forma fixa no aparelho, é importante informar a entidade responsável pela eliminação que o aparelho contém um acumulador.

#### **A bateria integrada deste aparelho não pode ser removida para a eliminação.**

A embalagem é composta por materiais amigos do ambiente e pode ser descartada nos pontos de reciclagem locais.

Elimine a embalagem de modo ecológico.

### 12.2. Eliminação das pilhas



As pilhas/acumuladores devem ser tratados como resíduos perigosos e, por conseguinte, eliminados de forma ecológica nos locais adequados (revendedores, revendedores especializados, entidades públicas municipais, empresas de eliminação de resíduos). As pilhas/os acumuladores podem conter metais pesados tóxicos.

Os metais pesados inclusos são identificados por letras sob o símbolo: Cd = cádmio, Hg = mercúrio, Pb = chumbo.

Por este motivo, nunca elimine pilhas/acumuladores no lixo doméstico comum, mas deposite-os num centro de recolha seletiva.

Entregue as pilhas/os acumuladores apenas quando estiverem completamente descarregados.

## 13. Garantia da Kompnass Handels GmbH

Estimada Cliente, Estimado Cliente,

Este aparelho tem uma garantia de 3 anos a contar da data de compra. No caso deste produto ter defeitos, tem direitos legais contra o vendedor do produto. Estes direitos legais não são limitados pela nossa garantia que passamos a transcrever.

### Condições de garantia

O prazo de garantia tem início na data da compra. Por favor, guarde bem o talão de compra. Este é necessário como comprovativo da compra. Se, no prazo de três anos a contar da data de compra deste produto, ocorrer um defeito de material ou de fabrico, o produto será reparado ou substituído por nós, ao nosso critério, gratuitamente, ou o preço de compra será reembolsado. Esta garantia parte do princípio que o aparelho avariado e o comprovativo da compra (talão de compra) são apresentados no prazo de três anos, junto com uma descrição breve, por escrito, da falha e das circunstâncias em que a mesma ocorreu.

Se o defeito estiver coberto pela nossa garantia, receberá o produto reparado ou um novo produto. Com a substituição do produto é iniciado um novo prazo de garantia segundo DL 67/2003.

### Prazo de garantia e direitos legais

O período de garantia não é prolongado pelo acionamento da mesma. Isto também se aplica a peças substituídas e reparadas. Danos e defeitos que possam eventualmente já existir no momento da compra devem ser imediatamente comunicados, após retirar o aparelho da embalagem. Expirado o período da garantia, quaisquer reparações necessárias estão sujeitas a pagamento.

## Âmbito da garantia

O aparelho foi fabricado segundo diretivas de qualidade rigorosas, com o maior cuidado, e testado escrupulosamente antes da sua distribuição. A garantia abrange apenas defeitos de material ou de fabrico. Esta garantia não abrange peças do produto sujeitas ao desgaste normal e que podem, por isso, ser consideradas peças de desgaste, ou danos em peças frágeis, p. ex., interruptores ou peças de vidro.

Esta garantia perde a validade, se o produto for danificado, utilizado incorretamente ou se a manutenção tenha sido realizada indevidamente. Para garantir uma utilização correta do produto, é necessário cumprir todas as instruções contidas no manual de instruções. Ações ou fins de utilização que são desaconselhados, ou para os quais é alertado no manual de instruções, têm de ser impreterivelmente evitados. O produto foi concebido apenas para uso privado e não para uso comercial. A garantia extingue-se em caso de utilização incorreta, uso de força e intervenções que não tenham sido efetuadas pela nossa Filial de Assistência Técnica autorizada.

## Procedimento em caso de acionamento da garantia

Para garantir um processamento rápido do seu pedido, siga, por favor, as seguintes instruções:

- Para todos os pedidos de esclarecimento, tenha à mão o talão de compra e o número do artigo (IAN) 515976\_2510 como comprovativo da compra.
- O número do artigo consta da capa do manual de instruções (em baixo à esquerda), da placa de características, de uma impressão no produto ou do autocolante na traseira ou lado inferior do produto.
- Caso ocorram falhas de funcionamento ou outros defeitos, contacte primeiro o Serviço de Assistência Técnico, indicado em seguida, **telefonicamente** ou **por e-mail**.
- De seguida, pode enviar gratuitamente o produto registado como defeituoso, incluindo o comprovativo da compra (talão de compra) e indique o defeito e quando este ocorreu, para a morada do Serviço de Assistência Técnica que lhe foi indicada.

## 13.1. Assistência Técnica

### PT Assistência Portugal

Tel.: 800849000

E-Mail: [kompernass@lidl.pt](mailto:kompernass@lidl.pt)

**IAN 515976\_2510**

## 13.2. Importador

### Para el mercado de la UE

KOMPERNASS HANDELS GMBH

BURGSTRASSE 21

44867 BOCHUM

GERMANY

[www.kompernass.com](http://www.kompernass.com)

### Para el mercado de GB

Lidl Great Britain Ltd

Lidl House 14 Kingston Road

Surbiton

KT5 9NU





**KOMPERNASS HANDELS GMBH**

BURGSTRASSE 21

44867 BOCHUM

GERMANY

[www.kompernass.com](http://www.kompernass.com)

Last Information Update · Stand der Informationen · Version des informations  
Stand van de informatie · Versione delle informazioni · Estado de las informaciones  
Estado das informações: 01/2026 · Ident.-No.: CBHNT3.7C2-012026-1

---

IAN 515976\_2510

