

OWIM GmbH & Co. KG

Stiftsbergstraße 1
74167 Neckarsulm
GERMANY

Model No.: HG09795-CH
Version: 10/2024

IAN 465599_2404





SCHÄRFSTATION PSS 65 D1

DE AT CH

SCHÄRFSTATION

Bedienungsanleitung
Originalbetriebsanleitung

FR CH

STATION D'AFFÛTAGE

Manuel d'utilisation
Traduction de la notice originale

IT CH

MACCHINA AFFILATRICE

Manuale di istruzioni
Traduzione delle istruzioni originali

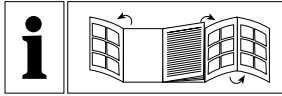

DE/AT/CH	Bedienungsanleitung	Seite	5
FR/CH	Manuel d'utilisation	Page	23
IT/CH	Manuale di istruzioni	Pagina	41

A

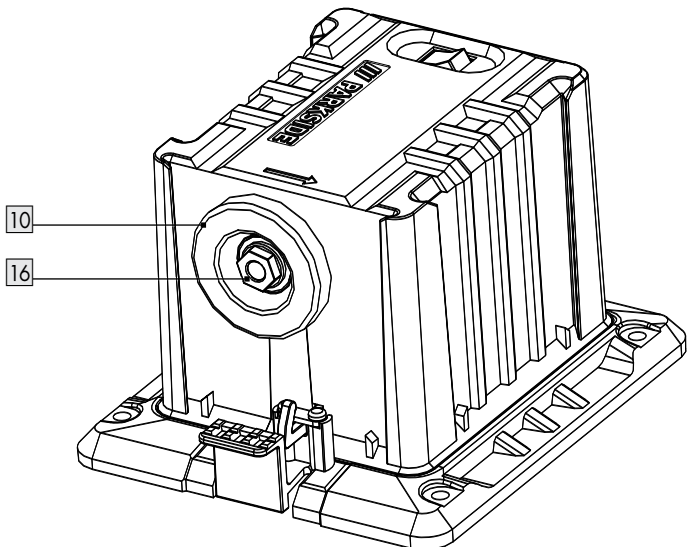
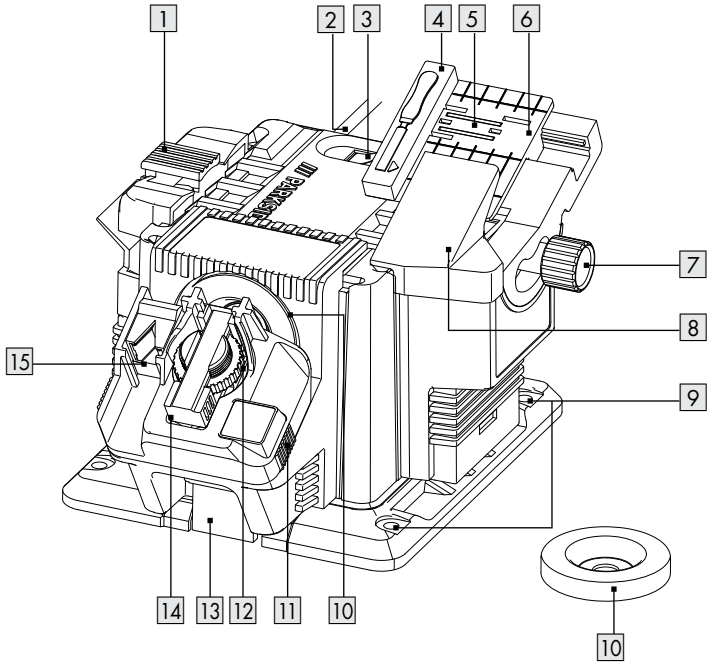

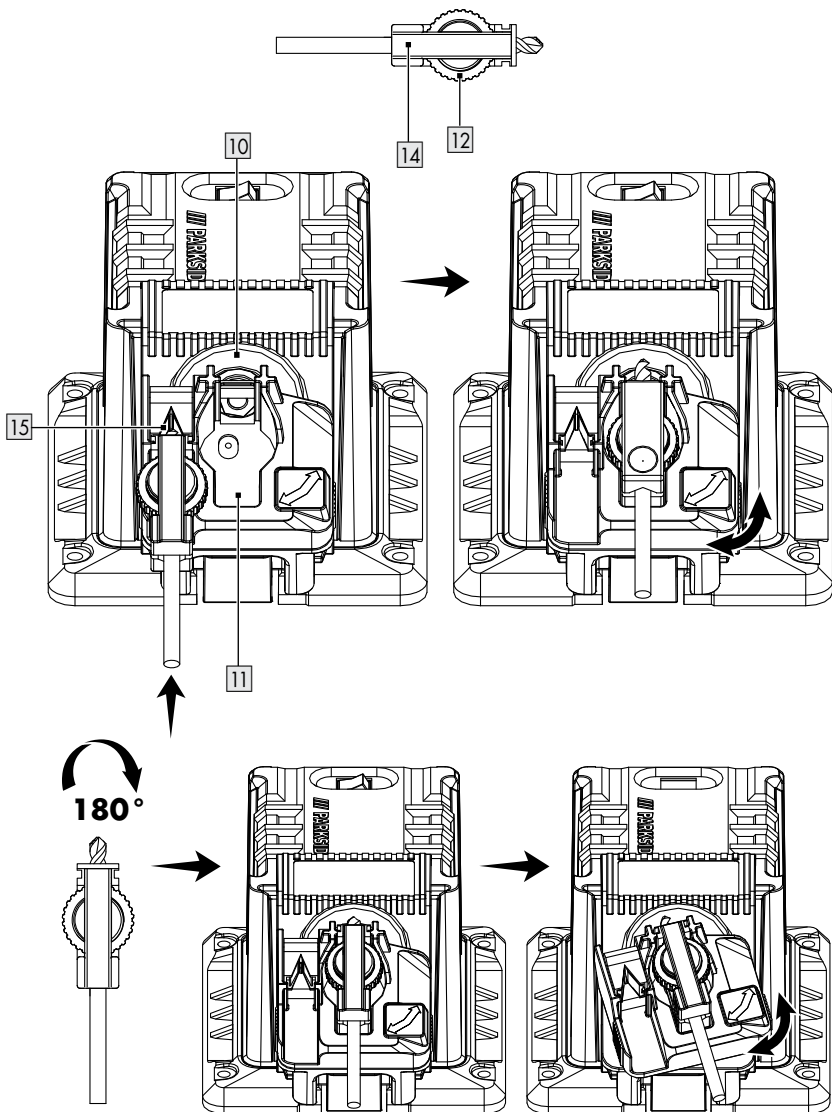
B

C

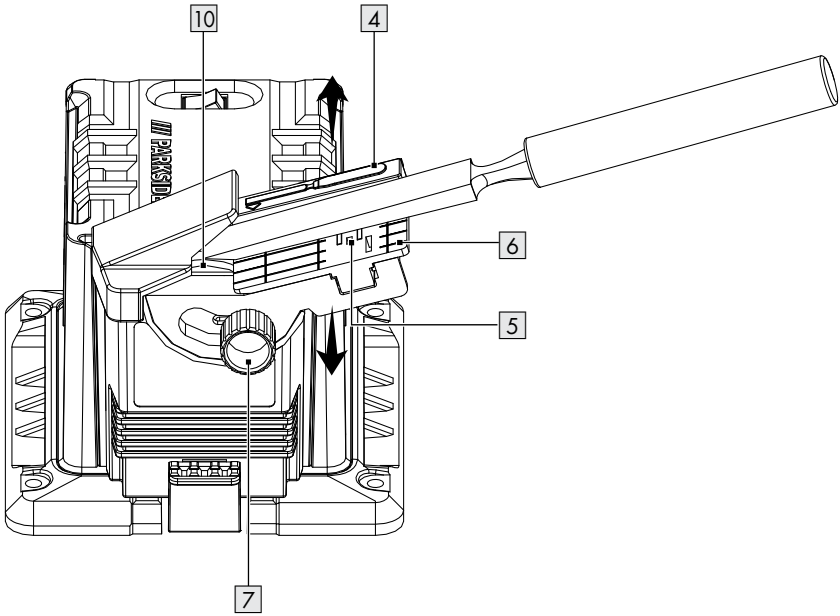

D

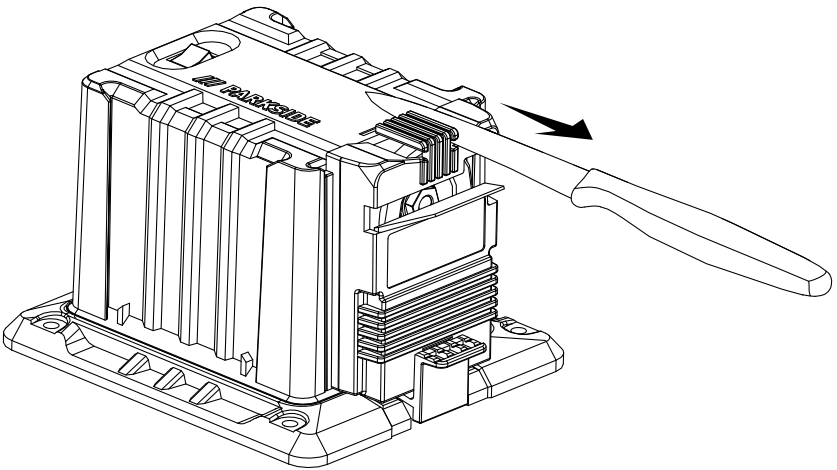
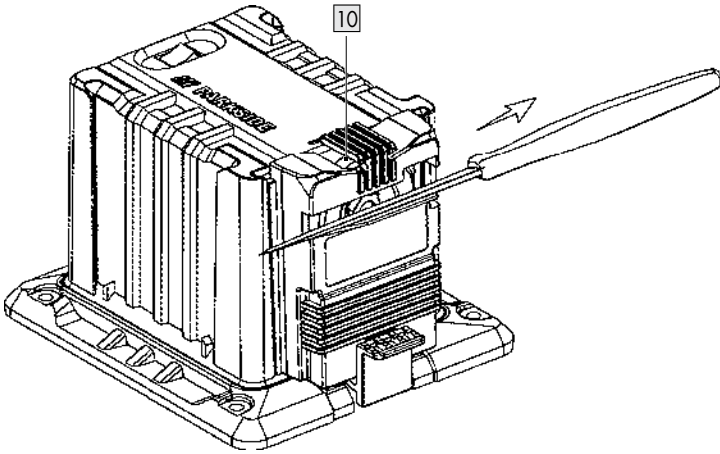



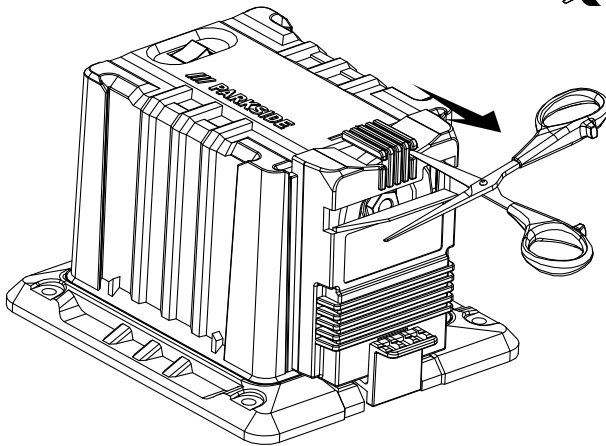
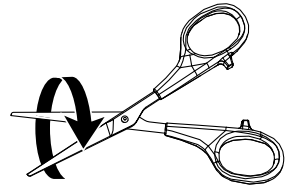
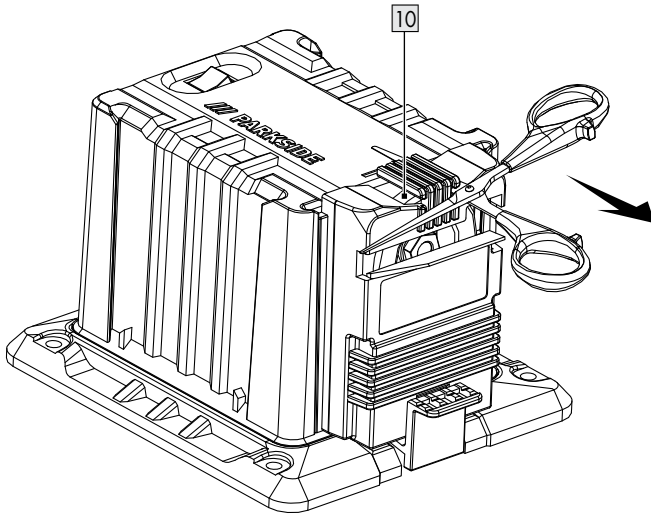











E



Liste der verwendeten Piktogramme	Seite 6
Einleitung	Seite 7
Bestimmungsgemäße Verwendung	Seite 7
Lieferumfang	Seite 7
Teilebeschreibung	Seite 7
Technische Daten	Seite 8
Allgemeine Sicherheitshinweise	Seite 9
Allgemeine Sicherheitshinweise für Elektrowerkzeuge	Seite 9
Weitere Sicherheitshinweise	Seite 12
Restgefahren	Seite 12
Montage	Seite 13
Bedienung	Seite 14
Fehlerbehebung	Seite 18
Reinigung und Wartung	Seite 19
Reinigung	Seite 19
Lagerung	Seite 19
Transport	Seite 19
Entsorgung	Seite 19
Garantie	Seite 20
Abwicklung im Garantiefall	Seite 20
Service	Seite 21
EG-Konformitätserklärung	Seite 22

Liste der verwendeten Piktogramme

Folgende Warnhinweise erscheinen in dieser Bedienungsanleitung, auf der Verpackung und auf dem Typenschild:

 	<p>Bedienungsanleitung lesen!</p>	 <p>VORSICHT! Beachten Sie die Sicherheitshinweise.</p>
	<p>GEFAHR! Dieses Symbol bezeichnet in Kombination mit dem Signalwort „Gefahr“ eine Gefahr mit hohem Risikograd, die, wenn sie nicht vermieden wird, den Tod oder eine schwere Verletzung zur Folge hat.</p>	 <p>Augenschutz tragen!</p>  <p>Gehörschutz tragen!</p>  <p>Schutzhandschuhe tragen!</p>
	<p>WARNUNG! Dieses Symbol bezeichnet in Kombination mit dem Signalwort „Warnung“ eine Gefahr mit mittlerem Risikograd, die, wenn sie nicht vermieden wird, den Tod oder eine schwere Verletzung zur Folge haben kann.</p>	 <p>Produkt ausschalten und Netzstecker ziehen, bevor Zubehör gewechselt wird oder wenn das Produkt gereinigt oder nicht gebraucht wird.</p>  <p>Netzstecker ziehen</p>
	<p>VORSICHT! Dieses Symbol bezeichnet in Kombination mit dem Signalwort „Vorsicht“ eine Gefahr mit niedrigem Risikograd, die, wenn sie nicht vermieden wird, eine leichte bis mäßige Verletzung zur Folge haben kann.</p>	 <p>Wechselstrom/-spannung</p>  <p>Schutzklasse II (doppelte Isolierung)</p>
	<p>Sicherheitshinweise Gebrauchsanweisungen</p>	 <p>Das CE Zeichen bestätigt Konformität mit den für das Produkt geltenden EU-Richtlinien.</p>

SCHÄRFSTATION

● Einleitung

Wir beglückwünschen Sie zum Kauf Ihres neuen Produkts. Sie haben sich damit für ein hochwertiges Produkt entschieden. Die Bedienungsanleitung ist Teil dieses Produkts. Sie enthält wichtige Hinweise für Sicherheit, Gebrauch und Entsorgung. Machen Sie sich vor der Benutzung des Produkts mit allen Bedien- und Sicherheitshinweisen vertraut. Benutzen Sie das Produkt nur wie beschrieben und für die angegebenen Einsatzbereiche. Händigen Sie alle Unterlagen bei Weitergabe des Produkts an Dritte mit aus.

● Bestimmungsgemäße Verwendung

Die Schärfstation eignet sich zum Nachschleifen von Werkzeugen (z. B. Bohrern, Messerschneiden, Scheren, Beitel, Meißeln).

Für andere Verwendungszwecke ist das Gerät nicht vorgesehen (z. B. das Schleifen mit ungeeigneten Schleifwerkzeugen, mit Kühlmittelzufuhr oder das Schleifen von gefährlichen Werkstoffen wie etwa Asbest).

Das Gerät ist für das Hobbyhandwerk und nicht für den gewerblichen Einsatz vorgesehen.

Das Gerät ist für Erwachsene vorgesehen. Personen ab einem Alter von 16 Jahren dürfen das Gerät nur unter Aufsicht benutzen.

Der Hersteller haftet nicht für Schäden, die durch eine nicht bestimmungsgemäße Verwendung oder durch fehlerhafte Bedienung verursacht werden.

● Lieferumfang

! WARNUNG!

- ▶ Gerät auspacken und auf Vollständigkeit kontrollieren. Verpackungsmaterial korrekt entsorgen.

- 1x Gerät
- 1x Aufsatz für Klingen von Messern und Scheren
- 1x Aufsatz für Bohrer
- 1x Aufsatz für Beitel und Meißel
- 1x Ersatzschleifscheibe
- 1x Bedienungsanleitung

● Teilebeschreibung

Abb. A

- 1 Aufsatz für Klingen von Messern und Scheren
- 2 Netzkabel mit Netzstecker
- 3 Hauptschalter
- 4 Anschlag
- 5 Magnethalterung
- 6 Werkzeugablage
- 7 Sicherungsschraube zur Winkelverstellung
- 8 Schutzhaube
- 9 Montagebohrungen für die Werkbankmontage
- 10 Schleifscheibe
- 11 Drehbare Bohrer Aufnahme
- 12 Rändelmutter zum Einspannen des Bohrers
- 13 Freigabehebel für Schärfaufsatz
- 14 Bohrerhalter
- 15 Einstellhilfe
- 16 Schleifscheibenmutter

● Technische Daten

Schärfstation PSS 65 D1

Nennwerte

Eingangsspannung:	220 – 240 V~, 50 Hz
Leistungsverbrauch P:	65 W (S6 20%)*
Leistungsverbrauch P ₀ :	25 W (S1)**
Leerlaufdrehzahl n ₀ :	6700 min ⁻¹
Schutzklasse:	□ II
Gewicht (inkl. Zubehör):	Ca. 1,26 kg
Schleifwinkelbereich:	15° – 50°
Durchmesser z. Schärfen von Bohrern:	3 – 10 mm
Breite z. Schärfen von Messerklingen:	6 – 51 mm

Schleifscheibe

Außendurchmesser:	Ø 49,5 mm
Bohrungsdurchmesser:	Ø 10,14 mm
Dicke:	7,9 mm
Schleifmaterial:	Diamant
Gerätekörper:	Metall
Bearbeitungsge- schwindigkeit:	Max. 60 m/s Max. 23100 min ⁻¹
Umdrehungszahl:	60,4 dB; K _{pA} = 3 dB
Schalldruckpegel (L _{pA}):	3 dB
Schalleistungspegel (L _{WA}):	73,4 dB; K _{WA} = 3 dB

* Betriebsart S6 20%: Dauerbetrieb mit Lastwechsel (Einschaltdauer 10 Min.) Um eine Motorüberhitzung zu vermeiden, darf der Motor nur 20 % der Einschaltdauer mit der angegebenen Nennleistung betrieben werden. Die verbleibenden 80 % der Einschaltdauer muss der Motor lastfrei bleiben.

** Betriebsart S1: Dauerbetrieb mit konstanter Belastung

- Lärm- und Vibrationswerte wurden gemäß Normen und Standards ermittelt, die in der Konformitätserklärung aufgeführt sind.
- Der angegebene Schwingungsgesamtwert und der angegebene Geräuschemissionswert sind nach einem genormten Prüfverfahren gemessen worden und können zum Vergleich eines Elektrowerkzeugs mit einem anderen verwendet werden.
- Der angegebene Schwingungsgesamtwert und der angegebene Geräuschemissionswert können auch zu einer vorläufigen Einschätzung der Belastung verwendet werden.

Ein Warnhinweis!

- ▶ Die Schwingungs- und Geräuschemissionen können während der tatsächlichen Benutzung des Elektrowerkzeugs von den Angabewerten abweichen, abhängig von der Art und Weise, in der das Elektrowerkzeug verwendet wird, insbesondere, welche Art von Werkstück bearbeitet wird.
- ▶ Es ist notwendig, Sicherheitsmaßnahmen zum Schutz des Bedieners festzulegen, die auf einer Abschätzung der Schwingungsbelastung während der tatsächlichen Benutzungsbedingungen beruhen (hierbei sind alle Anteile des Betriebszyklus zu berücksichtigen, beispielsweise Zeiten, in denen das Elektrowerkzeug abgeschaltet ist, und solche, in denen es zwar eingeschaltet ist, aber ohne Belastung läuft).



Allgemeine Sicherheitshinweise

● Allgemeine Sicherheitshinweise für Elektrowerkzeuge

⚠️ WARNUNG!

- ▶ **Lesen Sie alle Sicherheitshinweise, Anweisungen, Bilderungen und technischen Daten, mit denen dieses Elektrowerkzeug versehen ist.** Versäumnisse bei der Einhaltung der nachfolgenden Anweisungen können elektrischen Schlag, Brand und/oder schwere Verletzungen verursachen.

Bewahren Sie alle Sicherheitshinweise und Anweisungen für die Zukunft auf.

Der in den Sicherheitshinweisen verwendete Begriff „Elektrowerkzeug“ bezieht sich auf netzbetriebene Elektrowerkzeuge (mit Netzleitung) oder auf akkubetriebene Elektrowerkzeuge (ohne Netzleitung).

Arbeitsplatzsicherheit

- **Halten Sie Ihren Arbeitsbereich sauber und gut beleuchtet.** Unordnung oder unbeleuchtete Arbeitsbereiche können zu Unfällen führen.
- **Arbeiten Sie mit dem Elektrowerkzeug nicht in explosionsgefährdeter Umgebung, in der sich brennbare Flüssigkeiten, Gase oder Stäube befinden.** Elektrowerkzeuge erzeugen Funken, die den Staub oder die Dämpfe entzünden können.

- **Halten Sie Kinder und andere Personen während der Benutzung des Elektrowerkzeugs fern.** Bei Ablenkung können Sie die Kontrolle über das Elektrowerkzeug verlieren.

Elektrische Sicherheit

- **Der Anschlussstecker des Elektrowerkzeugs muss in die Steckdose passen. Der Stecker darf in keiner Weise verändert werden. Verwenden Sie keine Adapterstecker gemeinsam mit schutzgeerdeten Elektrowerkzeugen.** Unveränderte Stecker und passende Steckdosen verringern das Risiko eines elektrischen Schlages.
- **Vermeiden Sie Körperkontakt mit geerdeten Oberflächen wie von Rohren, Heizungen, Herden und Kühlschränken.** Es besteht ein erhöhtes Risiko durch elektrischen Schlag, wenn Ihr Körper geerdet ist.
- **Halten Sie Elektrowerkzeuge von Regen oder Nässe fern.** Das Eindringen von Wasser in ein Elektrowerkzeug erhöht das Risiko eines elektrischen Schlages.
- **Zweckentfremden Sie die Anschlussleitung nicht, um das Elektrowerkzeug zu tragen, aufzuhängen oder um den Stecker aus der Steckdose zu ziehen. Halten Sie die Anschlussleitung fern von Hitze, Öl, scharfen Kanten oder sich bewegenden Teilen.** Beschädigte oder verwickelte Anschlussleitungen erhöhen das Risiko eines elektrischen Schlages.

- **Wenn Sie mit einem Elektrowerkzeug im Freien arbeiten, verwenden Sie nur Verlängerungsleitungen, die auch für den Außenbereich geeignet sind.** Die Anwendung einer für den Außenbereich geeigneten Verlängerungsleitung verringert das Risiko eines elektrischen Schlages.
- **Wenn der Betrieb des Elektrowerkzeugs in feuchter Umgebung nicht vermeidbar ist, verwenden Sie einen Fehlerstromschutzschalter.** Der Einsatz eines Fehlerstromschutzschalters vermindert das Risiko eines elektrischen Schlages.

Sicherheit von Personen

- **Seien Sie aufmerksam, achten Sie darauf, was Sie tun, und gehen Sie mit Vernunft an die Arbeit mit einem Elektrowerkzeug. Benutzen Sie kein Elektrowerkzeug, wenn Sie müde sind oder unter dem Einfluss von Drogen, Alkohol oder Medikamenten stehen.** Ein Moment der Unachtsamkeit beim Gebrauch des Elektrowerkzeugs kann zu ernsthaften Verletzungen führen.
- **Tragen Sie persönliche Schutzausrüstung und immer eine Schutzbrille.** Das Tragen persönlicher Schutzausrüstung, wie Staubmaske, rutschfeste Sicherheitsschuhe, Schutzhelm oder Gehörschutz, je nach Art und Einsatz des Elektrowerkzeugs, verringert das Risiko von Verletzungen.
- **Vermeiden Sie eine unbeabsichtigte Inbetriebnahme. Vergewissern Sie sich, dass das Elektrowerkzeug ausgeschaltet ist, bevor Sie es an die Stromversorgung und/oder den Akku anschließen, es aufnehmen oder tragen.** Wenn Sie beim Tragen des Elektrowerkzeugs den Finger am Schalter haben oder das Elektrowerkzeug eingeschaltet an die Stromversorgung anschließen, kann dies zu Unfällen führen.
- **Entfernen Sie Einstellwerkzeuge oder Schraubenschlüssel, bevor Sie das Elektrowerkzeug einschalten.** Ein Werkzeug oder Schlüssel, der sich in einem drehenden Teil des Elektrowerkzeugs befindet, kann zu Verletzungen führen.
- **Vermeiden Sie eine abnormale Körperhaltung. Sorgen Sie für einen sicheren Stand und halten Sie jederzeit das Gleichgewicht.** Dadurch können Sie das Elektrowerkzeug in unerwarteten Situationen besser kontrollieren.
- **Tragen Sie geeignete Kleidung. Tragen Sie keine weite Kleidung oder Schmuck. Halten Sie Haare und Kleidung fern von sich bewegenden Teilen.** Lockere Kleidung, Schmuck oder lange Haare können von sich bewegenden Teilen erfasst werden.
- **Wenn Staubabsaug- und -auffangeinrichtungen montiert werden können, sind diese anzuschließen und richtig zu verwenden.** Verwendung einer Staubabsaugung kann Gefährdungen durch Staub verringern.

- **Wiegen Sie sich nicht in falscher Sicherheit und setzen Sie sich nicht über die Sicherheitsregeln für Elektrowerkzeuge hinweg, auch wenn Sie nach vielfachem Gebrauch mit dem Elektrowerkzeug vertraut sind.** Achtloses Handeln kann binnen Sekundenbruchteilen zu schweren Verletzungen führen.

Verwendung und Behandlung des Elektrowerkzeugs

- **Überlasten Sie das Elektrowerkzeug nicht. Verwenden Sie für Ihre Arbeit das dafür bestimmte Elektrowerkzeug.** Mit dem passenden Elektrowerkzeug arbeiten Sie besser und sicherer im angegebenen Leistungsbereich.
- **Benutzen Sie kein Elektrowerkzeug, dessen Schalter defekt ist.** Ein Elektrowerkzeug, das sich nicht mehr ein- oder ausschalten lässt, ist gefährlich und muss repariert werden.
- **Ziehen Sie den Stecker aus der Steckdose und/oder entfernen Sie einen abnehmbaren Akku, bevor Sie Geräteeinstellungen vornehmen, Einsatzwerkzeugteile wechseln oder das Elektrowerkzeug weglegen.** Diese Vorsichtsmaßnahme verhindert den unbeabsichtigten Start des Elektrowerkzeugs.
- **Bewahren Sie unbenutzte Elektrowerkzeuge außerhalb der Reichweite von Kindern auf. Lassen Sie keine Personen das Elektrowerkzeug benutzen, die mit diesem nicht vertraut sind oder diese Anweisungen nicht gelesen haben.** Elektrowerkzeuge sind gefährlich, wenn sie von unerfahrenen Personen benutzt werden.

- **Pflegen Sie Elektrowerkzeuge und Einsatzwerkzeug mit Sorgfalt. Kontrollieren Sie, ob bewegliche Teile einwandfrei funktionieren und nicht klemmen, ob Teile gebrochen oder so beschädigt sind, dass die Funktion des Elektrowerkzeugs beeinträchtigt ist. Lassen Sie beschädigte Teile vor dem Einsatz des Elektrowerkzeuges reparieren.** Viele Unfälle haben ihre Ursache in schlecht gewarteten Elektrowerkzeugen.
- **Halten Sie Schneidwerkzeuge scharf und sauber.** Sorgfältig gepflegte Schneidwerkzeuge mit scharfen Schneidkanten verklemmen sich weniger und sind leichter zu führen.
- **Verwenden Sie Elektrowerkzeug, Zubehör, Einsatzwerkzeuge usw. entsprechend diesen Anweisungen. Berücksichtigen Sie dabei die Arbeitsbedingungen und die auszuführende Tätigkeit.** Der Gebrauch von Elektrowerkzeugen für andere als die vorgesehenen Anwendungen kann zu gefährlichen Situationen führen.
- **Halten Sie Griffe und Griffflächen trocken, sauber und frei von Öl und Fett.** Rutschige Griffe und Griffflächen erlauben keine sichere Bedienung und Kontrolle des Elektrowerkzeugs in unvorhergesehenen Situationen.

Service

- **Lassen Sie Ihr Elektrowerkzeug nur von qualifiziertem Fachpersonal und nur mit Original-Ersatzteilen reparieren.** Damit wird sichergestellt, dass die Sicherheit des Elektrowerkzeugs erhalten bleibt.

● Weitere Sicherheitshinweise

- Das Gerät darf nur an eine Steckdose angeschlossen werden, die über einen Fehlerstromschutzschalter (FI) mit einem Ist-Fehlerstrom von maximal 30 mA geschaltet ist.
- Netz- und Verlängerungskabel von der Schleifscheibe entfernt verlegen. Sollte ein Kabel beschädigt oder durchtrennt werden, sofort den Stecker aus der Steckdose ziehen. Das Kabel erst berühren, wenn es nicht mehr mit dem Stromnetz verbunden ist. Stromschlaggefahr.
- Wenn die Netzanschlussleitung dieses Gerätes beschädigt wird, muss sie durch den Hersteller oder seinen Kundendienst oder eine ähnlich qualifizierte Person ersetzt werden, um Gefährdungen zu vermeiden.
- Gerät erst einschalten, wenn es fest an der Arbeitsplatte montiert ist.
- Zur eigenen Sicherheit stets nur Zubehör- und Anbauteile verwenden, die in der Bedienungsanleitung genannt bzw. empfohlen oder vom Werkzeughersteller vorgegeben werden.
- Nur Schleifscheiben verwenden, deren Umdrehungszahl-Angaben so hoch sind wie die Angaben, die auf dem Typenschild des Geräts stehen.
- Vor dem Gebrauch die Schleifscheibe sichtprüfen. Beschädigte oder verformte Schleifscheiben nicht verwenden. Beschädigte oder abgenutzte Schleifscheiben ersetzen.
- Die beim Schleifen erzeugten Funken dürfen keine Gefahren hervorrufen, z. B. Personen erreichen oder zündfähige Stoffe in Brand setzen.
- Nie die Finger zwischen Schleifscheibe und Funkenschutz oder in der Nähe der Schutzhaube halten. Es besteht Quetschgefahr.
- Aus funktionellen Gründen können die rotierenden Geräteteile nicht abgedeckt werden. Deshalb mit Umsicht vorgehen und das Werkstück gut festhalten, um ein Abrutschen zu vermeiden. Dabei besteht die Gefahr, dass die Hände mit dem Schleifriemen oder der Schleifscheibe in Kontakt geraten.
- Beim Schleifen erwärmt sich das Werkstück. Den Bearbeitungsbereich nicht berühren, sondern abkühlen lassen. Es besteht Verbrennungsgefahr. Keine Kühlmittel oder vergleichbare Mittel verwenden.
- Bei Müdigkeit oder nach der Einnahme von Alkohol oder Medikamenten nicht mit dem Gerät arbeiten. Immer rechtzeitig Pausen einlegen.
- Gerät ausschalten und Netzstecker ziehen,
 - um ein fest sitzendes Werkzeug zu lösen,
 - falls die Anschlussleitung beschädigt ist oder sich verfangen hat,
 - oder bei ungewöhnlichen Geräuschen.
- Nur eine Schleifscheibe vom Originalanbieter verwenden.

● Restgefahren

Auch bei sachgemäßer Handhabung und Bedienung dieses Elektrowerkzeugs bestehen noch Restrisiken. Bauart- und konstruktionsbedingt bestehen bei diesem Elektrowerkzeug noch folgende Gefahren:

- Lungenschäden, falls kein geeigneter Atemschutz getragen wird.
- Gehörschäden, falls kein geeigneter Gehörschutz getragen wird.
- Gesundheitsschäden durch

- das Berühren des ungeschützten Arbeitsbereichs des Schleifwerkzeugs;
- das Herausschleudern von Teilen des Werkstücks oder durch beschädigte Schleifscheiben.
- Gesundheitsschäden durch Wackeln mit Armen und Händen, wenn das Gerät über längere Zeit eingesetzt wird oder nicht korrekt festgehalten oder gewartet wird.

⚠️ WARNUNG!



- ▶ Warnung! Während des Betriebs erzeugt dieses Elektrowerkzeug ein elektromagnetisches Feld, das unter gewissen Umständen die Funktionalität aktiver oder passiver medizinischer Implantate beeinträchtigen kann. Um die Gefahr schwerer oder tödlicher Verletzungen zu verringern, raten wir Personen mit medizinischen Implantaten, vor dem Betrieb des Geräts ihren Arzt und den Hersteller des Implantats zu konsultieren.

● Montage

⚠️ VORSICHT! VERLETZUNGSGEFAHR!

- ▶ Achten Sie darauf, dass Sie genügend Platz zum Arbeiten haben und dass Sie keine anderen Personen in Gefahr bringen.
- ▶ Alle Abdeckungen und Schutzvorrichtungen müssen vor der Inbetriebnahme korrekt montiert sein.
- ▶ Vor dem Ändern von Geräteeinstellungen immer den Netzstecker ziehen.



Rüsten

Stellen Sie die Schärfstation auf einen stabilen Untergrund und spannen Sie das Gerät ein. Im Idealfall die Schärfstation mit der Oberfläche verschrauben. Benutzen Sie dazu die Montagebohrungen für die Werkbankmontage  , die in die Bodenplatte eingearbeitet sind.

HINWEIS

- ▶ Die zur Montage benötigten Schrauben und Muttern sind nicht im Lieferumfang enthalten.

Schärfaufsatz montieren

1. Wählen Sie einen der drei Schärfaufsätze.
2. Um einen Schärfaufsatz aus der Arbeitsposition zu nehmen, müssen Sie den Freigabehebel für Schärfaufsatz   herunterdrücken.
3. Ziehen Sie den Schärfaufsatz nach oben aus den Führungsschienen.
4. In den Ablagepositionen sind die Schärfaufsätze auf der linken und rechten Seite nicht fest angeschlagen und lassen sich leicht aus den Führungsschienen entnehmen.
5. Zum Befestigen des gewählten Schärfaufsatzes in der Arbeitsposition schieben Sie ihn von oben in die Führungsschienen hinein. Drücken Sie den Schärfaufsatz fest an, bis dieser einrastet.

⚠️ VORSICHT!

- ▶ **Die Schärfaufsätze sind außerdem auch Schutzvorrichtungen. Benutzen Sie das Gerät nie ohne einen Schärfaufsatz. Verletzungsgefahr!**

● Bedienung

⚠ VORSICHT! **VERLETZUNGSGEFAHR!**

- ▶ Vor dem Arbeiten immer den Netzstecker aus der Steckdose ziehen.
- ▶ Nur Schleifscheiben und Zubehörteile verwenden, die vom Hersteller empfohlen werden. Bei Benutzung anderer Einsatzwerkzeuge und sonstiger Zubehörteile besteht Verletzungsgefahr.
- ▶ Betreiben Sie das Gerät nie ohne die Sichtschuttscheibe.
- ▶ Schalten Sie das Gerät nur dann ein, wenn es fest mit der Arbeitsfläche verbunden ist.

⚠ VORSICHT!



Trotz des Funkenschutzes stets eine Schutzbrille beim Arbeiten tragen, um eine Augenschädigung zu vermeiden.

⚠ VORSICHT!



Um eine Schädigung des Gehörs zu vermeiden, raten wir zum Tragen eines Gehörschutzes.

⚠ VORSICHT!

- ▶ **Halten Sie Ihre Hände fern von der Schleifscheibe und vom Antriebsriemen, wenn das Gerät in Betrieb ist. Verletzungsgefahr.**

Ein- und Ausschalten

HINWEIS

- ▶ Die Netzspannung muss mit den Angaben auf dem Typenschild übereinstimmen.

Schließen Sie das Gerät an die Steckdose an.

1. Drücken Sie zum Einschalten den Schalter "I". Das Gerät läuft an **A** **3**.
2. Drücken Sie zum Ausschalten den Schalter "0". Das Gerät schaltet sich aus **A** **3**.

Warten Sie nach dem Einschalten, bis das Gerät seine Maximaldrehzahl erreicht hat. Beginnen Sie erst dann mit dem Schleifen.

⚠ VORSICHT!

- ▶ **Nach dem Abschalten des Geräts dreht sich die Scheibe noch weiter. Es besteht Verletzungsgefahr.**

Probelauf:

Starten Sie einen Probelauf von mindestens 60 Sekunden ohne Last, bevor Sie mit der Arbeit beginnen oder nachdem Sie eine Schleifscheibe gewechselt haben. Schalten Sie das Gerät sofort aus, wenn die Scheibe unrund läuft, wenn erhebliche Schwingungen oder ungewöhnliche Geräusche entstehen.

B Schärfen von Spiralbohrern



Spiralbohrer mit einem Durchmesser von 3 - 10 mm können nachgeschliffen werden.

1. Montieren Sie den gewählten Schärfaufsatz (siehe Schärfaufsatz montieren).
2. Nehmen Sie den Bohrerhalter **14** vom Schärfaufsatz ab.
3. Setzen Sie den Bohrer in den Bohrerhalter **14** ein. Befestigen Sie den Bohrer nicht.

4. Führen Sie den Bohrerhalter **14** nach oben in die Einstellhilfe **15** ein und verwenden Sie die Rändelmutter zum Einspannen des Bohrers **12**.
 5. Schieben Sie den Bohrer bis zum Metallanschlag nach vorn in die Keilnut hinein. Die Schneidflächen des Bohrers müssen eng an den Metallflächen anliegen.
 6. Spannen Sie den Bohrer mit der Rändelmutter **12** fest ein.
 7. Entnehmen Sie den Bohrerhalter **14** und führen Sie ihn von unten in die drehbare Bohrer Aufnahme **11** ein. Benutzen Sie zum Einspannen die Rändelmutter **12**.
 8. Prüfen Sie, ob der Bohrer in der richtigen Position ist. Die Schneidflächen des Bohrers müssen die Schleifscheibe **10** berühren.
 9. Schalten Sie das Gerät ein und schleifen Sie den Bohrer. Bewegen Sie dabei die drehbare Bohrer Aufnahme in Pfeilrichtung vor und zurück.
 10. Schalten Sie das Gerät aus und warten Sie, bis die Schleifscheibe **10** zum Stillstand ausgelaufen ist.
 11. Nehmen Sie den Bohrerhalter **14** ab und führen Sie ihn in die drehbare Bohrer Aufnahme **11** ein, indem Sie ihn um 180° drehen. Gehen Sie auf gleiche Weise vor, um die gegenüber liegende Schneidfläche des Bohrers nachzuschleifen.
 12. Schalten Sie das Gerät an und schleifen Sie den Bohrer.
 13. Schalten Sie das Gerät aus und warten Sie, bis die Schleifscheibe **10** zum Stillstand ausgelaufen ist.
2. Legen Sie die Werkzeugschneide so auf die Werkzeugablage **6**, dass sie am Anschlag **4** anliegt. Die Magnethalterung **5** hält die Werkzeugschneide in Position.
 3. Lösen Sie die Sicherungsschraube zur Winkelverstellung **7** und drehen Sie die Werkzeugablage **6** in Position. Stellen Sie den Winkel entsprechend des vorhandenen Schrägwinkels ein (Winkel der abgeschrägten Kante).
 4. Ziehen Sie die Sicherungsschraube zur Winkelverstellung **7** wieder fest.
 5. Schalten Sie das Gerät ein und bewegen Sie die Werkzeugablage **6** entlang der Schleifscheibe **10** gleichmäßig vor und zurück.
 6. Drücken Sie beim Schleifen immer leicht an und führen Sie die zu schleifende Fläche langsam gegen die Schleifscheibe **10**.
 7. Wiederholen Sie den Schleifvorgang, bis alle Unebenheiten beseitigt sind.
 8. Schalten Sie das Gerät aus und warten Sie, bis die Schleifscheibe **10** zum Stillstand ausgelaufen ist.

HINWEIS

- ▶ Zum Nachschleifen eines Meißels wenden Sie den Meißel und wiederholen Sie den Vorgang ab Schritt 5.

D Messer schärfen

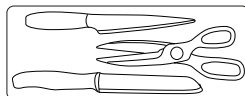

C Beitel und Meißel schärfen

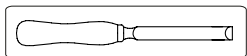

1. Montieren Sie den gewählten Schärfaufsatz (siehe Schärfaufsatz montieren).

⚠ VORSICHT!



Tragen Sie beim Umgang von Messern und Scheren Schutzhandschuhe.

HINWEIS

- ▶ Das Gerät ist nicht zum Schärfen von Messern mit gezackten Klingen geeignet.

1. Montieren Sie den gewählten Schärfaufsatz (siehe Schärfaufsatz montieren).
2. Schalten Sie das Gerät ein.
3. Führen Sie die Klinge des Messer direkt in die Schleiföffnung ein.
4. Drücken Sie die Klinge leicht und gleichmäßig an die Schleifscheibe **10** an und führen Sie das Messer in Ihre Richtung.
5. Wenden Sie das Messer und führen Sie die Messerklinge in die gegenüber liegende Schleiföffnung ein.
6. Wiederholen Sie den Schleifvorgang auf dieser Klingenseite.
7. Schleifen Sie die Klingenseiten abwechselnd nach, bis die Schneidflächen gratfrei und scharf sind.
8. Schalten Sie das Gerät aus und warten Sie, bis die Schleifscheibe **10** zum Stillstand ausgelaufen ist.

HINWEIS

- ▶ Je nach Vorliebe des Benutzers kann das Messer auch über den vorderen Schleifschlitz geschliffen werden.

E Scheren nachschleifen

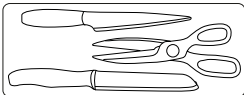

HINWEIS

- ▶ Das Gerät ist nicht zum Schärfen von Scheren mit gezackten Klingen geeignet. Das Gerät ist nicht zum Schärfen von Zickzackscheren geeignet.

1. Montieren Sie den gewählten Aufsatz für Klingen von Messern und Scheren **1** (siehe Schärfaufsatz montieren).
2. Weiten Sie die Schere ganz auf.
3. Schalten Sie das Gerät ein.
4. Führen Sie eine Scherenklinge in die Schleiföffnung ein.
5. Führen Sie die Klinge vom Schraubgelenk an aufwärts mit leichtem Andruck bis zur Spitze der Klinge an der Schleifscheibe **10** entlang.
6. Nehmen Sie die Schere aus der Schärfstation und wenden Sie sie, um die andere Klinge zu schärfen.
7. Führen Sie die andere Scherenklinge in die Schleiföffnung ein.
8. Führen Sie die Klinge vom Schraubgelenk an aufwärts mit leichtem Andruck bis zur Spitze der Klinge an der Schleifscheibe **10** entlang.
9. Schleifen Sie die Klingenseiten abwechselnd nach, bis die Klingen gratfrei und scharf sind.
10. Schalten Sie das Gerät aus und warten Sie, bis die Schleifscheibe **10** zum Stillstand ausgelaufen ist.

Schleifscheibe wechseln

HINWEIS

Hinweise zum Wechseln:



- ▶ Das Gerät nie ohne Schutzvorrichtung betreiben.
- ▶ Darauf achten, dass die Schleifscheibenmaße den Maßen für das Gerät entsprechen.
- ▶ Keine separaten Buchsen oder Adapterstücke verwenden, um Schleifscheiben mit zu großen Öffnungen an das Gerät anzupassen.
- ▶ Keine Sägeblätter verwenden.
- ▶ Nach dem Wechseln der Schleifscheibe das Gerät immer vollständig zusammenbauen.





VORSICHT!



Gerät ausschalten und Netzstecker ziehen.
Gerät abkühlen lassen.

HINWEIS

- ▶ Wenn die Schleifscheibenmutter  festgezogen oder gelöst wird, muss die Schleifscheibe  mit der Hand oder mit einer Zange gut festgehalten werden.

1. Zum Lösen die Schleifscheibenmutter  im Uhrzeigersinn drehen (Linksgewinde).
2. Nehmen Sie die Schleifscheibe  ab.
3. Setzen Sie eine neue Schleifscheibe  auf. Zum Festziehen die Schleifscheibenmutter  gegen den Uhrzeigersinn drehen (Linksgewinde).

4. **Probelauf:** Starten Sie einen Probelauf von mindestens 60 Sekunden ohne Last, bevor Sie mit der Arbeit beginnen oder nachdem Sie eine Schleifscheibe gewechselt haben. Schalten Sie das Gerät sofort aus, wenn die Scheibe unrund läuft, wenn erhebliche Schwingungen oder ungewöhnliche Geräusche entstehen.

Ersatzteile / Zubehör

- Kompatible Ersatzteile für dieses Produkt können unter www.Optimex-Shop.com erworben werden.
- Bitte behalten Sie die Bestellnummer für Ihre Bestellung bereit. Bestellungen können nur online aufgegeben und bearbeitet werden.

Teil

Bestellnummer

Schleifscheibe  943516401

Wenn Sie nicht sicher sind, wo Sie kompatible Teile kaufen können, wenden Sie sich bitte an die Lidl-Service-Hotline (siehe „Service“).

● Fehlerbehebung

⚠️ WARNUNG!



Vor dem Arbeiten immer den Netzstecker aus der Steckdose ziehen. Stromschlaggefahr.

Problem	Ursache	Lösung
Gerät startet nicht.	Keine Netzspannung. FI-Schalter hat ausgelöst.	Steckdose, Netzkabel, Leitung, Netzstecker überprüfen. Die Reparatur muss von einem ausgebildeten Elektriker ausgeführt werden. Ggf. den FI-Schalter prüfen.
	Hauptschalter A 3 u. U. defekt. Motorstörung.	Reparatur beim Kundendienst beauftragen.
Schleifwerkzeug bewegt sich nicht, obwohl sich der Motor dreht.	Schleifscheibenmutter A 16 nicht festgezogen.	Schleifscheibenmutter festziehen (siehe "Schleifscheibe wechseln").
	Das Werkstück, Werkstückreste oder Reste vom Schleifwerkzeug blockieren den Antrieb.	Blockaden beseitigen.
Motor wird langsamer und stoppt.	Gerät durch Werkstück überlastet.	Weniger Druck auf das Schleifwerkzeug ausüben. Werkstück ungeeignet.
Schleifscheibe dreht sich ungleichmäßig, ungewöhnliche Geräusentwicklung.	Schleifscheibenmutter A 16 nicht festgezogen.	Schleifscheibenmutter festziehen (siehe "Schleifscheibe wechseln").
	Schleifscheibe A 10 defekt.	Schleifscheibe auswechseln.

● Reinigung und Wartung

WARNUNG!





Vor Einstell-, Wartungs- oder Reparaturarbeiten den Netzstecker ziehen.

WARNUNG!

- ▶ **Alle in diesen Anweisungen beschriebenen Arbeiten müssen von einer Fachwerkstatt ausgeführt werden. Nur Originalbauteile verwenden. Das Gerät vor allen Wartungs- und Reinigungsarbeiten abkühlen lassen. Es besteht Verbrennungsgefahr.**

Vor jedem Gebrauch das Gerät auf sichtbare Mängel untersuchen, z. B. auf gelöste, verschlissene oder beschädigte Teile, und prüfen, ob sich alle Schrauben oder sonstigen Teile an der richtigen Stelle befinden.

Ganz besonders die Schleifscheibe   prüfen. Beschädigte Teile auswechseln.

● Reinigung

HINWEIS

- ▶ Keine Reinigungs- oder Lösungsmittel verwenden. Chemische Substanzen können die Kunststoffteile des Geräts angreifen. Das Gerät nie unter fließendem Wasser reinigen.
- Das Gerät nach jedem Gebrauch gründlich reinigen.
- Die Geräteoberflächen mit einer weichen Bürste oder einem Tuch abwischen.

● Lagerung

- Das Gerät trocken und außer Reichweite von Kindern aufbewahren.
- Schleifscheiben müssen trocken und senkrecht ohne zu Stapeln gelagert werden.

● Transport

- Das Produkt vor Stößen und starken Vibrationen schützen, die insbesondere während des Transports in einem Fahrzeug auftreten.
- Das Produkt fixieren, damit es nicht verrutschen oder umkippen kann.

● Entsorgung

Die Verpackung besteht aus umweltfreundlichen Materialien, die Sie über die örtlichen Recyclingstellen entsorgen können.



Beachten Sie die Kennzeichnung der Verpackungsmaterialien bei der Abfalltrennung, diese sind gekennzeichnet mit Abkürzungen (a) und Nummern (b) mit folgender Bedeutung: 1–7: Kunststoffe/20–22: Papier und Pappe/80–98: Verbundstoffe.



Möglichkeiten zur Entsorgung des ausgedienten Produkts erfahren Sie bei Ihrer Gemeinde oder Stadtverwaltung.



Gerät entsorgen

Das Symbol der durchgestrichenen Mülltonne bedeutet, dass dieses Gerät am Ende der Nutzungszeit nicht über den Hausmüll entsorgt werden darf. Das Gerät ist bei eingerichteten Sammelstellen, Wertstoffhöfen oder Entsorgungsbetrieben abzugeben.

Zudem sind Vertreter von Elektro- und Elektronikgeräten sowie Vertreter von Lebensmitteln zur Rücknahme verpflichtet. LIDL bietet Ihnen Rückgabemöglichkeiten direkt in den Filialen und Märkten an. Rückgabe und Entsorgung sind für Sie kostenfrei. Beim Kauf eines Neugerätes haben Sie das Recht, ein entsprechendes Altgerät unentgeltlich zurückzugeben. Zusätzlich haben Sie die Möglichkeit, unabhängig vom Kauf eines Neugerätes, unentgeltlich (bis zu drei) Altgeräte abzugeben, die in keiner Abmessung größer als 25 cm sind. Bitte löschen Sie vor der Rückgabe alle personenbezogenen Daten. Bitte entnehmen Sie vor der Rückgabe Batterien oder Akkumulatoren, die nicht vom Altgerät umschlossen sind, sowie Lampen, die zerstörungsfrei entnommen werden können und führen diese einer separaten Sammlung zu.

● **Garantie**

Das Produkt wurde nach strengen Qualitätsrichtlinien hergestellt und vor der Auslieferung sorgfältig geprüft. Im Falle von Material- oder Herstellungsfehlern haben Sie gegenüber dem Verkäufer des Produkts gesetzliche Rechte. Ihre gesetzlichen Rechte werden in keiner Weise durch unsere unten aufgeführte Garantie eingeschränkt.

Die Garantie für dieses Produkt beträgt 3 Jahre ab Kaufdatum. Die Garantiezeit beginnt mit dem Kaufdatum. Bewahren Sie den Originalkaufbeleg an einem sicheren Ort auf, da dieses Dokument als Nachweis des Kaufs erforderlich ist.

Alle Schäden oder Mängel, die bereits zum Zeitpunkt des Kaufs vorhanden sind, müssen unverzüglich nach dem Auspacken des Produkts gemeldet werden.

Sollte das Produkt innerhalb von 3 Jahren ab Kaufdatum einen Material- oder Herstellungsfehler aufweisen, werden wir es – nach unserer Wahl – kostenlos für Sie reparieren oder ersetzen. Die Garantiezeit verlängert sich durch einen stattgegebenen Gewährleistungsanspruch nicht. Dies gilt auch für ersetzte und reparierte Teile.

Diese Garantie erlischt, wenn das Produkt beschädigt oder unsachgemäß verwendet oder gewartet wurde.

Die Garantie deckt Material- und Herstellungsfehler ab. Diese Garantie erstreckt sich weder auf Produktteile, die normalem Verschleiß unterliegen, und somit als Verschleißteile gelten (z. B. Batterien, Akkus, Schläuche, Farbpatronen), noch auf Schäden an zerbrechlichen Teilen, z. B. Schalter oder Teile aus Glas.

● **Abwicklung im Garantiefall**

Um eine schnelle Bearbeitung Ihres Anliegens zu gewährleisten, folgen Sie bitte den folgenden Hinweisen:

Bitte halten Sie für alle Anfragen den Kassenbon und die Artikelnummer (z. B. IAN 465599_2404) als Nachweis für den Kauf bereit.

Die Artikelnummer entnehmen Sie bitte dem Typenschild am Produkt, einer Gravur am Produkt, dem Titelblatt Ihrer Anleitung (unten links) oder dem Aufkleber auf der Rück- oder Unterseite des Produktes.

Sollten Funktionsfehler oder sonstige Mängel auftreten kontaktieren Sie zunächst die nachfolgend benannte Serviceabteilung telefonisch oder per EMail.

Ein als defekt erfasstes Produkt können Sie dann unter Beifügung des Kaufbelegs (Kassenbon) und der Angabe, worin der Mangel besteht und wann er aufgetreten ist, für Sie portofrei an die Ihnen mitgeteilte Service Anschrift übersenden.

Auf parkside-diy.com können Sie diese und viele weitere Handbücher einsehen und herunterladen. Mit diesem QR-Code gelangen Sie direkt auf parkside-diy.com. Wählen Sie Ihr Land aus, und suchen Sie über die Suchmaske nach den Bedienungsanleitungen. Mittels Eingabe der Artikelnummer (IAN) 465599_2404 gelangen Sie zur Bedienungsanleitung für Ihren Artikel.



● Service

DE Service Deutschland

Tel.: 0800 5435 111

E-Mail:owim@lidl.de

AT Service Österreich

Tel.: 0800 292726

E-Mail:owim@lidl.at

CH Service Schweiz

Tel.: 0800562153

E-Mail:owim@lidl.ch

● EG-Konformitätserklärung

EU-KONFORMITÄTSERKLÄRUNG (Nr.465599_2404)

IAN: 465599_2404
Produkt-Identifikation: "PARKSIDE" Schärfstation
Modellnummer: HG09795-CH

Der oben beschriebene Gegenstand der Erklärung erfüllt die einschlägigen Harmonisierungsvorschriften der Union:

Richtlinie 2006/42/EG
Richtlinie 2014/30/EG
Richtlinie 2011/65/EU mit allen dazugehörigen Änderungen

Angabe der einschlägigen harmonisierten Normen oder der anderen technischen Spezifikationen, für die die Konformität erklärt wird:

Nr. / Teile
Richtlinie 2006/42/EG
EN 62841-1:2015
EN ISO 12100:2010
Directive 2014/30/EU
EN IEC 55014-1:2021
EN IEC 55014-2:2021
EN IEC 61000-3-2:2019/A1:2021
EN 61000-3-3:2013/A2:2021

Der Gegenstand der oben beschriebenen Erklärung steht im Einklang mit der Richtlinie 2011/65/EU des Europäischen Parlaments und des Rates vom 8. Juni 2011 zur Beschränkung der Verwendung bestimmter gefährlicher Stoffe in Elektro- und Elektronikgeräten:

Nr. / Teile
Directive 2011/65/EU
EN IEC 63000:2018

Zusatzangaben:

Nr. / Teile
DIN VDE 0620 Teil 101:1992-05
EN 50075:1990

Person, die die technische Dokumentation aufbewahrt: OWIM GmbH & Co.KG

Unterzeichnet für und im Namen von:

OWIM GmbH & Co. KG, Stiftsbergstraße 1, 74167 Neckarsulm, Deutschland

Diese Konformitätserklärung wird unter der alleinigen Verantwortung des Herstellers ausgestellt.

Original-Konformitätserklärung

Neckarsulm

Ort

19.06.2024

Datum

ppa. Stephan Haensel

Prokurist

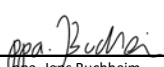
ppa. Jens Buchheim

Prokurist



Liste des pictogrammes utilisés	Page	24
Introduction	Page	25
Utilisation prévue	Page	25
Contenu de la livraison	Page	25
Description des pièces	Page	25
Données techniques	Page	26
Instructions de sécurité générales	Page	27
Consignes de sécurité générales pour les outils électriques	Page	27
Instructions de sécurité supplémentaires	Page	30
Risques résiduels	Page	31
Assemblage	Page	31
Fonctionnement	Page	32
Dépannage	Page	36
Nettoyage et entretien	Page	37
Nettoyage	Page	37
Stockage	Page	37
Transport	Page	37
Mise au rebut	Page	37
Garantie	Page	38
Faire valoir sa garantie	Page	38
Service après-vente	Page	39
Déclaration de conformité CE	Page	40

Liste des pictogrammes utilisés

Les avertissements suivants sont utilisés dans ce manuel d'utilisation, sur l'emballage et sur l'étiquette d'identification :

 	<p>Lisez le manuel d'utilisation !</p>		<p>ATTENTION ! Faites attention aux consignes de sécurité.</p>
	<p>DANGER ! Ce symbole, associé au mot « Danger », signale un risque élevé qui, s'il n'est pas évité, peut entraîner la mort ou des blessures graves.</p>		<p>Portez des protections oculaires !</p>
	<p>AVERTISSEMENT ! Ce symbole, associé au mot « Avertissement », signale un risque moyen qui, s'il n'est pas évité, peut entraîner la mort ou des blessures graves.</p>		<p>Portez des protections auditives !</p>
	<p>ATTENTION ! Ce symbole, associé au mot « Attention », signale un risque faible qui, s'il n'est pas évité, peut entraîner des blessures mineures ou modérées.</p>		<p>Portez des gants de protection !</p>
	<p>Consignes de sécurité Instructions d'utilisation</p>		<p>Éteignez le produit et débranchez-le du secteur avant de remplacer les accessoires, de le nettoyer et lorsqu'il n'est pas utilisé</p>
	<p>ATTENTION ! Ce symbole, associé au mot « Attention », signale un risque faible qui, s'il n'est pas évité, peut entraîner des blessures mineures ou modérées.</p>		<p>Courant alternatif/tension alternative</p>
	<p>Consignes de sécurité Instructions d'utilisation</p>		<p>Protection de classe II (double isolation)</p>
	<p>Consignes de sécurité Instructions d'utilisation</p>		<p>La marque CE indique la conformité avec les directives UE applicables à ce produit</p>

STATION D’AFFÛTAGE

● Introduction

Nous vous félicitons pour l’achat de votre nouveau produit. Vous avez opté pour un produit de grande qualité. Le mode d’emploi fait partie intégrante de ce produit. Il contient des indications importantes pour la sécurité, l’utilisation et la mise au rebut. Veuillez lire consciencieusement toutes les indications d’utilisation et de sécurité du produit. Ce produit doit uniquement être utilisé conformément aux instructions et dans les domaines d’application spécifiés. Lors d’une cession à tiers, veuillez également remettre tous les documents.

● Utilisation prévue

La station d’affûtage est adaptée pour l’affûtage d’outils (par exemple, forets, couteaux, ciseaux, pics, burin).

L’appareil n’est pas destiné à tous les autres types d’applications (par exemple, l’affûtage avec des outils inadapés, l’affûtage avec une solution de refroidissement, l’affûtage de matériaux dangereux tels que l’amiante).

L’équipement est destiné à une utilisation dans le domaine du bricolage. Il n’est pas conçu pour un usage commercial.

L’équipement est conçu pour être utilisé par des adultes. Les jeunes de plus de 16 ans ne sont autorisés à utiliser l’équipement que sous surveillance.

Le fabricant n’est pas responsable des dommages causés par une utilisation autre que celle prévue ou par une utilisation incorrecte.

● Contenu de la livraison

AVERTISSEMENT !

- ▶ Déballez l’équipement et vérifiez qu’il est complet. Éliminez correctement le matériel d’emballage.

- 1x Appareil
- 1x Aigiseur pour couteaux et ciseaux
- 1x Aigiseur pour forets
- 1x Aigiseur pour pic et burin
- 1x Meule de rechange
- 1x Manuel d’utilisation

● Description des pièces

Fig. A

- 1 Aigiseur pour couteaux et ciseaux
- 2 Cordon d’alimentation avec fiche électrique
- 3 Interrupteur marche/arrêt
- 4 Entretoise
- 5 Porte-aimant
- 6 Table à outils
- 7 Vis de retenue pour le réglage angulaire
- 8 Capot de protection
- 9 Orifice de montage pour l’assemblage du poste de travail
- 10 Meule d’affûtage
- 11 Support de forêt rotatif
- 12 Écrou moleté pour fixation du forêt
- 13 Levier de déclenchement de l’aigiseur
- 14 Porte-forêt
- 15 Dispositif de réglage
- 16 Écrous de la meule d’affûtage

● Données techniques

Station d'affûtage PSS 65 D1

Nominal

Tension d'entrée :	220 – 240 V~, 50 Hz
Consommation électrique P :	65 W (S6 20 %)*
Consommation électrique P ₀ :	25 W (S1)**
Vitesse de ralenti de mesure n ₀ :	6700 tr/min
Classe de sécurité :	□ II
Poids (avec accessoires)	env. 1,26 kg
Plage d'angle d'affûtage :	15° – 50°
Diamètre du foret d'affûtage :	3 – 10 mm
Largeur du couteau d'affûtage :	6 – 51 mm

Meule d'affûtage

Diamètre extérieur:	Ø 49,5 mm
Diamètre de l'alésage :	Ø 10,14 mm
Épaisseur :	7,9 mm
Abrasif :	diamant
Corps du socle :	métal
Vitesse de fonctionnement :	max. 60 m/s
Vitesse de rotation :	max. 23100 tr/min
Niveau de pression acoustique (L _{pA}) :	60,4 dB ; K _{pA} = 3 dB
Niveau de puissance acoustique (L _{WA}) :	73,4 dB ; K _{WA} = 3 dB

* Mode de fonctionnement S6 20 %
Fonctionnement continu avec charge intermittente (durée du cycle 10 min) Afin de ne pas chauffer le moteur plus que ce n'est autorisé, le moteur ne peut fonctionner que pendant 20 % de la durée du cycle à la puissance nominale indiquée et doit ensuite continuer à fonctionner pendant 80 % de la durée du cycle sans charge.

** Mode de fonctionnement S1 :
Fonctionnement continu avec charge constante

- Les valeurs de bruit et de vibration ont été déterminées conformément aux normes et règlements mentionnés dans la déclaration de conformité.
- La valeur totale déclarée des vibrations et la valeur déclarée des émissions sonores ont été mesurées conformément à une méthode d'essai standard et peuvent être utilisées pour comparer un outil à un autre.
- La valeur totale déclarée des vibrations et la valeur déclarée des émissions sonores peuvent également être utilisées pour une évaluation préliminaire de l'exposition.

AVERTISSEMENT !

- ▶ Les émissions de vibrations et de bruit pendant l'utilisation réelle de l'outil électrique peuvent différer des valeurs déclarées en fonction de la manière dont l'outil est utilisé, et notamment du type de pièce à usiner.
- ▶ Essayez de minimiser l'exposition aux vibrations et au bruit. Le port de gants lors de l'utilisation de l'outil et la limitation du temps de travail sont des exemples de mesures visant à réduire les vibrations. Toutes les parties du cycle de fonctionnement doivent être prises en compte (par exemple, les temps d'arrêt et de fonctionnement à vide de l'outil électrique en plus du temps de déclenchement).



Instructions de sécurité générales

- **Consignes de sécurité générales pour les outils électriques**

AVERTISSEMENT !

- ▶ **Lisez tous les avertissements de sécurité, instructions, illustrations et spécifications fournis avec cet outil électrique.** Le non-respect de toutes les instructions énumérées ci-dessous peut entraîner un choc électrique, un incendie et/ou des blessures graves.

Conservez tous les avertissements et instructions pour vous y référer ultérieurement.

Le terme « outil électrique » dans les avertissements fait référence à votre outil électrique fonctionnant sur secteur (avec fil) ou à votre outil électrique fonctionnant sur batterie (sans fil).

Sécurité de la zone de travail

- **Maintenez la zone de travail propre et bien éclairée.** Les zones encombrées ou sombres sont propices aux accidents.
- **N'utilisez pas d'outils électriques dans des atmosphères explosives, par exemple en présence de liquides, de gaz ou de poussières inflammables.** Les outils électriques produisent des étincelles qui peuvent enflammer la poussière ou les fumées.
- **Tenez les enfants et les personnes présentes à l'écart lorsque vous utilisez un outil électrique.** Les distractions peuvent vous faire perdre le contrôle.

Sécurité électrique

- **Les fiches des outils électriques doivent être adaptées à la prise de courant. Ne modifiez jamais la fiche de quelque façon que ce soit. N'utilisez pas d'adaptateur avec des outils électriques mis à la terre.** Des fiches non modifiées et des prises adaptées réduisent le risque de choc électrique.
- **Évitez tout contact corporel avec des surfaces mises à la terre, telles que des tuyaux, des radiateurs, des cuisinières et des réfrigérateurs.** Le risque de choc électrique est accru si votre corps est mis à la terre ou à la masse.

- **N'exposez pas les outils électriques à la pluie ou à l'humidité.** L'eau qui pénètre dans un outil électrique augmente le risque de choc électrique.
- **Ne maltraitez pas le cordon électrique. N'utilisez jamais le cordon pour transporter, tirer ou débrancher l'outil électrique. Maintenez le cordon à l'écart de la chaleur, de l'huile, des bords tranchants ou des pièces mobiles.** Les cordons endommagés ou emmêlés augmentent le risque de choc électrique.
- **Lorsque vous utilisez un outil électrique à l'extérieur, utilisez une rallonge adaptée pour une utilisation en extérieur.** L'utilisation d'un cordon adapté à l'extérieur réduit le risque de choc électrique.
- **Si l'utilisation d'un outil électrique dans un endroit humide est inévitable, utilisez une alimentation protégée par un dispositif à courant résiduel (DDR).** L'utilisation d'un DDR réduit le risque de choc électrique.

Sécurité personnelle

- **Restez vigilant, regardez ce que vous faites et faites preuve de bon sens lorsque vous utilisez un outil électrique. N'utilisez pas d'outil électrique lorsque vous êtes fatigué ou sous l'influence de drogues, d'alcool ou de médicaments.** Un moment d'inattention lors de l'utilisation d'un outil électrique peut entraîner des blessures graves.
- **Utilisez des équipements de protection individuelle. Portez toujours des lunettes de protection.** Les équipements de protection tels que le masque anti-poussière, les chaussures de sécurité antidérapantes, le casque de chantier ou les protections auditives utilisés dans les conditions appropriées réduiront les blessures corporelles.
- **Empêchez tout démarrage involontaire. Assurez-vous que l'interrupteur est en position d'arrêt avant de brancher l'outil à la source d'alimentation et/ou au bloc-piles, de le ramasser ou de le transporter.** Le fait de porter des outils électriques avec le doigt sur l'interrupteur ou de mettre sous tension des outils électriques dont l'interrupteur est en position marche invite à l'accident.
- **Retirez toute clé de réglage ou clé à molette avant de mettre l'outil électrique sous tension.** Une clé laissée attachée à une partie rotative de l'outil électrique peut entraîner des blessures corporelles.
- **Ne vous penchez pas trop. Gardez toujours bien les pieds bien au sol et un équilibre corrects.** Cela permet de mieux contrôler l'outil électrique dans des situations inattendues.
- **Habilitez-vous correctement. Ne portez pas de vêtements amples ni de bijoux. Conservez vos cheveux, vos vêtements et vos gants à l'écart des pièces mobiles.** Les vêtements amples, les bijoux ou les cheveux longs peuvent être happés par les pièces mobiles.

- **Si des dispositifs sont fournis pour le raccordement d'installations d'extraction et de collecte des poussières, assurez-vous qu'ils sont raccordés et utilisés correctement.** L'utilisation d'un système de collecte des poussières peut réduire les risques liés à la poussière.
- **Ne laissez pas la familiarité acquise par l'utilisation fréquente des outils vous rendre complaisant et vous faire ignorer les principes de sécurité des outils.** Un geste imprudent peut provoquer une blessure grave en une fraction de seconde.
- **Rangez les outils électriques non utilisés hors de portée des enfants et ne laissez pas les personnes qui ne sont pas familiarisées avec l'outil électrique ou avec ces instructions utiliser l'outil électrique.** Les outils électriques sont dangereux entre les mains d'utilisateurs non formés.
- **Entretenez les outils électriques et leurs accessoires. Vérifiez que les pièces mobiles ne sont pas mal alignées, qu'elles ne sont pas coincées, qu'elles ne sont pas cassées et que rien d'autre ne risque d'affecter le fonctionnement de l'outil électrique. En cas de dommage, faites réparer l'outil électrique avant de l'utiliser.** De nombreux accidents sont causés par des outils électriques mal entretenus.

Utilisation et entretien des outils électriques

- **Ne forcez pas sur l'outil électrique. Utilisez le bon outil électrique pour votre application.** Le bon outil électrique fera mieux le travail et de manière plus sûre, au rythme pour lequel il a été conçu.
- **N'utilisez pas l'outil électrique si l'interrupteur ne permet pas de l'allumer et de l'éteindre.** Tout outil électrique qui ne peut être contrôlé à l'aide de l'interrupteur est dangereux et doit être réparé.
- **Débranchez la fiche de la source d'alimentation et/ou retirez le bloc batterie, s'il est détachable, de l'outil électrique avant d'effectuer tout réglage, de changer d'accessoire ou de le ranger.** Ces mesures de sécurité préventives réduisent le risque de démarrage accidentel de l'outil électrique.
- **Utilisez le moteur, les accessoires, les embouts, etc. conformément à ces instructions, en tenant compte des conditions de travail et du travail à effectuer.** L'utilisation de l'outil électrique pour des opérations différentes de celles prévues peut entraîner une situation dangereuse.
- **Maintenez les poignées et les surfaces de préhension sèches, propres et exemptes d'huile et de graisse.** Les poignées et les surfaces de préhension glissantes ne permettent pas une manipulation et un contrôle sûrs de l'outil dans des situations inattendues.

Entretien

- **Faites réviser votre outil électrique par un réparateur qualifié qui n'utilisera que des pièces de rechange identiques** . Cela garantira le maintien de la sécurité de l'outil électrique.

● Instructions de sécurité supplémentaires

- Ne branchez l'appareil qu'à un point d'alimentation équipé d'un DCR (dispositif à courant résiduel) dont le courant résiduel mesuré ne dépasse pas 30 mA.
- Maintenez le câble d'alimentation et la rallonge à l'écart de la meule. Si elle est endommagée ou sectionnée, débranchez immédiatement la fiche de la prise.
Ne touchez pas le câble avant de l'avoir débranché du secteur. Risque de choc électrique
- Le remplacement de la fiche ou du câble doit être effectué par le fabricant ou son service client afin d'éviter tout danger.
- Ne mettez l'appareil en marche qu'une fois qu'il est fixé en toute sécurité sur le plan de travail.
- Pour votre propre sécurité, n'utilisez que les accessoires et les dispositifs de fixation indiqués dans le mode d'emploi ou recommandés ou spécifiés par le fabricant de l'outil.
- N'utilisez que des meules dont la vitesse de rotation (imprimée) est au moins aussi élevée que celle indiquée sur la plaque signalétique de l'appareil.
- Effectuez un contrôle visuel de la meule avant de l'utiliser. N'utilisez pas de meules endommagées ou déformées. Remplacez toute meule endommagée ou usée.
- Veillez à ce que les étincelles produites par le meulage ne présentent pas de danger, par exemple en atteignant des personnes ou en enflammant des substances inflammables.
- Ne gardez jamais les doigts entre la meule et le pare-étincelles ou à proximité des capots de protection. Il y a un risque d'écrasement.
- Les parties rotatives de l'appareil ne peuvent pas être couvertes pour des raisons fonctionnelles. Par conséquent, procédez avec précaution et tenez fermement la pièce à usiner afin d'éviter tout glissement qui pourrait mettre vos mains en contact avec la bande abrasive ou la meule.
- La pièce à usiner devient chaude pendant le meulage. Ne touchez pas la zone usinée, laissez-la refroidir. Il y a un risque de brûlure. N'utilisez pas de liquide de refroidissement ou autre.
- Si vous êtes fatigué ou si vous avez consommé de l'alcool ou des comprimés, n'utilisez pas l'appareil. Faites toujours une pause à temps.
- Éteignez l'appareil et retirez la fiche secteur
 - pour débloquer un outil d'insertion bloqué,
 - si le cordon est endommagé ou emmêlé,
 - en cas de bruits inhabituels.
- N'utilisez d'une meule provenant du fournisseur d'origine.

● Risques résiduels

Même si vous utilisez et manipulez correctement cet outil électrique, certains risques résiduels subsistent. En raison de sa construction et de sa fabrication, cet outil électrique peut présenter les risques suivants :

- Lésions pulmonaires, si une protection respiratoire appropriée n'est pas portée.
- Lésions auditives, si une protection auditive appropriée n'est pas portée.
- Dommages pour la santé dus
 - au contact avec la zone de l'outil d'affûtage qui n'était pas couverte ;
 - à l'éjection de morceaux de la pièce à usiner ou de meules endommagées.
- Dommages pour la santé dus au balancement des mains et des bras lors de l'utilisation prolongée de l'appareil ou si l'appareil n'est pas tenu ou entretenu correctement.

AVERTISSEMENT !



- ▶ Avertissement ! Pendant son fonctionnement, cet outil électrique génère un champ électromagnétique qui, dans certaines circonstances, peut nuire à la fonctionnalité des implants médicaux actifs ou passifs. Pour réduire le risque de blessures graves ou mortelles, nous recommandons aux personnes porteuses d'implants médicaux de consulter leur médecin et le fabricant de leur implant médical avant d'utiliser l'appareil.

● Assemblage

ATTENTION ! RISQUE DE BLESSURE !

- ▶ Assurez-vous que vous disposez d'un espace suffisant pour travailler et que vous ne mettez pas en danger d'autres personnes.
- ▶ Tous les capots et dispositifs de protection doivent être montés correctement avant la mise en service.
- ▶ Débranchez la fiche secteur avant de modifier le réglage de l'appareil.



Mise en service

Placez la station d'affûtage sur une surface ferme et fixez l'appareil. Idéalement, boulonnez la station d'affûtage à la surface. Utilisez pour cela les trous de montage de l'établi   dans le socle.

REMARQUE

- ▶ Les vis et les écrous nécessaires au montage ne font pas partie de la livraison.

Montage de l'aigiseur

1. Sélectionnez l'un des trois aigiseurs.
2. Pour retirer un aigiseur de sa position de travail, vous devez appuyer sur le levier de déverrouillage de l'aigiseur  .
3. Retirez l'aigiseur des rails de guidage, vers le haut.
4. En position de stockage, les aigiseurs ne sont pas fixés sur les côtés droit et gauche et peuvent être facilement retirés des rails de guidage.
5. Pour fixer l'aigiseur sélectionné en position de travail, poussez-le par le haut dans les rails de guidage. Appuyez sur l'aigiseur jusqu'à ce qu'il s'enclenche.

⚠ ATTENTION !

- ▶ **Les aiguiseurs présentent également un dispositif de sécurité. N'utilisez jamais ce dispositif sans aiguiseur. Risque de blessure !**

● Fonctionnement

⚠ ATTENTION ! RISQUE DE BLESSURE !

- ▶ Débranchez toujours la fiche de la prise de courant avant de travailler.
- ▶ N'utilisez que les disques de meulage et les accessoires recommandés par le fabricant. L'utilisation d'autres outils d'insertion et d'autres accessoires peut entraîner des risques de blessures.
- ▶ Ne jamais utiliser l'appareil sans le disque de protection visuelle.
- ▶ N'allumez l'appareil que lorsqu'il est installé en toute sécurité sur le plan de travail.

⚠ ATTENTION !



Malgré le pare-étincelles, portez toujours des lunettes de sécurité pendant que vous travaillez afin d'éviter les blessures aux yeux.

⚠ ATTENTION !



Il est recommandé de porter des protections auditives afin d'éviter tout dommage auditif.

⚠ ATTENTION !

- ▶ **Gardez vos mains éloignées de la meule et de la bande abrasive lorsque l'appareil est en fonctionnement. Risque de blessure.**

Mise en marche et arrêt

REMARQUE

- ▶ Assurez-vous que la tension du secteur correspond aux spécifications indiquées sur la plaque signalétique.

Brancher l'appareil sur le secteur.

1. Pour allumer l'appareil, appuyez sur l'interrupteur de mise en marche « **I** » et l'appareil démarre **A** **3**.
2. Pour éteindre l'appareil, appuyez sur l'interrupteur d'arrêt « **0** » et l'appareil s'éteint **A** **3**.

Après avoir mis l'appareil en marche, attendez qu'il ait atteint sa vitesse maximale. Ce n'est qu'alors que vous pouvez commencer à affûter.

⚠ ATTENTION !

- ▶ **Le disque continue à tourner après la mise hors tension de l'appareil. Il y a un risque de blessure.**

Test de fonctionnement :

Avant de commencer le travail et après chaque changement de meule, effectuez un test de fonctionnement d'au moins 60 secondes à vide. Arrêtez immédiatement l'appareil si le disque présente des irrégularités, si des vibrations importantes se produisent ou si des bruits anormaux sont générés.

B Affûtage des forets



Les forets d'un diamètre allant de 3 à 10 mm peuvent être affûtés.

1. Montez l'aiguiseur choisi (voir Montage de l'aiguiseur).
2. Retirez le porte-foret **14** de l'aiguiseur.

3. Insérez le foret dans le porte-foret **14**. Ne fixez pas le foret.
4. Insérez le porte-foret **14** vers le haut dans le dispositif de réglage **15** à l'aide de l'écrou moleté de fixation du foret **12**.
5. Poussez le foret vers l'avant dans l'écrou en V jusqu'à la butée métallique. Les bords coupants du foret doivent s'adapter étroitement aux surfaces métalliques.
6. Fixez le foret à l'aide de l'écrou moleté de la fixation du foret **12**.
7. Retirez le porte-foret **14** et insérez-le par le bas dans le support de foret rotatif **11** à l'aide de l'écrou moleté de fixation du foret **12**.
8. Vérifiez l'alignement du foret. Les arêtes de coupe du foret doivent toucher la meule **10**.
9. Allumez l'appareil et affûtez le foret en déplaçant le porte-foret rotatif dans le sens de la flèche.
10. Éteignez l'appareil et attendez que la meule **10** s'arrête.
11. Retirez le porte-foret **14** et insérez-le dans le support de foret rotatif **11** en le tournant de 180°. En utilisant le même réglage, vous pouvez affûter le bord de coupe opposé du foret.
12. Mettez l'appareil en marche et affûtez le foret.
13. Éteignez l'appareil et attendez que la meule **10** s'arrête.

C Affûtage des pics et des burins

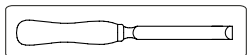

1. Montez l'aiguiser choisi (voir Montage de l'aiguiser).
2. Placez la lame sur la table à outils **6** de manière à ce qu'elle repose sur l'entretoise **4**. Le support magnétique **5** maintient la lame en position.

3. Desserrez la vis de retenue pour le réglage angulaire **7** et positionnez la table à outils **6**. Sélectionnez l'angle en fonction de l'angle de biseau existant (angle du bord biseauté).
4. Resserrez la vis de fixation pour le réglage angulaire **7**.
5. Allumez l'appareil et déplacez la table à outils **6** de manière égale d'avant en arrière le long de la meule **10**.
6. Exercez toujours une légère pression pendant l'affûtage et poussez lentement la lame vers la meule **10**.
7. Répétez le processus d'affûtage jusqu'à ce que toutes les irrégularités aient été éliminées.
8. Éteignez l'appareil et attendez que la meule **10** s'arrête.

REMARQUE

- Pour affûter un ciseau, retournez le ciseau et répétez le processus à partir du point 5.

D Affûtage des couteaux

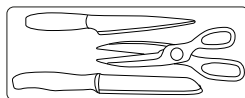

⚠ ATTENTION !



Portez des gants de sécurité lorsque vous manipulez des couteaux et des ciseaux.

REMARQUE

- L'appareil n'est pas adapté pour affûter des couteaux dentelés.

1. Montez l'aiguiser choisi (voir Montage de l'aiguiser).
2. Allumez la machine.
3. Insérez la lame du couteau dans la fente d'affûtage.

4. En appuyant légèrement, guidez la lame le long de la meule **10** et tirez régulièrement et lentement le couteau vers vous.
5. Tournez le couteau et insérez la lame du couteau dans la fente d'affûtage opposée.
6. Répétez ce processus d'affûtage pour ce côté de la lame également.
7. Exécutez le processus d'affûtage alterné jusqu'à ce que le tranchant soit sans bavures et bien aiguisé.
8. Éteignez l'appareil et attendez que la meule **10** s'arrête.
7. Insérez l'autre lame des ciseaux dans la fente d'affûtage.
8. En exerçant une légère pression, guidez la lame depuis la vis jusqu'à la pointe le long de la meule **10**.
9. Exécutez le processus d'affûtage alterné jusqu'à ce que les tranchants soient exempts de bavures et aiguisés.
10. Éteignez l'appareil et attendez que la meule **10** s'arrête.

REMARQUE

- ▶ Selon les préférences de l'utilisateur, le couteau peut également être affûté à l'aide de la fente d'affûtage située à l'avant.

E Affûtage des ciseaux

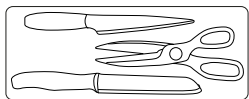

REMARQUE

- ▶ L'appareil n'est pas adapté pour affûter des ciseaux dentelés. L'appareil n'est pas adapté pour affûter des ciseaux à cranter.

1. Montez l'aiguiser choisi pour les couteaux et les ciseaux **1** (voir Montage de l'aiguiser).
2. Ouvrez complètement les ciseaux.
3. Allumez la machine.
4. Insérez une des lames de ciseaux dans la fente d'affûtage.
5. En exerçant une légère pression, guidez la lame depuis la vis jusqu'à la pointe le long de la meule **10**.
6. Retirez les ciseaux de la station d'affûtage et tournez les ciseaux pour affûter l'autre lame.

Remplacement de la meule

REMARQUE

Informations sur le remplacement :

- ▶ N'utilisez jamais l'appareil sans équipement de protection.
- ▶ Assurez-vous que les dimensions de la meule correspondent à celles de l'appareil.
- ▶ Ne jamais utiliser de douilles ou d'adaptateurs séparés pour adapter à l'appareil des meules dont le trou est trop grand.
- ▶ N'utilisez pas de lame de scie.
- ▶ Remontez toujours complètement l'appareil après avoir remplacé la meule.

⚠ ATTENTION !



- ▶ Mettez l'appareil hors tension et retirez la fiche secteur. Laissez refroidir l'appareil.

REMARQUE

- ▶ Lorsque l'écrou de la meule **16** est serré ou desserré, la meule **10** doit être maintenue fermement par la main ou l'axe doit être maintenu fermement en place à l'aide d'une paire de pinces.

1. Desserrez l'écrou de la meule **16** dans le sens des aiguilles d'une montre (filetage à gauche).
2. Retirez la meule **10**.

3. Installez une nouvelle meule **10**.
Visser l'écrou de la meule **16** dans le sens inverse des aiguilles d'une montre (filetage à gauche).
4. **Test de fonctionnement** : Avant de commencer le travail et après chaque changement de meule, effectuez un test de fonctionnement d'au moins 60 secondes à vide. Arrêtez immédiatement l'appareil si le disque présente des irrégularités, si des vibrations importantes se produisent ou si des bruits anormaux sont générés.

Pièces de rechange / Accessoires

- Des pièces de rechange compatibles avec ce produit sont disponibles à l'adresse www.Optimex-Shop.com.
- Veuillez vous munir du numéro de commande de l'article pour passer votre commande. Vous pouvez uniquement passer des commandes en ligne.

Pièce	Numéro de commande
Meule d'affûtage 10	943516401

En cas de doute sur l'endroit où vous pouvez vous procurer des pièces compatibles, veuillez contacter le service client de Lidl (voir « Service après-vente »).

● Dépannage

⚠ AVERTISSEMENT !



Débranchez toujours la fiche de la prise de courant avant de travailler.
Danger de choc électrique

Problème	Cause	Solution
L'appareil ne démarre pas.	Absence de tension du réseau. Le disjoncteur principal est déclenché.	Vérifiez la prise, le câble secteur, la ligne, la fiche secteur, les réparations doivent être effectuées par un électricien qualifié si nécessaire, vérifiez le disjoncteur principal.
	L'interrupteur marche/arrêt A 3 est peut-être défectueux.	Réparation par le service client.
Les outils de meulage ne bougent pas bien que le moteur soit en marche.	Moteur défectueux.	
	L'écrou de la meule A 16 est desserré.	Serrer l'écrou de la meule (voir « Remplacement de la meule »).
Le moteur est plus lent et s'arrête.	La pièce à usiner, les autres pièces à usiner ou les autres outils de meulage bloquent l'entraînement.	Éliminez les blocages.
	L'appareil est surchargé par la pièce à usiner.	Réduisez la pression sur l'outil d'affûtage. La pièce est inadaptée.
La meule ne tourne pas de manière régulière, des bruits anormaux se font entendre.	L'écrou de la meule A 16 est desserré.	Serrez l'écrou de la meule (voir « Remplacement de la meule »).
	La meule A 10 est défectueuse.	Remplacez la meule.

● Nettoyage et entretien

AVERTISSEMENT !





Débranchez la fiche avant tout réglage, entretien ou réparation.

AVERTISSEMENT !

- ▶ **Faites effectuer par un atelier spécialisé tout travail non décrit dans ces instructions. N'utilisez que des composants d'origine. Laissez refroidir l'appareil avant d'effectuer les travaux d'entretien et de nettoyage. Il y a un risque de brûlures.**

Avant chaque utilisation, vérifiez que l'appareil ne présente pas de défauts évidents tels que des composants desserrés, usés ou endommagés et que les vis ou autres pièces sont correctement fixées.

Vérifiez en particulier le disque d'affûtage  . Remplacez les pièces endommagées.

● Nettoyage

REMARQUE

- ▶ N'utilisez pas de produits de nettoyage ou de solvants. Les substances chimiques peuvent attaquer les pièces en plastique de l'équipement. Ne nettoyez jamais l'équipement sous l'eau courante.
- Nettoyez soigneusement l'équipement après chaque utilisation.
 - Nettoyez la surface de l'appareil avec une brosse ou un chiffon doux.

● Stockage

- Stockez l'appareil dans un endroit sec et hors de portée des enfants.

- Les disques de meulage doivent être stockés au sec et en position verticale et ne doivent pas être empilés.

● Transport

- Protégez le produit contre les chocs et les fortes vibrations qui se produisent notamment lors du transport dans des véhicules.
- Sécurisez le produit pour éviter qu'il ne glisse ou ne bascule.

● Mise au rebut

L'emballage se compose de matières recyclables pouvant être mises au rebut dans les déchetteries locales.



Veillez respecter l'identification des matériaux d'emballage pour le tri sélectif, ils sont identifiés avec des abbréviations (a) et des chiffres (b) ayant la signification suivante : 1–7 : plastiques / 20–22 : papiers et cartons / 80–98 : matériaux composite.



Votre mairie ou votre municipalité vous renseigneront sur les possibilités de mise au rebut des produits usagés.



Afin de contribuer à la protection de l'environnement, veuillez ne pas jeter votre produit usagé dans les ordures ménagères, mais éliminez-le de manière appropriée. Pour obtenir des renseignements concernant les points de collecte et leurs horaires d'ouverture, vous pouvez contacter votre municipalité.

● Garantie

Le produit a été fabriqué selon des critères de qualité stricts, et contrôlé consciencieusement avant sa livraison. En cas de défaut de matériau ou de fabrication, vous avez des droits légaux vis-à-vis du vendeur du produit. Vos droits légaux ne sont en aucun cas limités par notre garantie mentionnée ci-dessous.

La garantie de ce produit est de 3 ans à partir de la date d'achat. La période de garantie commence à la date d'achat. Conservez l'original de la preuve d'achat dans un endroit sûr car ce document est nécessaire pour prouver l'achat.

Tout dommage ou défaut déjà présent au moment de l'achat doit être signalé immédiatement après le déballage du produit.

Si le produit présente un défaut de matériau ou de fabrication dans les 3 ans qui suivent la date d'achat, nous le réparerons ou le remplacerons - à notre choix - gratuitement pour vous. La période de garantie n'est pas prolongée par une demande de garantie acceptée. Cette mesure s'applique également pour les pièces remplacées et réparées.

Cette garantie est annulée si le produit a été endommagé ou utilisé ou entretenu de manière incorrecte.

La garantie couvre les défauts de matériels et de fabrication. Cette garantie ne couvre pas les pièces du produit soumises à une usure normale, et qui sont donc considérées comme des pièces d'usure (par exemple les piles, les piles rechargeables, tuyaux, les cartouches d'encre), ni les dommages aux pièces fragiles, par exemple les interrupteurs ou les pièces en verre.

● Faire valoir sa garantie

Afin de garantir la rapidité de traitement de votre demande, veuillez tenir compte des indications suivantes :

Pour toute demande, veuillez conserver le ticket de caisse et le numéro de référence de l'article (par ex. IAN 465599_2404) au titre de preuves d'achat.

Le numéro de référence de l'article est indiqué sur la plaque signalétique du produit, sur une gravure présente sur celui-ci, sur la page de couverture de votre manuel (en bas à gauche) ou sur l'autocollant placé sur la face arrière ou inférieure du produit.

En cas de dysfonctionnement de l'appareil ou de tout autre défaut, contactez en premier lieu le service après-vente par téléphone ou par e-mail aux coordonnées indiquées ci-dessous.

Tout produit considéré comme défectueux peut alors être envoyé sans frais de port supplémentaires au service clientèle indiqué, accompagné de la preuve d'achat (ticket de caisse) et d'une description écrite du défaut mentionnant également sa date d'apparition.

Le site parksidediy.com vous permet de visualiser et de télécharger ce mode d'emploi ainsi que de nombreux autres manuels. Ce code QR vous permet d'accéder directement au site parksidediy.com. Sélectionnez votre pays et cherchez les modes d'emploi dans le champ de recherche. Le numéro de référence de l'article (IAN) 465599_2404 vous permet d'accéder au mode d'emploi se rapportant à votre article.



● Service après-vente

FR Service après-vente France

Tél.: 0800904879

E-Mail:owim@lidl.fr

CH Service après-vente Suisse

Tél.: 0800562153

E-Mail:owim@lidl.ch

● Déclaration de conformité CE

DÉCLARATION UE DE CONFORMITÉ (n° 465599_2404)

IAN : 465599_2404
Identification du produit : "PARKSIDE" Station d'affûtage
Numéro de modèle : HG09795-CH

L'objet de la déclaration décrit ci-dessus est conforme à la législation d'harmonisation de l'Union applicable:

Directive 2006/42/UE
Directive 2014/30/UE
Directive 2011/65/UE avec toutes les modifications connexes

Références des normes harmonisées ou références aux autres spécifications techniques par rapport auxquelles la conformité est déclarée :

N° / Pièces
Directive 2006/42/CE
EN 62841-1:2015
EN ISO 12100:2010
Directive 2014/30/EU
EN IEC 55014-1:2021
EN IEC 55014-2:2021
EN IEC 61000-3-2:2019/A1:2021
EN 61000-3-3:2013/A2:2021

L'objet de la déclaration décrite ci-dessus est conforme à la directive 2011/65/UE du Parlement européen et du Conseil du 8 juin 2011 relative à la limitation de l'utilisation de certaines substances dangereuses dans les équipements électriques et électroniques :

N° / Pièces
Directive 2011/65/EU
EN IEC 63000:2018

Informations complémentaires:

N° / Pièces
DIN VDE 0620 Teil 101:1992-05
EN 50075:1990

Détenteur de la documentation technique : OWIM GmbH & Co.KG

Signé par et au nom de:

OWIM GmbH & Co. KG, Stiftsbergstraße 1, 74167 Neckarsulm, Allemagne

Cette déclaration de conformité est délivrée sous la seule responsabilité du fabricant.

Traduction de la déclaration de conformité d'origine

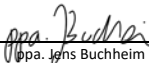
Neckarsulm	19.06.2024		
Lieu	Date	ppa. Stefan Haensel	ppa. Jens Buchheim
		Fondé de pouvoir	Fondé de pouvoir

FR



Elenco dei simboli utilizzati	Pagina	42
Introduzione	Pagina	43
Destinazione d'uso	Pagina	43
Contenuto dell'imballaggio	Pagina	43
Descrizione dei componenti	Pagina	43
Specifiche tecniche	Pagina	44
Avvertenze di sicurezza generali	Pagina	45
Avvertenze di sicurezza generali relative agli utensili elettrici	Pagina	45
Avvertenze di sicurezza aggiuntive	Pagina	47
Rischi residui	Pagina	48
Assemblaggio	Pagina	48
Utilizzo	Pagina	49
Risoluzione dei problemi	Pagina	53
Pulizia e manutenzione	Pagina	54
Pulizia	Pagina	54
Conservazione	Pagina	54
Trasporto	Pagina	54
Smaltimento	Pagina	54
Garanzia	Pagina	55
Gestione dei casi in garanzia	Pagina	55
Assistenza	Pagina	56
Dichiarazione di conformità CE	Pagina	57

Elenco dei simboli utilizzati

In questo manuale, sull'imballaggio e sulla targa di potenza sono utilizzati i seguenti simboli.

 	<p>Leggere il manuale di istruzioni.</p>		<p>ATTENZIONE! Rispettare le avvertenze di sicurezza.</p>
	<p>PERICOLO! Questo simbolo, in combinazione con la parola "Pericolo" indica un grave pericolo che può causare lesioni grave o morte.</p>		<p>Indossare dispositivi di protezione per gli occhi.</p>
	<p>AVVERTENZA! Questo simbolo, in combinazione con la parola "Avvertenza" indica un pericolo di media entità che può causare lesioni grave o morte.</p>		<p>Spegnere il prodotto e scollegarlo dalla rete elettrica prima pulirlo e sostituire gli accessori e quando non è in uso.</p>
	<p>ATTENZIONE! Questo simbolo, in combinazione con la parola "Attenzione" indica un pericolo di lieve entità che può causare lesioni lievi o moderate.</p>		<p>Scollegare il prodotto dalla rete elettrica.</p>
	<p>Avvertenza di sicurezza Istruzioni per l'uso</p>		<p>Il simbolo CE indica che il prodotto è conforme alle direttive UE rilevanti applicabili.</p>

MACCHINA AFFILATRICE

● Introduzione

Congratulazioni per l'acquisto del vostro nuovo prodotto. Avete optato per un prodotto di alta qualità. Le istruzioni d'uso sono parte integrante di questo prodotto. Esse contengono importanti avvertenze sulla sicurezza, l'impiego e lo smaltimento. Prima dell'utilizzo del prodotto, prendere conoscenza di tutte le istruzioni d'uso e delle avvertenze di sicurezza. Utilizzare il prodotto solo come descritto e per i campi di applicazione indicati. Consegnare tutte le documentazioni su questo prodotto quando viene ceduto a terzi.

● Destinazione d'uso

Questa macchina affilatrice è progettata per affilare utensili come punte da trapano, coltelli, forbici, lame e scalpelli.

Il prodotto non è progettato per qualsiasi altro tipo di utilizzo (ad esempio l'affilatura di materiali nocivi come l'amianto o l'affilatura con utensili non adeguati o liquidi refrigeranti).

Il prodotto è destinato all'uso privato. Non è destinato all'uso commerciale.

Il prodotto deve essere usato da persone adulte. I minorenni di età superiore a 16 anni possono usare il prodotto esclusivamente se supervisionati.

Il costruttore declina ogni responsabilità per danni causati da un uso scorretto del prodotto o per scopi diversi da quelli a cui è destinato.

● Contenuto dell'imballaggio

















AVVERTENZA!

- ▶ Estrarre il prodotto dall'imballaggio e assicurarsi che siano presenti tutti i componenti. Smaltire i materiali di imballaggio in modo corretto.

- 1x Macchina affilatrice
- 1x Modulo di affilatura per coltelli e forbici
- 1x Modulo di affilatura per punte da trapano
- 1x Modulo di affilatura per lame e scalpelli
- 1x Disco abrasivo di ricambio
- 1x Manuale di istruzioni

● Descrizione dei componenti

Fig. A

-  Modulo di affilatura per coltelli e forbici
-  Cavo di alimentazione con spina
-  Interruttore di accensione/spegnimento
-  Distanziatore
-  Supporto magnetico
-  Portapezzi
-  Manopola di regolazione dell'angolazione
-  Calotta protettiva
-  Fori di fissaggio per l'installazione sul piano di lavoro
-  Disco abrasivo
-  Alloggio girevole per punte da trapano
-  Ghiera di fissaggio per punte da trapano
-  Leva di rilascio del modulo di affilatura
-  Porta-punta
-  Dispositivo di regolazione
-  Dado del disco abrasivo

● Specifiche tecniche

Macchina affilatrice PSS 65 D1

Tensione in ingresso

nominale: 220 – 240 V~,
50 Hz

Consumo di energia
P: 65 W (S6 20%)*

Consumo di energia
P₀: 25 W (S1)**

Velocità a vuoto n₀: 6700 min⁻¹

Classe di
isolamento: II

Peso (accessori
inclusi): 1,26 kg circa

Angolo di affilatura 15° – 50°

Diametro di
affilatura per punte
da trapano 3 – 10 mm

Larghezza di
affilatura per coltelli 6 – 51 mm

Disco abrasivo

Diametro esterno: Ø 49,5 mm

Diametro foro: Ø 10,14 mm

Spessore: 7,9 mm

Tipo di disco: Diamantato

Corpo: Metallo

Velocità di
funzionamento: max 60 m/s

Velocità di
rotazione: max. 23100 min⁻¹

Livello di pressione
sonora (L_{pA}): 60,4 dB; K_{pA} = 3 dB

Livello di potenza
sonora (L_{WA}): 73,4 dB; K_{WA} = 3 dB

* Modalità di esercizio S6 20%:
funzionamento continuo con
carico intermittente (durata del
ciclo: 10 minuti). Per evitare il
surriscaldamento del motore,
usare la macchina con carico
esclusivamente per il 20% della
durata del ciclo alla potenza
nominale, quindi lasciarla in funzione
senza carico per l'80% della durata
del ciclo.

** Modalità di esercizio S1:
funzionamento continuo con carico
costante.

- I valori di emissione acustica e delle vibrazioni sono stati determinati ai sensi degli standard e dei regolamenti menzionati nella dichiarazione di conformità.
- I valori di emissione acustica e delle vibrazioni dichiarati sono stati misurati tramite il metodo di collaudo standard e possono essere utilizzati per confrontare l'utensile con altri prodotti analoghi.
- I valori di emissione acustica e delle vibrazioni dichiarati possono essere utilizzati anche per una valutazione preliminare dei livelli di esposizione.

AVVERTENZA!

- ▶ I valori di emissione acustica e delle vibrazioni durante l'uso effettivo dell'utensile elettrico possono variare rispetto ai valori totali dichiarati in base alla modalità di utilizzo dell'utensile e in particolare al tipo di materiale lavorato.
- ▶ Cercare di minimizzare l'esposizione al rumore e alle vibrazioni. Esempi di misure per ridurre i rischi causati dalle vibrazioni: indossare guanti durante l'uso dell'utensile e limitare il tempo di utilizzo. È necessario tenere in considerazione tutte le fasi del ciclo di utilizzo, incluso il tempo di arresto, di funzionamento a vuoto e di avvio.



Avvertenze di sicurezza generali

- **Avvertenze di sicurezza generali relative agli utensili elettrici**

AVVERTENZA!

- ▶ **Consultare tutte le avvertenze di sicurezza, le istruzioni, le illustrazioni e le specifiche fornite insieme a questo utensile elettrico.** Il mancato rispetto delle istruzioni sotto riportate comporta il rischio di scossa elettrica, incendio e/o gravi infortuni.

Conservare tutte le avvertenze e le istruzioni per futuro riferimento.

Il termine "utensile elettrico" utilizzato nelle avvertenze indica un utensile elettrico alimentato tramite rete elettrica (con cavo) o batterie (senza cavo).

Sicurezza dell'area di lavoro

- **Mantenere l'area di lavoro pulita e ben illuminata.** Il disordine e la scarsa illuminazione favoriscono gli incidenti.
- **Non utilizzare gli utensili elettrici in ambienti con atmosfera esplosiva, ad esempio in presenza di liquidi, gas o polveri infiammabili.** Gli utensili elettrici creano scintille che possono incendiare polveri o fumi.
- **Durante l'uso di un utensile elettrico, tenere a distanza i bambini e le persone presenti.** Le distrazioni possono far perdere il controllo.

Sicurezza elettrica

- **Le spine degli utensili elettrici devono essere adatte al tipo di presa. Non modificare la spina in alcun modo. Non usare adattatori con gli utensili elettrici dotati di messa a terra (collegati a massa).** L'uso di spine originali corrispondenti al tipo di presa riduce il rischio di scossa elettrica.
- **Evitare il contatto fisico con superfici collegate a terra come tubi, radiatori, fornelli elettrici e frigoriferi.** Il rischio di scossa elettrica aumenta se il proprio corpo è collegato a terra.
- **Non esporre gli utensili elettrici a pioggia o umidità.** L'infiltrazione di acqua all'interno di un utensile elettrico aumenta il rischio di scossa elettrica.
- **Non utilizzare il cavo in modo improprio. Non usare il cavo per trasportare, tirare o scollegare l'utensile elettrico dalla presa di corrente. Tenere il cavo al riparo da calore, olio, bordi taglienti o parti in movimento.** La presenza di cavi danneggiati o aggrovigliati aumenta il rischio di scossa elettrica.

- **Durante l'uso di un utensile elettrico all'aperto, utilizzare una prolunga idonea per usi esterni.** L'uso di un cavo idoneo riduce il rischio di scossa elettrica.
- **Se è necessario lavorare in un luogo umido, utilizzare un circuito elettrico dotato di interruttore differenziale (RCD).** L'uso di un interruttore differenziale riduce il rischio di scossa elettrica.

Sicurezza personale

- **Durante l'uso di un utensile elettrico, prestare sempre la massima attenzione e utilizzare il buon senso. Non usare un utensile elettrico se si è stanchi o sotto l'effetto di droghe, alcol o farmaci.** Anche un solo momento di disattenzione durante l'uso dell'utensile elettrico può provocare gravi infortuni.
- **Indossare dispositivi di protezione individuale. Indossare dispositivi di protezione per gli occhi.** I dispositivi di protezione individuale come maschere antipolvere, calzature antiscivolo, caschi e cuffie per le orecchie, se utilizzati quando le circostanze lo richiedono, riducono il rischio di infortuni.
- **Prevenire l'avvio accidentale. Assicurarsi che l'interruttore sia in posizione di arresto prima di sollevare, trasportare o collegare l'utensile elettrico alla presa di corrente e/o alla batteria.** Per ridurre il rischio di incidenti, non trasportare gli utensili elettrici tenendo le dita sull'interruttore e non collegarli alla fonte di alimentazione se l'interruttore è in posizione di avvio.

- **Rimuovere eventuali chiavi di regolazione o avvvitamento prima di avviare l'utensile elettrico.** Una chiave di serraggio rimasta inserita in un elemento mobile dell'utensile elettrico può provocare infortuni.
- **Non allungarsi eccessivamente. Mantenere sempre un buon equilibrio evitando posizioni instabili.** Ciò assicura un miglior controllo dell'utensile elettrico in situazioni impreviste.
- **Vestirsi in modo adeguato. Non indossare indumenti ampi o gioielli. Tenere capelli, indumenti e guanti lontani dalle parti in movimento.** Indumenti ampi, gioielli e capelli lunghi possono impigliarsi nelle parti in movimento.
- **Se sono disponibili dei dispositivi per il collegamento di sistemi per l'estrazione e la raccolta della polvere, assicurarsi che siano collegati e in uso.** L'uso di tali dispositivi può ridurre i rischi derivanti dalla polvere.
- **Non lasciare che la familiarità con l'apparecchio (derivata da un uso frequente) abbassi il livello di attenzione.** Anche una minima distrazione può causare gravi infortuni.

Uso e manutenzione dell'utensile elettrico

- **Non forzare l'utensile elettrico. Utilizzare l'utensile più adatto al lavoro da svolgere.** Un utensile elettrico corretto è più sicuro ed efficace al regime per cui è stato progettato.
- **Non utilizzare l'utensile elettrico se l'interruttore non funziona.** Un utensile elettrico che non può essere controllato dall'interruttore è pericoloso e deve essere riparato.

- **Rimuovere il gruppo batteria, se removibile, e/o scollegare l'utensile elettrico dalla rete elettrica prima di regolarlo, riporlo o sostituire gli accessori.** Tali misure preventive riducono il rischio di avvio accidentale dell'utensile elettrico.
- **Riporre gli utensili elettrici fuori dalla portata dei bambini e non permetterne l'uso a persone che non hanno familiarità con l'apparecchio o con queste istruzioni.** Gli utensili elettrici sono pericolosi se utilizzati da persone non competenti.
- **Mantenere gli utensili elettrici e gli accessori in buono stato. Verificare che le parti mobili non siano disallineate o inceppate, che i componenti non siano danneggiati e che non siano presenti altri problemi che potrebbero pregiudicare il corretto funzionamento dell'utensile elettrico. Se l'utensile elettrico è danneggiato, farlo riparare prima di utilizzarlo nuovamente.** Molti incidenti sono provocati da utensili elettrici in cattive condizioni.
- **Mantenere gli accessori di taglio puliti e affilati.** Un'adeguata manutenzione e affilatura degli accessori da taglio riduce il rischio di inceppamento e facilita il controllo dell'utensile elettrico.
- **Usare l'utensile elettrico, gli accessori, le punte ecc. conformemente a queste istruzioni, tenendo conto delle condizioni dell'area di lavoro e del tipo di lavoro da svolgere.** L'uso dell'utensile elettrico per operazioni diverse da quelle per cui è progettato può comportare situazioni di pericolo.

- **Tenere le impugnature e le superfici di presa asciutte, pulite e prive di olio o grasso.** Impugnature e superfici di presa scivolose non garantiscono l'uso sicuro e il controllo dell'apparecchio in situazioni impreviste.

Riparazioni

- **Affidare la riparazione dell'utensile elettrico a tecnici qualificati usando esclusivamente parti di ricambio identiche.** Ciò garantisce la sicurezza dell'utensile elettrico.

● Avvertenze di sicurezza aggiuntive

- Collegare l'utensile esclusivamente a un circuito elettrico dotato di interruttore differenziale con corrente di intervento non superiore a 30 mA.
- Tenere il cavo di alimentazione e la prolunga a distanza dal disco abrasivo. Se il cavo di alimentazione viene danneggiato o tagliato, scollegare immediatamente la spina dalla presa di corrente. Non toccare il cavo di alimentazione prima di averlo scollegato dalla presa di corrente. Rischio di scossa elettrica.
- Per motivi di sicurezza, la spina o il cavo di alimentazione possono essere sostituiti esclusivamente dal costruttore o dal suo centro di assistenza.
- Accendere l'utensile esclusivamente dopo averlo fissato saldamente al piano di lavoro.
- Per motivi di sicurezza, utilizzare esclusivamente gli accessori elencati nelle istruzioni o raccomandati dal costruttore dell'utensile.
- Utilizzare esclusivamente dischi abrasivi la cui velocità di rotazione è almeno pari a quella riportata sulla targa di potenza dell'utensile.

- Ispezionare visivamente il disco abrasivo prima dell'uso. Non usare dischi abrasivi danneggiati o deformati. Sostituire i dischi abrasivi danneggiati o usurati.
- Assicurarsi che le scintille causate dall'affilatura non presentino rischi; ad esempio, evitare che raggiungano persone o sostanze infiammabili.
- Non posizionare le dita tra il disco abrasivo e il parascintille o in prossimità delle calotte protettive per evitare il rischio di schiacciamento.
- Le parti rotanti dell'utensile non possono essere coperte per motivi funzionali. Pertanto, procedere con cautela e tenere il materiale saldamente per evitare che possa scivolare, causando il contatto delle mani con il nastro abrasivo o il disco abrasivo.
- Il materiale diventa caldo durante la smerigliatura. Non toccare la zona smerigliata finché non si è raffreddata per evitare il rischio di ustioni. Non usare liquidi refrigeranti di alcun tipo.
- Non usare l'utensile se si è stanchi o sotto l'effetto di alcol o medicinali. Effettuare pause regolari.
- Spegnerne l'utensile e scollegarlo dalla presa di corrente:
 - Prima di liberare un accessorio inceppato
 - Se il cavo di alimentazione è danneggiato o impigliato
 - In caso di rumori anomali
- Utilizzare esclusivamente dischi abrasivi originali.

● Rischi residui

Pur utilizzando l'utensile correttamente, permangono alcuni rischi che non possono essere evitati. Sussistono i seguenti rischi, dovuti alla costruzione e progettazione dell'utensile.

- Danni ai polmoni, se non si indossa una maschera antipolvere.
- Danni all'udito, se non si indossa una protezione per le orecchie.
- Lesioni causate da:
 - Contatto con l'area dell'utensile non protetta
 - Espulsione di detriti dal materiale o da dischi abrasivi danneggiati
- Danni alla salute risultanti dall'oscillazione di mani e braccia se l'utensile viene usato per periodi prolungati, in modo scorretto o sottoposto a una manutenzione non adeguata.

AVVERTENZA!



- ▶ Avvertenza! Durante il funzionamento, questo utensile genera un campo elettromagnetico che, in alcune circostanze, può interferire con impianti medici passivi o attivi. Per ridurre il rischio di infortuni gravi o mortali, si raccomanda alle persone portatrici di impianti medici di consultare il proprio medico e il produttore dell'impianto prima di utilizzare l'utensile.

● Assemblaggio

ATTENZIONE! RISCHIO DI LESIONI!

- ▶ Assicurarsi di disporre di uno spazio sufficiente per effettuare il lavoro senza compromettere la sicurezza di altre persone.
- ▶ Tutte le coperture e i dispositivi di protezione devono essere installati correttamente prima di iniziare il lavoro.
- ▶ Scollegare la macchina dalla presa di corrente prima di regolarla.



Preparazione

Posizionare l'affilatrice su una superficie solida e fissarla saldamente. Se possibile, imbullonarla sulla superficie di lavoro usando i fori di fissaggio   situati sulla base dell'affilatrice.

NOTA

- ▶ Le viti e i dadi necessari per il fissaggio sulla superficie di lavoro non sono inclusi.

Installazione dei moduli di affilatura

1. Selezionare uno dei moduli di affilatura forniti.
2. Per rimuovere un modulo di affilatura dalla macchina, premere la leva di rilascio  .
3. Rimuovere il modulo dai binari guida sollevandolo.
4. I moduli di affilatura non in uso, riposti sul lato destro o sinistro dell'utensile, non sono bloccati e possono essere rimossi facilmente dai binari guida.
5. Per installare il modulo di affilatura desiderato, inserirlo dall'alto nei binari guida. Spingerlo verso il basso finché non si blocca in posizione.

ATTENZIONE!

- ▶ **I moduli di affilatura costituiscono anche un dispositivo di sicurezza. Non usare la macchina senza un modulo di affilatura per evitare il rischio di lesioni.**

● Utilizzo

ATTENZIONE! RISCHIO DI LESIONI!

- ▶ Scollegare il cavo di alimentazione dalla presa di corrente prima di iniziare il lavoro.
- ▶ Utilizzare esclusivamente i dischi abrasivi e gli accessori raccomandati dal costruttore. L'uso di accessori di altro tipo comporta il rischio di lesioni.
- ▶ Non usare la macchina senza visiera di protezione.
- ▶ Accedere la macchina solo se è installata in modo sicuro sulla superficie di lavoro.

ATTENZIONE!



Nonostante la presenza di un parascintille, indossare occhiali di sicurezza durante l'uso per evitare il rischio di lesioni agli occhi.

ATTENZIONE!



Si raccomanda di indossare dispositivi di protezione per le orecchie per evitare il rischio di danni all'udito.

ATTENZIONE!

- ▶ **Tenere le mani lontane dal disco abrasivo e dal nastro abrasivo quando la macchina è in funzione per evitare il rischio di lesioni.**

Accensione e spegnimento

NOTA

- ▶ Verificare che la tensione della rete elettrica corrisponda a quella riportata sulla targa della macchina

Collegare la macchina alla presa di corrente.

1. Per accendere la macchina, premere la parte dell'interruttore **A** **3** contrassegnata dal simbolo "I".
2. Per spegnere la macchina, premere la parte dell'interruttore **A** **3** contrassegnata dal simbolo "0".

Dopo aver acceso la macchina, attendere che la raggiunga la massima velocità prima di procedere all'affilatura.

⚠ ATTENZIONE!

- ▶ **Il disco continua a ruotare anche dopo aver spento la macchina. Sussiste il rischio di lesioni.**

Collaudo

Prima di procedere all'affilatura e dopo ogni sostituzione del disco abrasivo, lasciare in funzione la macchina per almeno 60 secondi senza carico.

Spegnere immediatamente la macchina se il disco non ruota in modo uniforme, vibra eccessivamente o genera rumori anomali.

B Affilatura di punte da trapano



La macchina può affilare punte di diametro compreso tra 3 e 10 mm.

1. Installare l'apposito modulo di affilatura (consultare la sezione "Installazione dei moduli di affilatura").
2. Rimuovere il porta-punta **14** dalla macchina.
3. Inserire la punta nel porta-punta **14**. Non fissare la punta.
4. Inserire il porta-punta **14** verso l'alto nel dispositivo di regolazione **15** usando la ghiera di fissaggio per punte **12**.

5. Inserire la punta nel dado a V dalla parte anteriore fino all'arresto metallico. I bordi taglienti della punta devono aderire alle superfici metalliche.
6. Bloccare la punta usando la ghiera di fissaggio **12**.
7. Rimuovere il porta-punta **14** e inserirlo nell'alloggio girevole **11** dalla parte inferiore usando la ghiera di fissaggio **12**.
8. Controllare l'allineamento della punta. I bordi taglienti della punta devono aderire al disco abrasivo **10**.
9. Accendere la macchina e affilare la punta spostando l'alloggio girevole avanti e indietro nella direzione della freccia.
10. Spegnere la macchina e attendere che il disco abrasivo **10** si arresti.
11. Rimuovere il porta-punta **14** e inserirlo nell'alloggio girevole **11** ruotandolo di 180°. Con la stessa regolazione è possibile affilare il bordo tagliente opposto della punta.
12. Accendere la macchina e affilare la punta.
13. Spegnere la macchina e attendere che il disco abrasivo **10** si arresti.

C Affilatura di lame e scalpelli

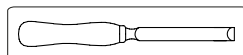

1. Installare l'apposito modulo di affilatura (consultare la sezione "Installazione dei moduli di affilatura").
2. Posizionare la lama sul portapezzi **6** in modo tale che appoggi sul distanziatore **4**. Il supporto magnetico **5** manterrà la lama in posizione.

3. Rilasciare la manopola di regolazione dell'angolazione [7] e ruotare il portapezzi [6] per portarlo in posizione. Selezionare l'angolazione in base all'angolo bisellato (angolo del bordo smussato) già presente.
 4. Serrare la manopola di regolazione dell'angolazione [7].
 5. Accendere la macchina e spostare il portapezzi [6] avanti e indietro contro il disco abrasivo [10] in modo uniforme.
 6. Esercitare una lieve pressione durante l'affilatura e spingere lentamente la lama verso il disco abrasivo [10].
 7. Ripetere il processo di affilatura finché tutte le irregolarità non sono state rimosse.
 8. Spegnerne la macchina e attendere che il disco abrasivo [10] si arresti.
1. Installare l'apposito modulo di affilatura (consultare la sezione "Installazione dei moduli di affilatura").
 2. Accendere l'apparecchio.
 3. Inserire la lama del coltello nella fessura di affilatura.
 4. Guidare la lama contro il disco abrasivo [10] esercitando una leggera pressione, quindi estrarre il coltello verso di sé lentamente e in modo uniforme.
 5. Capovolgere il coltello e inserire la lama nella fessura di affilatura opposta.
 6. Ripetere il processo di affilatura su questo lato della lama.
 7. Alternare i due lati finché il lato tagliente della lama non è affilato e privo di sbavature.
 8. Spegnerne la macchina e attendere che il disco abrasivo [10] si arresti.

NOTA

- ▶ Per affilare uno scalpello, capovolgerlo e ripetere il processo dal punto 5.

D Affilatura di coltelli

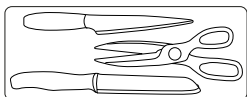

⚠ ATTENZIONE!



Indossare guanti di protezione durante la manipolazione di forbici e coltelli.

NOTA

- ▶ La macchina non è progettata per affilare coltelli seghettati.

Nota:

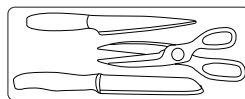

- ▶ Se desiderato, è possibile affilare la lama usando la fessura di affilatura anteriore.

E Affilatura di forbici



NOTA

- ▶ La macchina non è progettata per affilare forbici seghettate. La macchina non è progettata per affilare forbici zig-zag.
1. Installare il modulo di affilatura per coltelli e forbici [1] (consultare la sezione "Installazione dei moduli di affilatura").
 2. Aprire completamente le forbici.
 3. Accendere l'apparecchio.

4. Inserire una delle lame delle forbici nella fessura di affilatura.
5. Guidare la lama dalla vite fino alla punta contro il disco abrasivo  esercitando una leggera pressione.
6. Rimuovere le forbici dalla macchina e capovolgerle per affilare l'altra lama.
7. Inserire l'altra lama delle forbici nella fessura di affilatura.
8. Guidare la lama dalla vite fino alla punta contro il disco abrasivo  esercitando una leggera pressione.
9. Alternare i due lati finché i lati taglienti della lama non sono affilati e privi di sbavature.
10. Spegnerla macchina e attendere che il disco abrasivo  si arresti.

Sostituzione del disco abrasivo

NOTA

Informazioni relative alla sostituzione



- ▶ Non usare la macchina senza dispositivi di protezione.
- ▶ Assicurarsi che le dimensioni del disco abrasivo siano compatibili con la macchina.
- ▶ Non usare boccole o adattatori per adattare i dischi abrasivi con foro troppo grande per la macchina.
- ▶ Non usare lame da sega.
- ▶ Riasssemblare completamente la macchina dopo aver sostituito il disco abrasivo.





ATTENZIONE!



Spegnerla macchina e scollegarla dalla presa di corrente.
Attendere che la macchina si raffreddi.

NOTA

- ▶ Durante il serraggio o l'allentamento del dato del disco abrasivo , afferrare saldamente il disco abrasivo  con le mani o bloccare l'alberino con un paio di pinze.

1. Allentare il dado del disco abrasivo  ruotandolo in senso orario (filettatura sinistra).
2. Rimuovere il disco abrasivo .
3. Inserire il nuovo disco abrasivo . Serrare il dado del disco abrasivo  ruotandolo in senso antiorario (filettatura sinistra).
4. **Collaudo** Prima di procedere all'affilatura e dopo ogni sostituzione del disco abrasivo, lasciare in funzione la macchina per almeno 60 secondi senza carico. Spegnerla immediatamente la macchina se il disco non ruota in modo uniforme, vibra eccessivamente o genera rumori anomali.

Parti di ricambio/Accessori

- Le parti di ricambio compatibili per questo dispositivo possono essere acquistate su www.Optimex-Shop.com.
- Tenere pronto il numero d'ordine. Gli ordini possono essere solo effettuati ed elaborati online.

Parte	Numero d'ordine
-------	-----------------

Disco abrasivo 	943516401
--	-----------









Se non si è certi di dove acquistare parti compatibili, contattare la hotline dell'assistenza LidL (vedere "Assistenza").

● Risoluzione dei problemi

AVVERTENZA!



Scollegare il cavo di alimentazione dalla presa di corrente prima di iniziare il lavoro. Rischio di scossa elettrica.

Problema	Causa	Soluzione
La macchina non si accende.	La presa di corrente non funziona. L'interruttore differenziale si è attivato.	Controllare la presa di corrente, il cavo di alimentazione, la spina e l'interruttore differenziale. Eventuali riparazioni devono essere effettuate da un elettricista qualificato.
	L'interruttore di accensione/spengimento   è difettoso.	Farlo riparare dal centro di assistenza.
Gli accessori di affilatura non ruotano sebbene il motore sia in funzione.	Il motore è danneggiato.	
	Il dado del disco abrasivo   è allentato.	Serrare il dado del disco abrasivo (consultare la sezione "Sostituzione del disco abrasivo").
Il motore rallenta e si arresta.	Il materiale, i residui di lavorazione o gli accessori di affilatura bloccano la trasmissione.	Rimuovere le ostruzioni.
	La macchina è sovraccarica.	Ridurre la pressione sull'accessorio di affilatura. Il materiale non è adatto all'affilatura.
Il disco abrasivo non ruota correttamente e produce rumori anomali.	Il dado del disco abrasivo   è allentato.	Serrare il dado del disco abrasivo (consultare la sezione "Sostituzione del disco abrasivo").
	Il disco abrasivo   è difettoso.	Sostituire il disco abrasivo.

● Pulizia e manutenzione

⚠ AVVERTENZA!



Scollegare la spina dalla presa di corrente prima di effettuare qualsiasi operazione di regolazione, manutenzione o riparazione.

⚠ AVVERTENZA!

- ▶ **Le operazioni non descritte in queste istruzioni devono essere effettuate da un professionista. Usare esclusivamente componenti originali. Attendere che la macchina di raffreddi prima di effettuare le operazioni di pulizia e manutenzione per evitare il rischio di ustioni.**

Prima di ogni utilizzo, ispezionare la macchina per assicurarsi che i componenti non siano allentati, usurati o danneggiati e che le viti e gli altri componenti siano installati correttamente.

In particolare, controllare il disco abrasivo **A** **10**. Sostituire i componenti danneggiati.

● Pulizia

NOTA

- ▶ Non usare solventi o detersivi. Le sostanze chimiche possono danneggiare le parti in plastica della macchina. Non lavare la macchina sotto l'acqua corrente.
- Pulire accuratamente la macchina dopo ogni utilizzo!
- Pulire le superfici della macchina con una spazzola morbida o un panno.

● Conservazione

- Riporre la macchina in un luogo asciutto e fuori dalla portata dei bambini.
- I dischi abrasivi devono essere riposti asciutti e in posizione verticale e non devono essere impilati.

● Trasporto

- Proteggere la macchina dal rischio di urti e vibrazioni che possono verificarsi in particolare durante il trasporto all'interno di un veicolo.
- Fissare la macchina per evitare che possa scivolare o ribaltarsi.

● Smaltimento

L'imballaggio è composto da materiali ecologici che possono essere smaltiti presso i siti di raccolta locali per il riciclo.



Osservare l'identificazione dei materiali di imballaggio per lo smaltimento differenziato, i quali sono contrassegnati da abbreviazioni (a) e da numeri (b) con il seguente significato: 1-7: plastiche / 20-22: carta e cartone / 80-98: materiali compositi.



E' possibile informarsi circa le possibilità di smaltimento del prodotto usato presso l'amministrazione comunale o cittadina.



Per questioni di tutela ambientale non gettare il prodotto usato tra i rifiuti domestici, ma provvedere invece al suo corretto smaltimento. Presso l'amministrazione competente è possibile ricevere informazioni circa i siti di raccolta e i relativi orari di apertura.

● **Garanzia**

Il prodotto è stato fabbricato accuratamente secondo severe direttive di qualità ed è stato controllato meticolosamente prima della consegna. In caso di difetti di materiale o fabbricazione l'acquirente può far valere diritti legali nei confronti del venditore. La nostra garanzia sotto riportata non costituisce alcun limite ai diritti legali dell'acquirente.

Questo prodotto è garantito per 3 anni con decorrenza dalla data di acquisto. La garanzia decorre dalla data d'acquisto. Conservare lo scontrino originale in un posto sicuro perché questo documento viene richiesto come prova dell'avvenuto acquisto.

Tutti i danni o difetti presenti già al momento dell'acquisto devono essere comunicati subito dopo l'apertura della confezione.

Se entro 3 anni dalla data di acquisto di questo prodotto si rileva un difetto di materiale o di fabbricazione, noi procederemo, a nostra discrezione, alla riparazione o sostituzione gratuite del prodotto o al rimborso del prezzo di acquisto. Un eventuale intervento in garanzia non prolunga né rinnova il periodo di garanzia stesso. Ciò vale anche per le parti sostituite e riparate.

Questa garanzia decade in caso di danneggiamento oppure uso o manutenzione impropri del prodotto.

La prestazione in garanzia vale per difetti del materiale o di fabbricazione. Questa garanzia non si estende a componenti del prodotto esposti a normale logorio, che possono pertanto essere considerati come componenti soggetti a usura (esempio capacità della batteria, calcificazione, lampade, pneumatici, filtri, spazzole...). La garanzia non si estende altresì a danni che si verificano su componenti delicati (esempio interruttori, batterie, parti realizzate in vetro, schermi, accessori vari) nonché danni derivanti dal trasporto o altri incidenti.

● **Gestione dei casi in garanzia**

Per permetterci di risolvere rapidamente il vostro problema, procedete nel seguente modo:

per tutte le richieste conservare lo scontrino e il codice articolo (ad es. IAN 465599_2404) a prova dell'avvenuto acquisto.

Il codice articolo si trova nell'etichetta del prodotto, come incisione sul prodotto, nella pagina del titolo di queste istruzioni (in basso a sinistra) oppure nell'adesivo apposto sul retro o sul lato inferiore del prodotto.

In caso di errori di funzionamento o altri difetti contattare innanzitutto il seguente servizio di assistenza telefonicamente o per e-mail.

Potete inviare gratuitamente all'indirizzo dell'assistenza che vi è stato fornito un eventuale prodotto difettoso, allegando la ricevuta d'acquisto (scontrino), la descrizione del tipo di difetto e l'indicazione di quando si è verificato.

Su parkside-diy.com potete visionare e scaricare questo e molti altri manuali. Con questo codice QR accedete direttamente a parkside-diy.com. Scegliete il vostro paese e cercate le istruzioni per l'uso attraverso la maschera di ricerca. Inserendo il codice articolo (IAN) 465599_2404 accedete alle istruzioni per l'uso relative al vostro articolo.



● Assistenza

IT

Assistenza Italia

Tel.: 800790789

E-Mail: owim@lidl.it

CH

Assistenza Svizzera

Tel.: 0800562153

E-Mail: owim@lidl.ch

● Dichiarazione di conformità CE

DICHIARAZIONE DI CONFORMITÀ UE (N. 465599_2404)

IAN: 465599_2404
Identificazione del prodotto: "PARKSIDE" Macchina affilatrice
Numero di modello: HG09795-CH

L'oggetto della dichiarazione di cui sopra è conforme alla pertinente normativa di armonizzazione dell'Unione:

Direttiva 2006/42/CE
Direttiva 2014/30/CE
Direttiva 2011/65/UE con tutte le relative modifiche

Riferimento alle pertinenti norme armonizzate o riferimenti alle altre specifiche tecniche in relazione alle quali è dichiarata la conformità:

N° / Parti
Direttiva 2006/42/CE
EN 62841-1:2015
EN ISO 12100:2010
Directive 2014/30/EU
EN IEC 55014-1:2021
EN IEC 55014-2:2021
EN IEC 61000-3-2:2019/A1:2021
EN 61000-3-3:2013/A2:2021

L'oggetto della dichiarazione di cui sopra è conforme alla direttiva 2011/65/UE del Parlamento europeo e del Consiglio, dell'8 giugno 2011, sulla restrizione dell'uso di determinate sostanze pericolose nelle apparecchiature elettriche ed elettroniche:

N° / Parti
Directive 2011/65/EU
EN IEC 63000:2018

Ulteriori informazioni - Altri standard applicati:

N° / Parti
DIN VDE 0620 Teil 101:1992-05
EN 50075:1990

Depositario della documentazione tecnica: OWIM GmbH & Co.KG

Firmato a nome e per conto di:

OWIM GmbH & Co. KG, Stiftsbergstraße 1, 74167 Neckarsulm, Germania

La presente dichiarazione di conformità è rilasciata sotto la sola responsabilità del produttore.

Traduzione della dichiarazione di conformità originale

Neckarsulm
Luogo

19.06.2024
Data

ppa. Stefan Haensel
Firmatario autorizzato

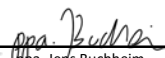
ppa. Jens Buchheim
Firmatario autorizzato



IT