

# lupilu®



## SCOOTER WITH LED WHEELS SCOOTER MIT LED-ROLLEN TROTINETTE AVEC ROUES À LED

(GB) (IE) (NI) (MT)

### SCOOTER WITH LED WHEELS

Instructions for use

(FR) (CH) (BE)

### TROTINETTE AVEC ROUES À LED

Notice d'utilisation

(IT) (CH) (MT)

### MONOPATTINO CON ROTELLE LED

Istruzioni d'uso

(PT)

### SCOOTER COM RODAS LED

Manual de utilização

(DE) (AT) (CH) (BE)

### SCOOTER MIT LED-ROLLEN

Gebrauchsanweisung

(NL) (BE)

### STEP MET LED-WIELEN

Gebruiksaanwijzing

(ES)

### PATINETE CON RUEDAS LED

Instrucciones de uso



IAN 493736\_2504

(GB) (IE) (NI) (DE) (AT) (CH) (FR)  
(BE) (NL) (IT) (MT) (ES) (PT)

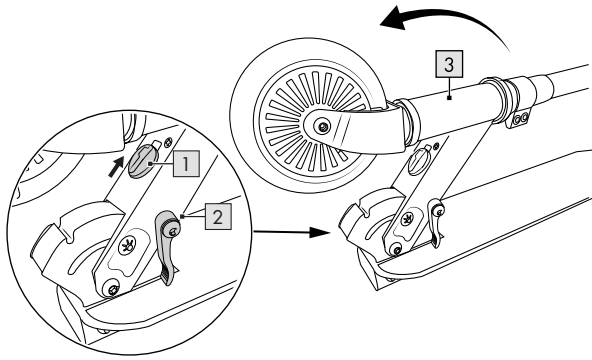
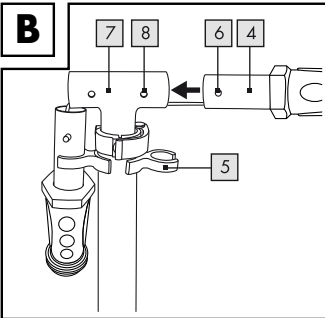
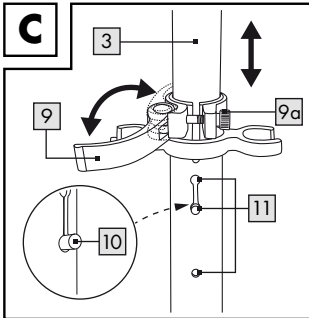
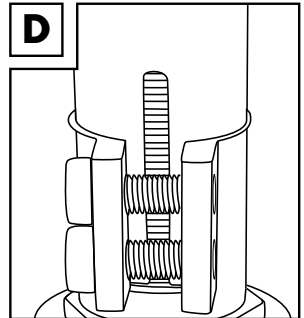
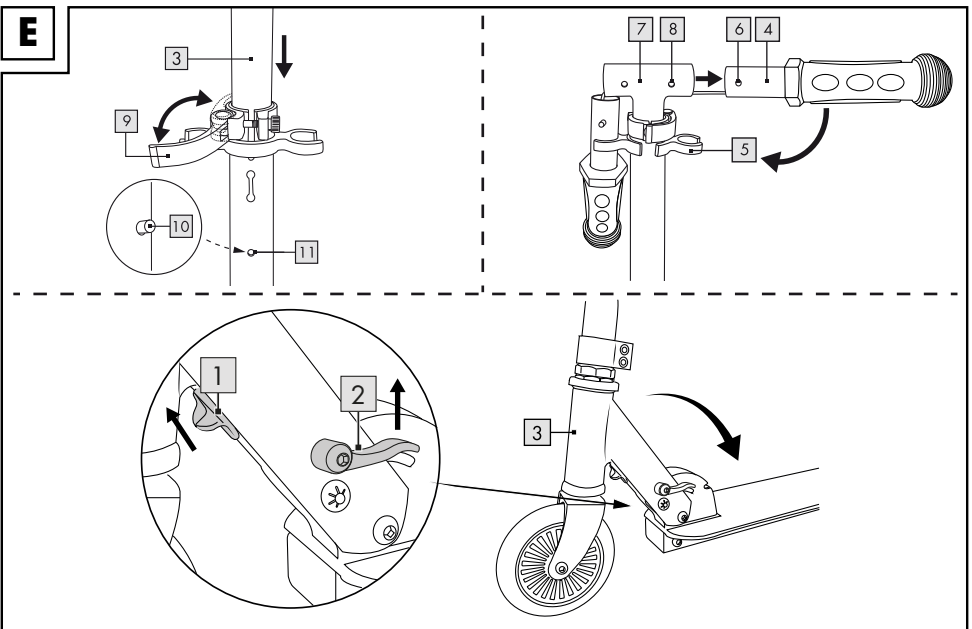
**A****B****C****D****E**

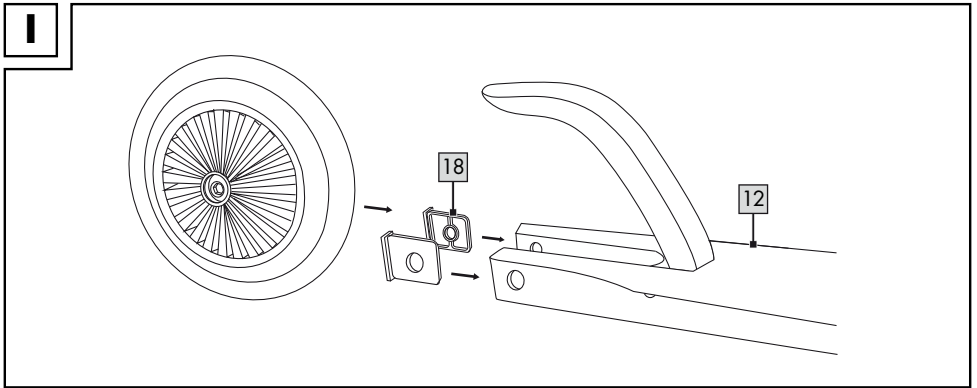
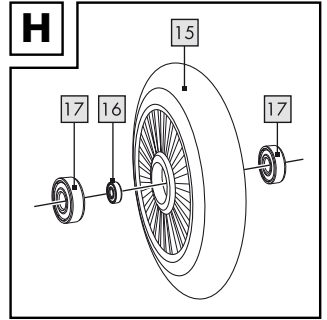
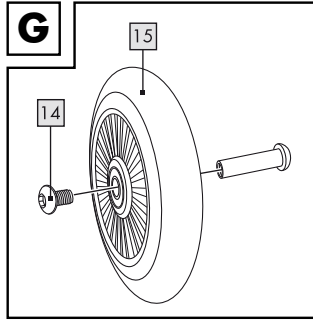
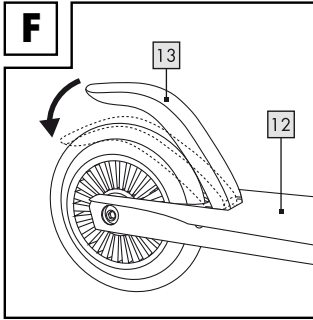

Congratulations!

You have chosen to purchase a high-quality product. Familiarise yourself with the product before using it for the first time.

 **Read the following instructions for use carefully.**

Use the product only as described and only for the given areas of application. Store these instructions for use carefully. When passing the product on to third parties, please also hand over all accompanying documents.

## Package contents

1 x scooter with LED wheels  
2 x reflective sticker  
1 x instructions for use

## Technical data

Handlebar extension height:

3 stages (69–80cm)

Wheels: Ø 120mm

Bearing: ABEC 5



Maximum user weight: 50kg



Date of manufacture (month/year):  
11/2025

**CE** Delta-Sport Handelskontor GmbH hereby declares that this product complies with the essential requirements and the other relevant provisions.

**UK CA** UK Conformity Assessed  
Delta-Sport Handelskontor GmbH hereby declares that this product complies with the essential requirements and the other relevant provisions.

## Intended use

This product is a toy for private use and for children aged 3 years and above.

**WARNING!** Protective equipment should be worn. Not to be used in traffic. 50 kg max.

## Safety information

### Danger to life!

- Warning. Not suitable for children under 36 months. Choking hazard. Small parts.
- Warning. None of the packaging materials or attachments are part of the toy itself, and must always be removed for safety reasons before the product is given to children to play with.
- Warning. This toy produces flashes that may trigger epilepsy in sensitised individuals.
- Never leave children with the packaging materials unsupervised. There is a risk of suffocation.
- Children may play with this product only under adult supervision.

### Risk of injury!

- The product must only be assembled by adults as it contains small parts!  
Caution! Risk of pinching!
- The product may only be used by one person at a time.
- Check the product for damage or wear before each use. Always check that all connectors are tight and that the height of the steering column has been adjusted. The product must only be used if it is in perfect condition!
- Make sure that the nuts and bolts retain their self-locking properties.
- Do not modify the product in such a way that it could potentially endanger your safety.
- Always wear suitable protective gear (helmet, hand protectors, elbow pads, knee pads and wrist guards) and shoes!
- Always watch out for other people!
- Only use the product on suitable surfaces that are smooth, clean and dry. Keep away from other traffic users, if possible. Avoid sloping terrain, stairs and open water.
- Never ride in darkness or when visibility is poor.
- Do not let your child use the product unsupervised as children cannot adequately assess potential dangers.

- Using the product requires skill to prevent falls or collisions, which could result in injury to the user or others.
- No modifications may be made to the product!
- Non-replaceable LED.

### **Preventing damage to the product!**

- Avoid water, oil, potholes and very rough surfaces.

## Assembly

The product is delivered folded up in transport mode. The enclosed reflective stickers are an optional addition to the product. Proceed as follows to get it ready for scooting:

### Unfolding (Fig. A)

1. Pull the safety lever (1) upwards and hold it.
2. Pull the lever (2) upwards, then release the safety lever (1) and fold the steering column (3) forwards until it locks into place.

### Mounting the grips (Fig. B)

1. Remove the grips (4) from the brackets (5).
2. Press the locking knobs (6) down on the grips and push the grips on both sides into the T-tube (7) of the steering column. The locking knobs must snap audibly into place into the holes (8) provided.

### Adjusting the height of the steering column (Fig. C)

**The steering column can be adjusted to three different heights.**

**The product may only be used if the locking knob is locked in place into one of the three holes provided and the steering column is then secured with the quick release fastener!**

**Note: if the quick release fastener (9) does not fit snugly on the steering column (3) when tightening, tighten the knurled screw (9a) firmly with a hex key. Make sure that the quick release fastener is secured before tightening.**

1. Loosen the quick release fastener (9) on the steering column (3).
2. Pull the steering column (3) upwards, until the locking knob (10) locks into place in one of the three holes (11).
3. Secure the steering column by locking the quick release fastener (9).

### Steering head bearing (Fig. D)

The steering head bearing is pre-set when the product is delivered. If, after a while, the handlebars have too much play or become too stiff, get the steering head bearing adjusted by a specialist dealer or at a bicycle shop.

### Putting the product into transport mode (Fig. E)

1. Loosen the quick release fastener (9) on the steering column (3).
2. Push the steering column (3) downwards, until the locking knob (10) locks into place in the bottom hole (11).
3. Secure the steering column (3) by locking the quick release fastener.
4. Press the locking knobs on the grips (4) and pull the grips (4) out of the T-tube (7) and attach them to the brackets (5).
5. Pull the safety lever (1) upwards and hold it. Pull the lever (2) upwards, then release the safety lever (1).
6. Press the steering column towards the deck until it locks into place.

## Use

### Riding, braking (Fig. F)

- Put one leg on the deck (12) and create momentum by regularly pushing off with the other leg. The scooter can be steered by moving the handlebars, by shifting your weight or using a combination of both.
- Step on the brake plate (13) to brake.

## Maintenance

### Replacing the wheels (Fig. G)

#### Important!

**Pay attention to the technical specifications. Wheels with a different diameter may alter the riding behaviour and possibly endanger the user. Do not use wheels that cannot be installed properly. Never use wheels that are larger than the original wheels on the product.**

Wheels wear out. This wear depends on many factors, such as, for example, the terrain, the size and weight of the user, the weather conditions, the material of the wheels and their hardness, etc. Therefore, it is necessary to replace them now and then.

- Loosen the axle bolts (14) with two size 5 hex keys (not included in the package contents).
- Pull out the axle bolts and remove the wheel.
- Install the new wheel (15) and secure it with the axle bolts.

**Note:** press both plastic parts (18) back into the deck (12) before you install the new wheel (Fig. I).

### After replacing the wheels:

**Do not use the wheels if they pull sideways after replacing them! After the first few minutes of riding, make sure that all screws are still tight and that nothing has detached or become loose. Tighten the wheel once more to make sure that it runs smoothly and that there is no noise coming from the bearings.**

### Replacing the ball bearings (Fig. H)

- Remove the wheels (15) as described.
- Push out a bearing by pressing on the spacer (16) with a hex key and remove the spacer.
- Push out the other bearing (17) by pressing with a hex key.
- Press in a new bearing. Turn the wheel over, insert the spacer and then push in a second new bearing.
- Secure the wheels again.

## Storage, cleaning

We recommend that you clean and dry the product thoroughly after use.

Remove small stones or other objects that may have become stuck to the wheels.

Dry wet or damp ball bearings with a clean cloth. Grease the bearings with a suitable bearing lubricant from the outside to prevent external rust. Always store the product in a dry place.

## Disposal



The accompanying symbol indicates that this device complies with Directive 2012/19/EU. This directive

indicates that you may not dispose of this device along with basic household waste at the end of its useful life and instead must hand it in to specifically designated collection sites, valuable substance collection stations, or waste disposal facilities.

Look after the environment and dispose of waste properly.

Batteries may not be disposed of with household waste. They may contain toxic heavy metals and are subject to hazardous waste treatment. The chemical symbols of the heavy metals are as follows: Cd = cadmium, Hg = mercury, Pb = lead. Therefore, dispose of used or defective batteries at a municipal collection point in accordance with EU Regulation 2023/1542.



For further information about disposal of the product no longer needed, contact your local council. Dispose of the product and the packaging in an environmentally friendly manner. Store the packaging materials (foil bags, for example) out of the reach of children.



Note the label on the packaging materials when separating waste, as these are labelled with abbreviations (a) and numbers (b) with the following meaning: 1–7: plastics / 20–22: paper and cardboard / 80–98: composite materials.

The product and the packaging materials can be recycled, dispose of them separately for better treatment of waste.

## Notes on the guarantee and service handling

The product was produced with great care and under continuous quality control. DELTA-SPORT HANDELSKONTOR GmbH gives private end customers a three-year guarantee on this product from the date of purchase (guarantee period) in accordance with the following provisions. The guarantee is only valid for material and manufacturing defects. The guarantee does not cover parts that are subject to normal wear and tear and that are thus considered wear parts (e.g. batteries) and it does not cover fragile parts such as switches or parts that are made of glass. Claims under this guarantee are excluded if the product has been used incorrectly, improperly, or contrary to the intended purpose, or if the provisions in the instructions for use were not observed, unless the end customer proves that a material or manufacturing defect exists that was not caused by one of the aforementioned circumstances.

Claims under the guarantee can only be made within the guarantee period by presenting the original sales receipt. Please therefore keep the original sales receipt. The guarantee period is not extended by any repairs carried out under the guarantee, under statutory guarantees, or as a gesture of goodwill. This also applies to replaced and repaired parts.

If you wish to make a claim please first contact the service hotline mentioned below or contact us by e-mail. If there is a guarantee case, then the product will be repaired or replaced free of charge to you or the purchase price will be refunded, depending on our choice. There are no further rights from the guarantee.

Your legal rights, in particular guarantee claims against the respective seller, are not limited by this guarantee.

IAN: 493736\_2504

- (GB)** Service Great Britain  
Tel.: 0800 404 7657  
E-Mail: [deltasport@idl.co.uk](mailto:deltasport@idl.co.uk)
- (IE)** Service Ireland
- (NI)** Tel.: 1800 101010  
E-Mail: [deltasport@idl.ie](mailto:deltasport@idl.ie)
- (MT)** Service Malta  
Tel.: 80062230  
E-Mail: [deltasport@idl.com.mt](mailto:deltasport@idl.com.mt)

Herzlichen Glückwunsch!

Mit Ihrem Kauf haben Sie sich für einen hochwertigen Artikel entschieden. Machen Sie sich vor der ersten Verwendung mit dem Artikel vertraut.



### **Lesen Sie hierzu aufmerksam die nachfolgende Gebrauchsanweisung.**

Benutzen Sie den Artikel nur wie beschrieben und für die angegebenen Einsatzbereiche. Bewahren Sie diese Gebrauchsanweisung gut auf. Händigen Sie alle Unterlagen bei Weitergabe des Artikels an Dritte ebenfalls mit aus.

## **Lieferumfang**

- 1 x 2-Wheel-Scooter mit LED-Rollen
- 2 x Reflektierender Sticker
- 1 x Gebrauchsanweisung

## **Technische Daten**

Auszugshöhe Lenker: 3-stufig (69 - 80 cm)  
Rollen: Ø 120 mm  
Lager: ABEC 5



Maximales Benutzergewicht: 50 kg



Herstellungsdatum (Monat/Jahr):  
11/2025

**CE** Hiermit erklärt Delta-Sport Handelskontor GmbH, dass dieser Artikel mit den grundlegenden Anforderungen und den übrigen einschlägigen Bestimmungen übereinstimmt.

## **Bestimmungsgemäße Verwendung**

Dieser Artikel ist ein Spielzeug für Kinder ab 3 Jahren für den privaten Gebrauch.

**ACHTUNG!** Mit Schutzausrüstung zu benutzen. Nicht im Straßenverkehr zu verwenden.  
50 kg max.

## **Sicherheitshinweise**



### **Lebensgefahr!**

- Achtung. Nicht für Kinder unter 36 Monaten geeignet. Erstickungsgefahr. Kleine Teile.

- Achtung. Alle Verpackungs- und Befestigungsmaterialien sind nicht Bestandteil des Spielzeugs und müssen aus Sicherheitsgründen stets entfernt werden, bevor der Artikel den Kindern zum Spielen übergeben wird.
- Achtung. Das Spielzeug erzeugt Lichtblitze, die bei empfindlichen Personen Epilepsie auslösen können.
- Lassen Sie Kinder niemals unbeaufsichtigt mit dem Verpackungsmaterial. Es besteht Erstickungsgefahr.
- Kinder dürfen nur unter Aufsicht von Erwachsenen mit dem Artikel spielen.



### **Verletzungsgefahr!**

- Der Aufbau des Artikels sollte aufgrund vorhandener Kleinteile stets durch Erwachsene erfolgen!  
Vorsicht! Klemmgefahr!
- Der Artikel darf nur von einer Person zur selben Zeit verwendet werden.
- Prüfen Sie den Artikel vor jedem Gebrauch auf Beschädigungen oder Abnutzungen. Kontrollieren Sie stets den festen Sitz aller Verbindungselemente und die Höhenverstellung der Lenksäule. Der Artikel darf nur in einwandfreiem Zustand verwendet werden!
- Vergewissern Sie sich, dass Schrauben und Muttern ihre Selbstsperrreigenschaft bewahren.
- Ändern Sie den Artikel nicht so ab, dass Sie unter Umständen Ihre Sicherheit gefährden.
- Tragen Sie stets geeignete Schutzvorrichtungen (Helm, Hand-, Handgelenk-, Ellbogen- und Knieschützer) sowie Schuhe!
- Nehmen Sie immer Rücksicht auf andere Personen!
- Verwenden Sie den Artikel nur auf geeigneten Oberflächen, die glatt, sauber und trocken sind. Fahren Sie möglichst abseits von anderen Verkehrsteilnehmern.  
Meiden Sie abschüssiges Gelände, Treppen und offene Gewässer.
- Fahren Sie nie bei Dunkelheit oder schlechten Sichtverhältnissen.
- Lassen Sie Ihr Kind den Artikel nicht unbeaufsichtigt benutzen, da Kinder die potentiellen Gefahren nicht einschätzen können.

- Bei der Verwendung des Artikels ist Geschicklichkeit erforderlich, um Stürze oder Zusammenstöße zu vermeiden, die zur Verletzung des Fahrers oder weiterer Personen führen könnten.
- Es dürfen keine Modifikationen am Artikel vorgenommen werden!
- LED nicht austauschbar.

### **Vermeidung von Sachschäden!**

- Meiden Sie Wasser, Öl, Schlaglöcher und sehr raue Oberflächen.

## Montage

Der Artikel wird im Transportzustand zusammengeklappt geliefert. Die beiliegenden reflektierenden Sticker können optional am Artikel angebracht werden. Um ihn in Fahrbereitschaft zu versetzen, gehen Sie folgendermaßen vor:

### **Ausklappen (Abb. A)**

1. Ziehen Sie den Sicherungshebel (1) nach oben und halten Sie ihn.
2. Ziehen Sie den Hebel (2) nach oben, lassen Sie danach den Sicherungshebel (1) los und klappen Sie die Lenksäule (3) nach vorne, bis diese einrastet.

### **Griffe montieren (Abb. B)**

1. Lösen Sie die Griffe (4) aus den Halterungen (5).
2. Drücken Sie die Arretierknöpfe (6) an den Griffen herunter und schieben Sie die Griffe auf beiden Seiten in das T-Rohr (7) der Lenksäule. Die Arretierknöpfe müssen hörbar in die vorgesehenen Bohrungen (8) einrasten.

### **Lenksäulenhöhe einstellen (Abb. C)**

**Die Lenksäule kann auf drei verschiedene Höhen eingestellt werden.**

**Der Artikel darf nur verwendet werden, wenn der Arretierknopf in eine der drei vorgesehenen Bohrungen eingerastet ist und die Lenksäule anschließend mit dem Schnellverschluss gesichert wird!**

**Hinweis: Sofern der Schnellverschluss (9) beim Schließen nicht eng an der Lenksäule (3) anliegt, ziehen Sie die Rändelschraube (9a) mit einem Innensechskantschlüssel fest an.**

### **Achten Sie darauf, dass der Schnellverschluss vor dem Festziehen festgestellt ist.**

1. Lösen Sie den Schnellverschluss (9) an der Lenksäule (3).
2. Ziehen Sie die Lenksäule (3) nach oben, bis der Arretierknopf (10) in eine der drei Bohrungen (11) einrastet.
3. Sichern Sie die Lenksäule durch Feststellen des Schnellverschlusses (9).

### **Lenkkopflager (Abb. D)**

Bei Auslieferung des Artikels ist das Lenkkopflager voreingestellt. Sollte der Lenker nach einiger Zeit zu viel Spiel haben oder zu schwergängig werden, lassen Sie das Lenkkopflager von einem Fachhändler oder einem Fahrradgeschäft einstellen.

### **Artikel in den Transportzustand versetzen (Abb. E)**

1. Lösen Sie den Schnellverschluss (9) an der Lenksäule (3).
2. Schieben Sie die Lenksäule (3) ganz nach unten, bis der Arretierknopf (10) in die unterste Bohrung (11) einrastet.
3. Sichern Sie die Lenksäule (3) durch Feststellen des Schnellverschlusses.
4. Drücken Sie die Arretierknöpfe der Griffe (4), ziehen Sie die Griffe (4) aus dem T-Rohr (7) und befestigen Sie die Griffe an den Halterungen (5).
5. Ziehen Sie den Sicherungshebel (1) nach oben und halten Sie ihn. Ziehen Sie den Hebel (2) nach oben, lassen Sie danach den Sicherungshebel (1) los.
6. Drücken Sie die Lenksäule in Richtung Deck, bis diese einrastet.

## Verwendung

### **Fahren, Bremsen (Abb. F)**

- Ein Bein auf das Deck (12) stellen und mit dem anderen Bein durch regelmäßiges Abstoßen Schwung geben. Der Scooter kann über das Bewegen des Lenkers, über Gewichtsverlagerung bzw. einer Kombination beider Aktivitäten gesteuert werden.
- Zum Bremsen auf das Bremsblech (13) treten.

## Wartung

### Austausch der Rollen (Abb. G)

#### Wichtig!

**Beachten Sie die technischen Daten. Rollen, die einen anderen Durchmesser haben, können die Fahreigenschaften verändern und unter Umständen zu einer Gefährdung des Nutzers führen. Verwenden Sie keine Rollen, die sich nicht einwandfrei einbauen lassen. Bauen Sie niemals größere Rollen als die ursprünglichen Rollen des Artikels ein.**

Rollen nutzen sich ab. Diese Abnutzung ist von vielen Faktoren, wie zum Beispiel vom Boden, von Größe und Gewicht des Benutzers, den Wetterbedingungen, dem Material der Rollen und von deren Härte abhängig. Daher ist es notwendig, sie hin und wieder auszutauschen.

- Lösen Sie die Achsschrauben (14) mit zwei Innensechskantschlüsseln Größe 5 (nicht im Lieferumfang enthalten).
- Ziehen Sie die Achsschrauben heraus und entfernen Sie die Rolle.
- Bauen Sie die neue Rolle (15) wieder ein und befestigen Sie sie mit den Achsschrauben.

**Hinweis:** Schieben Sie die beiden Kunststoffteile (18) wieder in das Deck (12), bevor Sie die neue Rolle einsetzen (Abb. I).

#### Nach dem Austausch:

**Wenn die Rolle nach dem Austausch seitlich schleift, nicht verwenden! Vergewissern Sie sich, dass alle Schrauben nach den ersten Fahrminuten noch fest sind und sich nichts gelöst oder gelockert hat.**

**Spannen Sie die Rolle noch einmal, um sicherzustellen, dass sie ruhig läuft und keine Geräusche von den Lagern kommen.**

### Austausch der Kugellager (Abb. H)

- Bauen Sie die Rollen (15) wie beschrieben aus.
- Drücken Sie ein Lager durch Druck auf den Abstandshalter (16) mit einem Innensechskantschlüssel heraus und entfernen Sie den Abstandshalter.

- Drücken Sie das andere Lager (17) durch Druck mit einem Innensechskantschlüssel heraus.
- Drücken Sie ein neues Lager ein. Drehen Sie die Rolle um, setzen Sie den Abstandshalter ein und drücken Sie anschließend ein zweites neues Lager ein.
- Befestigen Sie die Rollen wieder.

## Lagerung, Reinigung

Nach Gebrauch des Artikels empfehlen wir gründliches Reinigen und Trocknen. Entfernen Sie kleine Steinchen oder andere Gegenstände, die unter Umständen an Ihren Rollen hängen geblieben sind.

Nasse oder feuchte Kugellager mit einem sauberen Tuch trocknen. Fetten Sie die Lager mit einem geeigneten Lagerfett von außen ein, um äußere Rostbildung zu vermeiden. Bewahren Sie den Artikel stets an einem trockenen Ort auf.

## Hinweise zur Entsorgung

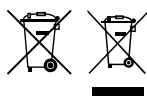

Die durchgestrichene Mülltonne ist ein Verbraucherhinweis der Richtlinie 2012/19/EU und weist darauf hin, dass dieses

Gerät am Ende seiner Nutzungszeit nicht im Hausmüll entsorgt werden darf. Das Gerät ist bei eingerichteten Sammelstellen, Wertstoffhöfen oder Entsorgungsbetrieben abzugeben. Zudem sind Vertreiber von Elektro- und Elektronikgeräten sowie Vertreiber von Lebensmitteln zur Rücknahme verpflichtet.

LIDL bietet Ihnen Rückgabemöglichkeiten direkt in den Filialen und Märkten an. Rückgabe und Entsorgung sind für Sie kostenfrei.

Beim Kauf eines Neugeräts haben Sie das Recht, ein entsprechendes Altgerät unentgeltlich zurückzugeben.

Zusätzlich haben Sie die Möglichkeit, unabhängig vom Kauf eines Neugeräts, unentgeltlich (bis zu drei) Altgeräte abzugeben, die in keiner Abmessung größer als 25 cm sind. Löschen Sie vor der Rückgabe alle personenbezogenen Daten.

Entnehmen Sie vor der Rückgabe Batterien oder Akkus, die nicht vom Altgerät umschlossen sind, sowie Lampen, die zerstörungsfrei entnommen werden können, und führen diese einer separaten Sammlung zu. Batterien/Akkus dürfen nicht über den Hausmüll entsorgt werden. Sie können giftige Schwermetalle enthalten und unterliegen der Sondermüllbehandlung. Die chemischen Symbole der Schwermetalle sind wie folgt: Cd = Cadmium, Hg = Quecksilber, Pb = Blei. Geben Sie deshalb verbrauchte oder defekte Batterien/Akkus gemäß der Verordnung (EU) 2023/1542 bei einer kommunalen Sammelstelle ab.



Weitere Informationen zur Entsorgung des ausgedienten Geräts erhalten Sie bei Ihrer Gemeinde- oder Stadtverwaltung. Entsorgen Sie das Gerät und die Verpackung umweltschonend. Bewahren Sie Verpackungsmaterialien (wie z. B. Folienbeutel) für Kinder unerreichbar auf.



Beachten Sie die Kennzeichnung der Verpackungsmaterialien bei der Abfalltrennung, diese sind gekennzeichnet mit Abkürzungen (a) und Nummern (b) mit folgender Bedeutung: 1-7: Kunststoffe / 20-22: Papier und Pappe / 80-98: Verbundstoffe. Der Artikel und die Verpackungsmaterialien sind recycelbar, entsorgen Sie diese getrennt für eine bessere Abfallbehandlung.

## Hinweise zur Garantie und Serviceabwicklung

Der Artikel wurde mit großer Sorgfalt und unter ständiger Kontrolle produziert. DELTA-SPORT HANDELSKONTOR GmbH räumt privaten Endkunden auf diesen Artikel drei Jahre Garantie ab Kaufdatum (Garantiefrist) nach Maßgabe der folgenden Bestimmungen ein. Die Garantie gilt nur für Material- und Verarbeitungsfehler. Die Garantie erstreckt sich nicht auf Teile, die der normalen Abnutzung unterliegen und deshalb als Verschleißteile anzusehen sind (z. B. Batterien) sowie nicht auf zerbrechliche Teile wie Schalter oder Teile, die aus Glas gefertigt sind.

Ansprüche aus dieser Garantie sind ausgeschlossen, wenn der Artikel unsachgemäß oder missbräuchlich oder nicht im Rahmen der vorgesehenen Bestimmung oder des vorgesehenen Nutzungsumfangs verwendet wurde oder Vorgaben in der Anleitung/Anweisung nicht beachtet wurden, es sei denn, der Endkunde weist nach, dass ein Material- oder Verarbeitungsfehler vorliegt, der nicht auf einem der vorgenannten Umstände beruht.

Ansprüche aus der Garantie können nur innerhalb der Garantiefrist unter Vorlage des Originalkassenbelegs geltend gemacht werden. Bitte bewahren Sie deshalb den Originalkassenbeleg auf. Die Garantiefrist wird durch etwaige Reparaturen aufgrund der Garantie, gesetzlicher Gewährleistung oder Kulanz nicht verlängert. Dies gilt auch für ersetzte und reparierte Teile. Bitte wenden Sie sich bei Beanstandungen zunächst an die untenstehende Service-Hotline oder setzen Sie sich per E-Mail mit uns in Verbindung. Liegt ein Garantiefall vor, wird der Artikel von uns – nach unserer Wahl – für Sie kostenlos repariert, ersetzt oder der Kaufpreis erstattet. Weitere Rechte aus der Garantie bestehen nicht. Ihre gesetzlichen Rechte, insbesondere Gewährleistungsansprüche gegenüber dem jeweiligen Verkäufer, werden durch diese Garantie nicht eingeschränkt.

IAN: 493736\_2504

**DE** Kundenservice Deutschland  
Tel.: 0800 5435 111  
E-Mail: [deltasport@idl.de](mailto:deltasport@idl.de)

**AT** Service Österreich  
Tel.: 0800 447744  
E-Mail: [deltasport@idl.at](mailto:deltasport@idl.at)

**CH** Service Schweiz  
Tel.: 0800 56 44 33  
E-Mail: [deltasport@idl.ch](mailto:deltasport@idl.ch)

**BE** Service Belgien  
Tel.: 0800 12089  
E-Mail: [deltasport@idl.be](mailto:deltasport@idl.be)

Félicitations !

Vous venez d'acquérir un article de grande qualité. Avant la première utilisation, familiarisez-vous avec l'article.



**Pour cela, veuillez lire attentivement la notice d'utilisation suivante.**

Utilisez l'article uniquement comme indiqué et pour les domaines d'utilisation mentionnés. Conservez bien cette notice d'utilisation. Si vous cédez l'article à un tiers, veuillez lui remettre l'ensemble de la documentation.

## Étendue de la livraison

1 trottinette à 2 roues LED  
2 autocollants réfléchissants  
1 notice d'utilisation

## Caractéristiques techniques

Hauteur de rallonge du guidon :  
3 niveaux (69 - 80 cm)  
Roues : Ø 120 mm  
Roulement : ABEC 5



Poids maximal de l'utilisateur : 50 kg



Date de fabrication (mois/année) :  
11/2025

**CE** Par la présente, Delta-Sport Handelskonnector GmbH déclare que cet article est conforme aux exigences essentielles et aux autres dispositions applicables.

## Utilisation conforme à sa destination

Cet article est un jouet pour les enfants à partir de 3 ans destiné à un usage privé.

**ATTENTION.** À utiliser avec équipement de protection. Ne pas utiliser sur la voie publique. 50 kg max.

## Consignes de sécurité



### **Danger de mort!**

• Attention. Ne convient pas aux enfants de moins de 36 mois. Danger d'étouffement. Petits éléments.

- Attention. Les matériaux d'emballage et de fixation ne font pas partie du jouet et doivent toujours être retirés pour des raisons de sécurité avant de donner l'article aux enfants pour jouer.
- Attention. Ce jouet génère des éclairs qui peuvent déclencher des crises d'épilepsie chez les personnes sensibles.
- Ne laissez jamais les enfants sans surveillance avec le matériel d'emballage : il existe un risque d'étouffement.
- Les enfants ne doivent jouer avec l'article que sous la surveillance d'adultes.



### **Risque de blessure !**

- Le montage de l'article doit toujours être fait par des adultes en raison de l'existence de petites pièces ! Prudence ! Risque de pincement !
- L'article ne peut être utilisé que par une seule personne à la fois.
- Vérifiez que l'article n'est pas endommagé ou usé avant chaque utilisation. Vérifiez toujours que tous les éléments de connexion sont bien en place et que la hauteur de la colonne de direction est bien réglée. L'article ne doit être utilisé qu'en parfait état !
- Assurez-vous que les vis et écrous conservent leurs propriétés autobloquantes.
- Ne modifiez pas l'article d'une manière mettant votre sécurité en danger.
- Portez toujours des dispositifs de protection appropriés (casque, dispositif de protection des mains, des poignets, des coudes et des genoux) et des chaussures !
- Faites toujours attention aux autres personnes !
- N'utilisez l'article que sur des surfaces lisses, propres et sèches. Si possible, utilisez l'article à l'écart des autres usagers de la route. Évitez les terrains en pente, les escaliers et les points d'eau.
- Ne roulez jamais dans l'obscurité ou dans des conditions de mauvaise visibilité.
- Ne laissez pas votre enfant utiliser l'article sans surveillance. Les enfants ne sont en effet pas capables d'évaluer les dangers potentiels.

- Une certaine habileté est nécessaire lors de l'utilisation de l'article pour éviter les chutes ou les collisions susceptibles de causer des blessures au conducteur ou à d'autres personnes.
- Aucune modification ne doit être apportée à l'article !
- La LED n'est pas remplaçable.

### **Éviter les dommages matériels !**

- Évitez l'eau, l'huile, les nids de poule et les surfaces très rugueuses.

## **Montage**

L'article est livré plié en état de transport. Les autocollants réfléchissants fournis peuvent être appliqués en option sur l'article. Pour le préparer à la conduite, procédez comme suit :

### **Dépliage (fig. A)**

1. Tirez le levier de sécurité (1) vers le haut et tenez-le.
2. Tirez le levier (2) vers le haut, relâchez ensuite le levier de sécurité (1) et ramenez la colonne de direction (3) vers l'avant jusqu'à ce qu'elle s'enclenche.

### **Montage des poignées (fig. B)**

1. Enlevez les poignées (4) des supports (5).
2. Appuyez sur les boutons de verrouillage (6) des poignées et glissez les poignées des deux côtés dans le tube en T (7) de la colonne de direction. Les boutons de verrouillage doivent s'enclencher avec un bruit caractéristique dans les trous (8) prévus à cet effet.

## **Réglage de la hauteur de la colonne de direction (fig. C)**

**La colonne de direction peut être réglée sur trois hauteurs différentes.**

**L'article doit être uniquement utilisé lorsque le bouton de verrouillage est enclenché dans l'un des trois trous prévus à cet effet et que la colonne de direction est ensuite bloquée avec le système de fermeture rapide !**

**Remarque : si le système de verrouillage rapide (9) n'est pas bien serré contre la colonne de direction (3) lors de sa fermeture, resserrez la vis moletée (9a) à l'aide de la clé hexagonale fournie. Veillez à ce que le système de verrouillage rapide soit verrouillé avant de le resserrer.**

1. Desserrez le système de verrouillage rapide (9) de la colonne de direction (3).
2. Tirez la colonne de direction (3) vers le haut jusqu'à ce que le bouton de verrouillage (10) s'enclenche dans l'un des trois trous (11).
3. Bloquez la colonne de direction en verrouillant le dispositif de verrouillage rapide (9).

### **Roulement du guidon (fig. D)**

Le roulement du guidon est pré réglé à la livraison de l'article. Si le guidon a trop de jeu ou devient dur au bout de quelque temps, faites régler le roulement du guidon par un revendeur ou par un magasin de vélos.

## **Mise de l'article en état de transport (fig. E)**

1. Desserrez le système de verrouillage rapide (9) de la colonne de direction (3).
2. Tirez la colonne de direction (3) vers le bas jusqu'à ce que le bouton de verrouillage (10) s'enclenche dans le trou le plus bas (11).
3. Bloquez la colonne de direction (3) en verrouillant le système de verrouillage rapide.
4. Appuyez sur les boutons de verrouillage (4) des poignées, retirez les poignées (4) du tube en T (7) et fixez-les sur les supports (5).
5. Tirez le levier de sécurité (1) vers le haut et tenez-le. Tirez le levier (2) vers le haut, relâchez ensuite le levier de sécurité (1).
6. Poussez la colonne de direction vers la plateforme d'appui jusqu'à ce qu'elle s'enclenche.

## Utilisation

### Conduite, freinage (fig. F)

- Placer une jambe sur la plateforme d'appui (12) et donner de l'impulsion avec l'autre jambe par des impulsions régulières. La trottinette peut être contrôlée en déplaçant le guidon, en transférant le poids ou en combinant les deux activités.
- Appuyer sur la tôle de frein (13) pour freiner.

## Maintenance

### Remplacement des roues (fig. G)

#### Important !

**Respectez les caractéristiques techniques.**

**Des roues d'un diamètre différent peuvent modifier les caractéristiques de conduite et mettre l'utilisateur en danger. N'utilisez pas de roues qui ne peuvent pas être installées correctement. Ne jamais installer de plus grandes roues que les roues d'origine de l'article.**

Les roues s'usent. Cette usure dépend d'un grand nombre de facteurs, comme par exemple le sol, la taille et le poids de l'utilisateur, les conditions météorologiques, le matériau des roues et leur dureté. Il est de ce fait nécessaire de les remplacer de temps en temps.

- Dévissez les vis de l'essieu (14) à l'aide de deux clés hexagonales de taille 5 (non compris dans l'étendue de la livraison).
- Retirez les vis de l'essieu et enlevez la roue.
- Remontez la nouvelle roue (15) et fixez-la avec les vis de l'essieu.

**Remarque :** glissez les deux pièces en plastique (18) dans la plateforme d'appui (12) avant d'insérer la nouvelle roue (fig. I).

#### Après le remplacement :

**Si la roue bouge latéralement après le remplacement, ne pas utiliser la trottinette !**

**Assurez-vous que toutes les vis sont toujours serrées dès les premières minutes de conduite et que rien ne s'est desserré ou détaché.**

**Resserrez la roue pour vous assurer qu'elle fonctionne sans à-coups et qu'il n'y a pas de bruit provenant des roulements.**

### Remplacement des roulements à billes (fig. H)

- Démontez les roues (15) comme décrit.
- Sortez un roulement en appuyant sur l'écarteur (16) avec une clé hexagonale et retirez l'écarteur.
- Sortez l'autre roulement (17) en appuyant avec une clé hexagonale.
- Introduisez un nouveau roulement. Faites tourner la roue, insérez l'écarteur, puis introduisez un deuxième roulement neuf.
- Fixez à nouveau les roues.

## Stockage, nettoyage

Nous conseillons un nettoyage et un séchage minutieux après utilisation de l'article.

Enlevez les petits cailloux ou les autres objets qui ont pu éventuellement coller à vos roues.

Sécher les roulements à billes humides ou mouillés avec un chiffon propre. Graissez l'extérieur des roulements avec une graisse pour roulements adaptée, afin de prévenir toute formation de rouille.

Conservez toujours l'article dans un endroit sec.

## Mise au rebut



Le symbole ci-contre indique que ce produit est soumis à la directive 2012/19/UE. Cette directive stipule qu'à la fin de sa durée d'utilisation, vous ne devez pas jeter ce produit avec les déchets ménagers normaux, mais le déposer dans des centres de collecte spécialement aménagés, des centres de recyclage ou des entreprises de traitement des déchets.

Protégez l'environnement et procédez à une élimination dans le respect des normes en vigueur. Les piles/batteries ne doivent pas être jetées avec les ordures ménagères. Elles peuvent contenir des métaux lourds toxiques et sont soumises à un traitement spécial des déchets. Les symboles chimiques des métaux lourds sont les suivants : Cd = cadmium, Hg = mercure, Pb = plomb.

C'est pourquoi vous devez remettre les piles/batteries usagés ou défectueux à un point de collecte communal, conformément au règlement européen 2023/1542.



\* Ce produit est recyclable. Il est soumis à la responsabilité élargie du fabricant et est collecté séparément.



Vous obtiendrez plus d'informations relatives à l'élimination du produit usagé auprès de votre commune ou de votre municipalité. Éliminez le produit et l'emballage dans le respect de l'environnement. Conservez les matériaux d'emballage (comme les sachets en plastique) hors de portée des enfants.



Notez le marquage des matériaux d'emballage lors du tri des déchets. Ceux-ci sont marqués par les abréviations (a) et les chiffres (b) avec la signification suivante : 1 - 7 : plastique / 20 - 22 : papier et carton / 80 - 98 : matériaux composites.

Le produit et les matériaux d'emballage sont recyclables. Éliminez-les séparément pour une meilleure gestion des déchets

## Indications concernant la garantie et le service après-vente

L'article a été produit avec grand soin et sous un contrôle constant. DELTA-SPORT HANDELS-KONTOR GmbH accorde au client final privé une garantie de trois ans sur cet article à compter de la date d'achat (période de garantie) conformément aux dispositions suivantes. La garantie ne vaut que pour les défauts de matériaux et de fabrication. La garantie ne couvre pas les pièces soumises à une usure normale, lesquelles doivent donc être considérées comme des pièces d'usure (comme p. ex., les piles), de même qu'elle ne couvre pas les pièces fragiles, telles que les interrupteurs ou les pièces fabriquées en verre.

Les réclamations au titre de cette garantie sont exclues si l'article a été utilisé de manière abusive ou inappropriée, hors du cadre de son usage ou du champ d'application prévu ou si les instructions de la notice d'utilisation n'ont pas été respectées, à moins que le client final ne prouve que l'article présentait un défaut de matériau ou de fabrication n'étant pas dû à l'une des conditions mentionnées ci-dessus. Les réclamations au titre de la garantie ne peuvent être adressées pendant la période de garantie qu'en présentant le ticket de caisse original. Veuillez pour cela conserver le ticket de caisse original. Ceci s'applique également aux pièces remplacées et réparées. Si vous avez des plaintes à formuler, veuillez d'abord contacter le service d'assistance téléphonique ci-dessous ou nous contacter par courrier électronique.

Si le cas est couvert par la garantie, nous nous engageons - à notre appréciation - à réparer ou à remplacer l'article gratuitement pour vous ou à vous rembourser le prix d'achat. Aucun autre droit ne découle de la garantie.

Vos droits légaux, en particulier les droits de garantie contre le vendeur concerné, ne sont pas limités par cette garantie.

### \* Article L217-16 du Code de la consommation

Lorsque l'acheteur demande au vendeur, pendant le cours de la garantie commerciale qui lui a été consentie lors de l'acquisition ou de la réparation d'un bien meuble, une remise en état couverte par la garantie, toute période d'immobilisation d'au moins sept jours vient s'ajouter à la durée de la garantie qui restait à courir. Cette période court à compter de la demande d'intervention de l'acheteur ou de la mise à disposition pour réparation du bien en cause, si cette mise à disposition est postérieure à la demande d'intervention.

Indépendamment de la garantie commerciale souscrite, le vendeur reste tenu des défauts de conformité du bien et des vices rédhibitoires dans les conditions prévues aux articles L217-4 à L217-13 du Code de la consommation et aux articles 1641 à 1648 et 2232 du Code Civil.

### **Article L217-4 du Code de la consommation**

Le vendeur livre un bien conforme au contrat et répond des défauts de conformité existant lors de la délivrance.

Il répond également des défauts de conformité résultant de l'emballage, des instructions de montage ou de l'installation lorsque celle-ci a été mise à sa charge par le contrat ou a été réalisée sous sa responsabilité.

### **Article L217-5 du Code de la consommation**

Le bien est conforme au contrat :

1° S'il est propre à l'usage habituellement attendu d'un bien semblable et, le cas échéant :

- s'il correspond à la description donnée par le vendeur et posséder les qualités que celui-ci a présentées à l'acheteur sous forme d'échantillon ou de modèle ;
- s'il présente les qualités qu'un acheteur peut légitimement attendre eu égard aux déclarations publiques faites par le vendeur, par le producteur ou par son représentant, notamment dans la publicité ou l'étiquetage ;

2° Ou s'il présente les caractéristiques définies d'un commun accord par les parties ou être propre à tout usage spécial recherché par l'acheteur, porté à la connaissance du vendeur et que ce dernier a accepté.

### **Article L217-12 du Code de la consommation**

L'action résultant du défaut de conformité se prescrit par deux ans à compter de la délivrance du bien.

### **Article 1641 du Code civil**

Le vendeur est tenu de la garantie à raison des défauts cachés de la chose vendue qui la rendent impropre à l'usage auquel on la destine, ou qui diminuent tellement cet usage que l'acheteur ne l'aurait pas acquise, ou n'en aurait donné qu'un moindre prix, s'il les avait connus.

### **Article 1648 1er alinéa du Code civil**

L'action résultant des vices rédhibitoires doit être intentée par l'acquéreur dans un délai de deux ans à compter de la découverte du vice.

Les pièces détachées indispensables à l'utilisation du produit sont disponibles pendant la durée de la garantie du produit.

IAN : 493736\_2504

**(FR)** Service France  
Tel. : 0800 919 270  
E-Mail : [deltasport@lidl.fr](mailto:deltasport@lidl.fr)

**(CH)** Service Suisse  
Tel. : 0800 56 44 33  
E-Mail : [deltasport@lidl.ch](mailto:deltasport@lidl.ch)

**(BE)** Service Belgique  
Tel. : 0800 12089  
E-Mail : [deltasport@lidl.be](mailto:deltasport@lidl.be)

\* n'est valable que pour la France

Gefeliciteerd!

Met uw aankoop hebt u voor een hoogwaardig artikel gekozen. Zorg ervoor dat u voor het eerste gebruik met het artikel vertrouwd raakt.



**Lees hiervoor de volgende gebruiksaanwijzing zorgvuldig door.**

Gebruik het artikel alleen zoals omschreven en voor het aangegeven doel. Bewaar deze gebruiksaanwijzing goed. Geef alle documenten mee als u het artikel aan iemand anders geeft.

## Leveringsomvang

1 x 2-wheel step met LED-wielen

2 x reflecterende sticker

1 x gebruiksaanwijzing

## Technische gegevens

Uitschuifhoogte stuur: 3 stappen (69 - 80 cm)

Wielrijtes: Ø 120 mm

Lagers: ABEC 5



Maximaal gewicht van de gebruiker:  
50 kg



Productiedatum (maand/jaar):  
11/2025



Delta-Sport Handelskontor GmbH verklaart hierbij dat dit artikel voldoet aan de essentiële eisen en de overige relevante bepalingen.

## Beoogd gebruik

Dit artikel is speelgoed voor kinderen vanaf 3 jaar voor particulier gebruik.

**WAARSCHUWING.** Beschermingsmiddelen dragen. Niet gebruiken in het verkeer. Max. 50 kg.

## Veiligheidstips



### Levensgevaar!

- Waarschuwing. Niet geschikt voor kinderen jonger dan 36 maanden. Verstikkingsgevaar. Kleine onderdelen.

- Waarschuwing. De verpakings- en bevestigingsmaterialen maken geen onderdeel uit van het speelgoed en moeten uit veiligheidsoverwegingen altijd worden verwijderd voordat kinderen met het artikel gaan spelen.
- Waarschuwing. Het speelgoed produceert lichtflitsen die bij gevoelige personen epilepsie kunnen veroorzaken.
- Laat kinderen nooit zonder toezicht met het verpakkingsmateriaal. Er bestaat verstikkingsgevaar.
- Kinderen mogen alleen onder toezicht van volwassenen met het artikel spelen.



### Kans op lichamelijk letsel!

- De montage van het artikel dient vanwege de aanwezigheid van kleine onderdelen altijd door een volwassene te worden uitgevoerd! Pas op! Beknellingsgevaar!
- Het artikel mag door slechts één persoon tegelijk worden gebruikt.
- Controleer het artikel voor elk gebruik op beschadigingen of slijtage. Controleer altijd of alle verbindingselementen en de hoogtevaststelling van de stuurstang goed vastzitten. Het artikel mag alleen in goede staat worden gebruikt!
- Verzeker u ervan dat de schroeven en moeren hun borgende functie behouden.
- Breng geen veranderingen aan het artikel aan waardoor uw veiligheid in gevaar kan komen.
- Draag altijd geschikte beschermingsmaterialen (helm, hand-, pols-, elleboog- en kniebeschermers) en schoenen!
- Houd altijd rekening met andere personen!
- Gebruik het artikel alleen op een geschikte ondergrond die vlak, schoon en droog is. Blijf indien mogelijk uit de buurt van andere verkeersdeelnemers. Mijd hellingen, trappen en open water.
- Gebruik het artikel niet in het donker of bij slecht zicht.
- Laat uw kind het artikel niet zonder toezicht gebruiken; kinderen kunnen de mogelijke gevaren niet inschatten.

- Bij het gebruik van het artikel is behendigheid vereist om vallen of botsingen te voorkomen die tot verwondingen bij de gebruiker of andere personen kunnen leiden.
- Het artikel mag niet worden gemodificeerd!
- LED niet vervangbaar.

### **Vorkomen van materiële schade!**

- Vermijd water, olie, kuilen en zeer ruwe oppervlakken.

## **Montage**

Het artikel wordt in transporttoestand dichtgeklapt geleverd. De meegeleverde reflecterende stickers kunnen optioneel op het artikel worden aangebracht. Ga als volgt te werk om het artikel gebruiksklaar te maken:

### **Uitklappen (afb. A)**

1. Trek de vergrendelingshevel (1) naar boven en houd deze vast.
2. Trek de hevel (2) naar boven, laat daarna de vergrendelingshevel (1) los en klap de stuurstang (3) naar voren totdat deze vastklikt.

### **Handgrepen monteren (afb. B)**

1. Maak de handgrepen (4) los uit de houders (5).
2. Duw de arrêteerknoppen (6) op de handgrepen naar beneden en schuif de handgrepen aan beide zijden in de T-stang (7) van de stuurstang. De arrêteerknoppen moeten hoorbaar in de hiertoe voorziene boorgaten (8) klikken.

### **Hoogte van de stuurstang instellen (afb. C)**

**De stuurstang kan op drie verschillende hoogten worden ingesteld.  
Het artikel mag alleen worden gebruikt wanneer de arrêteerknop in een van de drie hiertoe voorziene boorgaten is geklikt en de stuurstang vervolgens met de snelsluiting is vergrendeld!**

**Aanwijzing: indien de snelsluiting (9) bij het sluiten niet goed op de stuurstang (3) past, draait u de kartelschroef (9a) stevig vast met een bin-nenzeskantsleutel. Let erop dat de snelsluiting voor het vastdraaien is vastgezet.**

1. Ontgrendel de snelsluiting (9) aan de stuurstang (3).
2. Trek de stuurstang (3) naar boven totdat de arrêteerknop (10) in één van de drie boorgaten (11) vastklikt.
3. Vergrendel de stuurstang door de snelsluiting (9) vast te zetten.

### **Balhoofdlager (afb. D)**

Het balhoofdlager is bij aflevering van het artikel vooraf ingesteld. Indien het stuur na enige tijd te veel speling heeft of te zwaar draait, laat u het balhoofdlager door een specialist of in een fietswinkel instellen.

## **Artikel in de transporttoestand zetten (afb. E)**

1. Ontgrendel de snelsluiting (9) aan de stuurstang (3).
2. Schuif de stuurstang (3) helemaal naar beneden totdat de arrêteerknop (10) in het onderste boorgat (11) vastklikt.
3. Vergrendel de stuurstang (3) door de snelsluiting vast te zetten.
4. Druk op de arrêteerknoppen van de handgrepen (4) en trek de handgrepen (4) uit de T-stang (7). Bevestig de handgrepen aan de houders (5).
5. Trek de vergrendelingshevel (1) naar boven en houd deze vast. Trek de hevel (2) naar boven, laat daarna de vergrendelingshevel (1) los.
6. Druk de stuurstang in de richting van de treeplank tot deze vastklikt.

## Gebruik

### Rijden, remmen (afb. F)

- Zet een voet op de treeplank (12) en zet uzelf met uw andere been met regelmatige tussenpozen af om u voort te bewegen. De scooter kan worden bestuurd door het stuur te bewegen, door het gewicht te verplaatsen of door een combinatie van beide activiteiten.
- Als u wilt remmen, trapt u op het achterspatbord (13).

## Onderhoud

### De wieltjes vervangen (afb. G)

#### Belangrijk!

**Neem de technische gegevens in acht. Wieltjes die een andere diameter hebben kunnen de rijeigenschappen veranderen en onder bepaalde omstandigheden gevaarlijk zijn voor de gebruiker. Gebruik geen wieltjes die niet probleemloos kunnen worden gemonteerd. Monteer nooit grotere wieltjes dan de oorspronkelijke wieltjes van het artikel.**

De wieltjes zijn aan slijtage onderhevig. Deze slijtage is afhankelijk van vele factoren, zoals de ondergrond, de lengte en het gewicht van de gebruiker, de weersomstandigheden, het materiaal en de hardheid van de wieltjes. Daarom dienen de wieltjes af en toe te worden vervangen.

- Draai de asschroeven (14) los met twee binnenzeskantsleutels, maat 5 (niet meegeleverd).
- Verwijder de asschroeven en verwijder het wieltje.
- Monteer het nieuwe wieltje (15) en zet dit vast met de asschroeven.

**Aanwijzing:** schuif de beide kunststof delen (18) weer in de treeplank (12), voordat u het nieuwe wieltje plaatst (afb. I).

### Na het vervangen:

**Gebruik het wieltje niet, als het na de vervanging aan de zijkant schuurt! Verzekert u ervan dat na de eerste rijminuten alle schroeven nog vastzitten en er niets is losgeraakt of versoepeld. Draai het wieltje opnieuw vast om ervoor te zorgen dat het stil draait en de lagers geen geluid maken.**

### De kogellagers vervangen (afb. H)

- Verwijder de wieltjes (15) zoals hierboven beschreven.
- Duw een lager door middel van druk op de afstandshouder (16) met een binnenzeskantsleutel uit het wieltje en verwijder de afstandshouder.
- Duw het andere lager (17) door middel van druk met een binnenzeskantsleutel uit het wieltje.
- Duw er een nieuw lager in. Draai het wieltje om, plaats de afstandshouder en druk vervolgens het tweede nieuwe lager in het wieltje.
- Monteer de wieltjes weer.

## Opslag, reiniging

Het wordt aanbevolen het artikel na gebruik grondig met water te reinigen en te laten drogen. Verwijder kleine steentjes of andere voorwerpen die eventueel aan de wieltjes zijn blijven hangen.

Droog natte of vochtige kogellagers af met een schone doek. Vet de lagers aan de buitenkant met een hiertoe geschikt smeermiddel in om roestvorming aan de buitenkant te voorkomen. Bewaar het artikel altijd op een droge plaats.

## Afvalverwerking



Het hiernaast afgebeelde symbool geeft aan dat dit apparaat aan de richtlijn 2012/19/EU onderworpen is.

Deze richtlijn impliceert dat u dit apparaat op de einde van de gebruiksduur daarvan niet samen met het normale huisvuil mag afvoeren, maar op speciaal voorziene inzamel punten, in recyclagecentra of bij afvalverwerkende bedrijven moet afgeven. Draag zorg voor het milieu en voer deskundig af.

Batterijen/accu's mogen niet via het huisafval worden afgevoerd. Ze kunnen giftige zware metalen bevatten en moeten worden behandeld als klein chemisch afval. De chemische symbolen van de zware metalen zijn als volgt: Cd = cadmium, Hg = kwik, Pb = lood. Lever gebruikte of defecte batterijen/accu's daarom in bij een gemeentelijk inzamelpunt in overeenstemming met EU-verordening 2023/1542.



Bijkomende informatie over de afvoer van het onbruikbaar geworden apparaat krijgt u bij uw gemeente- of stadsbestuur. Voer het apparaat en de verpakking milieuvriendelijk af. Berg verpakkingsmaterialen (zoals bv. foliezakjes) op buiten het bereik van kinderen.



Neem de markering van verpakkingsmaterialen voor de afvalscheiding in acht. Deze zijn gemarkeerd met afkortingen (a) en nummers (b) met de volgende betekenis: 1 - 7: kunststoffen / 20 - 22: papier en karton / 80 - 98: composietmaterialen. Het artikel en de verpakkingsmaterialen zijn recyclebaar; voer ze gescheiden af voor een betere afvalbehandeling.

## Opmerkingen over garantie en serviceafhandeling

Het artikel werd met de grootste zorgvuldigheid en onder permanent toezicht geproduceerd. De firma DELTA-SPORT HANDELSKONTOR GmbH verleent particuliere eindklanten op dit artikel drie jaar garantie, te rekenen vanaf de datum van aankoop (garantietermijn) en dit op grond van de volgende bepalingen. De garantie geldt alleen voor materiaal- en verwerkingsfouten. De garantie is niet van toepassing op onderdelen die aan een normale slijtage onderhevig zijn en daarom als slijtageonderdelen te beschouwen zijn (bv. batterijen) en evenmin op breekbare onderdelen zoals schakelaars of onderdelen die van glas gemaakt zijn.

Uit de garantie voortvloeiende claims zijn uitgesloten als het artikel onvakkundig, verkeerd of niet in het kader van de voorziene bepaling of in het kader van het voorziene gebruiksdoeleinde gebruikt werd of indien richtlijnen in de gebruiksaanwijzing niet in acht genomen werden, tenzij de eindklant aantoont dat er sprake is van een materiaal- of verwerkingsfout die niet op één van de hoger vermelde omstandigheden gebaseerd is.

Uit de garantie voortvloeiende claims kunnen alleen tijdens de garantietermijn op vertoon van de originele kassabon ingediend worden. Gelieve daarom de originele kassabon te bewaren. De garantietermijn wordt door eventuele reparaties op grond van de garantie, wettelijke waarborg of coulonce niet verlengd. Dit geldt ook voor vervangen en gerepareerde onderdelen.

Gelieve u bij klachten in eerste instantie tot de hieronder vermelde servicehotline te richten of met ons per e-mail contact op te nemen. Is er sprake van een garantiegeval, dan wordt het artikel door ons - naar onze keuze - voor u gratis gerepareerd, wordt het vervangen of wordt de aankoopsom terugbetaald. Verdere rechten op grond van de garantie bestaan niet.

Uw wettelijke rechten, in het bijzonder rechten op garantie tegenover de betreffende verkoper, worden door deze garantie niet beperkt.

IAN: 493736\_2504

**BE** Service België  
Tel.: 0800 12089  
E-Mail: [deltasport@lidl.be](mailto:deltasport@lidl.be)

**NL** Service Nederland  
Tel.: 0800 0249630  
E-Mail: [deltasport@lidl.nl](mailto:deltasport@lidl.nl)

Congratulazioni!

Avete acquistato un articolo di alta qualità. Consigliamo di familiarizzare con l'articolo prima di cominciare ad utilizzarlo.

 **Leggere attentamente le seguenti istruzioni d'uso.**

Utilizzare l'articolo solo nel modo descritto e per gli ambiti di applicazione indicati. Conservare accuratamente queste istruzioni d'uso. In caso di trasferimento dell'articolo a terzi, consegnare tutti i documenti insieme all'articolo.

## Contenuto della fornitura

1 x monopattino a 2 ruote

2 x adesivo riflettente

1 x istruzioni d'uso

### Dati tecnici

Altezza di estrazione del manubrio:

3 livelli (69-80 cm)

Rotelle: Ø 120 mm

Cuscinetti: ABEC 5



Peso massimo dell'utente: 50 kg



Data di produzione (mese/anno):

11/2025

 Delta-Sport Handelskontor GmbH dichiara che questo articolo è conforme ai requisiti essenziali e alle altre disposizioni pertinenti.

## Uso conforme alla destinazione

Questo articolo è un giocattolo per l'uso privato per bambini da 3 anni in su.

**AVVERTENZA.** Si raccomanda di indossare un dispositivo di protezione. Non usare nel traffico. Max. 50 kg.

## Indicazioni di sicurezza

### Pericolo di morte!

- Avvertenza. Non adatto a bambini di età inferiore a 36 mesi. Rischio di soffocamento. Piccole parti.

- Avvertenza. Tutti i materiali di imballaggio e di fissaggio non fanno parte del giocattolo e vanno rimossi per ragioni di sicurezza prima che l'articolo sia dato ai bambini per giocare.
- Atencão. O brinquedo emite lampejos de luz que podem desencadear epilepsia em pessoas sensíveis.
- Non permettere mai ai bambini di giocare con il materiale della confezione se non sorvegliati. Essi corrono il rischio di rimanere soffocati.
- I bambini possono giocare con l'articolo solo se sorvegliati da persone adulte.

### Pericolo di lesioni!

- A causa della presenza di piccole parti, l'articolo deve essere sempre montato da un adulto!  
Attenzione! Pericolo di schiacciamento!
- L'articolo non può essere utilizzato contemporaneamente da più di una persona.
- Prima di ogni uso, controllare se l'articolo presenta danni o segni d'usura. Controllare regolarmente che tutti gli elementi di giunzione e il dispositivo di regolazione dell'altezza del manubrio siano perfettamente fissati. Utilizzare l'articolo solo se in perfette condizioni!
- Assicurarsi che viti e bulloni siano autobloccanti.
- Non modificare l'articolo in modo che possa compromettere la sicurezza in nessuna circostanza.
- Indossare sempre scarpe e protezioni adeguate (casco, protezione per i palmi, parapolsi, gomitiere e ginocchiere)!
- Prestare sempre attenzione alle altre persone!
- Utilizzare l'articolo solo su superfici adeguate, uniformi, pulite e asciutte. Guidare sempre a debita distanza dagli altri utenti della strada. Evitare terreni in pendenza, scale e bacini d'acqua.
- Non utilizzare l'articolo in caso di buio o di condizioni di scarsa visibilità.
- Non lasciare che il bambino usi l'articolo senza sorveglianza, poiché non è ancora in grado di valutare i potenziali pericoli.

- L'uso di questo articolo richiede agilità per evitare cadute o incidenti che potrebbero causare lesioni all'utente o ad altre persone.
- Non apportare modifiche all'articolo!
- LED non sostituibile.

### **Evitare danni agli oggetti!**

- Evitare acqua, olio, buche e superfici molto ruvide.

## Montaggio

L'articolo viene consegnato chiuso per il trasporto. Gli adesivi riflettenti forniti possono essere applicati facoltativamente all'articolo. Per prepararlo all'utilizzo, procedere come segue:

### Apertura (fig. A)

1. Tirare la leva di fissaggio (1) verso l'alto e mantenerla in questa posizione.
2. Tirare la leva (2) verso l'alto, quindi rilasciare la leva di fissaggio (1) e spostare in avanti il piantone del manubrio (3) in modo che possa incastrarsi.

### Montaggio manopole (fig. B)

1. Staccare le manopole (4) dai supporti (5).
2. Premere i tasti di arresto (6) delle manopole verso il basso e spingerle da entrambi i lati nel tubo a T (7) del piantone del manubrio. I tasti di arresto devono scattare in modo udibile incastrandosi nei fori predisposti (8).

### Regolazione dell'altezza del piantone del manubrio (fig. C)

**Il piantone del manubrio può essere impostato a tre diverse altezze.**

**L'articolo può essere utilizzato solo quando i tasti di arresto sono incastrati in uno dei tre fori previsti e il piantone del manubrio viene fissato con la chiusura rapida!**

**Nota: se la chiusura rapida (9) non aderisce bene al piantone del manubrio (3) quando è chiusa, serrare la vite a testa zigrinata (9a) con una chiave a brugola esagonale. Prima di bloccare la chiusura rapida, assicurarsi che sia regolata correttamente.**

1. Aprire la chiusura rapida (9) sul piantone (3).
2. Tirare verso l'alto il piantone del manubrio (3) fino a quando il pulsante di arresto (10) si incastra in uno dei tre fori (11).
3. Bloccare il piantone serrando la chiusura rapida (9).

### Cuscinetto del manubrio (fig. D)

L'articolo viene consegnato con il cuscinetto del manubrio preimpostato. Nel caso in cui, dopo un certo periodo di tempo, il manubrio abbia troppo gioco oppure sia troppo duro, si consiglia di far sistemare il cuscinetto del manubrio da un rivenditore specializzato o un negozio di biciclette.

## Preparazione dell'articolo per il trasporto (fig. E)

1. Aprire la chiusura rapida (9) sul piantone (3).
2. Far scorrere verso il basso il piantone del manubrio (3) fino a quando il tasto di arresto (10) si incastra nel foro più in basso (11).
3. Bloccare il piantone del manubrio (3) fissando la chiusura rapida.
4. Premere i tasti di arresto delle manopole (4), estrarre le manopole (4) dal tubo a T (7) e fissarle ai supporti (5).
5. Tirare la leva di fissaggio (1) verso l'alto e mantenerla in questa posizione. Tirare la leva (2) verso l'alto e poi rilasciare la leva di fissaggio (1).
6. Spingere il piantone del manubrio verso la pedana fino a quando non si incastra.

## Uso

### Guidare, frenare (fig. F)

- Posizionare una gamba sulla pedana (12) e con l'altra gamba dare lo slancio con spinte regolari. Il monopattino può essere guidato mediante il movimento del manubrio, lo spostamento del peso corporeo o una combinazione di queste due attività.
- Per frenare premere sulla lamiera del freno (13).

## Manutenzione

### Sostituzione delle rotelle (fig. G)

#### Importante!

**Fare attenzione ai dati tecnici. Le rotelle di diametro diverso possono alterare le caratteristiche di guida e, in determinate condizioni, possono mettere in pericolo l'utente. Non utilizzare mai rotelle che non possono essere montate correttamente. Non montare mai rotelle più grandi di quelle originali fornite con l'articolo.**

Le rotelle si usurano. Questa usura dipende da molti fattori, come ad esempio il terreno, l'altezza e il peso dell'utente, le condizioni meteo, il materiale delle rotelle e la loro durezza. Per questo, di tanto in tanto, è necessario sostituirle.

- Staccare le viti dell'asse (14) con due chiavi a brugola esagonali di dimensione 5 (non incluse nel contenuto della fornitura).
- Estrarre le viti dell'asse e rimuovere la rotella.
- Montare la nuova rotella (15) e fissarla con le viti dell'asse.

**Nota:** prima di montare la nuova rotella, inserire nuovamente le due parti in plastica (18) nella pedana (12) (fig. I).

#### Dopo la sostituzione:

**Se dopo la sostituzione la rotella genera attrito lateralmente, non utilizzare l'articolo! Assicurarsi che le viti siano ancora serrate dopo i primi minuti di utilizzo e che non si siano allentate o sbloccate.**

**Serrare ancora una volta la rotella per assicurarsi che giri in modo silenzioso e che i cuscinetti non generino rumori anomali.**

### Sostituzione dei cuscinetti a sfera (fig. H)

- Smontare le rotelle (15) come descritto.
- Estrarre un cuscinetto facendo pressione sul distanziatore (16) con una chiave a brugola esagonale e rimuovere il distanziatore.
- Estrarre l'altro cuscinetto (17) facendo pressione con una chiave a brugola esagonale.

- Inserire un nuovo cuscinetto. Far girare la rotella, inserire il distanziatore e inserire infine un secondo nuovo cuscinetto.
- Quindi fissare nuovamente le rotelle.

## Conservazione, pulizia

Dopo l'uso, consigliamo di pulire e asciugare accuratamente l'articolo.

Rimuovere sassolini o altri oggetti che potrebbero essere rimasti incastrati nelle rotelle.

Asciugare i cuscinetti umidi o bagnati con un panno pulito. Lubrificare esternamente i cuscinetti con un prodotto apposito per evitare la formazione di ruggine. Conservare l'articolo sempre in un luogo asciutto.

## Smaltimento



Il simbolo accanto indica che questa apparecchiatura è soggetta alla Direttiva

2012/19/UE. Questa direttiva

prevede che alla fine del suo periodo di impiego non sia consentito smaltire questa apparecchiatura insieme ai normali rifiuti domestici, bensì presso centri di raccolta appositamente allestiti, presso strutture di riciclaggio dei materiali oppure presso aziende di smaltimento. Rispettate l'ambiente e smaltite i rifiuti correttamente.

Le batterie non devono essere smaltite come rifiuti domestici. Possono contenere metalli pesanti tossici e sono soggetti a un trattamento speciale dei rifiuti. I simboli chimici dei metalli pesanti sono i seguenti: Cd = cadmio, Hg = mercurio, Pb = piombo. Pertanto, smaltire le batterie usate o difettose presso un punto di raccolta comunale in conformità al Regolamento UE 2023/1542.



Presso la propria amministrazione comunale o cittadina è possibile ottenere ulteriori informazioni sullo smaltimento dell'apparecchiatura usata. Smaltire l'apparecchiatura e la confezione nel rispetto dell'ambiente. Conservare i materiali della confezione (come ad es. i sacchetti) in modo che non siano raggiungibili per i bambini.



Si noti la marcatura dei materiali di imballaggio durante la separazione dei rifiuti, questi sono contrassegnati da abbreviazioni (a) e numeri (b) con il seguente significato: 1-7: materiali plastici / 20-22: carta e cartone / 80-98: materiali compositi.

L'articolo e i materiali di imballaggio sono riciclabili, smaltirli separatamente per una migliore gestione dei rifiuti.

## Avvertenze sulla garanzia e sulla gestione dei servizi di assistenza

L'articolo è stato prodotto con la massima cura e sotto un continuo controllo. DELTA-SPORT HANDELSKONTOR GmbH concede ai clienti finali privati, su questo articolo, tre anni di garanzia dalla data di acquisto (termine di garanzia) sulla base delle seguenti disposizioni.

\* La garanzia vale solo per i vizi di materiale e di lavorazione. La garanzia non si estende alle parti soggette ad un normale degradamento e che siano quindi da considerarsi come pezzi soggetti a usura (p. es. le batterie) né ai pezzi fragili come ad es. interruttori oppure pezzi in vetro.

\*\* La garanzia vale per difetti del materiale o di fabbricazione. Questa garanzia non si estende a componenti del prodotto esposti a normale logorio, che possono pertanto essere considerati come componenti soggetti a usura (esempio capacità della batteria, calcificazione, lampade, pneumatici, filtri, spazzole...). La garanzia non si estende altresì a danni che si verificano su componenti delicati (esempio interruttori, batterie, parti realizzate in vetro, schermi, accessori vari) nonché a danni derivanti dal trasporto o altri incidenti.

Dalla presente garanzia sono escluse le richieste legate a casi di utilizzo non conforme oppure di abuso dell'articolo, oppure di utilizzo avvenuto non nell'ambito delle condizioni previste oppure del campo di impiego previsto, oppure in caso di non osservanza delle direttive riportate nelle istruzioni d'uso, a meno che il cliente non dimostri che sussista un vizio di materiale o di lavorazione che non sia riconducibile ad una delle circostanze riportate sopra.

Le richieste di garanzia possono essere avanzate solo entro il relativo termine, su presentazione dello scontrino originale di acquisto. Si prega quindi di conservare lo scontrino originale. Il termine di garanzia non sarà prolungato a seguito di eventuali riparazioni effettuate sulla base della garanzia, della garanzia obbligatoria prevista per legge oppure di accondiscendenza. Ciò vale anche per le parti sostituite oppure riparate.

In caso di contestazione rivolgersi dapprima alla hotline di assistenza sotto indicata oppure mettersi in contatto con noi via e-mail. Laddove sussista un caso coperto dalla garanzia, l'articolo sarà - a nostra discrezione - da noi riparato gratuitamente, sostituito oppure sarà rimborsato il prezzo di acquisto. Non sussistono ulteriori diritti derivanti dalla garanzia. I vostri diritti giuridici, in particolare i diritti di garanzia obbligatoria prevista dalla legge nei confronti del relativo venditore, non sono limitati dalla presente garanzia.

IAN: 493736\_2504

**IT** Assistenza Italia  
Tel.: 800781188  
E-Mail: [deltasport@idl.it](mailto:deltasport@idl.it)

**CH** Assistenza Svizzera  
Tel.: 0800 56 44 33  
E-Mail: [deltasport@idl.ch](mailto:deltasport@idl.ch)

**MT** Assistenza Malta  
Tel.: 80062230  
E-Mail: [deltasport@idl.com.mt](mailto:deltasport@idl.com.mt)

\* si applica solo alla Svizzera/Malta

\*\* si applica solo all'Italia

¡Enhorabuena!

Con su compra se ha decidido por un artículo de gran calidad. Familiarícese con el artículo antes de usarlo por primera vez.



**Para ello, lea detenidamente las siguientes instrucciones de uso.**

Use el artículo solo de la forma descrita y para los campos de aplicación indicados. Conserve estas instrucciones de uso a buen recaudo. Entregue todos los documentos en caso de traspasar el artículo a terceros.

## Alcance de suministro

1 patinete de 2 ruedas con iluminación LED  
2 pegatinas reflectantes  
1 instrucciones de uso

## Datos técnicos

Altura del manillar: 3 niveles (69-80 cm)

Ruedas: Ø 120 mm

Rodamientos: ABEC 5



Peso máximo del usuario: 50 kg



Fecha de fabricación (mes/año):  
11/2025

**CE** Delta-Sport Handelskontor GmbH declara por la presente que este artículo cumple los requisitos esenciales y las demás disposiciones pertinentes.

## Uso previsto

Este artículo es un juguete de uso doméstico para niños a partir de 3 años.

**ADVERTENCIA.** Conviene utilizar equipo de protección. No utilizar en lugares con tráfico. 50 kg max.

## Indicaciones de seguridad



### ¡Peligro de muerte!

- Advertencia. No conviene para niños menores de 36 meses. Peligro de atragantamiento. Partes pequeñas.

- Advertencia. Todos los materiales de embalaje y sujeción no forman parte del juguete y, por motivos de seguridad, se deben retirar antes de dar el artículo a los niños para que jueguen.
- Advertencia. El juguete produce destellos de luz que pueden desencadenar epilepsia en personas sensibles.
- No deje jamás a los niños sin vigilancia con el material de embalaje. Peligro de asfixia.
- A los niños solo se les permite jugar con el artículo bajo la supervisión de un adulto.



### ¡Peligro de lesiones!

- ¡El montaje del artículo siempre debe ser realizado por adultos debido a las piezas pequeñas!  
¡Precaución! ¡Peligro de atrapamiento!
- El artículo solo puede ser usado por una persona a la vez.
- Compruebe que el artículo no presente daños ni desgaste antes de cada uso. Compruebe siempre que todos los elementos de conexión, así como el mecanismo de ajuste de la altura de la columna de dirección estén bien apretados. ¡Solo se puede usar el artículo si está en un estado óptimo!
- Asegúrese de que los tornillos y las tuercas conservan su capacidad de autobloqueo.
- No modifique el artículo de tal manera que pueda afectar a su seguridad.
- ¡Lleve siempre los dispositivos de protección adecuados (casco, guantes protectores, protectores de muñecas, caderas y rodilleras) así como calzado apropiado!
- ¡Tenga siempre en cuenta a las personas que le rodean cuando use este artículo!
- Utilice el artículo únicamente en superficies adecuadas que estén secas, limpias y sean lisas. En la medida de lo posible, circule alejado de otros usuarios viales. Evite el terreno escarpado, las escaleras y las aguas abiertas.
- Nunca circule de noche ni con condiciones de mala visibilidad.
- No permita que su hijo use el artículo sin supervisión, ya que los niños no pueden evaluar los peligros potenciales.

- Se requiere habilidad para usar este artículo y para evitar caídas o choques que puedan lesionar al usuario o a otras personas.
- ¡No se puede efectuar ninguna modificación en el artículo!
- Los LED no se pueden sustituir.



### **¡Evite daños materiales!**

- Evite el agua, el aceite, los baches y las superficies muy ásperas.

## **Montaje**

El artículo se suministra plegado en su estado de transporte. Las pegatinas reflectantes adjuntas se pueden aplicar opcionalmente en el artículo. Para poder usarlo para desplazarse, proceda como sigue:

### **Desplegar (Fig. A)**

1. Tire de la palanca de seguridad (1) hacia arriba y sujétela.
2. Tire de la palanca (2) hacia arriba, después suelte la palanca de seguridad (1) y lleve la columna de dirección (3) hacia delante hasta que encaje.

### **Montaje de los puños (Fig. B)**

1. Suelte los puños (4) de los soportes (5).
2. Presione los botones de bloqueo (6) de los puños hacia abajo y deslícelos a ambos lados dentro del tubo en T (7) de la columna de dirección. Los botones de bloqueo deben encajar de forma audible en los orificios previstos (8).

### **Ajuste de la altura de la columna de dirección (Fig. C)**

**La columna de dirección se puede ajustar en tres alturas diferentes.**

**¡El artículo solo se puede usar si el botón de bloqueo está encajado en uno de los tres orificios previstos y si a continuación se asegura la columna de dirección con el cierre rápido!**

**Nota: Si el cierre rápido (9) no está pegado a la columna de dirección (3) al cerrar, apriete el tornillo moleteado (9a) con una llave hexagonal. Asegúrese de que el cierre rápido esté fijado antes de apretarlo.**

1. Suelte el cierre rápido (9) de la columna de dirección (3).
2. Tire de la columna de dirección (3) hacia arriba hasta que el botón de bloqueo (10) encaje en uno de los tres orificios (11).
3. Asegure la columna de dirección bloqueando el cierre rápido (9).

### **Cojinete del cabezal de dirección (Fig. D)**

Al entregar el artículo, el cojinete del cabezal de dirección está preajustado. Si al cabo de un tiempo el manillar tuviera demasiado juego o resultara difícil manejar, pida a un distribuidor especializado o a una tienda de bicicletas que lo ajuste.

### **Traslado del artículo en el estado de transporte (Fig. E)**

1. Suelte el cierre rápido (9) de la columna de dirección (3).
2. Empuje la columna de dirección (3) hacia abajo hasta que el botón de bloqueo (10) encaje el orificio situado más abajo (11).
3. Asegure la columna de dirección (3) bloqueando el cierre rápido.
4. Pulse los botones de bloqueo de los puños (4), saque los puños (4) del tubo en T (7) y fíjelos en los soportes (5).
5. Tire de la palanca de seguridad (1) hacia arriba y sujétela. Tire de la palanca (2) hacia arriba, después suelte la palanca de seguridad (1).
6. Presione la columna de dirección en dirección a la base hasta que esta encaje.

## Utilización

### Desplazamiento, frenado (Fig. F)

- Ponga una pierna sobre la base (12) y coja impulso dando empujones regulares con la otra pierna. El patinete puede controlarse moviendo el manillar, cambiando el peso y combinando ambas maneras.
- Para frenar, pise en la chapa de frenado (13).

## Mantenimiento

### Reemplazo de las ruedas (Fig. G)

#### ¡Importante!

Tenga en cuenta los datos técnicos.

**Las ruedas con un diámetro diferente pueden modificar las propiedades de conducción y, en algunas circunstancias, presentar un peligro para el usuario.**

**No use ruedas que no se puedan montar de forma óptima. Nunca instale ruedas más grandes que las originales del artículo.**

Las ruedas se desgastan. Su desgaste depende de varios factores, como por ejemplo, el suelo, la estatura y el peso del usuario, las condiciones climáticas, el material de las ruedas y su dureza. Por eso es necesario cambiarlas de vez en cuando.

- Afloje los tornillos del eje (14) con dos llaves hexagonales de tamaño 5 (no incluidas en el alcance de suministro).
- Retire los tornillos del eje y quite la rueda.
- Monte la nueva rueda (15) y fíjela con los tornillos del eje.

**Nota:** vuelva a introducir ambas piezas de plástico (18) en la base (12) antes de colocar la rueda nueva (Fig. I).

### Después de la sustitución:

**¡No utilizar si la rueda patina lateralmente después de la sustitución!**

**Asegúrese de que todos los tornillos todavía están apretados después de circular los primeros minutos y de que no se han soltado ni aflojado.**

**Fije la rueda de nuevo para asegurarse de que rueda de forma óptima y de que los rodamientos no suenan.**

## Reemplazo de los rodamientos

### (Fig. H)

- Desmonte las ruedas (15) como se describe.
- Presione un rodamiento haciendo presión sobre el separador (16) con una llave hexagonal para sacarlo y quite el separador.
- Presione el otro rodamiento (17) haciendo presión con una llave hexagonal para sacarlo.
- Introduzca un nuevo rodamiento. Gire la rueda, coloque el separador e introduzca a continuación un segundo rodamiento nuevo.
- Fije de nuevo las ruedas.

## Almacenamiento, limpieza

Tras el uso del artículo, recomendamos lavarlo y secarlo minuciosamente.

Retire las pequeñas piedrecitas u otros objetos que se puedan haber quedado encajados en las ruedas en determinadas circunstancias.

Seque con un paño limpio los rodamientos mojados o húmedos. Engrase los rodamientos con una grasa para rodamientos adecuada exteriormente para evitar la formación de oxidación.

Guarde siempre el artículo en un lugar seco.

## Indicaciones para la eliminación

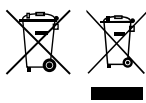

Este símbolo indica que el dispositivo está sujeto a la Directiva 2012/19/UE. Esta directiva especifica que este

dispositivo no puede ser eliminado con la basura doméstica normal al final de su vida útil, sino que debe ser entregado en puntos de recogida, centros de reciclaje o empresas eliminadoras de basura especialmente habilitados al efecto. Proteja el medio ambiente y elimine los productos correctamente.

No deseche las pilas/acumuladores con la basura doméstica. Pueden contener metales pesados y deben ser tratados como residuos especiales. Los símbolos químicos de los metales pesados son estos: Cd = cadmio, Hg = mercurio, Pb = plomo. Por lo tanto, deseche las pilas o acumuladores usadas o defectuosas en un punto de recogida municipal de conformidad con el Reglamento 2023/1542 de la UE.



En su administración local o municipal podrán informarle sobre otras posibilidades de eliminación del artículo usado.

No deje material de embalaje, como bolsas de plástico, en manos de niños. Guarde el material de embalaje en un lugar inaccesible para éstos.



Al separar los residuos, tenga en cuenta la marcación de los materiales de embalaje, que se indica con abreviaturas (a) y números (b) que significan lo siguiente: 1-7: plásticos / 20-22: papel y cartón / 80-98: materiales compuestos.

El artículo y su material de embalaje son reciclables, deséchelos separados para un mejor tratamiento de los residuos.

## Indicaciones relativas a la garantía y la gestión de servicios

El artículo ha sido fabricado con gran esmero y sometido a controles constantes. Para el mismo, DELTA-SPORT HANDELSKONTOR GmbH ofrece a los clientes finales particulares una garantía de tres años a contar desde la fecha de compra (periodo de garantía) con arreglo a las condiciones que se exponen a continuación. La garantía tiene validez únicamente para fallos del material y fabricación. La garantía no cubre las piezas sometidas a un desgaste normal y se consideren por ello piezas de desgaste (p. ej., pilas) así como tampoco a piezas frágiles como interruptores o piezas fabricadas en vidrio o cristal.

Se excluyen derechos derivados de esta garantía, si se ha realizado un uso incorrecto o abusivo del artículo o que no se encuentre dentro del marco del uso o ámbito de uso previstos o si no se ha observado lo recogido en el manual de instrucciones, a no ser que el cliente final demuestre que existen fallos del material o fabricación no derivados de una de las circunstancias expuestas anteriormente.

Las demandas derivadas de la garantía sólo podrán presentarse dentro del periodo de garantía exhibiendo el comprobante de compra original. Le rogamos, por ello, que conserve el comprobante de compra original. El periodo de garantía no se verá prolongado por ningún tipo de reparación realizada con motivo de la garantía, la garantía legal o como gesto de buena voluntad. Esto se aplica también a las piezas sustituidas o reparadas.

Por favor, dirija sus quejas primero a la línea telefónica del servicio de atención al cliente que se indica a continuación o póngase en contacto con nosotros por correo electrónico. Si el caso está cubierto por la garantía, a nuestra elección, repararemos o cambiaremos gratuitamente el artículo o le restituiremos el precio de compra del mismo. De la garantía no se derivan otros derechos.

Esta garantía no limitará sus derechos legales, especialmente los derechos de garantía frente al vendedor correspondiente.

IAN: 493736\_2504

 Servicio España  
Tel.: 900 984 989  
E-Mail: [deltasport@lidl.es](mailto:deltasport@lidl.es)

Muitos parabéns!

Com esta compra, optou por um artigo de alta qualidade. Antes de o utilizar pela primeira vez, familiarize-se com o artigo.



### **Leia com atenção o seguinte manual de utilização.**

Utilize o artigo apenas conforme descrito e para as aplicações indicadas. Guarde este manual de utilização num local seguro. No caso de transferir o artigo para terceiros, faça-o acompanhar de todos os documentos.

## **Material fornecido**

- 1 trotinete de 2 rodas com rodas LED
- 2 autocolante refletor
- 1 manual de utilização

## **Dados técnicos**

Altura de extração do guiador:

3 níveis (69 - 80 cm)

Rodas: Ø 120 mm

Rolamentos: ABEC 5



Peso máximo do utilizador: 50 kg



Data de fabrico (mês/ano):  
11/2025

**CE** A Delta-Sport Handelskontor GmbH declara, por este meio, que este artigo está em conformidade com os requisitos básicos e outros regulamentos relevantes.

## **Utilização prevista**

Este artigo é um brinquedo para crianças com mais de 3 anos, para uso privado.

**ATENÇÃO!** A utilizar com equipamento de proteção. Não utilizar na via pública. 50 kg máx.

## **Instruções de segurança**



### **Perigo de morte!**

- Atenção. Contra-indicado para crianças com menos de 36 meses. Risco de asfixia. Pequenas partes.

- Atenção. Todos os materiais da embalagem e de fixação não fazem parte do brinquedo e, por motivos de segurança, têm de ser sempre removidos, antes de o artigo ser usado pelas crianças para brincar.
- Atenção. O brinquedo emite lampejos de luz que podem desencadear epilepsia em pessoas sensíveis.
- Nunca deixe as crianças com o material da embalagem sem supervisão. Há risco de asfixia.
- As crianças apenas devem brincar com o artigo sob a supervisão de um adulto.



### **Perigo de ferimentos!**

- Devido à existência de peças pequenas, o artigo deve ser sempre montado por adultos! Cuidado! Perigo de esmagamento!
- O artigo apenas pode ser usado por uma pessoa de cada vez.
- Antes de qualquer utilização, verifique se o artigo apresenta danos ou desgaste. Verifique sempre o assentamento firme de todos os elementos de união e o ajuste de altura da coluna de direção. O artigo só deve ser usado em perfeitas condições!
- Certifique-se de que os parafusos e as porcas conservam a sua característica de autobloqueio.
- Não altere o artigo, comprometendo a sua segurança.
- Utilize sempre dispositivos de proteção adequados (capacete, proteções para mãos, dos pulsos, cotovelos e joelhos), assim como calçado de proteção!
- Respeite sempre as outras pessoas!
- Utilize o artigo apenas em superfícies adequadas, que sejam lisas e estejam limpas e secas. Não conduza próximo de outros utilizadores da estrada, se possível. Evite terrenos íngremes, escadas e águas abertas.
- Nunca conduza depois de ter escurecido ou com más condições de visibilidade.
- Não deixe as crianças usarem o artigo sem supervisão, pois não conseguem avaliar os potenciais riscos.

- A utilização do artigo exige alguma destreza para evitar quedas ou colisões que possam ferir o utilizador ou outras pessoas.
- Não realizar alterações no artigo!
- O LED não pode ser substituído.



### **Prevenção de danos materiais!**

- Evite água, óleo, buracos e superfícies muito ásperas.

## **Montagem**

O artigo é fornecido dobrado no estado de transporte. Os autocolantes refletivos incluídos podem ser colocados opcionalmente no artigo. Para colocar o artigo apto a circular, proceda da seguinte forma:

### **Abertura (fig. A)**

1. Puxe a alavanca de segurança (1) para cima e segure-a.
2. Puxe a alavanca (2) para cima, depois solte a alavanca de segurança (1) e dobre a coluna de direção (3) para a frente, até esta encaixar.

### **Montar as pegas (fig. B)**

1. Solte as pegas (4) dos suportes (5).
2. Pressione os botões de bloqueio (6) nas pegas para baixo e empurre as pegas, em ambos os lados, no tubo em T (7) da coluna de direção. Os botões de bloqueio têm de encaixar com um clique nos furos (8) previstos.

### **Ajustar a altura da coluna de direção (fig. C)**

**A coluna de direção pode ser ajustada em três alturas diferentes.**

**O artigo apenas pode ser usado se o botão de bloqueio estiver encaixado num dos três furos previstos e, em seguida, a coluna de direção for bloqueada com o fecho rápido!**

**Nota: Ao fechar, se o fecho rápido (9) não estiver junto à coluna de direção (3), aperte com firmeza o parafuso serrilhado (9a) com uma chave Allen. Certifique-se de que o fecho rápido está fixado antes do aperto.**

1. Solte o fecho rápido (9) na coluna de direção (3).
2. Puxe a coluna de direção (3) para cima, até o botão de bloqueio (10) encaixar num dos três furos (11).
3. Bloqueie a coluna de direção ao fixar o fecho rápido (9).

### **Rolamentos da cabeça de direção (fig. D)**

O artigo é entregue com os rolamentos da cabeça de direção pré-ajustados. Se após algum tempo o guiador ficar demasiado folgado ou custar a mover-se, peça a um revendedor especializado ou a uma loja de bicicletas para ajustar os rolamentos da cabeça de direção.

### **Colocar o artigo no estado de transporte (fig. E)**

1. Solte o fecho rápido (9) na coluna de direção (3).
2. Empurre a coluna de direção (3) completamente para baixo, até o botão de bloqueio (10) encaixar no furo inferior (11).
3. Bloqueie a coluna de direção (3) ao fixar o fecho rápido.
4. Pressione os botões de bloqueio das pegas (4), puxe as pegas (4) do tubo em T (7) e fixe as pegas nos suportes (5).
5. Puxe a alavanca de segurança (1) para cima e segure-a. Puxe a alavanca (2) para cima, depois solte a alavanca de segurança (1).
6. Pressione a coluna de direção no sentido da parte de cima, até esta encaixar.

## **Utilização**

### **Condução, travagem (fig. F)**

- Colocar uma perna na parte de cima (12) e, com a outra perna, impulsionar o artigo através de empurrões regulares. A trotinete pode ser controlada ao mover o guiador, ao deslocar o peso corporal ou através da combinação das duas atividades.
- Usar o travão (13) para a travagem.

## Manutenção

### Troca das rodas (fig. G)

#### Importante!

Tenha em atenção os dados técnicos.

**As rodas com outro diâmetro podem alterar as características de condução e pôr em perigo o utilizador.**

**Não utilize as rodas se não as conseguir montar corretamente. Nunca monte rodas maiores do que as rodas originais do artigo.**

As rodas estão sujeitas a desgaste. Este desgaste depende de diversos fatores, como por exemplo, do pavimento, do tamanho e peso do utilizador, das condições meteorológicas, do material das rodas e da sua dureza. Por isso, é necessário trocá-las ocasionalmente.

- Solte os parafusos do eixo (14) com duas chaves Allen tamanho 5 (não incluídas no material fornecido).
- Retire os parafusos do eixo e remova a roda.
- Monte a nova roda (15) e fixe-a com os parafusos do eixo.

**Nota:** Volte a empurrar as duas peças de plástico (18) na parte de cima (12), antes de colocar a nova roda (fig. I).

#### Após a troca:

**Se, após a troca, a roda raspar nos lados, não use a roda!**

**Certifique-se de que todos os parafusos ainda estão bem firmes após os primeiros minutos de utilização e se nenhum se soltou nem afrouxou.**

**Aperte novamente a roda para garantir que se move suavemente e que os rolamentos não fazem barulho.**

### Troca dos rolamentos (fig. H)

- Desmonte as rodas (15) tal como descrito.
- Pressione um rolamento para fora, pressionando no separador (16) com uma chave Allen e remova o separador.
- Pressione o outro rolamento (17) para fora, pressionando com uma chave Allen.

- Pressione um novo rolamento para dentro. Vire a roda, coloque o separador e, em seguida, insira um segundo rolamento.
- Volte a fixar as rodas.

## Armazenamento e limpeza

Após a utilização do artigo, recomendamos que o limpe muito bem e o seque.

Remova pedras pequenas ou outros objetos que possam ficar presos nas rodas.

Secar os rolamentos de esferas molhados ou húmidos com um pano limpo. Lubrifique os rolamentos com um lubrificante para rolamentos adequado, para evitar a formação de ferrugem. Guarde sempre o artigo num local seco.

## Instruções para a eliminação



O símbolo representado indica que este aparelho está sujeito ao disposto na diretiva

2012/19/UE. Esta diretiva

refere que não deve eliminar este aparelho, no fim da respetiva vida útil, juntamente com o lixo doméstico normal, mas entregá-lo em centros de recolha, centros de reciclagem ou empresas de eliminação estabelecidos para tal. Proteja o ambiente e proceda a uma eliminação correta. As pilhas/baterias não devem ser eliminadas juntamente com o lixo doméstico. Podem conter metais pesados tóxicos e devem ser submetidas a um tratamento de resíduos perigosos. Os símbolos químicos dos metais pesados são os seguintes: Cd = cádmio, Hg = mercúrio, Pb = chumbo. Por conseguinte, elimine as pilhas/baterias recarregáveis usadas ou defeituosas num ponto de recolha municipal, em conformidade com o Regulamento (UE) n.º 2023/1542.



Consulte a sua câmara municipal ou a sua junta de freguesia para obter outras informações para a eliminação do aparelho fora de uso. Elimine o aparelho e a embalagem de forma ambientalmente correta. Mantenha os materiais da embalagem (como, por ex. saco de película) fora do alcance das crianças.



No momento da separação de resíduos, tenha em atenção a identificação do material de embalagem, a qual é composta por abreviaturas (a) e números (b) com o seguinte significado: 1-7: plásticos / 20-22: papel e cartão / 80-98: materiais compostos.

O artigo e os materiais de embalagem são recicláveis, como tal, elimine-os de forma separada com vista a um melhor tratamento de resíduos.

## **Indicações sobre a garantia e o processamento de serviço**

O artigo foi produzido com grande cuidado e sob controlo permanente. A DELTA-SPORT HANDELSKONTOR GmbH concede aos consumidores finais deste artigo três anos de garantia a partir da data de compra (prazo de garantia) de acordo com as seguintes disposições. A garantia aplica-se apenas a defeitos de material e de fabrico. A garantia não se aplica a peças que estejam sujeitas a desgaste normal e que, por isso, são consideradas peças de desgaste (por ex. pilhas), nem a peças quebráveis, como interruptores ou peças fabricadas em vidro. São excluídos qualquer direitos a esta garantia, caso o artigo seja usado de forma incorreta ou abusiva ou fora do âmbito da disposição prevista ou do âmbito de utilização previsto ou em caso de desrespeito das especificações do manual de operação, exceto se o consumidor final comprovar a existência de um defeito de material ou fabrico que não esteja relacionado com as circunstâncias acima mencionadas.

Os direitos de garantia apenas podem ser acionados dentro do prazo da garantia com a apresentação do comprovativo de compra original. Por esse motivo, deverá guardar o comprovativo de compra original. O prazo de garantia não é alargado em caso de eventuais reparações ao abrigo da garantia, termos legais de garantia ou carência. O mesmo se aplica a peças substituídas ou reparadas.

No caso de reclamações, contacte primeiro a linha de apoio indicada a seguir ou entre em contacto connosco por e-mail. Se for um caso de pedido de garantia, o artigo será reparado gratuitamente, substituído ou o valor da compra será reembolsado – de acordo com o nosso parecer. Não existem outros direitos decorrentes da garantia.

Os seus direitos legais legítimos, em especial os direitos de garantia perante o fabricante, não são limitados por esta garantia.

Segundo a DL 67/2003, com a troca do aparelho dá-se início a um novo prazo de garantia. Depois de expirada a garantia, eventuais reparações implicam o pagamento de custos.

IAN: 493736\_2504

**(PT)** Assistência Portugal  
Tel.: 800849000  
E-Mail: [deltasport@ididl.pt](mailto:deltasport@ididl.pt)









**FR**  
Cet appareil se recycle

À DÉPOSER EN MAGASIN *ou* À DÉPOSER EN DÉCHÈTERIE

Points de collecte sur [www.quefairedemesdechets.fr](http://www.quefairedemesdechets.fr)  
Privilégiez la réparation ou le don de votre appareil !



**FR**  
À DÉPOSER EN DÉCHÈTERIE

**DELTA-SPORT HANDELSKONTOR GMBH**

Wragekamp 6 • 22397 Hamburg  
GERMANY



11/2025

Delta-Sport-Nr.: KS-13377, KS-13378

11.03.2025 / AM 9:33

IAN 493736\_2504

