

**OWIM GmbH & Co. KG**

Stiftsbergstraße 1  
74167 Neckarsulm  
GERMANY

Model No.: HG11063

Version: 12/2025

IAN 525588\_2507





## ASCHESAUGER / ASH VACUUM CLEANER / ASPIRATEUR DE CENDRES PAS 20 A1

(DE) (AT) (BE) (CH)

### ASCHESAUGER

Bedienungs- und Sicherheitshinweise  
Originalbetriebsanleitung

(GB) (IE)

### ASH VACUUM CLEANER

Operation and safety notes  
Translation of the original instructions

(FR) (BE)

### ASPIRATEUR DE CENDRES

Instructions d'utilisation et consignes de sécurité  
Traduction de la notice originale

(NL) (BE)

### ASZUIGER

Bedienings- en veiligheidsinstructies  
Vertaling van de oorspronkelijke  
gebruiksaanwijzing

(PL)

### ODKURZACZ KOMINKOWY

Wskazówki dotyczące obsługi i bezpieczeństwa  
Tłumaczenie instrukcji oryginalnej

(CZ)

### VYSAVAČ NA POPEL

Pokyny pro obsluhu a bezpečnostní pokyny  
Překlad původního návodu k používání

(SK)

### VYSÁVAČ NA POPOL

Pokyny pre obsluhu a bezpečnostné pokyny  
Preklad pôvodného návodu na použitie

(ES)

### ASPIRADOR DE CENIZA

Instrucciones de utilización y de seguridad  
Traducción del manual original

(DK)

### ASKESUGER

Brugs- og sikkerhedsanvisninger  
Oversættelse af den originale brugsanvisning

(IT)

### BIDONE ASPIRACENERE

Indicazioni per l'uso e per la sicurezza  
Traduzione delle istruzioni originali

(HU)

### HAMUPORSZÍVÓ

Kezelési és biztonsági utalások  
Eredeti használati utasítás fordítása

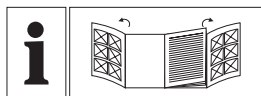

DE/AT/BE/CH	Bedienungs- und Sicherheitshinweise	Seite	5
GB/IE	Operation and safety notes	Page	20
FR/BE	Instructions d'utilisation et consignes de sécurité	Page	33
NL/BE	Bedienings- en veiligheidsinstructies	Pagina	48
PL	Wskazówki dotyczące obsługi i bezpieczeństwa	Strona	62
CZ	Pokyny pro obsluhu a bezpečnostní pokyny	Strana	77
SK	Pokyny pre obsluhu a bezpečnostné pokyny	Strana	90
ES	Instrucciones de utilización y de seguridad	Página	103
DK	Brugs- og sikkerhedsanvisninger	Side	117
IT	Indicazioni per l'uso e per la sicurezza	Pagina	130
HU	Kezelési és biztonsági utalások	Oldal	144

# A

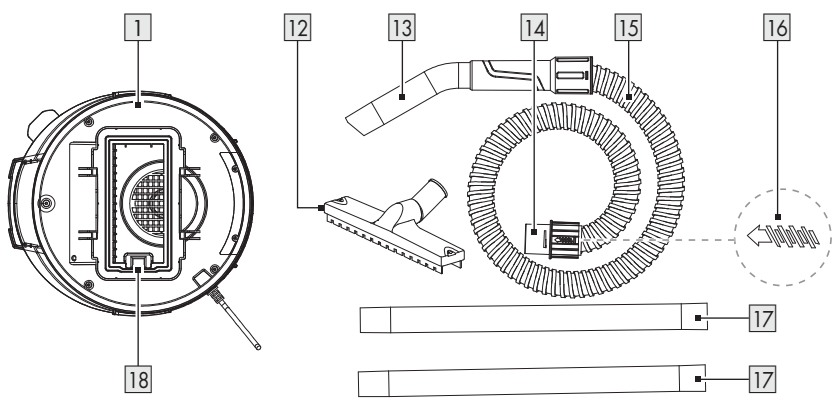
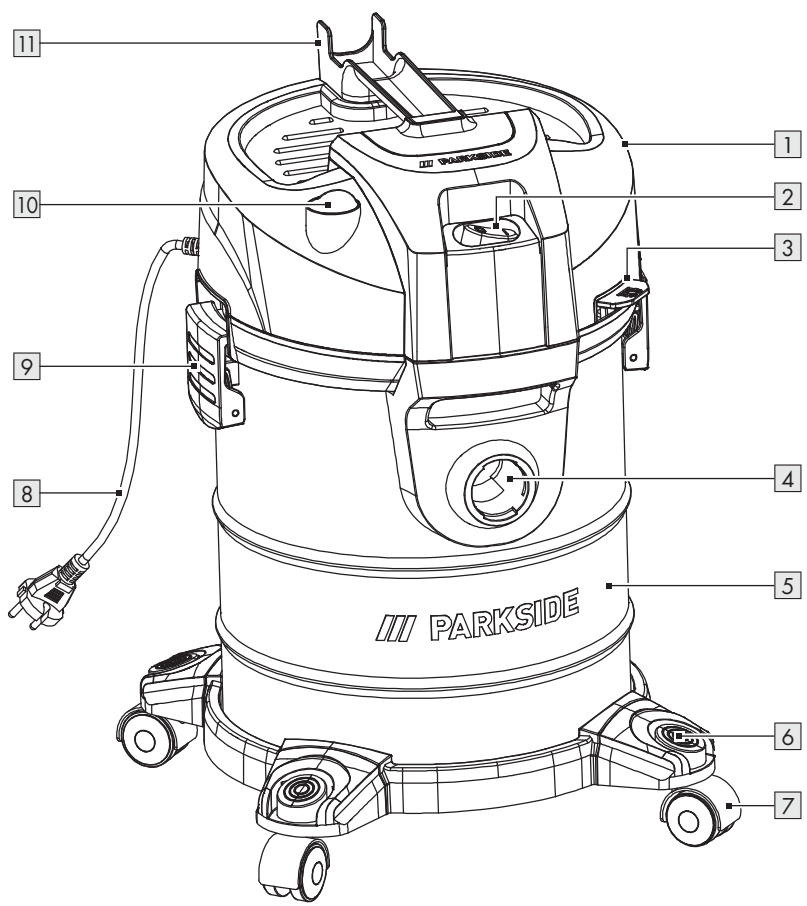

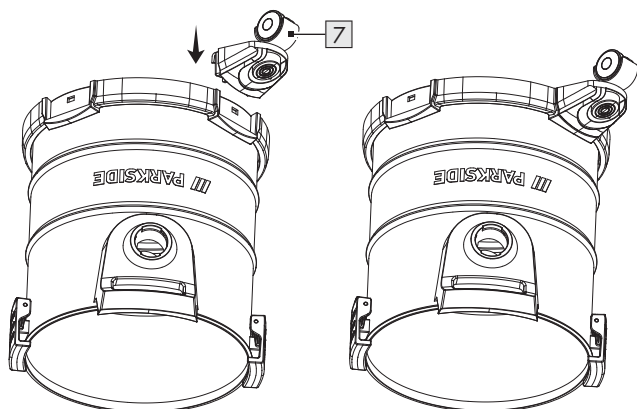
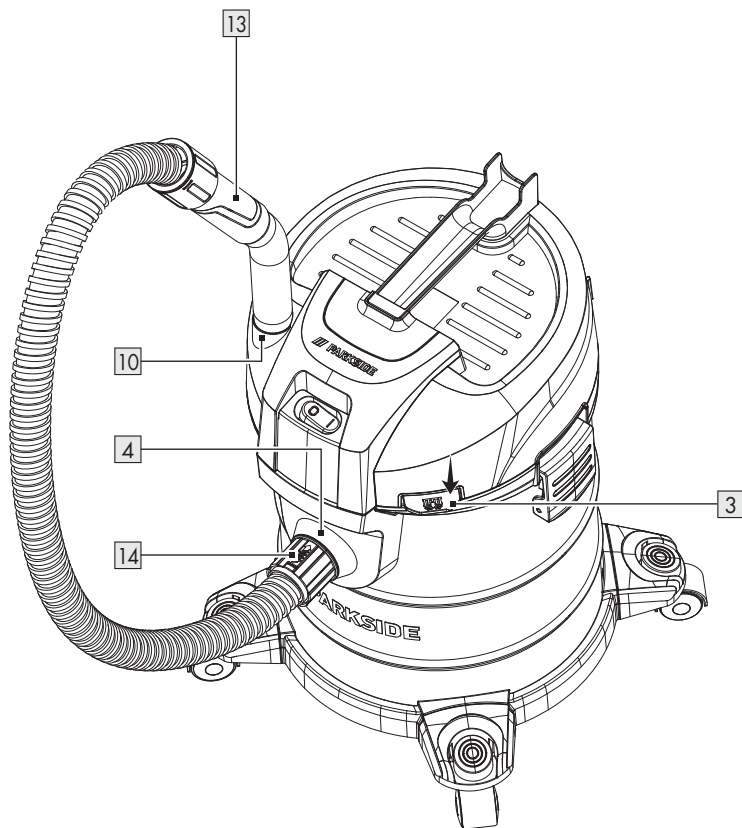
**B****C**

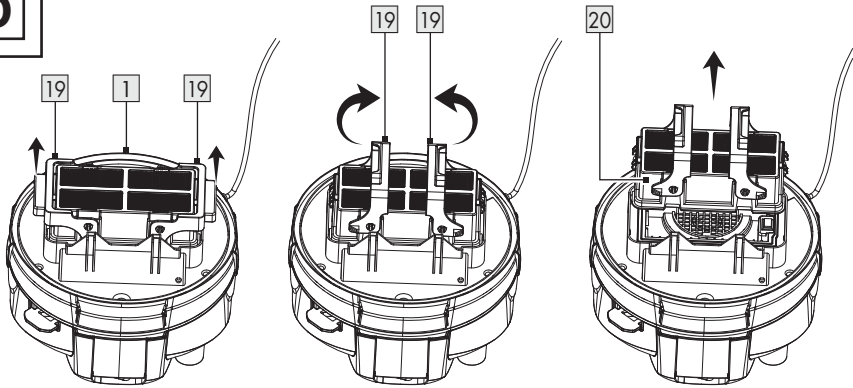
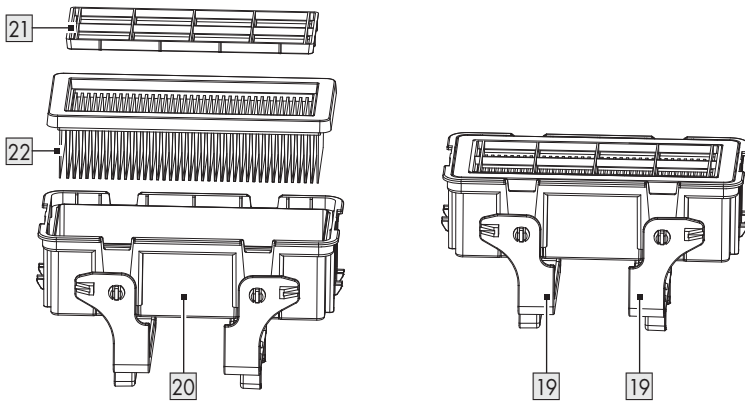
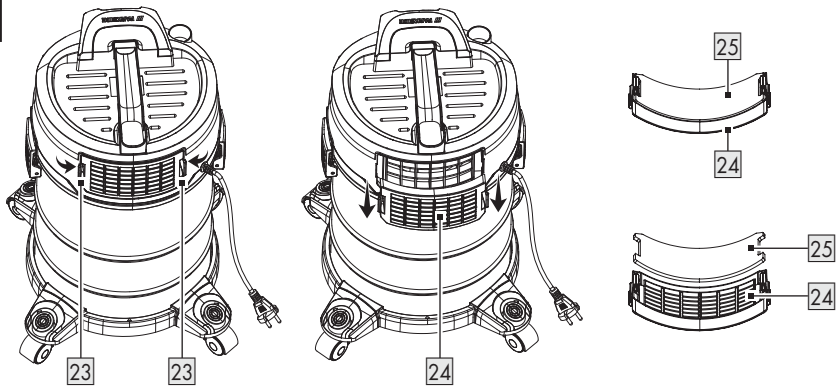
**D****E****F**

**G**

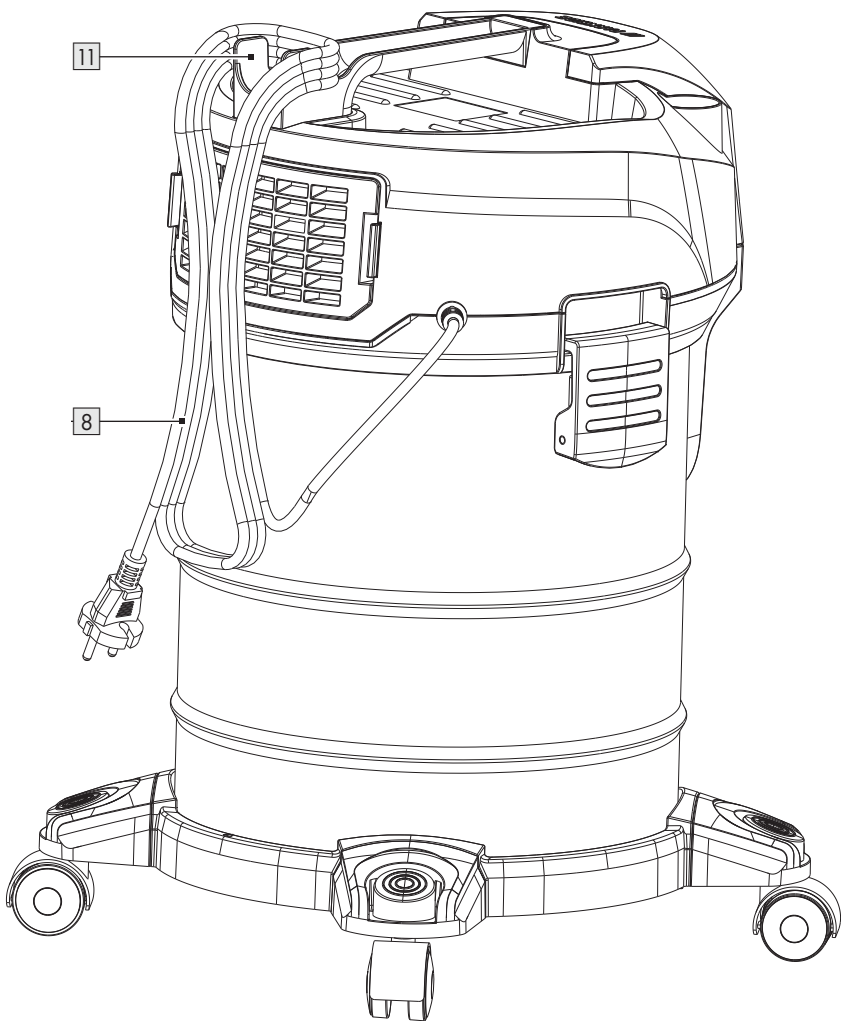

<b>Verwendete Warnhinweise und Symbole</b> .....	Seite	6
<b>Einleitung</b> .....	Seite	7
Bestimmungsgemäßer Gebrauch .....	Seite	7
Lieferumfang .....	Seite	7
Teilebeschreibung .....	Seite	7
Technische Daten .....	Seite	8
Sicherheitsmerkmal .....	Seite	8
<b>Sicherheitshinweise</b> .....	Seite	8
<b>Vor dem ersten Gebrauch</b> .....	Seite	12
<b>Vor dem Gebrauch</b> .....	Seite	12
Schwenkrollen montieren .....	Seite	12
Schlauch verbinden .....	Seite	12
Schlauch abkoppeln .....	Seite	12
Saugrohr anschließen .....	Seite	12
Bodendüse anschließen .....	Seite	13
Bodendüse aufbewahren .....	Seite	13
Behälterdeckel befestigen und abnehmen .....	Seite	13
<b>Bedienung</b> .....	Seite	13
Metallbehälter leeren .....	Seite	13
Faltenfilter reinigen .....	Seite	14
Faltenfilter ersetzen .....	Seite	14
Auslassfilter ersetzen .....	Seite	14
Ersatzteile/Zubehör .....	Seite	15
<b>Aufbewahrung</b> .....	Seite	15
<b>Fehlersuche</b> .....	Seite	15
<b>Transport</b> .....	Seite	16
<b>Reinigung und Pflege</b> .....	Seite	16
<b>Entsorgung</b> .....	Seite	17
<b>Garantie</b> .....	Seite	18
Abwicklung im Garantiefall .....	Seite	18
Service .....	Seite	19

## Verwendete Warnhinweise und Symbole

In der Bedienungsanleitung, auf der Verpackung und auf dem Typenschild werden die folgenden Warnhinweise verwendet:

	Lesen Sie die Bedienungsanleitung!		Verwenden Sie das Produkt nur in trockenen Innenräumen!
	Schalten Sie das Produkt aus und trennen Sie es von der Stromversorgung, bevor Sie Aufsätze austauschen, reinigen und wenn Sie es nicht benutzen!		Keine glühenden Materialien absaugen!
			Keine brennende Asche absaugen!
	<b>GEFAHR!</b> Dieses Symbol mit dem Signalwort „Gefahr“ bezeichnet eine Gefährdung mit einem hohen Risikograd, die, wenn sie nicht vermieden wird, eine schwere Verletzung oder den Tod zur Folge hat.		Nur kalte Asche absaugen, Temperatur max. 40 °C!
			Kein Wasser und keine Flüssigkeiten jeglicher Art absaugen!
	<b>WARNUNG!</b> Dieses Symbol mit dem Signalwort „Warnung“ bezeichnet eine Gefährdung mit einem mittleren Risikograd, die, wenn sie nicht vermieden wird, eine schwere Verletzung oder den Tod zur Folge haben kann.		Gefahr – Risiko eines Stromschlags!
			Symbol für ein Produkt der Schutzklasse II
	<b>VORSICHT!</b> Dieses Symbol mit dem Signalwort „Vorsicht“ bezeichnet eine Gefährdung mit einem niedrigen Risikograd, die, wenn sie nicht vermieden wird, eine geringe oder mäßige Verletzung zur Folge haben kann.		Wechselstrom/-spannung
			Sicherheitshinweise Handlungsanweisungen
	<b>ACHTUNG!</b> Dieses Symbol mit dem Signalwort „Achtung“ zeigt die Gefahr einer möglichen Sachbeschädigung an.		Das CE-Zeichen bestätigt Konformität mit den für das Produkt zutreffenden EU-Richtlinien.

# ASCHESAUGER

## ● Einleitung

Wir beglückwünschen Sie zum Kauf Ihres neuen Produkts. Sie haben sich damit für ein hochwertiges Produkt entschieden. Die Bedienungsanleitung ist Teil dieses Produkts. Sie enthält wichtige Hinweise für Sicherheit, Gebrauch und Entsorgung. Machen Sie sich vor der Benutzung des Produkts mit allen Bedien- und Sicherheitshinweisen vertraut. Benutzen Sie das Produkt nur wie beschrieben und für die angegebenen Einsatzbereiche. Händigen Sie alle Unterlagen bei Weitergabe des Produkts an Dritte mit aus.

## ● Bestimmungsgemäßer Gebrauch

### ⚠️ WARNUNG!

- ▶ „Kalte Asche“ ist Asche, die ausreichend lange erkaltet ist und keine Glutnester mehr enthält. Dies kann festgestellt werden, indem die Asche mit einem metallenen Hilfsmittel durchkämmt wird, bevor das Produkt zum Einsatz kommt. Von der kalten Asche geht keine wahrnehmbare Wärmestrahlung mehr aus.
- ▶ Nur Asche von zulässigen Brennstoffen einsaugen!

- Das Produkt ist zum Entfernen von kalter Asche mit einer Temperatur von nicht mehr als 40 °C und anderen kalten Kleinteilen aus Schornsteinen, Holzkohleöfen, Aschenbechern oder Grillrosten bestimmt.
- Das Produkt ist nicht geeignet zum Absaugen der folgenden Materialien:
  - Flüssigkeiten
  - Ruß und Glut
  - Zement-, Gips- und Kalkstaub
  - Brennbare, explosive oder gesundheitsgefährdende Materialien

– Heizkessel und Ölöfen

- Jede andere Verwendung oder Veränderung des Produkts gilt als nicht bestimmungsgemäß und kann zu Gefahren wie Tod, Körperverletzung und Sachschäden führen. Der Hersteller haftet nicht für Schäden, die durch unsachgemäßen Gebrauch entstehen. Das Produkt ist ausschließlich für den Hausgebrauch bestimmt. Das Produkt ist nicht für den gewerblichen Gebrauch bestimmt.
- Die Bodendüse 12 ist ausschließlich für die Reinigung von Hartböden geeignet. Die Bodendüse ist nicht für die Reinigung von Teppichen geeignet.

## ● Lieferumfang

Prüfen Sie nach dem Auspacken des Produkts, ob die Lieferung vollständig ist und ob alle Teile in gutem Zustand sind. Entfernen Sie vor der Verwendung alle Verpackungsmaterialien.

- 1 Behälterdeckel (inkl. Motorantriebssystem und Gehäuse)
- 1 Metallbehälter
- 1 Schlauch
- 1 Bodendüse
- 2 Saugrohre
- 4 Schwenkrollen
- 1 Faltenfilter mit Abdeckung (vorinstalliert)
- 1 Auslassfilter (vorinstalliert)
- 1 Bedienungsanleitung

## ● Teilebeschreibung

Schlagen Sie vor dem Lesen die Seite mit den Abbildungen auf und machen Sie sich mit allen Funktionen des Produkts vertraut.

### Abb. A

- 1 Behälterdeckel
- 2 Ein-/Aus-Schalter

- 3 Schalter für Filterreinigung
- 4 Sauganschluss mit Aussparung
- 5 Metallbehälter
- 6 Düsenhalter
- 7 Schwenkrolle
- 8 Anschlussleitung mit Netzstecker
- 9 Verriegelung
- 10 Schlauchadapterhalter mit Aussparung
- 11 Leitungshalterung
- 12 Bodendüse
- 13 Schlauchadapter
- 14 Schlauchkupplung
- 15 Schlauch
- 16  (Kupplungsmarkierung)
- 17 Saugrohr (2 Teile)
- 18 Sicherheitsschalter

#### Abb. D

- 19 Bügel (Faltenfiltergehäuse)
- 20 Faltenfiltergehäuse

#### Abb. E

- 21 Faltenfilterabdeckung
- 22 Faltenfilter

#### Abb. F

- 23 Verschlussklammer (Auslassgitter)
- 24 Auslassgitter
- 25 Auslassfilter

### ● Technische Daten

Aschesauger:	<b>PAS 20 A1</b>
Modellnummer:	HG11063
Leistungsaufnahme (Nennwert):	1000 W
Nenningangsspannung:	220–240 V~, 50 Hz
Saugkraft:	17 kPa (170 mbar)
Saugleistung:	27 l/s
Länge der Anschlussleitung:	5 m
Schutzklasse:	II/□
Schlauchlänge:	ca. 1,7 m

### Kapazität des Metallbehälters

Abmessungen:	Ø 28,5 cm × H 33 cm
Bruttovolumen:	20 l

### ● Sicherheitsmerkmal

- Der Sicherheitsschalter 18 an der Unterseite des Behälterdeckels 1 verhindert, dass das Produkt betrieben wird, wenn das Faltenfiltergehäuse 20 nicht installiert ist.



## Sicherheitshinweise

**MACHEN SIE SICH VOR DER VERWENDUNG DES PRODUKTS MIT ALLEN SICHERHEITSHINWEISEN UND GEBRAUCHS-ANWEISUNGEN VERTRAUT! WENN SIE DIESES PRODUKT AN ANDERE WEITERGEBEN, GEBEN SIE AUCH ALLE DOKUMENTE WEITER!**

Im Falle von Schäden aufgrund der Nichteinhaltung dieser Bedienungsanleitung erlischt Ihr Garantieanspruch! Für Folgeschäden wird keine Haftung übernommen! Im Falle von Sach- oder Personenschäden aufgrund einer unsachgemäßen Benutzung oder Nichteinhaltung der Sicherheits-

hinweise wird keine Haftung übernommen!

## **Kinder und Personen mit Einschränkungen**



### **⚠️ WARNUNG!**

### **LEBENS- UND UNFALLGEFAHR FÜR KLEINKINDER UND KINDER!**

Lassen Sie Kinder niemals unbeaufsichtigt mit dem Verpackungsmaterial. Es besteht Erstickungsgefahr durch Verpackungsmaterial. Kinder unterschätzen häufig die Gefahren.

- Dieses Produkt kann von Kindern ab 8 Jahren und darüber sowie von Personen mit verringerten physischen, sensorischen oder mentalen Fähigkeiten oder Mangel an Erfahrung und Wissen benutzt werden, wenn sie beaufsichtigt werden oder bezüglich des sicheren Gebrauchs des Produkts unterwiesen wurden und die daraus resultierenden Gefahren verstehen.

- Kinder dürfen nicht mit dem Produkt spielen.
- Reinigung und Benutzer-Wartung dürfen nicht von Kindern durchgeführt werden, es sei denn, sie sind älter als 8 Jahre und werden beaufsichtigt.

## **Bestimmungsgemäßer Gebrauch**

### **⚠️ WARNUNG!**

### **Verletzungsrisiko!**

Eine unsachgemäße Verwendung kann zu Verletzungen führen. Verwenden Sie das Produkt ausschließlich dieser Anleitung entsprechend. Versuchen Sie nicht, das Produkt in irgendeiner Weise zu verändern.

## **Elektrische Sicherheit**

### **⚠️ GEFAHR!**

### **Stromschlagrisiko!**

Versuchen Sie nicht, das Produkt selbst zu reparieren. Im Fall einer Fehlfunktion dürfen Reparaturen ausschließlich von qualifiziertem Personal durchgeführt werden.

### **⚠️ WARNUNG!**

### **Stromschlagrisiko!**

Tauchen Sie die elektrischen Teile des Produkts nicht in Wasser oder andere Flüssigkeiten ein. Halten Sie das Produkt niemals unter fließendes Wasser.

**⚠️ WARNUNG!**

**Stromschlagrisiko!**

Verwenden Sie kein beschädigtes Produkt. Trennen Sie das Produkt von der Stromversorgung und wenden Sie sich an Ihren Händler, wenn es beschädigt ist.

**⚠️ WARNUNG!**

**Stromschlagrisiko!**

Bedienen Sie das Produkt nicht mit nassen Händen oder wenn Sie auf einem nassen Fußboden stehen.

**⚠️ WARNUNG!**

**Verletzungsrisiko!**

Schalten Sie das Produkt aus und trennen Sie es von der Stromversorgung, bevor Sie Reinigungsarbeiten durchführen und wenn das Produkt nicht in Verwendung ist.

- Verwenden Sie das Produkt nicht mehr, wenn es fallen gelassen wurde.
- Vor dem Anschließen des Netzsteckers an die Stromversorgung: Achten Sie darauf, dass die Nennspannung am Typenschild des Produkts mit der Netzspannung Ihrer Stromversorgung übereinstimmt.
- Überprüfen Sie den Netzstecker und die Anschlussleitung regelmäßig auf Schäden. Wenn die Anschlussleitung beschädigt ist, muss sie vom Hersteller, seinem Kundendienst oder ähnlich qualifizierten Personen ersetzt werden, um Gefahren zu vermeiden.
- Schützen Sie die Anschlussleitung vor Schäden. Lassen Sie sie nicht über scharfe Kanten hängen und quetschen oder biegen Sie sie nicht. Halten Sie die Anschlussleitung von heißen Oberflächen und offenen Flammen fern.

## Bedienung

### ⚠ **WARNUNG!**

#### **Verletzungsrisiko!**

Verwenden Sie das Produkt niemals zum Absaugen von

- Wasser und anderen Flüssigkeiten,
  - brennender Asche,
  - jeglichem Material mit einer Temperatur über 40 °C,
  - Glut.
- Ziehen Sie den Netzstecker aus der Steckdose
    - wenn eine Fehlfunktion auftritt,
    - bevor Sie Zubehörteile aufsetzen/wechseln,
    - bevor Sie das Produkt reinigen,
    - wenn Sie das Produkt für längere Zeit nicht verwenden,
    - während eines Gewitters und
    - nach jeder Verwendung.
  - Ziehen Sie am Netzstecker und nicht an der Anschlussleitung, um den Stecker aus der Steckdose zu ziehen.
  - Defekte Teile müssen immer gegen Original-Ersatzteile ersetzt werden.

- Decken Sie während des Betriebs nicht die Lüftungsschlitze ab. Risiko einer Überhitzung und Schäden am Produkt.
- Das Produkt verfügt über eine Temperatursicherung, die bei Überhitzung automatisch die Stromzufuhr unterbricht. Falls diese Sicherheitsvorrichtung das Produkt ausgeschaltet hat, ziehen Sie den Netzstecker aus der Steckdose und lassen Sie das Produkt abkühlen. Sobald sich das Produkt abgekühlt hat, können Sie den Netzstecker wieder in die Steckdose stecken und das Produkt normal verwenden.

## Reinigung und Lagerung

### ⚠ **WARNUNG! Verletzungs-**

**risiko!** Trennen Sie das Produkt von der Stromversorgung, bevor Sie es reinigen oder wenn es nicht in Verwendung ist.

- Schützen Sie Produkt, Anschlussleitung und Netzstecker vor Staub, direkter Sonneneinstrahlung, Tropf- und Spritzwasser.

- Lagern Sie das Produkt an einem kühlen, trockenen Ort, geschützt vor Feuchtigkeit und außerhalb der Reichweite von Kindern.
- Schützen Sie das Produkt vor Hitze. Stellen Sie das Produkt nicht in der Nähe von offenen Flammen oder Hitzequellen wie Öfen oder Heizgeräten auf.

### ● Vor dem ersten Gebrauch

#### **⚠️ WARNUNG!**

- ▶ Das Produkt und die Verpackung sind kein Kinderspielzeug! Kinder dürfen nicht mit Plastiktüten, Folien und Kleinteilen spielen! Es besteht Verschluckungs- und Erstickungsgefahr!

- Packen Sie alle Teile aus und entfernen Sie alle Verpackungsmaterialien.
- Vergewissern Sie sich, dass der Lieferumfang vollständig und unbeschädigt ist. Wenn Sie feststellen, dass Teile fehlen oder beschädigt sind, verwenden Sie das Produkt nicht und wenden Sie sich an Ihren Händler.
- Die Verwendung eines unvollständigen oder beschädigten Produkts stellt eine Gefahr für Personen und Gegenstände dar.

### ● Vor dem Gebrauch

#### ● Schwenkrollen montieren

Abb. B

1. Stellen Sie den Metallbehälter **5** auf den Kopf, sodass dessen Boden nach oben zeigt.
2. Setzen Sie die Schwenkrollen **7** in die Aussparungen am Rand des Bodens des Metallbehälters **5** ein. Die Schwenkrollen müssen hörbar einrasten.
3. Stellen Sie sicher, dass die Schwenkrollen **7** sich frei drehen lassen.

#### ● Schlauch verbinden

1. Richten Sie  **16** an der Aussparung im Sauganschluss **4** aus.
2. Schieben Sie die Schlauchkupplung **14** ganz in den Sauganschluss **4**.
3. Drehen Sie die Schlauchkupplung **14** im Uhrzeigersinn, bis sie vollständig eingerastet ist.
4. Prüfen Sie, ob der Schlauch **15** korrekt installiert ist, indem Sie leicht an der Schlauchkupplung **14** ziehen. Der Schlauch ist korrekt installiert, wenn die Schlauchkupplung sich nicht bewegt.

#### ● Schlauch abkoppeln

- Schlauch **15** vom Sauganschluss **4** abkoppeln: Drehen Sie die Schlauchkupplung **14** entgegen dem Uhrzeigersinn. Ziehen Sie die Schlauchkupplung heraus.

#### ● Saugrohr anschließen

#### **HINWEIS**

- ▶ Das Saugrohr **17** dient zur Erweiterung des Arbeitsbereichs.

- Stecken Sie das breite Ende von einem Saugrohr **17** in den Schlauchadapter **13**.
- Optional: Verbinden Sie das zweite Saugrohr **17** mit dem ersten Saugrohr.

## ● Bodendüse anschließen

### HINWEIS

- ▶ Die Bodendüse [12] ist ausschließlich für die Reinigung von Hartböden geeignet. Die Bodendüse ist nicht für die Reinigung von Teppichen geeignet.

- Stecken Sie das breite Ende der Bodendüse [12] in den Schlauchadapter [13] oder das Saugrohr [17].

## ● Bodendüse aufbewahren

- Schieben Sie die Bodendüse [12] in den Düsenhalter [6] an einer der Schwenkrollen [7].

## ● Behälterdeckel befestigen und abnehmen

- Behälterdeckel [1] befestigen:
  - Setzen Sie den Behälterdeckel auf den Metallbehälter [5].
  - Befestigen Sie den Behälterdeckel [1] mit den Verriegelungen [9].
- Behälterdeckel [1] abnehmen:
  - Lösen Sie die Verriegelungen [9].
  - Heben Sie den Behälterdeckel [1] vom Metallbehälter [5] ab.

## ● Bedienung

### ⚠ WARNUNG! Verletzungsrisiko!

- ▶ Saugen Sie keine glühenden Materialien auf. Auch Material, das von außen aussieht, als sei es abgekühlt, kann im Inneren noch sehr heiß sein. Heißes abgesaugtes Material kann sich im Luftstrom wieder entzünden.
- ▶ Heiße Asche sollte nicht mit Wasser gelöscht werden, da der plötzliche Temperaturunterschied zu Rissen im Kamin führen kann.

### ⚠ WARNUNG! Verletzungsrisiko!

- ▶ Warten Sie mindestens 24 Stunden, bevor Sie einen Kamin absaugen, um sicherzustellen, dass das Feuer erloschen und die Asche abgekühlt ist.

### HINWEIS

- ▶ Stellen Sie den Ein-/Aus-Schalter [2] auf **O**, bevor Sie das Produkt mit einer geeigneten Steckdose verbinden.

1. Stecken Sie den Netzstecker [8] in eine geeignete Steckdose.
2. Produkt einschalten: Stellen Sie den Ein-/Aus-Schalter [2] auf **I**.
3. Produkt ausschalten: Stellen Sie den Ein-/Aus-Schalter [2] auf **O**.

## ● Metallbehälter leeren

### ⚠ WARNUNG!



- ▶ Schalten Sie das Produkt immer aus und ziehen Sie den Netzstecker [8] aus der Steckdose, bevor Sie Inspektionen durchführen, Zubehör installieren oder Einstellungen vornehmen!

### ⚠ WARNUNG!

- ▶ Leeren und reinigen Sie das Produkt vor und nach dem Gebrauch, um die Ansammlung von Materialien zu vermeiden, die ein Brandrisiko im Produkt darstellen könnten.

- Entfernen Sie den Behälterdeckel [1] vom Metallbehälter [5] (siehe „Behälterdeckel befestigen und abnehmen“). Leeren Sie den Metallbehälter.

## ● Faltenfilter reinigen

Abb. C

### HINWEIS

- ▶ Reinigen Sie den Faltenfilter **22** nach jedem Gebrauch, um die volle Saugleistung des Produkts zu erhalten.

1. Verbinden Sie die Schlauchkupplung **14** mit dem Sauganschluss **4**.
2. Stecken Sie den Schlauchadapter **13** in den Schlauchadapterhalter **10**.
3. Stecken Sie den Netzstecker **8** in eine geeignete Steckdose.
4. Stellen Sie den Ein-/Aus-Schalter **2** auf **I**.
5. Halten Sie den Schalter für die Filterreinigung **3** 3× jeweils ca. 4 Sekunden lang gedrückt. Dadurch wird Luft durch den Faltenfilter **22** geblasen.

## ● Faltenfilter ersetzen

Abb. D, E

### ⚠ WARNUNG!

- ▶ Überprüfen Sie den Faltenfilter **22** regelmäßig auf Beschädigungen und Deformierung. Ein beschädigter oder deformierter Faltenfilter lässt sich nicht reinigen und muss ersetzt werden. Dies ist notwendig, um die Funktionsfähigkeit des Produkts aufrechtzuerhalten und das Produkt vor Beschädigungen zu bewahren.
- ▶ Verwenden Sie nur Ersatzfilter von Lidl oder autorisierten Fachhändlern. Filter, die nicht mit dem Produkt kompatibel sind, können zu Verletzungen und Produktschäden führen.

### HINWEIS

- ▶ Das Faltenfiltergehäuse **20** muss den Sicherheitsschalter **18** herunterdrücken. Sonst ist das Produkt nicht funktionsfähig.

1. Stellen Sie den Ein-/Aus-Schalter **2** auf **O**.
2. Ziehen Sie den Netzstecker **8** aus der Steckdose.
3. Nehmen Sie den Behälterdeckel **1** vom Metallbehälter **5** ab (siehe „Behälterdeckel befestigen und abnehmen“).
4. Drehen Sie den Behälterdeckel **1** um.
5. Klappen Sie beide Bügel **19** des Faltenfiltergehäuses **20** nach oben.
6. Heben Sie das Faltenfiltergehäuse **20** vom Behälterdeckel **1** ab.
7. Entnehmen Sie die Faltenfilterabdeckung **21** vom Faltenfilter **22**.
8. Entnehmen Sie den Faltenfilter **22** aus dem Faltenfiltergehäuse **20**.
9. Setzen Sie den neuen Faltenfilter **22** in das Faltenfiltergehäuse **20** ein.
10. Setzen Sie die Faltenfilterabdeckung **21** auf den Faltenfilter **22**.
11. Setzen Sie das Faltenfiltergehäuse **20** auf den Boden des Behälterdeckels **1**.
12. Klappen Sie beide Bügel **19** des Faltenfiltergehäuses **20** nach unten. Das Faltenfiltergehäuse ist fixiert, sobald Sie ein Klickgeräusch hören.

## ● Auslassfilter ersetzen

Abb. F

1. Stellen Sie den Ein-/Aus-Schalter **2** auf **O**.
2. Ziehen Sie den Netzstecker **8** aus der Steckdose.
3. Drücken Sie die Verschlussklammern **23** an der linken und rechten Seite des Auslassgitters **24** nach innen, um das Auslassgitter zu öffnen.
4. Nehmen Sie den Auslassfilter **25** heraus.
5. Setzen Sie einen neuen Auslassfilter **25** ein.

6. Setzen Sie das Auslassgitter **24** wieder ein.

### ● Ersatzteile/Zubehör

- Kunden können kompatible Ersatzteile und Zubehör über [www.optimex-shop.com](http://www.optimex-shop.com) beziehen.
- Sie können Bestellungen nur online aufgeben.
- Halten Sie die Bestellnummer für Ihre Bestellung bereit.
- Wenden Sie sich für weitere Informationen an die Lidl-Service-Hotline (siehe „Service“).

Teil	Bestellnummer
Schlauchadapter <b>13</b> und Schlauch <b>15</b>	99952558801
Saugrohr <b>17</b>	99952558802
Faltenfilter <b>22</b>	99952558803

### ● Aufbewahrung

- Die Temperatur für die Langzeitlagerung (länger als 3 Monate) sollte zwischen +10 °C und +30 °C bei einer relativen Luftfeuchtigkeit von nicht mehr als 60 % liegen.
- Stellen Sie den Ein-/Aus-Schalter **2** auf **O**. Ziehen Sie den Netzstecker **8** aus der Steckdose. Lassen Sie das Produkt abkühlen.
- Reinigen Sie das Produkt (siehe „Reinigung und Pflege“).
- Wickeln Sie die Anschlussleitung **8** um die Leitungshalterung **11** (Abb. G).
- Lagern Sie das Produkt und sein Zubehör an einem dunklen, trockenen, frostfreien und gut belüfteten Ort.
- Lagern Sie das Produkt immer an einem für Kinder unzugänglichen Ort.

### ● Fehlersuche

Störung	Mögliche Ursache	Maßnahme
Das Produkt funktioniert nicht.	Der Netzstecker <b>8</b> ist nicht mit der Stromversorgung verbunden.	Stecken Sie den Netzstecker <b>8</b> in eine geeignete Steckdose.
Die Saugleistung ist reduziert und das Produkt saugt keinen Schmutz.	Der Metallbehälter <b>5</b> ist voll.	Entleeren Sie den Metallbehälter <b>5</b> (siehe „Metallbehälter leeren“).
	Der Luftweg ist blockiert.	Prüfen Sie die folgenden Teile auf Verstopfungen und entfernen Sie die Verstopfungen: <b>5</b> Metallbehälter <b>12</b> Bodendüse <b>15</b> Schlauch
	Der Faltenfilter <b>22</b> ist verstopft.	Reinigen Sie den Faltenfilter <b>22</b> (siehe „Faltenfilter reinigen“).

Störung	Mögliche Ursache	Maßnahme
Die Saugleistung ist auch nach der Reinigung des Faltenfilters <b>22</b> reduziert.	Der Faltenfilter <b>22</b> ist beschädigt.	Ersetzen Sie den Faltenfilter <b>22</b> (siehe „Faltenfilter ersetzen“).
Das Produkt ist überhitzt.	Der Faltenfilter <b>22</b> ist verstopft.	Reinigen Sie den Faltenfilter <b>22</b> (siehe „Faltenfilter reinigen“).
	Der Auslassfilter <b>25</b> ist verstopft.	Entfernen Sie die Verstopfung vom Auslassfilter <b>25</b> oder ersetzen Sie den Auslassfilter (siehe „Auslassfilter ersetzen“).
Es tritt Staub aus dem Produkt aus.	Der Behälterdeckel <b>1</b> wurde nicht korrekt montiert.	Bringen Sie den Behälterdeckel <b>1</b> korrekt an (siehe „Behälterdeckel befestigen und abnehmen“).

## ● Transport

- Stellen Sie den Ein-/Aus-Schalter **2** auf **O**. Ziehen Sie den Netzstecker **8** aus der Steckdose. Lassen Sie das Produkt abkühlen.
- Schützen Sie das Produkt vor schweren Stößen oder starken Vibrationen, die beim Transport in Fahrzeugen auftreten können.
- Sichern Sie das Produkt gegen Verrutschen oder Umfallen.

## ● Reinigung und Pflege

### **⚠️ WARNUNG!**



Schalten Sie das Produkt immer aus, ziehen Sie den Netzstecker **8** aus der Steckdose und lassen Sie das Produkt abkühlen, bevor Sie Inspektions-, Wartungs- und Reinigungsarbeiten durchführen!

### **⚠️ ACHTUNG! Risiko von Produktschäden!**

- ▶ Verwenden Sie keine scheuernden, aggressiven Reinigungsmittel, harte Bürsten oder scharfe Gegenstände, um das Produkt oder sein Zubehör zu reinigen.
- ▶ Lassen Sie niemals Flüssigkeiten in das Produkt eindringen.
- Eine regelmäßige und ordnungsgemäße Reinigung trägt zur sicheren Verwendung und zur Verlängerung der Lebensdauer des Produkts bei.
- Halten Sie das Produkt stets sauber, trocken und frei von Öl oder Fett. Befreien Sie das Produkt nach jedem Gebrauch und vor der Lagerung von Staub.
- Reinigen Sie das Produkt mit einem trockenen Tuch. Verwenden Sie eine weiche Bürste für schwer zugängliche Stellen.

- Dieses Produkt enthält keine Teile, die vom Benutzer selbst repariert werden können. Wenden Sie sich an eine autorisierte Servicestelle oder eine ähnlich qualifizierte Person, um es überprüfen und reparieren zu lassen.

## ● **Entsorgung**

Die Verpackung besteht aus umweltfreundlichen Materialien, die Sie über die örtlichen Recyclingstellen entsorgen können.



Beachten Sie die Kennzeichnung der Verpackungsmaterialien bei der Abfalltrennung, diese sind gekennzeichnet mit Abkürzungen (a) und Nummern (b) mit folgender Bedeutung: 1–7: Kunststoffe/20–22: Papier und Pappe/80–98: Verbundstoffe.

### **Produkt:**



Das Produkt inkl. Zubehör, die Anleitung und die Verpackungsmaterialien sind recyclebar und unterliegen einer erweiterten Herstellerverantwortung.

Entsorgen Sie diese getrennt, den abgebildeten Info-tri (Sortierinformation) folgend, für eine bessere Abfallbehandlung. Das Triman-Logo gilt nur für Frankreich.



Möglichkeiten zur Entsorgung des ausgedienten Produkts erfahren Sie bei Ihrer Gemeinde oder Stadtverwaltung.



## **Gerät entsorgen**

Das Symbol der durchgestrichenen Mülltonne bedeutet, dass dieses Gerät am Ende der Nutzungszeit nicht über den Haushaltsmüll entsorgt werden darf. Das Gerät ist bei eingerichteten Sammelstellen, Wertstoffhöfen oder Entsorgungsbetrieben abzugeben. Zudem sind Verreiber von Elektro- und Elektronikgeräten sowie Verreiber von Lebensmitteln zur Rücknahme verpflichtet. LIDL bietet Ihnen Rückgabemöglichkeiten direkt in den Filialen und Märkten an. Rückgabe und Entsorgung sind für Sie kostenfrei. Beim Kauf eines Neugerätes haben Sie das Recht, ein entsprechendes Altgerät unentgeltlich zurückzugeben. Zusätzlich haben Sie die Möglichkeit, unabhängig vom Kauf eines Neugerätes, unentgeltlich (bis zu drei) Altgeräte abzugeben, die in keiner Abmessung größer als 25 cm sind. Bitte löschen Sie vor der Rückgabe alle personenbezogenen Daten. Bitte entnehmen Sie vor der Rückgabe Batterien oder Akkumulatoren, die nicht vom Altgerät umschlossen sind, sowie Lampen, die zerstörungsfrei entnommen werden können und führen diese einer separaten Sammlung zu.

## ● Garantie

Das Produkt wurde nach strengen Qualitätsrichtlinien hergestellt und vor der Auslieferung sorgfältig geprüft. Im Falle von Material- oder Herstellungsfehlern haben Sie gegenüber dem Verkäufer des Produkts gesetzliche Rechte. Ihre gesetzlichen Rechte werden in keiner Weise durch unsere unten aufgeführte Garantie eingeschränkt.

Die Garantie für dieses Produkt beträgt 3 Jahre ab Kaufdatum. Die Garantiezeit beginnt mit dem Kaufdatum. Bewahren Sie den Originalkaufbeleg an einem sicheren Ort auf, da dieses Dokument als Nachweis des Kaufs erforderlich ist.

Alle Schäden oder Mängel, die bereits zum Zeitpunkt des Kaufs vorhanden sind, müssen unverzüglich nach dem Auspacken des Produkts gemeldet werden.

Sollte das Produkt innerhalb von 3 Jahren ab Kaufdatum einen Material- oder Herstellungsfehler aufweisen, werden wir es – nach unserer Wahl – kostenlos für Sie reparieren oder ersetzen. Die Garantiezeit verlängert sich durch einen stattgegebenen Gewährleistungsanspruch nicht. Dies gilt auch für ersetzte und reparierte Teile.

Diese Garantie erlischt, wenn das Produkt beschädigt oder unsachgemäß verwendet oder gewartet wurde.

Die Garantie deckt Material- und Herstellungsfehler ab. Diese Garantie erstreckt sich weder auf Produktteile, die normalem Verschleiß unterliegen, und somit als Verschleißteile gelten (z. B. Batterien, Schläuche, Farbpatronen), noch auf Schäden an zerbrechlichen Teilen, z. B. Schalter oder Teile aus Glas.

## ● Abwicklung im Garantiefall

Um eine schnelle Bearbeitung Ihres Anliegens zu gewährleisten, folgen Sie bitte den folgenden Hinweisen:

Bitte halten Sie für alle Anfragen den Kassenbon und die Artikelnummer (IAN 525588\_2507) als Nachweis für den Kauf bereit.

Die Artikelnummer entnehmen Sie bitte dem Typenschild am Produkt, einer Gravur am Produkt, dem Titelblatt Ihrer Anleitung (unten links) oder dem Aufkleber auf der Rück- oder Unterseite des Produktes.

Sollten Funktionsfehler oder sonstige Mängel auftreten kontaktieren Sie zunächst die nachfolgend benannte Serviceabteilung telefonisch oder per EMAIL.

Ein als defekt erfasstes Produkt können Sie dann unter Beifügung des Kaufbelegs (Kassenbon) und der Angabe, worin der Mangel besteht und wann er aufgetreten ist, für Sie portofrei an die Ihnen mitgeteilte Service Anschrift übersenden.

Auf [parksidediy.com](http://parksidediy.com) können Sie diese und viele weitere Handbücher einsehen und herunterladen. Mit diesem QR-Code gelangen Sie direkt auf [parksidediy.com](http://parksidediy.com). Wählen Sie Ihr Land aus, und suchen Sie über die Suchmaske nach den Bedienungsanleitungen. Mittels Eingabe der Artikelnummer (IAN) 525588\_2507 gelangen Sie zur Bedienungsanleitung für Ihren Artikel.



## ● Service

















- DE** **Service Deutschland**  
Tel.: 08008855300  
Kontaktformular auf *parkside-diy.com*  
**IAN 525588\_2507**
- AT** **Service Österreich**  
Tel.: 0800447750  
Kontaktformular auf *parkside-diy.com*  
**IAN 525588\_2507**
- BE** **Service Belgien**  
Tél.: 080012614  
Kontaktformular auf *parkside-diy.com*  
**IAN 525588\_2507**
- CH** **Service Schweiz**  
Tel.: 0800563601  
Kontaktformular auf *parkside-diy.com*  
**IAN 525588\_2507**



<b>Warnings and symbols used</b> .....	Page	21
<b>Introduction</b> .....	Page	22
Intended use .....	Page	22
Scope of delivery .....	Page	22
Description of parts .....	Page	22
Technical data .....	Page	23
Safety feature .....	Page	23
<b>Safety instructions</b> .....	Page	23
<b>Before first use</b> .....	Page	26
<b>Before use</b> .....	Page	26
Installing the swivel castors .....	Page	26
Connecting the hose .....	Page	26
Disconnecting the hose .....	Page	27
Connecting the suction tube .....	Page	27
Connecting the floor nozzle .....	Page	27
Storing the floor nozzle .....	Page	27
Fixing and removing the container lid .....	Page	27
<b>Operation</b> .....	Page	27
Emptying the metal container .....	Page	27
Cleaning the pleated filter .....	Page	28
Replacing the pleated filter .....	Page	28
Replacing the outlet filter .....	Page	28
Replacement parts/Accessories .....	Page	28
<b>Storage</b> .....	Page	29
<b>Troubleshooting</b> .....	Page	29
<b>Transportation</b> .....	Page	30
<b>Cleaning and care</b> .....	Page	30
<b>Disposal</b> .....	Page	30
<b>Warranty</b> .....	Page	31
Warranty claim procedure .....	Page	31
Service .....	Page	32

## Warnings and symbols used

The following warnings are used in this user manual, on the packaging and on the rating label:

	Read the instruction manual!		Use the product in dry indoor spaces only!
	Switch off the product and disconnect it from the power supply before replacing attachments, cleaning and when not in use!		Do not vacuum incandescent materials!
			Do not vacuum burning ashes!
	<b>DANGER!</b> This symbol in combination with the signal word “Danger“ marks a high-risk hazard that if not prevented could result in death or serious injury.		Only vacuum cold ashes, temperature max. 40 °C!
			Do not vacuum water or any kind of fluid!
	<b>WARNING!</b> This symbol in combination with the signal word “Warning” marks a medium-risk hazard that if not prevented could result in death or serious injury.		Danger – risk of electric shock!
			Symbol for a Protection Class II product
	<b>CAUTION!</b> This symbol in combination with the signal word “Caution” marks a low-risk hazard that if not prevented could result in minor or moderate injury.		Alternating current/voltage
			Safety information Instructions for use
	<b>ATTENTION!</b> This symbol with the signal word “Attention” indicates a possible property damage.		CE mark indicates conformity with relevant EU directives applicable for this product.

# ASH VACUUM CLEANER

## ● Introduction

We congratulate you on the purchase of your new product. You have chosen a high quality product. The instructions for use are part of the product. They contain important information concerning safety, use and disposal. Before using the product, please familiarise yourself with all of the safety information and instructions for use. Only use the product as described and for the specified applications. If you pass the product on to anyone else, please ensure that you also pass on all the documentation with it.

## ● Intended use

### ⚠ WARNING!

- ▶ “Cold ash” is ash cooled down for a sufficient time without any pockets of embers inside. This can be confirmed by scouring the ash for pockets of embers by using metal tools before using the product. Cold ash does not emit any recognizable heat.

- ▶ Vacuum only ashes from admissible fuels!

- This product is intended for removing cold ash with a temperature not higher than 40 °C, and other cold small objects from chimneys, charcoal stoves, ashtrays or barbecue grills.
- The product is not suitable for vacuuming the following materials:
  - Liquids
  - Soot and glowing embers
  - Cement, gypsum and lime dust
  - Any materials that are combustible, explosive or constitute a health hazard
  - Heating boilers and oil-burning ovens

- Any other use or modification of the product are considered improper use and can result in hazards such as death, personal injury and damage. The manufacturer is not liable for any damages caused by improper use. The product is exclusively intended for household use. The product is not intended for commercial use.
- The floor nozzle 12 is only suitable for cleaning hard floors. The floor nozzle is not suitable for cleaning carpets.

## ● Scope of delivery

After unpacking the product, check if the delivery is complete and if all parts are in good condition. Remove all packing materials before use.

- 1 Container lid (includes motor drive system and housing)
- 1 Metal container
- 1 Hose
- 1 Floor nozzle
- 2 Suction tubes
- 4 Swivel castors
- 1 Pleated filter with cover (pre-installed)
- 1 Outlet filter (pre-installed)
- 1 User manual

## ● Description of parts

Before reading, unfold the page containing the illustrations and familiarise yourself with all functions of the product.

### Fig. A

- 1 Container lid
- 2 On/off switch
- 3 Filter cleaning switch
- 4 Vacuum connector with notch
- 5 Metal container
- 6 Nozzle holder
- 7 Swivel castor
- 8 Power cord with power plug
- 9 Latch
- 10 Hose adaptor holder with notch
- 11 Power cord holder

- 12 Floor nozzle
- 13 Hose adaptor
- 14 Hose coupler
- 15 Hose
- 16  (coupler marking)
- 17 Suction tube (2 sections)
- 18 Safety switch

**Fig. D**

- 19 Bracket (pleated filter housing)
- 20 Pleated filter housing

**Fig. E**

- 21 Pleated filter cover
- 22 Pleated filter

**Fig. F**

- 23 Locking clamp (outlet grid)
- 24 Outlet grid
- 25 Outlet filter

● **Technical data**

<b>Ash vacuum cleaner</b>	<b>PAS 20 A1</b>
Model number:	HG11063
Rated input power (power consumption):	1,000 W
Rated input voltage:	220–240 V~, 50 Hz
Suction force:	17 kPa (170 mbar)
Suction rate:	27 l/s
Power cord length:	5 m
Protection class:	II/□
Hose length:	approx. 1.7 m
<b>Metal container capacity</b>	
Size:	Ø 28.5 cm × H 33 cm
Gross volume:	20 l

● **Safety feature**

- The safety switch 18 at the bottom of the container lid 1 prevents the product from being operated when the pleated filter housing 20 is not installed.



**Safety instructions**

**BEFORE USING THE PRODUCT, PLEASE FAMILIARISE YOURSELF WITH ALL OF THE SAFETY INFORMATION AND INSTRUCTIONS FOR USE! WHEN PASSING THIS PRODUCT ON TO OTHERS, PLEASE ALSO INCLUDE ALL THE DOCUMENTS!**

In the case of damage resulting from non-compliance with these operating instructions the warranty claim becomes invalid! No liability is accepted for consequential damage! In the case of material damage or personal injury caused by incorrect handling or non-compliance with the safety instructions, no liability is accepted!

## Children and persons with limitations



### **⚠ WARNING! DANGER OF DEATH AND ACCIDENTS FOR TODDLERS AND CHILDREN!**

Never leave children unsupervised with the packaging material. The packaging material represents a danger of suffocation. Children frequently underestimate the dangers.

- This product can be used by children aged from 8 years and above and persons with reduced physical, sensory or mental capabilities or lack of experience and knowledge if they have been given supervision or instruction concerning use of the product in a safe way and understand the hazards involved.
- Children shall not play with the product.
- Cleaning and user maintenance shall not be made by children unless they are older than 8 and supervised.

## Intended use

**⚠ WARNING! Risk of injury!** Misuse may lead to injury. Use this product solely in accordance with these instructions. Do not attempt to modify the product in any way.

## Electrical safety

**⚠ DANGER! Risk of electric shock!** Never attempt to repair the product yourself. In case of malfunction, repairs are to be conducted by qualified personnel only.

**⚠ WARNING! Risk of electric shock!** Do not immerse the product's electrical components in water or other liquids. Never hold the product under running water.

**⚠ WARNING! Risk of electric shock!** Never use a damaged product. Disconnect the product from the socket outlet and contact your retailer if it is damaged.

**⚠ WARNING! Risk of electric shock!** Do not operate the product with wet hands or while standing on a wet floor.

## **⚠ WARNING! Risk of injury!**

- Turn off the product and disconnect it from the power supply before cleaning and when the product is not in use.
- Do not use the product anymore if it has been dropped.
  - Before connecting the power plug to the power supply: Check that the voltage and the current rating correspond with the power supply details shown on the product's rating label.
  - Regularly check the power plug and the power cord for damages. If the power cord is damaged, it must be replaced by the manufacturer, its service agent or similarly qualified persons in order to avoid a hazard.
  - Protect the power cord against damages. Do not let it hang over sharp edges, do not squeeze or bend it. Keep the power cord away from hot surfaces and open flames.

## **Operation**

### **⚠ WARNING! Risk of injury!**

- Never use the product to absorb
- water and other liquids,
  - burning ashes,
  - any material with a temperature exceeding 40 °C,
  - incandescent materials.
- Disconnect the product from the power supply
    - when a malfunction occurs,
    - before attaching/changing accessories,
    - before cleaning the product,
    - if you will not use the product for a long time,
    - during a thunderstorm and
    - after each use.
  - Disconnect the product from the power supply by pulling the power plug, but not by pulling on the power cord.
  - Defective components must always be replaced by original spare parts.
  - Do not obstruct the ventilation slots during operation. Risk of overheating and damage to the product.

- The product is equipped with a thermal fuse that automatically cuts off the power supply if the product overheats. If this safety product has turned off the product, disconnect the product from the power supply and let the product cool. Once the product has cooled down, you can connect the product with the power supply and use the product normally.

## Cleaning and storage

### **⚠ WARNING! Risk of injury!**

Disconnect the product from the power supply before cleaning work and when not in use.

- Protect the product, its power cord and power plug against dust, direct sunlight, dripping and splashing water.
- Store the product in a cool, dry place, protected from moisture and out of the reach of children.
- Protect the product against heat. Do not place the product close to open flames or heat sources such as stoves or heating appliances.

## ● Before first use

### **⚠ WARNING!**

- ▶ The product and the packaging are not children's toys! Children must not play with plastic bags, sheets and small parts! There is a danger of choking and suffocation!

- Unpack all parts and remove all packaging materials.
- Make sure the delivery contents are complete and free of damage. If you find that parts are missing or damaged, do not use the product and contact your dealer.
- Using an incomplete or damaged product represents a hazard to people and property.

## ● Before use

### ● Installing the swivel castors

Fig. B

1. Turn the metal container **5** upside down so that its base is facing upwards.
2. Insert the swivel castors **7** into the slots at the rim of the metal container's **5** base. The swivel castors must audibly click into place.
3. Ensure that the swivel castors **7** can rotate freely.

### ● Connecting the hose

1. Align  **16** with the notch in the vacuum connector **4**.
2. Push the hose coupler **14** fully into the vacuum connector **4**.
3. Turn the hose coupler **14** in a clockwise direction until it is fully engaged.
4. Check if the hose **15** is installed properly by pulling the hose coupler **14** slightly. If the hose coupler does not move, the hose is connected properly.

## ● Disconnecting the hose

- Disconnecting the hose **15** from the vacuum connector **4**. Rotate the hose coupler **14** in an anti-clockwise direction. Pull out the hose coupler.

## ● Connecting the suction tube

### NOTE

- ▶ The suction tube **17** is used for extending the working range.

- Insert the wide end of one suction tube **17** into the hose adaptor **13**.
- Optional: Connect the second suction tube **17** to the first suction tube.

## ● Connecting the floor nozzle

### NOTE

- ▶ The floor nozzle **12** is only suitable for cleaning hard floors. The floor nozzle is not suitable for cleaning carpets.

- Insert the wide end of the floor nozzle **12** into the hose adaptor **13** or suction tube **17**.

## ● Storing the floor nozzle

- Slide the floor nozzle **12** into the nozzle holder **6** on one of the swivel castors **7**.

## ● Fixing and removing the container lid

- Fixing the container lid **1**:
  - Place the container lid on the metal container **5**.
  - Lock the container lid **1** in place with the latches **9**.
- Removing the container lid **1**:
  - Undo the latches **9**.
  - Lift the container lid **1** off the metal container **5**.

## ● Operation

### ⚠ WARNING! Risk of injury!

- ▶ Do not vacuum incandescent materials. Even material that looks as though it has cooled off on the outside may still be very hot on the inside. Hot extracted material could be set alight again in the air current.
- ▶ Hot ashes should not be purged with water, as the sudden temperature difference can cause ruptures to the chimney.
- ▶ Wait at least 24 hours before vacuuming a fireplace to make sure that the fire has gone out and the ash has cooled down.

### NOTE

- ▶ Set the on/off switch **2** to **O** before connecting the product with a suitable power supply.

1. Connect the power plug **8** with a suitable power supply.
2. Switching the product on: Set the on/off switch **2** to **I**.
3. Switching the product off: Set the on/off switch **2** to **O**.

## ● Emptying the metal container

### ⚠ WARNING!



Always switch the product off and disconnect the power plug **8** from the power supply before performing inspections, installing accessories or making adjustments!

### ⚠ WARNING!

- ▶ Empty and clean the product before and after use to avoid the collection of materials that could pose a fire hazard in the product.

- Remove the container lid **1** from the metal container **5** (see “Fixing and removing the container lid”). Empty the metal container.

## ● Cleaning the pleated filter

Fig. C

### NOTE

- ▶ Clean the pleated filter **22** after each use to preserve the product's full suction power.

1. Connect the hose coupler **14** to the vacuum connector **4**.
2. Insert the hose adaptor **13** into the hose adaptor holder **10**.
3. Connect the power plug **8** with a suitable power supply.
4. Set the on/off switch **2** to I.
5. Press and hold the filter cleaning switch **3** 3x for approx. 4 seconds. This blows air through the pleated filter **22**.

## ● Replacing the pleated filter

Fig. D, E

### ⚠ WARNING!

- ▶ Check the pleated filter **22** regularly for damage and deformation. A damaged or deformed pleated filter cannot be cleaned and must be replaced. This is necessary to maintain the functionality of the product and to protect the product from damage.
- ▶ Only use replacement filters from Lidl or authorized resellers. Filters that are not compatible with the product can lead to injury and product damage.

### NOTE

- ▶ The pleated filter housing **20** must press down the safety switch **18**. Otherwise, the product does not operate.

1. Set the on/off switch **2** to **O**.
2. Disconnect the power plug **8** from the power supply.
3. Remove the container lid **1** from the metal container **5** (see “Fixing and removing the container lid”).
4. Turn over the container lid **1**.
5. Fold both brackets **19** of the pleated filter housing **20** upwards.
6. Lift the pleated filter housing **20** off the container lid **1**.
7. Remove the pleated filter cover **21** from the pleated filter **22**.
8. Remove the pleated filter **22** from the pleated filter housing **20**.
9. Insert the new pleated filter **22** into the pleated filter housing **20**.
10. Place the pleated filter cover **21** onto the pleated filter **22**.
11. Place the pleated filter housing **20** onto the bottom of the container lid **1**.
12. Fold both brackets **19** of the pleated filter housing **20** downwards. The pleated filter housing is fixed once you hear a click sound.

## ● Replacing the outlet filter

Fig. F

1. Set the on/off switch **2** to **O**.
2. Disconnect the power plug **8** from the power supply.
3. Press the locking clamps **23** on the left and right side of the outlet grid **24** inwards to open the outlet grid.
4. Remove the outlet filter **25**.
5. Insert a new outlet filter **25**.
6. Reinstall the outlet grid **24**.

## ● Replacement parts/ Accessories

- Customers can obtain compatible replacement parts and accessories via [www.optimex-shop.com](http://www.optimex-shop.com).
- You can only place orders online.
- Have the order number ready for your order.

- Contact the Lidl service hotline (see "Service") for further information.

Part	Order number
Hose adaptor <b>13</b> and Hose <b>15</b>	99952558801
Suction tube <b>17</b>	99952558802
Pleated filter <b>22</b>	99952558803

## ● **Storage**

- The temperature for long term storage (longer than 3 months) should be between +10 °C and +30 °C with a relative humidity not above 60 %.

## ● **Troubleshooting**

Fault	Possible cause	Action
The product does not work.	The power plug <b>8</b> is not connected to the power supply.	Connect the power plug <b>8</b> with a suitable power supply.
The suction power is reduced and the product does not vacuum any dirt.	The metal container is <b>5</b> full.	Empty the metal container <b>5</b> (see "Emptying the metal container").
	The air path is blocked.	Check the following parts for blockages and remove them:  <b>5</b> Metal container <b>12</b> Floor nozzle <b>15</b> Hose
	The pleated filter <b>22</b> is clogged.	Clean the pleated filter <b>22</b> (see "Cleaning the pleated filter").
The suction power is reduced even after cleaning the pleated filter <b>22</b> .	The pleated filter <b>22</b> is damaged.	Replace the pleated filter <b>22</b> (see "Replacing the pleated filter").

- Set the on/off switch **2** to **O**. Disconnect the power plug **8** from the power supply. Let the product cool down.
- Clean the product (see "Cleaning and care").
- Wrap the power cord **8** around the power cord holder **11** (Fig. G).
- Store the product and its accessories in a dark, dry, frost-free, well-ventilated place.
- Always store the product in a place that is inaccessible to children.

Fault	Possible cause	Action
The product overheats.	The pleated filter <b>22</b> is clogged.	Clean the pleated filter <b>22</b> (see “Cleaning the pleated filter”).
	The outlet filter <b>25</b> is clogged.	Remove the clogging from the outlet filter <b>25</b> or replace the outlet filter (see “Replacing the outlet filter”).
Dust escapes from the product.	The container lid <b>1</b> was not installed correctly.	Install the container lid <b>1</b> correctly (see “Fixing and removing the container lid”).

## ● **Transportation**

- Set the on/off switch **2** to **O**. Disconnect the power plug **8** from the power supply. Let the product cool down.
- Protect the product from any heavy impact or strong vibrations which may occur during transportation in vehicles.
- Secure the product to prevent it from slipping or falling over.

## ● **Cleaning and care**

### **WARNING!**



Always switch the product off, disconnect the power plug **8** from the power supply and let the product cool down before performing inspection, maintenance and cleaning work!

### **ATTENTION! Risk of product damage!**

- ▶ Do not use any abrasive, aggressive cleaners, hard brushes, or sharp objects to clean the product or its accessories.
- ▶ Never let fluids get into the product.

- Regular and proper cleaning will help ensure safe use and prolong the life of the product.
- The product must always be kept clean, dry and free from oil or grease. Remove dust from the product after each use and before storage.
- Clean the product with a dry cloth. Use a soft brush for areas that are hard to reach.
- This product does not contain any parts that can be repaired by the user. Contact an authorized service centre or a similarly qualified person to have it checked and repaired.

## ● **Disposal**

The packaging is made of environmentally friendly materials, which may be disposed of through your local recycling facilities.



Observe the marking of the packaging materials for waste separation, which are marked with abbreviations (a) and numbers (b) with following meaning: 1–7: plastics/20–22: paper and fibreboard/80–98: composite materials.

## Product:



The product incl. accessories, manual and packaging materials are recyclable and are subject to extended producer responsibility.

Dispose them separately, following the illustrated Info-tri (sorting information), for better waste treatment.

The Triman logo is valid in France only.



Contact your local refuse disposal authority for more details of how to dispose of your wornout product.



To help protect the environment, please dispose of the product properly when it has reached the end of its useful life and not in the household waste. Information on collection points and their opening hours can be obtained from your local authority.

## ● Warranty

The product has been manufactured to strict quality guidelines and meticulously examined before delivery. In the event of material or manufacturing defects you have legal rights against the retailer of this product. Your legal rights are not limited in any way by our warranty detailed below.

The warranty for this product is 3 years from the date of purchase. The warranty period begins on the date of purchase. Keep the original sales receipt in a safe location as this document is required as proof of purchase.

Any damage or defects already present at the time of purchase must be reported without delay after unpacking the product.

Should the product show any fault in materials or manufacture within 3 years from the date of purchase, we will repair or replace it – at our choice – free of charge to you. The warranty period is not extended as a result of a claim being granted. This also applies to replaced and repaired parts.

This warranty becomes void if the product has been damaged, or used or maintained improperly.

The warranty covers material or manufacturing defects. This warranty does not cover product parts subject to normal wear and tear, thus considered consumables (e.g. batteries, tubes, cartridges), nor damage to fragile parts, e.g. switches or glass parts.

## ● Warranty claim procedure

So that your request can be processed quickly, please observe the following instructions:

For all inquiries, please have the receipt and item number (IAN 525588\_2507) ready as proof of purchase.

The article number can be taken from the identification label on the product, engraving on the product, the front cover of your manual (at the bottom left), or the sticker on the back or bottom of the product.

If malfunctions or other defects arise, first contact the service department indicated below by phone or email.

You can then send a product recorded as defective to the communicated service address postage-free, making sure to enclose proof of purchase (receipt) and information on the details of the defect and when it occurred.

You can download and view this and numerous other manuals at [parkside-diy.com](http://parkside-diy.com). This QR code takes you directly to [parkside-diy.com](http://parkside-diy.com). Choose your country and use the search screen to search for the operating instructions. Entering the item number (IAN) 525588\_2507 takes you to the operating instructions for your item.



## ● Service

**GB** **Service Great Britain**  
Tel.: 08000518970  
Contact form on [parkside-diy.com](http://parkside-diy.com)  
**IAN 525588\_2507**

**IE** **Service Ireland**  
Tel.: 1800851251  
Contact form on [parkside-diy.com](http://parkside-diy.com)  
**IAN 525588\_2507**



<b>Avertissements et symboles utilisés</b> .....	Page 34
<b>Introduction</b> .....	Page 35
Utilisation conforme aux prescriptions .....	Page 35
Contenu de l'emballage .....	Page 35
Description des pièces .....	Page 36
Données techniques .....	Page 36
Caractéristique de sécurité .....	Page 36
<b>Consignes de sécurité</b> .....	Page 37
<b>Avant la première utilisation</b> .....	Page 40
<b>Avant l'utilisation</b> .....	Page 41
Monter les roulettes pivotantes .....	Page 41
Raccordement du tuyau .....	Page 41
Retrait du tuyau .....	Page 41
Raccorder le tube d'aspiration .....	Page 41
Raccorder la buse de sol .....	Page 41
Ranger la buse de sol .....	Page 41
Fixation et retrait du couvercle de la cuve .....	Page 41
<b>Fonctionnement</b> .....	Page 41
Vidage de la cuve en métal .....	Page 42
Nettoyer le filtre plissé .....	Page 42
Remplacement du filtre plissé .....	Page 42
Remplacer le filtre de sortie .....	Page 43
Pièces de rechange/accessoires .....	Page 43
<b>Rangement</b> .....	Page 43
<b>Dépannage</b> .....	Page 44
<b>Transport</b> .....	Page 44
<b>Nettoyage et entretien</b> .....	Page 44
<b>Mise au rebut</b> .....	Page 45
<b>Garantie</b> .....	Page 45
Faire valoir sa garantie .....	Page 47
Service après-vente .....	Page 47

## Avertissements et symboles utilisés

Les avertissements suivants sont utilisés dans le mode d'emploi, sur l'emballage et sur l'étiquette signalétique :

	Lisez le mode d'emploi !		Utilisez le produit seulement à l'intérieur de locaux secs !
	Éteignez le produit et débranchez-le de l'alimentation électrique, lorsque vous remplacez un accessoire, le nettoyez et lorsqu'il n'est pas utilisé !		Ne pas aspirer de matières incandescentes !
	<b>DANGER !</b> Ce symbole avec ce signal important de « Danger » indique un danger avec un risque élevé de blessures graves ou de mort si la situation dangereuse n'est pas évitée.		Ne pas aspirer de cendres brûlantes !
	<b>AVERTISSEMENT !</b> Ce symbole avec ce signal important d'« Avertissement » indique un danger avec un risque moyen de blessures graves ou de mort si la situation dangereuse n'est pas évitée.		Aspirer uniquement des cendres froides, température 40 °C maxi !
	<b>PRUDENCE !</b> Ce symbole avec ce signal important de « Prudence » indique un danger avec un risque faible de blessures légères à importantes si la situation dangereuse n'est pas évitée.		Ne pas aspirer d'eau ou de liquides qu'importe leur nature !
	<b>ATTENTION !</b> Ce symbole avec la mention « Attention » indique un possible risque de dégâts matériels.		Danger – risque d'électrocution !
			Symbole pour un produit de la classe de protection II
			Courant alternatif/tension alternative
			Consignes de sécurité Instructions de manipulation
			Le sigle CE confirme la conformité aux directives de l'UE applicables au produit.

# **ASPIRATEUR DE CENDRES**

## ● **Introduction**

Nous vous félicitons pour l'achat de votre nouveau produit. Vous avez opté pour un produit de grande qualité. Le mode d'emploi fait partie intégrante de ce produit. Il contient des indications importantes pour la sécurité, l'utilisation et la mise au rebut. Veuillez lire consciencieusement toutes les indications d'utilisation et de sécurité du produit. Ce produit doit uniquement être utilisé conformément aux instructions et dans les domaines d'application spécifiés. Lors d'une cession à tiers, veuillez également remettre tous les documents.

## ● **Utilisation conforme aux prescriptions**

### **⚠ AVERTISSEMENT !**

- ▶ Le terme « cendres froides » se réfère à des cendres qui ont longtemps et suffisamment refroidi et qui ne contiennent plus de braises. Les cendres peuvent être examinées en les ratissant avec un ustensile métallique avant d'utiliser le produit. Des cendres froides ne dégagent pas de chaleur perceptible.
- ▶ Aspirer uniquement des cendres de combustibles autorisés !

- Le produit est prévu pour enlever des cendres froides à une température ne dépassant pas plus de 40 °C et des petits résidus froids des cheminées, grils à charbon de bois, cendriers ou barbecues.

- Le produit n'est pas adapté pour aspirer les matières suivantes :
  - Liquides
  - Suie et braises
  - Poussières de ciment, de plâtre et de chaux
  - Matières inflammables, explosives ou nocives pour la santé
  - Chaudières et poêles à mazout
- Toute autre utilisation ou modification du produit sont considérées comme une utilisation non conforme et peuvent entraîner des risques tels que la mort, des blessures et des dégâts matériels. Le fabricant n'assume aucune responsabilité pour les dommages qui seront causés par une utilisation illicite. Le produit est uniquement destiné à un usage domestique. Ce produit n'est pas conçu à des fins commerciales.
- La buse de sol  est exclusivement conçue pour le nettoyage des sols durs. La buse de sol ne convient pas au nettoyage de tapis.

## ● **Contenu de l'emballage**

Après l'ouverture de l'emballage du produit, vérifiez l'exhaustivité de la livraison et si toutes les pièces sont en bon état. Enlevez tous les matériaux d'emballage avant l'utilisation.

- 1 Couvercle de la cuve (comprenant le dispositif d'entraînement par moteur et le boîtier)
- 1 Cuve en métal
- 1 Tuyau
- 1 Buse de sol
- 2 Tubes d'aspiration
- 4 Roulettes pivotantes
- 1 Filtre plissé avec couvercle (préinstallé)
- 1 Filtre de sortie (préinstallé)
- 1 Mode d'emploi

## ● Description des pièces

Avant de lire, dépliez la page des illustrations et familiarisez-vous avec toutes les fonctionnalités du produit.

### Fig. A

- 1 Couvercle de la cuve
- 2 Interrupteur marche/arrêt
- 3 Bouton pour nettoyage du filtre
- 4 Bouche d'aspiration avec encoche
- 5 Cuve en métal
- 6 Porte-buse
- 7 Roulette pivotante
- 8 Cordon d'alimentation avec fiche secteur
- 9 Verrouillage
- 10 Support pour adaptateur de tuyau avec encoche
- 11 Patte pour rangement du câble
- 12 Buse de sol
- 13 Adaptateur du tuyau
- 14 Raccord du tuyau
- 15 Tuyau
- 16  (repère du raccord)
- 17 Tube d'aspiration (2 pièces)
- 18 Interrupteur de sécurité

### Fig. D

- 19 Étrier (boîtier de filtre plissé)
- 20 Boîtier de filtre plissé

### Fig. E

- 21 Couvercle du filtre plissé
- 22 Filtre plissé

### Fig. F

- 23 Pince de fermeture (grille de sortie)
- 24 Grille de sortie
- 25 Filtre de sortie

## ● Données techniques

Aspirateur de cendres :	<b>PAS 20 A1</b>
Numéro de modèle :	HG11063
Puissance absorbée (valeur nominale) :	1000 W
Tension d'entrée nominale :	220–240 V~, 50 Hz
Puissance d'aspiration :	17 kPa (170 mbar)
Puissance d'aspiration :	27 l/s
Longueur du cordon d'alimentation :	5 m
Classe de protection :	II/□
Longueur de tuyau :	env. 1,7 m
<b>Capacité de la cuve en métal</b>	
Dimensions :	Ø 28,5 cm × H 33 cm
Volume brut :	20 l

## ● Caractéristique de sécurité

- L'interrupteur de sécurité **18** situé sur la partie inférieure du couvercle de la cuve **1** empêche le produit de fonctionner si le boîtier du filtre plissé **20** n'est pas installé.



## Consignes de sécurité

**AVANT D'UTILISER LE PRODUIT, FAMILIARISEZ-VOUS AVEC TOUTES LES CONSIGNES DE SÉCURITÉ ET LES INSTRUCTIONS CONCERNANT SON UTILISATION ! TRANSMETTEZ TOUS LES DOCUMENTS CONCERNANT LE PRODUIT LORSQUE VOUS LE DONNEZ À UN TIERS !**

Dans le cas de dommages résultant du non-respect des instructions du mode d'emploi, le recours à la garantie est annulé ! Toute responsabilité est déclinée en cas de dommages consécutifs ! Aucune responsabilité n'est assumée dans le cas de dommages aux biens et aux personnes résultant d'une utilisation inappropriée ou du non-respect des consignes de sécurité !

## Enfants et personnes atteintes d'un handicap



### **⚠ AVERTISSEMENT ! RISQUE MORTEL ET D'ACCIDENT POUR LES NOURRISSONS ET LES ENFANTS !**

Prière de ne jamais laisser des enfants sans surveillance avec des matériaux d'emballage. Les matériaux d'emballage représentent un risque d'asphyxie. Les enfants sous-estiment souvent les dangers.

- Ce produit peut être utilisé par des enfants de plus de 8 ans et par des personnes ayant des capacités physiques, sensorielles ou mentales limitées ou ayant une expérience et des connaissances réduites, seulement s'ils sont surveillés ou s'ils ont reçu des instructions concernant l'utilisation en toute sécurité du produit et ont compris les risques encourus.
- Les enfants ne doivent pas jouer avec le produit.

- Le nettoyage et l'entretien réalisables par l'utilisateur ne doivent pas être effectués par des enfants à moins qu'ils aient plus de 8 ans et qu'ils soient surveillés.

### **Utilisation conforme aux prescriptions**

#### **⚠ AVERTISSEMENT !**

##### **Risque de blessures !**

Une utilisation non conforme peut provoquer des blessures. Utilisez ce produit uniquement comme décrit dans ce mode d'emploi. N'essayez pas de modifier le produit d'une quelconque manière.

### **Sécurité électrique**

#### **⚠ DANGER ! Risque d'électrocution !**

N'essayez pas de réparer le produit par vous-même. En cas de dysfonctionnement, les réparations doivent être effectuées par de la main d'œuvre qualifiée.

#### **⚠ AVERTISSEMENT !**

##### **Risque d'électrocution !**

Ne plongez jamais les pièces électriques du produit dans de l'eau ou d'autres liquides. Ne maintenez jamais le produit sous l'eau courante.

#### **⚠ AVERTISSEMENT !**

##### **Risque d'électrocution !**

N'utilisez aucun produit endommagé. Débranchez le produit endommagé de l'alimentation électrique et adressez-vous à votre commerçant.

#### **⚠ AVERTISSEMENT !**

##### **Risque d'électrocution !**

N'utilisez pas le produit avec des mains humides ou si vous vous tenez sur un sol humide.

#### **⚠ AVERTISSEMENT !**

##### **Risque de blessures !**

Éteignez le produit et débranchez-le de l'alimentation électrique, avant d'effectuer des travaux de nettoyage et lorsqu'il ne fonctionne pas.

- N'utilisez plus le produit, s'il est tombé.

- Avant de raccorder la fiche de secteur à l'alimentation électrique : Veillez à ce que la tension nominale indiquée sur l'étiquette signalétique du produit corresponde bien à la tension de réseau de votre alimentation en électricité.
- Vérifiez régulièrement l'état de la fiche secteur et du cordon d'alimentation afin de détecter tout dommage éventuel. Si le cordon d'alimentation est endommagé, il doit être remplacé soit par le fabricant ou par son service après-vente ou soit par un personnel qualifié afin d'éviter tout danger.
- Protégez le cordon d'alimentation de tout dommage. Ne le faites pas passer sur des bords tranchants et assurez-vous de ne pas le coincer ou le plier. Conservez le cordon d'alimentation hors de la portée de surfaces chaudes ainsi que des feux et flammes.

## Fonctionnement

### ⚠ **AVERTISSEMENT !**

#### **Risque de blessures !**

N'utilisez jamais le produit pour aspirer

- Eau et autres liquides,
- Cendres brûlantes,
- Une matière avec une température dépassant 40 °C,
- Braises.

- Débranchez la fiche de secteur de la prise de courant
  - Lorsqu'un dysfonctionnement apparaît,
  - Avant de monter/changer d'accessoires,
  - Avant de nettoyer le produit,
  - Si vous n'utilisez pas le produit sur une longue période,
  - Durant un orage et
  - Après chaque utilisation.
- Pour retirer la fiche de secteur de la prise de courant, tirez sur la fiche et non sur le cordon d'alimentation.

- Les pièces défectueuses doivent toujours être remplacées par des pièces de rechange d'origine.
- Ne couvrez jamais les fentes d'aération durant le fonctionnement. Risque d'une surchauffe et d'endommagement du produit.
- Le produit dispose d'un protecteur thermique qui coupe automatiquement l'alimentation électrique en cas de surchauffe. Si ce dispositif de sécurité a éteint le produit, débranchez la fiche de secteur de la prise de courant et laissez le produit refroidir. Dès que le produit a refroidi, vous pouvez rebrancher la fiche de secteur sur la prise de courant et réutiliser le produit normalement.
- Protégez le produit, le cordon d'alimentation et la fiche secteur de la poussière, de la lumière directe du soleil, des projections et des égouttements d'eau.
- Rangez le produit dans un endroit frais et sec, protégé contre l'humidité et hors de la portée des enfants.
- Protégez le produit de la chaleur. Ne posez pas le produit à proximité de flammes ou sources de chaleur comme des fours ou des chauffages.

● **Avant la première utilisation**

**⚠ AVERTISSEMENT !**

- ▶ Le produit et les matériaux d'emballage ne sont pas des jouets pour les enfants ! Les enfants ne sont pas autorisés à jouer avec des sacs en plastique, des films et des petites pièces ! Il existe un danger d'asphyxie et d'ingestion !

**Nettoyage et rangement**

**⚠ AVERTISSEMENT !**

**Risque de blessures !**

Débranchez le produit de l'alimentation électrique avant d'effectuer tout nettoyage et lorsqu'il n'est pas utilisé.

- Déballiez toutes les pièces et retirez tous les matériaux d'emballage.
- Assurez-vous que le contenu de l'emballage est complet et en bon état. Si vous trouvez que des pièces manquent ou sont endommagées, n'utilisez pas le produit et contactez votre commerçant.
- L'utilisation d'un produit incomplet ou endommagé présente un risque pour les biens et les personnes.

## ● Avant l'utilisation

### ● Monter les roulettes pivotantes

Fig. B

1. Retournez la cuve en métal [5] de manière à ce que le fond soit orienté vers le haut.
2. Placez les roulettes pivotantes [7] dans les encoches sur le bord du fond de la cuve en métal [5]. Les roulettes pivotantes doivent s'enclencher de manière audible.
3. Assurez-vous que les roulettes pivotantes [7] tournent librement.

### ● Raccordement du tuyau

1. Orientez  [16] sur l'encoche de la bouche d'aspiration [4].
2. Poussez le raccord du tuyau [14] entièrement dans la bouche d'aspiration [4].
3. Tournez le raccord du tuyau [14] dans le sens des aiguilles d'une montre, jusqu'à ce qu'il soit complètement engagé.
4. Vérifiez si le tuyau [15] est correctement installé en tirant doucement sur le raccord du tuyau [14]. Le tuyau est installé correctement, si le raccord du tuyau ne bouge pas.

### ● Retrait du tuyau

- Débrancher le tuyau [15] de la bouche d'aspiration [4] : Tournez le raccord du tuyau [14] dans le sens inverse des aiguilles d'une montre. Retirez le raccord du tuyau.

### ● Raccorder le tube d'aspiration

#### REMARQUE

- ▶ Le tube d'aspiration [17] sert à élargir la zone de travail.
- Insérez l'extrémité large du tube d'aspiration [17] dans l'adaptateur du tuyau [13].

- Facultatif : Raccordez le deuxième tube d'aspiration [17] au premier tube d'aspiration.

### ● Raccorder la buse de sol

#### REMARQUE

- ▶ La buse de sol [12] est exclusivement conçue pour le nettoyage des sols durs. La buse de sol ne convient pas au nettoyage de tapis.

- Insérez l'extrémité large de la buse de sol [12] dans l'adaptateur de tuyau [13] ou le tube d'aspiration [17].

### ● Ranger la buse de sol

- Insérez la buse de sol [12] dans le porte-buse [6] sur l'une des roulettes pivotantes [7].

### ● Fixation et retrait du couvercle de la cuve

- Fixer le couvercle de la cuve [1] :
  - Placez le couvercle de la cuve sur la cuve en métal [5].
  - Attachez le couvercle de la cuve [1] avec les clips de verrouillage [9].
- Retirer le couvercle de la cuve [1] :
  - Ouvrez les clips de verrouillage [9].
  - Soulevez le couvercle de cuve [1] de la cuve en métal [5].

### ● Fonctionnement

#### ⚠ AVERTISSEMENT ! Risque de blessures !

- ▶ N'aspirez pas de matières incandescentes. Même une matière qui semble être refroidie de l'extérieur peut encore être très chaude à l'intérieur. À cause du flux de l'air, la matière aspirée chaude peut s'enflammer à nouveau.

### **⚠ AVERTISSEMENT ! Risque de blessures !**

- ▶ Les cendres chaudes ne doivent pas être éteintes avec de l'eau, car la différence soudaine de température peut provoquer des fissures dans le foyer.
- ▶ Attendez au moins 24 heures avant d'aspirer dans le foyer ainsi vous pouvez vous assurer que le feu est éteint et que les cendres ont refroidi.

### **REMARQUE**

- ▶ Avant de brancher le produit sur une prise de courant compatible, réglez l'interrupteur marche/arrêt **2** sur **O**.

1. Branchez la fiche secteur **8** sur une prise de courant compatible.
2. Allumer le produit : Positionnez l'interrupteur marche/arrêt **2** sur **I**.
3. Éteindre le produit : Positionnez l'interrupteur marche/arrêt **2** sur **O**.

### **● Vidage de la cuve en métal**

#### **⚠ AVERTISSEMENT !**



Avant d'effectuer des inspections, d'installer des accessoires ou d'effectuer des réglages, éteignez toujours le produit et débranchez la fiche de secteur **8** de la prise de courant !

#### **⚠ AVERTISSEMENT !**

- ▶ Videz et nettoyez le produit avant et après utilisation pour éviter l'accumulation de matières pouvant présenter un risque d'incendie dans le produit.

- Enlevez le couvercle de la cuve **1** fixé sur la cuve en métal **5** (voir « Fixation et retrait du couvercle de la cuve »). Videz la cuve en métal.

### **● Nettoyer le filtre plissé**

Fig. C

#### **REMARQUE**

- ▶ Afin d'obtenir la pleine puissance d'aspiration du produit, nettoyez le filtre plissé **22** après chaque utilisation.

1. Raccorder le raccord de tuyau **14** à la bouche d'aspiration **4**.
2. Insérez l'adaptateur de tuyau **13** dans le support d'adaptateur de tuyau **10**.
3. Branchez la fiche secteur **8** sur une prise de courant compatible.
4. Positionnez l'interrupteur marche/arrêt **2** sur **I**.
5. Appuyez et maintenez enfoncé le bouton pour nettoyage du filtre **3** 3 fois pendant environ 4 secondes à chaque fois. De l'air va passer au travers du filtre plissé **22**.

### **● Remplacement du filtre plissé**

Fig. D, E

#### **⚠ AVERTISSEMENT !**

- ▶ Vérifiez régulièrement que le filtre plissé **22** n'est ni endommagé ni déformé. Un filtre plissé endommagé ou déformé ne peut pas être bien nettoyé et doit être remplacé. Cela est nécessaire afin de maintenir la fonctionnalité du produit et de le protéger contre les dommages.
- ▶ N'utilisez que des filtres de rechange de Lidl ou de revendeurs spécialisés agréés. Les filtres incompatibles avec le produit peuvent causer des blessures et endommager le produit.

## REMARQUE

- ▶ Le boîtier du filtre plissé **20** doit abaisser l'interrupteur de sécurité **18**. Sinon, le produit ne fonctionnera pas.

1. Positionnez l'interrupteur marche/arrêt **2** sur **O**.
2. Débranchez la fiche secteur **8** de la prise.
3. Retirez le couvercle de la cuve **1** de la cuve en métal **5** (voir « Fixation et retrait du couvercle de la cuve »).
4. Retournez le couvercle de la cuve **1**.
5. Rabattez les deux étriers **19** du boîtier du filtre plissé **20** vers le haut.
6. Soulevez le boîtier du filtre plissé **20** du couvercle de la cuve **1**.
7. Retirez le couvercle du filtre plissé **21** du filtre plissé **22**.
8. Retirez le filtre plissé **22** du boîtier du filtre plissé **20**.
9. Placez le nouveau filtre plissé **22** dans le boîtier du filtre plissé **20**.
10. Placez le couvercle du filtre plissé **21** sur le filtre plissé **22**.
11. Placez le boîtier du filtre plissé **20** sur le fond du couvercle de la cuve **1**.
12. Rabattez les deux étriers **19** du boîtier du filtre plissé **20** vers le bas. Le boîtier du filtre plissé est fixé dès que vous entendez un clic.

## ● Remplacer le filtre de sortie

Fig. F

1. Positionnez l'interrupteur marche/arrêt **2** sur **O**.
2. Débranchez la fiche secteur **8** de la prise.
3. Poussez les pinces de fermeture **23** sur les côtés gauche et droit de la grille de sortie **24** vers l'intérieur pour ouvrir la grille de sortie.
4. Retirez le filtre de sortie **25**.
5. Installez un nouveau filtre de sortie **25**.
6. Remettez la grille de sortie **24** en place.

## ● Pièces de rechange/ accessoires

- Les clients peuvent acheter des pièces de rechange et chargeurs compatibles sur [www.optimex-shop.com](http://www.optimex-shop.com).
- Vous ne pouvez passer des commandes qu'en ligne.
- Préparez le numéro de commande pour votre commande.
- Pour plus d'informations, contactez le service d'assistance téléphonique de Lidl (voir « Service après-vente »).

Pièce	Numéro de commande
Adaptateur du tuyau <b>13</b> et tuyau <b>15</b>	99952558801
Tube d'aspiration <b>17</b>	99952558802
Filtre plissé <b>22</b>	99952558803

## ● Rangement

- La température de stockage sur le long terme (plus de 3 mois) doit être comprise entre +10 °C et +30 °C avec une humidité relative ne dépassant pas 60 %.
- Positionnez l'interrupteur marche/arrêt **2** sur **O**. Débranchez la fiche secteur **8** de la prise. Laissez le produit refroidir.
- Nettoyez le produit (voir « Nettoyage et entretien »).
- Enroulez le cordon d'alimentation **8** autour de la patte pour rangement du câble **11** (fig. G).
- Rangez le produit et ses accessoires dans un endroit sombre, sec, hors gel et bien aéré.
- Rangez toujours le produit dans un endroit qui est hors de la portée des enfants.

## ● Dépannage

Dysfonctionnement	Cause possible	Mesure à prendre
Le produit ne fonctionne pas.	La fiche secteur <b>8</b> n'est pas raccordée à l'alimentation électrique.	Branchez la fiche secteur <b>8</b> sur une prise de courant compatible.
La puissance d'aspiration est réduite et le produit n'aspire aucune saleté.	La cuve en métal <b>5</b> est pleine.	Videz la cuve en métal <b>5</b> (voir « Vidage de la cuve en métal »).
	Le passage de l'air est obstrué.	Vérifiez les pièces suivantes pour y détecter des blocages et les supprimer : <b>5</b> Cuve en métal <b>12</b> Buse de sol <b>15</b> Tuyau
	Le filtre plissé <b>22</b> est bouché.	Nettoyez le filtre plissé <b>22</b> (voir « Nettoyer le filtre plissé »).
La puissance d'aspiration est réduite même après le nettoyage du filtre plissé <b>22</b> .	Le filtre plissé <b>22</b> est endommagé.	Remplacez le filtre plissé <b>22</b> (voir « Remplacement du filtre plissé »).
Le produit a surchauffé.	Le filtre plissé <b>22</b> est bouché.	Nettoyez le filtre plissé <b>22</b> (voir « Nettoyer le filtre plissé »).
	Le filtre de sortie <b>25</b> est bouché.	Éliminez l'obstruction du filtre de sortie <b>25</b> ou remplacez le filtre de sortie (voir « Remplacer le filtre de sortie »).
De la poussière sort du produit.	Le couvercle de la cuve <b>1</b> n'a pas été correctement monté.	Fixer correctement le couvercle de la cuve <b>1</b> (voir « Fixation et retrait du couvercle de la cuve »).

## ● Transport

- Positionnez l'interrupteur marche/arrêt **2** sur **O**. Débranchez la fiche secteur **8** de la prise. Laissez le produit refroidir.
- Protégez le produit des chocs violents ou fortes vibrations pouvant survenir lors du transport dans des véhicules.
- Sécurisez le produit contre tout glissement et basculement.

## ● Nettoyage et entretien

### **AVERTISSEMENT !**



Éteignez toujours le produit, débranchez la fiche secteur **8** de la prise de courant et laissez le produit refroidir avant de procéder à des travaux d'inspection, d'entretien ou de nettoyage !

## **⚠ ATTENTION ! Risque de détérioration du produit !**

- ▶ Pour nettoyer le produit et ses accessoires, n'utilisez jamais de produits de nettoyage soit agressifs soit récurants ni de brosses dures ni d'objets pointus.
- ▶ Ne laissez jamais de liquides pénétrer dans le produit.

- Un nettoyage régulier et approprié contribuera à garantir une utilisation sûre et à prolonger la durée de vie du produit.
- Conservez toujours le produit propre, sec et exempt d'huile ou de graisse. Dépoussiérez le produit après chaque utilisation et avant son rangement.
- Nettoyez le produit avec un chiffon sec. Utilisez une brosse douce pour atteindre les endroits difficiles.
- Ce produit ne contient aucune pièce pouvant être réparée par l'utilisateur. Pour faire vérifier et réparer le produit, contactez un service après-vente agréé ou une personne ayant les qualifications nécessaires.

## ● **Mise au rebut**

L'emballage se compose de matières recyclables pouvant être mises au rebut dans les déchetteries locales.



Veillez respecter l'identification des matériaux d'emballage pour le tri sélectif, ils sont identifiés avec des abréviations (a) et des chiffres (b) ayant la signification suivante : 1-7 : plastiques / 20-22 : papiers et cartons / 80-98 : matériaux composite.

## Produit :



Points de collecte sur [www.quefairedemesdechets.fr](http://www.quefairedemesdechets.fr)  
Privilégiez la réparation ou le don de votre appareil !

Le produit ainsi que les accessoires et les matériaux d'emballage sont recyclables et relèvent de la responsabilité élargie du producteur.

Éliminez-les séparément, en suivant l'Infotri illustrée, dans l'intérêt d'un meilleur traitement des déchets.

Le logo Triman n'est valable qu'en France.



● Votre mairie ou votre municipalité vous renseigneront sur les possibilités de mise au rebut des produits usagés.



● Afin de contribuer à la protection de l'environnement, veuillez ne pas jeter votre produit usagé dans les ordures ménagères, mais éliminez-le de manière appropriée. Pour obtenir des renseignements concernant les points de collecte et leurs horaires d'ouverture, vous pouvez contacter votre municipalité.

## ● **Garantie**

### **Article L217-16 du Code de la consommation**

Lorsque l'acheteur demande au vendeur, pendant le cours de la garantie commerciale qui lui a été consentie lors de l'acquisition ou de la réparation d'un bien meuble, une remise en état couverte par la garantie, toute période d'immobilisation d'au moins sept jours vient s'ajouter à la durée de la garantie qui restait à courir. Cette période court à compter de la demande d'intervention de l'acheteur ou de la mise à disposition pour réparation du bien en cause, si cette mise

à disposition est postérieure à la demande d'intervention.

Indépendamment de la garantie commerciale souscrite, le vendeur reste tenu des défauts de conformité du bien et des vices rédhibitoires dans les conditions prévues aux articles L217-4 à L217-13 du Code de la consommation et aux articles 1641 à 1648 et 2232 du Code Civil.

#### **Article L217-4 du Code de la consommation**

Le vendeur livre un bien conforme au contrat et répond des défauts de conformité existant lors de la délivrance.

Il répond également des défauts de conformité résultant de l'emballage, des instructions de montage ou de l'installation lorsque celle-ci a été mise à sa charge par le contrat ou a été réalisée sous sa responsabilité.

#### **Article L217-5 du Code de la consommation**

Le bien est conforme au contrat :

- 1° S'il est propre à l'usage habituellement attendu d'un bien semblable et, le cas échéant :
  - s'il correspond à la description donnée par le vendeur et posséder les qualités que celui-ci a présentées à l'acheteur sous forme d'échantillon ou de modèle ;
  - s'il présente les qualités qu'un acheteur peut légitimement attendre eu égard aux déclarations publiques faites par le vendeur, par le producteur ou par son représentant, notamment dans la publicité ou l'étiquetage ;
- 2° Ou s'il présente les caractéristiques définies d'un commun accord par les parties ou être propre à tout usage spécial recherché par l'acheteur, porté à la connaissance du vendeur et que ce dernier a accepté.

#### **Article L217-12 du Code de la consommation**

L'action résultant du défaut de conformité se prescrit par deux ans à compter de la délivrance du bien.

#### **Article 1641 du Code civil**

Le vendeur est tenu de la garantie à raison des défauts cachés de la chose vendue qui la rendent impropre à l'usage auquel on la destine, ou qui diminuent tellement cet usage que l'acheteur ne l'aurait pas acquise, ou n'en aurait donné qu'un moindre prix, s'il les avait connus.

#### **Article 1648 1er alinéa du Code civil**

L'action résultant des vices rédhibitoires doit être intentée par l'acquéreur dans un délai de deux ans à compter de la découverte du vice.

Les pièces détachées indispensables à l'utilisation du produit sont disponibles pendant la durée de la garantie du produit.

Le produit a été fabriqué selon des critères de qualité stricts, et contrôlé consciencieusement avant sa livraison. En cas de défaut de matériau ou de fabrication, vous avez des droits légaux vis-à-vis du vendeur du produit. Vos droits légaux ne sont en aucun cas limités par notre garantie mentionnée ci-dessous.

La garantie de ce produit est de 3 ans à partir de la date d'achat. La période de garantie commence à la date d'achat. Conservez l'original de la preuve d'achat dans un endroit sûr car ce document est nécessaire pour prouver l'achat.

Tout dommage ou défaut déjà présent au moment de l'achat doit être signalé immédiatement après le déballage du produit.

Si le produit présente un défaut de matériau ou de fabrication dans les 3 ans qui suivent la date d'achat, nous le réparerons ou le remplacerons - à notre choix - gratuitement pour vous. La période de garantie n'est pas prolongée par une demande de garantie acceptée. Cette mesure s'applique également pour les pièces remplacées et réparées.

Cette garantie est annulée si le produit a été endommagé ou utilisé ou entretenu de manière incorrecte.

La garantie couvre les défauts de matériels et de fabrication. Cette garantie ne couvre pas les pièces du produit soumises à une usure normale, et qui sont donc considérées comme des pièces d'usure (par exemple les piles, tuyaux, les cartouches d'encre), ni les dommages aux pièces fragiles, par exemple les interrupteurs ou les pièces en verre.

### ● Faire valoir sa garantie

Afin de garantir la rapidité de traitement de votre demande, veuillez tenir compte des indications suivantes :

Pour toute demande, veuillez conserver le ticket de caisse et le numéro de référence de l'article (IAN 525588\_2507) au titre de preuves d'achat.

Le numéro de référence de l'article est indiqué sur la plaque signalétique du produit, sur une gravure présente sur celui-ci, sur la page de couverture de votre manuel (en bas à gauche) ou sur l'autocollant placé sur la face arrière ou inférieure du produit.

En cas de dysfonctionnement de l'appareil ou de tout autre défaut, contactez en premier lieu le service après-vente par téléphone ou par e-mail aux coordonnées indiquées ci-dessous.

Tout produit considéré comme défectueux peut alors être envoyé sans frais de port supplémentaires au service clientèle

indiqué, accompagné de la preuve d'achat (ticket de caisse) et d'une description écrite du défaut mentionnant également sa date d'apparition.

Le site [parkside-diy.com](http://parkside-diy.com) vous permet de visualiser et de télécharger ce mode d'emploi ainsi que de nombreux autres manuels. Ce code QR vous permet d'accéder directement au site [parkside-diy.com](http://parkside-diy.com). Sélectionnez votre pays et cherchez les modes d'emploi dans le champ de recherche. La numéro de référence de l'article (IAN) 525588\_2507 vous permet d'accéder au mode d'emploi se rapportant à votre article.



### ● Service après-vente

#### FR Service après-vente France

Tél.: 0800907612

Formulaire de contact sur  
[parkside-diy.com](http://parkside-diy.com)

**IAN 525588\_2507**

#### BE Service après-vente Belgique

Tél.: 080012614

Formulaire de contact sur  
[parkside-diy.com](http://parkside-diy.com)

**IAN 525588\_2507**



<b>Gebruikte waarschuwingen en symbolen</b> .....	Pagina	49
<b>Inleiding</b> .....	Pagina	50
Beoogd gebruik .....	Pagina	50
Leveringsomvang .....	Pagina	50
Onderdelenbeschrijving .....	Pagina	50
Technische gegevens .....	Pagina	51
Veiligheidskenmerk .....	Pagina	51
<b>Veiligheidsaanwijzingen</b> .....	Pagina	51
<b>Voor het eerste gebruik</b> .....	Pagina	55
<b>Vóór gebruik</b> .....	Pagina	55
Zwenkwielen monteren .....	Pagina	55
Slang aankoppelen .....	Pagina	55
Slang loskoppelen .....	Pagina	55
Zuigbuis aansluiten .....	Pagina	55
Vloermondstuk aansluiten .....	Pagina	55
Vloermondstuk bewaren .....	Pagina	55
Reservoirdeksel bevestigen en verwijderen .....	Pagina	56
<b>Bediening</b> .....	Pagina	56
Metalen reservoir leegmaken .....	Pagina	56
Vouwfilter schoonmaken .....	Pagina	56
Vouwfilter vervangen .....	Pagina	57
Uitlaatfilter vervangen .....	Pagina	57
Reserveonderdelen/accessoires .....	Pagina	57
<b>Opbergen</b> .....	Pagina	58
<b>Foutopsporing</b> .....	Pagina	58
<b>Transport</b> .....	Pagina	59
<b>Schoonmaken en onderhoud</b> .....	Pagina	59
<b>Afvoer</b> .....	Pagina	59
<b>Garantie</b> .....	Pagina	60
Afwikkeling in geval van garantie .....	Pagina	60
Service .....	Pagina	61

## Gebruikte waarschuwingen en symbolen

De volgende waarschuwingen worden in de gebruiksaanwijzing, op de verpakking en op het typeplaatje gebruikt:

	Lees de gebruiksaanwijzing!		Gebruik het product alleen in droge binnenruimtes!
	Zet het product uit en koppel het los van het elektriciteitsnet voordat u opzetstukken verwisselt, het product schoonmaakt en wanneer u het niet gebruikt!		Geen gloeiend materiaal opzuigen!
			Geen brandende as afzuigen!
	<b>GEVAAR!</b> Dit symbool met de aanduiding “Gevaar” duidt op een groot risico op gevaar dat, indien niet vermeden, zware verwondingen of de dood tot gevolg kan hebben.		Alleen koude as afzuigen, temperatuur max. 40 °C!
			Geen water of enig ander soort vloeistoffen afzuigen!
	<b>WAARSCHUWING!</b> Dit symbool met de aanduiding “Waarschuwing” betekent een middelmatig risico op gevaar dat, indien niet vermeden, zware verwondingen of de dood tot gevolg kan hebben.		Gevaar – kans op elektrische schokken!
			Symbool voor een product uit beschermingsklasse II
	<b>VOORZICHTIG!</b> Dit symbool met de aanduiding “Voorzichtig” duidt op een klein risico op gevaar dat, indien niet vermeden, kan leiden tot kleine of middelgrote verwondingen.		Wisselstroom/-spanning
			Veiligheidsaanwijzingen Handelingsaanwijzingen
	<b>OPGELET!</b> Dit symbool met de aanduiding “Opgelet” geeft aan dat er mogelijk gevaar bestaat op materiële schade.		Het CE-teken bevestigt dat het product voldoet aan de betreffende EU-richtlijnen.

# ASZUIGER

## ● Inleiding

Hartelijk gefeliciteerd met de aankoop van uw nieuwe product. U heeft voor een hoogwaardig product gekozen. De gebruiksaanwijzing is een deel van het product. Deze bevat belangrijke aanwijzingen voor veiligheid, gebruik en verwijdering. Maakt U zich voor de ingebruikname van het product met alle bedienings- en veiligheidsvoorschriften vertrouwd. Gebruik het product alleen zoals beschreven en voor de aangegeven toepassingsgebieden. Overhandig alle documenten bij doorgifte van het product aan derden.

## ● Beoogd gebruik

### ⚠ WAARSCHUWING!

- ▶ “Koude as” is as die voor voldoende lange tijd is afgekoeld en die geen resten smeulende sintels meer bevat. Dit kan worden vastgesteld door de as met metalen gereedschap om te woelen voor het product gebruikt wordt. Koude as verspreidt geen waarneembare warmtestraling.
- ▶ Alleen as van toegestane brandbare stoffen opzuigen!

- Dit product is bestemd voor het verwijderen van koude as met een temperatuur van niet meer dan 40 °C en andere koude kleine objecten uit schoorstenen, houtskoolovens, asbakken of BBQ's.
- Het product is niet geschikt voor het afzuigen van onderstaande materialen:
  - Vloeistoffen
  - Roet en smeulende sintels
  - Cement-, gips- en kalkstof
  - Brandbare, explosieve of materialen die een gevaar voor de gezondheid vormen
  - Verwarmingsketels en oliekachels

- Ieder ander gebruik of veranderingen aangebracht aan het product gelden als incorrect en kunnen leiden tot gevaren zoals overlijden, lichamelijke verwondingen en materiële schade. De fabrikant is niet verantwoordelijk voor schade ontstaan door onjuist gebruik. Het product is uitsluitend bestemd voor gebruik thuis. Dit product is niet bestemd voor commercieel gebruik.
- Het vloermondstuk **12** is uitsluitend geschikt voor het schoonmaken van harde vloeren. Het vloermondstuk is niet geschikt voor het schoonmaken van tapijten.

## ● Leveringsomvang

Controleer na het uitpakken van het product of de levering volledig is en alle onderdelen in goede staat verkeren. Verwijder voor gebruik al het verpakkingsmateriaal.

- 1 Reservoirdeksel (incl. motoraandrijfsysteem en behuizing)
- 1 Metalen reservoir
- 1 Slang
- 1 Vloermondstuk
- 2 Zuigbuis
- 4 Zwenkwielen
- 1 Vouwfilter met afdekking (vooraf geïnstalleerd)
- 1 Uitlaatfilter (vooraf geïnstalleerd)
- 1 Gebruiksaanwijzing

## ● Onderdelenbeschrijving

Sla, voordat u verder leest, de bladzijde met afbeeldingen open en maak uzelf met alle functies van het product vertrouwd.

### Afb. A

- 1** Reservoirdeksel
- 2** Aan/uit-schakelaar
- 3** Schakelaar voor filterreiniging
- 4** Zuigaansluiting met uitsparing
- 5** Metalen reservoir
- 6** Mondstukkenhouder
- 7** Zwenkwiel

- 8 Aansluitsnoer met netstekker
- 9 Vergrendeling
- 10 Slangadapterhouder met uitsparing
- 11 Snoerhaspel
- 12 Vloermondstuk
- 13 Slangadapter
- 14 Slangkoppeling
- 15 Slang
- 16  (koppelingsmarkering)
- 17 Zuigbuis (2 delen)
- 18 Veiligheidsschakelaar

#### Afb. D

- 19 Beugel (vouwfilterbehuizing)
- 20 Vouwfilterbehuizing

#### Afb. E

- 21 Vouwfilterafdekking
- 22 Vouwfilter

#### Afb. F

- 23 Sluittklem (uitlaatrooster)
- 24 Uitlaatrooster
- 25 Uitlaatifilter

### ● Technische gegevens

Aszuiger:	<b>PAS 20 A1</b>
Modelnummer:	HG11063
Energieverbruik (nominale waarde):	1000 W
Nominale voedingsspanning:	220–240 V~, 50 Hz
Zuigkracht:	17 kPa (170 mbar)
Zuigvermogen:	27 l/s
Lengte van het aansluitsnoer:	5 m
Beschermingsklasse:	II/□
Lengte slang:	ca. 1,7 m
<b>Capaciteit metalen reservoir</b>	
Afmetingen:	Ø 28,5 cm × H 33 cm
Brutovolume:	20 l

### ● Veiligheidskenmerk

- De veiligheidsschakelaar **18** aan de onderzijde van het reservoirdeksel **1** voorkomt dat het product wordt gebruikt, indien de vouwfilterbehuizing **20** niet geïnstalleerd is.



**Veiligheidsaanwijzingen**  
**MAAK U, VOORDAT U HET PRODUCT GEBRUIKT, VERTROUWD MET ALLE VEILIGHEIDSTIPS EN GEBRUIKSAANWIJZINGEN! ALS U DIT PRODUCT AAN IEMAND ANDERS DOORGEEFT, GEEF DAN OOK ALLE DOCUMENTATIE MEE!**

In geval van schade als gevolg van het niet naleven van deze gebruiksaanwijzing, vervalt uw aanspraak op garantie! Wij aanvaarden geen aansprakelijkheid voor gevolgschade! Er wordt geen aansprakelijkheid aanvaard voor materiële schade of persoonlijk letsel ontstaan door ondeskundig gebruik of het niet opvolgen van de veiligheidsaanwijzingen!

## Kinderen en personen met beperkingen



### **⚠ WAARSCHUWING! LEVENSGEVAAR EN GEVAAR VOOR ONGEVALLLEN VOOR (KLEINE) KINDEREN!**

Laat kinderen nooit zonder toezicht achter met het verpakkingsmateriaal. Gevaar voor verstikking door het verpakkingsmateriaal. Kinderen onderschatten gevaren vaak.

- Dit product mag door kinderen vanaf 8 jaar alsmede door personen met verminderde fysieke, sensorische of geestelijke vermogens of gebrek aan ervaring en kennis alleen gebruikt worden als ze onder supervisie staan of geïnstrueerd zijn wat betreft veilig gebruik van het product en begrepen hebben welke gevaren uit dat gebruik voortvloeien.
- Kinderen mogen niet met het product spelen.

- Schoonmaken en gebruikersonderhoud mogen niet door kinderen worden uitgevoerd tenzij ze ouder zijn dan 8 jaar en onder toezicht staan.

## Beoogd gebruik

- ⚠ WAARSCHUWING!**  
**Verwondingsgevaar!**  
Ondeskundig gebruik kan verwondingen veroorzaken. Gebruik het product uitsluitend zoals aangegeven in deze handleiding. Probeer niet op een of andere wijze iets aan het product te veranderen.

## Elektrische veiligheid

- ⚠ GEVAAR! Kans op elektrische schokken!**  
Probeer het product niet zelf te repareren. In geval van een storing mogen reparaties alleen door gekwalificeerde vaklieden worden uitgevoerd.
- ⚠ WAARSCHUWING! Kans op elektrische schokken!**  
Dompel de elektrische onderdelen van het product nooit onder in water of andere vloeistoffen. Houd

het product nooit onder stromend water.

**⚠ WAARSCHUWING! Kans op elektrische schokken!**

Gebruik het product nooit als het is beschadigd. Ontkoppel het product van de stroomtoevoer en neem contact op met uw verkoper als het beschadigd is.

**⚠ WAARSCHUWING! Kans op elektrische schokken!**

Bedien het product niet met natte handen of als u op een natte ondergrond staat.

**⚠ WAARSCHUWING! Verwondingsgevaar!**

Schakel het product uit en koppel het los van het elektriciteitsnet voordat u het product schoonmaakt en zorg ervoor dat het op dat moment niet gebruikt wordt.

- Gebruik het product niet meer als het gevallen is.
- Voor het aansluiten van de netstekker op het elektriciteitsnet: Let erop dat de nominale spanning die op het typeplaatje van het product is aangegeven, overeenstemt

met de netspanning van uw elektriciteitsnet.

- Controleer de netstekker en het aansluitsnoer regelmatig op beschadigingen. Als het aansluitsnoer beschadigd is, moet dit door de fabrikant, zijn klantendienst of door vergelijkbaar gekwalificeerde personen vervangen worden om gevaar te vermijden.
- Bescherm het aansluitsnoer tegen beschadiging. Laat het niet over scherpe randen hangen en plet of buig het niet. Houd het aansluitsnoer uit de buurt van hete oppervlakken en open vuur.

## **Bediening**

**⚠ WAARSCHUWING! Verwondingsgevaar!**

- Gebruik het product nooit voor het opzuigen van
- Water en andere vloeistoffen,
  - Brandende as,
  - leder materiaal dat warmer is dan 40 °C,
  - Smeulende sintels.

- Trek de netstekker uit de stopcontact
  - Als er zich een storing voordoet,
  - Voordat u hulpstukken installeert/verwisselt,
  - Voordat u het product schoonmaakt,
  - Als het product voor langere tijd niet gebruikt zal worden,
  - Tijdens onweer en
  - Na ieder gebruik.
- Trek aan de netstekker en niet aan het aansluitsnoer om de stekker uit het stopcontact te trekken.
- Defecte onderdelen moeten altijd door originele onderdelen vervangen worden.
- Dek tijdens het gebruik de ventilatiesleuf niet af. Gevaar voor oververhitting en schade aan het product.
- Het product beschikt over een temperatuurbeveiliging die bij oververhitting automatisch de stroomtoevoer onderbreekt. Mocht deze veiligheidsvoorziening het product hebben uitgeschakeld, trek dan de netstekker uit het

stopcontact en laat het product afkoelen. Zodra het product afgekoeld is, kunt u de netstekker weer in het stopcontact steken en het product normaal gebruiken.

## Schoonmaken en opbergen

### ⚠ **WAARSCHUWING!**

#### **Verwondingsgevaar!**

Koppel het product los van het elektriciteitsnet voordat u het schoonmaakt of wanneer het niet gebruikt wordt.

- Bescherm het product, het aansluitsnoer en de netstekker tegen stof, direct zonlicht, waterdruppels en opspattend water.
- Berg het product op een droge, koele plaats op, waar het beschermd is tegen vocht en het zich buiten bereik van kinderen bevindt.
- Bescherm het product tegen hitte. Zet het product niet neer in de buurt van open vlammen of hittebronnen zoals kachels of verwarmingsapparatuur.

## ● Voor het eerste gebruik

### ⚠ WAARSCHUWING!

- ▶ Het product zowel als het verpakkingsmateriaal zijn geen kinderspeelgoed! Kinderen mogen niet met de plastic zakken, folie en kleine onderdelen spelen! Er bestaat gevaar voor inslikken en verstikking!
- Pak alle onderdelen uit en verwijder al het verpakkingsmateriaal.
- Vergewis uzelf ervan dat de levering volledig en onbeschadigd is. Als u vaststelt dat onderdelen ontbreken of beschadigd zijn, gebruik het product dan niet en wend u tot uw leverancier.
- Gebruik van een onvolledig of beschadigd product is een gevaar voor personen of voorwerpen.

## ● Vóór gebruik

### ● Zwenkwielen monteren

Afb. B

1. Zet het metalen reservoir [5] op zijn kop zodat de onderkant naar boven gericht is.
2. Zet de zwenkwielen [7] in de uitsparingen op de rand van de onderkant van het metalen reservoir [5]. De zwenkwielen moeten hoorbaar vastklikken.
3. Zorg ervoor dat de zwenkwielen [7] vrij kunnen draaien.

### ● Slang aankoppelen

1. Lijn  [16] uit met de uitsparing in de zuigaansluiting [4].
2. Schuif de slangkoppeling [14] helemaal in de zuigaansluiting [4].
3. Draai de slangkoppeling [14] met de wijzers van de klok mee tot deze volledig vastklikt.

4. Controleer of de slang [15] correct geïnstalleerd is door zachtjes aan de slangkoppeling [14] te trekken. De slang is correct geïnstalleerd als de slangkoppeling zich niet beweegt.

### ● Slang loskoppelen

- Slang [15] van zuigaansluiting [4] loskoppelen: Draai de slangkoppeling [14] tegen de wijzers van de klok in. Trek de slangkoppeling naar buiten.

### ● Zuigbuis aansluiten

#### TIP

- ▶ De zuigbuis [17] dient voor de uitbreiding van het werkbereik.

- Steek het brede eind van een zuigbuis [17] in de slangadapter [13].
- Optioneel: Verbind de tweede zuigbuis [17] met de eerste zuigbuis.

### ● Vloermondstuk aansluiten

#### TIP

- ▶ Het vloermondstuk [12] is uitsluitend geschikt voor het schoonmaken van harde vloeren. Het vloermondstuk is niet geschikt voor het schoonmaken van tapijten.

- Steek het brede eind van het vloermondstuk [12] in de slangadapter [13] of de zuigbuis [17].

### ● Vloermondstuk bewaren

- Schuif het vloermondstuk [12] in de mondstukkenhouder [6] aan een van de zwenkwielen [7].

## ● Reservoirdeksel bevestigen en verwijderen

- Reservoirdeksel [1] bevestigen:
  - Plaats het reservoirdeksel op het metalen reservoir [5].
  - Maak het reservoirdeksel [1] vast met behulp van de vergrendelingen [9].
- Reservoirdeksel [1] verwijderen:
  - Draai de vergrendelingen [9] los.
  - Til het reservoirdeksel [1] van het metalen reservoir [5].

## ● Bediening

### ⚠ WAARSCHUWING! Verwondingsgevaar!

- ▶ Geen gloeiend materiaal opzuigen. Ook materiaal dat aan de buitenkant afgekoeld lijkt te zijn, kan van binnen nog zeer heet zijn. Heet materiaal dat weggezogen wordt, kan in een luchtstroom weer ontbranden.
- ▶ Hete as moet niet met water worden geblust omdat het plotselinge temperatuurverschil scheuren in de schoorsteen kan veroorzaken.
- ▶ Wacht minstens 24 uur voordat u een schoorsteen uitzuigt om er zeker van te zijn dat het vuur gedoofd en de as afgekoeld is.

### TIP

- ▶ Zet de aan/uit-schakelaar [2] op **O**, voordat u het product aansluit op een daarvoor geschikt stopcontact.
1. Steek de netstekker [8] in een daarvoor geschikt stopcontact.
  2. Het product inschakelen: Zet de aan/uit-schakelaar [2] op stand **I**.
  3. Het product uitschakelen: Zet de aan/uit-schakelaar [2] op stand **O**.

## ● Metalen reservoir leegmaken

### ⚠ WAARSCHUWING!



Schakel het product altijd uit en trek de netstekker [8] uit het stopcontact voordat u een inspectie uitvoert, accessoires installeert of instellingen verandert!

### ⚠ WAARSCHUWING!

- ▶ Leeg het product voor en na gebruik en maak het schoon om ophoping van al dat stof tegen te gaan dat een risico voor het ontstaan van vuur in het product kan vormen.

- Verwijder het reservoirdeksel [1] van het metalen reservoir [5] (zie “Reservoirdeksel bevestigen en verwijderen”). Maak het metalen reservoir leeg.

## ● Vouwfilter schoonmaken

Afb. C

### TIP

- ▶ Maak het vouwfilter [22] na elk gebruik schoon om het volledige zuigvermogen van het product te behouden.
1. Verbind de slangkoppeling [14] met de zuigaansluiting [4].
  2. Steek de slangadapter [13] in de slangadapterhouder [10].
  3. Steek de netstekker [8] in een daarvoor geschikt stopcontact.
  4. Zet de aan/uit-schakelaar [2] op stand **I**.
  5. Houd de schakelaar voor de filterreiniging [3] 3x voor telkens ca. 4 seconden lang ingedrukt. Daardoor wordt lucht door het vouwfilter [22] geblazen.

## ● Vouwfilter vervangen

Afb. D, E

### ⚠ WAARSCHUWING!

- ▶ Controleer het vouwfilter **22** regelmatig op beschadigingen en vervorming. Een beschadigd of vervormd vouwfilter kan niet schoon worden gemaakt en moet worden vervangen. Dit is nodig om ervoor te zorgen dat het product goed blijft werken en om het product te beschermen tegen beschadigingen.
- ▶ Gebruik alleen reservefilters van Lidl of van andere gemachtigde vakhandelaren. Filters die niet geschikt zijn voor het product, kunnen leiden tot verwondingen en schade aan het product.

### TIP

- ▶ De vouwfilterbehuizing **20** moet de veiligheidsschakelaar **18** naar onderen drukken. Anders is het product niet gebruiksklaar.
1. Zet de aan/uit-schakelaar **2** op stand **O**.
  2. Trek de netstekker **8** uit de contactdoos.
  3. Verwijder het reservoirdeksel **1** van het metalen reservoir **5** (zie "Reservoirdeksel bevestigen en verwijderen").
  4. Draai het reservoirdeksel **1** om.
  5. Klap de beide beugels **19** van het vouwfilterbehuizing **20** naar boven.
  6. Til de vouwfilterbehuizing **20** van het reservoirdeksel **1** af.
  7. Verwijder de vouwfilterafdekking **21** van het vouwfilter **22**.
  8. Verwijder het vouwfilter **22** uit de vouwfilterbehuizing **20**.
  9. Plaats het nieuwe vouwfilter **22** in de vouwfilterbehuizing **20**.

10. Plaats de vouwfilterafdekking **21** op het vouwfilter **22**.
11. Plaats de vouwfilterbehuizing **20** op de bodem van het reservoirdeksel **1**.
12. Klap de beide beugels **19** van het vouwfilterbehuizing **20** naar onder. Het vouwfilterbehuizing is bevestigd, zodra u een klikgeluid hoort.

## ● Uitlaatfilter vervangen

Afb. F

1. Zet de aan/uit-schakelaar **2** op stand **O**.
2. Trek de netstekker **8** uit de contactdoos.
3. Druk de sluitklemmen **23** aan de linker- en rechterzijde van het uitlaatrooster **24** naar binnen, om het uitlaatrooster te openen.
4. Neem het uitlaatfilter **25** uit.
5. Plaats een nieuw uitlaatfilter **25**.
6. Plaats het uitlaatrooster **24** weer terug.

## ● Reserveonderdelen/ accessoires

- Klanten kunnen compatibele reserveonderdelen en accessoires via [www.optimex-shop.com](http://www.optimex-shop.com) aanschaffen.
- U kunt bestellingen alleen online doorgeven.
- Houd het bestelnummer bij de hand voor uw bestelling.
- Neem voor meer informatie contact op met de Lidl-Service-Hotline (zie "Service").

Onderdeel	Bestelnummer
Slangadapter <b>13</b> en slang <b>15</b>	99952558801
Zuigbuis <b>17</b>	99952558802
Vouwfilter <b>22</b>	99952558803

## ● Opbergen

- De temperatuur tijdens de langdurige opslag (langer dan 3 maanden) moet liggen tussen +10 °C en +30 °C bij een relatieve luchtvochtigheid van hoogstens 60 %.
- Zet de aan/uit-schakelaar **[2]** op stand **O**. Trek de netstekker **[8]** uit de contactdoos. Laat het product afkoelen.
- Maak het product schoon (zie “Schoonmaken en onderhoud”).
- Wikkel het aansluitnoer **[8]** om de snoerhaspel **[11]** (afb. G).
- Berg het product en de erbij behorende hulpstukken op een donkere, droge, vorstvrije en goed geventileerde plaats op.
- Berg het product altijd op een voor kinderen onbereikbare plek op.

## ● Foutopsporing

Storing	Mogelijke oorzaak	Wat te doen
Het product werkt niet.	De netstekker <b>[8]</b> zit niet in het stopcontact.	Steek de netstekker <b>[8]</b> in een daarvoor geschikt stopcontact.
Het zuigvermogen is minder en het product zuigt geen vuil meer op.	Het metalen reservoir <b>[5]</b> is vol.	Leeg het metalen reservoir <b>[5]</b> (zie “Metalen reservoir leegmaken”).
	De luchtweg is geblokkeerd.	Controleer of de volgende onderdelen misschien verstopt zijn en verwijder die verstoppingen dan:  <b>[5]</b> Metalen reservoir <b>[12]</b> Vloermondstuk <b>[15]</b> Slang
	Het vouwfilter <b>[22]</b> is verstopt.	Maak het vouwfilter <b>[22]</b> schoon (zie “Vouwfilter schoonmaken”).
Het zuigvermogen is ook na het schoonmaken van het vouwfilter <b>[22]</b> minder.	Het vouwfilter <b>[22]</b> is beschadigd.	Vervang het vouwfilter <b>[22]</b> (zie “Vouwfilter vervangen”).
Het product is oververhit.	Het vouwfilter <b>[22]</b> is verstopt.	Maak het vouwfilter <b>[22]</b> schoon (zie “Vouwfilter schoonmaken”).
	Het uitlaatfilter <b>[25]</b> is verstopt.	Verwijder de verstopping van het uitlaatfilter <b>[25]</b> of vervang het uitlaatfilter (zie “Uitlaatfilter vervangen”).

Storing	Mogelijke oorzaak	Wat te doen
Er komt stof uit het product naar buiten.	Het reservoirdeksel <b>1</b> is niet correct geplaatst.	Breng het reservoirdeksel <b>1</b> correct aan (zie “Reservoirdeksel bevestigen en verwijderen”).

## ● Transport

- Zet de aan/uit-schakelaar **2** op stand **O**. Trek de netstekker **8** uit de contactdoos. Laat het product afkoelen.
- Bescherm het product tegen stoten en sterke trillingen, die vooral kunnen optreden bij transport in voertuigen.
- Zeker het product tegen verschuiven en omkiepen.

## ● Schoonmaken en onderhoud

### ⚠ WAARSCHUWING!



Zet het product altijd uit, trek de netstekker **8** uit het stopcontact en laat het product afkoelen voordat u inspectie-, onderhouds- of schoonmaakwerk gaat verrichten!

### ⚠ OPGELET! Risico op schade aan het product!

- ▶ Gebruik voor het schoonmaken van het product en de accessoires geen schurende of agressieve schoonmaakmiddelen, harde borstels of spitse voorwerpen.
  - ▶ Laat nooit vloeistoffen in het product binnendringen.
- Regelmatig en op juiste wijze uitgevoerd schoonmaken draagt bij aan veilig gebruik van het product en verlengt de levensduur.

- Houd het product altijd schoon, droog en vrij van olie of vet. Verwijder na iedere keer dat u het gebruikt hebt of voordat u het opbergt, alle stof van het product.
- Maak het product met een droge doek schoon. Gebruik voor moeilijk toegankelijke plaatsen een zachte borstel.
- Dit product bevat geen onderdelen die door de gebruiker zelf gerepareerd kunnen worden. Neem contact op met een geautoriseerd servicepunt of een vergelijkbaar gekwalificeerd persoon om het te controleren en te laten repareren.

## ● Afvoer

De verpakking bestaat uit milieuvriendelijke grondstoffen die u via de plaatselijke recyclingcontainers kunt afvoeren.



Neem de aanduiding van de verpakkingsmaterialen voor de afvalscheiding in acht. Deze zijn gemarkeerd met de afkortingen (a) en een cijfers (b) met de volgende betekenis: 1–7: kunststoffen / 20–22: papier en vezelplaten / 80–98: composietmaterialen.

### Product:



Points de collecte sur [www.quefairemedesdechets.fr](http://www.quefairemedesdechets.fr)  
Privilégiez la réparation ou le don de votre appareil!

Het product, waaronder het toebehoren, en de verpakkingsmaterialen kunnen worden gerecycled en zijn onderhevig aan een uitgebreide verantwoordelijkheid van de fabrikant.

Gooi ze apart weg, overeenkomstig de aangegeven Info-tri (informatie over afvalscheiding), voor een beter afvalbeheer.

Het Triman-logo geldt alleen voor Frankrijk.



Informatie over de mogelijkheden om het uitgediende product na gebruik te verwijderen, verstrekt uw gemeentelijke overheid.



Gooi het afgedankte product omwille van het milieu niet weg via het huisvuil, maar geef het af bij het daarvoor bestemde depot of het gemeentelijke milieupark. Over afgifteplaatsen en hun openingstijden kunt u zich bij uw aangewezen instantie informeren.

## ● Garantie

Het product werd volgens strenge kwaliteitsrichtlijnen gemaakt en voor de uitlevering zorgvuldig gecontroleerd. In geval van materiaal- of fabricagefouten hebt u tegenover de verkoper van het product wettelijke rechten. Uw wettelijke rechten worden op geen enkele manier door onze hieronder vermelde garantie beperkt.

De garantie voor dit product bedraagt 3 jaar vanaf aankoopdatum. De garantieperiode gaat in op de datum van aankoop. Bewaar het originele bewijs van aankoop op een veilige plek aangezien dit document nodig is als bewijs.

Alle beschadigingen of gebreken die reeds op het moment van aankoop aanwezig zijn, moeten meteen na het uitpakken van het product worden gemeld.

Mocht het product binnen 3 jaar na aankoopdatum een materiaal- of fabricagefout vertonen, zullen wij het – naar onze keuze – gratis voor u repareren of vervangen. De garantieperiode wordt door een plaatsgevonden garantieverlening niet verlengd. Dit geldt ook voor vervangen en gerepareerde onderdelen.

Deze garantie vervalt als het product werd beschadigd of onjuist is gebruikt of onderhouden.

De garantie dekt materiaal- en fabricagefouten af. Deze garantie dekt geen productonderdelen die aan normale slijtage onderhevig zijn en daarom als verbruiksartikelen worden beschouwd (bv. batterijen, slangen, inktpatronen), noch dekt zij schade aan breekbare onderdelen, bv. schakelaars of onderdelen die van glas zijn gemaakt.

## ● Afwikkeling in geval van garantie

Volg de volgende aanwijzingen op voor een snelle behandeling van uw probleem:

Houd bij alle vragen alstublieft de kassabon en het artikelnummer (IAN 525588\_2507) als bewijs van aankoop bij de hand.

Het artikelnummer kunt u vinden op het typeplaatje van het product, een gravure op het product, het titelblad van uw gebruiksaanwijzing (linksonder) of de sticker op de achter- of onderkant van het product.

Neem bij problemen of overige gebreken met het product eerst contact op met de hieronder vermelde service-afdeling, telefonisch of per e-mail.

Een als defect aangemerkt product kunt u dan samen met het aankoopbewijs (kassabon) en een uitleg over het probleem of gebrek en wanneer het zich heeft voorgedaan gratis naar het aan u meegegeede service-adres opsturen.

Op parkside-diy.com kunt u deze en vele andere handleidingen inzien en downloaden. Met deze QR-code komt u direct op parkside-diy.com. Selecteer daar uw land en zoek via de zoekfunctie naar de gebruiksaanwijzingen. Door het invoeren van het artikelnummer (IAN) 525588\_2507 komt u bij de gebruiksaanwijzingen voor uw artikel.



## ● Service

(NL)

### **Service Nederland**

Tel.: 08000229556

Contactformulier op *parkside-diy.com*

**IAN 525588\_2507**

(BE)

### **Service België**

Tel.: 080012614

Contactformulier op *parkside-diy.com*

**IAN 525588\_2507**



<b>Używane ostrzeżenia i symbole</b> .....	Strona	63
<b>Wstęp</b> .....	Strona	64
Używać zgodnie z przeznaczeniem .....	Strona	64
Zakres dostawy .....	Strona	64
Opis części .....	Strona	65
Dane techniczne .....	Strona	65
Funkcja bezpieczeństwa .....	Strona	65
<b>Instrukcje bezpieczeństwa</b> .....	Strona	66
<b>Przed pierwszym użyciem</b> .....	Strona	69
<b>Przed użyciem</b> .....	Strona	70
Montaż kółek skrętnych .....	Strona	70
Podłączanie węża .....	Strona	70
Odłączanie węża .....	Strona	70
Podłączanie rury ssącej .....	Strona	70
Podłączanie dyszy podłogowej .....	Strona	70
Przechowywanie dyszy podłogowej .....	Strona	70
Mocowanie i zdejmowanie pokrywy pojemnika .....	Strona	70
<b>Obsługa</b> .....	Strona	70
Opróżnianie metalowego pojemnika .....	Strona	71
Czyszczenie filtra harmonijkowego .....	Strona	71
Wymiana filtra harmonijkowego .....	Strona	71
Wymiana filtra wylotowego .....	Strona	72
Części zamienne i akcesoria .....	Strona	72
<b>Przechowywanie</b> .....	Strona	72
<b>Rozwiązywanie problemów</b> .....	Strona	73
<b>Transport</b> .....	Strona	74
<b>Czyszczenie i konserwacja</b> .....	Strona	74
<b>Utylizacja</b> .....	Strona	74
<b>Gwarancja</b> .....	Strona	75
Sposób postępowania w przypadku naprawy gwarancyjnej .....	Strona	75
Serwis .....	Strona	76

## Używane ostrzeżenia i symbole

W instrukcji obsługi, na opakowaniu i tabliczce znamionowej zastosowano następujące ostrzeżenia:

	Przeczytać instrukcję obsługi!		Produkt stosować tylko w pomieszczeniach suchych!
	Wyłączać produkt i odłączać od gniazdka elektrycznego przed czyszczeniem nasadek i gdy produkt nie jest używany!		Nie odkurzać żadnych żarzących się materiałów!
			Nie odkurzać żarzącego się popiołu!
	<b>NIEBEZPIECZEŃSTWO!</b> Ten symbol ze słowem „Niebezpieczeństwo” wskazuje na zagrożenie o wysokim stopniu ryzyka, które, jeśli się go nie uniknie, spowoduje śmierć lub poważne obrażenia.		Odkurzać tylko zimny popiół, temperatura maks. 40 °C!
			Nie odkurzaj wody ani żadnych cieczy!
	<b>OSTRZEŻENIE!</b> Ten symbol ze słowem „Ostrzeżenie” wskazuje na zagrożenie o średnim stopniu ryzyka, które, jeśli się go nie uniknie, spowoduje śmierć lub poważne obrażenia.		Niebezpieczeństwo – ryzyko porażenia prądem!
			Symbol dla produktu ze stopniem ochrony IP2
	<b>OSTROŻNIE!</b> Ten symbol ze słowem „Ostrożnie” wskazuje na zagrożenie o niskim stopniu ryzyka, które, jeśli się go nie uniknie, spowoduje małe lub umiarkowane obrażenia.		Prąd przemienny/napięcie przemienne
			Instrukcje bezpieczeństwa Instrukcje użytkowania
	<b>UWAGA!</b> Ten symbol ze słowem ostrzegawczym „Uwaga” wskazuje na możliwość uszkodzenia mienia.		Znak CE potwierdza zgodność z dyrektywami UE mającymi zastosowanie do produktu.

## ODKURZACZ KOMINKOWY

### ● **Wstęp**

Gratulujemy Państwu zakupu nowego produktu. Tym samym zdecydowali się Państwo na zakup produktu wysokiej jakości. Instrukcja obsługi jest częścią tego produktu. Zawiera ona ważne wskazówki dotyczące bezpieczeństwa, użytkowania i utylizacji. Przed pierwszym użyciem produktu należy zapoznać się ze wszystkimi wskazówkami dotyczącymi obsługi i bezpieczeństwa. Używać produktu wyłącznie zgodnie z jego poniżej opisanym przeznaczeniem. W przypadku przekazania produktu innej osobie należy dołączyć do niego całą jego dokumentację.

### ● **Używać zgodnie z przeznaczeniem**

#### **⚠ OSTRZEŻENIE!**

- ▶ „Zimny popiół” to popiół, który stygł wystarczająco długo i nie zawiera już żadnego żaru. Można to ustalić, przegrzebując popiół metalowym narzędziem przed użyciem produktu. Z zimnego popiołu nie emanuje odczuwalne promieniowanie ciepłe.
- ▶ Zasysać tylko popiół z zatwierdzonych paliw!

- Produkt przeznaczony do usuwania zimnego popiołu o temperaturze nie przekraczającej 40 °C oraz innych zimnych drobnych elementów z kominów, pieców na węgiel drzewny, popielniczek lub grilli.
- Produkt nie nadaje się do odkurzania następujących materiałów:
  - Płynów
  - Sadzy i żaru
  - Pyłów cementowych, gipsowych i wapiennych

- Materiałów łatwopalnych, wybuchowych lub niebezpiecznych
- Kotłów i pieców olejowych

- Wszelkie inne użycie lub modyfikacje produktu są uważane za niewłaściwe i mogą prowadzić do niebezpieczeństw, takich jak śmierć, obrażenia ciała i uszkodzenie mienia. Producent nie ponosi odpowiedzialności za szkody spowodowane niewłaściwym użytkowaniem. Produkt przeznaczony jest wyłącznie do użytku domowego. Produkt nie jest przeznaczony do użytku komercyjnego.
- Dysza podłogowa [12] nadaje się wyłącznie do czyszczenia twardych powierzchni. Dysza podłogowa nie nadaje się do czyszczenia dywanów.

### ● **Zakres dostawy**

Po rozpakowaniu produktu należy sprawdzić, czy dostawa jest kompletna i czy wszystkie części są w dobrym stanie. Przed użyciem usunąć wszystkie materiały pakunkowe.

- 1 Pokrywa pojemnika (wraz z napędem silnikowym i obudową)
- 1 Metalowy pojemnik
- 1 Wąż
- 1 Dysza podłogowa
- 2 Rury ssące
- 4 Kółka skrętne
- 1 Filtr harmonijkowy z pokrywą (wstępnie zainstalowany)
- 1 Filtr wylotowy (wstępnie zamontowany)
- 1 Instrukcja obsługi

## ● Opis części

Przed przeczytaniem należy zajrzeć na stronę z rysunkami i zapoznać się ze wszystkimi funkcjami produktu.

### Rys. A

- 1 Pokrywa pojemnika
- 2 Przełącznik zasilania
- 3 Przełącznik czyszczenia filtra
- 4 Przyłącze ssawne z karbem
- 5 Metalowy pojemnik
- 6 Uchwyt dyszy
- 7 Kółka skrętne
- 8 Kabel zasilania z wtyczką sieciową
- 9 Rygiel
- 10 Uchwyt przejściówki węża z karbem
- 11 Uchwyt kabla zasilania
- 12 Dysza podłogowa
- 13 Przejściówka węża
- 14 Złącze węża
- 15 Wąż
- 16  (znak złącza)
- 17 Rura ssąca (2 części)
- 18 Wyłącznik bezpieczeństwa

### Rys. D

- 19 Wspornik (obudowy filtra harmonijkowego)
- 20 Obudowa filtra harmonijkowego

### Rys. E

- 21 Pokrywa filtra harmonijkowego
- 22 Filtr harmonijkowy

### Rys. F

- 23 Klips blokujący (kratka wylotowa)
- 24 Kratka wylotowa
- 25 Filtr wylotowy

## ● Dane techniczne

Odkurzacz kominkowy:	<b>PAS 20 A1</b>
Numer modelu:	HG11063
Pobór mocy (wartość nominalna):	1000 W
Nominalne napięcie wejściowe:	220–240 V~, 50 Hz
Moc ssania:	17 kPa (170 mbar)
Wydajność pompy:	27 l/s
Długość kabla zasilania:	5 m
Stopień ochrony:	II/□
Długość węża:	ok. 1,7 m
<b>Pojemność metalowego pojemnika</b>	
Wymiary:	Ø 28,5 cm × wys. 33 cm
Objętość brutto:	20 l

## ● Funkcja bezpieczeństwa

- Wyłącznik bezpieczeństwa [18] na spodzie pokrywy pojemnika [1] zapobiega uruchomieniu produktu, jeśli nie jest zamontowana obudowa filtra harmonijkowego [20].



## Instrukcje bezpieczeństwa

**PRZED ROZPOCZĘCIEM KORZYSTANIA Z PRODUKTU NALEŻY ZAPOZNAĆ SIĘ ZE WSZYSTKIMI INSTRUKCJAMI BEZPIECZEŃSTWA I INSTRUKCJAMI UŻYTKOWANIA! PRZEKAZUJĄC PRODUKT INNYM OSOBOM, NALEŻY DOŁĄCZYĆ DO NIEGO PEŁNĄ DOKUMENTACJĘ!**

Uszkodzenia powstałe w wyniku nieprzestrzegania niniejszej instrukcji obsługi nie są objęte gwarancją! Nie ponosimy żadnej odpowiedzialności w przypadku wystąpienia szkód wtórnych! Nie bierzemy odpowiedzialności za uszkodzenia mienia lub obrażenia ciała, powstałe w wyniku niewłaściwego użytkowania lub nieprzestrzegania instrukcji bezpieczeństwa!

## Dzieci i osoby z ograniczeniami



**⚠ OSTRZEŻENIE! ZAGROŻENIE ŻYCIA I NIEBEZPIECZEŃSTWO WYPADKU DLA MAŁYCH DZIECI I NIEMOWLĄT!**

Nigdy nie pozostawiać małych dzieci bez nadzoru w pobliżu materiałów pakunkowych. Istnieje ryzyko uduszenia spowodowanego materiałami pakunkowymi. Dzieci często lekceważą zagrożenia.

- Produkt ten może być używany przez dzieci w wieku powyżej 8 lat i osoby o ograniczonych zdolnościach fizycznych, zmysłowych lub umysłowych lub o braku doświadczenia i wiedzy, gdy są one nadzorowane lub zostały pouczone o bezpiecznym użyciu produktu i o zagrożeniach wynikających z użytkowania.
- Dzieci nie mogą bawić się produktem.

- Czyszczenia ani prac konserwacyjnych wykonywanych przez użytkownika nie mogą wykonywać dzieci, chyba że mają powyżej 8 lat i są nadzorowane.

## **Używać zgodnie z przeznaczeniem**

- ⚠ **OSTRZEŻENIE! Ryzyko zranienia!** Niewłaściwe użytkowanie może doprowadzić do obrażeń ciała. Z produktu należy korzystać wyłącznie zgodnie z niniejszą instrukcją. Nigdy nie próbować modyfikować produktu w żaden sposób.

## **Bezpieczeństwo elektryczne**

- ⚠ **NIEBEZPIECZEŃSTWO! Ryzyko porażenia prądem!** Nigdy nie naprawiać produktu samodzielnie. W razie awarii naprawy mogą być wykonywane wyłącznie przez wykwalifikowany personel.

- ⚠ **OSTRZEŻENIE! Ryzyko porażenia prądem!** Nie zanurzać części elektrycznych produktu w wodzie lub innych płynach. Nigdy nie trzymać produktu pod bieżącą wodą.

- ⚠ **OSTRZEŻENIE! Ryzyko porażenia prądem!** Nie używać uszkodzonego produktu. Odłączyć produkt od źródła zasilania i skontaktować się ze sprzedawcą, jeśli jest uszkodzony.

- ⚠ **OSTRZEŻENIE! Ryzyko porażenia prądem!** Nie obsługiwać produktu mokrymi rękami lub stojąc na mokrej podłodze.

- ⚠ **OSTRZEŻENIE! Ryzyko zranienia!** Przed czyszczeniem i gdy produkt nie jest używany należy go wyłączyć i odłączyć od gniazdka elektrycznego.
  - Nie używać produktu, jeśli został upuszczony.

- Przed podłączeniem wtyczki sieciowej do źródła zasilania: Upewnić się, że napięcie znamionowe na tabliczce znamionowej produktu odpowiada napięciu sieci zasilającej.
- Regularnie sprawdzać, czy wtyczka sieciowa i kabel zasilania nie są uszkodzone. W przypadku uszkodzenia kabla zasilania tego produktu musi on zostać wymieniony przez producenta, jego serwis posprzedażny lub też osobę posiadającą podobne kwalifikacje, co pozwoli uniknąć niebezpieczeństwa.
- Kabel zasilania chronić przed uszkodzeniem. Nie dopuszczać, aby zwiisał nad ostrymi krawędziami, był ściśnięty lub zgięty. Kabel zasilania trzymać z dala od gorących powierzchni i otwartego ognia.

## Obsługa

- ⚠ **OSTRZEŻENIE! Ryzyko zranienia!** Nigdy nie używać produktu do odkurzenia
  - Wody i innych płynów,
  - Pałącego się popiołu,
  - Jakiegokolwiek materiału o temperaturze powyżej 40 °C,
  - Żaru.
- Wyjąć wtyczkę sieciową z gniazdka sieciowego
  - Jeśli wystąpi usterka,
  - Przed podłączeniem lub wymianą akcesoriów,
  - Przed czyszczeniem produktu,
  - Jeśli produkt nie będzie używany przez długi czas,
  - Podczas burzy i
  - Po każdym użyciu.
- Aby wyciągnąć wtyczkę sieciową z gniazdka sieciowego, ciągnąć za wtyczkę sieciową, a nie za kabel zasilania.
- Wadliwe części należy zawsze wymieniać na oryginalne części zamienne.

- Podczas pracy nie zakrywać otworów wentylacyjnych. Ryzyko przegrzania i uszkodzenia produktu.
- Produkt ma bezpiecznik temperaturowy, który automatycznie odcina zasilanie, jeśli urządzenie przegrzeje się. Jeśli produkt zostanie wyłączony przez urządzenie zabezpieczające, to wtyczkę sieciową należy wyciągnąć z gniazdka sieciowego i pozwolić produktowi ostygnąć. Po ostygnięciu produktu wtyczkę sieciową można ponownie włożyć do gniazdka sieciowego, aby normalnie korzystać z produktu.

## Czyszczenie i przechowywanie

**⚠ OSTRZEŻENIE! Ryzyko zranienia!** Przed czyszczeniem lub gdy nie jest używany odłączać produkt od źródła zasilania.

- Chronić produkt, kabel zasilania i wtyczkę sieciową przed kurzem, bezpośrednim działaniem promieni słonecznych, kapiącą i przyskającą wodą.
- Produkt przechowywać w chłodnym, suchym miejscu, z dala od wilgoci i poza zasięgiem dzieci.
- Chronić produkt przed wysoką temperaturą. Nie umieszczać produktu w pobliżu otwartego ognia ani źródeł ciepła, takich jak piece lub grzejniki.

### ● Przed pierwszym użyciem

#### **⚠ OSTRZEŻENIE!**

- ▶ Produkt i opakowanie nie są zabawkami dla dzieci! Dzieci nie mogą bawić się plastikowymi torbami, foliami i drobnymi częściami! Istnieje niebezpieczeństwo połknięcia i uduszenia się!

- Rozpakować wszystkie części i usunąć wszystkie materiały opakowaniowe.
- Upewnić się, że dostawa jest kompletna i nieuszkodzona. Jeśli okaże się, że brakuje jakichkolwiek części lub są one uszkodzone, nie używać produktu i skontaktować się ze sprzedawcą.
- Używanie niekompletnego lub uszkodzonego produktu stwarza zagrożenie dla ludzi i mienia.

## ● Przed użyciem

### ● Montaż kółek skrętnych

Rys. B

1. Metalowy pojemnik [5] odwrócić tak, aby dolna powierzchnia była skierowana do góry.
2. Kółka skrętne [7] wsunąć w karby na krawędzi dna metalowego pojemnika [5]. Kółka skrętne muszą zatrzasnąć się ze słyszalnym szczęknięciem.
3. Upewnić się, że kółka skrętne [7] obracają się swobodnie.

### ● Podłączanie węża

1. Znak złącza <img alt="Symbol złącza" data-bbox="115 350 165 365"/> [16] dopasować do karbu przyłącza ssawnego [4].
2. Złącze węża [14] całkowicie wsunąć do przyłącza ssawnego [4].
3. Złącze węża [14] przekręcić zgodnie z ruchem wskazówek zegara, aż zostanie całkowicie zatrzaśnięte.
4. Sprawdzić, czy wąż [15] jest prawidłowo zainstalowany, pociągając delikatnie za złącze węża [14]. Wąż jest prawidłowo zainstalowany, jeśli złącze węża nie porusza się.

### ● Odłączanie węża

- Odłączanie węża [15] od przyłącza ssawnego [4]: Złącze węża [14] przekręcić przeciwnie do ruchu wskazówek zegara. Wyciągnąć złącze węża.

### ● Podłączanie rury ssącej

#### **RADA**

- ▶ Rura ssąca [17] służy do rozszerzania obszaru roboczego.
- Szeroki koniec rury ssącej [17] włożyć w przejściówkę węża [13].
- Opcjonalnie: Drugą rurę ssącą [17] podłączyć do pierwszej rury ssącej.

## ● Podłączanie dyszy podłogowej

#### **RADA**

- ▶ Dysza podłogowa [12] nadaje się wyłącznie do czyszczenia twardych powierzchni. Dysza podłogowa nie nadaje się do czyszczenia dywanów.

- Szeroki koniec dyszy podłogowej [12] włożyć w przejściówkę węża [13] lub rury ssącej [17].

### ● Przechowywanie dyszy podłogowej

- Dyszę podłogową [12] wsunąć w uchwyt dyszy [6] na jednym z kółek skrętnych [7].

### ● Mocowanie i zdejmowanie pokrywy pojemnika

- Mocowanie pokrywy pojemnika [1]:
  - Pokrywę pojemnika nałożyć na metalowy pojemnik [5].
  - Ryglami [9] zamocować na miejscu pokrywy pojemnika [1].
- Zdejmowanie pokrywy pojemnika [1]:
  - Zwolnić rygle [9].
  - Pokrywę pojemnika [1] zdjąć z metalowego pojemnika [5].

### ● Obsługa

#### **⚠ OSTRZEŻENIE! Ryzyko zranienia!**

- ▶ Nie odkurzać żadnych żarzących się materiałów. Nawet materiał, który z zewnątrz wygląda jakby ostygł, w środku nadal może być bardzo gorący. Zasysany gorący materiał może ponownie zapalić się w strumieniu powietrza.
- ▶ Gorącego popiołu nie należy gasić wodą, gdyż nagła różnica temperatur może spowodować pęknięcia w kominie.

### **⚠ OSTRZEŻENIE! Ryzyko zranienia!**

- ▶ Odczekać co najmniej 24 godziny przed odkurzaniem kominka, aby upewnić się, że ogień zgasł, a popiół ostygł.

### **RADA**

- ▶ Przed podłączeniem produktu do odpowiedniego gniazdka sieciowego przełącznik zasilania [2] ustawić w pozycji **O**.

1. Wtyczkę sieciową [8] włożyć do gniazdka sieciowego.
2. Włączanie produktu: Przełącznik zasilania [2] ustawić w pozycji **I**.
3. Wyłączanie produktu: Przełącznik zasilania [2] ustawić w pozycji **O**.

### **● Opróżnianie metalowego pojemnika**

#### **⚠ OSTRZEŻENIE!**



Zawsze wyłączać produkt i odłączać wtyczkę sieciową [8] od gniazdka sieciowego przed wykonywaniem kontroli, instalacją akcesoriów lub dokonywaniem regulacji!

#### **⚠ OSTRZEŻENIE!**

- ▶ Produkt opróżniać i czyścić przed i po użyciu, aby uniknąć gromadzenia się materiałów, które mogą stanowić zagrożenie pożarowe, gdy będą w produkcie.
- Pokrywę pojemnika [1] zdjąć z metalowego pojemnika [5] (patrz akapit „Mocowanie i zdejmowanie pokrywy pojemnika”). Opróżnić metalowy pojemnik.

### **● Czyszczenie filtra harmonijkowego**

Rys. C

#### **RADA**

- ▶ Filtr harmonijkowy [22] należy czyścić po każdym użyciu, aby utrzymać pełną moc ssania produktu.

1. Złączkę węża [14] podłączyć do przyłącza ssawnego [4].
2. Przejściówkę węża [13] włożyć do uchwyty przejściówki węża [10].
3. Wtyczkę sieciową [8] włożyć do gniazdka sieciowego.
4. Przełącznik zasilania [2] ustawić w pozycji **I**.
5. Przełącznik czyszczenia filtra [3] przytrzymać wciśnięty 3 razy przez ok. 4 sekundy za każdym razem. Spowoduje to przedmuchiwanie powietrza przez filtr harmonijkowy [22].

### **● Wymiana filtra harmonijkowego**

Rys. D, E

#### **⚠ OSTRZEŻENIE!**

- ▶ Regularnie sprawdzać filtr harmonijkowy [22] pod kątem uszkodzeń i odkształceń. Uszkodzonego lub zdeformowanego filtra harmonijkowego nie można wyczyścić i należy go wymienić. Jest to konieczne w celu utrzymania funkcjonalności produktu i ochrony produktu przed uszkodzeniem.
- ▶ Stosować wyłącznie filtry zamienne firmy Lidl lub autoryzowanych sprzedawców. Filtry niezgodne z produktem mogą spowodować obrażenia ciała i uszkodzenie produktu.

## RADA

- ▶ Obudowa filtra harmonijkowego [20] musi wcisnąć wyłącznik bezpieczeństwa [18]. W przeciwnym razie produkt nie będzie działał.

1. Przełącznik zasilania [2] ustawić w pozycji **O**.
2. Wtyczkę sieciową [8] wyjąć z gniazdka sieciowego.
3. Pokrywę pojemnika [1] zdjąć z metalowego pojemnika [5] (patrz akapit „Mocowanie i zdejmowanie pokrywy pojemnika”).
4. Odwrócić pokrywę pojemnika [1].
5. Złożyć oba wsporniki [19] obudowy filtra harmonijkowego [20].
6. Obudowę filtra harmonijkowego [20] zdjąć z pokrywy pojemnika [1].
7. Pokrywę filtra harmonijkowego [21] zdjąć z filtra harmonijkowego [22].
8. Filtr harmonijkowy [22] wyjąć z obudowy filtra harmonijkowego [20].
9. Do obudowy filtra harmonijkowego [20] włożyć nowy filtr harmonijkowy [22].
10. Pokrywę filtra harmonijkowego [21] nałożyć na filtr harmonijkowy [22].
11. Obudowę filtra harmonijkowego [20] umieścić na dnie pokrywy pojemnika [1].
12. Osadzić oba wsporniki [19] obudowy filtra harmonijkowego [20]. Obudowa filtra harmonijkowego zostanie zamocowana po kliknięciu.

## ● Wymiana filtra wylotowego

Rys. F

1. Przełącznik zasilania [2] ustawić w pozycji **O**.
2. Wtyczkę sieciową [8] wyjąć z gniazdka sieciowego.
3. Wcisnąć klipsy blokujące [23] po lewej i prawej stronie kratki wylotowej [24], aby otworzyć kratkę wylotową.
4. Wyjąć filtr wylotowy [25].
5. Włożyć nowy filtr wylotowy [25].

6. Ponownie zamontować kratkę wylotową [24].

## ● Części zamienne i akcesoria

- Na stronie [www.optimex-shop.com](http://www.optimex-shop.com) klienci mogą nabyć kompatybilne zamienne części zamienne i akcesoria.
- Zamówienia można składać wyłącznie online.
  - Przygotować numer zamówienia.
  - Więcej informacji można uzyskać kontaktując się z infolinią serwisową firmy Lidl (patrz akapit „Serwis”).

Część	Numer zamówienia
Prześciółka węża [13] i wąż [15]	99952558801
Rura ssąca [17]	99952558802
Filtr harmonijkowy [22]	99952558803

## ● Przechowywanie

- Temperatura przechowywania długoterminowego (dłużej niż 3 miesiące) powinna wynosić od +10 °C do +30 °C przy wilgotności względnej nie większej niż 60 %.
  - Przełącznik zasilania [2] ustawić w pozycji **O**. Wtyczkę sieciową [8] wyjąć z gniazdka sieciowego. Pozostawić produkt do całkowitego ostygnięcia.
  - Wyczyścić produkt (patrz rozdział „Czyszczenie i konserwacja”).
  - Kabel zasilania [8] owinąć wokół uchwytu kabla zasilania [11] (rys. G).
  - Przechowywać produkt i jego akcesoria w ciemnym, suchym, wolnym od mrozu miejscu o dobrej wentylacji.
  - Zawsze przechowywać produkt w miejscu niedostępnym dla dzieci.

## ● Rozwiązywanie problemów

Niesprawność	Możliwa przyczyna	Rozwiązanie
Produkt nie działa.	Wtyczka sieciowa <b>8</b> nie jest podłączona do gniazdka sieciowego.	Wtyczkę sieciową <b>8</b> włożyć do gniazdka sieciowego.
Moc ssania jest zmniejszona, a produkt nie wchłania żadnego brudu.	Metalowy pojemnik <b>5</b> jest pełny.	Opróżnić metalowy pojemnik <b>5</b> (patrz akapit „Opróżnianie metalowego pojemnika”).
	Wylot powietrza jest zablokowany.	Następujące elementy sprawdzić pod kątem zablokowania i usunąć blokadę: <b>5</b> Metalowy pojemnik <b>12</b> Dysza podłogowa <b>15</b> Wąż
	Filtr harmonijkowy <b>22</b> jest zatkany.	Wyczyścić filtr harmonijkowy <b>22</b> (patrz akapit „Czyszczenie filtra harmonijkowego”).
Siła ssania zmniejsza się nawet po oczyszczeniu filtra harmonijkowego <b>22</b> .	Filtr harmonijkowy <b>22</b> jest uszkodzony.	Wymienić filtr harmonijkowy <b>22</b> (patrz akapit „Wymiana filtra harmonijkowego”).
Produkt jest przegrzany.	Filtr harmonijkowy <b>22</b> jest zatkany.	Wyczyścić filtr harmonijkowy <b>22</b> (patrz akapit „Czyszczenie filtra harmonijkowego”).
	Filtr wylotowy <b>25</b> jest zatkany.	Usunąć przeszkodę z filtra wylotowego <b>25</b> lub wymienić filtr wylotowy (patrz akapit „Wymiana filtra wylotowego”).
Kurz wydostaje się z produktu.	Pokrywa pojemnika <b>1</b> nie została prawidłowo założona.	Prawidłowo założyć pokrywę pojemnika <b>1</b> (patrz akapit „Mocowanie i zdejmowanie pokrywy pojemnika”).

## ● Transport

- Przełącznik zasilania [2] ustawić w pozycji **O**. Wtyczkę sieciową [8] wyjąć z gniazdka sieciowego. Pozostawić produkt do całkowitego ostygnięcia.
- Chronić produkt przed uderzeniami i silnymi wstrząsami, które mogą wystąpić podczas transportu w pojazdach.
- Zabezpieczać produkt przed ześlizgnięciem się lub upadkiem.

## ● Czyszczenie i konserwacja

### ⚠ OSTRZEŻENIE!



Przed wykonaniem jakiegokolwiek kontroli, konserwacji lub czyszczenia wyłączyć produkt, wtyczkę sieciową [8] wyjąć z gniazdka sieciowego i poczekać, aż urządzenie ostygnie!

### ⚠ UWAGA! Ryzyko uszkodzenia produktu!

- ▶ Do czyszczenia produktu lub jego akcesoriów nie używać ściernych, agresywnych środków czyszczących, twardych szczotek ani ostrych przedmiotów.
- ▶ Nigdy nie pozwól, aby płyny dostały się do produktu.
- Regularne i właściwe czyszczenie pomoże zapewnić bezpieczne użytkowanie i przedłużyć żywotność produktu.
- Zawsze utrzymywać produkt w czystości, suchy i wolny od oleju lub smarów. Po każdym użyciu i przed schowaniem usuwać kurz.
- Produkt czyścić suchą szmatką. Do czyszczenia trudno dostępnych miejsc używać miękkiej szczotki.

- Ten produkt nie zawiera żadnych części, które mogą być naprawiane przez użytkownika. Skontaktować się z autoryzowanym centrum serwisowym lub podobnie wykwalifikowaną osobą w celu sprawdzenia i naprawy.

## ● Utylizacja

Opakowanie wykonane jest z materiałów przyjaznych dla środowiska, które można przekazać do utylizacji w lokalnym punkcie przetwarzania surowców wtórnych.



Przy segregowaniu odpadów prosimy zwrócić uwagę na oznakowanie materiałów opakowaniowych, oznaczone są one skrótami (a) i numerami (b) o następującym znaczeniu: 1–7: Tworzywa sztuczne / 20–22: Papier i tektura / 80–98: Materiały kompozytowe.

### Produkt:



Points de collecte sur [www.quefairede mesdechets.fr](http://www.quefairede mesdechets.fr)  
Privilégiez la réparation ou le don de votre appareil !

Produkt, w tym akcesoriai materiały opakowaniowe, nadają się do recyklingu i podlegają rozszerzonej odpowiedzialności producenta. Wyrzucić je osobno, zgodnie z ilustracją przedstawiającą informacje o sortowaniu, aby zapewnić lepszą utylizację odpadów. Logo Triman jest ważne tylko dla Francji.



Informacji na temat możliwości utylizacji wyeksploatowanego produktu udziela urząd gminy lub miasta.



Z uwagi na ochronę środowiska nie wyrzucać urządzenia po zakończeniu eksploatacji do odpadów domowych, lecz prawidłowo zutylizować. Informacji o punktach zbiorczych i ich godzinach otwarcia udziela odpowiedni urząd.

Elektroodpady nie mogą być wyrzucane do pojemników do selektywnej zbiórki odpadów komunalnych. Można je oddać w specjalnie wyznaczonych miejscach np. Punkt Selektywnej Zbiórki Odpadów Komunalnych lub/bądź w punktach handlowych oferujących w sprzedaży sprzęt elektroniczny.

Należy postępować zgodnie z obowiązującymi w Polsce przepisami dotyczącymi selektywnej zbiórki urządzeń elektrycznych i elektronicznych. Zużyty sprzęt może mieć szkodliwy wpływ na środowisko i zdrowie ludzi z uwagi na potencjalną zawartość niebezpiecznych substancji, mieszanin oraz części składowych. Gospodarstwo domowe spełnia ważną rolę w przyczynianiu się do ponownego użycia i odzysku surowców wtórnych, w tym recyklingu zużytego sprzętu. Na tym etapie kształtuje się postawy, które wpływają na zachowanie wspólnego dobra jakim jest czyste środowisko naturalne.

## ● **Gwarancja**

Produkt został wyprodukowany zgodnie z surowymi wytycznymi dotyczącymi jakości i dokładnie przetestowane przed dostawą. W przypadku wad materiałowych lub produkcyjnych przysługują Państwu prawa ustawowe wobec sprzedawcy produktu. Państwa prawa ustawowe nie są w żaden sposób ograniczone przez naszą gwarancję przedstawioną poniżej.

Gwarancja na ten produkt wynosi 3 lata od daty zakupu. Okres gwarancji rozpoczyna się od daty zakupu. Proszę przechowywać oryginalny rachunek w bezpiecznym miejscu, ponieważ ten dokument jest wymagany jako dowód zakupu.

Wszelkie uszkodzenia lub wady obecne już w momencie zakupu należy zgłosić niezwłocznie po rozpakowaniu produktu.

Jeżeli w ciągu 3 lat od daty zakupu produkt wykaże wady materiałowe lub produkcyjne, to – według naszego uznania – bezpłatnie go naprawimy lub wymienimy. Okres gwarancji nie ulega przedłużeniu o przyznane roszczenie gwarancyjne. Dotyczy to również wymienionych i naprawionych części.

Niniejsza gwarancja traci ważność, jeśli produkt został uszkodzony, był niewłaściwie użytkowany lub konserwowany.

Gwarancja obejmuje wady materiałowe i produkcyjne. Niniejsza gwarancja nie obejmuje części produktu, które podlegają normalnemu zużyciu i dlatego są uważane za części zużywalne (np. baterie, węże, wkłady atramentowe), ani nie obejmuje uszkodzeń części delikatnych, np. przełączników lub części wykonanych ze szkła.

Zgodnie z Kodeksem Cywilnym art. 581 §1 wraz z wymianą urządzenia lub ważnej części czas gwarancji rozpoczyna się na nowo.

## ● **Sposób postępowania w przypadku naprawy gwarancyjnej**

Aby zapewnić szybkie rozpatrzenie wniosku, należy postępować zgodnie z poniższymi instrukcjami:

Do wszystkich zapytań proszę mieć przygotowany paragon i numer artykułu (IAN 525588\_2507) jako dowód zakupu.

Numer artykułu można znaleźć na tabliczce znamionowej produktu, na grawerze na produkcie, na stronie tytułowej instrukcji (w lewym dolnym rogu) lub na naklejce z tyłu lub na spodzie produktu.

W przypadku wystąpienia usterek funkcjonalnych lub innych wad należy najpierw skontaktować się telefonicznie lub pocztą elektroniczną z wymienionym poniżej działem serwisowym.

Następnie można wysłać produkt zarejestrowany jako wadliwy na podany adres serwisowy bezpłatnie, załączając dowód zakupu (paragon) i określając, na czym polega wada i kiedy wystąpiła.

Te i wiele innych instrukcji można przeglądać i pobrać na stronie [parkside-diy.com](http://parkside-diy.com). Ten kod QR przeniesie Cię bezpośrednio na stronę [parkside-diy.com](http://parkside-diy.com). Wybierz swój kraj i użyj maski wyszukiwania, aby wyszukać instrukcje obsługi. Wprowadź numer artykułu (IAN) 525588\_2507, aby uzyskać dostęp do instrukcji obsługi artykułu.



## ● Serwis



### **Serwis Polska**

Tel.: 008004912069

Formularz kontaktowy na stronie  
[parkside-diy.com](http://parkside-diy.com)

















**IAN 525588\_2507**



<b>Použitá výstražná upozornění a symboly</b> .....	Strana	78
<b>Úvod</b> .....	Strana	79
Použití v souladu s určením .....	Strana	79
Rozsah dodávky .....	Strana	79
Popis dílů .....	Strana	79
Technické údaje .....	Strana	80
Bezpečnostní prvek .....	Strana	80
<b>Bezpečnostní pokyny</b> .....	Strana	80
<b>Před prvním použitím</b> .....	Strana	83
<b>Před použitím</b> .....	Strana	83
Montáž otočných koleček .....	Strana	83
Připojte hadici .....	Strana	84
Odpojte hadici .....	Strana	84
Připojení sacího potrubí .....	Strana	84
Připojení podlahové hubice .....	Strana	84
Uložení podlahové hubice .....	Strana	84
Upevněte a sejměte víko nádoby .....	Strana	84
<b>Obsluha</b> .....	Strana	84
Vyprázdněte kovovou nádobu .....	Strana	85
Vyčistěte skládaný filtr .....	Strana	85
Vyměňte skládaný filtr .....	Strana	85
Výměna výstupního filtru .....	Strana	86
Náhradní díly/příslušenství .....	Strana	86
<b>Skladování</b> .....	Strana	86
<b>Vyhledávání závad</b> .....	Strana	87
<b>Transport</b> .....	Strana	87
<b>Čištění a péče</b> .....	Strana	87
<b>Zlikvidování</b> .....	Strana	88
<b>Záruka</b> .....	Strana	88
Postup v případě uplatňování záruky .....	Strana	89
Servis .....	Strana	89

## Použitá výstražná upozornění a symboly

V tomto návodu na obsluhu, na obalu a typovém štítku jsou používána následující varovná upozornění:

	Přečtěte si návod na obsluhu!		Používejte výrobek jen v suchých vnitřních prostorách!
	Výrobek vypněte a odpojte jej od elektrického napájení předtím, než ho začnete čistit, a když výrobek nebudete používat!		Nevysávejte žhnoucí materiály!
			Nevysávejte hořící popel!
	<b>NEBEZPEČÍ!</b> Tento symbol se signální slovem „Nebezpečí“ označuje ohrožení s vysokým stupněm rizika, které má, pokud se mu nezabrání, za následek těžké zranění nebo smrt.		Odsávejte pouze studený popel, teplota max. 40 °C!
			Nevysávejte vodu ani tekutiny jakéhokoli druhu!
	<b>VAROVÁNÍ!</b> Tento symbol se signální slovem „Varování“ označuje ohrožení se středním stupněm rizika, které může mít, pokud se mu nezabrání, za následek těžké zranění nebo smrt.		Nebezpečí – riziko úrazu elektrickým proudem!
			Symbol pro výrobek ochranné třídy II
	<b>OPATRŇĚ!</b> Tento symbol se signální slovem „Opatrně“ označuje ohrožení s nízkým stupněm rizika, které může mít, pokud se mu nezabrání, za následek malé nebo lehké zranění.		Střídavý proud/napětí
		 	Bezpečnostní pokyny Pokyny pro činnost
	<b>VÝSTRAHA!</b> Tento symbol se signálním slovem „Výstraha“ označuje nebezpečí možného poškození majetku.		Značka CE potvrzuje shodu se směrnicemi EU, které se na výrobek vztahují.

# VYSAVAČ NA POPEL

## ● Úvod

Blahopřejeme Vám ke koupi nového výrobku. Rozhodli jste se pro kvalitní produkt. Návod k obsluze je součástí tohoto výrobku. Obsahuje důležité pokyny pro bezpečnost, použití a likvidaci. Před použitím výrobku se seznámte se všemi pokyny k obsluze a bezpečnostními pokyny. Používejte výrobek jen popsáním způsobem a na uvedených místech. Při předání výrobku třetí osobě předejte i všechny podklady.

## ● Použití v souladu s určením

### ⚠ VAROVÁNÍ!

▶ „Studený popel“ je popel, který se dostatečně dlouho chladil a již neobsahuje žhavá místa. To lze určit rozhrabáním popela kovovým nástrojem před použitím výrobku. Studený popel již nevydává žádné zjištělné tepelné záření.

▶ Vysávejte pouze popel z přípustných paliv!

- Výrobek je určen k odstraňování studeného popela při teplotě nepřesahující 40 °C a jiných chladných malých částic z komínů, kamen na dřevěné uhlí, popelnic nebo grilovacích roštů.
- Výrobek není vhodný pro vysávání následujících materiálů:
  - Kapaliny
  - Saze a uhlíky
  - Cementový, sádrový a vápenný prach
  - Hořlavé, výbušné nebo nebezpečné materiály
  - Vytápěcí kotle a naftová kamna

- Jiné použití nebo úpravy výrobku se považují za užívání v rozporu se stanoveným účelem a mohou vést k rizikům, jako je nebezpečí smrti, zranění nebo věcné škody. Výrobce neručí za škody, které vzniknou neodborným používáním. Tento výrobek je vhodný výhradně pro použití v domácnosti. Výrobek není určen pro komerční použití.
- Podlahová hubice [12] není vhodná pro čištění koberců. Podlahová hubice není vhodná pro čištění koberců.

## ● Rozsah dodávky

Po vybalení výrobku zkontrolujte, zda je dodávka kompletní a zda jsou všechny díly v dobrém stavu. Před použitím odstraňte všechny obalové materiály.

- 1 Víko nádoby (včetně hnacího systému motoru a skříně)
- 1 Kovová nádoba
- 1 Hadice
- 1 Podlahová hubice
- 2 Sací potrubí
- 4 Otočná kolečka
- 1 Skládaný filtr s krytem (předinstalovaný)
- 1 Výstupní filtr (předinstalovaný)
- 1 Návod na obsluhu

## ● Popis dílů

Otevřete před dalším čtením stránku s obrázky a seznámte se se všemi funkcemi výrobku.

### Obr. A

- 1 Víko nádoby
- 2 Vypínač Zap/Vyp
- 3 Přepínač pro čištění filtru
- 4 Sací přípojka s vybráním
- 5 Kovová nádoba
- 6 Držák hubice
- 7 Otočné kolečko
- 8 Přípojné vedení se síťovou zástrčkou
- 9 Zámek
- 10 Držák hadicového adaptéru s vybráním

- 11 Držák vedení
- 12 Podlahová hubice
- 13 Hadicový adaptér
- 14 Hadicová spojka
- 15 Hadice
- 16  (označení spojky)
- 17 Sací potrubí (2 díly)
- 18 Bezpečnostní spínač

#### Obr. D

- 19 Držák (skříň skládaného filtru)
- 20 Skříň skládaného filtru

#### Obr. E

- 21 Kryt skládaného filtru
- 22 Skládaný filtr

#### Obr. F

- 23 Uzavírací spona (výstupní mřížka)
- 24 Výstupní mřížka
- 25 Výstupní filtr

### ● Technické údaje

Vysavač na popel:	<b>PAS 20 A1</b>
Číslo modelu:	HG11063
Spotřeba energie (jmenovitá hodnota):	1000 W
Nominální vstupní napětí:	220–240 V~, 50 Hz
Sací síla:	17 kPa (170 mbar)
Výkon sání:	27 l/s
Délka přípojného vedení:	5 m
Ochranná třída:	II/□
Délka hadice:	cca 1,7 m
<b>Objem kovové nádoby</b>	
Rozměry:	Ø 28,5 cm × V 33 cm
Hrubý objem:	20 l

### ● Bezpečnostní prvek

- Bezpečnostní spínač 18 na spodní straně víka nádoby 1 zabraňuje provozu výrobku, pokud není nainstalován skříň skládaného filtru 20.



## Bezpečnostní pokyny

**SEZNAMTE SE PŘED POUŽITÍM VÝROBKU SE VŠEMI BEZPEČNOSTNÍMI POKYNY A POKYNY PRO OBSLUHU! KDYŽ PŘEDÁVÁTE TENTO VÝROBEK JINÝM LIDEM, PŘEDEJTE JIM I VŠECHNY DOKUMENTY!**

V případě poškození v důsledku nedodržení tohoto návodu na obsluhu se vaše záruka ruší! Za následné škody se nepřebírá žádná odpovědnost! V případě škody na majetku nebo zranění způsobené nesprávným používáním nebo nedodržením bezpečnostních pokynů se nepřebírá žádná odpovědnost!

## Děti a osoby se zdravotním omezením



### **⚠ VAROVÁNÍ! NEBEZPEČÍ SMRTI A NEHOD PRO BATOLATA A DĚTI!**

Nikdy nenechávejte děti bez dozoru s obalovým materiálem. Existuje nebezpečí udušení obalovým materiálem. Děti často podcení nebezpečí.

- Tento výrobek mohou používat děti starší 8 let i osoby se sníženými fyzickými, smyslovými či mentálními schopnostmi nebo s nedostatkem zkušeností a znalostí, pokud jsou pod dohledem nebo byly poučeny ohledně bezpečného používání výrobku a chápou z toho vyplývající rizika.
- Děti si nesmí s výrobkem hrát.
- Čištění a uživatelská údržba nesmí být prováděny dětmi, ledaže by byly starší než 8 let a byly pod dozorem.

## Použití v souladu s určením

**⚠ VAROVÁNÍ! Riziko zranění!** Neodborné použití může vést k zraněním. Používejte tento výrobek výhradně podle tohoto návodu. Nepokoušejte se výrobek jakýmkoliv způsobem měnit.

### **Elektrická bezpečnost**

**⚠ NEBEZPEČÍ! Riziko úrazu elektrickým proudem!**

Nepokoušejte se sami výrobek opravovat. V případě poruchy smí opravy provádět výhradně kvalifikovaný personál.

**⚠ VAROVÁNÍ! Riziko úrazu elektrickým proudem!**

Neponořujte elektrické části výrobku do vody nebo jiných kapalin. Nikdy výrobek nedejte pod tekoucí vodou.

**⚠ VAROVÁNÍ! Riziko úrazu elektrickým proudem!**

Poškozený výrobek nepoužívejte. Když je výrobek poškozen oddělte výrobek z elektrického napájení a obraťte se na svého prodejce.

## **⚠ VAROVÁNÍ! Riziko úrazu elektrickým proudem!**

Nepoužívejte výrobek s mokřýma rukama nebo pokud stojíte na vlhké podlaze.

## **⚠ VAROVÁNÍ! Riziko**

**zranění!** Výrobek vypněte a odpojte jej od elektrického napájení předtím, než začnete provádět čisticí práce, a v případě, že výrobek není používán.

- Výrobek nepoužívejte, pokud spadl.
- Před připojením síťové zástrčky k napájení: Dbejte na to, aby jmenovité napětí na typovém štítku výrobku odpovídalo napětí v síti vašeho napájení.
- Pravidelně kontrolujte síťovou zástrčku a přípojně vedení na poškození. Když je přípojně vedení poškozeno, musí být nahrazeno výrobcem, jeho zákaznickým servisem nebo podobně kvalifikovanou osobou, aby se zabránilo nebezpečím.

- Chraňte přípojně vedení před poškozením. Nenechte ho viset přes ostré hrany a nelámejte ani neohýbejte jej. Chraňte přípojně vedení před horkými povrchy a otevřenými plameny.

## **Obsluha**

### **⚠ VAROVÁNÍ! Riziko**

**zranění!** Nikdy nepoužívejte výrobek k odsávání

- Vody a jiných kapalin,
- Hořícího popela,
- Jakéhokoli materiálu s teplotou vyšší než 40 °C,
- Žhavého uhlí.
- Vytáhněte síťovou zástrčku ze zásuvky
  - Když dojde k poruše,
  - Před připojením/výměnou příslušenství,
  - Před čištěním výrobku,
  - Pokud nechcete používat výrobek po delší dobu,
  - Během bouřky a
  - Po každém použití.
- Pro vytažení výrobku ze zásuvky tahejte za síťovou zástrčku, nikoliv za přípojně vedení.
- Vadné díly musí být vždy nahrazeny originálními náhradními díly.

- V průběhu provozu nezakrývejte větrací otvory. Riziko přehřátí a poškození výrobku.
- Výrobek má teplotní pojistku, která v případě přehřátí automaticky odpojí přívod proudu. Pokud toto bezpečnostní zařízení výrobek vypnulo, vytáhněte síťovou zástrčku ze zásuvky a nechte výrobek vychladnout. Jakmile je výrobek vychladne, můžete opět zastrčit síťovou zástrčku do zásuvky a výrobek normálně používat.

## Čištění a skladování

### **⚠ VAROVÁNÍ! Riziko**

- zranění!** Oddělte výrobek od napájení před tím, než ho budete čistit nebo se nebude používat.
- Chraňte výrobek, přípojné vedení a síťovou zástrčku před prachem, přímým slunečním zářením, kapající a stříkající vodě.
- Skladujte výrobek na suchém, studeném místě chráněném před vlhkostí a mimo dosah dětí.

- Chraňte výrobek proti horku. Nepokládejte výrobek do blízkosti otevřeného ohně nebo zdrojů tepla, jako jsou kamna nebo topná tělesa.

### ● **Před prvním použitím**

#### **⚠ VAROVÁNÍ!**

- ▶ Výrobek a balicí materiály nejsou dětská hračka! Nedovolte dětem hrát si s plastovými sáčky, fóliemi a malými díly! Hrozí nebezpečí polknutí a udušení!

- Vybalte všechny díly a odstraňte všechny obalové materiály.
- Zkontrolujte, zda je rozsah dodávky kompletní a nepoškozený. Pokud zjistíte, že díly chybí nebo jsou poškozené, výrobek nepoužívejte a obraťte se na prodejce.
- Použití neúplného nebo poškozeného výrobku představuje riziko pro osoby a předměty.

### ● **Před použitím**

#### ● **Montáž otočných koleček**

Obr. B

1. Obráťte kovovou nádobu **5** tak, aby povrch dna směřoval nahoru.
2. Vložte otočná kolečka **7** do vybrání na okraji základny kovové nádoby **5**. Otočná kolečka musí slyšitelně zaklapnout.
3. Ujistěte se, že se otočná kolečka **7** mohou volně otáčet.

## ● Připojte hadici

1. Vyrovnajte  16 s vybráním v sací přípojce 4.
2. Hadicovou spojku 14 zcela zatlačte do sací přípojky 4.
3. Otáčejte hadicovou spojku 14 ve směru hodinových ručiček, dokud zcela nezapadne.
4. Zkontrolujte, zda je hadice 15 správně namontována mírným tahem za hadicovou spojku 14. Pokud se hadicová spojka nepohybuje, hadice je správně nainstalována.

## ● Odpojte hadici

- Odpojte hadici 15 od sací přípojky 4: Otočte hadicovou spojku 14 proti směru hodinových ručiček. Vytáhněte hadicovou spojku.

## ● Připojení sacího potrubí

### UPOZORNĚNÍ

- ▶ Sací potrubí 17 slouží k rozšíření pracovního prostoru.
- Zasuňte široký konec sacího potrubí 17 do hadicového adaptéru 13.
- Volitelně: Připojte druhou sací potrubí 17 k první sací trubce.

## ● Připojení podlahové hubice

### UPOZORNĚNÍ

- ▶ Podlahová hubice 12 není vhodná pro čištění koberců. Podlahová hubice není vhodná pro čištění koberců.
- Zasuňte široký konec podlahové hubice 12 do hadicového adaptéru 13 nebo do sacího potrubí 17.

## ● Uložení podlahové hubice

- Zasuňte podlahovou hubici 12 do držáku hubice 6 na jednom z otočných koleček 7.

## ● Upevněte a sejměte víko nádoby

- Upevněte víko nádoby 1:
  - Vložte víko nádoby na kovovou nádobu 5.
  - Upevněte víko nádoby 1 se zámkem 9.
- Víko nádoby 1 odebrat:
  - Uvolněte zámkem 9.
  - Zvedněte víko nádoby 1 z kovové nádoby 5.

## ● Obsluha

### ⚠ VAROVÁNÍ! Riziko zranění!

- ▶ Nevysávejte žhnoucí materiály. Dokonce i materiál, který vypadá zvenku vychladlý, může být uvnitř stále velmi horký. Horký vysátý materiál se může v proudu vzduchu znovu vznítit.
- ▶ Horký popel by neměl být hašen vodou, protože náhlý teplotní rozdíl může způsobit trhliny v krbu.
- ▶ Před vysáváním krbu počkejte nejméně 24 hodin, abyste se ujistili, že oheň vyhasl a popel vychladl.

## UPOZORNĚNÍ

- ▶ Před připojením výrobku k vhodné elektrické zásuvce nastavte vypínač Zap/Vyp [2] do polohy **O**.

1. Síťovou zástrčku [8] zasuňte do vhodné zásuvky.
2. Zapněte výrobek: Přepněte vypínač Zap/Vyp [2] do polohy **I**.
3. Vypněte výrobek: Přepněte vypínač Zap/Vyp [2] do polohy **O**.

## ● Vyprázdněte kovovou nádobu

### ⚠ VAROVÁNÍ!



Před prováděním kontrol, instalace příslušenství nebo nastavováním výrobek vypněte a vytáhněte síťovou zástrčku [8] ze zásuvky!

### ⚠ VAROVÁNÍ!

- ▶ Před použitím a po použití výrobek vyprázdněte a vyčistěte, aby se zabránilo hromadění materiálů, které by ve výrobku mohly představovat riziko požáru.
- Odstraňte víko nádoby [1] z kovové nádoby [5] (viz „Upevněte a sejměte víko nádoby“). Vyprázdněte kovovou nádobu.

## ● Vyčistěte skládaný filtr

Obr. C

### UPOZORNĚNÍ

- ▶ Po každém použití vyčistěte skládaný filtr [22], abyste zachovali plný sací výkon výrobku.

1. Spojte hadicovou spojku [14] s sací přípojkou [4].
2. Vložte hadicový adaptér [13] do držáku hadicového adaptéru [10].
3. Síťovou zástrčku [8] zasuňte do vhodné zásuvky.
4. Přepněte vypínač Zap/Vyp [2] do polohy **I**.
5. Stiskněte a podržte přepínač pro čištění filtru [3] 3x vždy po dobu přibližně 4 sekund. To způsobuje prohánění vzduchu přes skládaný filtr [22].

## ● Vyměňte skládaný filtr

Obr. D, E

### ⚠ VAROVÁNÍ!

- ▶ Zkontrolujte skládaný filtr [22] pravidelně na poškození a deformaci. Poškozený nebo deformovaný skládaný filtr nelze vyčistit a musí se vyměnit. To je nezbytné, aby byla zachována funkčnost výrobku a výrobek byl ochráněn před poškozeními.
- ▶ Používejte pouze náhradní filtry od společnosti Lidl nebo autorizovaných prodejců. Filtry, které nejsou kompatibilní s výrobkem, mohou způsobit zranění a poškození výrobku.

### UPOZORNĚNÍ

- ▶ Skříň skládaného filtru [20] musí stlačit bezpečnostní spínač [18]. V opačném případě nebude výrobek fungovat.

1. Přepněte vypínač Zap/Vyp [2] do polohy **O**.
2. Vytáhněte síťovou zástrčku [8] ze zásuvky.
3. Sejměte víko nádoby [1] z kovové nádoby [5] (viz „Upevněte a sejměte víko nádoby“).
4. Otočte víko nádoby [1].
5. Sklopte oba držáky [19] skříně skládaného filtru [20] směrem nahoru.
6. Zvedněte skříň skládaného filtru [20] z víka nádoby [1].
7. Sejměte kryt skládaného filtru [21] ze skládaného filtru [22].
8. Vyměňte skládaný filtr [22] ze skříně skládaného filtru [20].
9. Vložte nový skládaný filtr [22] do skříně skládaného filtru [20].
10. Nasadíte kryt skládaného filtru [21] na skládaný filtr [22].
11. Umístěte skříň skládaného filtru [20] na dno víka nádoby [1].
12. Sklopte oba držáky [19] skříně skládaného filtru [20] směrem dolů. Skříň skládaného filtru je upevněna na místě, jakmile uslyšíte cvaknutí.

## ● Výměna výstupního filtru

Obr. F

1. Přepněte vypínač Zap/Vyp [2] do polohy **O**.
2. Vytáhněte síťovou zástrčku [8] ze zásuvky.
3. Stiskněte uzavírací spony [23] na levé a pravé straně výstupní mřížky [24] směrem dovnitř, aby se výstupní mřížka otevřela.
4. Vyměňte výstupní filtr [25].
5. Vložte nový výstupní filtr [25].
6. Vložte výstupní mřížku [24] zase zpět.

## ● Náhradní díly/příslušenství

- Zákazníci si mohou zakoupit kompatibilní náhradní díly a příslušenství přes [www.optimex-shop.com](http://www.optimex-shop.com).
- Objednávky můžete zadávat pouze online.
- Připravte si objednáací číslo své objednávky.
- Další informace získáte na servisní lince Lidl (viz „Servis“).

Díl	Objednáací číslo
Hadicový adaptér [13] a hadice [15]	99952558801
Sací potrubí [17]	99952558802
Skládaný filtr [22]	99952558803

## ● Skladování

- Teplota pro dlouhodobé skladování (déle než 3 měsíce) by měla být mezi +10 °C a +30 °C s relativní vlhkostí vzduchu nejvýše 60 %.
- Přepněte vypínač Zap/Vyp [2] do polohy **O**. Vytáhněte síťovou zástrčku [8] ze zásuvky. Nechte výrobek ochladit.
- Očistěte výrobek (viz „Čištění a péče“).
- Naviňte přípojné vedení [8] okolo držáku vedení [11] (obr. G).
- Výrobek a jeho příslušenství skladujte na tmavém, suchém, nezamrzajícím a dobře větraném místě.
- Uchovávejte výrobek stále na místě nedostupném pro děti.

## ● Vyhledávání závad

Porucha	Možná příčina	Opatření
Výrobek nefunguje.	Síťová zástrčka [8] není propojena s napájením.	Síťovou zástrčku [8] zasuňte do vhodné zásuvky.
Sací výkon se sníží a výrobek nenasává žádnou špínu.	Kovová nádoba [5] je plná.	Vyprázdněte kovovou nádobu [5] (viz „Vyprázdněte kovovou nádobu“).
	Cesta vzduchu je zablokována.	Zkontrolujte následující součásti, zda nejsou ucpané, a odstraňte ucpaní:  [5] Kovová nádoba [12] Podlahová hubice [15] Hadice
	Skládaný filtr [22] je ucpaný.	Vyčistěte skládaný filtr [22] (viz „Vyčistěte skládaný filtr“).
Sací výkon je snížený i po vyčištění skládaného filtru [22].	Skládaný filtr [22] je poškozen.	Vyměňte skládaný filtr [22] (viz „Vyměňte skládaný filtr“).
Výrobek je přehřátý.	Skládaný filtr [22] je ucpaný.	Vyčistěte skládaný filtr [22] (viz „Vyčistěte skládaný filtr“).
	Výstupní filtr [25] je ucpaný.	Odstraňte ucpaní výstupního filtru [25] nebo vyměňte výstupní filtr (viz „Výměna výstupního filtru“).
Z výrobku vystupuje prach.	Víko nádoby [1] nebylo správně namontováno.	Nasadte správně víko nádoby [1] (viz „Upevněte a sejměte víko nádoby“).

## ● Transport

- Přepněte vypínač Zap/Vyp [2] do polohy **O**. Vytáhněte síťovou zástrčku [8] ze zásuvky. Nechte výrobek ochladit.
- Chraňte výrobek před úderem nebo silnými vibracemi, které nastávají zejména během přepravy ve vozidlech.
- Zajistěte výrobek proti sklouznutí a převrnutí.

## ● Čištění a péče

### ⚠ VAROVÁNÍ!



Před prováděním prací kontroly, údržby a čištění výrobek vždy vypněte, odpojte síťovou zástrčku [8] ze zásuvky a nechte výrobek vychladnout!

## **⚠ VÝSTRAHA! Riziko poškození výrobku!**

- ▶ K čištění výrobku nebo jeho příslušenství nepoužívejte abrazivní, agresivní čisticí prostředky, tvrdé kartáče ani ostré předměty.
- ▶ Nikdy nedovolte, aby do výrobku vnikly kapaliny.

- Pravidelné a správné čištění pomůže zajistit bezpečné používání a prodloužit životnost výrobku.
- Udržujte výrobek stále čistý, suchý a zbavený oleje nebo mazacích tuků. Po každém použití a před uskladněním odstraňte prach.
- Výrobek čistěte suchou utěrkou. Pro obtížně přístupné oblasti použijte měkký kartáč.
- Tento výrobek neobsahuje žádné části, které by mohly být opraveny uživatelem samotným. obraťte se na autorizované servisní středisko nebo na obdobně kvalifikovanou osobu, aby ho zkontrolovala a opravila.

## **● Zlikvidování**

Obal se skládá z ekologických materiálů, které můžete zlikvidovat prostřednictvím místních sběrů recyklovatelných materiálů.



Při třídění odpadu se řiďte podle označení obalových materiálů zkratkami (a) a čísly (b), s následujícím významem: 1–7: umělé hmoty / 20–22: papír a lepenka / 80–98: složené látky.

### **Výrobek:**



Points de collecte sur [www.quefairemedesdehets.fr](http://www.quefairemedesdehets.fr)  
Privilégiez la réparation ou le don de votre appareil !

Výrobek vč. příslušenství a obalové materiály jsou recyklovatelné a podléhají rozšířené odpovědnosti výrobce. Likvidujte je odděleně podle ilustrovaných Info-tri (informace o třídění), abyste mohli lépe nakládat s odpady.

Logo Triman platí jen pro Francii.



O možnostech likvidace vysloužilých zařízení se informujte u správy vaší obce nebo města.



V zájmu ochrany životního prostředí vysloužilý výrobek nevyhazujte do domovního odpadu, ale předejte k odborné likvidaci. O sběrnách a jejich otevíracích hodinách se můžete informovat u příslušné správy města nebo obce.

## **● Záruka**

Výrobek byl vyroben podle přísných směrnic kvality a před dodáním pečlivě otestován. V případě materiálních nebo výrobních vad máte zákonná práva vůči prodejci výrobku. Vaše zákonná práva nejsou níže uvedenou zárukou nijak omezená.

Záruka na tento výrobek je 3 roky od data zakoupení. Záruční doba začíná dnem zakoupení. Originál dokladu o zakoupení si uschovejte na bezpečném místě, protože tento doklad je vyžadován jako doklad o koupi.

Jakékoli poškození nebo závady, které se vyskytnou již v okamžiku nákupu, musí být nahlášeny ihned po vybalení výrobku.

Pokud se u výrobku během 3 let od data zakoupení projeví vada materiálu nebo výrobní vada, pak vám ho podle naší volby bezplatně opravíme nebo vyměníme. Záruční doba se po uznané reklamaci neprodlužuje. To platí také pro vyměněné a opravené díly.

Tato záruka je neplatná, pokud byl výrobek poškozený nebo nesprávně používáný anebo udržovaný.

Záruka se kryje na materiálové a výrobní vady. Tato záruka se nevztahuje na díly výrobku, které podléhají běžnému opotřebení, a tím platí jako opotřebitelné díly (např. baterie, inkoustové barevné patrony), ani se nevztahuje na poškození rozbitných dílů, např. spínačů nebo dílů ze skla.

## ● Postup v případě uplatňování záruky

V zájmu rychlého zpracování Vašeho požadavku se řiďte následujícími pokyny:

Pro všechny požadavky si uschovejte pokladní stvrzenku jako doklad o nákupu a číslo položky (IAN 525588\_2507).

Číslo položky najdete na typovém štítku, je vyryto na výrobku, je uvedeno na titulní stránce Vašeho návodu (vlevo dole) nebo je na nálepce na zadní nebo spodní straně výrobku.

Při poruchách funkce nebo jiných závadách nejdříve kontaktujte telefonicky nebo e-mailem níže uvedené servisní oddělení.

Na adresu servisu, kterou Vám sdělíme, můžete zdarma odeslat pouze výrobek, který byl zaznamenaný jako vadný, a to spolu s pokladním dokladem (stvrzenkou), popisem závady a uvedením doby, kdy k závadě došlo.

Na stránkách [parkside-diy.com](http://parkside-diy.com) najdete tuto a celou řadu dalších příruček k nahlédnutí a ke stažení. Pomocí tohoto QR kódu se dostanete přímo na stránky [parkside-diy.com](http://parkside-diy.com). Vyberte svou zemi a vyhledejte návod k obsluze pomocí formuláře k vyhledávání. Zadáním čísla položky (IAN) 525588\_2507 se dostanete k návodu k obsluze Vašeho výrobku.



## ● Servis

**CZ** Servis Česká republika  
Tel.: 800023611  
Kontaktní formulář je zapnutý  
[parkside-diy.com](http://parkside-diy.com)  
IAN 525588\_2507



<b>Použitie výstražné upozornenia a symboly</b> . . . . .	Strana	91
<b>Úvod</b> . . . . .	Strana	92
Používanie v súlade s určením . . . . .	Strana	92
Rozsah dodávky . . . . .	Strana	92
Popis súčiastok . . . . .	Strana	92
Technické údaje . . . . .	Strana	93
Bezpečnostný prvok . . . . .	Strana	93
<b>Bezpečnostné upozornenia</b> . . . . .	Strana	93
<b>Pred prvým použitím</b> . . . . .	Strana	96
<b>Pred použitím</b> . . . . .	Strana	96
Montáž otočných koliesok . . . . .	Strana	96
Pripojenie hadice . . . . .	Strana	97
Odpojenie hadice . . . . .	Strana	97
Pripojenie sacej trubice . . . . .	Strana	97
Pripojenie podlahovej dýzy . . . . .	Strana	97
Skladovanie podlahovej dýzy . . . . .	Strana	97
Pripevnenie a odobratie veka nádoby . . . . .	Strana	97
<b>Obsluha</b> . . . . .	Strana	97
Vyprázdnenie kovovej nádoby . . . . .	Strana	98
Čistenie skladacieho filtra . . . . .	Strana	98
Výmena skladacieho filtra . . . . .	Strana	98
Výmena výpusťného filtra . . . . .	Strana	99
Náhradné diely/príslušenstvo . . . . .	Strana	99
<b>Skladovanie</b> . . . . .	Strana	99
<b>Riešenie problémov</b> . . . . .	Strana	99
<b>Preprava</b> . . . . .	Strana	100
<b>Čistenie a starostlivosť</b> . . . . .	Strana	100
<b>Likvidácia</b> . . . . .	Strana	100
<b>Záruka</b> . . . . .	Strana	101
Postup v prípade poškodenia v záruke . . . . .	Strana	101
Servis . . . . .	Strana	102

## Použitie výstražné upozornenia a symboly

V tomto návode na obsluhu, na obale a na typovom štítku sú použité nasledujúce výstražné upozornenia:

	Prečítajte si návod na obsluhu!		Produkt používajte len v suchých interiéroch!
	Pred výmenou nadstavcov, čistením a keď produkt nepoužívate, vypnite ho a odpojte ho z napájania!		Nevysávajte žeravé materiály!
	<b>NEBEZPEČENSTVO!</b> Tento symbol so signálnym slovom „Nebezpečenstvo“ označuje nebezpečenstvo s vysokým stupňom rizika, ktoré, ak sa mu nevyhnete, bude mať za následok smrť alebo vážne zranenie.		Nevysávajte horiaci popol!
	<b>NEBEZPEČENSTVO!</b> Tento symbol so signálnym slovom „Nebezpečenstvo“ označuje nebezpečenstvo s vysokým stupňom rizika, ktoré, ak sa mu nevyhnete, bude mať za následok smrť alebo vážne zranenie.		Vysávajte len studený popol, teplota max. 40 °C!
	<b>NEBEZPEČENSTVO!</b> Tento symbol so signálnym slovom „Nebezpečenstvo“ označuje nebezpečenstvo s vysokým stupňom rizika, ktoré, ak sa mu nevyhnete, bude mať za následok smrť alebo vážne zranenie.		Nevysávajte vodu ani iné tekutiny akéhokoľvek druhu!
	<b>VÝSTRAHA!</b> Tento symbol so signálnym slovom „Výstraha“ označuje nebezpečenstvo so stredným stupňom rizika, ktoré, ak sa mu nevyhnete, bude mať za následok vážne zranenie alebo smrť.		Nebezpečenstvo – úrazu elektrickým prúdom!
	<b>VÝSTRAHA!</b> Tento symbol so signálnym slovom „Výstraha“ označuje nebezpečenstvo so stredným stupňom rizika, ktoré, ak sa mu nevyhnete, bude mať za následok vážne zranenie alebo smrť.		Symbol pre produkt s triedou ochrany II
	<b>POZOR!</b> Tento symbol so signálnym slovom „Pozor“ označuje nebezpečenstvo s nízkym stupňom rizika, ktoré, ak sa mu nevyhnete, bude mať za následok ľahké alebo stredne ťažké zranenie.		Striedavý prúd/striedavé napätie
	<b>POZOR!</b> Tento symbol so signálnym slovom „Pozor“ označuje nebezpečenstvo s nízkym stupňom rizika, ktoré, ak sa mu nevyhnete, bude mať za následok ľahké alebo stredne ťažké zranenie.		Bezpečnostné upozornenia Manipulačné pokyny
	<b>OPATRNE!</b> Tento symbol so signálnym slovom „Opatrne“ označuje možné poškodenie majetku.		Značka CE potvrdzuje zhodu so smernicami EÚ, ktoré sú relevantné pre produkt.

# VYSÁVAČ NA POPOL

## ● Úvod

Blahoželáme Vám ku kúpe Vášho nového výrobku. Rozhodli ste sa pre veľmi kvalitný výrobok. Návod na obsluhu je súčasťou tohto výrobku. Obsahuje dôležité upozornenia týkajúce sa bezpečnosti, používania a likvidácie. Skôr ako začnete výrobok používať, oboznámte sa so všetkými pokynmi k obsluhu a bezpečnosti. Výrobok používajte iba v súlade s popisom a v uvedených oblastiach používania. V prípade postúpenia výrobku ďalším osobám odovzdajte aj všetky dokumenty patriace k výrobku.

## ● Používanie v súlade s určením

### ⚠ VÝSTRAHA!

► „Studený popol“ je popol, ktorý sa chladil dostatočne dlho a už neobsahuje žeravé uhliky. Zistíte to tak, že pred použitím produktu cez popol prejdete kovovým pomocným nástrojom. Zo studeného popola už nesála citelné teplo.

► Vysávajú len popol z povolených palív!

- Produkt je určený na odstraňovanie studeného popola s teplotou maximálne 40 °C a iných studených malých častíc z komínov, pecí na drevené uhlie, popolníkov alebo grilovacích roštov.
- Produkt nie je vhodný na vysávanie nasledovných materiálov:
  - Tekutiny
  - Sadze a pahreba
  - Prach z cementu, sadry a vápna
  - Horľavé, výbušné alebo zdravie ohrozujúce materiály
  - Kotly a olejové pece

- Akékoľvek iné použitie alebo zmena produktu sa považujú za použitie mimo určenia a môžu spôsobiť nebezpečenstvá ako smrť, poranenie tela a poškodenie produktu. Výrobca nepreberá záruku za škody, ktoré vzniknú neodborným používaním produktu. Produkt je určený výlučne na používanie v domácnosti. Produkt nie je určený na priemyselné použitie.
- Podlahová dýza [12] je vhodná výlučne na čistenie tvrdých podláh. Podlahová dýza nie je vhodná na čistenie kobercov.

## ● Rozsah dodávky

Po vybalení produktu skontrolujte, či je balenie kompletné a či sú všetky časti v dobrom stave. Pred použitím odstráňte všetky obalové materiály.

- 1 Veko nádoby (vrátane systému motorového pohonu a telesa)
- 1 Kovová nádoba
- 1 Hadica
- 1 Podlahová dýza
- 2 Sacie trubice
- 4 Otočné kolieska
- 1 Skladací filter s krytom (predinštalovaný)
- 1 Výstupný filter (predinštalovaný)
- 1 Návod na obsluhu

## ● Popis súčiastok

Pred čítaním si otvorte stranu s obrázkami a oboznámte sa so všetkými funkciami produktu.

### Obr. A

- 1 Veko nádoby
- 2 Vypínač
- 3 Vypínač čistenia filtra
- 4 Sacia prípojka s drážkou
- 5 Kovová nádoba
- 6 Držiak na dýzu
- 7 Otočné koliesko
- 8 Napájací kábel so sieťovou zástrčkou
- 9 Zaisťovací uzáver

- 10 Držiak na adaptér hadice s drážkou
- 11 Držiak kábla
- 12 Podlahová dýza
- 13 Adaptér hadice
- 14 Spojenie na hadici
- 15 Hadica
- 16  (označenie spojenia)
- 17 Sacia trubica (2 časti)
- 18 Bezpečnostný spínač

#### Obr. D

- 19 Rúčka (teleso skladacieho filtra)
- 20 Teleso skladacieho filtra

#### Obr. E

- 21 Kryt skladacieho filtra
- 22 Skladací filter

#### Obr. F

- 23 Spona s uzáverom (výpustná mriežka)
- 24 Výpustná mriežka
- 25 Výpustný filter

### ● Technické údaje

Vysávač na popol:	<b>PAS 20 A1</b>
Číslo modelu:	HG11063
Príkonná (menovitá hodnota):	1000 W
Menovité vstupné napätie:	220–240 V~, 50 Hz
Sacia sila:	17 kPa (170 mbar)
Sací výkon:	27 l/s
Dĺžka napájacieho kábla:	5 m
Trieda ochrany:	II/□
Dĺžka hadice:	pribl. 1,7 m
<b>Kapacita kovovej nádoby</b>	
Rozmery:	Ø 28,5 cm × V 33 cm
Hrubý objem:	20 l

### ● Bezpečnostný prvok

- Bezpečnostný spínač 18 na spodnej strane veka nádoby 1 zabraňuje používaniu produktu, keď v ňom nie je nainštalované teleso skladacieho filtra 20.



## Bezpečnostné upozornenia

**PRED POUŽITÍM  
PRODUKTU SA  
OBOZNÁMTE SO VŠETKÝMI  
BEZPEČNOSTNÝMI  
UPOZORNENIAMÍ A  
POKYNMÍ NA OBSLUHU!  
KEĎ BUDETE TENTO  
PRODUKT ODOVZDÁVAŤ  
ĎALEJ, ODOVZDAJTE  
AJ KOMPLETNÚ  
DOKUMENTÁCIU K  
PRODUKTU!**

V prípade poškodenia z dôvodu nedodržania tohto návodu na obsluhu zaniká nárok na záruku! Za následne vzniknuté škody nepreberáme žiadnu záruku! V prípade majetkových alebo personálnych škôd z dôvodu neodborného používania alebo nedodržania bezpečnostných upozornení nepreberáme žiadnu zodpovednosť!

## Deti a osoby s postihnutím



### ⚠ **VÝSTRAHA!**

### **NEBEZPEČENSTVO OHROZENIA**

### **ŽIVOTA A**

### **NEBEZPEČENSTVO NEHODY PRE MALÉ**

**DETI A DETI!** Nikdy nenechávajte deti bez dozoru s obalovým materiálom. Existuje nebezpečenstvo udusenía obalovým materiálom. Deti často podceňujú nebezpečenstvá.

- Tento produkt môžu používať deti od 8 rokov a staršie, ako aj osoby so zníženými fyzickými, zmyslovými alebo duševnými schopnosťami, alebo nedostatkom skúseností a vedomostí, len ak sú pod dozorom alebo boli poučené ohľadom bezpečného používania produktu a z toho vyplývajúcich nebezpečenstiev.
- Deti sa nesmú s produktom hrať.

- Čistenie a údržbu nesmú vykonávať deti mladšie ako 8 rokov a staršie deti musia byť pri týchto činnostiach pod dozorom.

### **Používanie v súlade s určením**

### ⚠ **VÝSTRAHA!**

### **Nebezpečenstvo**

**poranenia!** Neodborné použitie môže spôsobiť zranenia. Tento produkt používajte výlučne podľa tohto návodu. Nepokúšajte sa produkt žiadnym spôsobom meniť.

### **Elektrická bezpečnosť**

### ⚠ **NEBEZPEČENSTVO!**

### **Riziko úrazu elektrickým**

**prúdom!** Nepokúšajte sa opravovať produkt svojpomocne. V prípade poruchy môžu opravy vykonávať výlučne kvalifikovaní odborníci.

### ⚠ **VÝSTRAHA! Riziko úrazu elektrickým prúdom!**

Elektrické časti produktu neponárajte do vody alebo iných kvapalín. Produkt nikdy nedržte pod tečúcou vodou.

**⚠ VÝSTRAHA! Riziko úrazu elektrickým prúdom!**

Nepoužívajte poškodený produkt. Ak je produkt poškodený, odpojte ho z napájania a obráťte sa na predajcu.

**⚠ VÝSTRAHA! Riziko úrazu elektrickým prúdom!**

Produkt nepoužívajte s mokkými rukami alebo vtedy, keď stojíte na mokrej podlahe.

**⚠ VÝSTRAHA!**

**Nebezpečenstvo**

**poranenia!** Pred vykonaním čistiacich prác a keď produkt nepoužívate, vypnite ho a odpojte od napájania.

- Produkt nepoužívajte, ak spadol.
- Pred zapojením sieťovej zástrčky do napájania: Dbajte na to, aby menovité napätie na typovom štítiku produktu zodpovedalo sieťovému napätiu vášho napájania.
- Sieťovú zástrčku a napájací kábel pravidelne kontrolujte, či nie sú poškodené. Keď je napájací kábel poškodený, musí ho vymeniť výrobca, jeho

zákaznícka služba alebo podobne kvalifikovaná osoba, aby sa predišlo nebezpečenstvám.

- Chráňte napájací kábel pred poškodením. Nenechajte ho visieť nad ostrými hranami a nestláčajte ho, ani ho neohýbajte. Napájací kábel držte v dostatočnej vzdialenosti od horúcich plôch a otvoreného plameňa.

**Obsluha**

**⚠ VÝSTRAHA!**

**Nebezpečenstvo**

**poranenia!** Produkt nikdy nepoužívajte na vysávanie

- Vody a iných tekutín,
- Horiaceho popola,
- Akéhokoľvek materiálu s teplotou nad 40 °C,
- Pahreby.
- Vytiahnite sieťovú zástrčku zo zásuvky
  - Ak sa vyskytne porucha,
  - Pred nasadením/výmenou príslušenstva,
  - Pred čistením produktu,
  - Ak produkt dlhšiu dobu nebudete používať,
  - Počas búrky a
  - Po každom použití.

- Pri odpájaní produktu zo zásuvky ťahajte za sieťovú zástrčku, nie za napájací kábel.
- Chybné diely musia byť vymenené vždy za originálne náhradné diely.
- Nezakrývajte ventilačné otvory počas prevádzky. Riziko prehriatia a poškodenia produktu.
- Produkt je vybavený tepelnou poistkou, ktorá automaticky preruší prívod prúdu v prípade prehriatia. Keď toto bezpečnostné zariadenie vypne produkt, odpojte sieťovú zástrčku zo zásuvky a nechajte produkt vychladnúť. Po vychladnutí produktu môžete znovu zapojiť sieťovú zástrčku do zásuvky a produkt normálne používať.

## Čistenie a skladovanie

### ⚠ VÝSTRAHA!

#### Nebezpečenstvo

poranenia! Pred čistením a keď produkt nepoužívate, odpojte ho z napájania.

- Produkt, napájací kábel a sieťovú zástrčku chráňte pred prachom, priamym slnečným žiarením,

kvapkajúcou a striekajúcou vodou.

- Produkt skladujte na chladnom, suchom mieste, chránený pred vlhkosťou a mimo dosahu detí.
- Produkt chráňte pred teplom. Produkt neumiestňujte do blízkosti otvoreného ohňa alebo zdrojov tepla, ako sú kachle alebo ohrievače.

### ● Pred prvým použitím

#### ⚠ VÝSTRAHA!

- ▶ Produkt a obaly nie sú hračky pre deti! Deti sa nesmú hrať s plastovými vreckami, fóliami a malými časťami! Hrozí riziko prehriatia a udusení!

- Rozbalte všetky diely a odstráňte všetky obalové materiály.
- Uistite sa, že balenie je úplné a nepoškodené. Ak zistíte, že nejaké časti chýbajú alebo sú poškodené, produkt nepoužívajte a obráťte sa na predajcu.
- Používanie neúplného alebo poškodeného produktu predstavuje nebezpečenstvo pre osoby a predmety.

### ● Pred použitím

#### ● Montáž otočných koliesok

Obr. B

1. Položte kovovú nádobu [5] dole hlavou tak, aby jej dno smerovalo nahor.
2. Otočné kolieska [7] vložte do drážok na okraji dna kovovej nádoby [5]. Otočné kolieska musia zreteľne zacvaknúť.
3. Uistite sa, či sa otočné kolieska [7] dajú voľne otáčať.

## ● Pripojenie hadice

1.  **16** nasmerujte na drážku v sacej prípojke **4**.
2. Spojenie na hadici **14** úplne zasuňte do sacej prípojky **4**.
3. Spojenie na hadici **14** otočte v smere hodinových ručičiek, kým úplne nezacvakne.
4. Jemným potiahnutím spojenia na hadici **14** skontrolujte, či je hadica **15** nainštalovaná správne. Hadica je nainštalovaná správne, ak sa spojenie na hadici nehýbe.

## ● Odpojenie hadice

- Odpojenie hadice **15** zo sacej prípojky **4**: Spojenie na hadici **14** otočte proti smeru hodinových ručičiek. Vytiahnite spojenie na hadici.

## ● Pripojenie sacej trubice

### UPOZORNENIE

- ▶ Sacia trubica **17** slúži na rozšírenie pracovnej oblasti.

- Široký koniec sacej trubice **17** zasuňte do adaptéra hadice **13**.
- Voliteľné: Druhú saciu trubicu **17** spojte s prvou sacou trubicou.

## ● Pripojenie podlahovej dýzy

### UPOZORNENIE

- ▶ Podlahová dýza **12** je vhodná výlučne na čistenie tvrdých podláh. Podlahová dýza nie je vhodná na čistenie kobercov.

- Široký koniec podlahovej dýzy **12** vložte do adaptéra hadice **13** alebo do sacej trubice **17**.

## ● Skladovanie podlahovej dýzy

- Podlahovú dýzu **12** zasuňte do držiaka na dýzu **6** na jednom z otočných koliesok **7**.

## ● Pripevnenie a odobratie veka nádoby

- Pripevnenie veka nádoby **1**:
  - Veko nádoby dajte na kovovú nádobu **5**.
  - Veko nádoby **1** pripevnite pomocou zaistovacích uzáverov **9**.
- Odobratie veka nádoby **1**:
  - Uvoľnite zaistovacie uzávery **9**.
  - Veko nádoby **1** zdvihnite z kovovej nádoby **5**.

## ● Obsluha

### ⚠ VÝSTRAHA! Nebezpečenstvo poranenia!

- ▶ Nevysávajte žeravé materiály. Aj materiál, ktorý zvonka vyzerá, že už vychladol, môže byť vo vnútri ešte veľmi horúci. Horúci povysávaný materiál sa môže prúdením vzduchu znova zapáliť.
- ▶ Horúci popol by sa nemal hasiť vodou, pretože náhla zmena teploty môže viesť k prasklinám v kozube.
- ▶ Pred vysávaním kozubu počkajte aspoň 24 hodín, aby ste sa uistili, že sa oheň uhasil a popol vychladol.

### UPOZORNENIE

- ▶ Pred zapojením produktu do vhodnej zásuvky nastavte vypínač **2** na **O**.

1. Sieťovú zástrčku **8** zapojte do vhodnej zásuvky.
2. Zapnutie produktu: Vypínač **2** nastavte na **I**.
3. Vypnutie produktu: Vypínač **2** nastavte na **O**.

## ● Vyprázdnenie kovovej nádoby

### ⚠ VÝSTRAHA!



Pred vykonaním inšpekcie, inštalovaním príslušenstva alebo nastavovaním produkt vždy vypnite a sieťovú zástrčku [8] vytiahnite zo zásuvky!

### ⚠ VÝSTRAHA!

- ▶ Pred a po použití produkt vyprázdnite a vyčistite, aby ste zabránili hromadeniu materiálov, ktoré by mohli predstavovať riziko požiaru.

- Veko nádoby [1] odstráňte z kovovej nádoby [5] (pozri „Pripevnenie a odobratie veka nádoby“). Vyprázdnite kovovú nádobu.

## ● Čistenie skladacieho filtra

Obr. C

### UPOZORNENIE

- ▶ Skladací filter [22] čistite po každom použití, aby ste dosiahli plný sací výkon produktu.

1. Spojenie na hadici [14] zapojte do sacej prípojky [4].
2. Adaptér hadice [13] zasunúte do držiaka na adaptér hadice [10].
3. Sieťovú zástrčku [8] zapojte do vhodnej zásuvky.
4. Vypínač [2] nastavte na **I**.
5. Vypínač čistenia filtra [3] podržte stlačený 3x vždy pribl. na 4 sekundy. Tým sa cez skladací filter [22] vyfúkne vzduch.

## ● Výmena skladacieho filtra

Obr. D, E

### ⚠ VÝSTRAHA!

- ▶ Pravidelne kontrolujte, či skladací filter [22] nie je poškodený alebo deformovaný. Poškodený alebo deformovaný skladací filter sa nedá vyčistiť a musí sa vymeniť. To je potrebné, aby zostala zachovaná funkčnosť produktu a produkt bol chránený pred poškodením.
- ▶ Používajte len náhradné filtre, ktoré dodáva Lidl alebo autorizovaný predajca. Filtre, ktoré nie sú kompatibilné s produktom, môžu spôsobiť poranenia alebo poškodenia produktu.

### UPOZORNENIE

- ▶ Teleso skladacieho filtra [20] musí stláčať bezpečnostný spínač [18] nadol. Inak produkt nebude fungovať.

1. Vypínač [2] nastavte na **O**.
2. Vytiahnite sieťovú zástrčku [8] zo zásuvky.
3. Veko nádoby [1] odoberte z kovovej nádoby [5] (pozri „Pripevnenie a odobratie veka nádoby“).
4. Obráťte veko nádoby [1].
5. Obe rúčky [19] na telese skladacieho filtra [20] vyklopte nahor.
6. Teleso skladacieho filtra [20] zdvihnite z veka nádoby [1].
7. Zo skladacieho filtra [22] dajte dole kryt skladacieho filtra [21].
8. Skladací filter [22] vyberte z telesa skladacieho filtra [20].
9. Do telesa skladacieho filtra [20] vložte nový skladací filter [22].
10. Na skladací filter [22] nasadte kryt skladacieho filtra [21].
11. Teleso skladacieho filtra [20] položte na dno veka nádoby [1].

12. Obe rúčky [19] na telese skladacieho filtra [20] zaklapnite nadol. Teleso skladacieho filtra je zafixované, keď zaznie cvaknutie.

## ● Výmena výpustného filtra

Obr. F

1. Vypínač [2] nastavte na **O**.
2. Vytiahnite sieťovú zástrčku [8] zo zásuvky.
3. Spony s uzáverom [23] na ľavej a pravej strane výpustnej mriežky [24] zatlačte dovnútra, čím sa otvorí výpustná mriežka.
4. Vyberte výpustný filter [25].
5. Vložte nový výpustný filter [25].
6. Výpustnú mriežku [24] vložte naspäť.

## ● Náhradné diely/príslušenstvo

- Zákazníci si môžu kompatibilné náhradné diely a príslušenstvo kúpiť cez stránku [www.optimex-shop.com](http://www.optimex-shop.com).
- Objednávky sa dajú zadávať len online.
- Na objednávku si pripravte objednávacie číslo.

- Pre viac informácií sa obráťte na zákaznícku linku Lidl (pozri „Servis“).

Diel	Objednávacie číslo
Adaptér hadice [13] a hadica [15]	99952558801
Sacia trubica [17]	99952558802
Skladací filter [22]	99952558803

## ● Skladovanie

- Teplota pri dlhodobom skladovaní (dlhšie ako 3 mesiace) by mala byť medzi +10 °C a +30 °C pri relatívnej vlhkosti nižšej ako 60 %.
- Vypínač [2] nastavte na **O**. Vytiahnite sieťovú zástrčku [8] zo zásuvky. Produkt nechajte vychladnúť.
- Vyčistite produkt (pozri „Čistenie a starostlivosť“).
- Napájací kábel [8] naviňte okolo držiaka kábla [11] (obr. G).
- Produkt a jeho príslušenstvo skladujte na tmavom, suchom a dobre vetranom mieste bez mrazu.
- Produkt vždy skladujte na deťom neprístupnom mieste.

## ● Riešenie problémov

Porucha	Možná príčina	Opatrenie
Produkt nefunguje.	Sieťová zástrčka [8] nie je zapojená do napájania.	Sieťovú zástrčku [8] zapojte do vhodnej zásuvky.
Sací výkon sa znížil a produkt nesaje nečistoty.	Kovová nádoba [5] je plná.	Vyprázdnite kovovú nádobu [5] (pozri „Vyprázdnenie kovovej nádoby“).
	Prístup vzduchu je zablokovaný.	Skontrolujte, či nie sú nasledovné časti upchaté a upchatia odstráňte: [5] Kovová nádoba [12] Podlahová dýza [15] Hadica
	Skladací filter [22] je upchatý.	Vyčistite skladací filter [22] (pozri „Čistenie skladacieho filtra“).

Porucha	Možná príčina	Opatrenie
Sací výkon sa po vyčistení skladacieho filtra [22] znížil.	Skladací filter [22] je poškodený.	Vymeňte skladací filter [22] (pozri „Výmena skladacieho filtra“).
Produkt je prehriaty.	Skladací filter [22] je upchatý.	Vyčistite skladací filter [22] (pozri „Čistenie skladacieho filtra“).
	Výpustný filter [25] je upchatý.	Z výpustného filtra [25] odstráňte príčinu upchatia alebo výpustný filter vymeňte (pozri „Výmena výpustného filtra“).
Prach uniká z produktu.	Veko nádoby [1] nie je správne namontované.	Veko nádoby [1] namontujte správne (pozri „Pripevnenie a odobratie veka nádoby“).

## ● Preprava

- Vypínač [2] nastavte na **O**. Vytiahnite sieťovú zástrčku [8] zo zásuvky. Produkt nechajte vychladnúť.
- Produkt chráňte pred silnými nárazmi a vibráciami, ktoré môžu vzniknúť pri preprave vo vozidlách.
- Produkt zabezpečte proti zošmyknutiu a prevráteniu.

## ● Čistenie a starostlivosť

### ⚠ VÝSTRAHA!



Pred vykonaním kontroly, údržby alebo čistenia produkt vždy vypnite, sieťovú zástrčku [8] odpojte zo zásuvky a produkt nechajte vychladnúť!

### ⚠ OPATRNE! Riziko poškodenia produktu!

- ▶ Na čistenie produktu alebo jeho príslušenstva nepoužívajte žiadne abrazívne, agresívne čistiace prostriedky, tvrdé kefy ani ostré predmety.
- ▶ Zabráňte vniknutiu tekutín do produktu.

- Pravidelné a správne čistenie prispieva k bezpečnému používaniu a predĺženiu životnosti produktu.
- Produkt vždy udržiajte čistý, suchý a bez oleja alebo mazív. Po každom použití a pred uskladnením odstráňte z produktu prach.
- Produkt vyčistite suchou handrou. Na ťažko prístupné miesta použite mäkkú kefku.
- Tento produkt neobsahuje žiadne časti, ktoré by mohol používateľ opraviť sám. Obráťte sa na autorizované servisné stredisko alebo podobne kvalifikovanú osobu, aby produkt skontrolovali a opravili.

## ● Likvidácia

Obal pozostáva z ekologických materiálov, ktoré môžete odovzdať na miestnych recyklačných zberných miestach.



Všimajte si prosím označenie obalových materiálov pre triedenie odpadu, sú označené skratkami (a) a číslami (b) s nasledujúcim významom: 1–7: Plasty / 20–22: Papier a kartón / 80–98: Spojené látky.

## Výrobok:

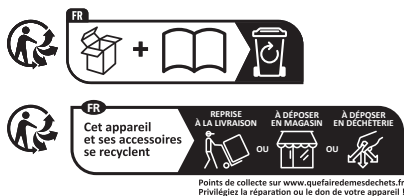

Výrobok vr. príslušenstva a obalové materiály sú recyklovateľné a podliehajú rozšírenej zodpovednosti výrobcu. Pre lepšie spracovanie odpadu ich zlikvidujte oddelene podľa obrázkov Info-tri (informácie o triedení).

Triman-Logo platí iba pre Francúzsko.



O možnostiach likvidácie opotrebovaného výrobku sa môžete informovať na Vašej obecnej alebo mestskej správe.



Ak výrobok doslúžil, v záujme ochrany životného prostredia ho neodhodte do domového odpadu, ale odovzdajte na odbornú likvidáciu. Informácie o zberných miestach a ich otváracích hodinách získate na Vašej príslušnej správe.

## ● Záruka

Výrobok bol starostlivo vyrobený v súlade s prísnyimi smernicami kvality a pred dodaním dôkladne otestovaný. V prípade materiálových alebo výrobných chýb máte zákonné práva voči predajcovi výrobku. Vaše zákonné práva nie sú žiadnym spôsobom obmedzené našou zárukou uvedenou nižšie.

Záruka na tento výrobok je 3 roky od dátumu nákupu. Záručná doba začína plynúť dátumom kúpy. Originál dokladu o kúpe si uschovajte na bezpečnom mieste, pretože tento doklad je potrebný ako dôkaz o kúpe.

Akémkoľvek poškodenie alebo nedostatky prítomné už v čase nákupu je potrebné nahlásiť ihneď po vybalení výrobku.

Ak sa v priebehu 3 rokov od dátumu zakúpenia preukáže, že výrobok vykazuje chyby materiálu alebo spracovania, podľa vlastného uváženia Vám ho bezplatne opravíme alebo vymeníme. Záručná doba sa na základe poskytnutej záručnej reklamácie nepredlžuje. To platí aj pre vymenené alebo opravené diely.

Táto záruka je neplatná, ak bol výrobok poškodený alebo nesprávne používaný alebo udržiavaný.

Záruka sa vzťahuje na chyby materiálu a výrobné chyby. Táto záruka sa nevzťahuje na časti výrobku, ktoré podliehajú bežnému opotrebovaniu, a preto sa považujú za opotrebovateľné diely (napr. batérie, hadice, atramentové kazety), ani na poškodenie krehkých častí, napr. spínačov alebo častí zo skla.

## ● Postup v prípade poškodenia v záruke

Na zabezpečenie rýchleho spracovania svojej žiadosti postupujte podľa ďalej uvedených pokynov:

Pre všetky otázky majte pripravený pokladničný lístok a číslo výrobku (IAN 525588\_2507) ako doklad o kúpe.

Číslo výrobku nájdete na typovom štítku výrobku, gravúre výrobku, titulnej strane návodu (vľavo dole) alebo na nálepke na zadnej alebo spodnej strane výrobku.

Pri výskyte funkčných porúch alebo iných nedostatkov sa najprv telefonicky alebo e-mailom obráťte na ďalej uvedené servisné oddelenie.

Výrobok označený ako chybný potom môžete bezplatne zaslať na poskytnutú servisnú adresu, pričom priložte doklad o kúpe (pokladničný lístok) a uveďte, v čom spočíva nedostatok a kedy sa vyskytol.

Na stránke parkside-diy.com si môžete stiahnuť túto a mnohé ďalšie príručky. Týmto QR kódom sa dostanete priamo na parkside-diy.com. Vyberte svoju krajinu a pomocou vyhľadávacej masky vyhľadajte návody na obsluhu. Zadaním čísla výrobku (IAN) 525588\_2507 sa dostanete na návod na obsluhu pre svoj výrobok.



## ● Servis

(SK)

### **Servis Slovensko**

Tel.: 0800003409

Kontaktný formulár je zapnutý

*parkside-diy.com*

**IAN 525588\_2507**



<b>Indicaciones de advertencia y símbolos empleados</b> . . . . .	Página 104
<b>Introducción</b> . . . . .	Página 105
Usado previsto . . . . .	Página 105
Volumen de suministro . . . . .	Página 105
Descripción de las piezas . . . . .	Página 105
Datos técnicos . . . . .	Página 106
Característica de seguridad . . . . .	Página 106
<b>Indicaciones de seguridad</b> . . . . .	Página 106
<b>Antes del primer uso</b> . . . . .	Página 110
<b>Antes del uso</b> . . . . .	Página 110
Montaje de las ruedas giratorias . . . . .	Página 110
Conexión del tubo flexible . . . . .	Página 110
Desacoplamiento del tubo flexible . . . . .	Página 110
Conexión del tubo de aspiración . . . . .	Página 110
Conexión de la boquilla de suelo . . . . .	Página 110
Almacenamiento de la boquilla de suelo . . . . .	Página 111
Fijación y extracción de la tapa del depósito . . . . .	Página 111
<b>Funcionamiento</b> . . . . .	Página 111
Vaciado del depósito metálico . . . . .	Página 111
Limpieza del filtro de pliegues . . . . .	Página 111
Sustituir el filtro de pliegues . . . . .	Página 112
Sustitución del filtro de salida . . . . .	Página 112
Piezas de repuesto/accesorios . . . . .	Página 112
<b>Conservación</b> . . . . .	Página 113
<b>Localización de averías</b> . . . . .	Página 113
<b>Transporte</b> . . . . .	Página 114
<b>Limpieza y cuidado</b> . . . . .	Página 114
<b>Eliminación</b> . . . . .	Página 115
<b>Garantía</b> . . . . .	Página 115
Tramitación de la garantía . . . . .	Página 116
Asistencia . . . . .	Página 116

## Indicaciones de advertencia y símbolos empleados

En el manual de instrucciones, el embalaje y la placa de características se emplean las indicaciones de advertencia siguientes:

	¡Lea el manual de instrucciones!		¡Utilice el producto solo en espacios interiores secos!
	Apague el producto y desconéctelo del suministro de corriente antes de cambiar los accesorios y limpiarlo. ¡Apáguelo también si no va a utilizarlo!		¡No aspire materiales incandescentes!
			¡No aspire cenizas incandescentes!
	¡ <b>PELIGRO!</b> Este símbolo con la palabra de señalización “Peligro” identifica un riesgo de nivel alto que, si no se evita, puede tener como consecuencia una lesión grave o incluso la muerte.		¡Aspire únicamente cenizas frías que estén a una temperatura máxima de 40 °C!
			¡No aspire agua ni ningún tipo de líquido!
	¡ <b>ADVERTENCIA!</b> Este símbolo con la palabra de señalización “Advertencia” identifica un riesgo de nivel medio que, si no se evita, puede tener como consecuencia una lesión grave o incluso la muerte.		¡Peligro – riesgo de descarga eléctrica!
			Símbolo para un producto de la clase de protección II
	¡ <b>CUIDADO!</b> Este símbolo con la palabra de señalización “Cuidado” identifica un riesgo de nivel bajo que, si no se evita, puede tener como consecuencia una lesión menor o de tipo leve.		Tensión/corriente alterna
			Indicaciones de seguridad Instrucciones de manipulación
	¡ <b>ATENCIÓN!</b> Este símbolo en combinación con la palabra de señalización “Atención” advierte de un posible daño material.		El marcado CE ratifica la conformidad con las directivas de la UE aplicables al producto.

# ASPIRADOR DE CENIZA

## ● Introducción

Enhorabuena por la adquisición de su nuevo producto. Ha optado por un producto de alta calidad. El manual de instrucciones forma parte de este producto. Contiene importantes indicaciones sobre seguridad, uso y eliminación. Antes de usar el producto, familiarícese con todas las indicaciones de manejo y de seguridad. Utilice el producto únicamente como se describe a continuación y para las aplicaciones indicadas. Adjunte igualmente toda la documentación en caso de entregar el producto a terceros.

## ● Uso previsto

### ⚠ ¡ADVERTENCIA!

- ▶ Las “cenizas frías” son las que se han enfriado lo suficiente y ya no contienen brasas. Esto puede determinarse removiendo las cenizas con una herramienta metálica antes de utilizar el producto. Las cenizas frías ya no emiten ninguna radiación térmica perceptible.
  - ▶ ¡Aspire únicamente cenizas de materiales combustibles permitidos!
- El producto está destinado a recoger cenizas frías que estén a una temperatura no superior a 40 °C y otras partículas frías de chimeneas, hornos de leña, ceniceros o parrillas.
  - El producto no es adecuado para aspirar los siguientes materiales:
    - Líquidos
    - Hollín y brasas
    - Polvo de cemento, yeso y cal
    - Materiales combustibles, explosivos o nocivos para la salud
    - Calderas y estufas de aceite

- Cualquier otro uso o modificación del producto se considera contrario al uso previsto y puede provocar peligros como la muerte, lesiones corporales y daños materiales. El fabricante no se responsabiliza de los daños producidos por un uso indebido. El producto está destinado exclusivamente al uso doméstico. El producto no está destinado al uso comercial.
- La boquilla de suelo  solo es apropiada para la limpieza de suelos duros. La boquilla de suelo no es apropiada para la limpieza de alfombras.

## ● Volumen de suministro





Después de desembalar el producto, compruebe si ha recibido todas las piezas y si estas están en buen estado. Antes del uso, elimine todos los materiales de embalaje.

- 1 Tapa del depósito (incluye el sistema de accionamiento del motor y la carcasa)
- 1 Depósito metálico
- 1 Tubo flexible
- 1 Boquilla de suelo
- 2 Tubos de aspiración
- 4 Ruedas giratorias
- 1 Filtro de pliegues con tapa (preinstalado)
- 1 Filtro de salida (preinstalado)
- 1 Manual de instrucciones

## ● Descripción de las piezas

Antes de comenzar a leer el manual, vaya a la página con las ilustraciones y familiarícese con todas las funciones del producto.

### Fig. A

-  Tapa del depósito
-  Interruptor de encendido/apagado
-  Interruptor para la limpieza del filtro
-  Conexión de aspiración con hueco
-  Depósito metálico

- 6 Portaboquillas
- 7 Rueda giratoria
- 8 Cable de conexión con enchufe
- 9 Bloqueo
- 10 Soporte de adaptador de tubo flexible con hueco
- 11 Soporte del cable
- 12 Boquilla de suelo
- 13 Adaptador de tubo flexible
- 14 Acoplamiento de tubo flexible
- 15 Tubo flexible
- 16  (marca del acoplamiento)
- 17 Tubo de aspiración (2 piezas)
- 18 Interruptor de seguridad

#### Fig. D

- 19 Soporte (carcasa del filtro de pliegues)
- 20 Carcasa del filtro de pliegues

#### Fig. E

- 21 Tapa del filtro de pliegues
- 22 Filtro de pliegues

#### Fig. F

- 23 Clip de cierre (rejilla de salida)
- 24 Rejilla de salida
- 25 Filtro de salida

### ● Datos técnicos

Aspirador de ceniza:	<b>PAS 20 A1</b>
Número de modelo:	HG11063
Consumo de potencia (valor nominal):	1000 W
Tensión nominal de entrada:	220–240 V~, 50 Hz
Fuerza de aspiración:	17 kPa (170 mbar)
Potencia de aspiración:	27 l/s
Longitud del cable de conexión:	5 m
Clase de protección:	II/□

Longitud del tubo flexible:	aprox. 1,7 m
<b>Capacidad del depósito metálico</b>	
Dimensiones:	Ø 28,5 cm × Al 33 cm
Volumen bruto:	20 l

### ● Característica de seguridad

- El interruptor de seguridad **18** situado en la parte inferior de la tapa del depósito **1** impide que el producto funcione si la carcasa del filtro de pliegues **20** no está instalada.

### Indicaciones de seguridad

**¡ANTES DE USAR EL PRODUCTO, FAMILIARÍCESE CON TODAS LAS INDICACIONES DE SEGURIDAD E INSTRUCCIONES DE USO! ¡SI TRANSFIERE ESTE PRODUCTO, HÁGALO CON TODA LA DOCUMENTACIÓN!**

¡Quedará anulada su garantía en el caso de daños resultantes de la no observación de este manual de instrucciones! ¡No se asumirá ninguna responsabilidad por daños indirectos! ¡No se asumirá ninguna responsabilidad en el caso de daños materiales o a personas si esos

daños son el resultado de un uso inadecuado o de la no observación de las indicaciones de seguridad!

## Niños y personas con limitaciones



### **⚠ ¡ADVERTENCIA! ¡PELIGRO DE MUERTE O**

### **ACCIDENTES EN BEBÉS Y NIÑOS!**

Nunca deje a los niños solos con el material de embalaje. Existe peligro de asfixia con el material de embalaje. Los niños a menudo subestiman los peligros.

- Este producto puede ser utilizado por niños mayores de 8 años, así como por personas con capacidades físicas, sensoriales o mentales reducidas o con falta de experiencia o conocimientos, siempre y cuando se les supervise o se les haya enseñado cómo utilizar el producto de forma segura y hayan comprendido los posibles peligros.

- No permita que los niños jueguen con el producto.
- La limpieza y mantenimiento por parte del usuario no deben ser llevados a cabo por niños, a menos que estos sean mayores de 8 años y estén bajo supervisión.

## Uso previsto

- ⚠ **¡ADVERTENCIA! ¡Riesgo de lesión!** Un uso no conforme a lo previsto puede provocar lesiones. Utilice el producto solo conforme a este manual de instrucciones. Nunca intente modificar el producto en modo alguno.

## Seguridad eléctrica

- ⚠ **¡PELIGRO! ¡Riesgo de descarga eléctrica!** Nunca intente reparar el producto usted mismo. En caso de fallo de funcionamiento, deje que solo el personal cualificado lleve a cabo las reparaciones.
- ⚠ **¡ADVERTENCIA! ¡Riesgo de descarga eléctrica!** No sumerja las partes eléctricas del producto en agua u otros líquidos.

Nunca ponga el producto debajo del agua corriente.

**⚠ ¡ADVERTENCIA! ¡Riesgo de descarga eléctrica!**

No utilice ningún producto dañado. Desconecte el producto del suministro de corriente y póngase en contacto con su distribuidor si el producto está dañado.

**⚠ ¡ADVERTENCIA! ¡Riesgo de descarga eléctrica!**

No maneje el producto con las manos húmedas o si se encuentra sobre suelo húmedo.

**⚠ ¡ADVERTENCIA! ¡Riesgo de lesión!**

Apague el producto y desconéctelo del suministro de corriente antes de comenzar a limpiarlo. Apáguelo también si no va a utilizarlo.

- No utilice el producto si se le ha caído.
- Antes de conectar el enchufe al suministro de corriente: Asegúrese de que la tensión nominal de la placa de características del producto coincida con la tensión nominal de su suministro de corriente.

- Compruebe regularmente la presencia de daños en el enchufe y el cable de conexión. Si el cable de conexión está dañado, para evitar riesgos, solicite su sustitución al fabricante, a su representante de servicio al cliente o a una persona con una cualificación similar.
- Proteja el cable de conexión de posibles daños. No deje que cuelgue sobre bordes afilados ni tampoco lo aplaste o doble. Mantenga alejado el cable de conexión de superficies calientes y llamas abiertas.

## Funcionamiento

**⚠ ¡ADVERTENCIA! ¡Riesgo de lesión!**

Nunca utilice el producto para aspirar

- Agua y otros líquidos,
- Cenizas ardientes,
- Cualquier material que esté a una temperatura superior a 40 °C,
- Brasas.

- Desconecte el enchufe de la toma de corriente
  - Si se produce un fallo de funcionamiento,

- Antes de colocar/cambiar los accesorios,
- Antes de limpiar el producto,
- Si no va a utilizar el producto durante un periodo largo de tiempo,
- Durante una tormenta y
- Después de cada uso.
- No desconecte el enchufe de la toma de corriente tirando del cable de conexión.
- Las piezas defectuosas deben sustituirse siempre por piezas de recambio originales.
- No cubra las ranuras de ventilación durante el funcionamiento. Existe riesgo de sobrecalentamiento y daños en el producto.
- El producto dispone de un fusible térmico que interrumpe el suministro de corriente de forma automática en caso de sobrecalentamiento. Si este dispositivo de seguridad apaga el producto, desconecte el enchufe de la toma de corriente y deje enfriar el producto.

Una vez se haya enfriado el producto, ya puede volver a insertar el enchufe en la toma de corriente y utilizar el producto con normalidad.

## **Limpieza y almacenamiento**

- ⚠ ¡ADVERTENCIA! ¡Riesgo de lesión!** Desconecte el producto del suministro de corriente antes de limpiarlo. Desconéctelo también si no va a utilizarlo.
- Proteja el producto, cable de conexión y enchufe del polvo, radiación solar directa, goteo y salpicaduras.
  - Guarde el producto en un lugar seco, refrigerado, protegido contra la humedad y fuera del alcance de los niños.
  - Proteja el producto contra el calor. No coloque el producto cerca de llamas abiertas o fuentes de calor como hornos o aparatos de calefacción.

## ● Antes del primer uso

### ⚠ ¡ADVERTENCIA!

- ▶ ¡El producto y el embalaje no son juguetes para niños! ¡Los niños no deben jugar con bolsas de plástico, láminas y piezas pequeñas! ¡Existe peligro de atragantamiento y asfixia!
- Desembale todas las piezas y retire todos los materiales de embalaje.
- Cerciórese de que el volumen de suministro está completo y sin daños. Si observa que falta alguna pieza o hay alguna pieza dañada, no utilice el producto y póngase en contacto con su distribuidor.
- El uso de un producto incompleto o dañado supone un peligro para personas y bienes materiales.

## ● Antes del uso

### ● Montaje de las ruedas giratorias

Fig. B

1. Coloque el depósito metálico [5] boca abajo, de modo que el fondo quede hacia arriba.
2. Inserte las ruedas giratorias [7] en los huecos del borde del suelo del depósito metálico [5]. Las ruedas giratorias deben encajar de forma audible.
3. Asegúrese de que las ruedas giratorias [7] giren sin problemas.

### ● Conexión del tubo flexible

1. Alinee  [16] con el hueco en la conexión de aspiración [4].
2. Introduzca el acoplamiento de tubo flexible [14] completamente en la conexión de aspiración [4].
3. Gire el acoplamiento de tubo flexible [14] en el sentido de las agujas del reloj hasta que quede completamente encajado en su sitio.

4. Compruebe que el tubo flexible [15] está correctamente instalado tirando ligeramente del acoplamiento de tubo flexible [14]. El tubo flexible está correctamente instalado si el acoplamiento de tubo flexible no se mueve.

### ● Desacoplamiento del tubo flexible

- Desconecte el tubo flexible [15] de la conexión de aspiración [4]: Gire el acoplamiento de tubo flexible [14] en sentido contrario a las agujas del reloj. Extraiga el acoplamiento de tubo flexible.

### ● Conexión del tubo de aspiración

#### NOTA

- ▶ El tubo de aspiración [17] sirve para ampliar el área de trabajo.

- Inserte el extremo ancho de un tubo de aspiración [17] en el adaptador de tubo flexible [13].
- Opcional: Conecte el segundo tubo de aspiración [17] al primer tubo de aspiración.

### ● Conexión de la boquilla de suelo

#### NOTA

- ▶ La boquilla de suelo [12] solo es apropiada para la limpieza de suelos duros. La boquilla de suelo no es apropiada para la limpieza de alfombras.
- Inserte el extremo ancho de la boquilla de suelo [12] en el adaptador de tubo flexible [13] o el tubo de aspiración [17].

## ● Almacenamiento de la boquilla de suelo

- Inserte la boquilla de suelo [12] en el portaboquillas [6] de una de las ruedas giratorias [7].

## ● Fijación y extracción de la tapa del depósito

- Fijar la tapa del depósito [1]:
  - Coloque la tapa del depósito sobre el depósito metálico [5].
  - Fije la tapa del depósito [1] con los elementos de bloqueo [9].
- Retirar la tapa del depósito [1]:
  - Afloje los elementos de bloqueo [9].
  - Levante la tapa del depósito [1] del depósito metálico [5].

## ● Funcionamiento

### ⚠ ¡ADVERTENCIA! ¡Riesgo de lesión!

- ▶ No aspire materiales que estén al rojo vivo. Incluso un material que parece frío por fuera puede estar muy caliente por dentro. El material caliente aspirado puede volver a encenderse en contacto con la corriente de aire.
- ▶ Las cenizas calientes no deben apagarse con agua, ya que la diferencia brusca de temperatura puede provocar grietas en la chimenea.
- ▶ Espere al menos 24 horas antes de aspirar una chimenea para asegurarse de que el fuego está apagado y las cenizas están frías.

### NOTA

- ▶ Coloque el interruptor de encendido/apagado [2] en **O** antes de conectar el producto a una toma de corriente adecuada.

1. Inserte el enchufe [8] en una toma de corriente adecuada.
2. Encendido del producto: Coloque el interruptor de encendido/apagado [2] en **I**.
3. Apagado del producto: Coloque el interruptor de encendido/apagado [2] en **O**.

## ● Vaciado del depósito metálico

### ⚠ ¡ADVERTENCIA!



¡Apague siempre el producto y desconecte el enchufe [8] de la toma de corriente antes de realizar inspecciones, instalar accesorios o efectuar ajustes!

### ⚠ ¡ADVERTENCIA!

- ▶ Vacíe y limpie el producto antes y después de su uso para evitar la acumulación de materiales que puedan suponer un riesgo de incendio en el producto.

- Quite la tapa del depósito [1] del depósito metálico [5] (véase “Fijación y extracción de la tapa del depósito”). Vacíe el depósito metálico.

## ● Limpieza del filtro de pliegues

Fig. C

### NOTA

- ▶ Limpie el filtro de pliegues [22] después de cada uso para mantener toda la fuerza de aspiración del producto.

1. Conecte el acoplamiento de tubo flexible [14] a la conexión de aspiración [4].
2. Inserte el adaptador de tubo flexible [13] en el soporte de adaptador de tubo flexible [10].
3. Inserte el enchufe [8] en una toma de corriente adecuada.

- Coloque el interruptor de encendido/apagado **2** en I.
- Mantenga pulsado el interruptor para la limpieza del filtro **3** durante aprox. 4 segundos. Repita esta operación 3 veces. De este modo se sopla aire a través del filtro de pliegues **22** cada vez.

## ● Sustituir el filtro de pliegues

Fig. D, E

### ⚠ ¡ADVERTENCIA!

- ▶ Revise regularmente el filtro de pliegues **22** para detectar daños o deformaciones. Un filtro de pliegues dañado o deformado no se puede limpiar y debe ser sustituido. Esto es necesario para mantener la funcionalidad del producto y protegerlo de daños.
- ▶ Utilice únicamente filtros de repuesto de Lidl o de distribuidores especializados autorizados. Los filtros que no son compatibles con el producto pueden causar lesiones y dañar el producto.

### NOTA

- ▶ La carcasa del filtro de pliegues **20** debe presionar el interruptor de seguridad **18**. En caso contrario, el producto no podrá funcionar.

- Coloque el interruptor de encendido/apagado **2** en O.
- Desconecte el enchufe **8** de la toma de corriente.
- Quite la tapa del depósito **1** del depósito metálico **5** (véase “Fijación y extracción de la tapa del depósito”).
- Dele la vuelta a la tapa del depósito **1**.

- Pliegue los dos soportes **19** de la carcasa del filtro de pliegues **20** hacia arriba.
- Levante la carcasa del filtro de pliegues **20** de la tapa del depósito **1**.
- Quite la tapa del filtro de pliegues **21** del filtro de pliegues **22**.
- Saque el filtro de pliegues **22** de la carcasa del filtro de pliegues **20**.
- Inserte el nuevo filtro de pliegues **22** en la carcasa del filtro de pliegues **20**.
- Coloque la tapa del filtro de pliegues **21** en el filtro de pliegues **22**.
- Coloque la carcasa del filtro de pliegues **20** en el fondo de la tapa del depósito **1**.
- Pliegue hacia abajo los dos soportes **19** de la carcasa del filtro de pliegues **20**. La carcasa del filtro de pliegues se fija, tan pronto como se escucha un clic.

## ● Sustitución del filtro de salida

Fig. F

- Coloque el interruptor de encendido/apagado **2** en O.
- Desconecte el enchufe **8** de la toma de corriente.
- Presione hacia dentro los clips de cierre **23** en el lado derecho e izquierdo de la rejilla de salida **24** para abrirla.
- Extraiga el filtro de salida **25**.
- Inserte un filtro de salida **25** nuevo.
- Vuelva a insertar la rejilla de salida **24**.

## ● Piezas de repuesto/accesorios

- Los clientes pueden adquirir accesorios y piezas de repuesto compatibles en [www.optimex-shop.com](http://www.optimex-shop.com).
- Solo puede realizar pedidos online.
- Tenga a mano el número de pedido a la hora de hacer el pedido.

- Para más información, póngase en contacto con la línea de atención al cliente Lidl (véase “Servicio”).

Pieza	Número de pedido
Adaptador de tubo flexible <b>13</b> y tubo flexible <b>15</b>	99952558801
Tubo de aspiración <b>17</b>	99952558802
Filtro de pliegues <b>22</b>	99952558803

## ● Conservación

- La temperatura para el almacenamiento a largo plazo (más de 3 meses) debe estar entre +10 °C y +30 °C con una humedad relativa no superior al 60 %.
- Coloque el interruptor de encendido/apagado **2** en **O**. Desconecte el enchufe **8** de la toma de corriente. Deje que el producto se enfríe.
- Limpie el producto (véase “Limpieza y cuidado”).
- Enrolle el cable de conexión **8** en el soporte del cable **11** (fig. G).
- Guarde el producto y sus accesorios en un lugar oscuro, seco, libre de heladas y bien ventilado.
- Guarde siempre el producto en un lugar inaccesible para los niños.

## ● Localización de averías

Avería	Causa posible	Medida
El producto no funciona.	El enchufe <b>8</b> no está conectado al suministro de corriente.	Inserte el enchufe <b>8</b> en una toma de corriente adecuada.
La fuerza de aspiración se reduce y el producto no aspira la suciedad.	El depósito metálico <b>5</b> está lleno.	Vacíe el depósito metálico <b>5</b> (véase “Vaciado del depósito metálico”).
	La vía de circulación del aire está bloqueada.	Revise las siguientes piezas en busca de obstrucciones y elimine esas obstrucciones: <b>5</b> Depósito metálico <b>12</b> Boquilla de suelo <b>15</b> Tubo flexible
	El filtro de pliegues <b>22</b> está obstruido.	Limpie el filtro de pliegues <b>22</b> (véase “Limpieza del filtro de pliegues”).
La fuerza de aspiración se reduce incluso después de limpiar el filtro de pliegues <b>22</b> .	El filtro de pliegues <b>22</b> está dañado.	Sustituya el filtro de pliegues <b>22</b> (véase “Sustituir el filtro de pliegues”).

Avería	Causa posible	Medida
El producto se sobrecalienta.	El filtro de pliegues <b>22</b> está obstruido.	Limpie el filtro de pliegues <b>22</b> (véase “Limpieza del filtro de pliegues”).
	El filtro de salida <b>25</b> está obstruido.	Elimine la obstrucción del filtro de salida <b>25</b> o reemplácelo por otro (véase “Sustitución del filtro de salida”).
Sale polvo del producto.	La tapa del depósito <b>1</b> no se ha montado correctamente.	Coloque correctamente la tapa del depósito <b>1</b> (véase “Fijación y extracción de la tapa del depósito”).

## ● Transporte

- Coloque el interruptor de encendido/apagado **2** en **O**. Desconecte el enchufe **8** de la toma de corriente. Deje que el producto se enfríe.
- Proteja el producto contra golpes fuertes y vibraciones intensas que puedan ocurrir durante el transporte en vehículos.
- Asegure el producto para evitar desplazamientos y caídas.

## ● Limpieza y cuidado

### ¡ADVERTENCIA!



¡Apague siempre el producto, desconecte el enchufe **8** de la toma de corriente y espere hasta que el producto se enfríe antes de realizar trabajos de inspección, mantenimiento y limpieza!

### ¡ATENCIÓN! ¡Riesgo de daños en el producto!

- ▶ Para limpiar el producto o sus accesorios, no utilice productos de limpieza abrasivos, agresivos, cepillos duros ni objetos puntiagudos.

### ¡ATENCIÓN! ¡Riesgo de daños en el producto!

- ▶ En ningún caso permita la penetración de líquidos en el producto.
- Una limpieza regular y adecuada contribuirá a garantizar un uso seguro y a prolongar la vida útil del producto.
- Mantenga siempre el producto limpio, seco, sin aceite y sin grasa. Quite el polvo presente en el producto después de cada uso y antes de guardarlo.
- Limpie el producto con un paño seco. Utilice un cepillo suave para las zonas de difícil acceso.
- Este producto no contiene ninguna pieza que pueda ser reparada por el usuario. Póngase en contacto con un centro de servicio autorizado o con una persona con cualificación similar para realizar la correspondiente revisión o reparación.

## ● Eliminación

El embalaje está compuesto por materiales no contaminantes que pueden ser desechados en el centro de reciclaje local.



Tenga en cuenta el distintivo del embalaje para la separación de residuos. Está compuesto por abreviaturas (a) y números (b) que significan lo siguiente: 1-7: plásticos / 20-22: papel y cartón / 80-98: materiales compuestos.

### Producto:



El producto, incluidos los accesorios, y el material de embalaje son reciclables y están sujetos a la responsabilidad extendida del fabricante.

Deséchelos por separado siguiendo la información ilustrada de recogida selectiva para un mejor tratamiento de los residuos.

El logotipo Triman se aplica solo para Francia.



Para obtener información sobre las posibilidades de desecho del producto al final de su vida útil, acuda a la administración de su comunidad o ciudad.



Para proteger el medio ambiente no tire el producto junto con la basura doméstica cuando ya no le sea útil. Deséchelo en un contenedor de reciclaje. Diríjase a la administración competente para obtener información sobre los puntos de recogida de residuos y sus horarios.

## ● Garantía

El producto ha sido fabricado según normas de calidad exigentes y ha sido probado minuciosamente antes de la entrega. En caso de fallos de material o de fabricación, dispone de derechos legales frente al vendedor del producto. Nuestra garantía mencionada a continuación no restringe sus derechos legales de ningún modo.

La garantía para este producto es de 3 años a partir de la fecha de compra. La garantía empieza el día de la fecha de compra. Conserve el justificante de compra original en un lugar seguro, ya que este documento es necesario para demostrar la compra.

Todos los daños o defectos ya presente en el momento de la compra deben informarse inmediatamente tras desembalar el producto.

Si el producto presenta defectos de material o fabricación en los 3 años a partir de la fecha de compra, lo repararemos o sustituiremos, según nuestra elección, gratuitamente para usted. El período de garantía no se extiende por una reclamación de garantía aprobada. Esto también es aplicable a las piezas sustituidas y reparadas.

La garantía pierde su validez si el producto se daña o se utiliza o mantiene de forma inadecuada.

La garantía cubre defectos de material y fabricación. Esta garantía no cubre las piezas del producto sujetas a un uso y desgaste normal y, por lo tanto, consideradas piezas de desgaste (por ej. pilas, baterías, mangueras, cartuchos de tinta) ni los daños a las piezas frágiles, por ej. interruptores o piezas de cristal.

## ● Tramitación de la garantía

Para garantizar un procesamiento rápido de su consulta, por favor, siga las indicaciones siguientes:

Para cualquier consulta, tenga a mano el recibo y el número de artículo (IAN 525588\_2507) como justificante de compra.

Encontrará el número de artículo en la placa de características del producto, un gravado en el producto, la portada de las instrucciones (abajo a la izquierda) o el adhesivo en la parte posterior o inferior del producto.

Si se producen fallos de funcionamiento o cualquier otro defecto, contacte primero por teléfono o correo electrónico con el departamento de servicio mencionado a continuación.

Entonces podrá enviar gratuitamente para usted un producto registrado como defectuoso a la dirección de servicio que se le proporcione adjuntando la factura de compra (recibo) e indicando cuál es el defecto y cuándo tuvo lugar.

En parkside-diy.com puede visualizar y descargar este y muchos otros manuales. Con este código QR accede directamente a parkside-diy.com. Seleccione su país y busque los manuales de instrucciones a través de la máscara de búsqueda. Introduciendo el número de artículo (IAN) 525588\_2507 accede al manual de instrucciones de su artículo.



## ● Asistencia

**ES** **Asistencia en España**

Tel.: 900994940

Formulario de contacto en  
*parkside-diy.com*

















**IAN 525588\_2507**



<b>Anvendte advarselssætninger og symboler</b> .....	Side 118
<b>Indledning</b> .....	Side 119
Forskriftsmæssig anvendelse .....	Side 119
Leveringsomfang .....	Side 119
Beskrivelse af delene .....	Side 119
Tekniske data .....	Side 120
Sikkerhedsegenskab .....	Side 120
<b>Sikkerhedsanvisninger</b> .....	Side 120
<b>Før første ibrugtagning</b> .....	Side 123
<b>Før ibrugtagning</b> .....	Side 123
Montering af drejehjul .....	Side 123
Forbindelse af slangen .....	Side 124
Frakobling af slangen .....	Side 124
Tilslutning af sugerør .....	Side 124
Tilslutning af gulvmundstykke .....	Side 124
Opbevaring af gulvmundstykket .....	Side 124
Fastgørelse og fjernelse af beholderlåget .....	Side 124
<b>Betjening</b> .....	Side 124
Tømning af metalbeholder .....	Side 125
Rengøring af foldefilteret .....	Side 125
Udskiftning af foldefilteret .....	Side 125
Udskiftning af udløbsfilter .....	Side 126
Reservedele/tilbehør .....	Side 126
<b>Opbevaring</b> .....	Side 126
<b>Fejlsøgning</b> .....	Side 126
<b>Transport</b> .....	Side 127
<b>Rengøring og vedligeholdelse</b> .....	Side 127
<b>Bortskaffelse</b> .....	Side 127
<b>Garanti</b> .....	Side 128
Afvikling af garantisager .....	Side 128
Service .....	Side 129

## Anvendte advarselssætninger og symboler

De følgende advarselstegn bruges i denne betjeningsvejledning, på emballagen og på typeskiltet:

	Læs betjeningsvejledningen!		Anvend kun produktet indendørs i tørre lokaler!
	Sluk for produktet, og afbryd det fra strømforsyningen, før tilbehør udskiftes, under rengøring og når produktet ikke anvendes!		Opsug aldrig glødende materialer!
			Opsug ikke brændende aske!
	<b>FARE!</b> Dette symbol, sammen med signalordet "Fare", betegner en faresituation med høj risikofaktor, som, hvis den ikke afværges, kan medføre alvorlige kvæstelser eller dødsfald.		Opsug kun kold aske, temperatur maks. 40 °C!
			Opsug ikke vand og væsker af nogen slags!
	<b>ADVARSEL!</b> Dette symbol, sammen med signalordet "Advarsel", betegner en faresituation med mellemstor risikofaktor, som, hvis den ikke afværges, kan medføre alvorlige kvæstelser eller dødsfald.		Fare – risiko for elektrisk stød!
			Symbol for et produkt i beskyttelsesklasse II
	<b>FORSIGTIG!</b> Dette symbol, sammen med signalordet "Forsigtig", betegner en faresituation med lav risikofaktor, som, hvis den ikke afværges, kan medføre mindre eller moderate kvæstelser.		Vekselstrøm/-spænding
		 	Sikkerhedsanvisninger Handlingsanvisninger
	<b>OBS!</b> Dette symbol, sammen med signalordet "Obs", betyder fare for tingskader.		CE-mærket bekræfter overensstemmelse med de for produktet gældende EU-direktiver.

## ASKESUGER

### ● Indledning

Hjerteligt tillykke med købet af deres nye produkt. Du har besluttet dig for et produkt af høj kvalitet. Brugervejledningen er en del af dette produkt. Den indeholder vigtige informationer om sikkerhed, brug og bortskaffelse. Gør dig inden ibrugtagning af produktet fortrolig med alle betjenings- og sikkerhedsanvisninger. Benyt kun produktet som beskrevet og til de oplyste formål. Videregiv alle papirer, hvis du giver produktet videre til tredjemand.

### ● Forskriftsmæssig anvendelse

#### ⚠ ADVARSEL!

- ▶ "Kold aske" er aske, som er afkølet i tilstrækkelig lang tid og ikke indeholder gløder. Dette kan konstateres ved at rive igennem aksens med et hjælpemiddel af metal, før produktet tages i brug. Der udgår ingen mærkbar varmestråling fra kold aske.
- ▶ Opsug kun aske fra tilladte brændstoffer!

- Produktet er beregnet til fjernelse af kold aske med en temperatur på højst 40 °C og andre kolde små dele fra skorstene, brændeovne, askebægere eller grillrister.
- Produktet er ikke egnet til opsugning af følgende materialer:
  - Væsker
  - Sod og gløder
  - Cement-, gips- og kalkstøv
  - Brændbare, eksplosive eller sundhedsfarlige materialer
  - Kedelanlæg og olieovne

- Enhver anden brug eller ændring af produktet gælder som ikke-forskriftsmæssig og kan forårsage farer som død, kvæstelser og tingskader. Fabrikanten hæfter ikke for skader, der opstår som følge af ikke-forskriftsmæssig anvendelse. Produktet er udelukkende beregnet til husholdningsbrug. Produktet er ikke beregnet til erhvervsmæssigt brug.
- Gulvmundstykket **12** er udelukkende egnet til rengøring af hårde gulve. Gulvmundstykket er ikke egnet til rengøring af tæpper.

### ● Leveringsomfang

Ved udpakning af produktet skal det kontrolleres, at leverancen er komplet, og at alle dele er i en god tilstand. Før anvendelse skal al emballage fjernes.

- 1 Beholderlåg (inkl. motordrevsystem og hus)
- 1 Metalbeholder
- 1 Slange
- 1 Gulvmundstykke
- 2 Sugerør
- 4 Drejehjul
- 1 Foldefilter med afdækning (forinstalleret)
- 1 Udløbsfilter (forinstalleret)
- 1 Betjeningsvejledning

### ● Beskrivelse af delene

Slå før læsningen op på siden med figurerne, og gør dig fortrolig med alle produktets funktioner.

#### Fig. A

- 1** Beholderlåg
- 2** Til/fra-afbryder
- 3** Omskifter til filterrengøring
- 4** Sugetilslutning med fordybning
- 5** Metalbeholder
- 6** Mundstykkeholder
- 7** Drejehjul
- 8** Tilslutningsledning med netstik
- 9** Smæklås

- 10 Slangeadapterholder med fordybning
- 11 Ledningsholder
- 12 Gulvmundstykke
- 13 Slangeadapter
- 14 Slangekobling
- 15 Slange
- 16  (koblede runde symboler) (koblede runde symboler)
- 17 Sugerør (2 dele)
- 18 Sikkerhedskontakt

#### Fig. D

- 19 Bøjle (foldefilterhus)
- 20 Foldefilterhus

#### Fig. E

- 21 Foldefilterafdækning
- 22 Foldefilter

#### Fig. F

- 23 Låseclips (udløbsgitter)
- 24 Udløbsgitter
- 25 Udløbsfilter

### ● Tekniske data

Askesuger:	<b>PAS 20 A1</b>
Modelnummer:	HG11063
Strømforbrug (nom. værdi):	1000 W
Nominel indgangsspænding:	220–240 V~, 50 Hz
Sugekraft:	17 kPa (170 mbar)
Sugeeffekt:	27 l/s
Længde på tilslutningsledning:	5 m
Beskyttelsesklasse:	II/□
Slangelængde:	ca. 1,7 m
<b>Metalbeholderens kapacitet</b>	
Dimensioner:	Ø 28,5 cm × H 33 cm
Bruttovolumen:	20 l

### ● Sikkerhedsegenskab

- Sikkerhedskontakten 18 på undersiden af beholderlåget 1 forhindrer, at produktet anvendes, hvis foldefilterhuset 20 ikke er installeret.



## Sikkerhedsanvisninger

**FØR PRODUKTET TAGES I BRUG SKAL DU VÆRE FORTROLIG MED ALLE SIKKERHEDS- OG BETJENINGSANVISNINGER! HVIS PRODUKTET OVERLADES TIL TREDJEMAND, SKAL ALLE DOKUMENTER MEDFØLGE!**

Hvis der opstår skader som følge af, at betjeningsvejledningen ikke følges, bortfalder erstatningsansvaret! Leverandøren påtager sig intet ansvar for følgeskader! Leverandøren påtager sig intet ansvar for ting- eller personskader, der opstår som følge af forkert anvendelse, eller hvis sikkerhedsanvisningerne ikke følges!

## Børn og personer med handicap



### **⚠ ADVARSEL! FARE FOR DØDSFALD OG ULYKKER FOR SMÅ BØRN OG SPÆDBØRN!**

Børn må aldrig være alene med emballagen uden opsyn. Emballagematerialet udgør risiko for kvælning. Børn undervurderer ofte faresituationer.

- Produktet kan anvendes af børn over 8 år og personer med reducerede fysiske, sensoriske eller mentale evner, eller mangel på erfaring og viden, hvis de er under opsyn eller modtager instruktioner i forhold til sikker brug af produktet, og hvis de har forstået hvilke farer der er.
- Børn må ikke lege med produktet.
- Rengøring og brugervedligeholdelse må ikke udføres af børn, medmindre de er ældre end 8 år og under opsyn.

## Forskriftsmæssig anvendelse

**⚠ ADVARSEL! Fare for kvæstelser!** Enhver uautoriseret brug kan medføre kvæstelser. Anvend kun produktet i henhold til denne vejledning. Forsøg ikke at ændre produktet på nogen måde.

## Elektrisk sikkerhed

**⚠ FARE! Risiko for elektriske stød!** Forsøg ikke selv at reparere produktet. Ved funktionsfejl skal reparationer udføres af kvalificerede medarbejdere.

**⚠ ADVARSEL! Risiko for elektriske stød!** Produktets elektriske dele må aldrig nedsænkes i vand eller andre væsker. Hold aldrig produktet under rindende vand.

**⚠ ADVARSEL! Risiko for elektriske stød!** Anvend aldrig et beskadiget produkt. Afbryd produktet fra strømforsyningen, og ret henvendelse til forhandleren, hvis det er beskadiget.

**⚠ ADVARSEL! Risiko for elektriske stød!** Produktet må ikke betjenes med våde hænder, eller hvis du står på et vådt gulv.

**⚠ ADVARSEL! Fare for kvæstelser!** Sluk for produktet, og afbryd det fra strømforsyningen, før produktet rengøres, og når produktet ikke anvendes.

■ Produktet må ikke tages i brug, hvis det er blevet tabt på gulvet.

■ Før tilslutning af netstikket til spændingsforsyningen: Kontrollér, at netspændingen på typeskiltet stemmer overens med spændingen på forsyningsnettet.

■ Kontrollér jævnligt netstik og tilslutningsledning for skader. Hvis produktets tilslutningsledning er beskadiget, skal den udskiftes af producenten eller dennes kundeservice eller en tilsvarende kvalificeret person for at undgå farer.

■ Beskyt tilslutningsledningen mod skader. Lad den ikke hænge over skarpe kanter, og knæk eller bøj den ikke. Tilslutningsledningen skal holdes væk fra varme overflader og åben ild.

## Betjening

**⚠ ADVARSEL! Fare for kvæstelser!** Anvend aldrig produktet til at opsuge

- Vand og andre væsker,
- Brændende aske,
- Ethvert materiale med en temperatur over 40 °C,
- Gløder.

■ Træk netstikket ud af stikkontakten

- Når der opstår en fejl,
- Før der påsættes/udskiftes tilbehørsdele,
- Før produktet rengøres,
- Hvis produktet ikke anvendes i længere tid,
- Under tordenvejr og
- Efter hver anvendelse.

■ Tag fat i netstikket og ikke i tilslutningsledningen for at trække stikket ud af stikkontakten.

■ Defekte dele skal altid erstattes af originale reservedele.

- Luftåbningerne må ikke tildækkes under drift. Risiko for overophedning og skader på produktet.
- Produktet er forsynet med en termostat, der automatisk afbryder spændingsforsyningen ved overophedning. Hvis denne sikkerhedsforanstaltning har afbrudt produktet, skal du trække netstikket ud af stikkontakten og lade produktet afkøle. Når produktet er afkølet kan netstikket sættes i stikkontakten, og produktet kan igen anvendes normalt.

## Rengøring og opbevaring

### **⚠ ADVARSEL! Fare for kvæstelser!**

Afbryd produktet fra strømforsyningen, før det rengøres, eller når det ikke er i brug.

- Beskyt produktet, tilslutningsledningen og netstikket mod støv, direkte sol, vanddråber og -stænk.
- Opbevar produktet på et tørt, køligt sted, beskyttet mod fugt og uden for børns rækkevidde.

- Beskyt produktet mod varme. Anbring ikke produktet i nærheden af åben ild eller varmekilder som ovne eller varmeovne.

### ● Før første ibrugtagning

#### **⚠ ADVARSEL!**

- ▶ Produktet og emballagen er ikke legetøj til børn! Børn må ikke lege med plastikposer, folier og små dele! Der er fare for slugning og kvælning!

- Pak alle dele ud, og fjern emballagemateriale.
- Kontroller, at leveringen er fuldstændig og ubeskadiget. Hvis du konstaterer, at dele mangler eller er beskadigede, så tag ikke produktet i brug, og ret henvendelse til forhandleren.
- Brug af et ufuldstændigt eller beskadiget produkt er en fare for personer og genstande.

### ● Før ibrugtagning

#### ● Montering af drejehjul

Fig. B

1. Vend metalbeholderen **[5]** om, så bunden viser opad.
2. Sæt drejehjulene **[7]** ind i fordybningen på kanten af metalbeholderens **[5]** bund. Drejehjulene skal falde hørbart i hak.
3. Kontrollér, at drejehjulene **[7]** kan dreje frit.

## ● Forbindelse af slangen

1. Indstil  **16** efter fordybningen i sugetilslutningen **4**.
2. Skub slangekoblingen **14** helt ind i sugetilslutningen **4**.
3. Drej slangekoblingen **14** med uret, til den er klikket helt i.
4. Kontroller, om slangen **15** er korrekt installeret, ved at trække let i slangekoblingen **14**. Slangen er korrekt installeret, hvis slangekoblingen ikke kan bevæges.

## ● Frakobling af slangen

- Frakobling af slangen **15** fra sugetilslutningen **4**: Drej slangekoblingen **14** mod uret. Træk slangekoblingen ud.

## ● Tilslutning af sugerør

### BEMÆRK

- ▶ Sugerøret **17** er beregnet til udvidelse af arbejdsområdet.

- Stik et sugerørs **17** brede ende ind i slangeadapteren **13**.
- Valgfrit: Forbind det andet sugerør **17** med det første sugerør.

## ● Tilslutning af gulvmundstykke

### BEMÆRK

- ▶ Gulvmundstykket **12** er udelukkende egnet til rengøring af hårde gulve. Gulvmundstykket er ikke egnet til rengøring af tæpper.

- Stik gulvmundstykket **12** brede ende ind i slangeadapteren **13** eller sugerøret **17**.

## ● Opbevaring af gulvmundstykket

- Skub gulvmundstykket **12** ind i mundstykkeholderen **6** på en af drejhjulene **7**.

## ● Fastgørelse og fjernelse af beholderlåget

- Fastgørelse af beholderlåget **1**:
  - Sæt beholderlåget på metalbeholderen **5**.
  - Fastgør beholderlåget **1** med smæklåsene **9**.
- Fjernelse af beholderlåget **1**:
  - Løsn smæklåsene **9**.
  - Løft beholderlåget **1** af metalbeholderen **5**.

## ● Betjening

### ⚠ ADVARSEL! Fare for kvæstelser!

- ▶ Opsug ingen glødende materialer. Også materiale, som udefra ser ud som om, det er afkølet, kan stadig være meget varmt indvendigt. Varmt materiale, som suges op, kan antænde igen i luftstrømmen.
- ▶ Varmt aske skal ikke slukkes med vand, da den pludselige temperaturforskel kan forårsage revner i kaminen.
- ▶ Vent mindst 24 timer, før du støvsuger en kamin for at sikre, at ilden er slukket, og asken er afkølet.

### BEMÆRK

- ▶ Stil til/fra-afbryderen **2** på **O**, før du forbinder produktet med en egnet stikdåse.

1. Stik netstikket **8** i en egnet stikkontakt.
2. Tænd produktet: Sæt til/fra-afbryderen **2** på **I**.
3. Sluk produktet: Stil til/fra-afbryderen **2** på **O**.

## ● Tømning af metalbeholder

### ⚠ ADVARSEL!



Sluk altid produktet, og træk netstikket [8] ud af stikkontakten, før du udfører inspektioner, installerer tilbehør eller foretager indstillinger!

### ⚠ ADVARSEL!

- ▶ Tøm og rengør produktet før og efter brug for at undgå, at der samles materialer, da dette kan udgøre en brandfare.

- Fjern beholderlåget [1] fra metalbeholderen [5] (se "Fastgørelse og fjernelse af beholderlåget"). Tøm metalbeholderen.

## ● Rengøring af foldefilteret

Fig. C

### BEMÆRK

- ▶ Rengør foldefilteret [22] efter hver anvendelse for at bevare produktets fulde sugeeffekt.

1. Forbind slangekoblingen [14] med sugetilslutningen [4].
2. Stik slangeadapteren [13] i slangeadapterholderen [10].
3. Stik netstikket [8] i en egnet stikkontakt.
4. Sæt til/fra-afbryderen [2] på I.
5. Hold omskifteren til filterrengøring [3] nede 3 gange i ca. 4 sekunder hver gang. Sådan blæses der luft gennem foldefilteret [22].

## ● Udskiftning af foldefilteret

Fig. D, E

### ⚠ ADVARSEL!

- ▶ Kontroller regelmæssigt foldefilteret [22] for beskadigelse og deformation. Et beskadiget eller deformeret foldefilter kan ikke rengøres og skal udskiftes. Dette er nødvendigt for at opretholde produktets funktionalitet og for at beskytte produktet mod skader.
- ▶ Anvend kun udskiftningsfiltre fra Lidl eller autoriserede specialforhandlere. Filtre, som ikke er kompatible med produktet, kan forårsage kvæstelser og produktbeskadigelser.

### BEMÆRK

- ▶ Foldefilterhuset [20] skal trykke sikkerhedskontakten [18] ned. Ellers er produktet ikke funktionsdygtig.

1. Stil til/fra-afbryderen [2] på O.
2. Træk netstikket [8] ud af stikkontakten.
3. Tag beholderlåget [1] af metalbeholderen [5] (se "Fastgørelse og fjernelse af beholderlåget").
4. Vend beholderlåget [1] om.
5. Klap begge bøjler [19] på foldefilterhuset [20] opad.
6. Løft foldefilterhuset [20] af beholderlåget [1].
7. Fjern foldefilterafdækningen [21] fra foldefilteret [22].
8. Tag foldefilteret [22] ud af foldefilterhuset [20].
9. Sæt det nye foldefilter [22] ind i foldefilterhuset [20].
10. Sæt foldefilterafdækningen [21] på foldefilteret [22].
11. Sæt foldefilterhuset [20] på bunden af beholderlåget [1].
12. Klap begge bøjler [19] på foldefilterhuset [20] nedad. Foldefilterhuset er fikseret, så snart du hører en kliklyd.

## ● Udskiftning af udløbsfilter

Fig. F

1. Stil til/fra-afbryderen **2** på **O**.
2. Træk netstikket **8** ud af stikkontakten.
3. Tryk låseclipsene **23** på venstre og højre side af udløbsgitteret **24** indad for at åbne udløbsgitteret.
4. Tag udløbsfilteret **25** ud.
5. Sæt et nyt udløbsfilter **25** i.
6. Sæt udløbsgitteret **24** i igen.

## ● Reservedele/tilbehør

- Kunder kan købe kompatible reservedele og batteriopladere på [www.optimex-shop.com](http://www.optimex-shop.com).
- Du kan kun bestille online.
- Hav bestillingsnummeret klar til din bestilling.
- Henvend dig til Lidl-service-hotline for at få yderligere oplysninger (se "Service").

Del	Bestillingsnummer
Slangeadapter <b>13</b> og slange <b>15</b>	99952558801
Sugerør <b>17</b>	99952558802
Foldefilter <b>22</b>	99952558803

## ● Opbevaring

- Temperaturen for en langtidsopbevaring (længere end 3 måneder) skal være mellem +10 °C og +30 °C ved en relativ luftfugtighed på højest 60 %.
- Stil til/fra-afbryderen **2** på **O**. Træk netstikket **8** ud af stikkontakten. Lad produktet afkøle.
- Rengøring af produktet (se "Rengøring og vedligeholdelse").
- Sno tilslutningsledningen **8** rundt om ledningsholderen **11** (fig. G).
- Opbevar produktet og tilbehøret på et mørkt, tørt og frostfrit sted med god udluftning.
- Opbevar produktet på et sted, som er utilgængeligt for børn.

## ● Fejlsøgning

Fejl	Mulig årsag	Løsning
Produktet fungerer ikke.	Netstikket <b>8</b> er forbundet med strømforsyningen.	Stik netstikket <b>8</b> i en egnet stikkontakt.
Sugeeffekten er reduceret, og produktet suger ikke snavs.	Metalbeholderen <b>5</b> er fuld.	Tøm metalbeholderen <b>5</b> (se "Tømning af metalbeholder").
	Luftvejen er blokeret.	Kontroller følgende dele for forstoppelse, og fjern eventuelle forstoppelser: <b>5</b> Metalbeholder <b>12</b> Gulvmundstykke <b>15</b> Slange
	Foldefilteret <b>22</b> er forstoppet.	Rengør foldefilteret <b>22</b> (se "Rengøring af foldefilteret").

Fejl	Mulig årsag	Løsning
Sugeeffekten er også reduceret efter rengøringen af foldefilteret [22].	Foldefilteret [22] er beskadiget.	Udskift foldefilteret [22] (se "Udskiftning af foldefilteret").
Produktet er overophedet.	Foldefilteret [22] er forstoppet.	Rengør foldefilteret [22] (se "Rengøring af foldefilteret").
	Udløbsfilteret [25] er forstoppet.	Fjern tilstopningen fra udløbsfilteret [25] eller udskift udløbsfilteret (se "Udskiftning af udløbsfilter").
Der kommer støv ud af produktet.	Beholderlåget [1] er ikke monteret korrekt.	Sæt beholderlåget [1] korrekt på (se "Fastgørelse og fjernelse af beholderlåget").

## ● Transport

- Stil til/fra-afbryderen [2] på **O**. Træk netstikket [8] ud af stikkontakten. Lad produktet afkøle.
- Beskyt produktet mod alvorlige stød eller stærke vibrationer, som kan opstå ved transport i køretøjer.
- Sikr produktet mod at glide eller vælte.

## ● Rengøring og vedligeholdelse

### **⚠ ADVARSEL!**



Sluk altid produktet, træk netstikket [8] ud af stikkontakten, og lad produktet køle af, før du udfører inspektions-, vedligeholdelses- eller rengøringsopgaver!

### **⚠ OBS! Fare for produktskader!**

- ▶ Anvend ingen skuremidler, aggressive rengøringsmidler, hårde børster eller spidse genstande til rengøring af produktet eller dets tilbehør.
- ▶ Sørg for, at der aldrig trænger væske ind i produktet.

- Regelmæssig og korrekt rengøring bidrager til sikker brug og til forlængelse af produktets levetid.
- Hold altid produktet rent, tørt og frit for olie og fedt. Fjern støv fra produktet før hver anvendelse og før opbevaring.
- Rengør produktet med en tør klud. Anvend en blød børste til svært tilgængelige steder.
- Dette produkt indeholder ikke dele, som brugeren selv kan reparere. Ret henvendelse til et autoriseret servicestue eller en person med lignende kvalifikationer for at få det kontrolleret og repareret.

## ● Bortskaffelse

Indpakningen består af miljøvenlige materialer, som De kan bortskaffe over de lokale genbrugssteder.



Bemærk forpakkingsmaterialernes mærkning til affaldssorteringen, disse er mærket med forkortelser (a) og numre (b) med følgende betydning: 1–7: kunststoffer / 20–22: papir og pap / 80–98: kompositmaterialer.

## Produkt:



Points de collecte sur [www.quefaire-demdesdechets.fr](http://www.quefaire-demdesdechets.fr)  
Privilégiez la réparation ou le don de votre appareil !

Produktet og tilbehøret og emballagematerialer kan genbruges og er underlagt udvidet producentansvar. De skal bortskaffes separat. Følg de viste mærkater med sorteringsoplysninger, så de bortskaffes på en bedre måde. Triman-logoet gælder kun for Frankrig.



De får oplyst muligheder til bortskaffelse af det udtjente produkt hos deres lokale myndigheder eller bystyre.



For miljøets skyld, så må produktet aldrig smides ud sammen med husholdningsaffaldet, når det er udtjent, men skal afleveres til en fagmæssig korrekt bortskaffelse. De kan informere Dem vedrørende opsamlingssteder og deres åbningstider hos deres ansvarlige forvaltning.

## ● Garanti

Produktet er blevet fremstillet efter strenge kvalitetsstandarder og kontrolleret nøje før udlevering. I tilfælde af materiale- eller produktionsfejl kan du i medfør af loven gøre krav gældende over for sælgeren af produktet. Dine lovmæssige rettigheder begrænses på ingen måde af den af os nedennævnte garanti.

Garantien på dette produkt gælder i 3 år regnet fra købsdatoen. Garantien gælder fra købsdatoen. Opbevar den originale kvittering et sikkert sted, da dette dokument forlanges forlagt som dokumentation for købet.

Alle skader eller mangler, der allerede forefindes på tidspunktet for købet, skal straks meddeles efter udpakningen af produktet.

Hvis der inden for 3 år regnet fra købsdatoen viser sig en materiale- eller produktionsfejl på produktet, reparerer eller udskifter vi det – efter vores valg – gratis for dig. Garantiperioden forlænges ikke som følge af et imødekommet krav om garanti. Dette gælder også for udskiftede og reparerede dele.

Denne garanti bortfalder, hvis produktet er blevet beskadiget eller anvendt og vedligeholdt forkert.

Garantien dækker materiale- og produktionsfejl. Denne garanti dækker hverken produktdele, der er udsat for normal slitage og derfor er at betragte som sliddele (f.eks. batterier, slanger, farvepatroner), eller skader på skrøbelige dele, f.eks. kontakter eller dele af glas.

## ● Afvikling af garantisager

For at sikre en hurtig behandling af din forespørgsel, bedes du overholde følgende instruktioner:

Ved alle forespørgsler, skal kvitteringen og varennummeret (IAN 525588\_2507) kunne forevises som dokumentation på købet.

Varennummeret kan du aflæse på produktets typeskilt, en gravering på produktet, forsiden af din betjeningsvejledning (nederst til venstre) eller på en mærkat på bagsiden eller undersiden af produktet.

Hvis der opstår funktionsfejl eller andre mangler, skal du i første omgang kontakte serviceafdelingen via telefon eller e-mail.

Et defekt produkt kan gratis sendes til den serviceadresse, der er blevet oplyst, vedlagt kvitteringen (kassebonen) og en beskrivelse af, hvilken defekt der er opstået og hvornår den er opstået.

På parkside-diy.com kan du se og downloade denne og mange andre manualer. Ved at scanne QR-koden får du adgang til parkside-diy.com. Vælg dit land og søg efter betjeningsvejledningen i søgefeltet. Ved at indtaste varenummeret (IAN) 525588\_2507 finder du frem til betjeningsvejledningen af dit produkt.



## ● Service

(DK)

### **Service Danmark**

Tel.: 80254583

Kontaktformular på *[parkside-diy.com](http://parkside-diy.com)*

**IAN 525588\_2507**



<b>Avvertenze e simboli utilizzati</b> .....	Pagina 131
<b>Introduzione</b> .....	Pagina 132
Usò previsto .....	Pagina 132
Contenuto della confezione .....	Pagina 132
Descrizione dei componenti .....	Pagina 132
Dati tecnici .....	Pagina 133
Caratteristica di sicurezza .....	Pagina 133
<b>Istruzioni di sicurezza</b> .....	Pagina 133
<b>Prima del primo utilizzo</b> .....	Pagina 136
<b>Prima dell'uso</b> .....	Pagina 137
Montaggio delle rotelle girevoli .....	Pagina 137
Collegamento del tubo flessibile .....	Pagina 137
Scollegamento del tubo flessibile .....	Pagina 137
Collegamento del tubo di aspirazione .....	Pagina 137
Collegamento dell'ugello per pavimenti .....	Pagina 137
Conservazione dell'ugello per pavimenti .....	Pagina 137
Fissaggio e rimozione del coperchio del contenitore .....	Pagina 137
<b>Funzionamento</b> .....	Pagina 138
Svuotamento del contenitore in metallo .....	Pagina 138
Pulizia del filtro pieghettato .....	Pagina 138
Sostituzione del filtro pieghettato .....	Pagina 138
Sostituzione del filtro di scarico .....	Pagina 139
Pezzi di ricambio/accessori .....	Pagina 139
<b>Conservazione</b> .....	Pagina 140
<b>Risoluzione dei problemi</b> .....	Pagina 140
<b>Trasporto</b> .....	Pagina 141
<b>Pulizia e manutenzione</b> .....	Pagina 141
<b>Smaltimento</b> .....	Pagina 141
<b>Garanzia</b> .....	Pagina 142
Gestione dei casi in garanzia .....	Pagina 142
Assistenza .....	Pagina 143

## Avvertenze e simboli utilizzati

Nel manuale di istruzioni, sull'imballaggio e sulla targhetta sono utilizzate le seguenti avvertenze:

	Leggere il manuale di istruzioni!		Utilizzare il prodotto solo in ambiente asciutto!
	Spegnere il prodotto e scollegarlo dall'alimentazione prima di sostituire gli attacchi e quando non lo si utilizza!		Non aspirare materiali incandescenti!
			Non aspirare cenere incandescente!
	<b>PERICOLO!</b> Questo simbolo con il termine "Pericolo" indica una minaccia ad alto rischio che, se non evitata, può causare gravi lesioni o un esito letale.		Aspirare solo cenere fredda, temperatura max. 40 °C!
			Non aspirare acqua o liquidi di qualsiasi tipo!
	<b>AVVERTENZA!</b> Questo simbolo con il termine "Avvertenza" indica una minaccia a medio rischio che, se non evitata, può causare gravi lesioni o un esito letale.		Pericolo – rischio di scossa elettrica!
			Simbolo di un prodotto della classe di protezione II
	<b>CAUTELA!</b> Questo simbolo con il termine "Cautela" indica una minaccia a basso rischio che, se non evitata, può causare lesioni lievi o di media gravità.		Alimentazione a corrente alternata
			Istruzioni di sicurezza
	<b>ATTENZIONE!</b> Questo simbolo, insieme alla parola "Attenzione", indica il rischio di possibili danni materiali.		Il marchio CE conferma la conformità alle direttive UE applicabili al prodotto.

## **BIDONE ASPIRACENERE**

### ● **Introduzione**

Congratulazioni per l'acquisto del vostro nuovo prodotto. Avete optato per un prodotto di alta qualità. Le istruzioni d'uso sono parte integrante di questo prodotto. Esse contengono importanti avvertenze sulla sicurezza, l'impiego e lo smaltimento. Prima dell'utilizzo del prodotto, prendere conoscenza di tutte le istruzioni d'uso e delle avvertenze di sicurezza. Utilizzare il prodotto solo come descritto e per i campi di applicazione indicati. Consegnare tutte le documentazioni su questo prodotto quando viene ceduto a terzi.

### ● **Usò previsto**

#### **⚠ AVVERTENZA!**

- ▶ La "cenere fredda" è la cenere che si è raffreddata abbastanza a lungo e non contiene più alcuna brace. Questo può essere determinato rastrellando la cenere con un attrezzo metallico prima di usare il prodotto. La cenere fredda non emana più alcuna radiazione di calore percepibile.
- ▶ Aspirare solo cenere da combustibili consentiti!

- Il prodotto è destinato a rimuovere la cenere fredda a una temperatura non superiore a 40 °C e altre piccole parti fredde da camini, stufe a carbone, cassetti per la cenere o griglie.
- Il prodotto non è adatto all'aspirazione dei seguenti materiali:
  - Liquidi
  - Fuliggine e brace
  - Polvere di cemento, gesso e calce
  - Materiali infiammabili, esplosivi o pericolosi
  - Caldaie e stufe a olio

- Qualsiasi altro uso o modifica al prodotto è considerato improprio e può comportare pericoli come morte, lesioni e danni materiali. Il produttore non è responsabile per danni causati da un uso improprio. Il prodotto è destinato esclusivamente all'uso domestico. Il prodotto non è destinato all'uso commerciale.
- L'ugello per pavimenti **12** è adatto solo alla pulizia dei pavimenti duri. L'ugello per pavimenti non è adatto alla pulizia dei tappeti.

### ● **Contenuto della confezione**

Dopo avere disimballato il prodotto, verificare che la confezione sia integra e che tutti i componenti siano in buono stato. Rimuovere tutti i materiali di imballaggio prima dell'uso.

- 1 Coperchio del contenitore (incl. sistema di azionamento motore e alloggiamento)
- 1 Contenitore in metallo
- 1 Tubo flessibile
- 1 Ugello per pavimenti
- 2 Tubi di aspirazione
- 4 Rotelle girevoli
- 1 Filtro pieghettato con coperchio (preinstallato)
- 1 Filtro di scarico (preinstallato)
- 1 Manuale di istruzioni

### ● **Descrizione dei componenti**

Prima di leggere, aprire la pagina delle figure e familiarizzare con tutte le caratteristiche del prodotto.

#### **Fig. A**

- 1** Coperchio del contenitore
- 2** Interruttore ON/OFF
- 3** Interruttore per la pulizia del filtro
- 4** Raccordo di aspirazione con incavo
- 5** Contenitore in metallo
- 6** Portaugelli
- 7** Rotella girevoleV
- 8** Cavo di alimentazione e spina
- 9** Dispositivo di bloccaggio

- 10 Porta adattatore del tubo flessibile con incavo
- 11 Portacavo
- 12 Ugello per pavimenti
- 13 Adattatore del tubo flessibile
- 14 Giunto del tubo flessibile
- 15 Tubo flessibile
- 16  (segno del giunto)
- 17 Tubo di aspirazione (2 parti)
- 18 Interruttore di sicurezza

#### Fig. D

- 19 Staffa (alloggiamento del filtro pieghettato)
- 20 Alloggiamento del filtro pieghettato

#### Fig. E

- 21 Coperchio del filtro pieghettato
- 22 Filtro pieghettato

#### Fig. F

- 23 Morsetto di bloccaggio (griglia di scarico)
- 24 Griglia di scarico
- 25 Filtro di scarico

#### ● Dati tecnici

Bidone aspiraceneri:	<b>PAS 20 A1</b>
Modello numero:	HG11063
Potenza assorbita (valore nominale):	1000 W
Tensione di ingresso nominale:	220–240 V~, 50 Hz
Forza di aspirazione:	17 kPa (170 mbar)
Potenza di aspirazione:	27 l/s
Lunghezza del cavo di alimentazione:	5 m
Classe di protezione:	II/□
Lunghezza tubo:	circa 1,7 m

#### Capacità del contenitore in metallo

Dimensioni:	Ø 28,5 cm × A 33 cm
Volume lordo:	20 l

#### ● Caratteristica di sicurezza

- L'interruttore di sicurezza 18 sul lato inferiore del coperchio del contenitore 1 impedisce il funzionamento del prodotto se l'alloggiamento del filtro pieghettato 20 non è installato.



#### Istruzioni di sicurezza

**PRIMA DI USARE IL PRODOTTO PER LA PRIMA VOLTA, FAMILIARIZZARE CON TUTTE LE ISTRUZIONI PER L'USO E LA SICUREZZA! IN CASO DI CESSIONE DEL PRODOTTO A TERZI, AVERE CURA DI CONSEGNARE TUTTA LA DOCUMENTAZIONE!**

In caso di danni dovuti al mancato rispetto di questo manuale di istruzioni, la garanzia è invalidata! La Società declina qualsiasi responsabilità per danni consequenziali! Il Produttore declina qualsiasi responsabilità in caso di danni a cose o persone dovuti a un utilizzo non conforme o al mancato rispetto delle istruzioni di sicurezza!

## Bambini e disabili



### **⚠️ AVVERTENZA! PERICOLO PER L'INCOLUMITÀ DEI BAMBINI!**

Non lasciare mai i bambini incustoditi con il materiale per imballaggio. Sussiste il pericolo di soffocamento dei bambini con il materiale d'imballaggio. I bambini non sono in grado di valutare l'entità dei pericoli.

- Questo prodotto può essere utilizzato da bambini di età superiore agli 8 anni, da persone con capacità fisiche, sensoriali o mentali ridotte o da persone inesperte solo se supervisionate o preventivamente istruite sull'utilizzo in sicurezza del prodotto e solo se informate dei pericoli legati al prodotto stesso.
- I bambini non devono giocare con il prodotto.

- Pulizia e manutenzione da parte dell'utente non devono essere eseguite dai bambini, a meno che non siano maggiori di 8 anni e sorvegliati.

## Uso previsto

**⚠️ AVVERTENZA! Rischio di lesioni!** L'uso improprio può causare lesioni. Utilizzare il prodotto esclusivamente in conformità alle presenti istruzioni. Non tentare di modificare in alcun modo il prodotto.

## Sicurezza elettrica

**⚠️ PERICOLO! Rischio di scossa elettrica!** Non tentare di riparare il prodotto autonomamente. In caso di cattivo funzionamento le riparazioni devono essere eseguite esclusivamente da personale qualificato.

**⚠️ AVVERTENZA! Rischio di scossa elettrica!** Non immergere le parti elettriche del prodotto in acqua o altri liquidi. Non tenere mai il prodotto sotto l'acqua corrente.

**⚠️ AVVERTENZA! Rischio di scossa elettrica!**

Non utilizzare un prodotto danneggiato. Scollegare il prodotto dall'alimentazione elettrica e contattare il rivenditore se è danneggiato.

**⚠️ AVVERTENZA! Rischio di scossa elettrica!** Non maneggiare il prodotto con le mani bagnate o stando su un pavimento bagnato.

**⚠️ AVVERTENZA! Rischio di lesioni!** Spegnerne il prodotto e scollegarlo dall'alimentazione prima di pulirlo e quando non viene utilizzato.

- Non utilizzare più il prodotto se è stato fatto cadere.
- Prima di collegare la spina all'alimentazione elettrica: Prestare attenzione affinché la tensione nominale della targhetta segnaletica del prodotto corrisponda alla tensione nominale dell'alimentazione elettrica.
- Verificare regolarmente se sono presenti eventuali danni sulla spina e sul cavo di alimentazione. Se

il cavo di alimentazione è danneggiato, va sostituito dal produttore, dal suo servizio clienti o da persone analogamente qualificate, per evitare rischi.

- Proteggere il cavo di alimentazione da eventuali danni. Non lasciarlo appeso su spigoli vivi e non schiacciarlo o piegarlo. Tenere il cavo di alimentazione lontano da superfici calde e da fiamme libere.

## Funzionamento

**⚠️ AVVERTENZA! Rischio di lesioni!** Non utilizzare

- mai il prodotto per l'aspirazione di
- Acqua e altri liquidi,
  - Genere incandescente,
  - Qualsiasi materiale con una temperatura superiore a 40 °C,
  - Brace.
- Scollegare la spina dalla presa
    - Se si verifica un malfunzionamento,
    - Prima di mettere/ cambiare gli accessori,
    - Prima di pulire il prodotto,

- Se il prodotto non viene utilizzato per un periodo di tempo prolungato,
- Durante un temporale e
- Dopo ogni uso.
- Staccare la spina dalla presa tirando la spina e non il cavo di alimentazione.
- Le parti difettose devono essere sostituite sempre con ricambi originali.
- Non coprire le fessure di ventilazione durante il funzionamento. Rischio di surriscaldamento e di danni al prodotto.
- Il prodotto è dotato di un fusibile termico che interrompe automaticamente l'alimentazione in caso di surriscaldamento del prodotto. Se questo dispositivo di sicurezza ha spento il prodotto, staccare la spina dalla presa e lasciare raffreddare il prodotto. Una volta che il prodotto si è raffreddato, è possibile ricollegare la spina alla presa e utilizzare il prodotto normalmente.

## **Pulizia e conservazione**

**⚠ AVVERTENZA! Rischio di lesioni!** Scollegare il prodotto dall'alimentazione prima di pulirlo o quando non lo si utilizza.

- Proteggere il prodotto, il cavo di alimentazione e la spina dalla polvere, dai raggi diretti del sole, da gocce e spruzzi d'acqua.
- Conservare il prodotto in luogo fresco, asciutto, protetto dall'umidità e fuori dalla portata dei bambini.
- Proteggere il prodotto dal calore. Non collocare il prodotto vicino a fiamme libere o a fonti di calore come stufe o termosifoni.

### ● **Prima del primo utilizzo**

#### **⚠ AVVERTENZA!**

▶ Il prodotto e l'imballaggio non sono giocattoli per bambini! I bambini non devono giocare con sacchetti di plastica, pellicole e piccole parti! Sussiste il rischio di ingerimento e soffocamento!

- Disimballare tutte le parti e rimuovere tutti i materiali di imballaggio.
- Assicurarsi che la fornitura sia completa e non danneggiata. Se si scopre che alcune parti mancano o sono danneggiate, non utilizzare il prodotto e contattare il rivenditore.

- L'uso di un prodotto incompleto o danneggiato rappresenta un pericolo per persone e cose.

## ● **Prima dell'utilizzo**

### ● **Montaggio delle rotelle girevoli**

Fig. B

1. Capovolgere il contenitore in metallo **[5]** con il fondo rivolto verso l'alto.
2. Inserire le rotelle girevoli **[7]** negli incavi sul bordo del fondo del contenitore in metallo **[5]**. Le rotelle girevoli devono scattare in posizione in modo udibile.
3. Assicurarsi che le rotelle girevoli **[7]** possano girare liberamente.

### ● **Collegamento del tubo flessibile**

1. Allineare  **[16]** all'incavo nel raccordo di aspirazione **[4]**.
2. Spingere il giunto del tubo flessibile **[14]** fino in fondo nel raccordo di aspirazione **[4]**.
3. Ruotare il giunto del tubo flessibile **[14]** in senso orario finché non scatta completamente.
4. Controllare che il tubo flessibile **[15]** sia installato correttamente tirando leggermente il giunto del tubo flessibile **[14]**. Il tubo flessibile è installato correttamente se il giunto del tubo flessibile non si muove.

### ● **Scollegamento del tubo flessibile**

- Scollegamento del tubo flessibile **[15]** dal raccordo di aspirazione **[4]**: Ruotare il giunto del tubo flessibile **[14]** in senso antiorario. Estrarre il giunto del tubo flessibile.

## ● **Collegamento del tubo di aspirazione**

### INDICAZIONE

- ▶ Il tubo di aspirazione **[17]** serve ad estendere l'area di lavoro.

- Inserire l'estremità larga di un tubo di aspirazione **[17]** nell'adattatore del tubo flessibile **[13]**.
- Opzionale: Collegare il secondo tubo di aspirazione **[17]** al primo tubo di aspirazione.

## ● **Collegamento dell'ugello per pavimenti**

### INDICAZIONE

- ▶ L'ugello per pavimenti **[12]** è adatto solo alla pulizia dei pavimenti duri. L'ugello per pavimenti non è adatto alla pulizia dei tappeti.

- Inserire l'estremità larga dell'ugello per pavimenti **[12]** nell'adattatore del tubo flessibile **[13]** o nel tubo di aspirazione **[17]**.

## ● **Conservazione dell'ugello per pavimenti**

- Spingere l'ugello per pavimenti **[12]** nel portaugelli **[6]** su una delle rotelle girevoli **[7]**.

## ● **Fissaggio e rimozione del coperchio del contenitore**

- Fissare il coperchio del contenitore **[1]**:
  - Posizionare il coperchio del contenitore sul contenitore in metallo **[5]**.
  - Fissare il coperchio del contenitore **[1]** con i dispositivi di bloccaggio **[9]**.
- Rimuovere il coperchio del contenitore **[1]**:
  - Allentare i dispositivi di bloccaggio **[9]**.
  - Sollevare il coperchio del contenitore **[1]** dal contenitore in metallo **[5]**.

## ● Funzionamento

### **⚠ AVVERTENZA! Rischio di lesioni!**

- ▶ Non aspirare materiali incandescenti. Anche il materiale che sembra essersi raffreddato all'esterno può essere ancora molto caldo all'interno. Il materiale caldo aspirato può riaccendersi nel flusso d'aria.
- ▶ La cenere calda non deve essere spenta con acqua, poiché l'improvvisa differenza di temperatura può causare crepe nel camino.
- ▶ Aspettare almeno 24 ore prima di aspirare un camino per assicurarsi che il fuoco sia spento e che la cenere si sia raffreddata.

### **INDICAZIONE**

- ▶ Prima di collegare il prodotto a una presa di corrente adeguata, portare l'interruttore ON/OFF **[2]** in posizione **O**.
1. Collegare la spina **[8]** a una presa idonea.
  2. Accensione del prodotto: Portare l'interruttore ON/OFF **[2]** in posizione **I**.
  3. Spegnimento del prodotto: Portare l'interruttore ON/OFF **[2]** in posizione **O**.

## ● Svuotamento del contenitore in metallo

### **⚠ AVVERTENZA!**



Spegnere sempre il prodotto e staccare la spina **[8]** dalla presa di corrente prima di eseguire ispezioni, installare accessori o effettuare delle messe a punto!

### **⚠ AVVERTENZA!**

- ▶ Svuotare e pulire il prodotto prima e dopo l'uso per evitare l'accumulo di materiali che potrebbero costituire un rischio di incendio nel prodotto.

- Rimuovere il coperchio del contenitore **[1]** dal contenitore in metallo **[5]** (vedere "Fissaggio e rimozione del coperchio del contenitore"). Svuotare il contenitore in metallo.

## ● Pulizia del filtro pieghettato

Fig. C

### **INDICAZIONE**

- ▶ Pulire il filtro pieghettato **[22]** dopo ogni utilizzo per mantenere la piena potenza di aspirazione del prodotto.
1. Attaccare il giunto del tubo flessibile **[14]** al raccordo di aspirazione **[4]**.
  2. Inserire l'adattatore del tubo flessibile **[13]** nel porta adattatore del tubo flessibile **[10]**.
  3. Collegare la spina **[8]** a una presa idonea.
  4. Portare l'interruttore ON/OFF **[2]** in posizione **I**.
  5. Tenere premuto l'interruttore per la pulizia del filtro **[3]** 3 volte per circa 4 secondi alla volta. L'aria verrà così soffiata attraverso il filtro pieghettato **[22]**.

## ● Sostituzione del filtro pieghettato

Fig. D, E

### **⚠ AVVERTENZA!**

- ▶ Controllare regolarmente il filtro pieghettato **[22]** per verificare la presenza di danni e deformazioni. Un filtro pieghettato danneggiato o deformato non può essere pulito e va sostituito. Ciò è necessario per mantenere la funzionalità del prodotto e per proteggerlo da eventuali danni.

## **⚠ AVVERTENZA!**

- ▶ Usare solo filtri di ricambio di Lidl o di rivenditori specializzati autorizzati. I filtri che non sono compatibili con il prodotto possono causare lesioni e danni al prodotto.

## **INDICAZIONE**

- ▶ L'alloggiamento del filtro pieghettato **20** deve premere l'interruttore di sicurezza **18**. In caso contrario, il prodotto non funzionerà.

1. Portare l'interruttore ON/OFF **2** in posizione **O**.
2. Staccare la spina **8** dalla presa.
3. Rimuovere il coperchio del contenitore **1** dal contenitore in metallo **5** (vedere "Fissaggio e rimozione del coperchio del contenitore").
4. Capovolgere il coperchio del contenitore **1**.
5. Ribaltare entrambe le staffe **19** dell'alloggiamento del filtro pieghettato **20** verso l'alto.
6. Sollevare l'alloggiamento del filtro pieghettato **20** dal coperchio del contenitore **1**.
7. Rimuovere il coperchio del filtro pieghettato **21** dal filtro pieghettato **22**.
8. Estrarre il filtro pieghettato **22** dall'alloggiamento del filtro pieghettato **20**.
9. Inserire il nuovo filtro pieghettato **22** nell'alloggiamento del filtro pieghettato **20**.
10. Posizionare il coperchio del filtro pieghettato **21** sul filtro pieghettato **22**.
11. Posizionare l'alloggiamento del filtro pieghettato **20** sul fondo del coperchio del contenitore **1**.

12. Ribaltare entrambe le staffe **19** dell'alloggiamento del filtro pieghettato **20** verso il basso. L'alloggiamento del filtro pieghettato è fissato non appena si sente un clic.

## ● **Sostituzione del filtro di scarico**

Fig. F

1. Portare l'interruttore ON/OFF **2** in posizione **O**.
2. Staccare la spina **8** dalla presa.
3. Premere verso l'interno i morsetti di bloccaggio **23** sul lato destro e sinistro della griglia di scarico **24** per aprire la griglia di scarico.
4. Estrarre il filtro di scarico **25**.
5. Inserire un nuovo filtro di scarico **25**.
6. Riposizionare la griglia di scarico **24**.

## ● **Pezzi di ricambio/accessori**

- I clienti possono acquistare ricambi compatibili e accessori su [www.optimex-shop.com](http://www.optimex-shop.com).
- È possibile effettuare ordini solo online.
- Tenere a portata di mano il numero d'ordine.
- Per ulteriori informazioni, contattare il servizio di assistenza Lidl (vedere "Assistenza").

Parte	Numero d'ordine
Adattatore del tubo flessibile <b>13</b> e tubo flessibile <b>15</b>	99952558801
Tubo di aspirazione <b>17</b>	99952558802
Filtro pieghettato <b>22</b>	99952558803

## ● **Conservazione**

- La temperatura per la conservazione a lungo termine (più di 3 mesi) dovrebbe essere compresa tra +10 °C e +30 °C con un'umidità relativa non superiore al 60 %.
- Portare l'interruttore ON/OFF **2** in posizione **O**. Staccare la spina **8** dalla presa. Lasciar raffreddare il prodotto.
- Pulire il prodotto (vedere "Pulizia e manutenzione").
- Avvolgere il cavo di alimentazione **8** sul portacavo **11** (fig. G).
- Conservare il prodotto e i suoi accessori in un luogo buio, asciutto, al riparo dal gelo e ben ventilato.
- Conservare sempre il prodotto fuori dalla portata dei bambini.

## ● **Risoluzione dei problemi**

<b>Problema</b>	<b>Possibile causa</b>	<b>Misura</b>
Il prodotto non funziona.	La spina <b>8</b> non è collegata all'alimentazione elettrica.	Collegare la spina <b>8</b> a una presa idonea.
La potenza di aspirazione è ridotta e il prodotto non aspira lo sporco.	Il contenitore in metallo <b>5</b> è pieno.	Svuotare il contenitore in metallo <b>5</b> (vedere "Svuotamento del contenitore in metallo").
	Il percorso dell'aria è bloccato.	Controllare che le seguenti parti non siano ostruite e rimuovere le ostruzioni: <b>5</b> Contenitore in metallo <b>12</b> Ugello per pavimenti <b>15</b> Tubo flessibile
	Il filtro pieghettato <b>22</b> è intasato.	Pulire il filtro pieghettato <b>22</b> (vedere "Pulizia del filtro pieghettato").
La potenza di aspirazione è ridotta anche dopo la pulizia del filtro pieghettato <b>22</b> .	Il filtro pieghettato <b>22</b> è danneggiato.	Sostituire il filtro pieghettato <b>22</b> (vedere "Sostituzione del filtro pieghettato").
Il prodotto è surriscaldato.	Il filtro pieghettato <b>22</b> è intasato.	Pulire il filtro pieghettato <b>22</b> (vedere "Pulizia del filtro pieghettato").
	Il filtro di scarico <b>25</b> è intasato.	Rimuovere l'intasamento dal filtro di scarico <b>25</b> o sostituire il filtro di scarico (vedere "Sostituzione del filtro di scarico").

Problema	Possibile causa	Misura
Dal prodotto fuoriesce polvere.	Il coperchio del contenitore <b>1</b> non è stato montato correttamente.	Fissare correttamente il coperchio del contenitore <b>1</b> (vedere “Fissaggio e rimozione del coperchio del contenitore”).

## ● Trasporto

- Portare l'interruttore ON/OFF **2** in posizione **O**. Staccare la spina **8** dalla presa. Lasciar raffreddare il prodotto.
- Proteggere il prodotto da urti violenti e forti vibrazioni che possono verificarsi durante il trasporto in veicoli.
- Mettere in sicurezza il prodotto contro lo scivolamento o la caduta.

## ● Pulizia e manutenzione

### ⚠ **AVVERTENZA!**



Spegnere sempre il prodotto, staccare la spina **8** dalla presa e lasciare raffreddare il prodotto prima di effettuare qualsiasi operazione di ispezione, manutenzione e pulizia!

### ⚠ **ATTENZIONE! Rischio di danni al prodotto!**

- ▶ Non utilizzare detergenti abrasivi aggressivi, spazzole dure o oggetti taglienti per pulire il prodotto e gli accessori.
  - ▶ Non lasciare mai che dei liquidi penetrino nel prodotto.
- Una pulizia regolare e corretta contribuisce ad un uso sicuro e allunga la vita del prodotto.
  - Mantenere sempre il prodotto pulito, asciutto e privo di olio o grasso. Rimuovere la polvere dal prodotto dopo ogni utilizzo e prima della conservazione.

- Pulire il prodotto con un panno asciutto. Usare una spazzola morbida per i punti difficili da raggiungere.
- Questo prodotto non contiene parti che possono essere sottoposte a riparazione da parte dell'utente. Contattare un centro di assistenza autorizzato o una persona altrettanto qualificata per farlo controllare e riparare.

## ● Smaltimento

L'imballaggio è composto da materiali ecologici che possono essere smaltiti presso i siti di raccolta locali per il riciclo.



Osservare l'identificazione dei materiali di imballaggio per lo smaltimento differenziato, i quali sono contrassegnati da abbreviazioni (a) e da numeri (b) con il seguente significato: 1-7: plastiche / 20-22: carta e cartone / 80-98: materiali compositi.

### Prodotto:



Points de collecte sur [www.quefairedemesdechets.fr](http://www.quefairedemesdechets.fr)  
Privilégiez la réparation ou le don de votre appareil !

Il prodotto, i suoi accessori e i materiali di imballaggio sono riciclabili e soggetti alla responsabilità estesa del produttore. Per un migliore trattamento dei rifiuti, smaltirli separatamente seguendo i diversi simboli della raccolta differenziata. Il logo Triman è valido solamente per la Francia.



È possibile informarsi circa le possibilità di smaltimento del prodotto usato presso l'amministrazione comunale o cittadina.



Per questioni di tutela ambientale non gettare il prodotto usato tra i rifiuti domestici, ma provvedere invece al suo corretto smaltimento. Presso l'amministrazione competente è possibile ricevere informazioni circa i siti di raccolta e i relativi orari di apertura.

## ● Garanzia

Il prodotto è stato fabbricato accuratamente secondo severe direttive di qualità ed è stato controllato meticolosamente prima della consegna. In caso di difetti di materiale o fabbricazione l'acquirente può far valere diritti legali nei confronti del venditore. La nostra garanzia sotto riportata non costituisce alcun limite ai diritti legali dell'acquirente.

Questo prodotto è garantito per 3 anni con decorrenza dalla data di acquisto. La garanzia decorre dalla data d'acquisto. Conservare lo scontrino originale in un posto sicuro perché questo documento viene richiesto come prova dell'avvenuto acquisto.

Tutti i danni o difetti presenti già al momento dell'acquisto devono essere comunicati subito dopo l'apertura della confezione.

Se entro 3 anni dalla data di acquisto di questo prodotto si rileva un difetto di materiale o di fabbricazione, noi procederemo, a nostra discrezione, alla riparazione o sostituzione gratuite del prodotto o al rimborso del prezzo di acquisto. Un eventuale intervento in garanzia non prolunga né rinnova il periodo di garanzia stesso. Ciò vale anche per le parti sostituite e riparate.

Questa garanzia decade in caso di danneggiamento oppure uso o manutenzione impropri del prodotto.

La prestazione in garanzia vale per difetti del materiale o di fabbricazione. Questa garanzia non si estende a componenti del prodotto esposti a normale logorio, che possono pertanto essere considerati come componenti soggetti a usura (esempio capacità della batteria, calcificazione, lampade, pneumatici, filtri, spazzole...). La garanzia non si estende altresì a danni che si verificano su componenti delicati (esempio interruttori, batterie, parti realizzate in vetro, schermi, accessori vari) nonché danni derivanti dal trasporto o altri incidenti.

## ● Gestione dei casi in garanzia

Per permetterci di risolvere rapidamente il vostro problema, procedete nel seguente modo:

per tutte le richieste conservare lo scontrino e il codice articolo (IAN 525588\_2507) a prova dell'avvenuto acquisto.

Il codice articolo si trova nell'etichetta del prodotto, come incisione sul prodotto, nella pagina del titolo di queste istruzioni (in basso a sinistra) oppure nell'adesivo apposto sul retro o sul lato inferiore del prodotto.

In caso di errori di funzionamento o altri difetti contattare innanzitutto il seguente servizio di assistenza telefonicamente o per e-mail.

Potete inviare gratuitamente all'indirizzo dell'assistenza che vi è stato fornito un eventuale prodotto difettoso, allegando la ricevuta d'acquisto (scontrino), la descrizione del tipo di difetto e l'indicazione di quando si è verificato.

Su [parkside-diy.com](http://parkside-diy.com) potete visionare e scaricare questo e molti altri manuali. Con questo codice QR accedete direttamente a [parkside-diy.com](http://parkside-diy.com). Scegliete il vostro paese e cercate le istruzioni per l'uso attraverso la maschera di ricerca. Inserendo il codice articolo (IAN) 525588\_2507 accedete alle istruzioni per l'uso relative al vostro articolo.



## ● Assistenza

















**IT Assistenza Italia**  
Tel.: 800172663  
Modulo di contatto sul sito  
[parkside-diy.com](http://parkside-diy.com)  
**IAN 525588\_2507**



<b>Felhasznált figyelmeztető jelzések és szimbólumok</b> . . . . .	Oldal 145
<b>Bevezető</b> . . . . .	Oldal 146
Rendeltetészerű használat . . . . .	Oldal 146
A csomagolás tartalma . . . . .	Oldal 146
A részegységek leírása . . . . .	Oldal 146
Műszaki adatok . . . . .	Oldal 147
Biztonsági megjegyzés . . . . .	Oldal 147
<b>Biztonsági utasítások</b> . . . . .	Oldal 147
<b>Mielőtt először használná</b> . . . . .	Oldal 150
<b>Használat előtt</b> . . . . .	Oldal 151
A forgatható görgők felszerelése . . . . .	Oldal 151
A gégecső csatlakoztatása . . . . .	Oldal 151
A gégecső lekapcsolása . . . . .	Oldal 151
A szívócső csatlakoztatása . . . . .	Oldal 151
A padlótisztító fej csatlakoztatása . . . . .	Oldal 151
A padlótisztító fej tárolása . . . . .	Oldal 151
A tartályfedél felrögzítése és levétele . . . . .	Oldal 151
<b>Kezelés</b> . . . . .	Oldal 151
A fém tartály kiürítése . . . . .	Oldal 152
A redős szűrő tisztítása . . . . .	Oldal 152
A redős szűrő cseréje . . . . .	Oldal 152
A kimeneti szűrő cseréje . . . . .	Oldal 153
Pótalkatrészek/tartozékok . . . . .	Oldal 153
<b>Tárolás</b> . . . . .	Oldal 153
<b>Hibaelhárítás</b> . . . . .	Oldal 154
<b>Szállítás</b> . . . . .	Oldal 154
<b>Tisztítás és ápolás</b> . . . . .	Oldal 154
<b>Mentesítés</b> . . . . .	Oldal 155
<b>Garancia</b> . . . . .	Oldal 155
Garanciális ügyek lebonyolítása . . . . .	Oldal 156
Szerviz . . . . .	Oldal 156

## Felhasznált figyelmeztető jelzések és szimbólumok

Ebben a használati útmutatóban, a csomagoláson és az adattáblán az alábbi figyelmeztető jelzések láthatók:

	Olvassa el a használati útmutatót!		A terméket csak száraz helyiségekben, beltéren használja!
	Kapcsolja ki a terméket és szüntesse meg az áramellátását, mielőtt csatlományokat szerel fel rá, ha tisztítja vagy ha nem használja!		Ne szívjon fel izzó anyagokat!
			Ne szívjon fel égő hamut!
	<b>VESZÉLY!</b> Ez a szimbólum a „Veszély” szó mellett nagy kockázati tényezőre hívja fel a figyelmet, melyet ha nem kerülnek el, az súlyos sérülésekhez vagy halálesethez vezet.		Csak max. 40 °C hőmérsékletű, hideg hamut szívjon fel!
			Ne szívjon fel vizet vagy bármilyen folyadékot!
	<b>FIGYELMEZTETÉS!</b> Ez a szimbólum a „Figyelmeztetés” szó mellett közepes kockázati tényezőre hívja fel a figyelmet, melyet ha nem kerülnek el, az súlyos sérülésekhez vagy akár halálesethez is vezethet.		Veszély – áramütésveszély!
			A II. védelmi osztályú termék szimbóluma
	<b>VIGYÁZAT!</b> Ez a szimbólum a „Vigyázat” szó mellett alacsony kockázati tényezőre hívja fel a figyelmet, melyet ha nem kerülnek el, az kisebb vagy mérsékelt sérülésekhez vezethet.		Váltóáram/-feszültség
			Biztonsági utasítások Kezelési utasítások
	<b>FIGYELEM!</b> Ez a szimbólum a „Figyelem” szó mellett anyagi károk veszélyére utal.		A CE-jelzés azt jelzi, hogy a termék megfelel a rá vonatkozó EU előírásoknak.

# HAMUPORSZÍVÓ

## ● Bevezető

Gratulálunk új termékének vásárlása alkalmából. Ezzel a döntésével vállalatunk értékes terméke mellett döntött. A használati utasítás ezen termék része. A biztonságra, a használatára és a megsemmisítésre vonatkozó fontos tudnivalókat tartalmazza. A termék használata előtt ismerje meg az összes használati és biztonsági tudnivalót. A terméket csak a leírtak szerint és a megadott felhasználási területeken alkalmazza. A termék harmadik személy számára való továbbadása esetén kézbesítse vele annak a teljes dokumentációját is.

## ● Rendeltetészerű használat

### ⚠ FIGYELMEZTETÉS!

- ▶ A „hideg hamu” olyan hamu, mely elegendő ideje lehűlt, és már nincsenek benne parázsfészkek. Ezt úgy állapíthatja meg, hogy a termék használata előtt a hamut egy fém segédeszközzel átvizsgálja. A hideg hamuból nem távozik érzékelhető hő.
- ▶ Csak a megengedett tüzelőanyagok hamuját szívja fel!

- A termék a 40 °C-ot meg nem haladó hőmérsékletű hideg hamu és egyéb hideg kisebb darabok eltávolítására szolgál kéményekből, faszenes kályhákból, hamutálcákból vagy grillrácsokból.
- A termék nem alkalmas az alábbi anyagok felszívására:
  - Folyadékok
  - Korom és parázs
  - Cement-, gipsz- és krétapor
  - Gyúlékony, robbanékony vagy egészségre ártalmas anyagok
  - Kazánok és olajkályhák

- A termék más használati módjai vagy módosításai nem rendeltetészerűnek minősülnek és halálhoz, sérülésekhez és anyagi károkhoz vezethetnek. A gyártó nem vállal felelősséget a szakszerűtlen használat miatt bekövetkező károkért. A termék kizárólag háztartási célra használható. A termék üzleti használatra nem alkalmas.
- A padlótisztító fej [12] kizárólag kemény padlóhoz alkalmas. A padlótisztító fej nem alkalmas szőnyegek tisztítására.

## ● A csomagolás tartalma

A termék kicsomagolása után ellenőrizze a csomagolás teljességét és az alkatrészek jó állapotát. A használat előtt távolítsa el minden csomagolóanyagot.

- 1 Tartályfedél (beleértve a motorhajtóművet és a burkolatot is)
- 1 Fém tartály
- 1 Gégecső
- 1 Padlótisztító fej
- 2 Szívócsövek
- 4 Forgatható görgők
- 1 Redős szűrő fedővel (behelyezve)
- 1 Kimeneti szűrő (behelyezve)
- 1 Használati útmutató

## ● A részegységek leírása

Elolvadás előtt hajtogassa ki az ábrákat tartalmazó oldalt és ismerkedjen meg a termék funkcióival.

### A ábra

- 1 Tartályfedél
- 2 Be-/kikapcsológomb
- 3 A szűrőtisztítás kapcsolója
- 4 Beszívócsatlakozó bemélyedéssel
- 5 Fém tartály
- 6 Szívófejtartó
- 7 Forgatható görgő
- 8 Elektromos vezeték csatlakozóval
- 9 Rendszer
- 10 Tömlőadapter-tartó bemélyedéssel
- 11 Vezetéktartó

- 12 Padlótisztító fej
- 13 Tömlőadapter
- 14 Tömlőkapocs
- 15 Gégecső
- 16  (csatolójelzés)
- 17 Szívócső (2 részes)
- 18 Biztonsági kapcsoló

#### D ábra

- 19 Tartókonzol (a redős szűrő burkolatához)
- 20 A redős szűrő burkolata

#### E ábra

- 21 A redős szűrő fedele
- 22 Redős szűrő

#### F ábra

- 23 Zárscat (kimeneti rács)
- 24 Kimeneti rács
- 25 Kimeneti szűrő

### ● Műszaki adatok

Hamuporszívó:	<b>PAS 20 A1</b>
Modellszám:	HG11063
Bemenő teljesítmény (névleges):	1000 W
Névleges bemenő feszültség:	220–240 V~, 50 Hz
Szívóerő:	17 kPa (170 mbar)
Szívóteljesítmény:	27 l/s
Az elektromos vezeték hossza:	5 m
Védelmi osztály:	II/□
Csőhossz:	kb. 1,7 m
<b>A fém tartály úrtartalma</b>	
Méretek:	Ø 28,5 cm × H 33 cm
Bruttó úrtartalom:	20 l

### ● Biztonsági megjegyzés

- A tartályfedél 1 alján található biztonsági kapcsoló 18 megakadályozza a termék beüzemelését, ha a redős szűrő burkolata 20 nincs a helyén.

## Biztonsági utasítások

### **A TERMÉK HASZNÁLATBA VÉTELE ELŐTT ISMERKEDJEN MEG A TERMÉK BIZTONSÁGI ÉS KEZELÉSI UTASÍTÁSAIVAL! HA A TERMÉKET TOVÁBBADJA, ADJA MELLÉ EZEKET A DOKUMENTUMOKAT IS!**

A jelen használati útmutatóban leírtak figyelmen kívül hagyásából adódó károk esetén a garancia érvényét veszti! A közvetett károkért nem vállalunk felelősséget! A szakszerűtlen használat vagy a biztonsági utasítások figyelmen kívül hagyása következtében történő anyagi károkért és személyi sérülésekért nem vállalunk felelősséget!

## Gyermekek és fogyatékkal élők



### ⚠ **FIGYELMEZTETÉS!**

**ÉLET- ÉS BALESETVESZÉLY GYERMEKEK, KISGYERMEKEK SZÁMÁRA!** Soha ne hagyja gyermekeit felügyelet nélkül a csomagolóanyagokkal. A csomagolóanyagok fulladásveszélyt okozhatnak. A gyermekek gyakran alábecsülik a veszélyeket.

- A terméket akkor használhatják 8 éves és afeletti gyermekek, csökkent testi, érzékszervi vagy szellemi képességű, valamint megfelelő tapasztalattal és tudással nem rendelkező személyek, ha számukra felügyeletet biztosítanak vagy ha utasításokat kapnak a termék biztonságos használatával kapcsolatban és megértik az azzal járó veszélyeket.
- Gyermekek nem játszhatnak a termékkel.

- A tisztítást és a felhasználói karbantartást gyermekek nem végezhetik, kivéve ha elmúltak 8 évesek és számukra felügyeletet biztosítanak.

## Rendeltetésszerű használat

### ⚠ **FIGYELMEZTETÉS!**

**Sérülés kockázata!** A szakszerűtlen kezelés sérülésekhez vezethet. A terméket kizárólag ezen használati útmutatónak megfelelően használja. Ne próbálja meg a terméket bármilyen módon módosítani.

## Elektromos biztonság

### ⚠ **VESZÉLY!**

**Áramütésveszély!** Ne próbálja meg saját kezűleg megjavítani a terméket. Hibás működés esetén a termék javítási munkáit bízza képzett szakemberre.

### ⚠ **FIGYELMEZTETÉS!**

**Áramütésveszély!** A termék elektromos részeit ne merítse vízbe vagy más folyadékokba. Soha ne tartsa a terméket folyó víz alá.

### **⚠ FIGYELMEZTETÉS!**

**Áramütésveszély!** Ne használja a terméket, ha sérült. Ha a termék megsérült, válassza hálózati áramellátásról és forduljon az eladóhoz.

### **⚠ FIGYELMEZTETÉS!**

**Áramütésveszély!** Ne használja a terméket nedves kézzel, vagy ha vizes talajon áll.

### **⚠ FIGYELMEZTETÉS!**

**Sérülés kockázata!**

Tisztítás előtt, vagy ha a terméket nem használja, kapcsolja ki a terméket és szüntesse meg az áramellátását.

- Ne használja a terméket, ha azt leejtették.
- Mielőtt az elektromos csatlakozót a konnektorba dugná: Ügyeljen arra, hogy a hálózati feszültség adatai megfeleljenek a termék adattábláján feltüntetett névleges feszültség adatainak.
- Rendszeresen ellenőrizze az elektromos vezeték és a csatlakozó épségét. Ha a termék elektromos vezetéke megsérül, a

kockázatok elkerülése érdekében azt a gyártónak, annak az ügyfélszolgálatának, vagy egy annak megfelelő képzettségű szakembernek kell kicserélnie.

- Óvja az elektromos vezeték a sérülésektől. Ne hagyja azt éles sarkokon átlógni, becsípődni, és ne hajlítsa meg. Az elektromos vezeték tartsa forró felületektől és nyílt lángoktól távol.

### **Kezelés**

#### **⚠ FIGYELMEZTETÉS!**

**Sérülés kockázata!** A

terméket soha ne használja az alábbiak felszívására

- Víz és más folyadékok,
- Izzó hamu,
- Bármilyen 40 °C feletti hőmérsékletű anyag,
- Parázs.
- Húzza ki az elektromos csatlakozót a konnektorból
  - Hibás működés esetén,
  - Alkatrészek felcsatolása vagy cseréje előtt,
  - A termék tisztítása előtt,
  - Ha a terméket hosszabb ideig nem használja,
  - Vihar esetén, valamint
  - Minden használat után.

- Amikor a csatlakozót kihúzza a konnektorból, magát az elektromos csatlakozót húzza, ne a vezetékét.
- A hibás alkatrészeket mindig eredeti pótalkatrészekre cserélje.
- Működés közben ne takarja le a szellőzőnyílásokat. A termék túlhevülhet és károsodhat.
- A termék hőbiztosítókkal rendelkezik, mely túlhevülés esetén megszünteti az áramellátást. Ha a biztonsági egység kikapcsolja a terméket, húzza ki az elektromos csatlakozót a konnektorból, és hagyja a terméket lehűlni. Amint a termék lehűlt, újra bedughatja az elektromos csatlakozót a konnektorba, és ismét a megszokott módon használhatja a terméket.
- A terméket, az elektromos vezetékét és a csatlakozót óvja a portól, a közvetlen napfénytől, a rácseppenő vagy ráfröccsenő víztől.
- A terméket tárolja hűvös, száraz, nedvességtől védett, gyermekektől elzárt helyen.
- Óvja a terméket a hőtől. Ne tegye a terméket nyílt lángok vagy hőforrások (tűzhelyek, fűtőberendezések) közelébe.

### ● Mielőtt először használná

#### **▲ FIGYELMEZTETÉS!**

- ▶ A termék és a csomagolás nem játékszerek! Gyermekek nem játszhatnak a műanyag zacskókkal, fóliákkal és az apró alkatrészekkel! Lenyelés és fulladás veszélye!

- Csomagolja ki az alkatrészeket és távolítsa el a csomagolóanyagokat.
- Ellenőrizze a csomagolás teljességét és a termék épségét. Hiányzó vagy sérült alkatrészek esetén ne használja a terméket, és vegye fel a kapcsolatot az eladóval.
- Hiányos vagy hibás termékek használata személyi sérülésekhez vagy anyagi károkhoz vezethet.

## Tisztítás és tárolás

### **▲ FIGYELMEZTETÉS!**

#### **Sérülés kockázata!**

A termék tisztítása előtt, illetve ha nincs használatban, szüntesse meg a termék áramellátását.

## ● Használat előtt

### ● A forgatható görgők felszerelése

B ábra

1. Állítsa a fém tartályt [5] a tetejére úgy, hogy a talpa felfelé nézzen.
2. Illessze be a forgatható görgőket [7] a fém tartály [5] aljának szélén található bemélyedésekbe. A forgatható görgőknek a helyükre kell kattanniuk.
3. Győződjön meg arról, hogy a forgatható görgők [7] könnyen el tudnak mozogni.

### ● A gégecső csatlakoztatása

1. Igazítsa a  [16] jelet a beszívócsatlakozó bemélyedéséhez [4].
2. Tolja be a tömlőkapcsot [14] teljesen a beszívócsatlakozóba [4].
3. Fordítsa el a tömlőkapcsot [14] az óramutató járásával megegyező irányban, amíg az teljes mértékben be nem rögzül.
4. A tömlőkapocs [14] enyhe meghúzásával ellenőrizze a gégecső [15] megfelelő rögzülését. A gégecső akkor van megfelelően felszerelve, ha a tömlőkapocs nem mozog.

### ● A gégecső lekapcsolása

- A gégecső [15] lekapcsolása a beszívócsatlakozóról [4]: Fordítsa el a tömlőkapcsot [14] az óramutató járásával ellenkező irányban. Húzza ki a tömlőkapcsot.

### ● A szívócső csatlakoztatása

#### MEGJEGYZÉS

- ▶ A szívócső [17] a munkaterület megnövelésére szolgál.
- Dugja rá az szívócső [17] széles végét a tömlőadapterre [13].
- Opcionális: Csatolja rá a második szívócsövet [17] az első szívócsőre.

### ● A padlótisztító fej csatlakoztatása

#### MEGJEGYZÉS

- ▶ A padlótisztító fej [12] kizárólag kemény padlóhoz alkalmas. A padlótisztító fej nem alkalmas szőnyegek tisztítására.
- Dugja rá az padlótisztító fej [12] széles végét a tömlőadapterre [13] vagy a szívócsőre [17].
- A padlótisztító fej tárolása
  - Tolja be a padlótisztító fejet [12] a forgatható görgők [7] egyikén lévő szívófejtartóba [6].
- A tartályfedél felrögzítése és levétele
  - A tartályfedél [1] rögzítése:
    - Helyezze rá a tartályfedelet a fém tartályra [5].
    - Rögzítse a tartályfedelet [1] a reteszekkel [9].
  - A tartályfedél [1] levétele:
    - Oldja ki a reteszeket [9].
    - Emelje le a tartályfedelet [1] a fém tartályról [5].

### ● Kezelés

#### ⚠ FIGYELMEZTETÉS! Sérülés kockázata!

- ▶ Ne szívjon fel izzó anyagokat. Egyes anyagok, amelyek kívülről úgy tűnnek, hogy kihűltek, belül még forróak lehetnek. A forró anyagok felszívás után a légáramban újra begyulladhatnak.
- ▶ A forró hamut nem ajánlott vízzel eloltani, mert a hirtelen hőmérsékletkülönbség a kémény megrepedéséhez vezethet.

### **⚠ FIGYELMEZTETÉS! Sérülés kockázata!**

- ▶ A kandalló kiporszívózása előtt várjon legalább 24 órát hogy megbizonyosodjon arról, hogy a tűz elaludt és a hamu lehült.

### **MEGJEGYZÉS**

- ▶ A be-/kikapcsológombot [2] fordítsa **I** állásba, mielőtt a terméket egy megfelelő konnektorhoz csatlakoztatná.

1. Dugja be az elektromos csatlakozót [8] egy megfelelő konnektorba.
2. A termék bekapcsolása: A be-/kikapcsológombot [2] fordítsa **I** állásba.
3. A termék kikapcsolása: A be-/kikapcsológombot [2] fordítsa **O** állásba.

### **● A fém tartály kiürítése**

#### **⚠ FIGYELMEZTETÉS!**



Mindig kapcsolja ki a terméket és húzza ki az elektromos csatlakozót [8] a konnektorból, mielőtt a terméket átvizsgálná, alkatrészeket szerelne fel vagy beállításokat végezne!

#### **⚠ FIGYELMEZTETÉS!**

- ▶ Használat előtt és után ürítse ki és tisztítsa meg a terméket, megelőzve az anyagok összegyűlését, melyek a termékben meggyulladhatnak.

- Vegye le a tartályfedelelet [1] a fém tartályról [5] (lásd „A tartályfedél felrögzítése és levétele” c. részt). Ürítse ki a fém tartályt.

### **● A redős szűrő tisztítása**

C ábra

#### **MEGJEGYZÉS**

- ▶ A termék maximális szívóteljesítményének eléréséhez tisztítsa meg a redős szűrőt [22] minden használat után.

1. Csatlakoztassa a tömlőkapcsot [14] a beszívócsatlakozóhoz [4].
2. Illessze bele a tömlőadaptert [13] a tömlőadapter-tartóba [10].
3. Dugja be az elektromos csatlakozót [8] egy megfelelő konnektorba.
4. A be-/kikapcsológombot [2] fordítsa **I** állásba.
5. Tartsa lenyomva a szűrőtisztító kapcsolóját [3] 3-szor, egyenként kb. 4 másodpercig. Ezáltal a levegő a redős szűrőn [22] keresztül fog kifúvódni.

### **● A redős szűrő cseréje**

D, E ábra

#### **⚠ FIGYELMEZTETÉS!**

- ▶ Rendszeresen ellenőrizze, hogy a redős szűrő [22] nem sérült-e, vagy nem formálódott-e el. Ha a redős szűrő sérült vagy elformálódott, azt nem lehet megtisztítani, így ki kell cserélni. A termék működőképessége és épségének megőrzése érdekében ez fontos.
- ▶ Csak a Lidl -nél vagy az arra jogosult szaküzletekben vásárolt pótszűrőket használjon. A termékkel nem kompatibilis szűrők sérüléseket és a termék károsodását okozhatják.

#### **MEGJEGYZÉS**

- ▶ A redős szűrő burkolatának [20] le kell nyomnia a biztonsági kapcsolót [18]. Ellenkező esetben a termék nem fog működni.

1. A be-/kikapcsológombot **2** fordítsa **0** állásba.
2. Húzza ki az elektromos csatlakozót **8** a konnektorból.
3. Vegye le a tartályfedelét **1** a fém tartályról **5** (lásd „A tartályfedél felrögzítése és levétele” c. részt).
4. Fordítsa meg a tartályfedőt **1**.
5. Hajtsa fel a redős szűrő burkolatának **20** két tartókonzolyját **19**.
6. Emelje le a redős szűrő burkolatát **20** a tartályfedélről **1**.
7. Vegye le a redős szűrő fedelét **21** a redős szűrőről **22**.
8. Vegye ki az redős szűrőt **22** a redős szűrő burkolatából **20**.
9. Helyezze be az új redős szűrőt **22** a redős szűrő burkolatába **20**.
10. Helyezze rá a redős szűrő fedelét **21** a redős szűrőre **22**.
11. Helyezze rá a redős szűrő burkolatát **20** a tartályfedél **1** aljára.
12. Hajtsa le a redős szűrő burkolatának **20** két tartókonzolyját **19**. Amikor egy kattantást hall, a redős szűrő burkolata a helyére rögzült.

## ● A kimeneti szűrő cseréje

F ábra

1. A be-/kikapcsológombot **2** fordítsa **0** állásba.
2. Húzza ki az elektromos csatlakozót **8** a konnektorból.
3. A kimeneti rács kinyitásához nyomja meg befelé a kimeneti rács **24** bal és jobb oldalán lévő zárakat **23**.
4. Vegye ki a kimeneti szűrőt **25**.
5. Helyezze be az új kimeneti szűrőt **25**.
6. Tegye vissza a kimeneti rácsot **24**.

## ● Pótalkatrészek/tartozékok

- Ügyfeleink kompatibilis cserealkatrészeket és tartozékokat a [www.optimex-shop.com](http://www.optimex-shop.com) oldalról szerezhetnek.
- Rendeléseket csak online tud leadni.
- A rendeléshez készítse elő a rendelési számot.
- További információkat a Lidl ügyfélszolgálati forródrótján kaphat (lásd a „Szerviz” c. részt).

Alkatrész	Rendelési szám
Tömlőadapter <b>13</b> és gégecső <b>15</b>	99952558801
Szívócső <b>17</b>	99952558802
Redős szűrő <b>22</b>	99952558803

## ● Tárolás

- Hosszú távú (3 hónapot meghaladó) tárolás esetén a hőmérsékletnek +10 °C és +30 °C között kell lennie, legfeljebb 60 %-os relatív páratartalom mellett.
- A be-/kikapcsológombot **2** fordítsa **0** állásba. Húzza ki az elektromos csatlakozót **8** a konnektorból. Hagyja a terméket lehűlni.
- Tisztítsa meg a terméket (lásd a „Tisztítás és ápolás” c. részt).
- Tekerje az elektromos vezetékét **8** a vezetéktartó **11** köré (G ábra).
- A terméket és alkatrészeit tárolja sötét, száraz, fagymentes és jól szellőző helyen.
- A mindig terméket tárolja gyermekek számára nem elérhető helyen.

## ● Hibaelhárítás

Hiba	Lehetséges ok	Teendő
A termék nem működik.	Az elektromos csatlakozó <b>[8]</b> nincs bedugva az áramforrásba.	Dugja be az elektromos csatlakozót <b>[8]</b> egy megfelelő konnektorba.
A szívóteljesítmény lecsökkent és a termék nem szívja fel a koszt.	A fém tartály <b>[5]</b> megtelt.	Ürítse ki a fém tartályt <b>[5]</b> (lásd „A fém tartály kiürítése” c. részt).
	A légáram elzáródott.	Ellenőrizze az alábbi alkatrészeket, és adott esetben szüntesse meg az eltömődéseket:  <b>[5]</b> Fém tartály <b>[12]</b> Padlótisztító fej <b>[15]</b> Gégecső
	A redős szűrő <b>[22]</b> eltömődött.	Tisztítsa meg a redős szűrőt <b>[22]</b> (lásd „A redős szűrő tisztítása” c. részt).
A szívóerő a redős szűrő <b>[22]</b> megtisztítása után gyengébb lett.	A redős szűrő <b>[22]</b> megsérült.	Cseréje ki a redős szűrőt <b>[22]</b> (lásd „A redős szűrő cseréje” c. részt).
A termék túlhevült.	A redős szűrő <b>[22]</b> eltömődött.	Tisztítsa meg a redős szűrőt <b>[22]</b> (lásd „A redős szűrő tisztítása” c. részt).
	A kimeneti szűrő <b>[25]</b> eltömődött.	Szüntesse meg az eltömődést a kimeneti szűrőből <b>[25]</b> , vagy cserélje ki a kimeneti szűrőt (lásd „A kimeneti szűrő cseréje” c. részt).
A termékből por távozik.	A tartályfedél <b>[1]</b> nem megfelelően van felrögzítve.	Helyezze fel e a tartályfedeleet <b>[1]</b> megfelelően (lásd „A tartályfedél felrögzítése és levétele” c. részt).

## ● Szállítás

- A be-/kikapcsológombot **[2]** fordítsa **O** állásba. Húzza ki az elektromos csatlakozót **[8]** a konnektorból. Hagyja a terméket lehűlni.
- Óvja a terméket az erős ütődésektől vagy rázkódásoktól, melyek a szállítás során a járművekben érhetik.
- Rögzítse a terméket, hogy az ne tudjon elcsúszni vagy eldőlni.

## ● Tisztítás és ápolás

### FIGYELMEZTETÉS!



Az átvizsgálás, illetve a karbantartási és a tisztítási munkák megkezdése előtt kapcsolja ki a terméket, húzza ki az elektromos csatlakozót **[8]** a konnektorból és hagyja a terméket lehűlni!

## **⚠ FIGYELEM! A termék sérülésének veszélye!**

- ▶ A termék és az alkatrészeit tisztításához ne használjon súroló hatású, durva tisztítószerket. illetve kemény keféket vagy éles tárgyakat.
  - ▶ Ne hagyja, hogy a termékbe folyadékok jussanak.
- A rendszeres és helyes tisztítás biztonságosabbá teszi a termék használatát és meghosszabbítja annak élettartamát is.
  - A terméket mindig tartsa tisztán, szárazon, olajtól és zsíradékoktól mentesen. Minden használat után és tárolás előtt portalanítsa a terméket.
  - A terméket tisztítsa egy száraz ruhával. A nehezen hozzáférhető helyeken használjon egy puha kefét.
  - Jelen termék nem tartalmaz olyan alkatrészeket, amelyeket a felhasználó megjavíthat. A termék átvizsgálásához vagy javításához forduljon egy arra jogosult javítóműhelyhez vagy egy annak megfelelő képzettségű személyhez.

## **● Mentesítés**

A csomagolás környezetbarát anyagokból készült, amelyeket a helyi újrahasznosító helyeken adhat le ártalmatlanítás céljából.



A hulladék elkülönítéséhez vegye figyelembe a csomagolóanyagban található jelzéseket. Ezek rövidítéseket (a) és számokat (b) tartalmaznak a következő jelentéssel: 1–7: műanyagok / 20–22: papír és karton / 80–98: kötőanyagok.

## **Termék:**



A termék, beleértve a tartozékokat és a csomagolóanyagokat is, újrahasznosítható, és a gyártó kiterjesztett felelőssége alá tartozik.

A jobb hulladékkezelés érdekében az ábrán látható információk (szortírozási információk) alapján külön ártalmatlanítsa őket.

A Triman-logó csak Franciaországra vonatkozik.



A kiszolgált termék megsemmisítési lehetőségeiről lakóhelye illetékes önkormányzatánál tájékozódhat.



A környezete érdekében, ne dobja a kiszolgált terméket a háztartási szemétbe, hanem adja le szakszerű ártalmatlanításra. A gyűjtőhelyekről és azok nyitvatartási idejéről az illetékes önkormányzatnál tájékozódhat.

## **● Garancia**

A terméket gondosan, szigorú minőségi előírások betartásával gyártottuk, és a szállítás előtt gondosan ellenőriztük. Anyag- vagy gyártási hibák esetén a termék eladójával szemben törvényes jogok illetik meg. Az Ön törvényes jogait az általunk alább meghatározott garancia semmilyen módon nem korlátozza.

Erre a termékre 3 év garanciát adunk a vásárlás dátumától számítva. A garancia idő a vásárlás dátumával kezdődik. Biztonságos helyen őrizze meg az eredeti vásárlói bizonylatot, mert ez a dokumentum szükséges a vásárlás bizonyításához.

A vásárláskor fennálló károkat és hiányosságokat a termék kicsomagolása után haladéktalanul jelezze.

Ha ezen a terméken a vásárlástól számított 3 éven belül anyag- vagy gyártási hibát észlel, választásunk szerint ingyenesen megjavítjuk vagy kicseréljük a terméket. A garancia idő nem hosszabbodik meg a helyette nyújtott szavatossági igény által. Ez a kicserélt vagy javított alkatrészekre is érvényes.

A garancia megszűnik, ha a terméket megrongálták, ill. nem szakszerűen kezelték vagy végezték a karbantartást.

A garancia az anyag- és gyártási hibákra vonatkozik. Ez a garancia nem terjed ki azokra a termékalkatrészekre, amelyek normál kopásnak vannak kitéve, és ezért gyorsan kopó alkatrésznek minősülnek (pl. elemekre, tömlőkre, tintapatronokra), illetve a törékeny alkatrészek sérülésére, pl. kapcsolókra vagy üveg alkatrészekre.

## ● Garanciális ügyek lebonyolítása

Megkeresése gyors feldolgozásához kérjük, kövesse az alábbi utasításokat:

Megkeresés esetén kérjük, mindig készítse elő a pénztárblokkot és a termékszámot (IAN 525588\_2507) a vásárlás igazolására.

A termékszámot kérjük, olvassa le a típustábláról, a terméken elhelyezett gravírozásból, az útmutató címlapjáról (alul a bal oldalon), vagy a termék hátsó vagy alsó oldalán található matricáról.

Működési hiba vagy egyéb hiányosság fellépése esetén először vegye fel a kapcsolatot a következőkben felsorolt szervizek valamelyikével telefonon, vagy e-mailen.

A hibásnak ítélt terméket a pénztárblokk és a hiba leírásának és keletkezési idejének megjelölésével, díjmentesen küldheti el az Ön számára kijelölt szerviz címére.

A parkside-diy.com oldalon ezt és számos további kézikönyvet tud megtekinteni és letölteni. Ezzel a QR-kóddal közvetlenül a parkside-diy.com oldalra jut. Válassza ki az országot, és a keresőfelületen keresse meg a használati útmutatókat. A termékszám (IAN) 525588\_2507 beírásával juthat el az Ön termékének használati útmutatójához.



## ● Szerviz

**HU Szerviz Magyarország**

Tel.: 0680021647

A formanyomtatvány itt elérhető:

[parkside-diy.com](http://parkside-diy.com)

**IAN 525588\_2507**

