

EISENBAHN-SET BAUSTELLE
CONSTRUCTION SITE TRAIN SET
SET DE CHEMIN DE FER – CHANTIER

DE AT CH

EISENBAHN-SET BAUSTELLE

Gebrauchsanweisung

FR BE

SET DE CHEMIN DE FER – CHANTIER

Notice d'utilisation

PL

DREWNIANY ZESTAW DO ZABAWY - PLAC BUDOWY

Instrukcja użytkowania

SK

ŽELEZNIČNÉ STAVENISKO

Navod na používanie

GB IE

CONSTRUCTION SITE TRAIN SET

Instructions for use

NL BE

SPOORBAANSET BOUWPLAATS

Gebruiksaanwijzing

CZ

SADA “ŽELEZNIČNÍ STAVENIŠTĚ”

Návod k použití



DE AT CH

Klappen Sie vor dem Lesen die Seite mit den Abbildungen aus und machen Sie sich anschließend mit allen Funktionen des Artikels vertraut.

GB IE

Before reading, fold out the illustration page and get to know all of the functions of your unit.

FR BE

Dépliez la page avec les illustrations avant la lecture et informez-vous ensuite au sujet des fonctions de l'appareil.

NL BE

Klap voor het lezen de pagina met de afbeeldingen open en maak u vervolgens vertrouwd met alle functies van het apparaat.

PL

Przed przeczytaniem należy rozłożyć bok z ilustracjami a następnie zapoznać się ze wszystkimi funkcjami urządzenia.

CZ

Před čtením si nejdříve vyklopte stránku s obrázky a seznámte se se všemi funkcemi přístroje.

SK

Skôr než začnete návod čítať, si ho otvorte na strane s obrázkami a oboznámte sa so všetkými funkciami prístroja.

DE/AT/CH	Gebrauchs- und Sicherheitshinweise	Seite	07
GB/IE	Usage and safety information	Page	11
FR/BE	Consignes d'utilisation et de sécurité	Page	15
NL/BE	Gebruiks- en veiligheidstips	Pagina	20
PL	Wskazówki dot. użytkowania i bezpieczeństwa	Strona	24
CZ	Pokyny k použití a bezpečnosti	Stránky	28
SK	Pokyny pre používanie a bezpečnosť	Stranu	32

DELTA-SPORT HANDELSKONTOR GMBH
Wragekamp 6 • DE-22397 Hamburg
GERMANY

07/2020
Delta-Sport-Nr.: HE-7888

06.26.2020 / PM 12:23



IAN 337929_2001

IAN 337929_2001

DE AT CH GB IE FR
BE NL PL CZ SK

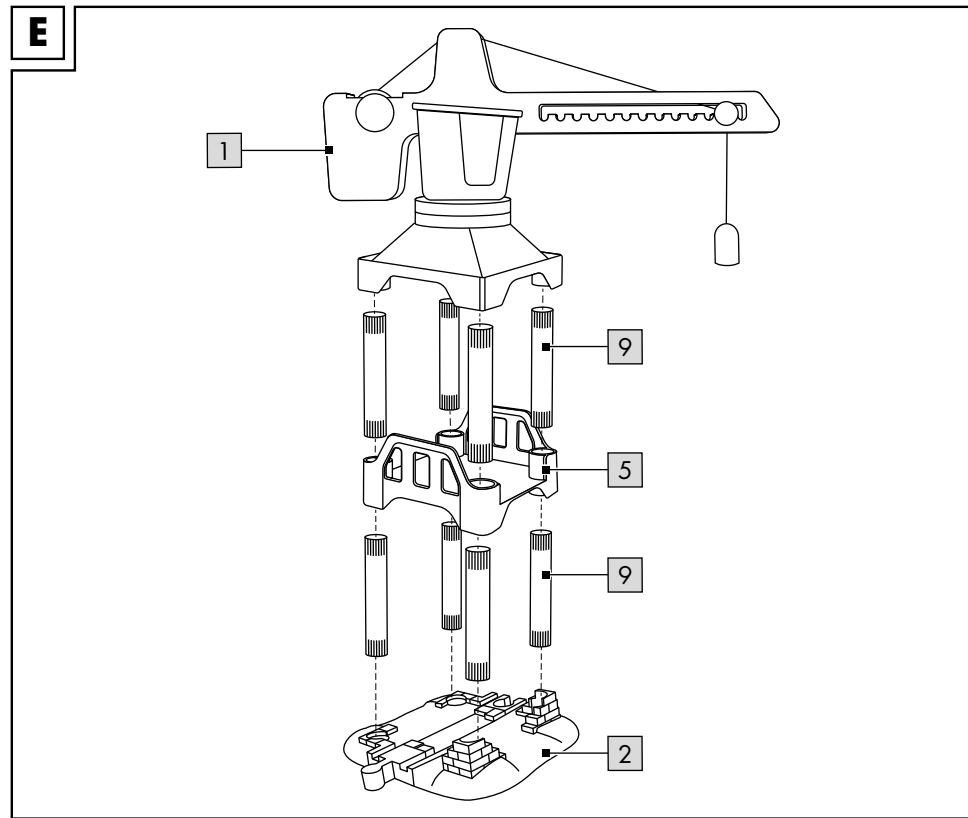
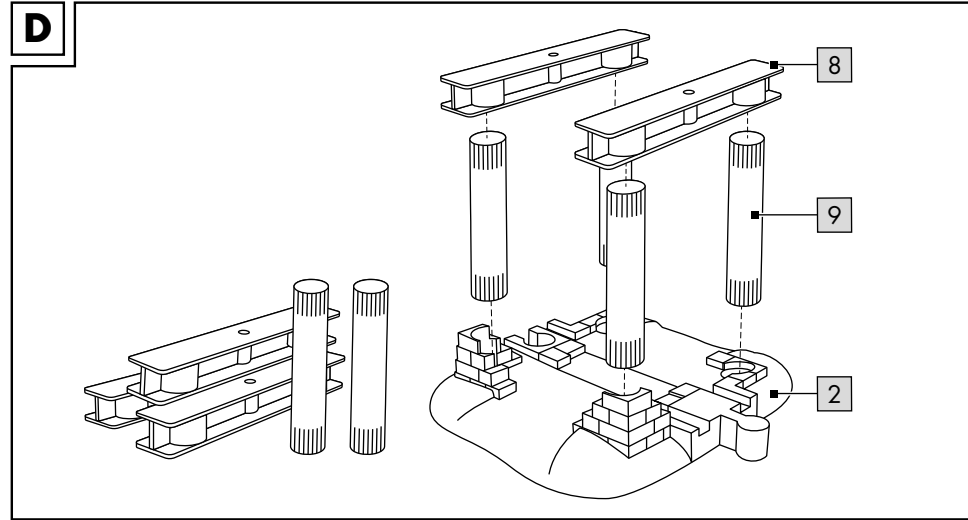
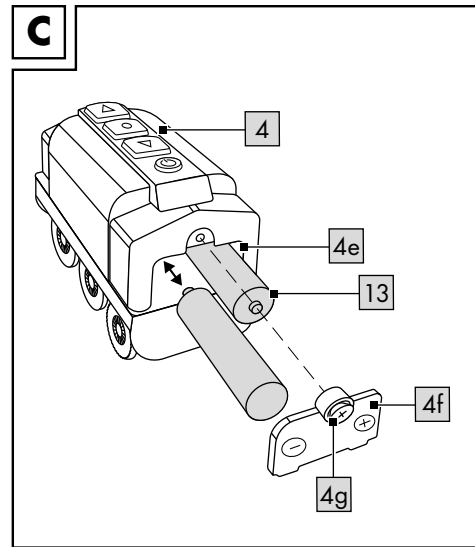
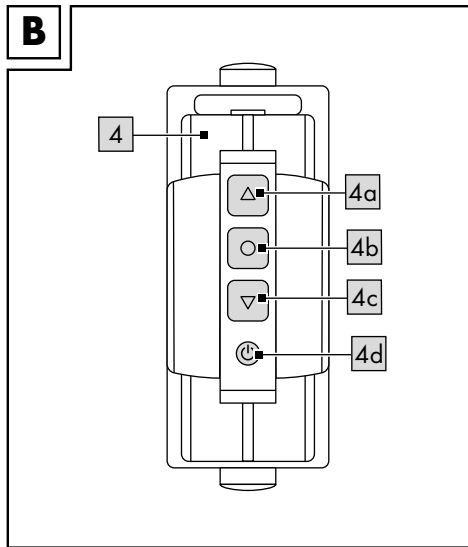
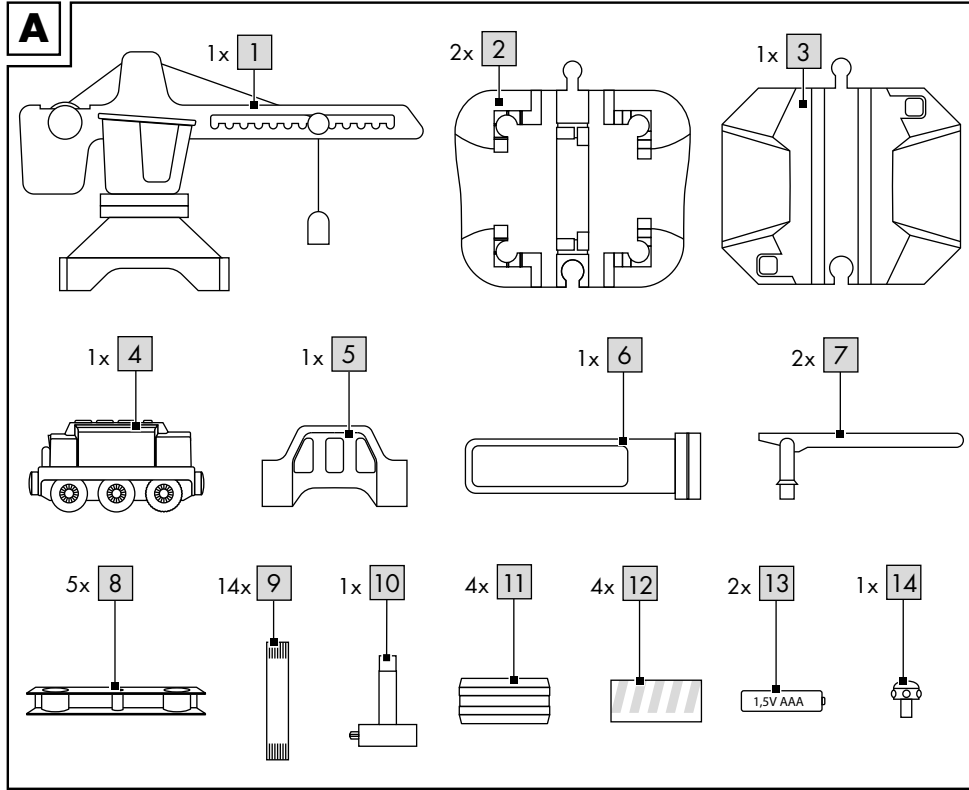

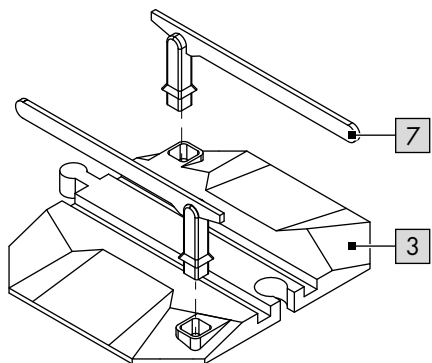
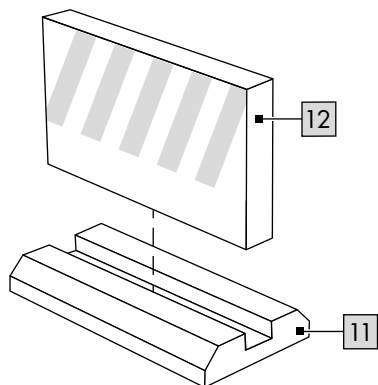
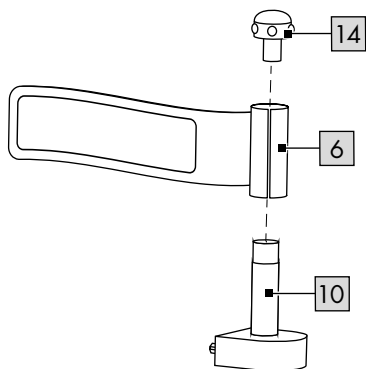
F**G****H**

I

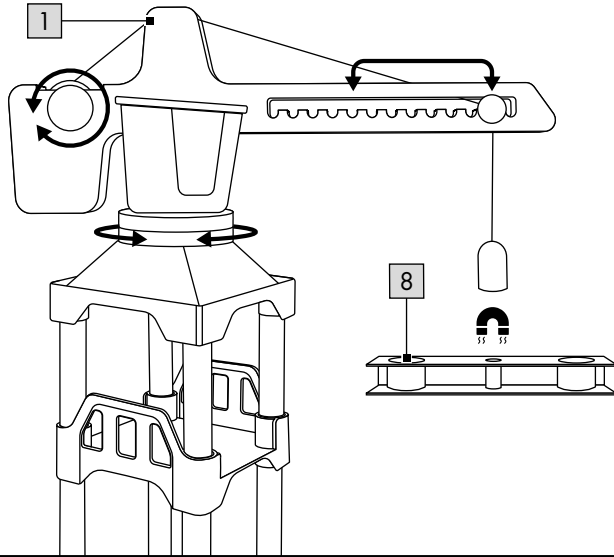

Herzlichen Glückwunsch!

Mit Ihrem Kauf haben Sie sich für einen hochwertigen Artikel entschieden. Machen Sie sich vor der ersten Verwendung mit dem Artikel vertraut.



Lesen Sie hierzu aufmerksam die nachfolgende Gebrauchsanweisung.

Benutzen Sie den Artikel nur wie beschrieben und für die angegebenen Einsatzbereiche. Bewahren Sie diese Gebrauchsanweisung gut auf. Händigen Sie alle Unterlagen bei Weitergabe des Artikels an Dritte ebenfalls mit aus.

Lieferumfang

- 1 x Kran, 11-teilig:
 - 1 x Kran (1)
 - 1 x Zwischenebene (5)
 - 8 x Stab (9)
 - 1 x Bodenplatte (2)
- 1 x Baustellengerüst, 12-teilig:
 - 1 x Bodenplatte (2)
 - 5 x Querstrebe (8)
 - 6 x Stab (9)
- 1 x Bahnübergang, 3-teilig:
 - 1 x Bahnübergang (3)
 - 2 x Schranke (7)
- 1 x Schienenführung, 3-teilig (6, 10, 14)
- 4 x Straßensperre, 2-teilig (11, 12)
- 1 x Lokomotive, elektrisch (4)
- 2 x Batterie (1,5V  LR03, AAA) (13)
- 33 x Schienenstück
- 1 x Kipp-LKW
- 1 x Kranfahrzeug
- 1 x Walzenfahrzeug
- 1 x Radlader
- 2 x Anhänger
- 4 x Figur
- 3 x Verkehrsschild
- 2 x Schuttberg
- 8 x Pylon
- 1 x Presslufthammer
- 1 x Übersicht Aufbauvarianten
- 1 x Gebrauchsanweisung

Technische Daten

Energieversorgung Batterie:

1,5V  LR03, AAA

 Symbol für Gleichspannung



Herstellungsdatum (Monat/Jahr):
07/2020

Bestimmungsgemäße Verwendung

Dieser Artikel ist ein Spielzeug für Kinder ab 3 Jahren für den privaten Gebrauch.

Sicherheitshinweise

- Achtung. Nicht für Kinder unter 36 Monaten geeignet. Erstickungsgefahr. Kleine Teile.
- Kinder dürfen nur unter Aufsicht von Erwachsenen mit dem Artikel spielen.
- Achtung. Alle Verpackungs-/Befestigungsmaterialien und der „SUPER DRY“-Beutel (Trockenmittel) sind nicht Bestandteil des Spielzeugs und müssen aus Sicherheitsgründen entfernt werden, bevor der Artikel Kindern zum Spielen übergeben wird.
- Achtung. Trockenmittel enthält calcium chloride (CAS 10043-52-4). Darf nicht in die Hände von Kindern gelangen.
- Prüfen Sie den Artikel vor jedem Gebrauch auf Beschädigungen oder Abnutzungen. Der Artikel darf nur in einwandfreiem Zustand verwendet werden!
- Dieser Artikel enthält kleine Magnete. Verschluckte Magnete können schwerwiegende Verletzungen herbeiführen! Sollte ein Magnet verschluckt werden, suchen Sie sofort einen Arzt auf. Der Artikel wird unter größter Sorgfalt hergestellt, sollte es dennoch vorkommen, dass Beschädigungen auftreten, entfernen Sie den Artikel unverzüglich von Kindern und entsorgen Sie ihn.
- Verwenden Sie nur den Batterietyp: LR03.

Batterien



Warnhinweise Batterien!

- Entfernen Sie die Batterien, wenn diese verbraucht sind oder der Artikel längere Zeit nicht verwendet wird.
- Benutzen Sie keine verschiedenen Batterie-Typen, -Marken, keine neuen und gebrauchten Batterien miteinander oder solche mit unterschiedlicher Kapazität, da diese auslaufen und somit Schäden verursachen können.
- Beachten Sie die Polarität (+/-) beim Einlegen.
- Tauschen Sie alle Batterien gleichzeitig aus und entsorgen Sie die alten Batterien vorschriftsmäßig.
- Warnung! Batterien dürfen nicht geladen oder mit anderen Mitteln reaktiviert, nicht auseinandergenommen, nicht ins Feuer geworfen oder kurzgeschlossen werden.
- Bewahren Sie Batterien immer außerhalb der Reichweite von Kindern auf.
- Verwenden Sie keine wiederaufladbaren Batterien!
- Reinigung und Benutzer-Wartung dürfen nicht von Kindern ohne Beaufsichtigung durchgeführt werden.
- Reinigen Sie bei Bedarf und vor dem Einlegen die Batterie- und Gerätekontakte.
- Setzen Sie die Batterien keinen extremen Bedingungen aus (z. B. Heizkörper oder direkte Sonneneinstrahlung). Es besteht ansonsten erhöhte Auslaufgefahr.
- Batterien können beim Verschlucken lebensgefährlich sein. Bewahren Sie deshalb Batterien für Kleinkinder unerschwinglich auf. Wurde eine Batterie verschluckt, muss sofort medizinische Hilfe in Anspruch genommen werden.



Gefahr!

- Gehen Sie mit einer beschädigten oder auslaufenden Batterie äußerst vorsichtig um und entsorgen Sie diese umgehend vorschriftsmäßig. Tragen Sie dabei Handschuhe.

- Wenn Sie mit Batteriesäure in Berührung kommen, waschen Sie die betreffende Stelle mit Wasser und Seife. Gelangt Batteriesäure in Ihr Auge, spülen Sie es mit Wasser aus und begeben Sie sich umgehend in ärztliche Behandlung!
- Die Anschlussklemmen dürfen nicht kurzgeschlossen werden.

Batterien einsetzen/ auswechseln (Abb. C)

ACHTUNG! Beachten Sie folgende Anweisungen, um mechanische und elektrische Beschädigungen zu vermeiden.

Setzen Sie vor der ersten Verwendung des Artikels die beiliegenden Batterien ein.

Batterien einsetzen

1. Lösen Sie mithilfe eines passenden Schraubendrehers (nicht im Lieferumfang enthalten) die Schraube (4g) des Batteriefachdeckels (4f) auf der Rückseite der Lokomotive (4).
2. Entfernen Sie den Batteriefachdeckel (4f) und legen Sie zwei Batterien (13) vorsichtig in das Batteriefach (4e) ein. Die Batterien müssen sich komplett im Batteriefach befinden.

Hinweis: Achten Sie auf die Plus-/Minus-Pole der Batterien und auf das korrekte Einsetzen.

3. Schrauben Sie den Batteriefachdeckel (4f) an der Rückseite der Lokomotive wieder fest.

Batterien auswechseln

Sollten die Batterien nicht mehr funktionieren, wechseln Sie diese, wie beim Einsetzen beschrieben, aus. Entnehmen Sie vor dem Einsetzen der neuen Batterien die im Artikel liegenden Batterien.

Hinweis: Schalten Sie den Artikel aus, bevor Sie die Batterien auswechseln.

Aufbau

Beachten Sie für den Aufbau des Artikels die Einzelschritte, wie in Abb. D - H dargestellt.

Aufbauvarianten

Aufbauvarianten finden Sie in der beiliegenden Übersicht.

Hinweis: Bei Aufbauvarianten mit vielen aufeinanderfolgenden Kurventeilen können die Fahrzeuge eventuell entgleisen!

Die Schienen vor dem ersten Gebrauch mit einem feuchten Reinigungstuch reinigen!

Lokomotive aktivieren und deaktivieren (Abb. B)

1. Drücken Sie die Taste (4d) auf der Lokomotive (4), um sie einzuschalten.
2. Drücken Sie auf die vordere Taste (4a), um das Vorwärtsfahren zu aktivieren.
3. Drücken Sie auf die mittlere Taste (4b), um die Lokomotive zu stoppen.
4. Drücken Sie auf die hintere Taste (4c), um das Rückwärtsfahren zu aktivieren.
5. Drücken Sie die Taste (4d) auf der Lokomotive (4), um sie auszuschalten.

Achtung! Die Lokomotive ist nicht für das Rückwärtsfahren auf Brücken oder Steigungen entwickelt worden.

Lagerung, Reinigung

Lagern Sie den Artikel bei Nichtbenutzung immer trocken, sauber, ohne Batterien und bei Raumtemperatur.

Nur mit einem feuchten Reinigungstuch reinigen und anschließend trockenwischen.

Achtung: Die Schienen sollten vor dem ersten Gebrauch gereinigt werden!

WICHTIG! Nie mit scharfen Reinigungsmitteln reinigen.

Hinweise zur Entsorgung



Werfen Sie Ihren Artikel, wenn er ausgedient hat, im Interesse des Umweltschutzes nicht in den Hausmüll, sondern führen Sie ihn einer fachgerechten Entsorgung zu. Über Sammelstellen und deren Öffnungszeiten können Sie sich bei Ihrer zuständigen Verwaltung informieren.

Defekte oder verbrauchte Batterien/Akkus müssen gemäß Richtlinie 2006/66/EG und deren Änderungen recycelt werden. Geben Sie Batterien/Akkus und/oder den Artikel über die angebotenen Sammeleinrichtungen zurück. Verpackungsmaterialien, wie z. B. Folienbeutel, gehören nicht in Kinderhände. Bewahren Sie das Verpackungsmaterial für Kinder unerreichbar auf.



Umweltschäden durch falsche Entsorgung der Batterien/Akkus! Batterien/Akkus dürfen nicht über den Hausmüll entsorgt werden. Sie können giftige Schwermetalle enthalten und unterliegen der Sondermüllbehandlung. Die chemischen Symbole der Schwermetalle sind wie folgt: Cd = Cadmium, Hg = Quecksilber, Pb = Blei. Geben Sie deshalb verbrauchte Batterien/Akkus bei einer kommunalen Sammelstelle ab.



Entsorgen Sie den Artikel und die Verpackung umweltschonend.



Beachten Sie die Kennzeichnung der Verpackungsmaterialien bei der Abfalltrennung, diese sind gekennzeichnet mit Abkürzungen (a) und Nummern (b) mit folgender Bedeutung: 1-7: Kunststoffe/20-22: Papier und Pappe/80-98: Verbundstoffe.

Der Artikel und die Verpackungsmaterialien sind recycelbar, entsorgen Sie diese getrennt für eine bessere Abfallbehandlung. Das Triman-Logo gilt nur für Frankreich. Möglichkeiten zur Entsorgung des ausgedienten Artikels erfahren Sie bei Ihrer Gemeinde- oder Stadtverwaltung.

Hinweise zur Garantie und Serviceabwicklung

Der Artikel wurde mit großer Sorgfalt und unter ständiger Kontrolle produziert. Sie erhalten auf diesen Artikel drei Jahre Garantie ab Kaufdatum. Bitte bewahren Sie den Kassenbon auf. Die Garantie gilt nur für Material- und Fabrikationsfehler und entfällt bei missbräuchlicher oder unsachgemäßer Behandlung. Ihre gesetzlichen Rechte, insbesondere die Gewährleistungsrechte, werden durch diese Garantie nicht eingeschränkt.

Bei etwaigen Beanstandungen wenden Sie sich bitte an die unten stehende Service-Hotline oder setzen Sie sich per E-Mail mit uns in Verbindung. Unsere Servicemitarbeiter werden das weitere Vorgehen schnellstmöglich mit Ihnen abstimmen. Wir werden Sie in jedem Fall persönlich beraten.

Die Garantiezeit wird durch etwaige Reparaturen aufgrund der Garantie, gesetzlicher Gewährleistung oder Kulanz nicht verlängert. Dies gilt auch für ersetzte und reparierte Teile. Nach Ablauf der Garantie anfallende Reparaturen sind kostenpflichtig.

IAN: 337929_2001

DE Service Deutschland

Tel.: 0800-5435111

E-Mail: deltasport@lidl.de

AT Service Österreich

Tel.: 0820 201 222 (0,15 EUR/Min.)

E-Mail: deltasport@lidl.at

CH Service Schweiz

Tel.: 0842 665566 (0,08 CHF/Min.,

Mobilfunk max. 0,40 CHF/Min.)

E-Mail: deltasport@lidl.ch

Congratulations!

You have chosen to purchase a high-quality product. Familiarise yourself with the product before using it for the first time.

 **Read the following instructions for use carefully.**

Use the product only as described and only for the given areas of application. Store these instructions for use carefully. When passing the product on to third parties, please also hand over all accompanying documents.

Delivery contents

- 1 x crane, 11-part:
 - 1 x crane (1)
 - 1 x intermediate level (5)
 - 8 x rod (9)
 - 1 x base plate (2)
- 1 x scaffold, 12-part:
 - 1 x base plate (2)
 - 5 x cross brace (8)
 - 6 x rod (9)
- 1 x railway crossing, 3-part:
 - 1 x railway crossing (3)
 - 2 x barrier (7)
- 1 x rail guide, 3-part (6, 10, 14)
- 4 x road block, 2-part (11, 12)
- 1 x locomotive, electric (4)
- 2 x battery (1.5V  LR03, AAA) (13)
- 33 x rail section
- 1 x tipper lorry
- 1 x crane truck
- 1 x roller
- 1 x wheel loader
- 2 x train carriage
- 4 x figurine
- 3 x wheel loader
- 2 x slag heap
- 8 x traffic cone
- 1 x pneumatic hammer
- 1 x overview of assembly options
- 1 x instructions for use

Technical data

Power supply battery:

1.5V  LR03, AAA

 Symbol for DC voltage

 Date of manufacture (month/year):
07/2020

Intended use

This product is a toy for private use and for children aged 3 years and above.

Safety instructions

- Warning. Not suitable for children under 36 months. Choking hazard. Small parts.
- Children may play with this product only under adult supervision.
- Warning. Neither the packaging/mounting materials nor the 'SUPER DRY' pouch (desiccant) are a constituent part of the toy and they must be removed before the product is given to children to play with.
- Warning. Desiccant contains calcium chloride (CAS 10043-52-4). Keep out of reach of children.
- Check the product for damage and wear before each use. The product may only be used in good order and condition!
- This product includes small magnets. Swallowing a magnet can lead to serious injury! If a magnet is swallowed see a doctor immediately. This product is manufactured with great care but if damage does happen to occur, take it away from children without delay and dispose of it.
- Only use LR03 batteries.

Battery

Warnings on batteries!

- Remove the batteries if they are empty or if the product is not going to be used for an extended period.
- Do not use different battery types or brands, new and used batteries in combination, or batteries with different capacities, as they leak and can thus cause damage.
- Observe the polarity (+/-) when inserting batteries.
- Change all batteries at the same time and dispose of the old batteries properly.
- Warning! Batteries may not be charged or reactivated in any way. They may not be dismantled, thrown into fire, or short-circuited.
- Always keep batteries out of the reach of children.
- Do not use rechargeable batteries!
- The cleaning and user-maintenance may not be carried out by children without supervision.
- Clean the batteries and the device contacts as necessary and before inserting the batteries.
- Do not expose the batteries to extreme conditions (e.g. radiators or direct sunlight). Otherwise there is an increased risk of leaks.
- Batteries can endanger life if swallowed. Keep batteries out of the reach of small children for this reason. Seek medical help immediately if a battery is swallowed.

Danger!

- Handle a damaged or leaking battery with extreme care and dispose of it properly and immediately. Wear gloves to handle the battery.
- If you come into contact with battery acid then wash the affected area with soap and water. If battery acid gets in your eye rinse it out with water and seek medical help immediately!
- Do not short-circuit the terminals.

Inserting/replacing batteries (fig. C)

WARNING! Follow the following instructions to avoid mechanical and electrical damage.

Insert the batteries included before first using the product.

Inserting batteries

1. Using a suitable screwdriver (not supplied) loosen the screw (4g) on the battery compartment lid (4f) on the back of the locomotive (4).
2. Remove the lid (4f) and carefully place two batteries (13) in the battery holder (4e). The batteries must be fully seated in the battery compartment.

Note: Pay attention to the plus/minus polarity of the batteries and their correct installation.

3. Screw back the lid (4f) tightly onto the back of the locomotive.

Replacing batteries

If the batteries stop working, replace them using the same process as described for inserting them. Remove the batteries already in the product before inserting the new batteries.

Note: Switch the product off before replacing the batteries.

Assembly

In order to assemble the product follow the individual steps as shown in figures D - H.

Assembly options

You will find options for assembly in the enclosed overview.

Note: In the case of assembly options with many consecutive curved sections the vehicles could derail!

Clean the rails with a damp cloth before first use!

Activating and deactivating the locomotive (fig. B)

1. Press the button (4d) on the locomotive (4) to switch it on.
2. Press the front button (4a) to activate forward motion.
3. Press the middle button (4b) to stop the locomotive.
4. Press the rear button (4c) to activate backward motion.
5. Press the button (4d) on the locomotive (4) to switch it off.

Warning! The locomotive has not been designed to move backwards on bridges or inclines.

Storage, cleaning

When not in use, always store the product dry, clean, without batteries, and at room temperature.

Only clean the product with a damp cloth and wipe dry afterwards.

Attention: the rails should be cleaned before using them for the first time!

IMPORTANT! Never clean the product with harsh cleaning agents.

Disposal



In the interest of protecting the environment, do not throw your product into the household waste once you are finished with it, but rather take it to a specialty disposal facility. Find out about collection sites and their hours of operation from your local authority.

Defective or used batteries must be recycled pursuant to Directive 2006/66/EC and changes to it. Return batteries and/or the product via the collecting sites provided. Packaging materials, such as plastic bags, must be kept away from children. Keep the packaging materials out of reach of children.



Environmental damage caused by improper disposal of batteries! Batteries may not be disposed of with household waste. They may contain toxic heavy metals and are subject to hazardous waste treatment. The chemical symbols of the heavy metals are as follows: Cd = cadmium, Hg = mercury, Pb = lead. Dispose of used batteries at a municipal collection site.



Dispose of the product and packaging in an environmentally friendly manner.



Note the label on the packaging materials when separating waste, as these are labelled with abbreviations (a) and numbers (b) with the following meaning: 1-7: plastics/20-22: paper and cardboard/80-98: composite materials.

The product and the packaging materials can be recycled, dispose of them separately for better treatment of waste. The Triman logo only applies to France. Find out how to dispose of the used product from your municipal or city administration.

Notes on the guarantee and service handling

The product was produced with great care and under constant supervision. You receive a three-year warranty for this product from the date of purchase. Please retain your receipt.

The warranty applies only to material and workmanship and does not apply to misuse or improper handling. Your statutory rights, especially the warranty rights, are not affected by this warranty.

With regard to complaints, please contact the following service hotline or contact us by e-mail. Our service employees will advise as to the subsequent procedure as quickly as possible. We will be personally available to discuss the situation with you.

Any repairs under the warranty, statutory guarantees or through goodwill do not extend the warranty period. This also applies to replaced and repaired parts.

Repairs after the warranty are subject to a charge.

IAN: 337929_2001

GB Service Great Britain
Tel.: 0800 404 7657
E-Mail: deltasport@lidl.co.uk

IE Service Ireland
Tel.: 1890 930 034
(0,08 EUR/Min., (peak))
(0,06 EUR/Min., (off peak))
E-Mail: deltasport@lidl.ie

Félicitations !

Vous venez d'acquérir un article de grande qualité. Avant la première utilisation, familiarisez-vous avec l'article.



Pour cela, veuillez lire attentivement la notice d'utilisation suivante.

Utilisez l'article uniquement comme indiqué et pour les domaines d'utilisation mentionnés. Conservez bien cette notice d'utilisation. Si vous cédez l'article à un tiers, veuillez à lui remettre l'ensemble de la documentation.

Éléments livrés

- 1 grue, 11 pièces :
 - 1 grue (1)
 - 1 pallier intermédiaire (5)
 - 8 tige (9)
 - 1 socle (2)
- 1 échafaudage, 12 pièces :
 - 1 socle (2)
 - 5 traverse (8)
 - 6 tige (9)
- 1 passage à niveau, 3 pièces :
 - 1 passage à niveau (3)
 - 2 barrière (7)
- 1 guidage de rail, 3 pièces (6, 10, 14)
- 4 barrage routier, 2 pièces (11, 12)
- 1 locomotive électrique (4)
- 2 pile (1,5V  LR03, AAA) (13)
- 33 tronçon de rail
 - 1 camion à benne
 - 1 porte-grue
 - 1 véhicule à rouleau
 - 1 chargeuse sur roues
- 2 remorque
- 4 figurine
- 3 panneau de circulation
- 2 tas de gravats
- 8 pylône
- 1 marteau pneumatique
- 1 aperçu des variantes de montage
- 1 notice d'utilisation

Données techniques

Alimentation Pile :

1,5V  LR03, AAA

 Symbole de tension continue

 Date de fabrication (Mois/Année) :
07/2020

Utilisation conforme

Cet article est un jouet pour les enfants à partir de 3 ans destiné à un usage privé.

Consignes de sécurité

- Attention. Ne convient pas aux enfants de moins de 36 mois. Danger d'étouffement. Petits éléments.
- Les enfants ne doivent jouer avec l'article que sous la surveillance d'adultes.
- Attention. Les matériaux d'emballage/ de fixation et le sac « SUPER-DRY » (agent déshydratant) ne font pas partie intégrante de l'article et doivent être retirés pour des raisons de sécurité avant que l'article ne soit remis aux enfants pour jouer.
- Attention. L'agent déshydratant contient du calcium chlorure (CAS 10043-52-4). Tenir hors de portée des enfants.
- Avant la première utilisation, veuillez vérifier que l'article ne présente aucun dommage ni signe d'usure. L'article ne doit être utilisé que dans un parfait état !
- Cet article contient des petits aimants. Les aimants avalés peuvent occasionner des blessures graves ! Si un aimant a été avalé, consultez immédiatement un médecin. Cet article a été fabriqué avec le plus grand soin ; cependant s'il arrivait qu'il soit endommagé, retirez-le immédiatement de la portée des enfants et éliminez-le.
- N'utiliser que le type de pile suivant : LR03.

Piles

Consignes pour les piles !

- Retirer les piles lorsqu'elles sont usagées ou en cas de non-utilisation prolongée de l'article.
- Ne pas utiliser des piles de type ou de marque différent, des piles neuves et usagées en même temps ou des piles dont la capacité est différente car celles-ci fuient et peuvent causer des dommages.
- Respecter la polarité (+/-) lors de l'insertion.
- Remplacer toutes les piles en même temps et éliminer les piles usagées selon les directives en vigueur.
- Avertissement ! Les piles ne doivent être ni chargées ni réactivées par d'autres moyens. Elles ne doivent être ni démontées, ni jetées au feu ni court-circuitées.
- Toujours conserver les piles hors de portée des enfants.
- Ne pas utiliser des piles rechargeables !
- Le nettoyage et l'entretien incombant à l'utilisateur ne doivent pas être effectués par des enfants non surveillés.
- Nettoyer les contacts de la pile et de l'appareil si nécessaire et avant l'insertion.
- Ne pas exposer les piles à des conditions extrêmes (p. ex. radiateurs ou rayons directs du soleil). Il existe sinon un risque élevé de fuite.
- L'ingestion de piles peut être mortelle. Par conséquent, conserver les piles hors de portée des jeunes enfants. En cas d'ingestion d'une pile, consulter immédiatement un médecin.

Danger !

- Les piles abîmées ou qui fuient doivent être manipulées avec une extrême précaution et mises au rebut immédiatement selon les directives en vigueur. Porter alors des gants.
- En cas de contact avec de l'acide des piles, laver l'endroit atteint avec de l'eau et du savon. En cas de contact de l'acide de piles avec les yeux, les laver avec de l'eau et consulter immédiatement un médecin !
- Les bornes ne doivent pas être court-circuitées.

Insertion / remplacement des piles (fig. C)

ATTENTION ! Respectez les instructions suivantes pour éviter les dommages mécaniques et électriques.

Insérez les piles fournies avant d'utiliser le produit pour la première fois.

Insertion des piles

1. À l'aide d'un tournevis approprié (non fourni), desserrez la vis (4g) du compartiment à piles (4f) sur le dessous de la locomotive (4).
2. Retirez le couvercle du compartiment à piles (4f) et insérez avec précaution deux piles (13) dans le compartiment à pile (4e). Les piles doivent se trouver entièrement dans le compartiment à piles.

Remarque : Veillez à respecter les indications plus et moins de la pile en les insérant.

3. Revissez le couvercle du compartiment à piles (4f) sur le dessous de la locomotive.

Remplacement des piles

Si les piles ne fonctionnent plus, remplacez-les comme décrit. Retirez les piles du produit avant d'insérer les nouvelles piles.

Remarque : Mettez le produit hors tension avant de remplacer les piles.

Montage

Pour le montage de l'article, suivez les étapes comme indiqué sur les fig. D à H.

Variantes de montage

Des variantes de montage sont présentées dans l'aperçu ci-joint.

Remarque : Dans les variantes de montage comportant de nombreux virages consécutifs, les véhicules risquent de dérailler !

Nettoyez les rails avec un chiffon humide avant la première utilisation !

Activer et désactiver la locomotive (fig. B)

1. Appuyez sur le bouton (4d) de la locomotive (4) pour l'allumer.
2. Appuyez sur le bouton avant (4a) pour activer la marche avant.
3. Appuyez sur le bouton du milieu (4b) pour arrêter la locomotive.
4. Appuyez sur le bouton arrière (4c) pour activer la marche arrière.
5. Appuyez sur le bouton (4d) de la locomotive (4) pour l'éteindre.

Attention ! La locomotive n'a pas été conçue pour rouler en marche arrière sur les ponts ou les pentes.

Stockage, nettoyage

Lorsque vous n'utilisez pas l'article, rangez-le toujours dans un endroit sec, propre, sans piles et à une température ambiante.

Nettoyez l'article uniquement avec un chiffon de nettoyage humide, puis séchez-le en l'essuyant.

Attention : veuillez nettoyer les rails avant la première utilisation !

IMPORTANT ! Ne jamais laver avec des produits de nettoyage agressifs.

Mise au rebut



Afin de protéger l'environnement, ne jetez pas votre article avec les ordures ménagères lorsqu'il ne vous est plus utile, mais jetez-le de façon appropriée. Vous

pouvez obtenir des informations sur les points de collecte et leurs heures d'ouverture auprès des autorités compétentes de votre localité.

Les piles/batteries défectueuses ou usagées doivent être recyclées conformément à la directive 2006/66/CE et à ses amendements. Retournez les piles/batteries et/ou l'article à travers les possibilités de collecte offertes. Les matériaux d'emballage comme les sacs plastique ne doivent pas tomber entre les mains des enfants. Gardez le matériel d'emballage hors de la portée des enfants.



Dommages environnementaux dus à l'élimination inappropriée des piles/batteries ! Les piles/batteries ne doivent pas être jetées avec les ordures

ménagères. Elles peuvent contenir des métaux lourds toxiques et sont soumises à un traitement spécial des déchets. Les symboles chimiques des métaux lourds sont les suivants : Cd = cadmium, Hg = mercure, Pb = plomb. Alors, retournez les piles/batteries usagées à un point de collecte municipal.



Ce produit est recyclable. Il est soumis à la responsabilité élargie du fabricant et est collecté séparément.



Jetez l'article et l'emballage dans le respect de l'environnement.



Notez le marquage des matériaux d'emballage lors du tri des déchets.

Ceux-ci sont marqués par les abréviations (a) et les chiffres (b) avec la signification suivante : 1 - 7 : plastique/20 - 22 : papier et carton/80 - 98 : matériaux composites. L'article et les matériaux d'emballage sont recyclables. Éliminez-les séparément pour une meilleure gestion des déchets. Le logo Triman ne s'applique qu'à la France. Vous pouvez vous renseigner auprès des autorités locales ou municipales pour savoir comment vous débarrasser de l'article mis au rebut.

Indications concernant la garantie et le service après-vente

Le produit a été fabriqué avec le plus grand soin et sous un contrôle permanent. Vous avez sur ce produit une garantie de trois ans à partir de la date d'achat. Conservez le ticket de caisse. La garantie est uniquement valable pour les défauts de matériaux et de fabrication, elle perd sa validité en cas de manquement incorrect ou non conforme. Vos droits légaux, tout particulièrement les droits relatifs à la garantie, ne sont pas limités par cette garantie. En cas d'éventuelles réclamations, veuillez vous adresser à la hotline de garantie indiquée ci-dessous ou nous contacter par e-mail.

Nos employés du service client vous indiqueront la marche à suivre le plus rapidement possible. Nous vous renseignerons personnellement dans tous les cas. La période de garantie n'est pas prolongée par d'éventuelles réparations sous la garantie, les garanties implicites ou le remboursement. Ceci s'applique également aux pièces remplacées et réparées. Les réparations nécessaires sont à la charge de l'acheteur à la fin de la période de garantie.

Article L217-16 du Code de la consommation

Lorsque l'acheteur demande au vendeur, pendant le cours de la garantie commerciale qui lui a été consentie lors de l'acquisition ou de la réparation d'un bien meuble, une remise en état couverte par la garantie, toute période d'immobilisation d'au moins sept jours vient s'ajouter à la durée de la garantie qui restait à courir. Cette période court à compter de la demande d'intervention de l'acheteur ou de la mise à disposition pour réparation du bien en cause, si cette mise à disposition est postérieure à la demande d'intervention.

Indépendamment de la garantie commerciale souscrite, le vendeur reste tenu des défauts de conformité du bien et des vices rédhibitoires dans les conditions prévues aux articles L217-4 à L217-13 du Code de la consommation et aux articles 1641 à 1648 et 2232 du Code Civil.

Article L217-4 du Code de la consommation

Le vendeur livre un bien conforme au contrat et répond des défauts de conformité existant lors de la délivrance.

Il répond également des défauts de conformité résultant de l'emballage, des instructions de montage ou de l'installation lorsque celle-ci a été mise à sa charge par le contrat ou a été réalisée sous sa responsabilité.

Article L217-5 du Code de la consommation

Le bien est conforme au contrat :

1° S'il est propre à l'usage habituellement attendu d'un bien semblable et, le cas échéant :

- s'il correspond à la description donnée par le vendeur et possède les qualités que celui-ci a présentées à l'acheteur sous forme d'échantillon ou de modèle ;
- s'il présente les qualités qu'un acheteur peut légitimement attendre eu égard aux déclarations publiques faites par le vendeur, par le producteur ou par son représentant, notamment dans la publicité ou l'étiquetage ;

2° Ou s'il présente les caractéristiques définies d'un commun accord par les parties ou être propre à tout usage spécial recherché par l'acheteur, porté à la connaissance du vendeur et que ce dernier a accepté.

Article L217-12 du Code de la consommation

L'action résultant du défaut de conformité se prescrit par deux ans à compter de la délivrance du bien.

Article 1641 du Code civil

Le vendeur est tenu de la garantie à raison des défauts cachés de la chose vendue qui la rendent impropre à l'usage auquel on la destine, ou qui diminuent tellement cet usage que l'acheteur ne l'aurait pas acquise, ou n'en aurait donné qu'un moindre prix, s'il les avait connus.

Article 1648 1er alinéa du Code civil

L'action résultant des vices rédhibitoires doit être intentée par l'acquéreur dans un délai de deux ans à compter de la découverte du vice.

Les pièces détachées indispensables à l'utilisation du produit sont disponibles pendant la durée de la garantie du produit.

IAN : 337929_2001

FR Service France

Tel. : 0800 919270

E-Mail : deltasport@lidl.fr

BE Service Belgique

Tel. : 070 270 171 (0,15 EUR/Min.)

E-Mail : deltasport@lidl.be

Gefeliciteerd!

Met uw aankoop hebt u voor een hoogwaardig artikel gekozen. Zorg ervoor dat u voor het eerste gebruik met het artikel vertrouwd raakt.



Lees hiervoor de volgende gebruiksaanwijzing zorgvuldig door.

Gebruik het artikel alleen zoals omschreven en voor het aangegeven doel. Bewaar deze gebruiksaanwijzing goed. Geef alle documenten mee als u het artikel aan iemand anders geeft.

Leveringsomvang

- 1 x kraan, 11-delig:
 - 1 x kraan (1)
 - 1 x tussenetage (5)
 - 8 x staaf (9)
 - 1 x bodemplaat (2)
- 1 x bouwstelling, 12-delig:
 - 1 x bodemplaat (2)
 - 5 x dwarsbalk (8)
 - 6 x staaf (9)
- 1 x spoorwegovergang, 3-delig:
 - 1 x spoorwegovergang (3)
 - 2 x slagboom (7)
- 1 x railgeleiding, 3-delig (6, 10, 14)
- 4 x wegversperring, 2-delig (11, 12)
- 1 x locomotief, elektrisch (4)
- 2 x batterij (1,5V  LR03, AAA) (13)
- 33 x railstuk
- 1 x kantelbare vrachtwagen
- 1 x kraanvoertuig
- 1 x walsvoertuig
- 1 x laadschop
- 2 x aanhangwagen
- 4 x figuur
- 3 x verkeersbord
- 2 x stortberg
- 8 x pyloon
- 1 x persluchthamer
- 1 x overzicht opbouwvarianten
- 1 x gebruiksaanwijzing

Technische gegevens

Energievoorziening batterij:

1,5V  LR03, AAA

 Symbool voor gelijkspanning

 Productiedatum (maand/jaar):
07/2020

Correct gebruik

Dit artikel is speelgoed voor kinderen vanaf 3 jaar voor particulier gebruik.

Veiligheidsadviezen

- Waarschuwing. Niet geschikt voor kinderen jonger dan 36 maanden. Verstikkingsgevaar. Kleine onderdelen.
- Kinderen mogen alleen onder toezicht van een volwassene met het artikel spelen.
- Waarschuwing. Alle verpakkings-/bevestigingsmaterialen en de „SUPER DRY“-zak (droogmiddel) zijn geen bestanddeel van het speelgoed en moeten omwille van de veiligheid verwijderd worden voordat het product aan kinderen overhandigd wordt om ermee te spelen.
- Waarschuwing. Droogmiddel bevat calcium chloride (CAS 10043-52-4). Buiten het bereik van kinderen houden.
- Controleer het artikel vóór het gebruik op beschadigingen of slijtage. Het artikel mag alleen in een perfecte staat gebruikt worden!
- Dit artikel bevat kleine magneten. Ingeslikte magneten kunnen ernstige letsels veroorzaken! Indien er een magneet ingeslikt wordt, raadpleegt u onmiddellijk een arts. Het artikel wordt zo zorgvuldig mogelijk geproduceerd. Indien er zich dan toch al eens beschadigingen voordoen, verwijdert u het artikel uit de buurt van kinderen en voert u het af.
- Gebruik uitsluitend het batterijtype: LR03.

Batterijen

Waarschuingsinstructies batterijen!

- Verwijder de batterijen wanneer deze opgebruikt zijn of als het artikel langere tijd niet gebruikt wordt.
- Gebruik geen verschillende batterijtypes, -merken, geen nieuwe en gebruikte batterijen met elkaar en die met een verschillende capaciteit, omdat deze uitlopen en zodoende schade kunnen veroorzaken.
- Let op de polariteit (+/-) bij de plaatsing van de batterijen.
- Vervang alle batterijen gelijktijdig en voer de oude batterijen af zoals voorgeschreven.
- Waarschuwing! Batterijen mogen niet geladen of met andere middelen gereactiveerd, niet gedemonteerd, niet in het vuur geworpen of kortgesloten worden.
- Berg batterijen altijd buiten het bereik van kinderen op.
- Gebruik geen oplaadbare batterijen!
- Reiniging en gebruikersonderhoud mogen niet door kinderen zonder toezicht uitgevoerd worden.
- Reinig al naar behoefte en vóór de plaatsing de batterij- en apparaatcontacten.
- Stel de batterijen niet bloot aan extreme omstandigheden (bv. radiator of direct zonlicht). Er bestaat meer gevaar dat de batterijen uitlopen.
- Batterijen kunnen bij het inslikken levensgevaarlijk zijn. Bewaar batterijen daarom buiten het bereik van kleine kinderen. Wird een batterij ingeslikt, dan moet onmiddellijk medische hulp ingeroepen worden.

Gevaar!

- Ga met een beschadigde of uitlopende batterij uiterst voorzichtig om en voer deze onmiddellijk zoals voorgeschreven af. Draag daarbij handschoenen.

- Wanneer u met batterijzuur in aanraking komt, wast u het getroffen lichaamsdeel met water en zeep. Raakt er batterijzuur in uw oog, dan spoelt u het met water uit en laat u zich onmiddellijk medisch behandelen!
- De aansluitklemmen mogen niet kortgesloten worden.

Batterijen plaatsen/vervangen (afb. C)

WAARSCHUWING! Neem volgende aanwijzingen in acht om mechanische en elektrische beschadigingen te vermijden.

Breng de ingesloten batterijen aan voordat het artikel voor het eerst gebruikt wordt.

Batterijen plaatsen

1. Draai met behulp van een passende (niet in het leveringspakket inbegrepen) schroevendraaier de schroef (4g) van het batterijvakdeksel (4f) aan de achterzijde van de locomotief (4) los.
2. Verwijder het batterijvakdeksel (4f) en leg twee batterijen (13) voorzichtig in het batterijvak (4e). De batterijen moeten zich compleet in het batterijvak bevinden.

Opmerking: Let op de plus-/minpool van de batterijen en op een correcte plaatsing.

3. Schroef het batterijvakdeksel (4f) aan de achterzijde van de locomotief weer vast.

Batterijen vervangen

Indien de batterijen niet meer functioneren, vervangt u deze, zoals bij de plaatsing beschreven. Verwijder de in het artikel liggende batterijen voordat de nieuwe batterijen aangebracht worden.

Opmerking: Schakel het artikel uit voordat u de batterijen vervangt.

Montage

Neem voor de montage van het artikel de afzonderlijke stappen, zoals in afb. D - H weergegeven in acht.

Opbouwvarianten

Opbouwvarianten vindt u in het bijgevoegde overzicht.

Opmerking: Bij opbouwvarianten met veel op elkaar volgende bochtstukken kunnen de voertuigen eventueel ontsporen!

De rails met een vochtige reinigingsdoek reinigen voordat ze voor het eerst gebruikt worden!

Locomotief activeren en deactiveren (afb. B)

1. Druk de knop (4d) op de locomotief (4) in om deze in te schakelen.
2. Druk op de voorste knop (4a) om het vooruitrijden te activeren.
3. Druk op de middelste knop (4b) om de locomotief te stoppen.
4. Druk op de achterste knop (4c) om het achteruitrijden te activeren.
5. Druk de knop (4d) op de locomotief (4) in om deze uit te schakelen.

Waarschuwing! Het locomotief werd niet ontwikkeld om op bruggen of hellingen achteruit te rijden.

Opslag, reiniging

Bewaar het artikel wanneer u dit niet gebruikt altijd droog, schoon en zonder batterijen op kamertemperatuur.

Reinig het artikel alleen met een vochtige schoonmaakdoek en droog het vervolgens af. Waarschuwing: de rails dienen gereinigd te worden voordat ze voor het eerst gebruikt worden! **BELANGRIJK!** Reinig nooit met agressieve reinigingsmiddelen.

Afvalverwerking



Gooi uw afgedankte artikel ter bescherming van het milieu niet bij het huisafval, maar breng het naar een erkende afvalinzamelaar. U kunt bij uw gemeente informeren naar inzamelpunten en hun openingstijden.

Defecte of lege batterijen/accu's moeten conform richtlijn 2006/66/EG en wijzigingen ervan worden gerecycled. Geef batterijen/accu's en/of het artikel terug via de aangeboden inzamelvoorzieningen. Geef verpakkingsmaterialen zoals foliezakjes niet aan kinderen. Berg het verpakkingsmateriaal buiten bereik van kinderen op.



Milieuschade door verkeerde afvoer van batterijen/accu's! Batterijen/accu's mogen niet via het huisafval worden afgevoerd. Ze kunnen giftige zware metalen bevatten en moeten worden behandeld als klein chemisch afval. De chemische symbolen van de zware metalen zijn als volgt: Cd = cadmium, Hg = kwik, Pb = lood. Geef verbruikte batterijen/accu's daarom af bij een gemeentelijk inzamelpunt.



Voer het artikel en de verpakking op een milieuvriendelijke manier af.



Neem de markering van verpakkingsmaterialen voor de afvalscheiding in acht.

Deze zijn gemarkeerd met afkortingen (a) en nummers (b) met de volgende betekenis: 1 - 7: kunststoffen/20 - 22: papier en karton/80 - 98: composietmaterialen. Het artikel en de verpakkingsmaterialen zijn recyclebaar; voer ze gescheiden af voor een betere afvalbehandeling. Het Triman-logo is alleen van toepassing voor Frankrijk. Informatie over de mogelijkheden om het afgedankte artikel af te voeren, wordt verstrekt door de gemeentelijke overheid.

Opmerkingen over garantie en serviceafhandeling

Het product is geproduceerd met grote zorg en onder voortdurende controle. U ontvangt een garantie van drie jaar op dit product, vanaf de datum van aankoop. Bewaar alstublieft uw aankoopbewijs. De garantie geldt alleen voor materiaal- en fabricagefouten en vervalt bij foutief of oneigenlijk gebruik. Uw wettelijke rechten, met name het garantierecht, worden niet beïnvloed door deze garantie. In geval van reclamaties dient u zich aan de beneden genoemde service-hotline te wenden of zich per e-mail met ons in verbinding te zetten. Onze servicemedewerkers zullen de verdere handelswijze zo snel mogelijk met u afspreeken. Wij zullen u in ieder geval persoonlijk te woord staan.

De garantieperiode wordt na eventuele reparaties en op basis van de garantie, wettelijke garantie of coulance niet verlengd. Dit geldt ook voor vervangen en gerepareerde delen. Na afloop van de garantieperiode dienen eventuele reparaties te worden betaald.

IAN: 337929_2001

BE Service België

Tel.: 070 270 171 (0,15 EUR/Min.)

E-Mail: deltasport@lidl.be

NL Service Nederland

Tel.: 0900 0400223 (0,10 EUR/Min.)

E-Mail: deltasport@lidl.nl

Gratulujemy!

Decydując się na ten produkt, otrzymują Państwo towar wysokiej jakości. Należy zapoznać się z produktem przed jego pierwszym użyciem.

 **Należy uważnie przeczytać następującą instrukcję użytkownika.**

Produkt ten należy użytkować wyłącznie w opisany sposób oraz zgodnie ze wskazanym przeznaczeniem. Niniejszą instrukcję użytkowania należy przechowywać w bezpiecznym miejscu. Przekazując produkt innej osobie, należy upewnić się, że otrzyma ona także całą dokumentację dotyczącą produktu.

Zakres dostawy

- 1 x dźwig, 11-częściowy:
 - 1 x dźwig (1)
 - 1 x pomost (5)
 - 8 x pręt (9)
 - 1 x płyta podłogowa (2)
- 1 x rusztowanie budowlane, 12-częściowe:
 - 1 x płyta podłogowa (2)
 - 5 x belka poprzeczna (8)
 - 6 x pręt (9)
- 1 x przejazd kolejowo-drogowy, 3-częściowy:
 - 1 x przejazd kolejowo-drogowy (3)
 - 2 x szlaban (7)
- 1 x prowadnica szyny, 3-częściowa (6, 10, 14)
- 4 x blokada drogi, 2-częściowa (11, 12)
- 1 x lokomotywa, elektryczna (4)
- 2 x bateria (1,5V  LR03, AAA) (13)
- 33 x szyna
- 1 x wywrotka
- 1 x żuraw samochodowy
- 1 x walec
- 1 x ładowarka tyżkowa
- 2 x przyczepa
- 4 x figurka
- 3 x znak drogowy
- 2 x gruz
- 8 x pylon
- 1 x młot pneumatyczny
- 1 x przegląd wariantów konstrukcji
- 1 x instrukcja użytkownika

Dane techniczne

Zasilanie za pomocą baterii:

1,5V  LR03, AAA

 Symbol napięcia stałego

 Data produkcji (miesiąc/rok):
07/2020

Zastosowanie zgodne z przeznaczeniem

Ten produkt jest zabawką dla dzieci od 3. roku życia i jest przeznaczony do użytku prywatnego.

Wskazówki dotyczące bezpieczeństwa

- Ostrzeżenie. Nie nadaje się dla dzieci w wieku poniżej 36 miesięcy. Niebezpieczeństwo udławienia się. Małe części.
- Dzieci mogą bawić się artykułem tylko pod nadzorem osób dorosłych.
- Ostrzeżenie. Opakowanie/wszystkie materiały mocujące oraz woreczek „SUPER DRY” (pochłaniacz wilgoci) nie są częścią zabawki i ze względów bezpieczeństwa muszą być usunięte, zanim artykuł będzie przekazany dzieciom do zabawy.
- Ostrzeżenie. Pochłaniacz wilgoci zawiera calcium chloride (CAS 10043-52-4). Chronić przed dziećmi.
- Należy sprawdzić artykuł przed każdym użyciem pod względem uszkodzeń i zużycia. Artykuł może być używany tylko w nienaganym stanie!
- Ten artykuł zawiera niewielkie magnesy. Połknięcie magnesów może spowodować poważne obrażenia! W przypadku połknięcia magnesu należy natychmiast skontaktować się z lekarzem. Artykuł wyprodukowano z zachowaniem należytej staranności. Gdyby jednak doszło do wystąpienia uszkodzeń, artykuł należy niezwłocznie odebrać dziecku i poddać go utylizacji.
- Stosować tylko baterie typu: LR03.

Baterii

Ostrzeżenia odnośnie baterii!

- Wyjmij baterie, jeśli są rozładowane lub artykuł nie jest używany przez dłuższy okres czasu.
- Nie stosuj równocześnie różnych typów baterii, różnych marek, nowych wraz z używanymi lub baterii o różnych pojemnościach, ponieważ może dojść do ich wycieku i powstania szkód.
- Podczas wkładania zwróć uwagę na polaryzację (+/-).
- Wymieniaj wszystkie baterie jednocześnie a baterie zużyte utylizuj zgodnie z przepisami.
- Ostrzeżenie! Baterii nie wolno ładować lub w inny sposób reaktywować, nie wolno ich demontować, wrzucać do ognia lub zwierać.
- Baterie należy przechowywać zawsze w miejscu niedostępnym dla dzieci.
- Nie stosuj baterii wielokrotnego ładowania!
- Dzieciom bez nadzoru osób dorosłych nie wolno powierzać czyszczenia ani konserwacji.
- W razie potrzeby przed włożeniem baterii przeczyść zestyki baterii i urządzenia.
- Baterii nie poddawać działaniu ekstremalnych warunków (np. kaloryfer czy oddziaływanie promieni słonecznych). Powoduje to zwiększenie zagrożenia wyciekami.
- W przypadku połknięcia baterie mogą stanowić zagrożenie dla życia. Baterie należy przechowywać w miejscu niedostępnym dla małych dzieci. Jeśli dojdzie do połknięcia baterii, należy natychmiast zgłosić się do lekarza.

Niebezpieczeństwo!

- Z uszkodzonymi lub wyciekającymi bateriami należy obchodzić się nadzwyczaj ostrożnie i poddać je natychmiast utylizacji zgodnie z przepisami. Zakładaj zawsze rękawiczki.

- W przypadku kontaktu z elektrolitem baterii, przemij skażone miejsca czystą wodą z mydłem. Jeśli elektrolit z baterii dostanie się do oczu, przepłucz je wodą i natychmiast udaj się do lekarza!
- Nie wolno zwierać zacisków przyłączytowych.

Wkładanie / wymiana baterii (rys. C)

OSTRZEŻENIE! Aby uniknąć uszkodzeń mechanicznych i elektrycznych, należy przestrzegać poniższych wskazówek.

Przed pierwszym użyciem artykułu należy umieścić w nim baterie dołączone w zestawie.

Wkładanie baterii

1. Za pomocą odpowiedniego śrubokrętu (nie dołączonego do zestawu) odkręć śrubę (4g) pokrywy schowka na baterie (4f), znajdujacej się z tyłu lokomotywy (4).
 2. Zdjąć pokrywę schowka na baterie (4f) i umieścić ostrożnie dwie baterie (13) w schowku na baterie (4e). Baterie muszą całkowicie znajdować się w schowku na baterie.
- Wskazówka:** Zwrócić uwagę na odpowiednią polaryzację plus/minus baterii i na poprawność ich włożenia.
3. Przykręcić ponownie pokrywę schowka na baterie (4f), znajdującą się z tyłu lokomotywy.

Wymiana baterii

Po wyczerpaniu baterii należy je wymienić w taki sam sposób, jak opisano powyżej w punkcie „Wkładanie”. Przed umieszczeniem nowych baterii należy najpierw wyjąć znajdujące się w artykule stare baterie.

Wskazówka: Przed wymianą baterii należy wylądzić artykuł.

Montaż

W ramach montażu artykułu należy wykonywać po kolei poszczególne kroki przedstawione na rys. od D do H.

Warianty konstrukcji

Warianty konstrukcji znajdują Państwo w załączonym przeglądzie.

Wskazówka: W przypadku wariantów konstrukcji z wieloma zakrętami następującymi po sobie pojazdy mogą się wykołować!

Przed pierwszym użyciem należy wyczyścić szyny wilgotną ściereczką!

Aktywacja i dezaktywacja lokomotywy (rys. B)

1. Aby włączyć lokomotywę (4), należy wcisnąć znajdujący się na niej przycisk (4d).
2. Aby aktywować jazdę do przodu, należy wcisnąć przedni przycisk (4a).
3. Aby zatrzymać lokomotywę, należy wcisnąć środkowy przycisk (4b).
4. Aby aktywować jazdę wstecz, należy wcisnąć tylny przycisk (4c).
5. Aby wyłączyć lokomotywę (4), należy wcisnąć znajdujący się na niej przycisk (4d).

Ostrzeżenie! Projekt lokomotywy nie pozwala na jazdę wstecz na mostach i wzniesieniach.

Przechowywanie, czyszczenie

Podczas nieużywania należy zawsze przechowywać produkt w suchym i czystym miejscu, z wyjętymi bateriami, w temperaturze pokojowej. Czyścić wyłącznie przy użyciu wilgotnej ściereczki, następnie wytrzeć do sucha.

Uwaga: przed pierwszym użyciem szyny należy preczyszczyć!

WAŻNE! Nie czyścić przy użyciu ostrych środków czyszczących.

Uwagi odnośnie recyklingu



Jeśli produkt jest zużyty, nie należy go wyrzucać wraz z odpadami domowymi ze względu na ochronę środowiska, ale należy go odpowiednio zutylizować.

Informacje o punktach zbiórki i godzinach otwarcia można uzyskać w lokalnej administracji.

Uszkodzone lub zużyte baterie/akumulatory należy poddać recyklingowi zgodnie z dyrektywą 2006/66/WE i jej zmianami. Zwrócić baterie/akumulatory i/lub produkt, korzystając z udostępnionych urządzeń przeznaczonych do zbiórki. Opakowania, takie jak torby plastikowe, nie powinny znaleźć się w rękach dzieci. Opakowanie przechowywać w miejscu niedostępnym dla dzieci.



Nieprawidłowa utylizacja baterii/akumulatorów wyrządza szkody w środowisku naturalnym! Baterii/akumulatorów nie wolno wyrzucać razem z odpadami domowymi. Mogą zawierać toksyczne metale ciężkie i podlegają obróbce odpadów niebezpiecznych. Symbole chemiczne metali ciężkich są następujące: Cd = kadm, Hg = rtęć, Pb = ołów. Zużyte baterie/akumulatory należy oddawać w miejskim punkcie zbiórki.



Produkt oraz opakowanie należy utylizować w sposób przyjazny dla środowiska.



Przestrzegać oznakowania materiałów opakowaniowych podczas segregacji odpadów. Są one oznaczone skrótami

(a) i liczbami (b) o następującym znaczeniu: 1-7: tworzywa sztuczne/20-22: papier i karton/80-98: materiały kompozytowe. Produkt i materiały opakowaniowe nadają się do recyklingu, należy je osobno zutylizować w celu lepszego przetworzenia odpadów. Logo Triman obowiązuje tylko we Francji. Informacje o sposobie utylizacji zużytego produktu są dostępne u władz lokalnych lub miejskich.

Wskazówki dotyczące gwarancji i obsługi serwisowej

Produkt został wyprodukowany bardzo starannie i podczas stałej kontroli. Państwo otrzymują na ten produkt trzy lata gwarancji od daty zakupu. Prosimy o zachowanie paragonu.

Gwarancja obejmuje tylko błędy materiałowe lub fabryczne i traci ważność podczas używania produktu nie właściwie i nie zgodnie z jego przeznaczeniem. Państwa prawa, w szczególności zasady odpowiedzialności z tytułu rękojmi, nie zostaną ograniczone tą gwarancją.

W razie ewentualnych reklamacji należy skontaktować się pod niżej podanym numerem infolinii lub poprzez pocztę elektroniczną. Nasi współpracownicy omówią z Państwem jak najszybciej dalszy przebieg sprawy. Z naszej strony gwarantujemy doradztwo.

W przypadku wymiany części lub całego artykułu okres gwarancji przedłuża się o trzy lata zgodnie z art. 581 § 1 kodeksu cywilnego. Po upływie czasu gwarancji powstałe naprawy są płatne.

IAN: 337929_2001

 Serwis Polska

Tel.: 22 397 4996

E-Mail: deltasport@lidl.pl

Srdečně blahopřejeme!

Svým nákupem jste se rozhodli pro kvalitní výrobek. Před prvním použitím se prosím seznamte s tímto výrobkem.

Pozorně si přečtete následující návod k použití.

Použijte tento výrobek pouze tak, jak je popsáno, a pro uvedené účely. Uchovejte si tento návod k použití pro budoucí použití. Pokud výrobek předáte třetí osobě, předejte jí i veškerou dokumentaci.

Rozsah dodávky

- 1 x jeřáb, 11 dílný:
 - 1 x jeřáb (1)
 - 1 x mezípatro (5)
 - 8 x tyč (9)
 - 1 x spodní deska (2)
- 1 x lešení staveniště, 12dílné:
 - 1 x spodní deska (2)
 - 5 x příčná výztuha (8)
 - 6 x tyč (9)
- 1 x železniční přejezd, 3dílný:
 - 1 x železniční přejezd (3)
 - 2 x závara (7)
- 1 x kolejnicový vodič, 3dílný (6, 10, 14)
- 4 x silniční zátaras, 2dílný (11, 12)
- 1 x lokomotiva, elektrická (4)
- 2 x baterie (1,5V ) (13)
- 33 x díl kolejnice
- 1 x vyklápěcí vozidlo
- 1 x jeřábové vozidlo
- 1 x silniční válec
- 1 x kolový nosič
- 2 x přívěs
- 4 x figurka
- 3 x dopravní značka
- 2 x hromada sutí
- 8 x pylon
- 1 x sbíječka
- 1 x přehled variant sestavení
- 1 x návod k použití

Technické údaje

Napájení baterie:

1,5V , AAA

 Symbol pro stejnosměrného napětí

 Datum výroby (měsíc/rok):
07/2020

Použití k určitému účelu

Tento výrobek je hračka pro děti od 3 let pro privátní potřebu.

Bezpečnostní pokyny

- Upozornění. Nevhodné pro děti mladší 36 měsíců. Nebezpečí zalknutí. Malé části.
- Děti si smějí s výrobkem hrát jen pod dohledem dospělých.
- Upozornění. Veškeré obalové a upevňovací materiály a sáček „SUPER DRY“ (vysoušecí prostředek) nejsou součástí hračky a musí být z bezpečnostních důvodů odstraněny před tím, než je výrobek předán dětem na hraní.
- Upozornění. Vysoušecí prostředek obsahuje calcium chloride (CAS 10043-52-4). Uchovávejte mimo dosah dětí.
- Ověřte před každým použitím, zda výrobek není poškozen nebo opotřeben. Výrobek smí být používán pouze v bezvadném stavu!
- Tento výrobek obsahuje malé magnety. Spolknuté magnety mohou přivodit těžké úrazy! Pokud by došlo ke spolknutí magnetu, ihned vyhledejte lékaře. Výrobek je vyroben s největší pečlivostí, pokud by se přesto stalo, že se vyskytne poškození, výrobek neprodleně dětem odeberte a zlikvidujte ho do odpadu.
- Používejte pouze typ baterie: LR03.

Baterie

Varovné pokyny pro baterie!

- Odstraňte baterie, když jsou spotřebovány nebo výrobek nebyl delší čas používán.
- Nepoužívejte různé typy, značky baterií, společně nové a použité baterie nebo baterie s rozličnou kapacitou, protože ty mohou vytéct, a tím způsobit škody.
- Při vkládání respektujte polaritu (+/-).
- Vyměňujte všechny baterie současně a staré baterie likvidujte do odpadu podle předpisů.
- Varování! Baterie se nesmí nabíjet nebo reaktivovat pomocí jiných prostředků, nesmí se rozebírat, házet do ohně, nebo spojovat nakrátko.
- Baterie uchovávejte vždy z dosahu dětí.
- Nepoužívejte baterie, které se dají opakovaně nabíjet!
- Čištění a užíva telskou údržbu nesmí provádět děti bez dozoru.
- V případě potřeby a před vkládáním čistěte kontakty baterií a přístroje.
- Nevystavujte baterie žádným extrémním podmínkám (např. topným tělesům nebo přímému slunečnímu záření). Jinak existuje zvýšené nebezpečí, že vytečou.
- Baterie mohou být při spolknutí životu nebezpečné. Proto baterie uchovávejte nedostupné pro malé děti. Pokud došlo ke spolknutí baterie, musí být ihned přivolána lékařská pomoc.

Nebezpečí!

- S poškozenými nebo vyteklými bateriemi zacházejte krajně opatrně a tyto ihned likvidujte do odpadu podle předpisů. Noste přitom rukavice.
- Dostanete-li se do kontaktu s kyselinou z baterie, omývejte dotyčné místo vodou a mýdlem. Dostane-li se Vám kyselina z baterie do oka, vyplachujte jej vodou a ihned se odeberte k lékařskému ošetření!
- Svorky připoje nesmí být spojovány na krátko.

Vkládání/výměna baterií (obr. C)

UPOZORNĚNÍ! Dbejte na následující instrukce, abyste se vyhnuli mechanickému nebo elektrickému poškození.

Před prvním použitím výrobku do něj vložte přiložené baterie.

Vkládání baterií

1. Pomocí vhodného šroubováku povolte (není obsažen v dodávce) šroub (4g) víčka bateriové přihrádky (4f) na zadní straně lokomotivy (4).
 2. Odstraňte víčko bateriové přihrádky (4f) a vložte dvě baterie (13) opatrně do bateriové přihrádky (4e). Baterie se musí kompletně nacházet v bateriové přihrádce.
- Upozornění:** Dejte pozor na plus/minus póly baterií a na správné vložení.
3. Znovu zašroubujte víčko bateriové přihrádky (4f) na zadní straně lokomotivy.

Výměna baterií

Pokud baterie již nefungují, vyměňte je, jak je popsáno při jejich vkládání. Před vložením nových baterií vyjměte baterie nacházející se ve výrobku.

Upozornění: Před výměnou baterií výrobek vypněte.

Sestavení

K sestavení výrobku dodržte jednotlivé kroky znázorněné na obrázcích D - H.

Varianty sestavení

Varianty sestavení najdete v přiloženém přehledu.

Upozornění: Při variantách sestavení s mnoha zatáčkami za sebou se mohou vozidla eventuálně vykolejit!

Před prvním použitím kolejnice vyčistěte vlhkým hadříkem!

Aktivace a deaktivace lokomotivy (obr. B)

1. Stiskněte knoflík (4d) na lokomotivě (4), abyste ji zapnuli.
2. Stiskněte přední knoflík (4a) k aktivaci jízdy vpřed.
3. Stiskněte střední knoflík (4b) k zastavení lokomotivy.
4. Stiskněte knoflík vzadu (4c) k aktivaci jízdy vzad.
5. Stiskněte knoflík (4d) na lokomotivě (4), abyste ji vypnuli.

Upozornění! Lokomotivě nebylo vyvinuto pro zpětnou jízdu na mostech nebo ve stoupáních.

Uskladnění, čištění

Pokud výrobek nepoužíváte, skladujte jej vždy suchý, čistý, bez baterií a při pokojové teplotě. Čistěte pouze vlhkým hadříkem a následně otřete do sucha.

Pozor: Kolejníčky je třeba před prvním použitím vyčistit!

DŮLEŽITÉ! K čištění nikdy nepoužívejte agresivní čisticí prostředky.

Pokyny k likvidaci



V zájmu ochrany životního prostředí nevyhazujte svůj výrobek do odpadu v případě, že dosloužil, ale odнесите jej na profesionální místo k likvidaci.

O sběrných místech a jejich otevírací době se můžete informovat u příslušné místní správy. Vadné nebo použité baterie/akumulátory musejí být recyklovány v souladu se směrnicí 2006/66/ES a jejími změnami. Odevzdejte baterie/akumulátory a/nebo výrobek prostřednictvím nabízených sběrných zařízení. Balicí materiály jako např. fóliové pytle nepatří do rukou dětí. Uchovávejte balicí materiál mimo dosah dětí.



Poškození životního prostředí v důsledku nesprávné likvidace baterií/akumulátorů! Baterie/akumulátory nesmějí být likvidovány spolu s komunálním

odpadem. Mohou obsahovat toxické těžké kovy a podléhají zpracování nebezpečného odpadu. Chemické symboly těžkých kovů jsou následující: Cd = kadmium, Hg = rtuť, Pb = olovo. Použité baterie/akumulátory proto likvidujte v místním sběrném místě.



Výrobek a obal zlikvidujte ekologicky.



Při třídění odpadu dodržujte označení balicích materiálů, které jsou označeny zkratkami (a) a čísly (b) s následujícím významem: 1–7: plasty/20–22: papír a karton/80–98: smíšený odpad.

Výrobek a balicí materiály jsou recyklovatelné, likvidujte je odděleně pro lepší zpracování odpadu. Logo Triman platí pouze pro Francii. Možnosti likvidace výrobku, který dosloužil, jsou k dispozici u místní nebo městské správy.

Pokyny k záruce a průběhu služby

Produkt byl vyrobený s velkou pečlivostí a byl průběžně kontrolován ve výrobní proces. Na tento produkt obdržíte tříroční záruku ode dne zakoupení. Uchovávejte si pokladní stvrzenku. Záruka se vztahuje jen na vady materiálu a chyby z výroby, nevztahuje se na závady způsobené neodborným zacházením nebo použitím k jinému účelu. Tato záruka neomezuje Vaše zákonná ani záruční práva.

Při případných reklamacích se obraťte na dole uvedenou servisní horkou linku nebo nám zašlete email. Náš servisní pracovník s Vámi co nejrychleji upřesní další postup. V každém případě Vám osobně poradíme. Záruční doba se neprodlužuje po případných opravách v době záruky ani v případě zákonného ručení nebo kulance. Toto platí také pro náhradní a opravené díly. Opravy prováděné po vypršení záruční lhůty se platí.

IAN: 337929_2001

 Servis Česko
Tel.: 800143873
E-Mail: deltasport@lidl.cz

Blahoželáme!

Svojím nákupom ste sa rozhodli pre kvalitný výrobok. Pred prvým použitím sa s výrobkom dôkladne oboznámte.

 **Pozorne si prečítajte tento návod na používanie.**

Výrobok používajte len uvedeným spôsobom a na uvedený účel. Tento návod na používanie si dobre uschovajte. Pri odovzdávaní výrobku tretej osobe odovzdajte s výrobkom aj všetky podklady.

Obsah dodávky

1 x žeriov, 11-dielny:

- 1 x žeriov (1)
- 1 x medziplošina (5)
- 8 x tyč (9)
- 1 x základová doska (2)

1 x stavebné lešenie, 12-dielne:

- 1 x základová doska (2)
- 5 x priečna výstuha (8)
- 6 x tyč (9)

1 x železničné priecestie, 3-dielne:

- 1 x železničné priecestie (3)
- 2 x rampa (7)

1 x koľajové vedenie, 3-dielne (6, 10, 14)

4 x uzávierka cesty, 2-dielna (11, 12)

1 x lokomotíva, elektrická (4)

2 x batéria (1,5V , AAA) (13)

33 x kus koľajnice

1 x vyklápacie nákladné auto

1 x autožeriov

1 x valcovacie vozidlo

1 x kolesový nakladač

2 x vozeň

4 x figurka

3 x dopravná značka

2 x kopec sutiny

8 x pylón

1 x zbijačka

1 x prehľad variantov montáže

1 x návod na používanie

Technické údaje

Zásobovanie energiou batérie:

1,5V , AAA

 Symbol pre jednosmerné napätie

 Dátum výroby (mesiac/rok):
07/2020

Použitie podľa predpisov

Tento výrobok je hračka pre deti od 3 rokov pre súkromné použitie.

Bezpečnostné pokyny

- Upozornenie. Nevhodné pre deti vo veku do 36 mesiacov. Nebezpečenstvo dusenia. Malé časti.
- Deti sa smú hrať s výrobkom len pod dohľadom dospelých.
- Upozornenie. Všetok obalový/upevňovací materiál a vrečko „SUPER DRY“ (sušiaci prostriedok) nie sú súčasťou hračky a musíte ich z bezpečnostných dôvodov odstrániť predtým, než výrobok odovzdáte deťom na hranie.
- Upozornenie. Sušiaci prostriedok obsahuje calcium chloride (CAS 10043-52-4). Uchovávajte mimo dosahu detí.
- Pred každým použitím výrobku skontrolujte, či nie je poškodený alebo opotrebovaný. Výrobok sa môže používať len v bezchybnom stave.
- Tento výrobok obsahuje malé magnety. Prehltnuté magnety môžu spôsobiť závažné zranenia. V prípade prehltnutia magnetu okamžite vyhľadajte lekársku pomoc. Výrobok bol vyrobený za najprísnejších podmienok. Ak by sa však aj napriek tomu poškodil, okamžite ho odstráňte z dosahu detí a zneškodnite ho.
- Používajte len batérie typ: LR03.

Batérie

Výstražné pokyny pre batérie!

- Odstráňte batérie, ak sú vybité alebo keď sa výrobok dlhší čas nepoužíval.
- Nepoužívajte rozdielne typy a značky batérií, nepoužívajte spolu nové a už používané batérie alebo batérie s rozdielnou kapacitou, pretože tieto by mohli vytiecť a spôsobiť škody.
- Pri vkladaní sledujte polaritu (+/-)
- Vymeňte všetky batérie súčasne a staré batérie zlikvidujte podľa predpisov.
- Výstraha! Batérie sa nesmú dobíjať alebo reaktivovať inými prostriedkami, nesmú sa rozoberať, hádzať do ohňa alebo skratovať.
- Batérie uschovávajúce vždy mimo dosahu detí.
- Nepoužívajte dobíjateľné batérie!
- Čistenie a údržbu pri používaní nesmú robiť deti bez dohľadu.
- V prípade potreby a pred vložením vyčistite batérie a kontakty na prístroji.
- Batérie nevystavujte extrémnym podmienkam (napr. vykurovacie telesá alebo priame slnečné žiarenie). V opačnom prípade hrozí zvýšené nebezpečenstvo vytečenia.
- Pri prehltnutí môžu byť batérie životu nebezpečné. Preto ich uschovajte mimo dosahu malých detí. Ak prehltnú batériu, musíte okamžite vyhľadať lekársku pomoc.

Nebezpečenstvo!

- S poškodenou alebo vybitou batériou zaobchádzajte mimoriadne opatrne a túto potom obratom podľa predpisov likvidujte. Noste pritom rukavice.
- Ak sa dostanete do kontaktu s elektrolytom, umyte postihnuté miesto vodou a mydlom. Keď sa elektrolyt dostane do oka, vypláchnite ho vodou a čo najskôr vyhľadajte lekárske ošetrovanie.
- Prívodné svorky sa nesmú spojiť nakrátko.

Vloženie/výmena batérií (obr. C)

UPOZORNENIE! Dodržujte nasledovné pokyny, aby ste zabránili mechanickým a elektrickým poškodeniam.

Pred prvým použitím výrobku vložte priložené batérie.

Vloženie batérií

1. Pomocou vhodného skrutkovača (netvorí obsah balenia) uvoľnite skrutku (4g) krytu priestoru pre batérie (4f) na zadnej strane lokomotívy (4).
2. Odstráňte kryt priehradky na batérie (4f) a do priehradky na batérie (4e) opatrne vložte dve batérie (13). Batérie sa musia úplne nachádzať v priehradke na batérie.

Upozornenie: Dávajte pozor na plusový a mínusový pól batérií a na správne vloženie.

3. Kryt priehradky na batérie (4f) znovu naskrutkujte na zadnú stranu lokomotívy.

Výmena batérií

Ak už batérie nefungujú, môžete ich vymeniť podľa popisu pri vkladaní. Pred vložením nových batérií vyberte batérie, ktoré sa nachádzajú vo výrobku.

Upozornenie: Pred výmenou batérií výrobok vypnite.

Montáž

Pri montáži výrobku dodržujte jednotlivé kroky, ktoré sú znázornené na obr. D - H.

Varianty montáže

Varianty montáže nájdete v priloženom prehľade.

Upozornenie: Pri variantoch montáže s mnohým po sebe nasledujúcimi časťami zákrut sa môžu vozidlá prípadne vykoľajiť! Koľajnice pred prvým použitím vyčistite vlhkou handrou.

Aktivácia a deaktivácia lokomotívy (obr. B)

1. Pre zapnutie lokomotívy (4) stlačte gombík (4d).
2. Pre aktiváciu jazdy dopredu stlačte predný gombík (4a).
3. Pre zastavenie lokomotívy stlačte stredný gombík (4b).
4. Pre aktiváciu spätnej jazdy stlačte zadný gombík (4c).
5. Pre vypnutie lokomotívy (4) stlačte gombík (4d).

Upozornenie! Lokomotívy nebolo skonštruované pre spätnú jazdu na mostoch alebo stúpaniach.

Skladovanie, čistenie

Pri nepoužívaní skladujte výrobok vždy suchý, čistý, bez batérií a pri izbovej teplote.

Čistite len vlhkou handričkou a nakoniec utrite dosucha.

Pozor: Koľajnice pred prvým použitím vyčistite! **DÔLEŽITÉ!** Výrobok nikdy nečistíte ostrými čistiacimi prostriedkami.

Pokyny k likvidácii



V záujme ochrany životného prostredia nevyhadzujte svoj výrobok do domáceho odpadu, ak doslúžil, ale odnesť ho na špecializovanú likvidáciu. O zberných miestach a ich otváracích hodinách sa môžete informovať na vašej príslušnej miestnej správe.

Chybné alebo použité batérie/akumulátory sa musia recyklovať v súlade so smernicou 2006/66/ES a jej zmenami. Vráťte batérie/akumulátory a / alebo výrobok prostredníctvom ponúkaných zberných zariadení. Obalové materiály, ako napr. plastové vrecká, nepatria do rúk deťom. Uchovávajte obalový materiál mimo dosahu deť.



Škody na životnom prostredí nesprávnou likvidáciou batérií/akumulátorov!

Batérie/akumulátory sa nesmú likvidovať spolu s domovým odpadom. Môžu

obsahovať toxické ťažké kovy a podliehajú spracovaniu špeciálneho odpadu. Chemické symboly ťažkých kovov sú nasledovné: Cd = kadmium, Hg = ortuť, Pb = olovo. Použité batérie/akumulátory preto odovzdajte v komunálnom zbernom mieste.



Výrobok a obal zlikvidujte ekologickým spôsobom.



Pri triedení odpadu dodržiavajte označenie obalových materiálov, ktoré sú označené skratkami (a) a číslami (b)

s nasledujúcim významom: 1 - 7:

plasty/20 - 22: papier a lepenka/80 - 98: kompozitné látky.

Výrobok a obalové materiály sú recyklovateľné, likvidujte tieto oddelene pre lepšie spracovanie odpadu. Logo Triman je len pre Francúzsko.

Možnosti likvidácie doslúženého výrobku sa dozviete na vašej správe obci alebo mesta.

Pokyny k záruke a priebehu servisu

Produkt bol vyrobený s maximálnou zodpovednosťou a v priebehu výroby bol neustále kontrolovaný. Na tento produkt máte tri roky záruku od dátumu kúpy produktu. Pokladničný lístok si odložte.

Záruka sa vzťahuje len na chyby materiálu a výrobné chyby a zaniká pri neodbornej manipulácii s produktom. Záruka nemá vplyv na Vaše zákonné práva, predovšetkým na práva vyplývajúce zo záruky.

V prípade reklamácie sa obráťte na nižšie uvedenú servisnú linku, alebo nám napíšte e-mail. Naši servisní zamestnanci sa s Vami dohodnú na ďalšom postupe a urýchlene vykonajú všetky potrebné kroky. V každom prípade Vám poradíme osobne.

Záručná lehota sa nepredlžuje v dôsledku eventuálnych opráv na základe záruky, zákonného plnenia záruky alebo v dôsledku prejavu ochoty. To platí tiež pre vymenené alebo opravené diely.

Opravy vykonané po uplynutí záručnej lehoty sú spoplatnené.

IAN: 337929_2001

 Servis Slovensko

Tel.: 0850 232001

E-Mail: deltasport@lidl.sk



IAN 337929_2001

1

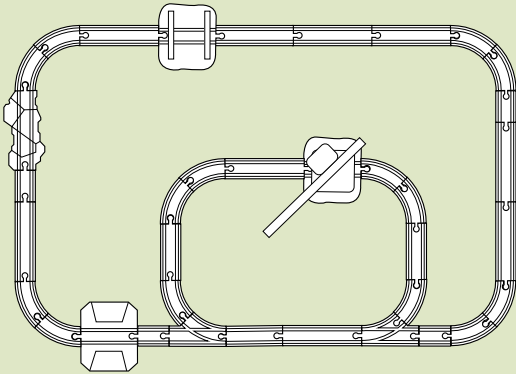

- | | | | |
|----|-----|----|----|
| 1x | 14x | 1x | 1x |
| 9x | 1x | 1x | |
| 3x | 1x | | |
| 4x | | | |

2

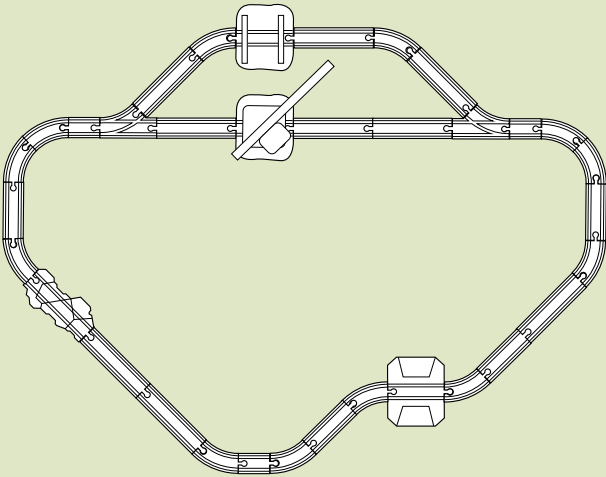

- | | | | |
|----|-----|----|----|
| 1x | 12x | 1x | 1x |
| 9x | 1x | 1x | |
| 3x | 1x | | |
| 3x | | | |

3

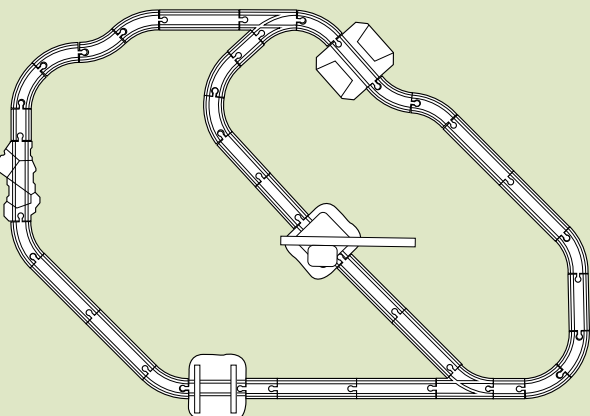

- | | | | |
|----|-----|----|----|
| 1x | 14x | 1x | 1x |
| 9x | 1x | 1x | |
| 2x | 1x | | |
| 4x | | | |