

GRILL MEISTER



GAS BARBECUE

GB

GAS BARBECUE

Instructions for use

CZ

PLYNOVÝ GRIL

Návod na použití

IAN 449474_2304









CZ

GB	Short manual	Page	3
CZ	Krátký návod	Strana	11

- List of pictograms used** Page 4
- Short manual** Page 4
 - Intended use Page 4
 - Scope of delivery/Parts list Page 4
 - Technical data Page 5
- General safety instructions** Page 5
- Assembly** Page 6
 - Unpacking the product and basic cleaning Page 6
 - Assembling the product Page 6
 - Setting up the product Page 7
- Usage** Page 7
 - Prior to use Page 7
 - Low pressure regulator and gas hose Page 7
 - Gas bottles Page 7
 - Connecting the gas bottle Page 7
 - Checking for gas leaks Page 8
 - Piezo ignition Page 8
 - Burn-in technique Page 8
 - Switching off Page 9
 - Barbecuing Page 9
- Troubleshooting** Page 9
- Cleaning and maintenance** Page 10
 - Cleaning Page 10
 - Storage Page 10
- Disposal** Page 10
- Service** Page 10

- Appendix: Illustrations**
- Scope of delivery** Page 19
- Explosion view** Page 21
- Assembly** Page 22

List of pictograms used

	DANGER! – Designating a hazard with high risk, which will result in death or severe injury if not avoided (e.g. risk of suffocation)		CAUTION! – Designating a hazard with low risk, which could result in minor or moderate injury if not avoided (e.g. risk of scalding)
	WARNING! – Designating a hazard with moderate risk, which can result in death or severe injury if not avoided (e.g. risk of electric shock)		NOTICE! – Warns of possible damage to property/the product if not avoided (e.g. risk of short circuit)
	INFO: This symbol with the signal word “Info” provides additional useful information.		CE mark indicates conformity with relevant EU directives applicable for this product.
	Safety information		Instructions for use

GAS BARBECUE

● Short manual

This document is a shorter printed version of the complete instruction manual. Scanning the QR code takes you straight to the Lidl service website (www.lidl-service.com) where you can view and download the complete instruction manual by entering the article number (IAN) 449474_2304.

The short guide forms an integral part of this product. Prior to using the product, familiarize yourself with all operation and safety notes. Store the short guide in a safe place, and if you give the product to third parties, all documentation should be passed on to them as well.

● Intended use

- This product is intended for private use only. The product is used for grilling, heating, and cooking food.
- Only use outdoors!
- Only use in well ventilated area.
- The manufacturer will not be held liable for any damage that has occurred as a result of unintended use.

● Scope of delivery/Parts list

Refer to the illustrations at the end of this booklet.

1	Burner housing with lid	
2	Warming rack	
3	Flame diffuser	(2×)
4	High-power burner flame diffuser	(2×)
5	Hook	(3×)
6	Side tray, left	
7	Main burner drip tray	
8	Bracket for side tray, rear	

9	Grate	
10	Grill grate	
11	Grate with grill-in-grill system	
12	Knob mount	
13	Knob	
14	Bracket for side tray, front	
15	Rear left supporting leg	
16	Bracket for rear left supporting leg	(2×)
17	Bracket for front left supporting leg	(2×)
18	Left side wall	
19	Left door	
20	Back wall	
21	Rear right supporting leg	
22	Base plate	
23	Upper cross member	
24	Lower cross member	
25	Front left supporting leg	
26	Door handle	(2×)
27	Mounts for door handles	(4×)
28	Door stop	
29	Front right supporting leg	
30	Right door	
31	Wheels without brake, left side	(2×)

32	Gas bottle holder	(2×)
33	Wheels with brake, right side	(2×)
34	Low pressure regulator with gas hose	
35	Right side shelf cover	
36	Side burner table	
37	Side burner drip tray case	
38	Side burner drip tray	
39	Grate	
40	Side burner	
41	Side burner lid	
42	Right side wall	
43	Axle for side burner lid	
44	Temperature gauge	

Mounting material:

A	Screw	M6×12	(54×)
B	Screw	M6×35	(2×)
C	Screw	M5×12	(8×)
D	Stepped screw	M6×15	(4×)
E	Screw	M4×10	(13×)
F	Spring		
G	Open-end wrench	WAF10/ WAF14	
H	Screwdriver		

● Technical data

Net weight:	41.6 kg (without gas bottle)
Dimensions when built:	140 cm × 59 cm × 119 cm
Grill area:	70 cm × 42 cm
Working height:	90 cm
Total output:	19.7 kW
Main burner:	6.4 kW (2 × 3.2 kW)
High-power burner:	9 kW (2 × 4.5 kW)
Side burner:	4.3 kW
Nominal heat input:	max. 1433.5 g/h
Appliance category:	I3+(28-30/37)
Gas type:	Butane 28-30 mbar; Propane 37 mbar

Gas bottle capacity:	5 kg/8 kg/11 kg	
Nozzle diameter:	Main burner:	0.88 mm
	High-power burner:	1.03 mm
	Side burner:	1.00 mm



General safety instructions

⚠️ DANGER! Risk of fire! Risk of injuries! Risk of burns!

- Do not use the product indoors to avoid smoke and CO₂ poisoning.
- Only use the product outdoors.
- The burner housing, lid, and grill become hot during operation. Do not touch any of these parts while they are hot.

⚠️ ATTENTION: Accessible parts can become very hot. Keep children away.

- Do not leave the product unattended during operation.
- Do not move the product during use.
- Set up the product on a level, non-flammable surface.
- Set up the product so that it is at least 1 m away from flammable materials.

⚠️ DANGER! Risk of explosion and fire due to escaping gas! If you smell gas:

- Shut off the gas supply.
- Extinguish naked flames.
- Open the lid carefully.
- Call the fire brigade if necessary.

⚠️ CAUTION! Risk of injuries! Always wear barbecue or kitchen gloves when using the product (category II gloves for heat protection, e.g. DIN EN 407). The gloves must be compliant with the PPE directive.

- Read the instructions before using the product.
- Switch off the gas supply at the gas bottle after use.
- The hose to be used shall comply with local laws and regulations.

- Only the following people may operate the product:
 - People whose capacity to react has not been affected by drugs, alcohol or medication
 - People who have no physical or sensory limitations or limited mental capacity (point out the dangers of the product to this group of people and have them supervised by a person who is responsible for their safety)
- Any modifications to the product are prohibited. Do not modify the product.
- Consult our service department or a local specialist in the event of damage, repairs or other problems with the product.
- Do not wear any readily flammable or tight fitting clothing when using the product.
- Before cleaning, storing and covering the product: Let the product cool down completely.
- Do not set up the product close to entrances or areas where people frequently walk.
- The parts sealed by the manufacturer or his agent shall not be manipulated by the user.
- The wheels need to be locked when the product is used. Do not move the product during operation.
- The maximum loading of the side tray is 3 kg.

Side burner warnings

⚠ WARNING!

- Do not light the burner while the lid is closed.
- Do not close the lid while the burner is alight.
- Do not close the lid during use.
- Do not use the side infrared burner to boil water.

● Assembly

● Unpacking the product and basic cleaning

1. Take the product out of the packaging and remove all packaging materials and plastic wrappings.
2. Check to make sure that all listed parts are included (see "Scope of delivery").
3. Check whether the product and all parts are in good condition. If any damage or defect is detected, do not use the product, but follow the procedure described in the "Warranty" chapter.
4. Before first use: Clean all parts of the product (see "Cleaning and maintenance").

Carry out the burn-in technique (see "Burn-in technique").

● Assembling the product

- Refer to the illustrations at the end of this booklet.

Fig.	Description
B	Assemble the left side of the rack using the rear left supporting leg 15 , front left supporting leg 25 and left side wall 18 .
C	Assemble the right side of the rack using the rear right supporting leg 21 , front right supporting leg 29 and right side wall 42 .
D	Fit the base plate 22 to the left and right side of the rack.
E	Set up the rack. Fit the back wall 20 to the rack.
F	Turn the rack upside down. Fit the lower cross member 24 to the rack.
G	Fit the wheels 31 33 to the rack. Turn the rack so that it stands on the wheels.
H	Fit the upper cross member 23 and the door stop 28 to the rack.
I	Fit the gas bottle holder 32 to the rack.
J	Fit the brackets for rear left supporting leg 16 and the brackets for front left supporting leg 17 to the rack.
K	Fit the door handles 26 to the left door 19 and right door 30 using the mounts for door handles 27 .
L	Fit the left door 19 and right door 30 to the rack.
M	Fit the burner housing with lid 1 to the rack.
N	Fit the brackets for the side tray 8 14 to the burner housing.
O	Fit the hooks 5 to the left side tray 6 .
P	Fit the left side tray 6 to the burner housing 1 .
Q	Fit the right side shelf cover 35 to the side burner table 36 .
R	Fit the side burner table 36 into the burner housing 1 .
S	Fit the gas pipe from the burner housing 1 and the knob mount 12 to the right side shelf cover 35 .
	Fit the side burner cover to the side burner 40 .
T	Fit the gas tube of the side burner 40 to the gas pipe of the burner housing 1 .
	Fit the ignition line to the gas pipe of the burner housing 1 .
	Fit the side burner 40 to the side burner table 36 .

Fig.	Description
U	Fit the side burner drip tray case 37 to the side burner 40 .
	Fit the knob 13 to the side burner 40 .
V	Fit the side burner lid 41 with the axle 43 and the spring F to the side burner table 36 .
W	Insert the flame diffusers 3 and the high-power burner flame diffusers 4 into the product.
X	Insert the grates 9 10 11 39 into the product.
Y	Insert the warming rack 2 into the product.
Z	Insert the main burner drip tray 7 and side burner drip tray 38 into the product.
Z1	Fit the low pressure regulator with gas hose 34 .
Z2	The product is ready for use.
Z3	Clean the product (see "Cleaning and maintenance").

! **INFO:** Before using the product, carry out the burn-in technique (see "Burn-in technique").

● Setting up the product

! **NOTICE! Risk of damage to property!** Adjacent floor and wall surfaces may become dirty due to splashes of fat. Maintain a safe distance to such surfaces or protect them with a suitable cover.

Set up the product on a level, solid, and heat-resistant base outdoors (see "General safety instructions").

● Usage

● Prior to use

! **DANGER! Risk of fire and explosion!** Regularly check the knobs and the low pressure regulator with gas hose **34** for leaks (e.g. brush with soapy water).

! **INFO:** Replace the low pressure regulator with gas hose **34** within 2 years of the date of manufacture (refer to the type plate/sticker on the low pressure regulator).

● Low pressure regulator and gas hose

! **DANGER! Risk of explosion and fire due to escaping gas!** Change worn or damaged gas hoses immediately. Replacement low pressure regulators and gas hoses are available from your equipment retailer or an authorised LPG gas supplier.

- The product must be equipped with a low pressure regulator and a flexible gas hose with hose clamps.
- Use a low pressure regulator that is certified in line with EN 16129:2013-08.

- The length of the gas hose must not exceed 1.5 m. The gas hose must comply with the regulations and provisions of the country in which the product is operated.
- Lay the gas hose as follows:
 - Free of twists and kinks
 - Free of any contact with other parts

● Gas bottles

! **DANGER! Risk of fire and explosion!**

- Do not store gas bottles in areas with a temperature above 50 °C.
- Do not store gas bottles near fire or flammable material.
- Do not smoke in the vicinity of gas bottles.
- Only use commercially available gas bottles with capacities of 5, 8 or 11 kg.
- Maximum diameter and height of the gas bottle: 300 mm × 580 mm (Ø × H).

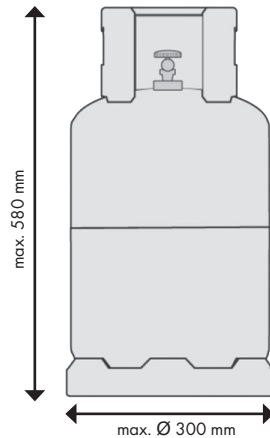

- A gas bottle is not supplied with this product.
- Do not drop the gas bottle or handle it roughly or improperly.
- When the product is not in use, the gas bottle must be disconnected from the product. Put the protective cap on the gas bottle after the gas bottle has been disconnected from the product. The gas bottle must be stored outside of the product.
- Gas bottles may not be stored in rooms below ground level, in the stairwells, passages and passageways of buildings, or in the immediate vicinity of the same.
- The valves must be fitted with valve protective caps and lock nuts. Gas bottles – even empty ones – must be stored upright.
- Gas bottles must be stored outside in an upright position and out of the reach of children.

● Connecting the gas bottle

! **DANGER! Risk of fire and explosion!**

- Place the gas bottle in the gas bottle holder **32** (Fig. 1). Never place the gas bottle on the other side of the base plate **22**.
 - Do not keep a second gas bottle in the cabinet.
 - Before connecting the gas bottle to the product, remove any dirt from the heads of the gas bottle, the regulator or the burner. Dirt, spiders and insects could be inside and block the burner or Venturi tube at the opening. A blocked burner can cause a fire under the product.
 - Clean blocked burner openings with a pipe cleaner.
 - Do not use an additional seal.
 - Do not block the ventilation openings when using the gas bottle. The ventilation openings of the gas bottle must stay open at all times.
 - Before each use, check all connections for gas leaks. Perform the test with soapy water.
 - Never use a naked flame to find leaks.
 - Replace the gas bottle away from any source of ignition.
1. Place the gas bottle in the gas bottle holder **32** in the base plate **22**.
 2. Connect the low pressure regulator **34** to the gas bottle by tightening it on with your hands.
 3. Follow the instructions enclosed with the regulator.

● Checking for gas leaks

1. Mix 1 part of washing-up liquid to 3 parts of water (approx. 50 ml).
2. Rotate all knobs to the **OFF** position.
3. Connect the low pressure regulator **34** to the gas bottle (see "Connecting the gas bottle").
4. Switch on the burner with the knob.
5. Switch on the gas supply by opening the gas bottle's fitting.
6. Apply the soapy water to the gas hose **34** and all connections. If bubbles appear, this indicates a leak. Replace the defective part immediately.

● Piezo ignition

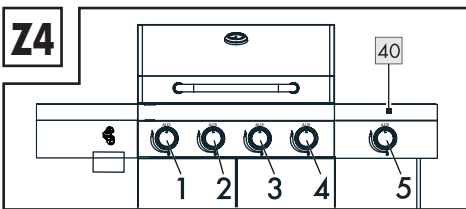

Knob	Burner
1+2	Main burners
3+4	High-power burners
5	Side burner 40

Icon	Meaning
	Big flame
	Small flame

1. Rotate all knobs to the **OFF** position.
2. Open the valve on the gas bottle.
3. Press and hold the knob **(1)**. Rotate the knob to the left up to the position. The ignition occurs automatically. A clicking sound indicates that the product is igniting. If the flame does not burn upon the first try, repeat the process 4 to 5 times until the flame is burning.
4. **Optional:** Proceed as described above to ignite the other burners with knobs **(2)**, **(3)**, **(4)** and **(5)**.
5. Set the desired temperature according to the scales on the knobs.

! **INFO:** Allow the product to pre-heat for approx. 15 minutes before adding food to achieve better cooking results.

● Burn-in technique

! **DANGER! Risk of fire! Risk of injuries! Risk of burns!**

- Do not spray the oil directly onto the main burners, the high-power burners and the side burner **40**.
- Do not leave the product unattended at all times during the burn-in process. Switch off all burners and let the product cool down before leaving the product.

! **INFO:**

- Carry out the burn-in technique to clean the internal parts and to burn off any residues caused by manufacturing.
 - Use heat-resistant oil (e.g. canola oil or sunflower oil).
1. Remove the following parts from the product (Fig. Z3):
 - Warming rack **2**
 - Flame diffusers **3**
 - High-power burner flame diffusers **4**
 - Grate **9**
 - Grill grate **10**
 - Grate with grill-in-grill system **11**
 - Grate **39**
 2. Spray the inside of the product with oil. It is important to spray the internal area of the burner housing with lid **1** (Fig. Z3).
 3. Wipe the inside of the product with a cloth or towel on all the places where the oil has been sprayed. Thoroughly wiping the oil into the product is important to make sure the oil is spread around the whole area.
 4. Spray the following parts with oil:
 - Warming rack **2**
 - Flame diffusers **3**
 - High-power burner flame diffusers **4**
 - Grate **9**
 - Grill grate **10**
 - Grate with grill-in-grill system **11**

– Grate **39**

Thoroughly rub the oil into the components.

- Reinsert the components from step 1 **2** **3** **4** **9** **10** **11** **39** back into the product. Close the burner housing's lid **1**.
- Open the lid **1**. Slowly switch on one burner to a low setting.
Start by switching on one burner to a setting with low temperature. Repeat this step with the other burners. Let the burners burn on low heat for 3 to 5 minutes.

! **INFO: Important – It is not necessary to switch on the side burner **40**.**

- Increase the heat on the burners one by one. Increase the burners to medium heat. Leave the burners on for 3 to 5 minutes.
- Close the lid **1**. Increase the heat on the burners to their maximum level one by one. Leave the burners on for 20 minutes at 300 °C.
- Switch off all burners after 20 minutes at 300 °C. Open the lid **1**. Allow the product to cool down for at least 15 to 20 minutes.
- Check if the product is still hot. If it does still feel hot, wait a few more minutes allowing the product to cool down.
- While wearing heat resistant gloves, wipe down the oiled area with paper towels or any other type of cloth to remove any residues.
- The product is ready for use.

● Switching off

! **DANGER! Risk of burning!** Allow the product to cool down following barbecuing.

- Close the valve on the gas bottle.
- To switch off, rotate all knobs to the **OFF** position.

● Barbecuing

Cooking with a closed lid

- Gas barbecues with a lid make gentle cooking of larger pieces of meat and poultry possible in a similar way to an oven.
- Only one flame is required when the lid **1** is closed. Set the temperature to a small or medium flame. Close the lid.
- Opening the lid **1** unnecessarily leads to heat escaping on each occasion, thus increasing the cooking time. Avoid opening the lid unnecessarily.

Igniting the ceramic side burner

! **INFO:** Gas flows into the burner. This is necessary to fill the burner with gas and build up a vacuum.

- Press the knob **(5)** and rotate it to .
- Rotate the knob **(5)** to the **OFF** position.
- From here, continue from step 3 of the "Piezo ignition" chapter.

Barbecuing with the high-power burner

- The product features an extra high-power burner which is located below the high-power burner flame diffusers **4**. This is an extra barbecuing zone providing the highest temperatures which are suitable for searing steaks.

● Troubleshooting

Problem	Possible cause	Solution
The burner does not ignite.	The valve of the gas bottle is closed.	Open the valve of the gas bottle.
	The gas bottle is empty.	Replace the gas bottle.
	The knob is defective.	Have the knob checked or replaced.
	There is a blockage in the burner.	Clean the burner.
No flame or low output	There is a blockage in the gas nozzle, gas hose 34 or gas valve.	Clean the gas nozzle, gas hose 34 and gas valve.
	The flame diffuser 3 is defective.	Get the flame diffuser 3 replaced.
	The wind is too strong in the area around the product.	Set up the product in an area sheltered from the wind.
The product switches itself off during operation.	The gas bottle is empty.	Replace the gas bottle.

● **Cleaning and maintenance**

● **Cleaning**

Observe the following instructions when cleaning and maintaining the surfaces:

⚠ WARNING! Risk of burning! Allow the product to cool down following barbecuing.

⚠ WARNING! Health risk! Do not use any paint solvents or thinners for cleaning.

- Do not use any aggressive or abrasive cleaners or scouring pads to protect the surfaces from damage.
- Clean the product after each use.
- **Grates** [9] [39]: Clean the grates roughly with e.g. a stainless steel brush to start with. Use washing-up liquid to dissolve grease. Rinse the grates thoroughly with clean water and dry them.
- **Barbecue surfaces:** Clean the barbecue surfaces with washing-up liquid. Rinse the barbecue surfaces thoroughly with clear water. Dry the barbecue surfaces with a soft, clean cloth.
- **Drip trays** [7] [38]: Clean the drip trays with washing-up liquid. Rinse the drip trays thoroughly with clear water. Dry the drip trays with a soft, clean cloth. Use an oven cleaner or steam cleaner for stubborn fat deposits.
- **Stainless steel surfaces:** Clean stainless steel surfaces with clean water or commercially available stainless steel cleaners. A thin film of olive oil helps to preserve the material. Remove any rust film which appears.

● **Storage**

⚠ DANGER! Risk of fire! Allow the product to cool down after barbecuing and before covering the product.

Short-term storage

- If you leave the product in unprotected outdoor areas, cover the product after cleaning to provide protection against contamination and corrosion (a cover is not included).

Long-term storage

- Only store the product indoors in a dry and dust-free environment (with cover if necessary). Remove the gas bottle.

● **Disposal**

The packaging is made entirely of recyclable materials, which you may dispose of at local recycling facilities.

Product:



Contact your local refuse disposal authority for more details of how to dispose of your worn-out product.

● **Service**

GB Service Great Britain









Tel.: 0800 0569216

E-Mail: owim@lidl.co.uk



Seznam použitých piktogramů a symbolů	Strana	12
Krátký návod	Strana	12
Použití v souladu s určením	Strana	12
Rozsah dodávky/seznam dílů	Strana	12
Technické údaje	Strana	13
Obecné bezpečnostní pokyny	Strana	13
Montáž	Strana	14
Výrobek vybalte a vyčistěte jej.	Strana	14
Smontujte výrobek	Strana	14
Instalace výrobku	Strana	15
Použití	Strana	15
Před použitím	Strana	15
Nízkotlaký regulátor a plynová hadice	Strana	15
Plynové lahve	Strana	15
Připojte plynovou láhev	Strana	16
Zkontrolujte na únik plynu	Strana	16
Piezo zapalování	Strana	16
Metoda vypalování	Strana	16
Vypnout	Strana	17
Grilování	Strana	17
Odstraňování chyb	Strana	17
Čištění a údržba	Strana	18
Čištění	Strana	18
Skladování	Strana	18
Zlikvidování	Strana	18
Servis	Strana	18
Příloha: Obrázky		
Rozsah dodávky	Strana	19
Rozložený pohled	Strana	21
Montáž	Strana	22

Seznam použitých piktogramů a symbolů

	NEBEZPEČÍ! – Označuje ohrožení s vysokým stupněm rizika, které má, pokud se mu nezabrání, za následek smrt nebo těžké zranění (např. nebezpečí udušení)		OPATRNĚ! – Označuje ohrožení s nízkým stupněm rizika, které může mít, pokud se mu nezabrání, za následek lehké až střední zranění (např. nebezpečí opaření)
	VAROVÁNÍ! – Označuje nebezpečí se středním stupněm rizika, které může mít, pokud se mu nezabrání, za následek těžké zranění nebo smrt (např. riziko úrazu elektrickým proudem)		VÝSTRAHA! – Varuje před možným poškozením majetku (např. nebezpečí zkratu)
	INFORMACE: Tento symbol se signálním slovem „Informace“ poskytuje další užitečné informace.		Značka CE potvrzuje shodu se směrnicemi EU, které se na výrobek vztahují.
	Bezpečnostní pokyny		Pokyny pro činnost

PLYNOVÝ GRIL

● Krátký návod

Tento dokument je zkrácenou tištěnou verzí kompletního návodu k obsluze. Naskenováním QR kódu se dostanete přímo na servisní stránku firmy Lidl (www.lidl-service.com) a můžete zadáním čísla artiklu (IAN) 449474_2304 zobrazit a stáhnout kompletní návod k obsluze.

Stručný návod k použití je součástí tohoto výrobku. Před použitím výrobku se seznamte se všemi provozními a bezpečnostními pokyny. Stručný návod k obsluze si dobře uschovejte a při předávání výrobku třetím osobám předejte všechny podklady.

● Použití v souladu s určením

- Tento výrobek je určen výhradně pro soukromé použití. Výrobek se používá ke grilování, ohřevu a přípravě potravin.
- Používejte pouze venku!
- Používejte pouze v dobře větraných prostorech.
- Výrobce neručí za škody, které vzniknou neodborným používáním.

● Rozsah dodávky/seznam dílů

Viz ilustrace na konci tohoto návodu.

1	Skříň hořáků s víkem	
2	Rošt udržování v teplém stavu	
3	Rozdělovač plamenů	(2×)
4	Rozdělovače plamenů vysoce výkonných hořáků	(2×)
5	Hák	(3×)
6	Boční odkládací police, vlevo	
7	Tácek na odkapávání hlavního hořáku	
8	Držák pro boční odkládací polici, vzadu	

9	Rošt	
10	Grilovací rošt	
11	Rošt se systémem gril v grilu	
12	Upevnění pro regulátor	
13	Regulátor	
14	Držák pro boční odkládací polici, vpředu	
15	Zadní levá stojná noha	
16	Držák pro zadní levou stojnou nohu	(2×)
17	Držák pro přední levou stojnou nohu	(2×)
18	Levá boční stěna	
19	Levé dveře	
20	Zadní stěna	
21	Zadní pravá stojná noha	
22	Základní deska	
23	Horní příčná vzpěra	
24	Dolní příčná vzpěra	
25	Přední levá stojná noha	
26	Kliky dveří	(2×)
27	Upevnění pro kliky dveří	(4×)
28	Zarážka dveří	
29	Přední pravá stojná noha	
30	Pravé dveře	
31	Válečky bez brzdy, levá strana	(2×)

32	Držák plynové láhve	(2×)
33	Válečky s brzdou, pravá strana	(2×)
34	Nížkotlaký regulátor s plynovou hadicí	
35	Kryt pravé odkládací police	
36	Stůl s bočním hořákem	
37	Kryt tácku na odkapávání bočního hořáku	
38	Tácek na odkapávání bočního hořáku	
39	Rošt	
40	Boční hořák	
41	Víko bočního hořáku	
42	Pravá boční stěna	
43	Osa pro víko bočního hořáku	
44	Indikace teploty	

Montážní materiál:

A	Šroub	M6×12	(54×)
B	Šroub	M6×35	(2×)
C	Šroub	M5×12	(8×)
D	Krokovací šroub	M6×15	(4×)
E	Šroub	M4×10	(13×)
F	Pružina		
G	Očkový klíč	WAF10/ WAF14	
H	Šroubovák		

● Technické údaje

Váha netto:	41,6 kg (bez plynové lahve)
Rozměry v sestaveném stavu:	140 cm × 59 cm × 119 cm
Grilovací plocha:	70 cm × 42 cm
Pracovní výška:	90 cm
Celkový výkon:	19,7 kW
Hlavní hořák:	6,4 kW (2 × 3,2 kW)
Vysoce výkonné hořáky:	9 kW (2 × 4,5 kW)
Boční hořák:	4,3 kW
Jmenovitý přívod tepla:	max. 1433,5 g/h
Kategorie přístrojů:	I3+(28-30/37)
Typ plynu:	Butan 28-30 mbar; Propan 37 mbar

Kapacita plynové lahve:	5 kg/8 kg/11 kg	
Průměr trysky:	Hlavní hořák:	0,88 mm
	Vysoce výkonné hořáky:	1,03 mm
	Boční hořák:	1,00 mm



Obecné bezpečnostní pokyny

⚠ **NEBEZPEČÍ! Riziko požáru! Riziko zranění! Riziko popálení!**

- Nepoužívejte výrobek v interiéru, aby se zabránilo otravě kouřem a CO₂.
- Výrobek používejte výhradně venku.
- Skříň hořáků, víko a gril se během používání zahřívají. Nedotýkejte se těchto dílů, pokud jsou horké.

⚠ **VÝSTRAHA:** Přístupné části mohou být velmi horké. Udržujte děti mimo dosah.

- Nenechávejte výrobek v průběhu používání bez dozoru.
- Výrobkem nepohybujte, pokud je v používání.
- Umístěte výrobek na rovný nehořlavý povrch.
- Postavte výrobek tak, aby byl alespoň 1 metr od hořlavých materiálů.

⚠ **NEBEZPEČÍ! Nebezpečí výbuchu a požáru v důsledku unikajícího plynu! Pokud cítíte plyn:**

- Uzavřete přívod plynu.
- Uhasťte otevřené plameny.
- Opatrně otevřete víko.
- V případě potřeby zavolejte hasiče.

⚠ **OPATRNĚ! Riziko zranění!** Při používání výrobku vždy používejte rukavice na grilování nebo do trouby (tepelně ochranné rukavice kategorie II, např. DIN EN 407). Rukavice musí splňovat požadavky směrnice pro OOP.

- Před uvedením přístroje do provozu si přečtěte uživatelskou příručku.
- Po použití uzavřete přívod plynu na plynové lahvi.
- Hadice, která má být použita, musí být v souladu s místními zákony a předpisy.

- Výrobek mohou obsluhovat pouze následující osoby:
 - Lidé, jejichž schopnost reakce nebyla ovlivněna drogami, alkoholem nebo léky
 - Osoby bez fyzických nebo smyslových omezení nebo omezených duševních schopností (upozorněte je na nebezpečí výrobku a nechte je pod dohledem osoby odpovědné za jejich bezpečnost)
- Jakékoli změny výrobku jsou zakázány. Neprovádějte na výrobku žádné změny.
- V případě poškození, oprav nebo jiných problémů s výrobkem se obraťte na náš zákaznický servis nebo místního specialistu.
- Při používání výrobku nenoste snadno hořlavý nebo těsně přiléhající oděv.
- Před čištěním, skladováním a zakrytím: Nechte výrobek plně vychladnout.
- Neumisťujte výrobek v blízkosti zdrojů tepla nebo otevřeného ohně.
- S díly zapečetěnými výrobcem nebo jeho zástupci nesmí uživatel manipulovat.
- Kola musí být zablokována, pokud je výrobek používán. V průběhu provozu výrobkem nepohybujte.
- Maximální zatížení boční odkládací police je 3 kg.

Varování bočního hořáku

⚠ VAROVÁNÍ!

- Nezapalujte hořák při zavřeném víku.
- Když je hořák zapálen nezavírejte víko.
- V průběhu provozu víko nezavírejte.
- Nepoužívejte boční infračervený hořák pro vaření vody.

● Montáž

● Výrobek vybalte a vyčistěte jej

1. Vyjměte výrobek z obalu a odstraňte veškeré balicí materiály a ochranné fólie.
2. Zkontrolujte, zda jsou k dispozici všechny díly a zda je rozsah dodávky kompletní (viz „Rozsah dodávky“).
3. Zkontrolujte, zda je výrobek a všechny součásti v dobrém stavu. Pokud zjistíte jakékoli poškození nebo závadu, výrobek nepoužívejte, ale postupujte podle popisu v kapitole „Záruka“.
4. Před prvním použitím: Vyčistěte všechny díly výrobku (viz „Čištění a údržba“). Proveďte metodu vyhoření (viz „Metoda vypalování“).

● Smontujte výrobek

- Viz ilustrace na konci tohoto návodu.

Obr.	Popis
B	Namontujte levou stranu stojanu s levou zadní stojnou nohou [15], levou přední stojnou nohou [25] a levou boční stěnou [18].
C	Namontujte pravou stranu stojanu s pravou zadní stojnou nohou [21], pravou přední stojnou nohou [29] a pravou boční stěnou [42].
D	Namontujte základní desku [22] na levou a pravou stranu stojanu.
E	Sestavte stojan. Namontujte zadní stěnu [20] na stojan.
F	Otočte stojan vzhůru nohama. Namontujte dolní příčnou vzpěru [24] na stojan.
G	Nainstalujte na stojan válečky [31] [33]. Otočte stojan tak, aby spočíval na válečcích.
H	Namontujte na stojan horní příčnou vzpěru [23] a zarážku dveří [28].
I	Namontujte na stojan držák plynové láhve [32].
J	Namontujte na stojan držáky pro levou zadní stojnou nohu [16] a držáky pro levou přední stojnou nohu [17].
K	Namontujte kliky dveří [26] na levé dveře [19] a na pravé dveře [30] s upevněními pro kliky dveří [27].
L	Namontujte na stojan levé dveře [19] a pravé dveře [30].
M	Namontujte na stojan skříň hořáků s víkem [1].
N	Namontujte na skříň hořáků držáky bočních odkládacích polic [8] [14].
O	Namontujte hák [5] na levou boční odkládací polici [6].
P	Namontujte na skříň hořáků [1] levou boční odkládací polici [6].
Q	Namontujte kryt pravé odkládací police [35] na stůl s bočním hořákem [36].
R	Namontujte stůl s bočním hořákem [36] na kryt hořáků [1].
S	Namontujte plynové potrubí krytu hořáků [1] a upevnění pro regulátor [12] na kryt pravé odkládací police [35].
	Upevněte kryt bočního hořáku na boční hořák [40].

Obr.	Popis
T	Namontujte plynové potrubí bočního hořáku 40 na plynové potrubí skříňě hořáků 1 .
	Namontujte zapalovací vedení na plynové potrubí skříňě hořáků 1 .
	Namontujte boční hořák 40 na stůl s bočním hořákem 36 .
U	Namontujte skříň tácku na odkapávání bočního hořáku 37 na boční hořák 40 .
	Namontujte regulátor 13 na boční hořák 40 .
V	Namontujte víko bočního hořáku 41 s osou 43 a pružinou F na stůl bočního hořáku 36 .
W	Do výrobku vložte rozdělovače plamenů 3 a rozdělovače plamene vysoce výkonných hořáků 4 .
X	Vložte do výrobku rošty 9 10 11 39 .
Y	Vložte do výrobku rošt udržování v teplém stavu 2 .
Z	Do výrobku vložte tácek na odkapávání hlavního hořáku 7 a tácek na odkapávání bočního hořáku 38 .
Z1	Namontujte nízkotlaký regulátor s plynovou hadicí 34 .
Z2	Výrobek je připraven k provozu.
Z3	Očistěte výrobek (viz „Čištění a údržba“).

i **INFORMACE:** Před použitím výrobku postupujte podle metody vypalování (viz „Metoda vypalování“).

● Instalace výrobku

⚠ VÝSTRAHA! Riziko věcných škod! Přilehlé povrchy podlahy a stěny mohou být znečištěny postříkáním mazivem. Udržujte bezpečnou vzdálenost od takových ploch nebo je chraňte vhodným krytem.

Umístěte výrobek na rovnou, pevnou a tepelně odolnou plochu venku (viz „Všeobecné bezpečnostní pokyny“).

● Použití

● Před použitím

⚠ NEBEZPEČÍ! Riziko požáru a výbuchu! Pravidelně kontrolujte těsnost regulátorů a nízkotlakého regulátoru s plynovou hadicí **34** (např. kartáčem s mýdlovou vodou).

i **INFORMACE:** Nahraďte nízkotlaký regulátor s plynovou hadicí **34** do 2 let od data výroby (viz typový štítek/nálepka na nízkotlakém regulátoru).

● Nízkotlaký regulátor a plynová hadice

⚠ NEBEZPEČÍ! Nebezpečí výbuchu a požáru v důsledku unikajícího plynu! Opořebované nebo poškozené plynové hadice ihned vyměňte. Náhradní nízkotlaké regulátory a náhradní plynové hadice jsou k dispozici u specializovaného prodejce nebo autorizovaného dodavatele plynu LPG.

- Výrobek musí být vybaven nízkotlakým regulátorem a pružnou plynovou hadicí s hadicovými svorkami.
- Použijte nízkotlaký regulátor certifikovaný podle normy EN 16129:2013-08.
- Plynová hadice nesmí být delší než 1,5 m. Plynová hadice musí splňovat předpisy a předpisy země, ve které je výrobek používán.

- Plynovou hadici veďte následujícím způsobem:
 - Bez zkroucení a přehnutí
 - Žádný kontakt s jinými díly

● Plynové lahve

⚠ NEBEZPEČÍ! Riziko požáru a výbuchu!

- Neskladujte plynové lahve v prostorách s teplotou nad 50 °C.
- Neskladujte plynové lahve v blízkosti ohně nebo hořlavých materiálů.
- Nekuřte v blízkosti plynových lahví.
- Používejte pouze komerční lahve s kapacitou 5, 8 nebo 11 kg.
- Maximální průměr a výška plynové lahve: 300 mm × 580 mm (Ø × V).

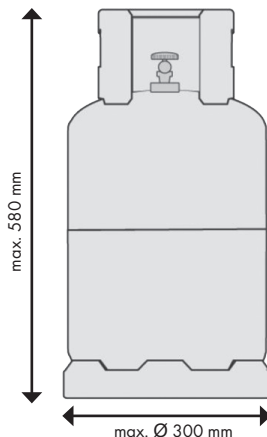

- S tímto výrobkem není dodávána žádná plynová láhev.
- Neupusťte plynovou láhev a nemanipulujte s ní hrubě nebo nesprávně.

- Pokud se výrobek nepoužívá, je nutné odpojit plynovou láhev od výrobku. Po odpojení plynové láhve od výrobku nasadíte na plynovou láhev ochranný uzávěr. Plynová láhev musí být skladována mimo výrobek.
- Plynové lahve nesmí být skladovány v místnostech pod přizemím, na schodištích, chodbách a průchodech budov nebo v jejich bezprostřední blízkosti.
- Ventily musí být vybaveny uzávěry ventilů a pojistnými maticemi. Plynové lahve musí být skladovány ve svislé poloze, i když jsou prázdné.
- Plynové lahve musí být skladovány venku ve svislé poloze a mimo dosah dětí.

● Připojte plynovou láhev

⚠ NEBEZPEČÍ! Riziko požáru a výbuchu!

- Umístěte plynovou láhev na držák plynové láhve [32] (obr. 1). Neumisťujte plynovou láhev na druhou stranu základní desky [22].
 - Druhou plynovou láhev do skříně neukládejte.
 - Před připojením plynové lahve k výrobku odstraňte veškeré nečistoty z hlavic plynové lahve, regulátoru nebo hořáku. Mohou se tam nacházet nečistoty, pavouci a hmyz a může se ucpat hořák nebo Venturiho trubice v otvoru. Ucpaný hořák může způsobit požár pod výrobkem.
 - Vyčistěte ucpané otvory hořáku čistícím potrubím.
 - Nepoužívejte žádné další těsnění.
 - Při používání plynové lahve neblokujte větrací otvory. Ventilací otvory plynové lahve musí vždy zůstat otevřené.
 - Před každým použitím zkontrolujte, zda nejsou místa spojení netěsná. Proveďte test mýdlovou vodou.
 - K vyhledávání netěsností nepoužívejte plamen.
 - Vyměňujte plynovou láhev mimo jakéhokoliv zdroje vznícení.
1. Umístěte plynovou láhev na držák plynové lahve [32] v základní desce [22].
 2. Připojte nízkotlaký regulátor [34] k plynové lahvi a utáhněte jej rukou.
 3. Postupujte podle pokynů dodaných s regulátorem.

● Zkontrolujte na únik plynu

1. Smíchejte 1 díl mycího prostředku se 3 díly vody (cca 50 ml).
2. Vypněte všechny regulátory do polohy **OFF** (vyp).
3. Připojte nízkotlaký regulátor [34] k plynové lahvi (viz „Připojte plynovou láhev“).
4. Zapněte hořák s regulátorem.
5. Otevřete přívod plynu otevřením ventilu plynové lahve.
6. Naneste mýdlovou vodu na plynovou hadici [34] a všechny spojovací body. Pokud se objeví bubliny, znamená to netěsnost. Vadný díl ihned vyměňte.

● Piezo zapalování

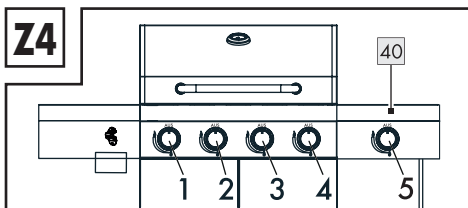

Regulátor	Hořák
1+2	Hlavní hořák
3+4	Vysoce výkonné hořáky
5	Boční hořák [40]

Symbol	Význam
	Velký plamen
	Malý plamen

1. Vypněte všechny regulátory do polohy **OFF** (vyp).
2. Otevřete ventil na plynové lahvi.
3. Podržte stlačený regulátor (1). Otočte regulátor doleva nahoru do polohy . Zapalování je automatické. Cvakavý zvuk znamená, že výrobek zapaluje. Pokud plamen při prvním pokusu nehoří, opakujte postup 4x až 5x, dokud plamen nehoří.
4. **Volitelně:** Při zapalování ostatních hořáků pomocí regulátorů (2), (3), (4) a (5) postupujte podle výše uvedeného popisu.
5. Nastavte požadovanou teplotu pomocí stupnic na regulátorech.

i INFORMACE: Pro dosažení lepšího výsledku vaření nechte výrobek před vložením pokrmu cca 15 minut předehřát.

● Metoda vypalování

⚠ NEBEZPEČÍ! Riziko požáru! Riziko zranění! Riziko popálení!

- Nestříkejte olej přímo na hlavní hořáky, vysoce výkonné hořáky a boční hořák [40].
- Nenechávejte výrobek v průběhu vypalování bez dozoru. Vypněte všechny hořáky a nechte výrobek vychladnout, než se od něj vzdálíte.

i INFORMACE:

- Proveďte metodu vypalování, abyste vyčistili vnitřní součásti a spálili veškeré zbytky z výroby.
- Používejte tepelně odolný olej (např. řepkový nebo slunečnicový olej).

- Vyjmete z výrobku následující součásti (obr. Z3):
 - Rošt udržování v teplém stavu [2]
 - Rozdělovač plamenů [3]
 - Rozdělovače plamenů vysoce výkonných hořáků [4]
 - Rošt [9]
 - Grilovací rošt [10]
 - Rošt se systémem gril v grilu [11]
 - Rošt [39]
 - Vnitřek výrobku postříkejte olejem. Je důležité postříkat vnitřek skříně hořáků s víkem [1] (obr. Z3).
 - Otřete vnitřek výrobku hadříkem nebo ručníkem ve všech místech, kde je nastříkán olej. Je důležité do výrobku důkladně vetřít olej, aby se olej rozprostřel po celém povrchu.
 - Postříkejte olejem následující součásti:
 - Rošt udržování v teplém stavu [2]
 - Rozdělovač plamenů [3]
 - Rozdělovače plamenů vysoce výkonných hořáků [4]
 - Rošt [9]
 - Grilovací rošt [10]
 - Rošt se systémem gril v grilu [11]
 - Rošt [39]
 - Důkladně vetřete olej do součástí.
 - Do výrobku znovu vložte součásti z kroku 1 [2] [3] [4] [9] [10] [11] [39]. Uzavřete víko skříně hořáků [1].
 - Otevřete víko [1]. Pomalu zapněte hořák na nižší úroveň. Nejprve zapněte hořák s nízkou teplotou. Opakujte tento krok s ostatními hořáky. Hořáky nechte hořet po dobu 3 až 5 minut při nízké teplotě.
- i INFORMACE: Důležité – Není nutné zapnout boční hořák [40].**
- Postupně zvyšujte teplotu hořáků. Zvyšte teplotu na střední stupeň. Nechte hořáky zapnuté 3 až 5 minut.
 - Víko [1] zavřete. Jeden po druhém zvyšujte teplotu hořáků na maximální úroveň. Nechte hořáky zapnuté při 300 °C po dobu 20 minut.
- Po 20 minutách při teplotě 300 °C všechny hořáky vypněte. Otevřete víko [1]. Nechte výrobek minimálně 15 až 20 minut chladnout.
 - Zkontrolujte, zda je výrobek ještě horký. Pokud je stále horký, počkejte několik minut, aby se výrobek dále ochladil.
 - Použijte žáruvzdorné rukavice a otřete naolejovanou oblast papírovými utěrkami nebo jiným hadříkem, abyste odstranili veškeré zbytky.
 - Výrobek je připraven k použití.

● Vypnout

⚠ NEBEZPEČÍ! Riziko popálení! Nechte výrobek po grilování vychladnout.

- Zavřete ventil na plynové lahvi.
- K vypnutí otočte všechny regulátory do polohy **OFF** (vyp).

● Grilování

Vaře při zavřeném víku

- Plynové grily s víky umožňují jemné vaření větších kusů masa a drůbeže, podobně jako v troubě.
- Pokud je víko [1] zavřené, je potřebný pouze jeden plamen. Nastavte teplotu na malý nebo střední plamen. Zavřete víko.
- Pokud víko [1] bezdůvodně otevřete, pokaždé unikne teplo a doba vaření se tím prodlouží. Vyhněte se tomu, abyste bezdůvodně otevřeli víko.

Zapálení keramického bočního hořáku

i INFORMACE: Plyn proudí do hořáku. To je nutné pro naplnění hořáku plynem a vytvoření podtlaku.

- Stiskněte regulátor (5) a natočte ho na .
- Otočte regulátor (5) do polohy **OFF** (vyp).
- Otdud pokračujte krokem 3 kapitoly „Piezo zapalování“.

Grilování s vysoce výkonným hořákem

- Výrobek má mimořádně výkonný hořák umístěný pod rozdělovačem plamenů vysoce výkonných hořáků [4]. Jedná se o další grilovací zónu, která nabízí nejvyšší teploty a je vhodná pro opékání steaků.

● Odstraňování chyb

Problém	Možná příčina	Řešení
Hořák se nezapaluje.	Ventil plynové lahve je zavřený.	Otevřete ventil plynové lahve.
	Plynová láhev je prázdná.	Vyměňte plynovou láhev.
	Regulátor je vadný.	Nechte regulátor zkontrolovat nebo vyměnit.
	Hořák je zablokovaný.	Vyčistěte hořák.
	Plynová tryska nebo plynová hadice [34] jsou zablokované.	Vyčistěte plynovou trysku a plynovou hadici [34].

Problém	Možná příčina	Řešení
Žádný plamen nebo nízký výkon	Plynová tryska, plynová hadice 34 nebo plynový ventil jsou zablokované.	Vyčistěte plynovou trysku, plynovou hadici 34 a plynový ventil.
	Rozdělovač plamenů 3 je vadný.	Nechte vyměnit rozdělovač plamene 3 .
	Vitr kolem výrobku je příliš silný.	Postavte výrobek na místo chráněné před větrem.
Výrobek se během provozu samovolně vypíná.	Plynová láhev je prázdná.	Vyměňte plynovou láhev.

● Čištění a údržba

● Čištění

Při čištění a údržbě povrchů postupujte podle následujících pokynů:

- ⚠ VAROVÁNÍ! Riziko popálení!** Nechte výrobek po grilování vychladnout.
- ⚠ VAROVÁNÍ! Zdravotní riziko!** Pro čištění nepoužívejte rozpouštědla ani ředidla.
 - Nepoužívejte agresivní nebo abrazivní čisticí prostředky ani drátěnky, abyste ochránili povrchy před poškozením.
- Čistěte výrobek po každém použití.
- Rošty** **9** **39**: Rošty nejprve zhruba očistěte, např. kartáčkem z nerezové oceli. K rozpuštění mastnoty použijte prostředek na mytí nádobí. Rošty důkladně opláchněte čistou vodou a osušte je.
- Grilovací plochy**: Grilovací plochy čistěte prostředkem na mytí nádobí. Grilovací plochy důkladně opláchněte čistou vodou. Vysušte grilovací plochy čistěte měkkým čistým hadříkem.
- Tácky na odkapávání** **7** **38**: Tácek na odkapávání čistěte prostředkem na mytí nádobí. Tácek na odkapávání důkladně opláchněte čistou vodou. Osušte tácek na odkapávání měkkým čistým hadříkem. Pro odolné mastné usazeniny použijte čistič trouby nebo parní čistič.
- Povrchy z nerezové oceli**: Očistěte plochy z nerezové oceli čistou vodou nebo běžně prodávaným čističem nerezové oceli. Tenká vrstva olivového oleje pomáhá materiál konzervovat. Odstraňte případně vzniklý rezavý film.

● Skladování

- ⚠ NEBEZPEČÍ! Riziko požáru!** Po grilování a před zakrytím nechte výrobek vychladnout.

Krátkodobé skladování

- Pokud výrobek skladujete v nechráněném venkovním prostoru, zakryjte jej po čištění, aby byl chráněn před nečistotami a korozi (kryt není součástí dodávky).

Trvalé uskladnění

- Výrobek skladujte pouze v interiéru v suchém a bezprašném prostředí (v případě potřeby s krytem). Odstraňte plynovou láhev.

● Zlikvidování

Obal se skládá z ekologických materiálů, které můžete zlikvidovat prostřednictvím místních sběren recyklovatelných materiálů.

Výrobek:



O možnostech likvidace vysloužilých zařízení se informujte u správy vaší obce nebo města.

● Servis

CZ Servis Česká republika

Tel.: 800600632

E-Mail: owim@lidl.cz



● Scope of delivery/Rozsah dodávky

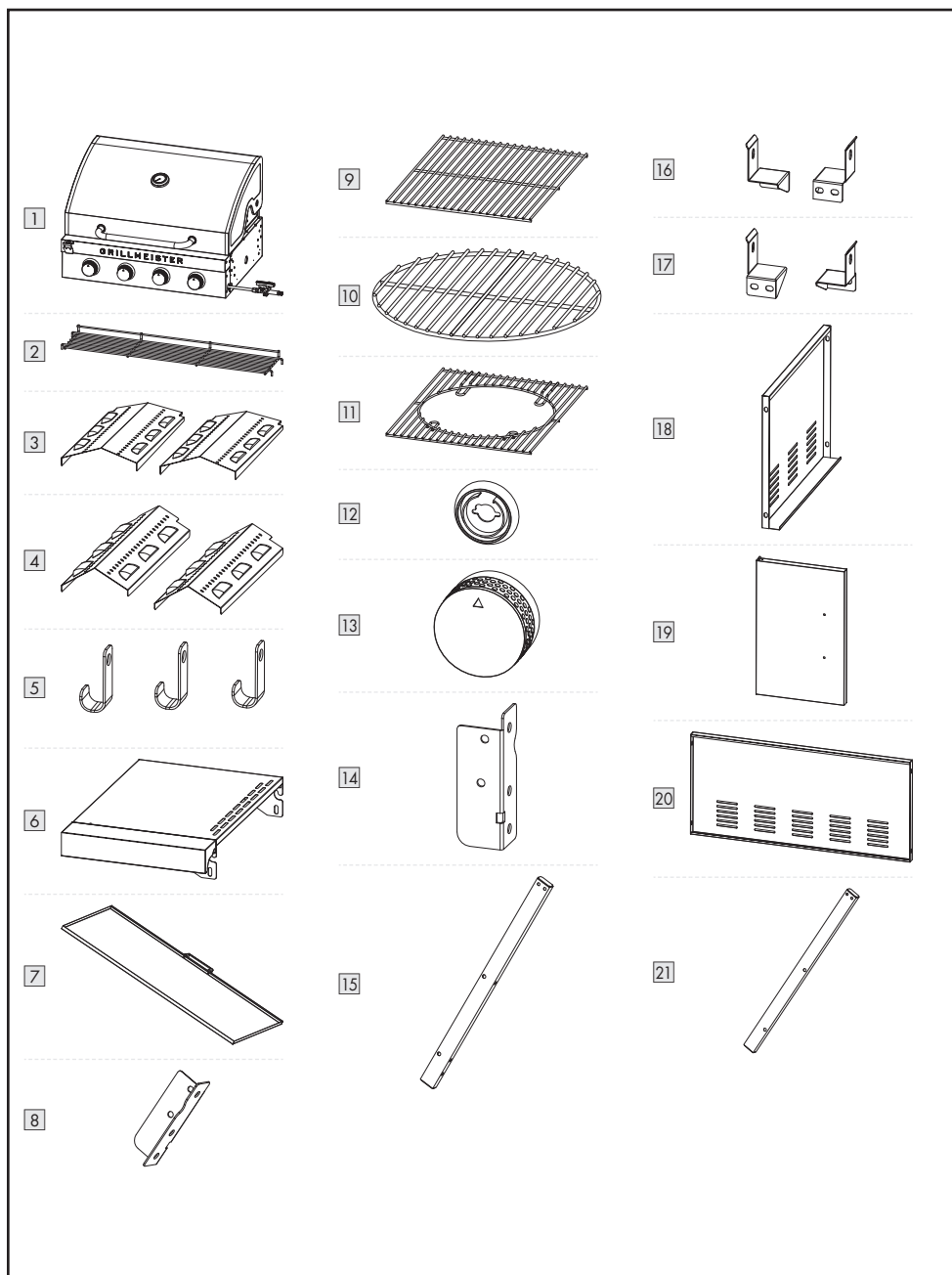

22

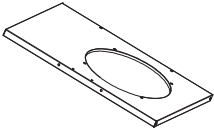

23

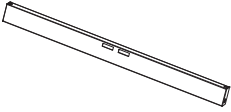

24

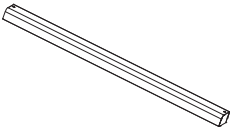

25

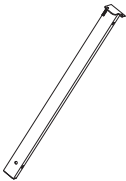

26

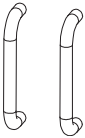

27



28

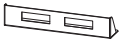

29

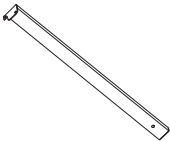

30

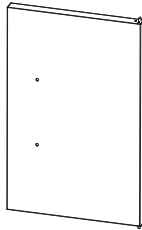

31

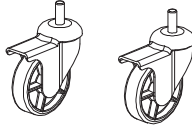

32

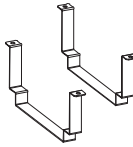

33

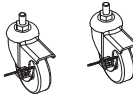

34

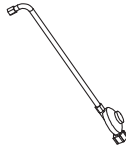

35

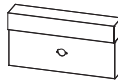

36

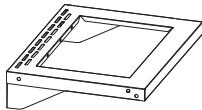

37

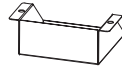

38



39



40

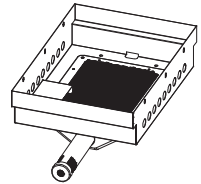

41

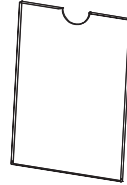

42



43



44



● Explosion view/Rozložený pohled

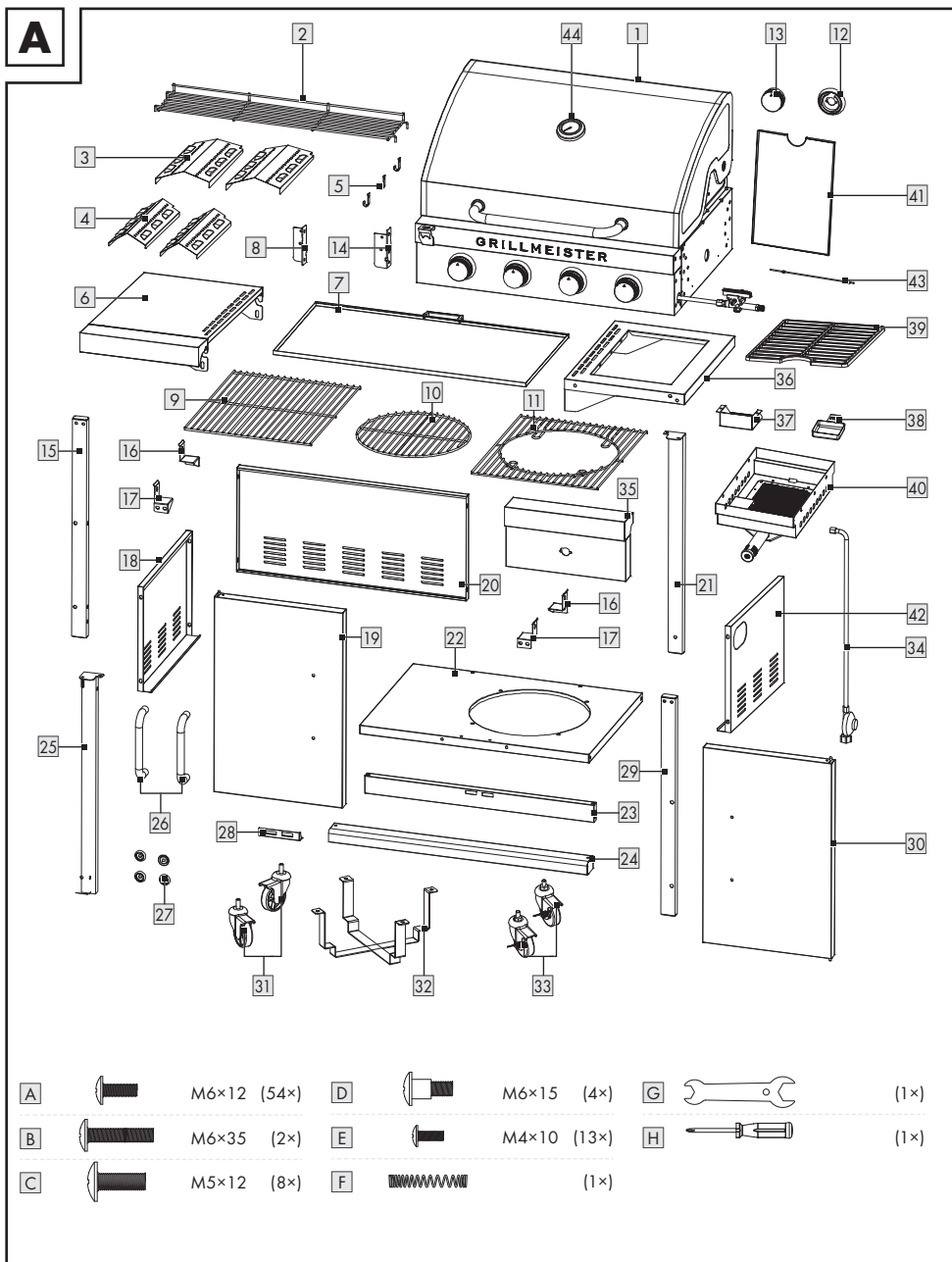

● Assembly/Montáž

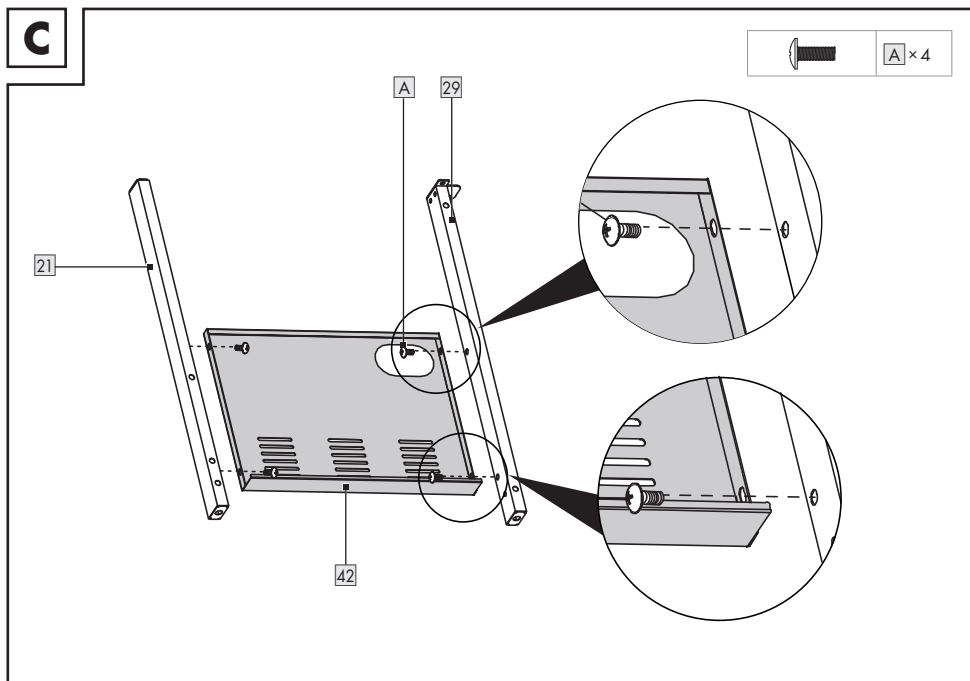
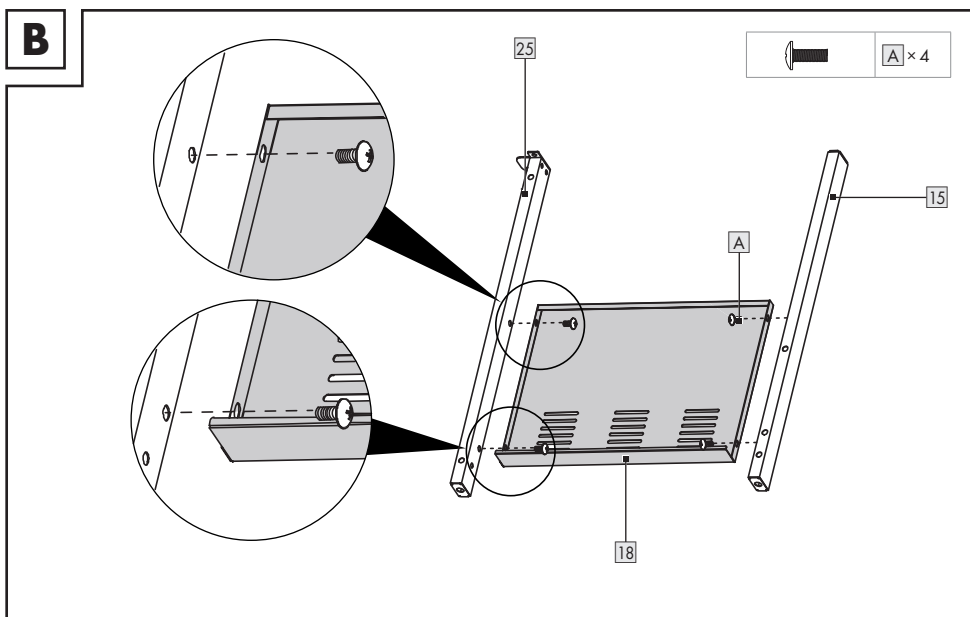

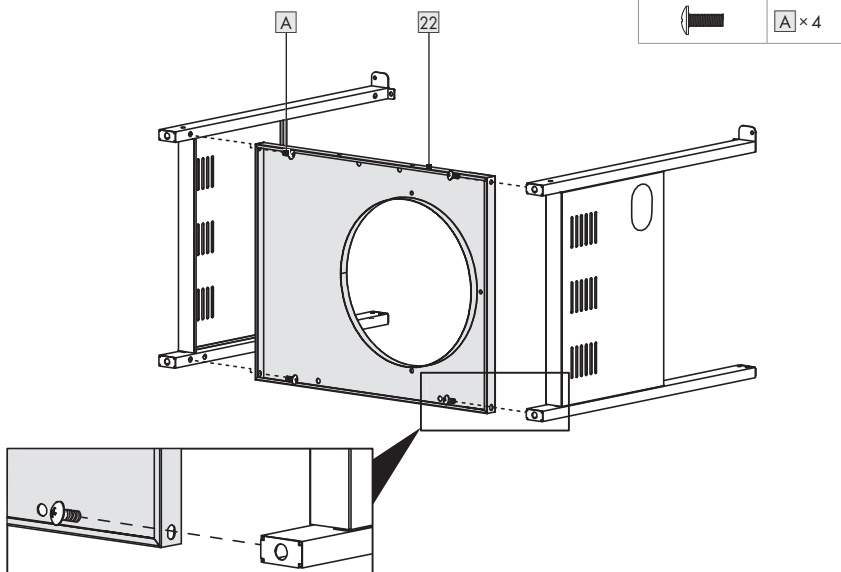
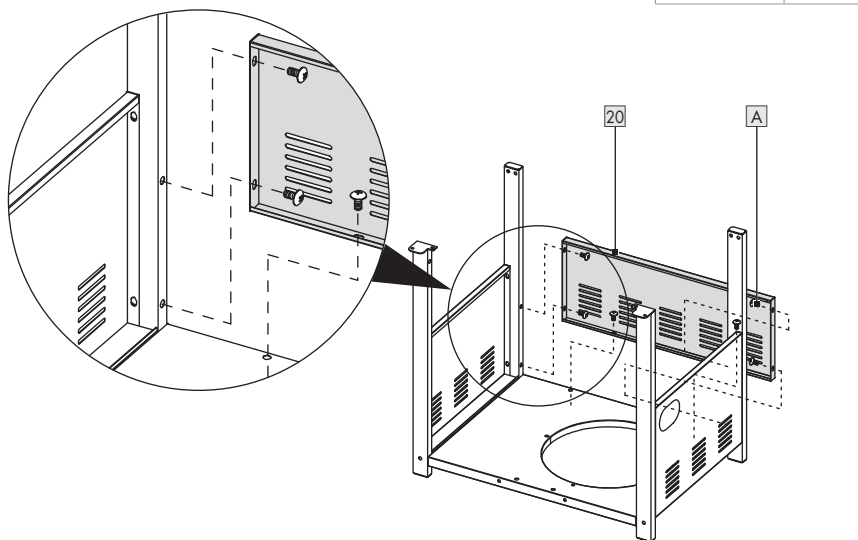
D**E**

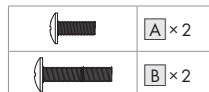
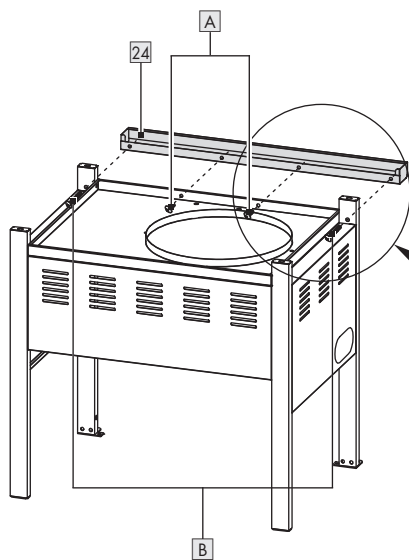
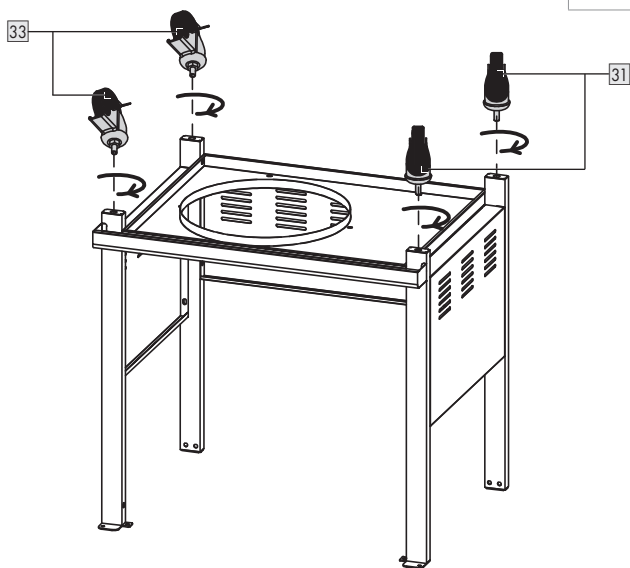
F**G**

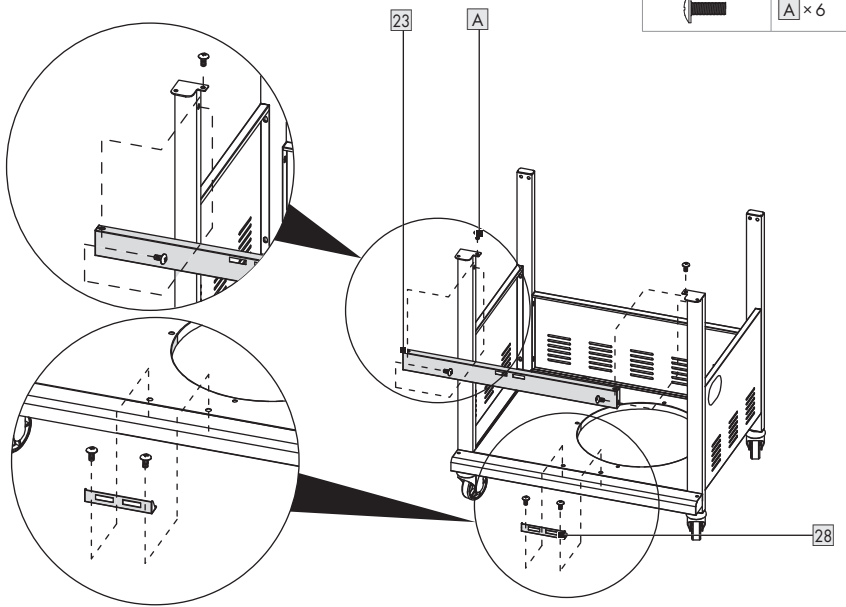
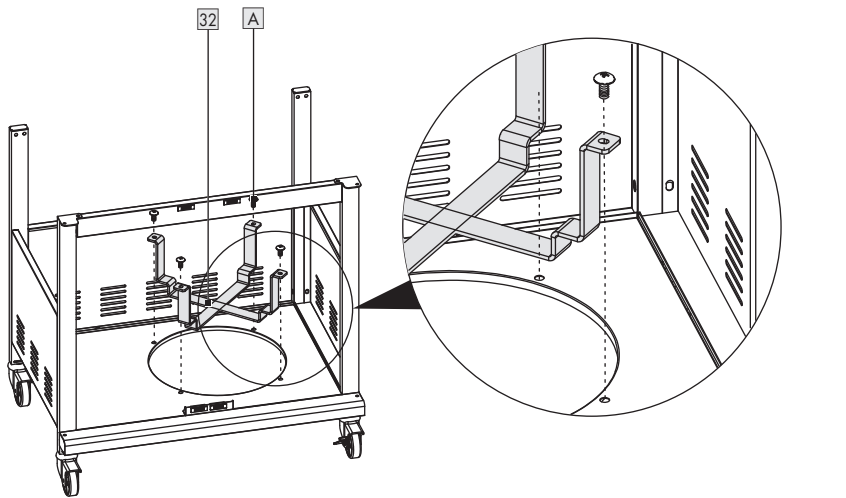
H**I**

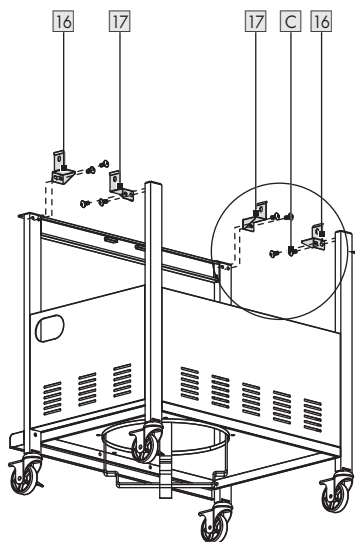
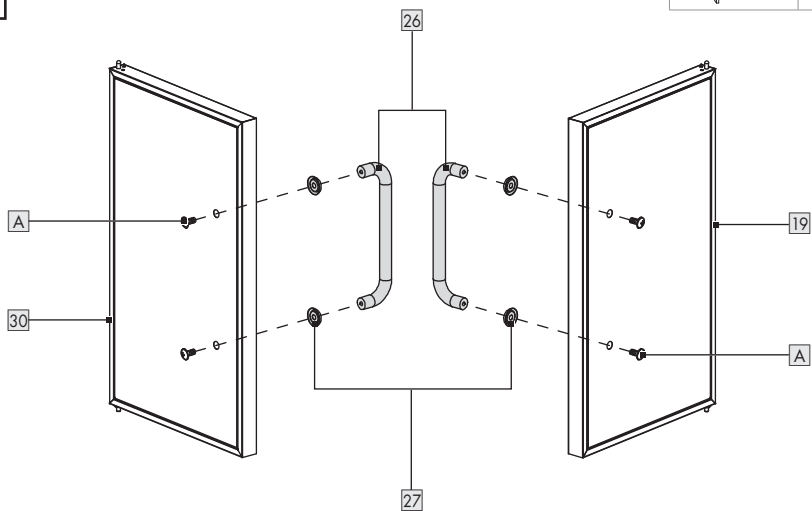
J**K**

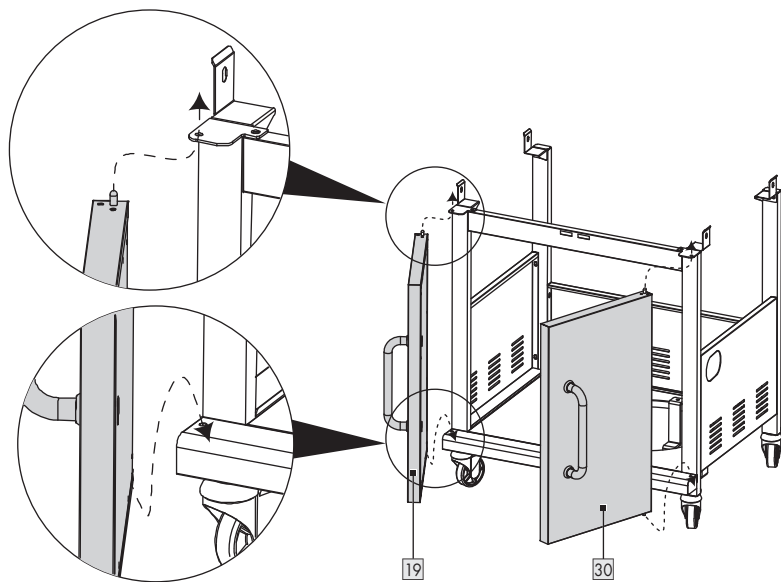
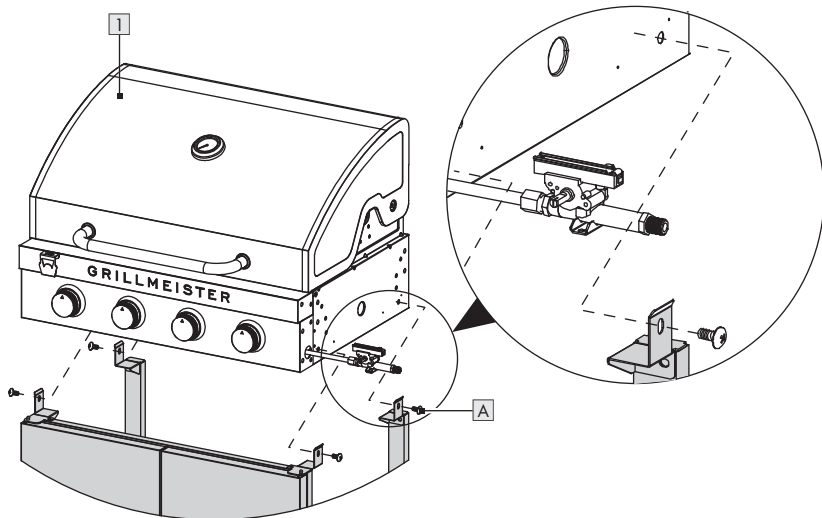
L**M**

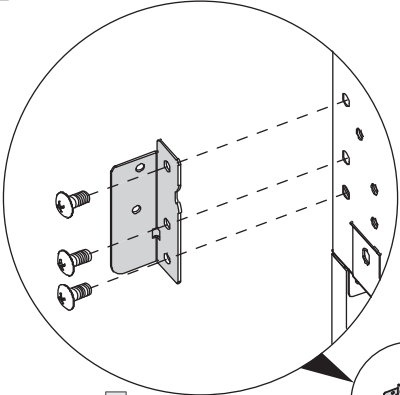
N**A** × 6

8

A

14

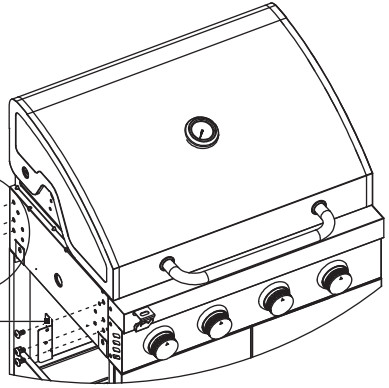
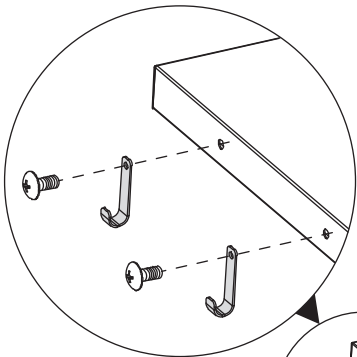
**O****E** × 3

5

E

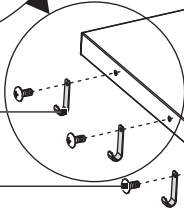

6

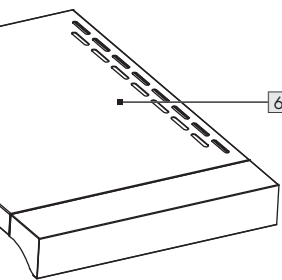

P

D × 4

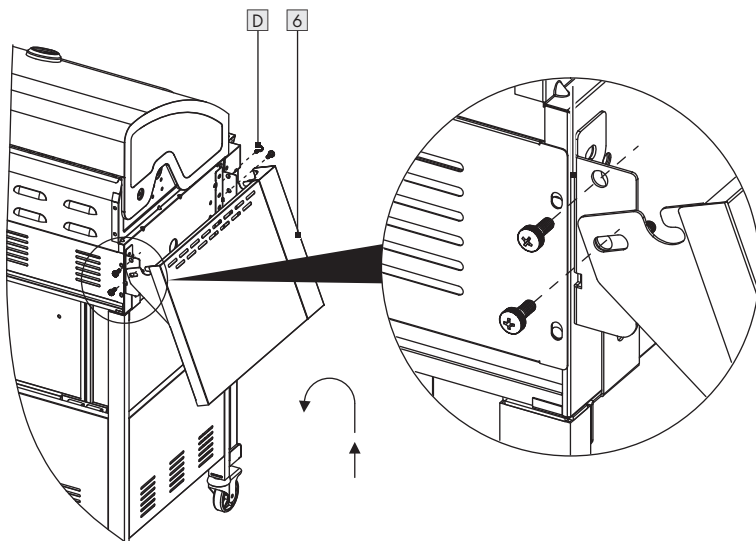
**Q**

A × 3

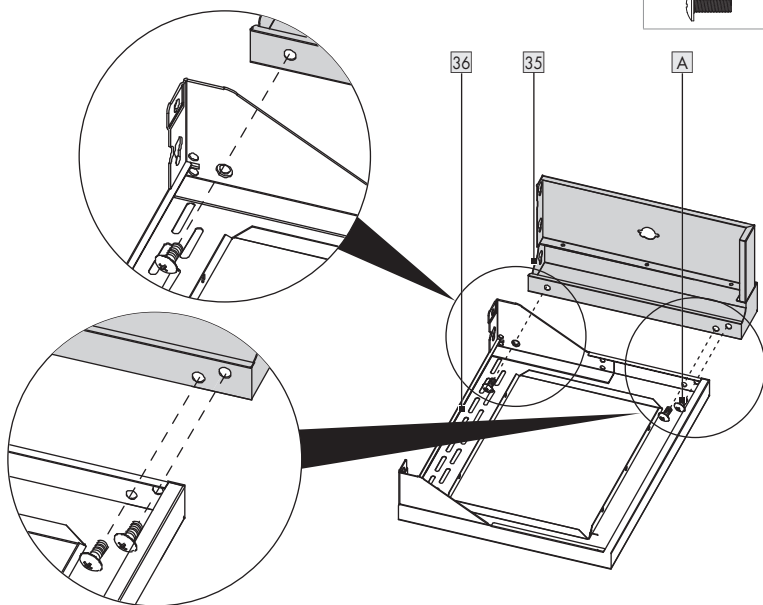

R

A × 7

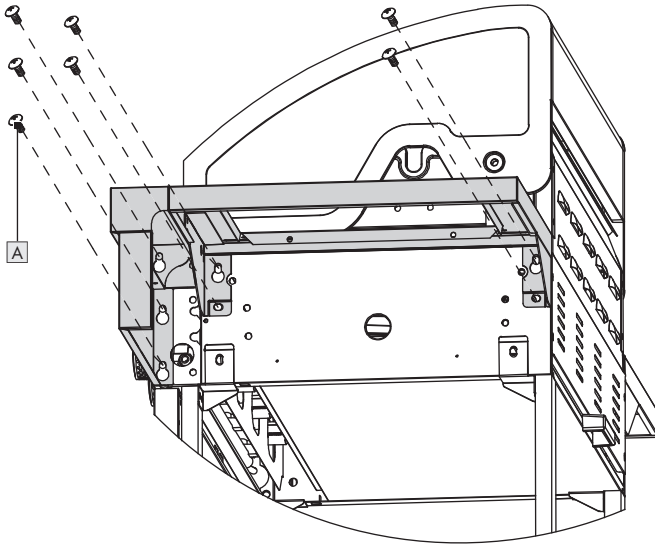
**S**

E × 2

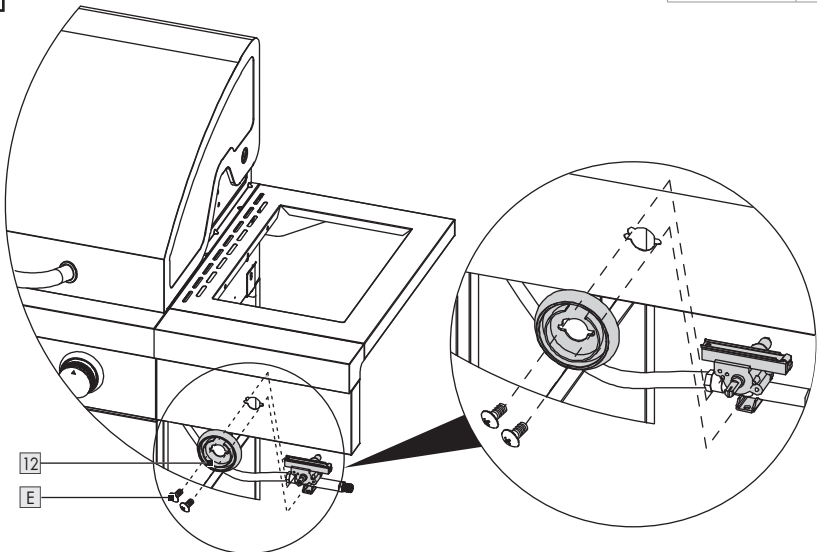

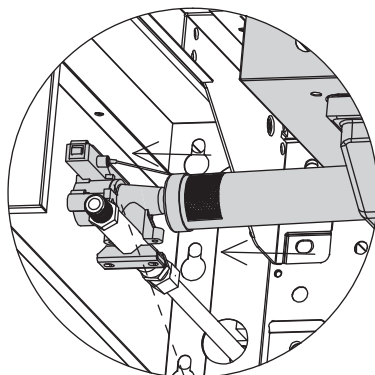
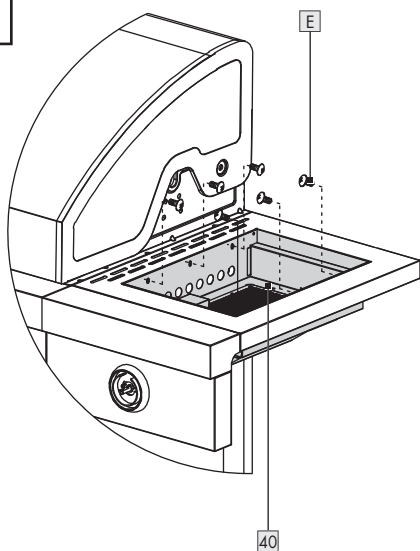
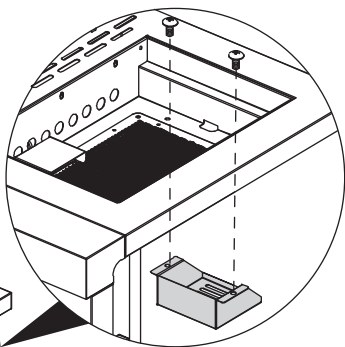
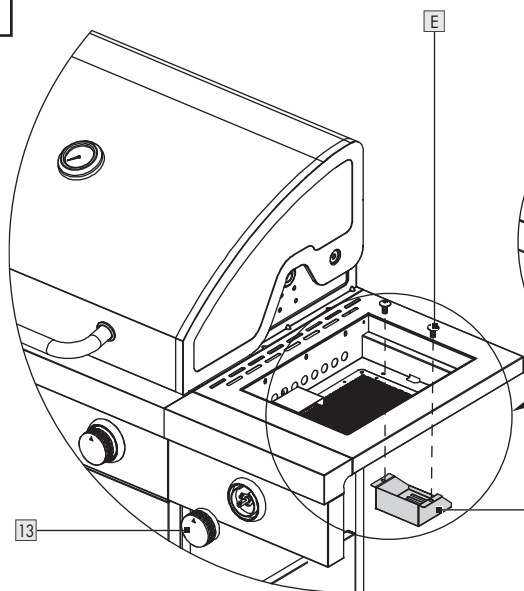
T**Ignition line/Zapalovací vodič****U**

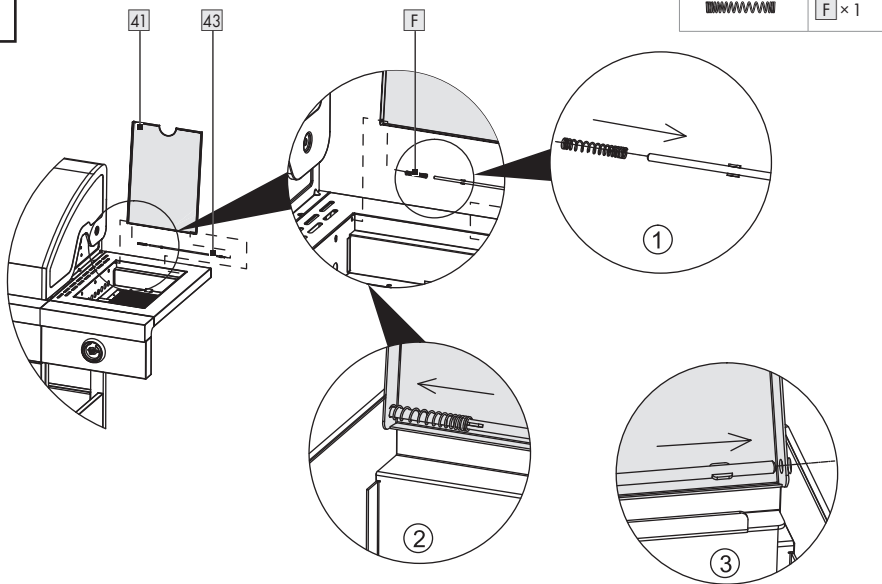
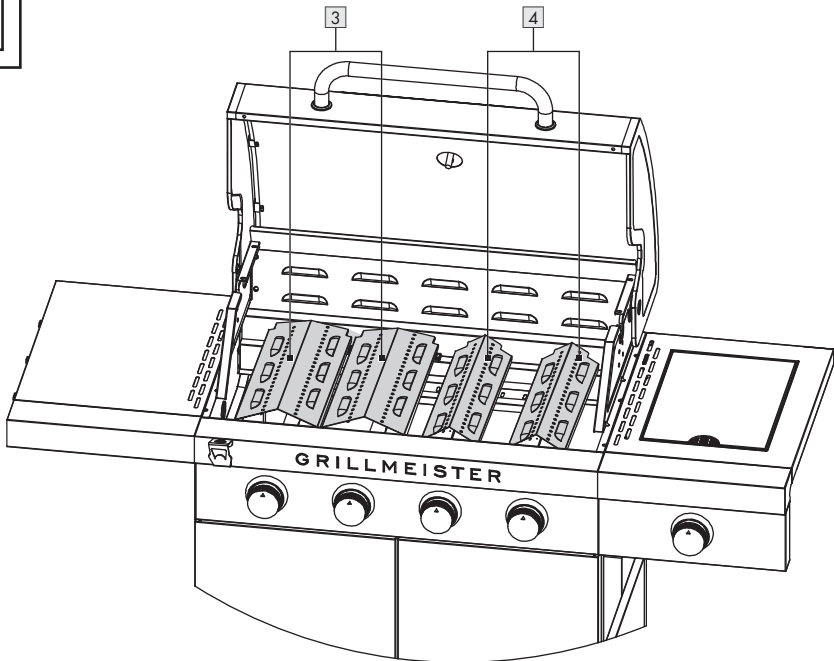
V**W**

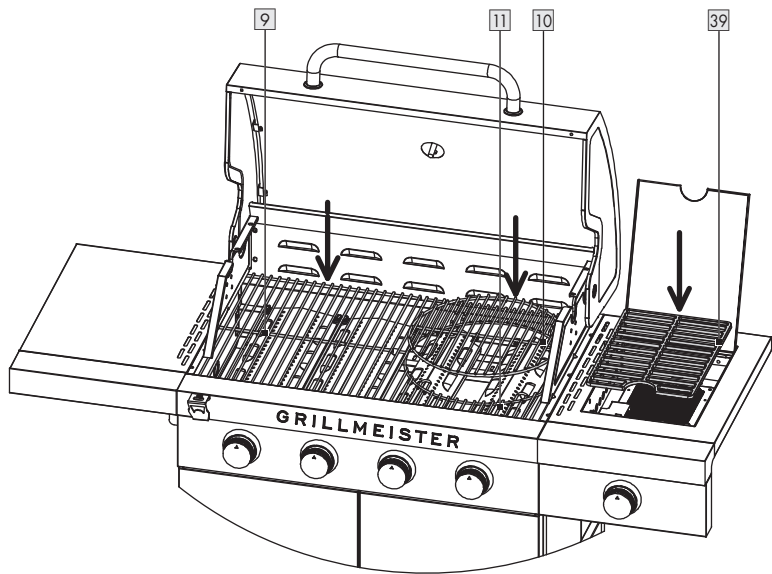
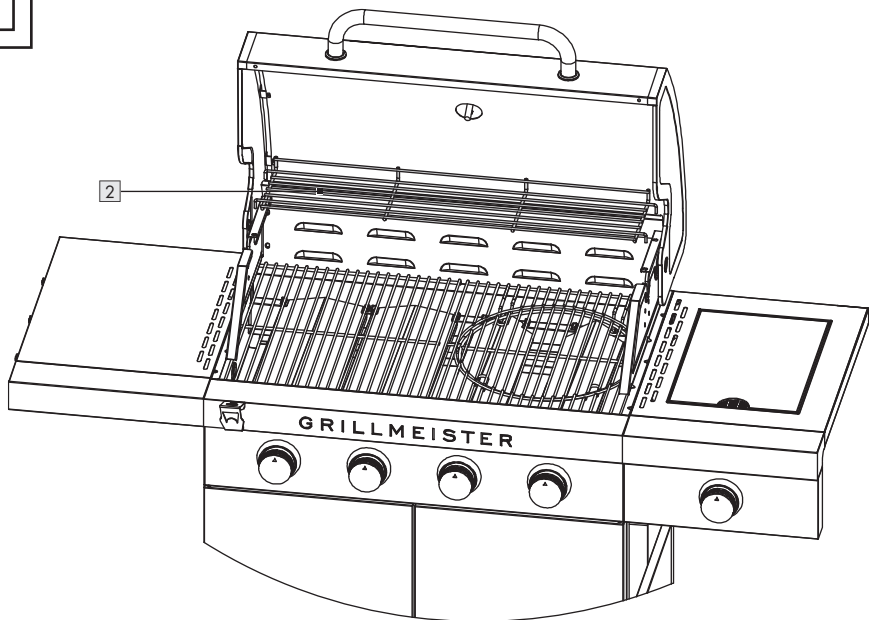
X**Y**

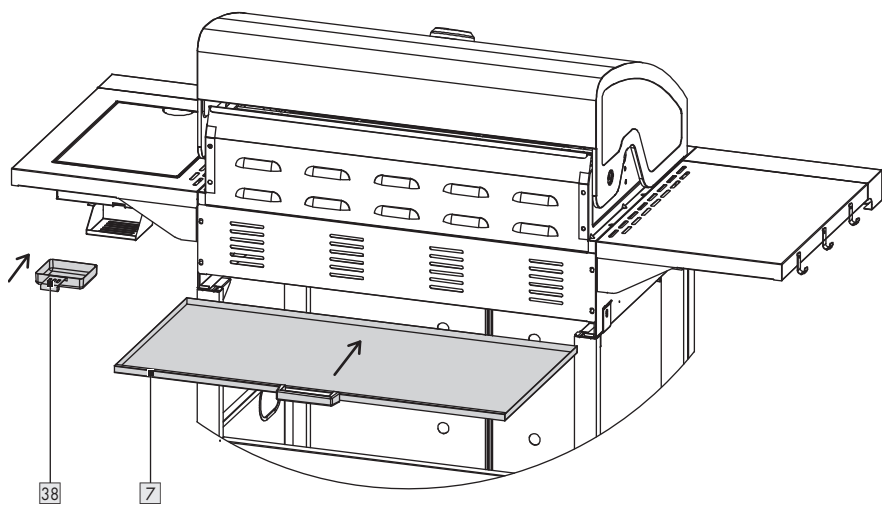
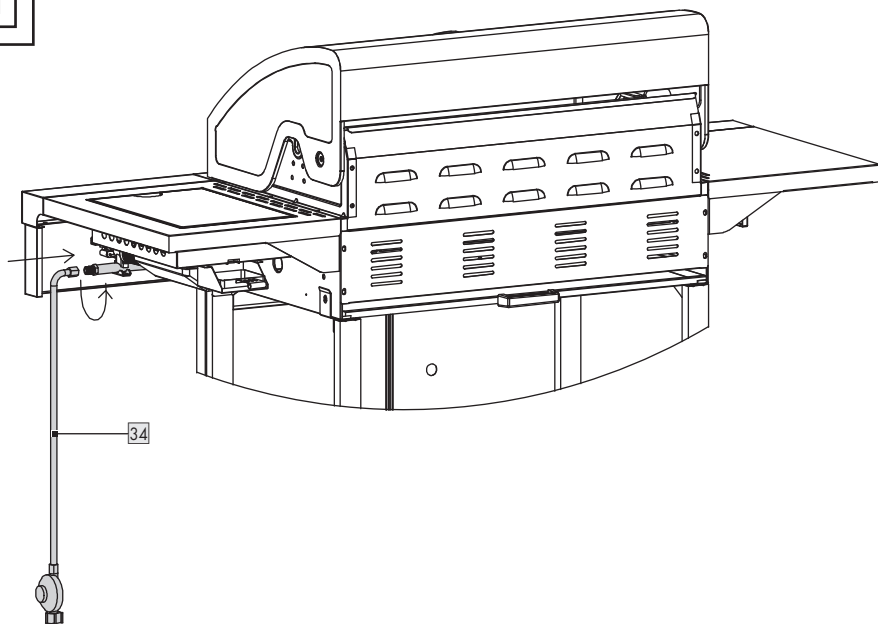
Z**Z1**

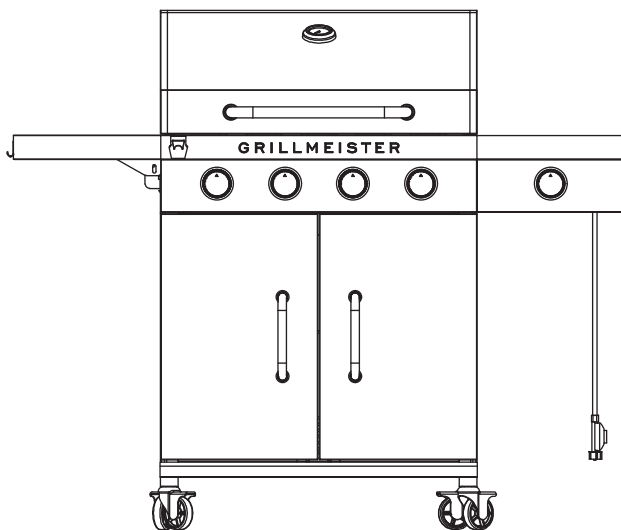
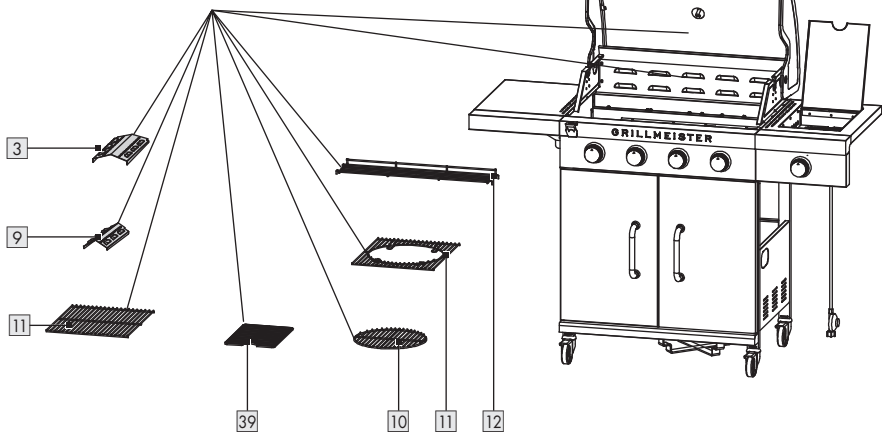
Z2**Z3****Important!/Důležité!**

Note: Refer to chapter "Burn-in technique" for more information.

Upozornění: Další informace naleznete v kapitole „Metoda vypalování“.

OWIM GmbH & Co. KG

Stiftsbergstraße 1
74167 Neckarsulm
GERMANY

Model No.: HG09946

Version: 11/2023

IAN 449474_2304

