



PDF ONLINE
parkside-diy.com



Akku-Solar-Ladestation für Mähroboter / Cordless/Solar Robot Lawn Mower Charging Station / Station de recharge solaire sans fil pour tondeuse robot PASLM 25 A1

(DE) (AT) (CH) (BE)

Akku-Solar-Ladestation für Mähroboter Originalbetriebsanleitung

(FR) (BE)

Station de recharge solaire sans fil pour tondeuse robot

Traduction de la notice originale

(ES)

Estación de carga solar de batería para robot cortacésped

Traducción del manual original

(CZ)

Akumulátorová solární nabíjecí stanice pro sekačky

Překlad původního návodu k používání

(HU)

Akkus szolár töltőállomás fűnyíró robothoz

Eredeti használati utasítás fordítása

(DK)

Batteridreven solcellesladestation til robot-plæneklippere

Oversættelse af den originale brugsanvisning

(GB) (MT)

Cordless/Solar Robot Lawn Mower Charging Station

Translation of the original instructions

(NL) (BE)

Accu-laadstation op zonne-energie voor robotmaaiers

Vertaling van de oorspronkelijke gebruiksaanwijzing

(IT) (MT)

Stazione di ricarica solare per batteria per robot tosaerba

Traduzione delle istruzioni originali

(SK)

Solárna nabíjacia stanica s akumulátorom pre robotické kosačky

Překlad pôvodného návodu na použitie

(PL)

Akumulatorowa stacja ładowająca solarna do kosiarek automatycznych

Tłumaczenie instrukcji oryginalnej



DE AT CH BE

Klappen Sie vor dem Lesen die Seite mit den Abbildungen aus und machen Sie sich anschließend mit allen Funktionen des Gerätes vertraut.

GB MT

Before reading, unfold the page containing the illustrations and familiarise yourself with all functions of the device.

FR BE

Avant de lire le mode d'emploi, ouvrez la page contenant les illustrations et familiarisez-vous ensuite avec toutes les fonctions de l'appareil.

NL BE

Vouw vóór het lezen de pagina met de afbeeldingen open en maak u vertrouwd met alle functies van het apparaat.

ES

Antes de empezar a leer abra la página que contiene las imágenes y, en seguida, familiarícese con todas las funciones del dispositivo.

IT MT

Prima di leggere aprire la pagina con le immagini e prendere confidenza con le diverse funzioni dell'apparecchio.

CZ

Před čtením si otevřete stranu s obrázky a potom se seznámte se všemi funkcemi přístroje.

SK

Pred čítaním si odklopte stranu s obrázkami a potom sa oboznámte so všetkými funkciami prístroja.

HU

Olvasás előtt kattintson az ábrát tartalmazó oldalra és végezetül ismerje meg a készülék mindegyik funkcióját.

PL

Przed przeczytaniem proszę rozłożyć stronę z ilustracjami, a następnie proszę zapoznać się z wszystkimi funkcjami urządzenia.

DK

Før du læser, vend siden med billeder frem og bliv bekendt med alle apparatets funktioner.

DE/AT/CH/BE	Originalbetriebsanleitung	Seite	4
GB/MT	Translation of the original instructions	Page	15
FR/BE	Traduction de la notice originale	Page	25
NL/BE	Vertaling van de oorspronkelijke gebruiksaanwijzing	Pagina	39
ES	Traducción del manual original	Página	50
IT/MT	Traduzione delle istruzioni originali	Pagina	62
CZ	Překlad původního návodu k používání	Strana	73
SK	Preklad pôvodného návodu na použitie	Strana	83
HU	Eredeti használati utasítás fordítása	Oldal	94
PL	Tłumaczenie instrukcji oryginalnej	Strona	105
DK	Oversættelse af den originale brugsanvisning	Side	117

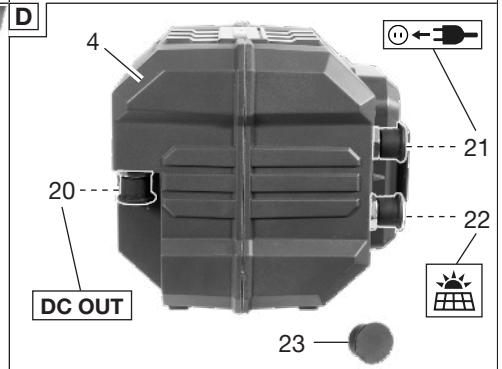
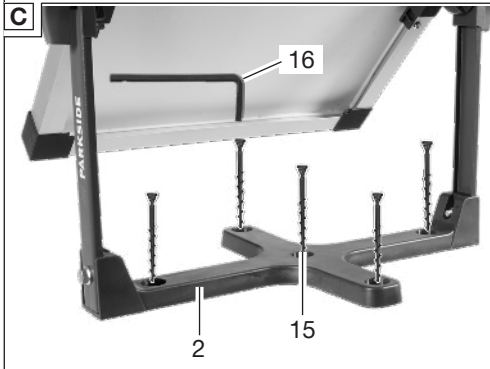
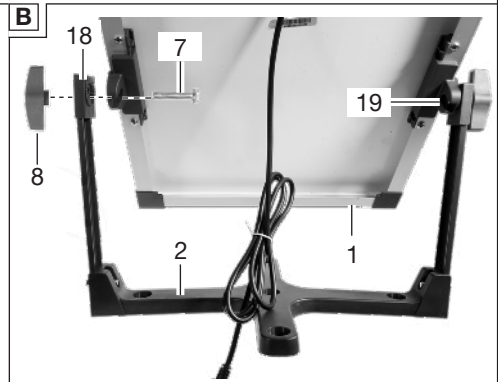
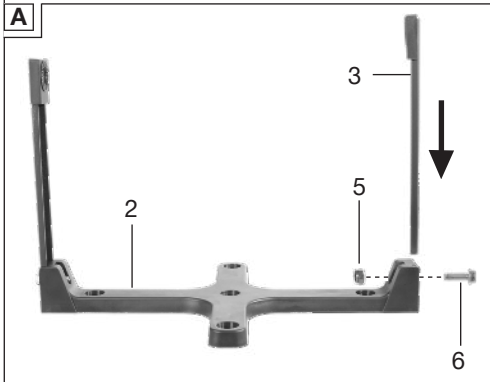
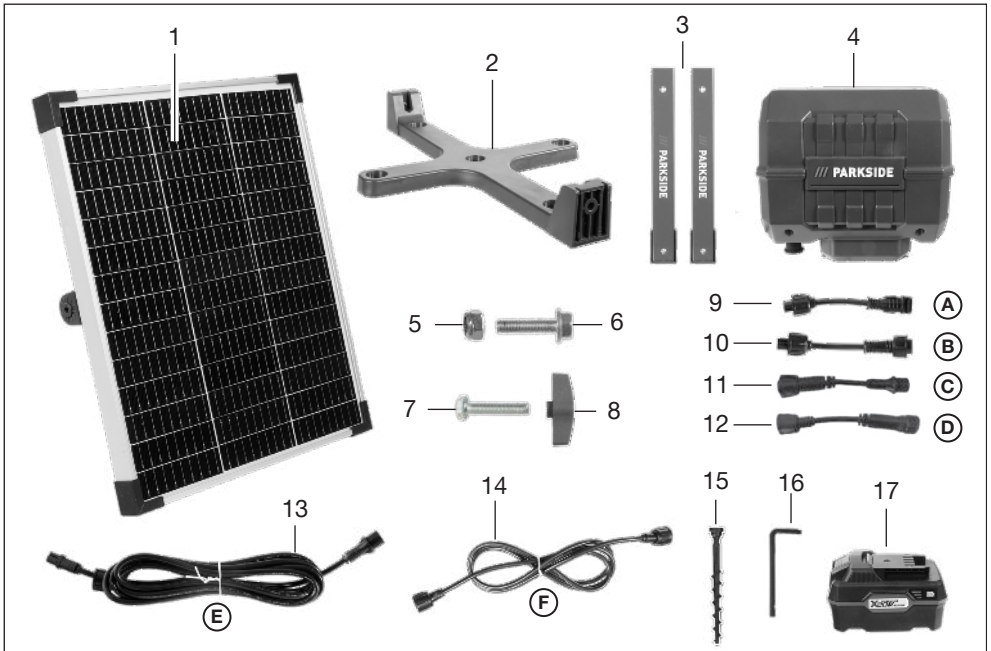

Inhaltsverzeichnis

Einleitung	4
Bestimmungsgemäße Verwendung.....	4
Lieferumfang/Zubehör.....	4
Übersicht.....	5
Funktionsbeschreibung.....	5
Technische Daten.....	5
Sicherheitshinweise	6
Bedeutung der Sicherheitshinweise.....	6
Bildzeichen und Symbole.....	6
Allgemeine Sicherheitshinweise.....	7
Vorbereitung	7
Montagegestell zusammenbauen.....	8
Solarpaneel montieren.....	8
Solar-Ladestation platzieren.....	8
Solar-Ladestation befestigen.....	8
Ladevorgänge.....	8
Erläuterung der Funktionsanzeige.....	9
Adapter anschließen.....	9
Batteriebox verbinden.....	9
Neigungswinkel einstellen.....	10
Akku einsetzen und entnehmen.....	10
Reinigung, Wartung und Lagerung	10
Reinigung.....	10
Wartung.....	11
Lagerung.....	11
Entsorgung/Umweltschutz	11
Zusätzliche Entsorgungshinweise für Deutschland.....	11
Akkus umweltgerecht entsorgen.....	11
Service	12
Garantie.....	12
Reparatur-Service.....	13
Service-Center.....	13
Importeur.....	13
Ersatzteile und Zubehör	14
Original-EU-Konformitätserklärung	14
Explosionszeichnung	131

Einleitung

Herzlichen Glückwunsch zum Kauf Ihrer neuen Akku-Solar-Ladestation. (nachfolgend Gerät oder Elektrowerkzeug genannt).

Sie haben sich damit für ein hochwertiges Gerät entschieden. Dieses Gerät wurde während der Produktion auf Qualität geprüft und einer Endkontrolle unterzogen. Die Funkti-

onsfähigkeit Ihres Gerätes ist somit sichergestellt.



Die Betriebsanleitung ist Bestandteil dieses Geräts. Sie enthält wichtige Hinweise für Sicherheit, Gebrauch und Entsorgung. Lesen Sie die Betriebsanleitung sorgfältig. Machen Sie sich mit den Bedienteilen und dem richtigen Gebrauch des Gerätes vertraut. Benutzen Sie das Gerät nur wie beschrieben und für die angegebenen Einsatzbereiche. Bewahren Sie die Betriebsanleitung gut auf und händigen Sie alle Unterlagen bei Weitergabe des Geräts an Dritte mit aus.

Bestimmungsgemäße Verwendung

Das Gerät ist ausschließlich für folgende Verwendung bestimmt:

- Das Aufladen eines PARKSIDE Mähroboters.

Das Gerät ist zum Gebrauch durch Erwachsene bestimmt. Jugendliche über 16 Jahre dürfen das Gerät nur unter Aufsicht benutzen.

Jede andere Verwendung, die in dieser Betriebsanleitung nicht ausdrücklich zugelassen wird, kann eine ernsthafte Gefahr für den Benutzer darstellen und zu Schäden am Gerät führen. Der Bediener oder Nutzer des Geräts ist für Unfälle oder Schäden an anderen Menschen oder deren Eigentum verantwortlich. Das Gerät ist für den Einsatz im Heimwerkerbereich bestimmt. Es wurde nicht für den gewerblichen Dauereinsatz konzipiert. Bei gewerblichem Einsatz erlischt die Garantie. Der Hersteller haftet nicht für Schäden, die durch bestimmungswidrige Verwendung oder falsche Bedienung verursacht wurden.

Das Gerät ist Teil der Serie **X 20 V TEAM** und kann mit Akkus der **X 20 V TEAM** Serie betrieben werden. Akkus der Serie **X 20 V TEAM** dürfen nur mit Ladegeräten der Serie **X 20 V TEAM** geladen werden.

Lieferumfang/Zubehör

Packen Sie das Gerät aus und überprüfen Sie den Lieferumfang.

Entsorgen Sie das Verpackungsmaterial ordnungsgemäß.

- Akku-Solar-Ladestation für Mähroboter
- Solarpaneel mit Verbindungskabel
 - 1x Verlängerungskabel © (1,5 m)
 - 2x Schrauben

- 2x Flügelmutter
- Montagegestell
 - 2x Seitenteil
 - 2x Schrauben
 - 2x Mutter
- Batteriebox
 - 1x Verbindungskabel ⑥ (1,5 m)
- 2x Adapter ④/⑥ (PMRA20/PMRDA 20)
- 2x Adapter ③/⑥ (PAMR 750 A1)
- 6x Befestigungsschraube
- Innensechskantschlüssel
- Akku
- Originalbetriebsanleitung

Übersicht

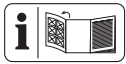

Die Abbildungen des Geräts finden Sie auf der vorderen und hinteren Ausklappseite.

- 1 Solarpaneel
- 2 Montagegestell
- 3 Seitenteil
- 4 Batteriebox
- 5 Mutter
- 6 Schrauben
- 7 Schrauben
- 8 Flügelmutter
- 9 Adapter ④ (Anschluss Ladestation PMRA20/PMRDA 20)
- 10 Adapter ⑥ (Anschluss Netzteil PMRA20/PMRDA 20)
- 11 Adapter ③ (Anschluss Ladestation PAMR 750 A1)
- 12 Adapter ⑥ (Anschluss Netzteil PAMR 750 A1)
- 13 Verlängerungskabel ③
- 14 Verbindungskabel ⑥
- 15 Befestigungsschraube
- 16 Innensechskantschlüssel
- 17 Akku

(Abb. B)

- 18 Rastaufnahme
- 19 Halterung mit Rastverzahnung

(Abb. D)

- 20 Anschluss (Ladestation Mähroboter)
- 21 Anschluss (Netzteil)
- 22 Anschluss (Solarpaneel)
- 23 Abdeckung (Anschluss)

(Abb. E)

- 24 LED (INPUT)
- 25 LED (BATTERY)

(Abb. I)

- 26 Verriegelung (Abdeckung)
- 27 Abdeckung (Akku-Fach)
- 28 Akku-Fach
- 29 Entriegelungstaste (Akku)

Funktionsbeschreibung

Die Akku-Solar-Ladestation dient zur umweltfreundlichen Energieversorgung des Mähroboters. Das Solarpaneel wandelt die Energie der Sonneneinstrahlung in elektrische Energie um. Der in der Batteriebox enthaltene Akku speichert den Strom und gibt ihn bei Bedarf an die Ladestation des Mähroboters weiter.

Die Batteriebox fungiert als Bindeglied zwischen dem Solarpaneel, der Ladestation des Mähroboters und dem Netzanschluss. Sie sorgt für eine stabile und gleichmäßige Energieversorgung – auch bei wechselnder Sonneneinstrahlung oder in den Abendstunden. Eine integrierte Ladeelektronik überwacht den Ladezustand des Akkus und regelt automatisch den Energiefluss zwischen Solarpaneel, Akku und Ladestation des Mähroboters.

Die Funktion der Bedienteile entnehmen Sie bitte den nachfolgenden Beschreibungen.

Technische Daten

Akku-Solar-Ladestation für Mähroboter

.....	PASLM 25 A1
Nennleistung	25 W
Eingangsspannung	24-26 V DC / Max 1 A
Ausgangsspannung	22 V DC / Max 1 A
Schutzart	IPX5
Gewicht ohne Akku	3,3 kg
Solarpaneel	PSP 25
Schutzklasse	III
Nennleistung	25 W
Spannung bei P _{max}	24 V
Strom bei P _{max}	1,04 A
Leerlaufspannung	28,48 V
Kurzschlussstrom	1,11 A
Temperatur der Zelle (Betrieb)	45 ± 2 °C
Max. Systemspannung	1500 VDC
Max. Nennleistung der Reihensicherung	15 A

Temperatur Betrieb -40 °C – +90 °C
 Anwendungsklasse A
 Gewicht 1,5 kg
 Abmessungen 400 x 340 x 25 mm
 Alle Technischen Daten wurden unter den Standardtestbedingungen ermittelt:

$$AM = 1,5 / E = 1000 \text{ W/m}^2$$

⚠ GEFAHR! Solarmodule erzeugen Strom, sobald Sie Licht ausgesetzt sind. Ein einzelnes Modul liegt unterhalb der Sicherheitskleinspannung, aber mehrere in Reihe geschaltete Module (die Spannung addiert sich) stellen eine Gefahr dar.

X 20 V TEAM

Das Gerät ist Teil der Serie **X 20 V TEAM** und kann mit Akkus der **X 20 V TEAM**

Serie betrieben werden. Akkus der Serie **X 20 V TEAM** dürfen nur mit Ladegeräten der Serie **X 20 V TEAM** geladen werden.

Wir empfehlen Ihnen, dieses Gerät ausschließlich mit folgenden Akkus zu betreiben: PAP 20 A1, PAP 20 A2, PAP 20 A3, PAP 20 B1, PAP 20 B3, Smart PAPS 204 A1, Smart PAPS 208 A1, SMART PAPS 2012 A1

Wir empfehlen Ihnen, diese Akkus mit folgenden Ladegeräten zu laden:

PLG 20 A3, PLG 20 A4, PLG 20 C1, PLG 20 C2, PLG 20 C3, PLG 201 A1, PDSLGL 20 A1, PDSLGL 20 B1, PDSLGL 20 B2, Smart PLGS 2012

Technische Daten von Akku und Ladegerät: Siehe separate Anleitung.

Sicherheitshinweise

Dieser Abschnitt behandelt die grundlegenden Sicherheitshinweise beim Gebrauch des Geräts.

⚠ WARNUNG! Personen- und Sachschäden durch unsachgemäßen Umgang mit dem Akku. Beachten Sie die Sicherheitshinweise und Hinweise zum Aufladen und der korrekten Verwendung in der Betriebsanleitung Ihres Akkus und Ladegeräts der Serie **X 20 V TEAM**. Eine detaillierte Beschreibung zum Ladevorgang und weitere Informationen finden Sie in dieser separaten Bedienungsanleitung.

Bedeutung der Sicherheitshinweise

⚠ GEFAHR! Wenn Sie diesen Sicherheitshinweis nicht befolgen, tritt ein Unfall ein.

Die Folge ist schwere Körperverletzung oder Tod.

⚠ WARNUNG! Wenn Sie diesen Sicherheitshinweis nicht befolgen, tritt möglicherweise ein Unfall ein. Die Folge ist möglicherweise schwere Körperverletzung oder Tod.

⚠ VORSICHT! Wenn Sie diesen Sicherheitshinweis nicht befolgen, tritt ein Unfall ein. Die Folge ist möglicherweise leichte oder mittelschwere Körperverletzung.

HINWEIS! Wenn Sie diesen Sicherheitshinweis nicht befolgen, tritt ein Unfall ein. Die Folge ist möglicherweise ein Sachschaden.

Bildzeichen und Symbole

Bildzeichen auf dem Solarpaneel

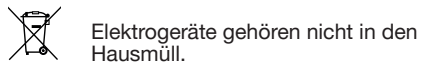
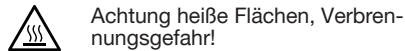

Bildzeichen auf der Batteriebox

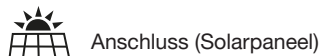
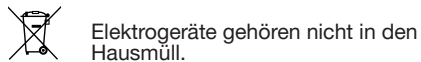
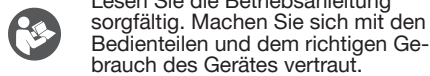



LED (INPUT)



LED (BATTERY)

Allgemeine Sicherheitshinweise

VERWENDUNG UND BEHANDLUNG DES AKKUWERKZEUGS

- Laden Sie die Akkus nur mit Ladegeräten der Serie X 20 V TEAM auf.** Durch ein Ladegerät, das für eine bestimmte Art von Akkus geeignet ist, besteht Brandgefahr, wenn es mit anderen Akkus verwendet wird.
- Verwenden Sie nur die dafür vorgesehenen Akkus in den Elektrowerkzeugen.** Der Gebrauch von anderen Akkus kann zu Verletzungen und Brandgefahr führen.
- Halten Sie den nicht benutzten Akku fern von Büroklammern, Münzen, Schlüsseln, Nägeln, Schrauben oder anderen kleinen Metallgegenständen, die eine Überbrückung der Kontakte verursachen könnten.** Ein Kurzschluss zwischen den Akkukontakten kann Verbrennungen oder Feuer zur Folge haben.
- Bei falscher Anwendung kann Flüssigkeit aus dem Akku austreten. Vermeiden Sie den Kontakt damit. Bei zufälligem Kontakt mit Wasser abspülen. Wenn die Flüssigkeit in die Augen kommt, nehmen Sie zusätzlich ärztliche Hilfe in Anspruch.** Austretende Akkuflüssigkeit kann zu Hautreizungen oder Verbrennungen führen.
- Benutzen Sie keinen beschädigten oder veränderten Akku.** Beschädigte oder veränderte Akkus können sich unvorhersehbar verhalten und zu Feuer, Explosion oder Verletzungsgefahr führen.
- Setzen Sie einen Akku keinem Feuer oder zu hohen Temperaturen aus.** Feuer oder Temperaturen über 130 °C können eine Explosion hervorrufen.
- Befolgen Sie alle Anweisungen zum Laden und laden Sie den Akku oder das Akkuwerkzeug niemals außerhalb des in der Betriebsanleitung angege-**

benen Temperaturbereichs. Falsches Laden oder Laden außerhalb des zugelassenen Temperaturbereichs kann den Akku zerstören und die Brandgefahr erhöhen.

SERVICE

- Warten Sie niemals beschädigte Akkus.** Sämtliche Wartung von Akkus sollte nur durch den Hersteller oder bevollmächtigte Kundendienststellen erfolgen.

Spezielle Sicherheitshinweise für Akkugeräte

- Stellen Sie sicher, dass das Gerät ausgeschaltet ist, bevor Sie den Akku einsetzen.** Das Einsetzen eines Akkus in ein Elektrowerkzeug, das eingeschaltet ist, kann zu Unfällen führen.
- Laden Sie Ihre Akkus nur im Innenbereich auf, weil das Ladegerät nur dafür bestimmt ist. Gefahr durch elektrischen Schlag.**
- Um das Risiko eines elektrischen Schlags zu reduzieren, ziehen Sie den Stecker des Ladegeräts aus der Steckdose heraus, bevor Sie es reinigen.**
- Setzen Sie den Akku nicht über längere Zeit starker Sonneneinstrahlung aus und legen Sie ihn nicht auf Heizkörpern ab.** Hitze schadet dem Akku und es besteht Explosionsgefahr.
- Lassen Sie einen erwärmten Akku vor dem Laden abkühlen.**
- Öffnen Sie den Akku nicht und vermeiden Sie eine mechanische Beschädigung des Akkus.** Es besteht die Gefahr eines Kurzschlusses und es können Dämpfe austreten, die die Atemwege reizen. Sorgen Sie für Frischluft und nehmen Sie zusätzlich ärztliche Hilfe in Anspruch.
- Verwenden Sie keine nicht wiederaufladbaren Batterien.** Das Gerät könnte beschädigt werden.
- Verwenden Sie ausschließlich Zubehör, welches von PARKSIDE empfohlen wurde.** Ungeeignetes Zubehör kann zu elektrischem Schlag oder Feuer führen.

Vorbereitung

⚠️ WARNUNG! Verletzungsgefahr durch ungewollt anlaufendes Gerät.

Führen Sie nur Arbeiten aus, die Sie sich selbst zutrauen. Bei Unsicherheiten wenden

Sie sich an einen Fachmann oder direkt an unseren Service.

Montagegestell zusammenbauen

Notwendige Werkzeuge und Hilfsmittel

- Einmaulschlüssel (nicht mitgeliefert)

Vorgehen (Abb. A)

1. Schieben Sie das Seitenteil (3) in die Aufnahme am Montagegestell (2).
Achten Sie darauf, dass die Bohrungen von Seitenteil (3) und Montagegestell (2) übereinstimmen.
2. Befestigen Sie das Seitenteil (3) mit der Schraube (6) und der Mutter (5) am Montagegestell (2).
3. Wiederholen Sie diesen Vorgang auf der anderen Seite.

Solarpaneel montieren

Vorgehen (Abb. B)

1. Setzen Sie das Solarpaneel (1) mit den Halterungen mit Rastverzahnung (19) auf die Rastaufnahmen (18) an den Seitenteilen (3) auf.
2. Stecken Sie auf beiden Seiten jeweils eine Schraube (7) durch die vorgesehenen Bohrungen, sodass diese nach außen ragen.
3. Schrauben Sie die Flügelmuttern (8) auf die Schrauben (7) auf und ziehen Sie diese handfest an.
4. Überprüfen Sie den festen Sitz des Solarpaneels (1) auf dem Montagegestell (2).
5. Verlängern Sie das vormontierte Verbindungskabel des Solarpaneels (1) bei Bedarf mit dem Verlängerungskabel © (13).

Solar-Ladestation platzieren

Hinweise

- Montieren Sie die Solar-Ladestation an einem Ort mit hoher Sonneneinstrahlung in Ihrem Garten (Ausrichtung Süden).
- Die Ladestation des Mähroboters sollte sich in unmittelbarer Nähe befinden, sodass die Batteriebox problemlos über das Verbindungskabel angeschlossen werden kann.

Solar-Ladestation befestigen

Bodenmontage

Notwendige Werkzeuge und Hilfsmittel

- Innensechskantschlüssel (16)

Vorgehen (Abb. C)

1. Befestigen Sie das Montagegestell (2) mit den Befestigungsschrauben (15) am Boden.

Verwenden Sie den Innensechskantschlüssel (16), um die Befestigungsschrauben (15) festzuziehen.

Wandmontage

⚠ WARNUNG! Kontakt mit Elektroleitungen kann zu elektrischem Schlag und Feuer führen, Kontakt einer Gasleitung zur Explosion. Beschädigung einer Wasserleitung kann zu Sachbeschädigung und elektrischem Schlag führen. Achten Sie beim Bohren darauf, keine Versorgungsleitungen zu beschädigen. Verwenden Sie geeignete Suchgeräte, um diese aufzuspüren oder nehmen Sie einen Installationsplan zu Hilfe.

Notwendige Werkzeuge und Hilfsmittel

(nicht mitgeliefert)

- Bleistift
- Bohrmaschine
- Dübel
- Unterlegscheibe
- Schrauben

Vorgehen

1. Markieren Sie mit einem Bleistift die Position der Bohrlöcher gemäß der gewünschten Befestigungspunkte.
2. Bohren Sie die Bohrlöcher mit einem geeigneten Bohrer.
3. Drücken Sie die Dübel in die Bohrlöcher.
4. Befestigen Sie das Montagegestell (2) mit geeigneten Schrauben und Unterlegscheiben sicher an der Wand.

Ladevorgänge

• Sonneneinstrahlung vorhanden:

Direkte Aufladung des Mähroboters. Sobald der Mähroboter vollständig geladen ist, wird automatisch der Speicher (Akku in der Batteriebox) geladen.



• Keine Sonneneinstrahlung vorhanden:

Aufladung des Mähroboters über den Speicher





• Keine Sonneneinstrahlung und Speicher leer:

Ladung des Mähroboters über den Netzanschluss

Erläuterung der Funktionsanzeige Status Stromversorgung (Abb. E)

Abbildung	Bedeutung
	LED INPUT (24)
	LED (24) leuchtet rot: Mähroboter lädt durch Netzanschluss
	LED (24) leuchtet grün: Mähroboter lädt durch Solar-Ladestation
	LED (24) blinkt grün / rot: Nur Akku lädt / Keine Stromabnahme durch den Mähroboter
	LED (24) leuchtet nicht: Gerät aus Stromversorgung prüfen

Status Akku (Abb. E)

Abbildung	Bedeutung
	LED BATTERY (25)
	LED (25) leuchtet rot: Akku lädt
	LED (25) blinkt grün: Mähroboter oder Ladestation des Mähroboters wird durch Akku versorgt
	LED (25) blinkt rot: Niedriger Akkustand Akku wird geschützt
	LED (25) leuchtet nicht: Kein Akku eingesetzt Fehleranzeige

Adapter anschließen

Hinweise

- Für die Installation wird das Verbindungskabel und das Netzteil eines Mähroboters benötigt.
- Bei älteren Mähroboter-Modellen (PMRA20/PMRDA 20) ist der Einsatz der beiliegenden Adapter ②/③ (9/10) erforderlich.
- Für das Mähroboter-Modell PAMR 750 A1 ist der Einsatz der beiliegenden Adapter ③/④ (11/12) erforderlich.

- Achten Sie auf den korrekten Sitz der Steckverbindungen und verriegeln Sie die Kupplungen durch Drehen ⤴.
- Das im Lieferumfang enthaltene Verbindungskabel ④ (14) wird nicht benötigt.

Vorgehen (Abb. G)

- Verbinden Sie den Adapter ②/③ (10/12) mit dem Netzteil des Mähroboters.
- Verbinden Sie den Adapter ②/③ (10/12) mit dem Anschluss ② ← ⤴ (21) der Batteriebox (4).
- Verbinden Sie den Adapter ③/④ (9/11) mit dem Verbindungskabel der Ladestation des Mähroboters.
- Verbinden Sie den Adapter ③/④ (9/11) mit dem Anschluss ② ← ⤴ (20) der Batteriebox (4).
- Prüfen Sie alle Verbindungen auf festen Sitz.

Batteriebox verbinden

Hinweise

- Für die Installation wird das Verbindungskabel und das Netzteil eines Mähroboters benötigt.
- Achten Sie auf den korrekten Sitz der Steckverbindungen und verriegeln Sie die Kupplungen durch Drehen ⤴.
- Bei älteren Mähroboter-Modellen (PMRA20/PMRDA 20) ist der Einsatz der beiliegenden Adapter ②/③ (9/10) erforderlich (*Adapter anschließen*, S. 9).
- Für das Mähroboter-Modell PAMR 750 A1 ist der Einsatz der beiliegenden Adapter ③/④ (11/12) erforderlich.
- Bei dem Mähroboter-Modell PAMRC 250 muss das Verbindungskabel des Mähroboters vor dem Anschluss an die Batteriebox mit dem Netzteil verbunden werden. Ein Anschluss ohne Verbindungskabel ist nicht gestattet und birgt erhebliche Sicherheitsrisiken (Abb. F).

Vorgehen (Abb. H)

- Verbinden Sie die Batteriebox (4) mit dem Solarpaneel (1). Verwenden Sie das Verlängerungskabel ③ (13) und schließen Sie dieses an den Anschluss ② (22) der Batteriebox.
- Verbinden Sie die Ladestation des Mähroboters mit der Batteriebox (4). Nutzen Sie hierfür das Verbindungskabel des Mähroboters, sowie das Verbindungskabel ④ (14). Verbinden Sie beide Kabel miteinander und schließen Sie diese an

den Anschluss **DC OUT** (20) der Batteriebox an.



- Schließen Sie die Batteriebox (4) an einen Netzanschluss an. Verwenden Sie hierfür das Netzteil des Mähroboters. Verbinden Sie das Netzteil mit dem Anschluss  (21) der Batteriebox.
- Setzen Sie den Akku (17) in das Akku-Fach (28) ein (*Akku einsetzen und entnehmen*, S. 10).
- Das Gerät ist nun funktionsbereit.

Neigungswinkel einstellen

Der Neigungswinkel des Solarpaneels (1) kann je nach Jahreszeit angepasst werden, um den bestmöglichen Einstrahlungswinkel der Sonne zu erreichen.

- Ganzjährig:** 30–35°
- Sommer:** 15–25°
- Winter:** 40–60°

Vorgehen (Abb. H)

- Lockern Sie die Flügelmuttern (8) , um das Solarpaneel (1) zu lösen.
- Stellen Sie den gewünschten Neigungswinkel ein.
- Drehen Sie die Flügelmuttern (8) , um das Solarpaneel (1) zu befestigen.



Akku einsetzen und entnehmen

⚠ WARNUNG! Verletzungsgefahr durch ungewollt anlaufendes Gerät. Setzen Sie den Akku (17) erst dann in das Gerät ein, wenn es vollständig für den Einsatz vorbereitet ist.

Hinweis

Ein falscher Akku kann das Gerät und den Akku beschädigen.

Akku einsetzen (Abb. I)

- Entriegeln Sie die Verriegelung (26)  beidseitig und entnehmen Sie die Abdeckung (27).
- Setzen Sie den Akku (17) entlang der Führungsschiene in das Akku-Fach (28) ein.
- Setzen Sie die Abdeckung (27) auf das Akku-Fach (28) und schließen Sie die Verriegelung (26)  beidseitig.

Akku entnehmen (Abb. I)

- Öffnen Sie die Verriegelung (26)  beidseitig und entnehmen Sie die Abdeckung (27).
- Drücken und halten Sie die Akku-Entriegelung (29) am Akku (17). Ziehen Sie den Akku (17) aus dem Akku-Fach (28).

- Setzen Sie die Abdeckung (27) auf das Akku-Fach (28) und schließen Sie die Verriegelung (26)  beidseitig.

Reinigung, Wartung und Lagerung

⚠ WARNUNG! Verletzungsgefahr durch ungewollt anlaufendes Gerät. Schützen Sie sich bei Wartungs- und Reinigungsarbeiten. Schalten Sie das Gerät aus und entfernen Sie den Akku (17). Lassen Sie Instandsetzungsarbeiten und Wartungsarbeiten, die nicht in dieser Anleitung beschrieben sind, von unserem Service-Center durchführen. Verwenden Sie nur Original-Ersatzteile.

Reinigung

⚠ WARNUNG! Elektrischer Schlag! Spritzen Sie das Gerät niemals mit Wasser ab.

Hinweis

Beschädigungsgefahr. Chemische Substanzen können die Kunststoffteile des Gerätes angreifen. Verwenden Sie keine Reinigungs- bzw. Lösungsmittel.

- Verwenden Sie zur Reinigung keine harten oder spitzen Gegenstände. Sie könnten das Gerät beschädigen.
- Verwenden Sie zur Reinigung keinen Hochdruckreiniger.
- Reinigen Sie die Oberfläche des Gerätes mit einer weichen Bürste, einem Pinsel oder einem Tuch.

Solarpaneel reinigen

Reinigungsintervall

- Führen Sie die Reinigung ein- bis zweimal pro Jahr durch, idealerweise
 - im Frühjahr (nach dem Pollenflug) und
 - im Herbst
- Bei sichtbarer Verschmutzung (z. B. Vogelkot, Laub, Insektenreste oder Staubablagerung) kann eine zusätzliche Reinigung erforderlich sein.

Trockene Reinigung

- Entfernen Sie grobe Verschmutzungen vorsichtig mit einem weichen Besen oder einem trockenen Mikrofasertuch. Üben Sie keinen starken Druck aus, um Kratzer auf der Oberfläche zu vermeiden.

Feuchte Reinigung

- Verwenden Sie lauwarmes, destilliertes oder entmineralisiertes Wasser.

2. Reinigen Sie die Oberfläche mit einem weichen Tuch oder Schwamm.
3. Spülen Sie das Solarpaneel anschließend mit klarem, kalkfreiem Wasser ab, um Schlierenbildung zu vermeiden.
4. Lassen Sie das Solarpaneel trocknen.

Wartung

Das Gerät ist wartungsfrei.

Lagerung

Lagern Sie Gerät und Zubehör stets:

- sauber
- trocken
- staubgeschützt
- außerhalb der Reichweite von Kindern

Hinweise

- Umhüllen Sie das Gerät **nicht** mit einem Nygonsack, da sich Feuchtigkeit und Schimmel bilden könnte.
- Reinigen Sie das Gerät vor der Aufbewahrung (siehe *Reinigung*, S. 10).

Winterpause

- Lagern Sie den Akku nur im teilgeladenen Zustand. Der Ladezustand sollte während einer längeren Lagerzeit 40-60 % betragen.
- Prüfen Sie während einer längeren Lagerungsphase etwa alle 3 Monate den Ladezustand des Akkus und laden Sie bei Bedarf nach.
- Die Lagertemperatur für den Akku beträgt zwischen 15 °C und 25 °C. Vermeiden Sie während der Lagerung extreme Kälte oder Hitze. Der Akku verliert dadurch an Leistung.

Nehmen Sie den Akku vor einer längeren Lagerung (z. B. Überwinterung) aus dem Gerät.

Entsorgung/Umweltschutz

Nehmen Sie den Akku aus dem Gerät und führen Sie Gerät, Akku, Zubehör und Verpackung einer umweltgerechten Wiederverwertung zu.



Elektrogeräte gehören nicht in den Hausmüll.

Das Symbol der durchgestrichenen Mülltonne bedeutet, dass dieses Elektro- bzw. Elektronikgerät am Ende seiner Lebensdauer

nicht im Hausmüll entsorgt werden darf, sondern vom Endnutzer einer getrennten Sammlung zugeführt werden muss.

Richtlinie 2012/19/EU über Elektro- und Elektronik-Altgeräte:

Verbraucher sind gesetzlich dazu verpflichtet, Elektro- und Elektronikgeräte am Ende ihrer Lebensdauer einer umweltgerechten Wiederverwertung zuzuführen. Auf diese Weise wird eine umwelt- und ressourcenschonende Verwertung sichergestellt. Je nach Umsetzung in nationales Recht können Sie folgende Möglichkeiten haben:

- an einer Verkaufsstelle zurückgeben,
- an einer offiziellen Sammelstelle abgeben,
- an den Hersteller/Inverkehrbringer zurücksenden.

Nicht betroffen sind den Altgeräten beigefügte Zubehörteile und Hilfsmittel ohne Elektrobestandteile.

Zusätzliche Entsorgungshinweise für Deutschland

Das Gerät ist bei eingerichteten Sammelstellen, Wertstoffhöfen oder Entsorgungsbetrieben abzugeben. Zudem sind Vertrieber von Elektro- und Elektronikgeräten sowie Vertrieber von Lebensmitteln zur Rücknahme verpflichtet. LIDL bietet Ihnen Rückgabemöglichkeiten direkt in den Filialen und Märkten an. Rückgabe und Entsorgung sind für Sie kostenfrei.

Beim Kauf eines Neugerätes haben Sie das Recht, ein entsprechendes Altgerät unentgeltlich zurückzugeben.

Zusätzlich haben Sie die Möglichkeit, unabhängig vom Kauf eines Neugerätes, unentgeltlich (bis zu drei) Altgeräte abzugeben, die in keiner Abmessung größer als 25 cm sind. Bitte entnehmen Sie vor der Rückgabe Batterien oder Akkumulatoren, sowie Lampen, die zerstörungsfrei entnommen werden können und führen diese einer separaten Sammlung zu.

Akkus umweltgerecht entsorgen



Der Akku darf am Ende der Nutzungszeit nicht über den Hausmüll entsorgt werden. Werfen Sie den Akku nicht ins Feuer (Explosionsgefahr) oder ins Wasser. Beschädigte Akkus können der Umwelt und ihrer Gesundheit schaden, wenn giftige Dämpfe oder Flüssigkeiten austreten.

Sie sind verpflichtet, defekte oder ausge-
diente Akkus umweltgerecht zu entsorgen.

- Öffnen Sie Akkus nicht und vermeiden Sie eine mechanische Beschädigung. Es besteht die Gefahr eines Kurzschlusses und es können Dämpfe austreten, die die Atemwege reizen.
- Aus Sicherheitsgründen sollten Akkus vor der Entsorgung entladen werden.
- Kleben Sie die Pole ab, um Kurzschlüsse zu vermeiden.
- Entsorgen Sie Akkus über den Handel oder eine Sammelstelle.
- **Beschädigte Akkus**
Behandeln Sie äußerlich beschädigte Akkus besonders vorsichtig!
 - Berühren Sie beschädigte Akkus nicht mit bloßen Händen.
 - Falls Sie die Pole nicht abkleben können, geben Sie Akkus einzeln in eine Plastiktüte.
 - Geben Sie beschädigte Akkus einzeln in einen nicht brennbaren, verschleißbaren Behälter, der noch mit Sand gefüllt werden kann.
 - Bringen Sie beschädigte Akkus zu einer Sammelstelle mit Fachpersonal.

Service

Garantie

Sehr geehrte Kundin, sehr geehrter Kunde, Sie erhalten auf dieses Produkt 3 Jahre Garantie ab Kaufdatum. Im Falle von Mängeln dieses Produkts stehen Ihnen gegen den Verkäufer des Produkts gesetzliche Rechte zu. Diese gesetzlichen Rechte werden durch unsere im Folgenden dargestellte Garantie nicht eingeschränkt.

Garantiebedingungen

Die Garantiefrist beginnt mit dem Kaufdatum. Bitte bewahren Sie den Original-Kassenbon gut auf. Diese Unterlage wird als Nachweis für den Kauf benötigt. Tritt innerhalb von drei Jahren ab dem Kaufdatum dieses Produkts ein Material- oder Fabrikationsfehler auf, wird das Produkt von uns – nach unserer Wahl – für Sie kostenlos repariert oder ersetzt. Diese Garantieleistung setzt voraus, dass innerhalb der Drei-Jahres-Frist das defekte Produkt und der Kaufbeleg (Kassenbon) vorgelegt und schriftlich kurz

beschrieben wird, worin der Mangel besteht und wann er aufgetreten ist.

Wenn der Defekt von unserer Garantie gedeckt ist, erhalten Sie das reparierte oder ein neues Produkt zurück. Mit Reparatur oder Austausch des Produkts beginnt kein neuer Garantiezeitraum.

Garantiezeit und gesetzliche Mängelansprüche

Die Garantiezeit wird durch die Gewährleistung nicht verlängert. Dies gilt auch für ersetzte und reparierte Teile. Eventuell schon beim Kauf vorhandene Schäden und Mängel müssen sofort nach dem Auspacken gemeldet werden. Nach Ablauf der Garantiezeit anfallende Reparaturen sind kostenpflichtig.

Garantieumfang

Das Produkt wurde nach strengen Qualitätsrichtlinien sorgfältig produziert und vor Anlieferung gewissenhaft geprüft.

Die Garantieleistung gilt für Material- oder Fabrikationsfehler. Diese Garantie erstreckt sich nicht auf Produktteile, die normaler Abnutzung ausgesetzt sind und daher als Verschleißteile angesehen werden können (z. B. Messer) oder für Beschädigungen an zerbrechlichen Teilen.

Diese Garantie verfällt, wenn das Produkt beschädigt, nicht sachgemäß benutzt oder nicht gewartet wurde. Für eine sachgemäße Benutzung des Produkts sind alle in der Betriebsanleitung aufgeführten Anweisungen genau einzuhalten. Verwendungszwecke und Handlungen, von denen in der Betriebsanleitung abgeraten oder vor denen gewarnt wird, sind unbedingt zu vermeiden.

Das Produkt ist lediglich für den privaten und nicht für den gewerblichen Gebrauch bestimmt. Bei missbräuchlicher und unsachgemäßer Behandlung, Gewaltanwendung und bei Eingriffen, die nicht von unserer autorisierten Service-Niederlassung vorgenommen wurden, erlischt die Garantie.

Abwicklung im Garantiefall

Um eine schnelle Bearbeitung Ihres Anliegens zu gewährleisten, folgen Sie bitte den folgenden Hinweisen:

- Bitte halten Sie für alle Anfragen den Kassenbon und die Artikelnummer (IAN 520728_2507) als Nachweis für den Kauf bereit.
- Die Artikelnummer entnehmen Sie bitte dem Typenschild am Produkt, einer Gravur am Produkt, dem Titelblatt der Be-

dienungsanleitung (unten links) oder dem Aufkleber auf der Rück- oder Unterseite des Produktes.

- Sollten Funktionsfehler oder sonstige Mängel auftreten, kontaktieren Sie zunächst das nachfolgend benannte Service-Center **telefonisch** oder nutzen Sie unser **Kontaktformular**, das Sie auf parkside-diy.com in der Kategorie **Service** finden.
- Ein als defekt erfasstes Produkt können Sie, nach Rücksprache mit unserem Service-Center unter Beifügung des Kaufbelegs (Kassenbons) und der Angabe, worin der Mangel besteht und wann er aufgetreten ist, für Sie portofrei an die Ihnen mitgeteilte Service-Anschrift übersenden. Um Annahmeprobleme und Zusatzkosten zu vermeiden, benutzen Sie unbedingt nur die Adresse, die Ihnen mitgeteilt wird. Stellen Sie sicher, dass der Versand nicht unfrei, per Sperrgut, Express oder sonstiger Sonderfracht erfolgt. Senden Sie das Produkt bitte inkl. aller beim Kauf mitgelieferten Zubehörteile ein und sorgen Sie für eine ausreichend sichere Transportverpackung.



Auf parkside-diy.com können Sie diese und viele weitere Handbücher einsehen und herunterladen. Mit diesem QR-Code gelangen Sie direkt auf parkside-diy.com. Wählen Sie Ihr Land aus, und suchen Sie über die Suchmaske nach den Bedienungsanleitungen. Durch Eingabe der Artikelnummer (IAN) 520728_2507 können Sie Ihre Bedienungsanleitung öffnen.

Reparatur-Service

Für Reparaturen, **die nicht der Garantie unterliegen**, wenden Sie sich an das Service-Center. Dort erhalten Sie gerne einen Kostenvoranschlag.

- Wir können nur Geräte bearbeiten, die ausreichend verpackt und frankiert eingesandt wurden.
Hinweis: Bitte senden Sie Ihr Gerät gereinigt und mit Hinweis auf den Defekt an die vom Service-Center genannte Adresse.
- Nicht angenommen werden unfrei eingeschickte Geräte sowie Geräte, die per Sperrgut, Express oder mit sonstiger Sonderfracht versendet wurden.
- Wir entsorgen Ihre eingesendeten, defekten Geräte kostenlos.

Service-Center

DE Service Deutschland
Tel.: 0800 88 55 300
Kontaktformular auf
parkside-diy.com
IAN 520728_2507

AT Service Österreich
Tel.: 0800 447750
Kontaktformular auf
parkside-diy.com
IAN 520728_2507

CH Service Schweiz
Tel.: 0800 56 36 01
Kontaktformular auf
parkside-diy.com
IAN 520728_2507

BE Service Belgien
Tel.: 0800 12614
Kontaktformular auf
parkside-diy.com
IAN 520728_2507

Importeur

Bitte beachten Sie, dass die folgende Anschrift keine Serviceanschrift ist. Kontaktieren Sie zunächst das oben genannte Service-Center.

Grizzly Tools GmbH & Co. KG
Stockstädter Str. 20
63762 Großostheim
DEUTSCHLAND
www.grizzlytools.de

Ersatzteile und Zubehör

Ersatzteile und Zubehör erhalten Sie unter www.grizzlytools.shop. Sollten bei Ihrem Bestellvorgang Probleme auftreten, kontaktieren Sie uns über unseren Online-Shop. Bei weiteren Fragen wenden Sie sich an: *Service-Center, S. 13*

Pos.-Nr.	Bezeichnung	Best.-Nr.
1	Solarpaneel	92000150
27	Abdeckung (Akku)	91120886
14	Verbindungskabel	91120887
15	Befestigungsschrauben	92000082
9/10	Adapter (PMRA 20/PMRDA 20)	91120888
11/12	Adapter (PAMR 750 A1)	91120889

Original-EU-Konformitätserklärung

Produkt: **Akku-Solar-Ladestation für Mähroboter**

Modell: **PASLM 25 A1**

Seriennummer: 000001-016000

Der oben beschriebene Gegenstand der Erklärung erfüllt die einschlägigen Harmonisierungsrechtsvorschriften der Union:

2014/30/EU • 2011/65/EU & (EU) 2015/863

Der oben beschriebene Gegenstand der Erklärung erfüllt die Vorschriften der Richtlinie 2011/65/EU des Europäischen Parlaments und des Rates vom 8. Juni 2011 zur Beschränkung der Verwendung bestimmter gefährlicher Stoffe in Elektro- und Elektronikgeräten.

Um die Konformität zu gewährleisten, wurden folgende harmonisierte Normen sowie nationale Normen und Bestimmungen angewendet:

**EN IEC 63000:2018 • EN IEC 55014-1:2021
EN IEC 55014-2:2021 • EN 62841-1:2015+A11:2022 Anhang K
IEC 61215-2:2021**

Die alleinige Verantwortung für die Ausstellung dieser Konformitätserklärung trägt der Hersteller:



Grizzly Tools GmbH & Co. KG
Stockstädter Str. 20
63762 Großostheim
DEUTSCHLAND
02.01.2026

Christian Frank
Dokumentationsbevollmächtigter

Table of Contents

Introduction..... 15
 Proper use.....15
 Scope of delivery/accessories.....15
 Overview.....16
 Description of functions.....16
 Technical data.....16

Safety information.....17
 Meaning of the safety information.....17
 Pictograms and symbols.....17
 General Safety Warnings.....18

Preparation..... 18
 Assembling the mounting frame.....18
 Assembling the solar panel.....18
 Positioning the solar charging station.....19
 Attaching the solar charging station.....19
 Charging processes.....19
 Explanation of the function display.....19
 Connecting the adapter.....20
 Connecting the battery box.....20
 Adjusting the tilt angle.....20
 Inserting and removing the battery.....20

Cleaning, maintenance and storage..... 21
 Cleaning.....21
 Maintenance.....21
 Storage.....21

Disposal/environmental protection.....22
 Dispose of batteries in an environmentally friendly manner.....22

Service..... 22
 Guarantee.....22
 Repair service.....23
 Service Centre.....23
 Importer.....24

Spare parts and accessories..... 24

Translation of the original EU declaration of conformity..... 24

Exploded view..... 131

Introduction

Congratulations on purchasing your new battery solar charging station. (hereafter referred to as device or power tool). You have chosen a high-quality device. This device was quality-tested and subjected to a final inspection during production, therefore ensuring proper functioning of your device.



The instruction manual forms part of this device. It contains important information on safety, use and disposal. Read the instruction manual carefully. Familiarise yourself with the controls and how to use the device correctly. Use the device only as described and for the stated fields of application. Store the instruction manual carefully and ensure that all documents are handed over in the event that the device is passed on to another user.

Proper use

This device is only intended for the following use:

- Charging a PARKSIDE robotic lawnmower.

The device is intended for use by adults. Children under the age of 16 may not use the device, except under supervision.

Any other use that is not expressly permitted in this instruction manual may pose a serious hazard to the user and result in damage to the device. The operator or user of the machine is responsible for any accidents or personal injury and/or material damage to third parties or their property. The machine is intended to be used by do-it-yourselfers. It was not designed for heavy commercial use. The warranty is void in the case of commercial use. The manufacturer is not liable for damage caused by improper use or incorrect operation.

The device is part of the **X 20 V TEAM** series and can be operated with batteries of the **X 20 V TEAM** series. Batteries of the **X 20 V TEAM** series may only be charged using chargers of the **X 20 V TEAM** series.

Scope of delivery/accessories

Unpack the device and check that everything is present.

Dispose of the packaging material properly.

- Cordless/Solar Robot Lawn Mower Charging Station
- Solar panel with connection cable
 - 1x Extension cable © (1.5 m)
 - 2x Screws
 - 2x Wing nut
- Mounting frame
 - 2x Side section
 - 2x Screws

- 2x Nut
- Battery box
 - 1x Connection cable ⑥ (1.5 m)
- 2x Adapter ④/⑤ (PMRA20/PMRDA 20)
- 2x Adapter ⑥/⑦ (PAMR 750 A1)
- 6x Mounting screw
- Hex key
- Battery
- Translation of the original instructions

Overview

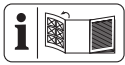

The illustrations for the device can be found on the front and back fold-out page.

- 1 Solar panel
- 2 Mounting frame
- 3 Side section
- 4 Battery box
- 5 Nut
- 6 Screws
- 7 Screws
- 8 Wing nut
- 9 Adapter ④ (Connection Charging station PMRA20/PMRDA 20)
- 10 Adapter ⑤ (Connection Power adapter PMRA20/PMRDA 20)
- 11 Adapter ⑥ (Connection Charging station PAMR 750 A1)
- 12 Adapter ⑦ (Connection Power adapter PAMR 750 A1)
- 13 Extension cable ③
- 14 Connection cable ⑥
- 15 Mounting screw
- 16 Hex key
- 17 Battery

(Fig. B)

- 18 Snap-in mount
- 19 Holder with snap-in teeth

(Fig. D)

- 20 Connection (Charging station Robotic mower)
- 21 Connection (Power adapter)
- 22 Connection (Solar panel)
- 23 Cover (Connection)

(Fig. E)

- 24 LED (INPUT)

- 25 LED (BATTERY)

(Fig. I)

- 26 Lock (Cover)
- 27 Cover (Battery compartment)
- 28 Battery compartment
- 29 Release button (Battery)

Description of functions

The battery solar charging station provides environmentally friendly power for the robotic lawnmower. The solar panel converts the energy from the sun's rays into electrical energy. The battery contained in the battery box stores the electricity and transfers it to the robotic lawnmower's charging station when needed.

The battery box acts as a link between the solar panel, the robotic lawnmower's charging station and the mains connection. It ensures a stable and consistent power supply – even when sunlight levels fluctuate or in the evening hours.

Integrated charging electronics monitor the battery's charge status and automatically regulate the energy flow between the solar panel, battery and charging station of the robotic lawnmower.

Please refer to the descriptions below for information on how the operating elements work.

Technical data

Cordless/Solar Robot Lawn Mower Charging StationPASLM 25 A1

Rated power	25 W
Input voltage	24-26 V DC / Max 1 A
Output voltage	22 V DC / Max 1 A
Protection type	IPX5
Weight without battery	3.3 kg

Solar panel PSP 25

Protection class	III
Rated power	25 W
Voltage at P _{max}	24 V
Current at P _{max}	1.04 A
Idle voltage	28.48 V
Short-circuit current	1.11 A
Cell temperature (operation)	45 ± 2 °C
Max. system voltage	1500 VDC
Max. rated power of series fuse	15 A
Temperature Operation	-40 °C – +90 °C
Application class	A

Weight 1.5 kg
 Dimensions 400 x 340 x 25 mm
 All technical data was determined under standard test conditions: AM = 1,5 / E = 1000 W/m²

⚠ DANGER! Solar modules generate electricity as soon as they are exposed to light. A single module is below the safety extra-low voltage, but several modules connected in series (the voltage adds up) pose a hazard.

X 20 V TEAM

The device is part of the **X 20 V TEAM** series and can be operated with batteries of the **X 20 V TEAM** series. Batteries of the **X 20 V TEAM** series may only be charged using chargers of the **X 20 V TEAM** series. We recommend that you operate this appliance with the following batteries only: PAP 20 A1, PAP 20 A2, PAP 20 A3, PAP 20 B1, PAP 20 B3, Smart PAPS 204 A1, Smart PAPS 208 A1, SMART PAPS 2012 A1 We recommend charging these batteries with the following chargers: PLG 20 A3, PLG 20 A4, PLG 20 C1, PLG 20 C2, PLG 20 C3, PLG 201 A1, PDSLGL 20 A1, PDSLGL 20 B1, PDSLGL 20 B2, Smart PLGS 2012 Rechargeable battery and charger technical data: See separate manual.

Safety information

This section deals with the basic safety instructions for using the device.

⚠ WARNING! Injury and property damage due to improper handling of battery. Observe the safety information and notes on charging and proper use as shown in the instruction manual for your battery and charger from the series **X 20 V TEAM**. A detailed description of the charging process and further information can be found in these separate operating instructions.

Meaning of the safety information

⚠ DANGER! If you do not observe this safety instruction, an accident will occur. The result of which is severe bodily injury or death.



⚠ WARNING! If you do not observe this safety instruction, an accident may occur. The result of which is likely severe bodily injury or death.

⚠ CAUTION! If you do not observe this safety instruction, an accident will occur. The result of which is likely minor or moderate bodily injury.



NOTICE! If you do not observe this safety instruction, an accident will occur. The result of which is possible damage to property.

Pictograms and symbols

Graphical symbols on the solar panel

-  Protection class
-  Caution! Hot surfaces, burn risk!
-  Waste electrical and electronic equipment (WEEE) must not be disposed of with domestic waste.

Graphical symbols on the battery box

-  Read the instruction manual carefully. Familiarise yourself with the controls and how to use the device correctly.
-  Waste electrical and electronic equipment (WEEE) must not be disposed of with domestic waste.
-  Connection (Solar panel)

DC OUT Connection (Charging station Robotic mower)

 Connection (Power adapter)

 Release (Battery compartment)

 Lock (Battery compartment)



LED (INPUT)



LED (BATTERY)

General Safety Warnings

BATTERY TOOL USE AND CARE

1. **Recharge only with a charger of the series X 20 V TEAM.** A charger that is suitable for one type of battery pack may create a risk of fire when used with another battery pack.
2. **Use power tools only with specifically designated battery packs.** Use of any other battery packs may create a risk of injury and fire.
3. **When battery pack is not in use, keep it away from other metal objects, like paper clips, coins, keys, nails, screws or other small metal objects, that can make a connection from one terminal to another.** Shorting the battery terminals together may cause burns or a fire.
4. **Under abusive conditions, liquid may be ejected from the battery; avoid contact. If contact accidentally occurs, flush with water. If liquid contacts eyes, additionally seek medical help.** Liquid ejected from the battery may cause irritation or burns.
5. **Do not use a battery pack or tool that is damaged or modified.** Damaged or modified batteries may exhibit unpredictable behaviour resulting in fire, explosion or risk of injury.
6. **Do not expose a battery pack or tool to fire or excessive temperature.** Exposure to fire or temperature above 130 °C may cause explosion.
7. **Follow all charging instructions and do not charge the battery pack or tool outside the temperature range specified in the instructions.** Charging improperly or at temperatures outside the specified range may damage the battery and increase the risk of fire.

SERVICE

1. **Never service damaged battery packs.** Service of battery packs should only be performed by the manufacturer or authorized service providers.

Special safety warnings for battery-operated tools

- **Make sure the device is switched off before inserting the battery.** Inserting a battery into a power tool that is switched on may result in accidents.
- **Recharge the batteries indoors only because the battery charger is de-**

signed for indoor use only. Danger of electric shock.

- **To reduce the electric shock hazard, unplug the battery charger from the mains before cleaning the charger.**
- **Do not expose the battery to strong sunlight over long periods and do not leave it on a heater.** Heat damages the battery and there is a risk of explosion.
- **Allow a hot battery to cool before charging.**
- **Do not open up the battery and avoid mechanical damage to the battery.** Risk of short circuit and fumes may be emitted that irritate the respiratory tract. Ensure fresh air and seek medical assistance.
- **Do not use non-rechargeable batteries!** The device could be damaged.
- **Only use accessories recommended by PARKSIDE.** Unsuitable accessories may cause electric shock or fire.

Preparation

▲ WARNING! Risk of injury due to unintentional start-up.

Only carry out work that you know you are capable of. If in doubt, consult an expert or our service centre directly.

Assembling the mounting frame

Tools and aids required

- One-jaw spanner (not included)

Procedure (Fig. A)

1. Slide the side section (3) into the holder on the mounting frame (2).
Ensure that the holes in the side section (3) and mounting frame (2) line up.
2. Secure the side section (3) to the mounting frame (6) using the screw (5) and nut (2).
3. Repeat this procedure on the other side.

Assembling the solar panel

Procedure (Fig. B)

1. Place the solar panel (1) with the snap-in holders (19) onto the snap-in mounts (18) on the side sections (3).
2. Insert a screw (7) through the holes provided on both sides so that they protrude outwards.
3. Screw the wing nuts (8) onto the screws (7) and tighten them by hand.

4. Check that the solar panel (1) is securely attached to the mounting frame (2).
5. If necessary, extend the pre-assembled connection cable of the solar panel (1) using the extension cable (13).

Positioning the solar charging station

Notes

- Install the solar charging station in a location with high sunlight exposure in your garden (facing south).
- The charging station for the robotic lawnmower should be located in the immediate vicinity so that the battery box can be easily connected via the connection cable.

Attaching the solar charging station

Ground mounting

Tools and aids required

- Hex key (16)

Procedure (Fig. C)

1. Secure the mounting frame (2) to the ground using the mounting screws (15). Use the hex key (16) to tighten the mounting screws (15).

Wall mounting

⚠ WARNING! Contact with electrical cables can lead to electric shock and fire. Contact with a gas line can result in an explosion. Damage to a water pipe can lead to property damage and electric shock. When drilling, be careful not to damage any supply lines. Use suitable search devices to find these or consult an installation plan for guidance.

Tools and aids required

(not included)

- Pencil
- Drill
- Dowel
- Washer
- Screws

Procedure

1. Mark the position of the drill holes with a pencil according to the desired fixing points.
2. Drill the holes with a suitable drill bit.
3. Press the dowels into the drill holes.

4. Securely fasten the mounting frame (2) to the wall using suitable screws and washers.

Charging processes

• Sunlight present:

Direct charging of the robotic lawnmower. Once the robotic lawnmower is fully charged, the storage unit (battery in the battery box) is automatically charged.

• No sunlight present:





Charging the robotic lawnmower via the storage unit

• No sunlight and storage unit empty:

Charging the robotic lawnmower via the mains connection

Explanation of the function display

Power supply status (Fig. E)

Illustration	Meaning
	LED INPUT (24)
	LED (24) lights up red: Robotic lawnmower charging via mains connection
	LED (24) lights up green: Robotic lawnmower charging via solar charging station
	LED (24) flashing green / red: Only battery charging / No power consumption by the robotic lawnmower
	LED (24) does not light up: Device off Checking the power supply

Battery status (Fig. E)





Illustration	Meaning
	LED BATTERY (25)
	LED (25) lights up red: Battery is charging
	LED (25) flashing green: The robotic lawnmower or its charging station is being supplied by the battery

Illustration	Meaning
	LED (25) flashing red: Low battery Battery is protected
	LED (25) does not light up: No battery inserted Error display

Connecting the adapter

Notes

- The connection cable and power supply unit of a robotic lawnmower are required for installation.
- For older robotic lawnmower models (PMRA20/PMRDA 20), the enclosed adapters Ⓐ/Ⓜ (9/10) must be used.
- For the robotic lawnmower model PAMR 750 A1, the enclosed adapters Ⓒ/Ⓢ (11/12) must be used.
- Ensure that the plug connections are correctly seated and lock the couplings by turning ∩.
- The connection cable Ⓔ (14) included in the package contents is not required.

Procedure (Fig. G)

1. Connect the adapter Ⓒ/Ⓢ (10/12) to the robotic lawnmower's power supply unit.
2. Connect the adapter Ⓒ/Ⓢ (10/12) to the connection Ⓢ↔Ⓢ (21) of the battery box (4).
3. Connect the adapter Ⓐ/Ⓜ (9/11) to the connection cable of the robotic lawnmower's charging station.
4. Connect the adapter Ⓐ/Ⓜ (9/11) to the connection Ⓢ↔Ⓢ (20) of the battery box (4).
5. Check that all connections are secure.

Connecting the battery box

Notes

- The connection cable and power supply unit of a robotic lawnmower are required for installation.
- Ensure that the plug connections are correctly seated and lock the couplings by turning ∩.
- For older robotic lawnmower models (PMRA20/PMRDA 20), the enclosed adapters Ⓐ/Ⓜ (9/10) must be used (*Connecting the adapter, p. 20*).

- For the robotic lawnmower model PAMR 750 A1, the enclosed adapters Ⓒ/Ⓢ (11/12) must be used.
- For the robotic lawnmower model PAM-RC 250, the robotic lawnmower's connection cable must be connected to the power supply unit before connecting it to the battery box. Connecting without a connection cable is not permitted and poses significant safety risks (Fig. F).

Procedure (Fig. H)

1. Connect the battery box (4) to the solar panel (1). Use the extension cable Ⓔ (13) and connect it to the connection Ⓢ↔Ⓢ (22) on the battery box.
2. Connect the charging station of the robotic lawnmower to the battery box (4). Use the robotic lawnmower's connection cable and the connection cable Ⓔ (14) for this. Connect both cables to each other and connect them to the connection Ⓢ↔Ⓢ (20) on the battery box.
3. Connect the battery box (4) to a mains connection. Use the robotic lawnmower's power supply unit for this. Connect the power supply unit to the connection Ⓢ↔Ⓢ (21) on the battery box.
4. Insert the battery (17) into the battery compartment (28) (*Inserting and removing the battery, p. 20*).
5. The device is now ready for use.

Adjusting the tilt angle

The tilt angle of the solar panel (1) can be adjusted depending on the season to achieve the best possible angle of incidence of the sun.

- **All year round:** 30–35°
- **Summer:** 15–25°
- **Winter:** 40–60°

Procedure (Fig. H)

1. Loosen the wing nuts (8) ∩ to detach the solar panel (1).
2. Set the desired angle of inclination.
3. Turn the wing nuts (8) ∩ to secure the solar panel (1).



Inserting and removing the battery

⚠ WARNING! Risk of injury due to unintentional start-up. Only insert the battery (17) into the machine once it is fully prepared for use.



Note

An incorrect battery can damage the machine and the battery.

Inserting the battery (Fig. I)

1. Unlock the lock (26)  on both sides and remove the cover (27).
2. Insert the battery (17) into the battery compartment (28) along the guide rail.
3. Place the cover (27) on the battery compartment (28) and close the lock (26)  on both sides.

Removing the battery (Fig. I)

1. Open the lock (26)  on both sides and remove the cover (27).
2. Press and hold the battery release (29) on the battery (17). Pull the battery (17) out of the battery compartment (28).
3. Place the cover (27) on the battery compartment (28) and close the lock (26)  on both sides.

Cleaning, maintenance and storage

⚠ WARNING! Risk of injury due to unintentional start-up. Protect yourself when performing maintenance or cleaning work. Switch off the device and remove the battery (17).

You should have any repair and maintenance work that is not described in these instructions carried out by our Service Centre. Only use original replacement parts.

Cleaning

⚠ WARNING! Electric shock! Never spray down the device with water.

Note

Risk of damage. Chemical substances may attack the plastic parts of the machine. Do not use any cleaning agents or solvents.

- Do not use any hard or sharp objects for cleaning. This could damage the machine.
- Do not use a pressure washer for cleaning.
- Clean the surface of the appliance with a soft brush or cloth.

Cleaning the solar panel

Cleaning interval

- Perform cleaning once or twice a year, ideally

- in spring (after the pollen season) and
- in autumn
- Additional cleaning may be necessary if visible dirt is present (e.g. bird droppings, leaves, insect remains or dust deposits).

Dry cleaning

1. Carefully remove coarse dirt with a soft broom or a dry microfibre cloth.
Do not apply excessive pressure to avoid scratching the surface.

Damp cleaning

1. Use lukewarm, distilled or demineralised water.
2. Clean the surface with a soft cloth or sponge.
3. Then rinse the solar panel with clean, lime-free water to prevent streaking.
4. Allow the solar panel to dry.

Maintenance

The device is maintenance free.

Storage

Always store the device and accessories:

- clean
- dry
- protected against dust
- out of the reach of children

Notes

- Do **not** wrap the device in nylon bags, as moisture and mould could form.
- Clean the device prior to storage (see *Cleaning, p. 21*).

Winter break

- Store the battery only in a partially charged state. The charge status should amount to 40-60% during a lengthy storage period.
- Check the battery charge status approximately every 3 months during a prolonged storage period and recharge if necessary.
- The storage temperature for the battery is between 15°C and 25°C. Avoid extreme cold or heat during storage. This would adversely affect battery performance. Remove the battery before storing the device for a long period of time (e.g. winter storage).

Disposal/environmental protection

Remove the battery from the device and recycle the device, battery, accessories and packaging in an environmentally-friendly manner.



Waste electrical and electronic equipment (WEEE) must not be disposed of with domestic waste.

The symbol of the crossed-out wheeled bin means that this product must not be disposed of as unsorted municipal waste at the end of its useful life.

Directive 2012/19/EU on waste electrical and electronic equipment:

Consumers are legally obliged to recycle electrical and electronic equipment in an environmentally sound manner at the end of its life. In this way, environmentally friendly and resource-saving recycling is ensured. Depending on the implementation in national law, you may have the following options:

- Return to a shop,
- Hand over to an official collection point,
- Return to the manufacturer/distributor.

This does not affect accessories enclosed with the old devices or tools without any electrical components.

Dispose of batteries in an environmentally friendly manner



Do not throw batteries into domestic waste, fire (risk of explosion) or water. Damaged batteries can harm the environment and your health if poisonous fumes or liquids escape.

You are obliged to dispose of defective or used batteries in an environmentally friendly manner.

- Do not open the batteries and avoid mechanical damage. There is a risk of a short circuit and vapours may leak out, causing irritation to the respiratory tract.
- For safety reasons, batteries should be discharged before disposal.
- Tape the poles to prevent short circuits.
- Dispose of rechargeable batteries via a retailer or collection point.
- **Damaged batteries**
Handle externally damaged batteries with particular care!

- Do not touch damaged batteries with your bare hands.
- If you cannot tape the poles, place the batteries individually in a plastic bag.
- Place damaged batteries individually in a non-flammable, sealable container that can still be filled with sand.
- Take damaged batteries to a collection point with specialised personnel.

Service

Guarantee

Dear Customer,

This product is provided with a 3 year guarantee from the date of purchase. In case of defects, you have statutory rights against the seller of the product. These statutory rights are not restricted by our guarantee presented below.

Terms of Guarantee

The guarantee period begins on the date of purchase. Please retain the original receipt. This document is required as proof of purchase. If a material or manufacturing defect occurs within three years of the date of purchase of this product, we will repair or replace – at our choice – the product for you free of charge. This guarantee requires the defective product and proof of purchase to be presented within the three-year period with a brief written description of what constitutes the defect and when it occurred.

If the defect is covered by our guarantee, you will receive either the repaired product or a new product. No new guarantee period begins on repair or replacement of the product.

Guarantee Period and Statutory Claims for Defects

The guarantee period is not extended by the guarantee service. This also applies for replaced or repaired parts. Any damages and defects already present at the time of purchase must be reported immediately after unpacking. Repairs arising after expiry of the guarantee period are chargeable.

Guarantee Cover

The product has been carefully produced in accordance with strict quality guidelines and conscientiously checked prior to delivery.

The guarantee applies for all material and manufacturing defects. This guarantee does not extend to cover product parts that are

subject to normal wear and may therefore be considered as wearing parts (e.g. Blade) or to cover damage to breakable parts .

This guarantee shall be invalid if the product has been damaged, used incorrectly or not maintained. Precise adherence to all of the instructions specified in the operating manual is required for proper use of the product. Intended uses and actions against which the operating manual advises or warns must be categorically avoided.

The product is designed only for private and not commercial use. The guarantee will be invalidated in case of misuse or improper handling, use of force, or interventions not undertaken by our authorised service branch.

Processing in Case of Guarantee

To ensure efficient handling of your query, please follow the directions below:

- Please have the receipt and product number (IAN 520728_2507) ready as proof of purchase for all enquiries.
- Please refer for the product number to the type plate on the product, an engraving on the product, the title page of the operating instructions (bottom left) or the sticker on the back or underside of the product.
- Should functional errors or other defects occur, please initially contact the service centre specified below by **telephone** or use the **contact form** available on *parkside-diy.com* in the category **Service**.
- After consultation with our customer service, a product recorded as defective can be sent postage paid to the service address communicated to you, with the proof of purchase (receipt) and specification of what constitutes the defect and when it occurred. In order to avoid acceptance problems and additional costs, please be sure to use only the address communicated to you. Ensure that the consignment is not sent carriage forward or by bulky goods, express or other special freight. Please send the appliance inc. all accessories supplied at the time of purchase and ensure adequate, safe transport packaging.



You can view and download these and many other manuals on *parkside-diy.com*. This QR code will take you directly to *parkside-diy.com*. Select your country and search for the operating instructions via the search mask. You can open your operating instructions by entering the article number (IAN) 520728_2507.

Repair service

For repairs **that are not covered by warranty** , contact the service centre. They will gladly create a cost estimate for you.

- We can only work on devices which are sent in properly packed and with postage paid.
Note: Please send your device cleaned and with an indication of the defect to the address named for the service centre.
- The following are not accepted: devices sent in without prepaid postage, sent as bulky goods, sent as an Express shipment, or devices sent as any other form of special freight.
- We will dispose of defective devices you ship to us free of charge.

Service Centre

(GB) Service Great Britain
Tel.: 0800 051 8970
Contact form on *parkside-diy.com*
IAN 520728_2507

(MT) Service Malta
Tel.: 800 65168
Contact form on *parkside-diy.com*
IAN 520728_2507

Importer

Please note that the address below is not a service address. Contact the service centre named above first.

Grizzly Tools GmbH & Co. KG
 Stockstädter Str. 20
 63762 Großostheim
 GERMANY
www.grizzlytools.de

Spare parts and accessories

You can get spare parts and accessories from www.grizzlytools.shop. If you have any problems with your order, contact us via our online shop. If you have any other questions, contact: Service Centre, p. 23

Pos. nr.	Name	Order No.
1	Solar panel	92000150
27	Cover (Battery)	91120886
14	Connection cable	91120887
15	Mounting screws	92000082
9/10	Adapter (PMRA 20/PMRDA 20)	91120888
11/12	Adapter (PAMR 750 A1)	91120889

Translation of the original EU declaration of conformity

<p>Product: Cordless/Solar Robot Lawn Mower Charging Station Model: PASLM 25 A1 Serial number: 000001-016000</p> <p>The object of the declaration described above is in conformity with the relevant Union harmonisation legislation:</p> <p style="text-align: center;">2014/30/EU • 2011/65/EU & (EU) 2015/863</p> <p>The object of the declaration described above is in conformity with Directive 2011/65/EU of the European Parliament and of the Council of 8 June 2011 on the restriction of the use of certain hazardous substances in electrical and electronic equipment.</p> <p>To ensure conformity, the following harmonised standards and national standards and regulations have been applied:</p> <p style="text-align: center;">EN IEC 63000:2018 • EN IEC 55014-1:2021 EN IEC 55014-2:2021 • EN 62841-1:2015+A11:2022 Annex K IEC 61215-2:2021</p> <p>This declaration of conformity is issued under the sole responsibility of the manufacturer:</p> <div style="display: flex; justify-content: space-between;"> <div style="width: 45%;"> <p>CE Grizzly Tools GmbH & Co. KG Stockstädter Str. 20 63762 Großostheim GERMANY 02.01.2026</p> </div> <div style="width: 45%; text-align: right;">  Christian Frank Authorised representative of documentation </div> </div>
--

Sommaire

Introduction.....	25
Utilisation conforme.....	25
Matériel livré/Accessoires.....	26
Aperçu.....	26
Description fonctionnelle.....	26
Caractéristiques techniques.....	26
Consignes de sécurité.....	27
Signification des consignes de sécurité.....	27
Pictogrammes et symboles.....	27
Avertissements de sécurité généraux.....	28
Préparation.....	29
Assembler le châssis de montage.....	29
Monter le panneau solaire.....	29
Installer la station de recharge solaire.....	29
Fixer la station de recharge solaire.....	29
Processus de charge.....	30
Explication de l'indicateur de fonctionnement.....	30
Brancher l'adaptateur.....	30
Raccorder le boîtier de batterie.....	31
Régler l'angle d'inclinaison.....	31
Insérer et retirer la batterie.....	31
Nettoyage, entretien et stockage.....	32
Nettoyage.....	32
Maintenance.....	32
Stockage.....	32
Recyclage/protection de l'environnement.....	32
Recycler les batteries de manière écologique.....	33
Service.....	33
Garantie.....	33
Garantie (France).....	34
Service de réparation.....	36
Service-Center.....	36
Importateur.....	37
Pièces de rechange et accessoires.....	37
Traduction de la déclaration UE de conformité originale.....	38
Vue éclatée.....	131

Introduction

Nous vous félicitons pour l'achat de votre nouvelle station de recharge solaire à bat-

terie. (ci-après dénommé appareil ou outil électrique).

Vous avez ainsi opté pour un produit de grande qualité. La qualité de cet appareil a été contrôlée au cours de la production, et il a été soumis à un contrôle final. Le bon fonctionnement de votre appareil est ainsi garanti.



Le mode d'emploi fait partie intégrante de cet appareil. Il contient des informations importantes sur la sécurité, l'utilisation et le recyclage. Lisez attentivement le mode d'emploi. Familiarisez-vous avec les éléments de commande et l'utilisation correcte de l'appareil. Utilisez l'appareil uniquement de la façon décrite et pour les domaines d'applications indiqués. Veillez à bien conserver le mode d'emploi et à remettre l'ensemble des documents en cas de cession de l'appareil à des tierces personnes.

Utilisation conforme

Cet appareil est exclusivement destiné à l'utilisation suivante :

- Le rechargement d'un robot tondeuse PARKSIDE.

L'appareil est destiné à être utilisé par des adultes. Les jeunes de plus de 16 ans ne doivent utiliser cet appareil que sous la surveillance d'un adulte.

Toute autre utilisation qui n'est pas expressément préconisée dans ce mode d'emploi peut constituer une sérieuse danger pour l'utilisateur et entraîner des dommages à l'appareil. L'opérateur ou l'utilisateur de l'appareil est responsable des accidents ou des dommages causés aux autres personnes ou à leurs biens. L'appareil est destiné à être utilisé dans le domaine du bricolage. Il n'a pas été conçu pour une utilisation professionnelle constante. Une utilisation commerciale annule la garantie. Le fabricant ne peut être tenu pour responsable des dommages causés par une utilisation inappropriée ou par une manipulation incorrecte.

L'appareil fait partie de la gamme **X 20 V TEAM** et peut être utilisé avec les batteries de la gamme **X 20 V TEAM**. Les batteries de la gamme **X 20 V TEAM** doivent être chargées uniquement avec des chargeurs appartenant à la gamme **X 20 V TEAM**.

Matériel livré/Accessoires

Déballer l'appareil et vérifiez le matériel livré. Éliminez correctement les matériaux d'emballage.

- Station de recharge solaire sans fil pour tondeuse robot
- Panneau solaire avec câble de raccordement
 - 1x Rallonge électrique Ⓢ (1,5 m)
 - 2x Vis
 - 2x Écrou papillon
- Châssis de montage
 - 2x Partie latérale
 - 2x Vis
 - 2x Écrou
- Boîtier de batterie
 - 1x Câble de raccordement Ⓢ (1,5 m)
- 2x Adaptateur Ⓢ/Ⓢ (PMRA20/PMRDA 20)
- 2x Adaptateur Ⓢ/Ⓢ (PAMR 750 A1)
- 6x Vis de fixation
- Clé six pans
- Batterie
- Traduction de la notice originale

Aperçu

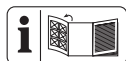

Vous trouverez les représentations de l'appareil sur le volet rabattable avant et arrière.

- 1 Panneau solaire
- 2 Châssis de montage
- 3 Partie latérale
- 4 Boîtier de batterie
- 5 Écrou
- 6 Vis
- 7 Vis
- 8 Écrou papillon
- 9 Adaptateur Ⓢ (Raccordement Station de charge PMRA20/PMRDA 20)
- 10 Adaptateur Ⓢ (Raccordement Bloc d'alimentation PMRA20/PMRDA 20)
- 11 Adaptateur Ⓢ (Raccordement Station de charge PAMR 750 A1)
- 12 Adaptateur Ⓢ (Raccordement Bloc d'alimentation PAMR 750 A1)
- 13 Rallonge électrique Ⓢ
- 14 Câble de raccordement Ⓢ
- 15 Vis de fixation
- 16 Clé six pans

17 Batterie

(Fig. B)

- 18 Logement d'encliquetage
- 19 Support doté d'une denture d'encliquetage

(Fig. D)

- 20 Raccordement (Station de charge Robot tondeuse)
- 21 Raccordement (Bloc d'alimentation)
- 22 Raccordement (Panneau solaire)
- 23 Cache (Raccordement)

(Fig. E)

- 24 LED (INPUT)
- 25 LED (BATTERY)

(Fig. I)

- 26 Verrouillage (Cache)
- 27 Cache (Compartiment de la batterie)
- 28 Compartiment de la batterie
- 29 Touche de déverrouillage (Batterie)

Description fonctionnelle

La station de recharge solaire à batterie sert à alimenter le robot tondeuse en énergie respectueuse de l'environnement. Le panneau solaire transforme l'énergie du rayonnement solaire en énergie électrique. La batterie contenue dans le boîtier de batterie stocke le courant et le transfère en cas de besoin à la station de recharge du robot tondeuse.

Le boîtier de batterie agit comme un élément de liaison entre le panneau solaire, la station de recharge du robot tondeuse et le raccordement au réseau. Il garantit une alimentation en énergie stable et uniforme, même lorsque le rayonnement solaire varie ou dans la soirée.

Un système électronique intégré de recharge contrôle l'état de charge de la batterie et régule automatiquement le flux énergétique entre le panneau solaire, la batterie et la station de recharge du robot tondeuse.

Pour savoir quelles fonctions remplissent les éléments de commande, veuillez vous reporter aux descriptions suivantes.

Caractéristiques techniques

Station de recharge solaire sans fil pour tondeuse robot PASLM 25 A1
 Puissance nominale25 W
 Tension d'entrée 24-26 V DC / Max 1 A

Tension de sortie	22 V DC / Max 1 A
Type de protection	IPX5
Poids sans batterie	3,3 kg
Panneau solaire	PSP 25
Classe de protection	III
Puissance nominale	25 W
Tensions à P _{max}	24 V
Courant à P _{max}	1,04 A
Tension à vide	28,48 V
Courant de court-circuit	1,11 A
Température de la cellule (en fonctionne- ment)	45 ± 2 °C
Température du système max.	1500 VDC
Puissance nominale max. du fusible en série	15 A
Température Fonctionnement	-40 °C – +90 °C
Classe d'utilisation	A
Poids	1,5 kg
Dimensions	400 x 340 x 25 mm
Toutes les caractéristiques techniques ont été déterminées dans des conditions de test standard : AM = 1,5 / E = 1000 W/m ²	

⚠ DANGER ! Les modules solaires produisent du courant dès qu'ils sont exposés à la lumière. Chaque module se situe en dessous de la basse tension de sécurité, mais plusieurs modules connectés en série (la tension s'additionne) représentent un danger.

X 20 V TEAM

L'appareil fait partie de la gamme **X 20 V TEAM** et peut être utilisé avec les batteries de la gamme **X 20 V TEAM**. Les batteries de la gamme **X 20 V TEAM** doivent être chargées uniquement avec des chargeurs appartenant à la gamme **X 20 V TEAM**.

Nous vous recommandons de faire fonctionner cet appareil exclusivement avec les batteries suivantes : PAP 20 A1, PAP 20 A2, PAP 20 A3, PAP 20 B1, PAP 20 B3, Smart PAPS 204 A1, Smart PAPS 208 A1, SMART PAPS 2012 A1

Nous vous recommandons de recharger ces batteries avec les chargeurs suivants : PLG 20 A3, PLG 20 A4, PLG 20 C1, PLG 20 C2, PLG 20 C3, PLG 201 A1, PDSL20 A1, PDSL20 B1, PDSL20 B2, Smart PLGS 2012

Caractéristiques techniques de la batterie et du chargeur : voir notice séparée.

Consignes de sécurité

Cette section couvre les consignes de sécurité de base relatives à l'utilisation de l'appareil.

⚠ AVERTISSEMENT ! Dommages corporels et dégâts matériels liés à une manipulation inadaptée de la batterie. Respectez les consignes de sécurité et informations relatives au chargement et à l'utilisation correcte qui sont indiquées dans le mode d'emploi de votre batterie et chargeur de la gamme **X 20 V TEAM**. Vous trouverez une description détaillée du processus de charge et de plus amples informations dans ce mode d'emploi séparé.

Signification des consignes de sécurité

⚠ DANGER ! Si vous ne suivez pas cette consigne de sécurité, un accident se produira. Cela entraînera des blessures graves, voire la mort.

⚠ AVERTISSEMENT ! Si vous ne suivez pas cette consigne de sécurité, un accident peut se produire. Cela peut entraîner des blessures graves, voire la mort.

⚠ PRUDENCE ! Si vous ne suivez pas cette consigne de sécurité, un accident se produira. Cela peut entraîner des blessures physiques mineures ou modérées.

REMARQUE ! Si vous ne suivez pas cette consigne de sécurité, un accident se produira. Cela peut entraîner des dommages matériels.

Pictogrammes et symboles

Symboles sur le panneau solaire



Classe de protection



Attention, surfaces chaudes, risques de brûlure !



Les appareils électriques ne doivent pas être jetés avec les déchets ménagers.

Symboles sur le boîtier de batterie



Lisez attentivement le mode d'emploi. Familiarisez-vous avec les éléments de commande et l'utilisation correcte de l'appareil.



Les appareils électriques ne doivent pas être jetés avec les déchets ménagers.



Raccordement (Panneau solaire)

DC OUT Raccordement (Station de charge Robot tondeuse)



Raccordement (Bloc d'alimentation)



Déverrouillage (Compartiment de la batterie)



Verrouillage (Compartiment de la batterie)



LED (INPUT)



LED (BATTERY)

Avertissements de sécurité généraux

UTILISATION DES OUTILS FONCTIONNANT SUR BATTERIES ET PRECAUTIONS D'EMPLOI

1. **Ne recharger qu'avec le chargeur de la série X 20 V TEAM.** Un chargeur qui est adapté à un type de bloc de batteries peut créer un risque de feu lorsqu'il est utilisé avec un autre type de bloc de batteries.
2. **N'utiliser les outils électriques qu'avec des blocs de batteries spécifiquement désignés.** L'utilisation de tout autre bloc de batteries peut créer un risque de blessure et de feu.
3. **Lorsqu'un bloc de batteries n'est pas utilisé, le maintenir à l'écart de tout autre objet métallique, par exemple trombones, pièces de monnaie, clés,**

clous, vis ou autres objets de petite taille qui peuvent donner lieu à une connexion d'une borne à une autre. Le court-circuitage des bornes d'une batterie entre elles peut causer des brûlures ou un feu.

4. **Dans de mauvaises conditions, du liquide peut être éjecté de la batterie; éviter tout contact. En cas de contact accidentel, nettoyer à l'eau. Si le liquide entre en contact avec les yeux, rechercher en plus une aide médicale.** Le liquide éjecté des batteries peut causer des irritations ou des brûlures.
5. **Ne pas utiliser un bloc de batteries ou un outil fonctionnant sur batteries qui a été endommagé ou modifié.** Les batteries endommagées ou modifiées peuvent avoir un comportement imprévisible provoquant un feu, une explosion ou un risque de blessure.
6. **Ne pas exposer un bloc de batteries ou un outil fonctionnant sur batteries au feu ou à une température excessive.** Une exposition au feu ou à une température supérieure à 130 °C peut provoquer une explosion.
7. **Suivre toutes les instructions de charge et ne pas charger le bloc de batteries ou l'outil fonctionnant sur batteries hors de la plage de températures spécifiée dans les instructions.** Un chargement incorrect ou à des températures hors de la plage spécifiée de températures peut endommager la batterie et augmenter le risque de feu.

MAINTENANCE ET ENTRETIEN

1. **Ne jamais effectuer d'opération d'entretien sur des blocs de batteries endommagés.** Il convient que l'entretien des blocs de batteries ne soit effectué que par le fabricant ou les fournisseurs de service autorisés.

Consignes de sécurité spécifiques pour les appareils sans fil

- **Assurez-vous que l'appareil est bien éteint avant d'insérer la batterie.** L'insertion de la batterie dans un outil électrique en marche peut entraîner des accidents.
- **Chargez vos batteries uniquement à l'intérieur, car le chargeur est prévu uniquement à cet effet. Risque d'électrocution.**

- **Afin de réduire le risque d'électrocution, débranchez la fiche du chargeur de la prise de courant avant de procéder au nettoyage.**
- **N'exposez pas la batterie à un fort rayonnement solaire pendant une période prolongée et ne la posez pas sur un radiateur.** La chaleur endommage la batterie et il existe un risque d'explosion.
- **Lorsqu'une batterie est chaude, laissez-la refroidir avant de la charger.**
- **N'ouvrez pas la batterie et évitez un endommagement mécanique de la batterie.** Il y a un risque de court-circuit et d'émission de vapeurs qui irritent les voies respiratoires. Veillez à un apport d'air frais et consultez également un médecin.
- **N'utilisez pas de batteries non rechargeables.** L'appareil pourrait être endommagé.
- **Utiliser uniquement les accessoires recommandés par PARKSIDE.** Des accessoires inadaptés peuvent provoquer un choc électrique ou un incendie.

Préparation

▲ AVERTISSEMENT ! Risque de blessures lié au démarrage involontaire de l'appareil. Veuillez exécuter uniquement les travaux dont vous vous sentez capable. En cas d'incertitudes, faites appel à un spécialiste ou directement à notre service après-vente.

Assembler le châssis de montage

Outils et moyens auxiliaires nécessaires

- Clé à molette (non fourni)

Procédure (Fig. A)

1. Glissez la partie latérale (3) dans le logement situé sur le châssis de montage (2). Veillez à ce que les trous de la partie latérale (3) et du châssis de montage (2) correspondent.
2. Fixez la partie latérale (3) avec la vis (6) et l'écrou (5) sur le châssis de montage (2).
3. Répétez cette opération de l'autre côté.

Monter le panneau solaire

Procédure (Fig. B)

1. Posez le panneau solaire (1) avec les supports dotés d'une denture d'encliquetage (19) sur les logements

d'encliquetage (18) présents sur les parties latérales (3).

2. Sur les deux côtés, passez une vis (7) au travers des trous prévus à cet effet jusqu'à ce qu'elles ressortent.
3. Vissez les écrous à ailettes (8) sur les vis (7) et resserrez-les à la main.
4. Vérifiez la bonne fixation du panneau solaire (1) sur le châssis de montage (2).
5. Si besoin, rallongez le câble de raccordement prémonté du panneau solaire (1) avec la rallonge électrique © (13).

Installer la station de recharge solaire

Remarques

- Montez la station de recharge solaire à un endroit fortement ensoleillé dans votre jardin (orientation sud).
- La station de recharge du robot tondeuse doit se situer à proximité immédiate afin de pouvoir raccorder facilement le boîtier de batterie à l'aide du câble de raccordement.

Fixer la station de recharge solaire

Montage au sol

Outils et moyens auxiliaires nécessaires

- Clé six pans (16)

Procédure (Fig. C)

1. Fixez le châssis de montage (2) au sol avec les vis de fixation (15). Utilisez la clé six pans (16) pour resserrer les vis de fixation (15).

Montage mural

▲ AVERTISSEMENT ! Le contact avec des fils électriques peut causer une électrocution et un incendie, le contact avec les conduites de gaz une explosion. L'endommagement d'une conduite d'eau peut causer des dégâts matériels et une électrocution. Faites attention lors du perçage à ne pas endommager des conduites d'alimentation. Utilisez des détecteurs adaptés pour les localiser ou aidez-vous d'un plan d'installation.

Outils et moyens auxiliaires nécessaires

(non fourni)

- Crayon à papier
- Perceuse
- Cheville
- Rondelle

- Vis

Procédure

1. Avec un crayon à papier, marquez la position des trous à percer selon les points de fixation souhaités.
2. Percez les trous avec un foret adapté au matériau.
3. Enfoncez la cheville dans les trous percés.
4. Fixez solidement le châssis de montage (2) au mur avec des vis adaptées et des rondelles.

Processus de charge

- **Rayonnement solaire présent :** chargement direct du robot tondeuse. Dès que le robot tondeuse est entièrement chargé, l'accumulateur (batterie dans le boîtier de batterie) est rechargé automatiquement.
- **Aucun rayonnement solaire :** chargement du robot tondeuse via l'accumulateur
- **Aucun rayonnement solaire et accumulateur vide :** chargement du robot tondeuse via le raccordement au réseau

Explication de l'indicateur de fonctionnement

État de l'alimentation électrique (Fig. E)











Figure	Signification
	LED INPUT (24)
	La LED (24) s'allume en rouge : le robot tondeuse se recharge via le raccordement au réseau
	La LED (24) s'allume en vert : le robot tondeuse se recharge via la station de recharge solaire

Figure	Signification
	La LED (24) clignote en vert/rouge : seule la batterie se recharge/pas de consommation électrique par le robot tondeuse
	La LED (24) ne s'allume pas : appareil éteint Vérifier l'alimentation électrique

État de la batterie (Fig. E)







Figure	Signification
	LED BATTERY (25)
	La LED (25) s'allume en rouge : la batterie se recharge
	La LED (25) clignote en vert : Le robot tondeuse ou la station de recharge du robot tondeuse est alimenté par la batterie
	La LED (25) clignote en rouge : niveau de batterie faible La batterie est protégée
	La LED (25) ne s'allume pas : aucune batterie insérée Message d'erreur

Brancher l'adaptateur

Remarques



- Pour l'installation, il faut le câble de raccordement et le bloc d'alimentation du robot tondeuse.
- Pour les modèles plus anciens de robots tondeuses (PMRA20/PMRDA 20), l'utilisation des adaptateurs A/@ (9/10) fournis est requise.
- Pour le modèle de robot tondeuse PAMR 750 A1, l'utilisation des adaptateurs @/@ (11/12) fournis est requise.
- Veillez au positionnement correct des raccords à enficher et verrouillez les accouplements par une rotation U.
- Le câble de raccordement © (14) fourni n'est pas nécessaire.

Procédure (Fig. G)





1. Connectez l'adaptateur /Ⓞ (10/12) au bloc d'alimentation du robot tondeuse.
2. Connectez l'adaptateur /Ⓞ (10/12) au raccord  (21) du boîtier de batterie (4).
3. Connectez l'adaptateur /Ⓞ (9/11) au câble de raccordement de la station de recharge du robot tondeuse.
4. Connectez l'adaptateur /Ⓞ (9/11) au raccord  (20) du boîtier de batterie (4).
5. Vérifiez la bonne fixation de tous les raccords.

Raccorder le boîtier de batterie

Remarques

- Pour l'installation, il faut le câble de raccordement et le bloc d'alimentation du robot tondeuse.
- Veillez au positionnement correct des raccords à enficher et verrouillez les accouplements par une rotation .
- Pour les modèles plus anciens de robots tondeuses (PMRA20/PMRDA 20), l'utilisation des adaptateurs /Ⓞ (9/10) fournis est requise (*Brancher l'adaptateur, p. 30*).
- Pour le modèle de robot tondeuse PAMR 750 A1, l'utilisation des adaptateurs /Ⓞ (11/12) fournis est requise.
- Pour le robot tondeuse modèle PAMRC 250, le câble de raccordement du robot tondeuse doit être branché au bloc d'alimentation avant le raccordement au boîtier de batterie. Le branchement sans câble de raccordement est interdit et implique des risques considérables pour la sécurité (Fig. F).

Procédure (Fig. H)

1. Raccordez le boîtier de batterie (4) au panneau solaire (1). Utilisez la rallonge électrique  (13) et branchez-la sur le raccord  (22) du boîtier de batterie.
2. Branchez la station de recharge du robot tondeuse au boîtier de batterie (4). Pour cela, utilisez le câble de raccordement du robot tondeuse ainsi que la rallonge électrique  (14). Connectez les deux câbles entre eux et branchez-les sur le raccord  (20) du boîtier de batterie.
3. Branchez le boîtier de batterie (4) à un raccordement au réseau. Utilisez pour

cela le bloc d'alimentation du robot tondeuse. Connectez le bloc d'alimentation au raccord  (21) du boîtier de batterie.



4. Insérez la batterie (17) dans le compartiment à batterie (28) (*Insérer et retirer la batterie, p. 31*).
5. L'appareil est maintenant prêt à être utilisé.

Régler l'angle d'inclinaison

L'angle d'inclinaison du panneau solaire (1) peut être adapté en fonction de la saison afin d'obtenir le meilleur angle de rayonnement solaire possible.

- **Toute l'année** : 30–35°
- **Été** : 15–25°
- **Hiver** : 40–60°

Procédure (Fig. H)

1. Dévissez les écrous à ailettes (8)  pour détacher le panneau solaire (1).
2. Réglez l'angle d'inclinaison souhaité.
3. Tournez les écrous à ailettes (8)  pour fixer le panneau solaire (1).



Insérer et retirer la batterie

▲ AVERTISSEMENT ! Risque de blessures lié au démarrage involontaire de l'appareil. Insérez la batterie (17) dans l'appareil uniquement lorsque celui-ci est entièrement prêt à être utilisé.

Remarque

Une batterie de type inadéquat peut endommager l'appareil et la batterie.

Insérer la batterie (Fig. I)

1. Déverrouillez le verrouillage (26)  des deux côtés et retirez le couvercle (27).
2. Glissez la batterie (17) le long du rail de guidage pour la faire pénétrer dans le compartiment à batterie (28).
3. Posez le couvercle (27) sur le compartiment à batterie (28) et refermez le verrouillage (26)  des deux côtés.

Retirer la batterie (Fig. I)

1. Ouvrez le verrouillage (26)  des deux côtés et retirez le couvercle (27).
2. Appuyez sur le déverrouillage de la batterie (29) situé sur la batterie (17) et maintenez-le enfoncé. Sortez la batterie (17) du compartiment à batterie (28).

3. Posez le couvercle (27) sur le compartiment à batterie (28) et refermez le verrouillage (26) des deux côtés.

Nettoyage, entretien et stockage

▲ AVERTISSEMENT ! Risque de blessures lié au démarrage involontaire de l'appareil. Protégez-vous lors des travaux de maintenance et de nettoyage. Éteignez l'appareil et retirez la batterie (17).

Faites effectuer les travaux de réparation et de maintenance qui ne sont pas mentionnés dans cette notice par notre Centre de service après-vente. Utilisez exclusivement des pièces de rechange d'origine.

Nettoyage

▲ AVERTISSEMENT ! Électrocution ! Ne nettoyez jamais l'appareil au jet d'eau.

Remarque

Risque de dommages. Les substances chimiques peuvent attaquer les pièces en plastique de l'appareil. N'utilisez aucun produit de nettoyage ou solvants.

- Pour le nettoyage, n'utilisez pas d'objets durs ou pointus. Vous pourriez endommager l'appareil.
- Pour le nettoyage, n'utilisez pas de nettoyeur haute pression.
- Nettoyez la surface de l'appareil avec une brosse douce, un pinceau ou un chiffon.

Nettoyer le panneau solaire

Fréquence de nettoyage

- Effectuez le nettoyage une à deux fois par an, idéalement
 - au printemps (après la dispersion des pollens) et
 - en automne
- En présence de saletés visibles (p. ex. fientes, feuilles mortes, restes d'insectes ou accumulation de poussière), un nettoyage supplémentaire peut être nécessaire.

Nettoyage à sec

1. Enlevez délicatement les saletés grossières avec une balayette souple ou un chiffon microfibre sec.
N'exercez pas une pression trop forte afin d'éviter de rayer la surface.

Nettoyage humide

1. Utilisez de l'eau tiède, distillée ou déminéralisée.
2. Nettoyez la surface avec un chiffon doux ou une éponge.
3. Rincez ensuite le panneau solaire à l'eau propre exempte de calcaire afin d'éviter la formation de stries.
4. Laissez le panneau solaire sécher.

Maintenance

L'appareil ne demande aucune maintenance.

Stockage

Rangez toujours l'appareil et les accessoires dans un état :

- propre
- sec
- à l'abri de la poussière
- hors de portée des enfants

Remarques

- N'enveloppez **pas** l'appareil dans un sac en nylon, car de l'humidité et de la moisissure pourraient se former.
- Nettoyez l'appareil avant de le stocker (voir *Nettoyage*, p. 32).

Pause hivernale

- Ne stockez la batterie qu'à moitié chargée. Le niveau de charge doit s'élever à 40-60 % pendant un stockage prolongé.
- Pendant une période de stockage prolongée, vérifiez tous les 3 mois environ le niveau de charge de la batterie et rechargez-la si nécessaire.
- La température de stockage de la batterie est comprise entre 15 °C et 25 °C. Évitez une chaleur ou un froid extrême pendant le stockage. La batterie perdrait sinon en performance.
Retirez la batterie de l'appareil avant un stockage prolongé (p. ex., hivernage).

Recyclage/protection de l'environnement

Enlevez la batterie de l'appareil et veuillez recycler l'appareil, la batterie, les accessoires et l'emballage dans le respect de l'environnement.



Les appareils électriques ne doivent pas être jetés avec les déchets ménagers.

Le symbole de la poubelle sur roues barrée d'une croix signifie que ce produit ne doit pas être éliminé comme déchet municipal non trié à la fin de sa vie utile.

Directive 2012/19/UE sur les déchets d'équipements électriques et électroniques :

les consommateurs sont légalement tenus de recycler, dans le respect de l'environnement, les équipements électriques et électroniques arrivés en fin de vie. Cela permet de garantir une valorisation écologique et respectueuse des ressources.

Suivant la transposition en droit national, vous pouvez disposer des possibilités suivantes :

- Restitution à un point de vente,
- Restitution à un point de collecte officiel,
- Renvoi au fabricant / au distributeur.

Ne sont pas concernés les accessoires qui accompagnent les appareils usagés et les moyens auxiliaires sans composants électriques.

- Pour des raisons de sécurité, les batteries doivent être déchargées avant le recyclage.
- Appliquez du ruban adhésif sur les bornes afin d'éviter les courts-circuits.
- Recyclez les batteries auprès du magasin ou d'un point de collecte.
- **Batteries endommagées**
Manipulez des batteries endommagées à l'extérieur avec une précaution extrême !
 - Ne touchez pas de batteries endommagées à mains nues.
 - Si vous ne pouvez pas appliquer du ruban adhésif sur les bornes, restituez les batteries séparément, chacune emballée dans un sac plastique.
 - Restituez des batteries endommagées séparément dans un contenant incombustible, qui peut en plus être rempli de sable.
 - Déposez des batteries endommagées dans un point de collecte employant du personnel qualifié.



Le produit est recyclable, est soumis à une responsabilité élargie du fabricant et est collecté dans le cadre du tri sélectif.



Portez le carton à un point de recyclage.

Recycler les batteries de manière écologique



La batterie ne doit pas être jetée avec les déchets ménagers, dans le feu (risque d'explosion) ou dans l'eau. Les batteries endommagées présentent un risque pour l'environnement et pour votre santé en cas de fuites de vapeurs ou de liquides toxiques.

Vous avez l'obligation de recycler de manière écologique les batteries défectueuses ou usagées.

- N'ouvrez pas les batteries et évitez un endommagement mécanique. Il y a un risque de court-circuit et d'émanation de vapeurs qui irritent les voies respiratoires.

Service

Garantie

Chère cliente, cher client, ce produit bénéficie d'une garantie de 3 ans, valable à compter de la date d'achat. En cas de manques constatés sur ce produit, vous disposez des droits légaux contre le vendeur du produit. Ces droits légaux ne sont pas limités par notre garantie présentée par la suite.

Conditions de garantie

Le délai de garantie débute avec la date d'achat. Veuillez conserver soigneusement le ticket de caisse original. En effet, ce document vous sera réclamé comme preuve d'achat. Si un défaut de matériel ou un défaut de fabrication se présente au cours des trois ans suivant la date d'achat de ce produit, nous réparons gratuitement ou remplaçons ce produit – selon notre choix. Cette garantie suppose que l'appareil défectueux et le justificatif d'achat (ticket de caisse) nous soient présentés durant cette délai de trois ans et que la nature du manque et la manière dont celui-ci est apparu soient explicités par écrit dans un bref courrier. Si le défaut est couvert par notre garantie, le produit vous sera retourné, réparé ou rem-

placé par un neuf. Aucune nouvelle délai de garantie ne débute à la date de la réparation ou de l'échange du produit.

Durée de garantie et demande légale en dommages-intérêts

La durée de garantie n'est pas prolongée par la garantie. Ce point s'applique aussi aux pièces remplacées et réparées. Les dommages et les manques éventuellement constatés dès l'achat doivent immédiatement être signalés après le déballeage. A l'expiration du délai de garantie les réparations occasionnelles sont à la charge de l'acheteur.

Volume de la garantie

L'appareil a été fabriqué avec soin, selon de sévères directives de qualité et il a été entièrement contrôlé avant la livraison.

La garantie s'applique aux défauts de matériel ou aux défauts de fabrication. Cette garantie ne s'étend pas aux parties du produit qui sont exposées à une usure normale et peuvent être donc considérées comme des pièces d'usure (par ex. Lame) ou pour des dommages affectant les parties fragiles.

Cette garantie est nulle si l'appareil a été endommagé, mal utilisé ou non entretenu. Il en va de même pour des dommages provoqués par l'eau, le gel, la foudre ou le feu ou un transport inadapté. Pour une utilisation appropriée du produit, il faut impérativement respecter toutes les instructions citées dans le manuel de l'opérateur. Les actions et les domaines d'utilisation déconseillés dans la notice d'utilisation ou vis-à-vis desquels une mise en garde est émise, doivent absolument être évités.

L'appareil est destiné à un usage privé uniquement et non à un usage commercial. La garantie est nulle en cas de mauvaise utilisation et de manipulation inappropriée, d'usage de la force et d'interventions qui n'ont pas été effectuées par notre centre de service agréé.

Marche à suivre dans le cas de garantie

Pour garantir un traitement rapide de votre demande, veuillez suivre les instructions suivantes :

- Tenez vous prêt à présenter, sur demande, le ticket de caisse et le numéro d'article (IAN 520728_2507) comme preuve d'achat.
- Vous trouverez le numéro d'article sur la plaque signalétique du produit, d'une gra-

vure sur le produit, de la page de titre du mode d'emploi (en bas à gauche) ou sur l'autocollant au dos ou en dessous du produit.

- Si des erreurs de fonctionnement ou d'autres défauts apparaissent, contactez d'abord le centre de service désigné ci-dessous par **téléphone** ou utilisez notre **formulaire de contact**, que vous trouverez sur parkside-diy.com dans la catégorie **Service**.
- En cas de produit défectueux vous pouvez, après contact avec notre service clients, envoyer le produit, franco de port à l'adresse de service après-vente indiquée, accompagné du justificatif d'achat (ticket de caisse) et en indiquant quelle est la nature du défaut et quand celui-ci s'est produit. Pour éviter des problèmes d'acceptation et des frais supplémentaires, utilisez absolument seulement l'adresse qui vous est donnée. Assurez-vous que l'expédition ne se fait pas en port dû, comme marchandises encombrantes, envoi express ou autre taxe spéciale. Veuillez renvoyer l'appareil, y compris tous les accessoires livrés lors de l'achat et prenez toute mesure pour avoir un emballage de transport suffisamment sûr.

Garantie (France)

Chère cliente, cher client,

ce produit bénéficie d'une garantie de 3 ans, valable à compter de la date d'achat. En cas de manques constatés sur ce produit, vous disposez des droits légaux contre le vendeur du produit. Ces droits légaux ne sont pas limités par notre garantie présentée par la suite.

Indépendamment de la garantie commerciale souscrite, le vendeur reste tenu des défauts de conformité du bien et des vices rédhibitoires dans les conditions prévues aux articles L217-4 à L217-13 du Code de la consommation et aux articles 1641 à 1648 et 2232 du Code Civil.

Article L217-4 du Code de la consommation – Le vendeur livre un bien conforme au contrat et répond des défauts de conformité existant lors de la délivrance.

Il répond également des défauts de conformité résultant de l'emballage, des instructions de montage ou de l'installation lorsque

celle-ci a été mise à sa charge par le contrat ou a été réalisée sous sa responsabilité.

Article L217-5 du Code de la consommation – Le bien est conforme au contrat :

1. S'il est propre à l'usage habituellement attendu d'un bien semblable et, le cas échéant :
 - s'il correspond à la description donnée par le vendeur et posséder les qualités que celui-ci a présentées à l'acheteur sous forme d'échantillon ou de modèle ;
 - s'il présente les qualités qu'un acheteur peut légitimement attendre eu égard aux déclarations publiques faites par le vendeur, par le producteur ou par son représentant, notamment dans la publicité ou l'étiquetage ;
2. Ou s'il présente les caractéristiques définies d'un commun accord par les parties ou être propre à tout usage spécial recherché par l'acheteur, porté à la connaissance du vendeur et que ce dernier a accepté.

Article L217-16 du Code de la consommation – Lorsque l'acheteur demande au vendeur, pendant le cours de la garantie commerciale qui lui a été consentie lors de l'acquisition ou de la réparation d'un bien meuble, une remise en état couverte par la garantie, toute période d'immobilisation d'au moins sept jours vient s'ajouter à la durée de la garantie qui restait à courir.

Cette période court à compter de la demande d'intervention de l'acheteur ou de la mise à disposition pour réparation du bien en cause, si cette mise à disposition est postérieure à la demande d'intervention.

Article L217-12 du Code de la consommation – L'action résultant du défaut de conformité se prescrit par deux ans à compter de la délivrance du bien.

Conditions de garantie

Le délai de garantie débute avec la date d'achat. Veuillez conserver soigneusement le ticket de caisse original. En effet, ce document vous sera réclamé comme preuve d'achat. Si un défaut de matériel ou un défaut de fabrication se présente au cours des trois ans suivant la date d'achat de ce produit, nous réparons gratuitement ou remplaçons ce produit – selon notre choix. Cette garantie suppose que l'appareil défectueux et le justificatif d'achat (ticket de caisse) nous soient présentés durant cette délai de

trois ans et que la nature du manque et la manière dont celui-ci est apparu soient expliqués par écrit dans un bref courrier.

Si le défaut est couvert par notre garantie, le produit vous sera retourné, réparé ou remplacé par un neuf. Aucune nouvelle délai de garantie ne débute à la date de la réparation ou de l'échange du produit.

Durée de garantie et demande légale en dommages-intérêts

La durée de garantie n'est pas prolongée par la garantie. Ce point s'applique aussi aux pièces remplacées et réparées. Les dommages et les manques éventuellement constatés dès l'achat doivent immédiatement être signalés après le déballage. A l'expiration du délai de garantie les réparations occasionnelles sont à la charge de l'acheteur.

Volume de la garantie

L'appareil a été fabriqué avec soin, selon de sévères directives de qualité et il a été entièrement contrôlé avant la livraison.

La garantie s'applique aux défauts de matériel ou aux défauts de fabrication. Cette garantie ne s'étend pas aux parties du produit qui sont exposées à une usure normale et peuvent être donc considérées comme des pièces d'usure (par ex. Lame) ou pour des dommages affectant les parties fragiles .

Cette garantie est nulle si l'appareil a été endommagé, mal utilisé ou non entretenu. Il en va de même pour des dommages provoqués par l'eau, le gel, la foudre ou le feu ou un transport inadapté. Pour une utilisation appropriée du produit, il faut impérativement respecter toutes les instructions citées dans le manuel de l'opérateur. Les actions et les domaines d'utilisation déconseillés dans la notice d'utilisation ou vis-à-vis desquels une mise en garde est émise, doivent absolument être évités.

L'appareil est destiné à un usage privé uniquement et non à un usage commercial. La garantie est nulle en cas de mauvaise utilisation et de manipulation inappropriée, d'usage de la force et d'interventions qui n'ont pas été effectuées par notre centre de service agréé.

Les pièces détachées indispensables à l'utilisation du produit sont disponibles pendant la durée de la garantie du produit.

Article 1641 du Code civil

Le vendeur est tenu de la garantie à raison des défauts cachés de la chose vendue qui la rendent impropre à l'usage auquel on la destine, ou qui diminuent tellement cet usage que l'acheteur ne l'aurait pas acquise, ou n'en aurait donné qu'un moindre prix, s'il les avait connus.

Article 1648 1er alinéa du Code civil

L'action résultant des vices rédhibitoires doit être intentée par l'acquéreur dans un délai de deux ans à compter de la découverte du vice.

Marche à suivre dans le cas de garantie

Pour garantir un traitement rapide de votre demande, veuillez suivre les instructions suivantes :

- Tenez vous prêt à présenter, sur demande, le ticket de caisse et le numéro d'article (IAN 520728_2507) comme preuve d'achat.
- Vous trouverez le numéro d'article sur la plaque signalétique du produit, d'une gravure sur le produit, de la page de titre du mode d'emploi (en bas à gauche) ou sur l'autocollant au dos ou en dessous du produit.
- Si des erreurs de fonctionnement ou d'autres défauts apparaissent, contactez d'abord le centre de service désigné ci-dessous par **téléphone** ou utilisez notre **formulaire de contact**, que vous trouverez sur parkside-diy.com dans la catégorie **Service**.
- En cas de produit défectueux vous pouvez, après contact avec notre service clients, envoyer le produit, franco de port à l'adresse de service après-vente indiquée, accompagné du justificatif d'achat (ticket de caisse) et en indiquant quelle est la nature du défaut et quand celui-ci s'est produit. Pour éviter des problèmes d'acceptation et des frais supplémentaires, utilisez absolument seulement l'adresse qui vous est donnée. Assurez-vous que l'expédition ne se fait pas en port dû, comme marchandises encombrantes, envoi express ou autre taxe spéciale. Veuillez renvoyer l'appareil, y compris tous les accessoires livrés lors de l'achat et prenez toute mesure pour avoir un emballage de transport suffisamment sûr.



Sur le site parkside-diy.com, vous pouvez consulter et télécharger ce manuel et bien d'autres. Ce QR code vous permet d'accéder directement au site parkside-diy.com. Sélectionnez votre pays et recherchez les modes d'emploi à l'aide du masque de recherche. En saisissant la référence produit (IAN) 520728_2507, vous pourrez ouvrir votre mode d'emploi.

Service de réparation

Pour les réparations **ne relevant pas de la garantie**, adressez-vous au Centre de SAV. Il vous établira volontiers un devis.

- Nous pouvons traiter uniquement les appareils qui ont été expédiés avec un emballage et un affranchissement suffisants.
Remarque : Veuillez envoyer votre appareil nettoyé en indiquant le défaut à l'adresse connue du Centre de SAV.
- Ne seront pas acceptés les appareils envoyés en port dû ainsi que les appareils envoyés comme produits encombrants, en express ou par tout autre mode de transport spécial.
- Nous recyclons gratuitement vos appareils défectueux que vous nous renvoyez.

Service-Center

FR **Service France**
Tel.: 0800 907612
Formulaire de contact à
parkside-diy.com
IAN 520728_2507

BE **Service Belgique**
Tel.: 0800 12614
Formulaire de contact à
parkside-diy.com
IAN 520728_2507

Importateur

Veillez noter que l'adresse suivante n'est pas une adresse de service après-vente. Contactez d'abord le Centre de SAV cité ci-dessus.

Grizzly Tools GmbH & Co. KG
Stockstädter Str. 20
63762 Großostheim
ALLEMAGNE
www.grizzlytools.de

Pièces de rechange et accessoires

Vous obtiendrez des pièces de rechange et accessoires à l'adresse www.grizzlytools.shop. En cas de problèmes lors de la passation de votre commande, contactez-nous via notre boutique en ligne. Pour toute autre question, adressez-vous à : *Service-Center, p. 36*

Pos. n°	Désignation	N° de commande
1	Panneau solaire	92000150
27	Cache (Batterie)	91120886
14	Câble de raccordement	91120887
15	Vis de fixation	92000082
9/10	Adaptateur (PMRA 20/PMRDA 20)	91120888
11/12	Adaptateur (PAMR 750 A1)	91120889

Les pièces détachées indispensables à l'utilisation du produit sont disponibles pendant la durée de la garantie du produit.

Traduction de la déclaration UE de conformité originale

Produit: **Station de recharge solaire sans fil pour tondeuse robot**

Modèle: **PASLM 25 A1**

Número de serie: 000001-016000

L'objet de la déclaration décrit ci-dessus est conforme à la législation d'harmonisation de l'Union applicable:

2014/30/EU • 2011/65/EU & (EU) 2015/863

L'objet de la déclaration décrit ci-dessus est conforme à la directive 2011/65/EU du Parlement européen et du Conseil du 8 juin 2011 relative à la limitation de l'utilisation de certaines substances dangereuses dans les équipements électriques et électroniques.

Pour assurer la conformité, les normes harmonisées et les normes et réglementations nationales suivantes ont été appliquées :

**EN IEC 63000:2018 • EN IEC 55014-1:2021
EN IEC 55014-2:2021 • EN 62841-1:2015+A11:2022 Annexe K
IEC 61215-2:2021**

La présente déclaration de conformité est établie sous la seule responsabilité du fabricant:



Grizzly Tools GmbH & Co. KG
Stockstädter Str. 20
63762 Großostheim
ALLEMAGNE
02.01.2026

Christian Frank
Mandataire de documentation

Inhoudsopgave

Inleiding.....	39
Reglementair gebruik.....	39
Inhoud van het pakket/accessoires.....	39
Overzicht.....	40
Functiebeschrijving.....	40
Technische gegevens.....	40
Veiligheidsaanwijzingen.....	41
Betekenis van de veiligheidsaanwijzingen.....	41
Pictogrammen en symbolen.....	41
Algemene veiligheidswaarschuwingen.....	42
Vorbereiding.....	42
Montageframe monteren.....	43
Zonnepaneel monteren.....	43
Zonnelaadstation plaatsen.....	43
Zonnelaadstation bevestigen.....	43
Laadprocedure.....	43
Uitleg van de functieweergave.....	44
Adapter aansluiten.....	44
Accubox verbinden.....	44
Hellingshoek instellen.....	45
Accu plaatsen en verwijderen.....	45
Reiniging, onderhoud en opslag.....	45
Reiniging.....	45
Onderhoud.....	46
Opslag.....	46
Afvoeren/milieubescherming.....	46
Accu's milieuvriendelijk afvoeren.....	46
Service.....	47
Garantie.....	47
Reparatie-service.....	48
Service-Center.....	48
Importeur.....	48
Reserveonderdelen en toebehoren.....	48
Vertaling van de originele EU-conformiteitsverklaring.....	49
Explosietekening.....	131

Inleiding

Gefeliciteerd met de aankoop van uw nieuwe accu-zonne-laadstation. (hierna "apparaat" of "elektrisch gereedschap" genoemd).

U hebt voor een hoogwaardig product gekozen. Dit apparaat werd tijdens de productie op kwaliteit gecontroleerd en aan een eindcontrole onderworpen. Een goede werking van uw apparaat is daarom gegarandeerd.



Deze gebruiksaanwijzing maakt deel uit van dit apparaat. Ze bevat belangrijke instructies over de veiligheid, het gebruik en de afvoer van het apparaat. Lees zorgvuldig de gebruiksaanwijzing. Maak u vertrouwd met de bedieningselementen en het juiste gebruik van het apparaat. Gebruik het apparaat alleen zoals beschreven en alleen voor de vermelde doeleinden. Bewaar de gebruiksaanwijzing zorgvuldig en geef alle documentatie mee wanneer u het apparaat aan derden doorgeeft.

Reglementair gebruik

Het apparaat is uitsluitend bedoeld voor het volgende gebruik:

- Het opladen van een PARKSIDE maairobot.

Het apparaat is bedoeld voor gebruik door volwassenen. Jongeren ouder dan 16 jaar mogen het apparaat alleen onder toezicht gebruiken.

Elk ander gebruik dat in deze handleiding niet expliciet wordt toegestaan, kan leiden tot schade aan het apparaat en kan een ernstig risico voor de gebruiker inhouden. De bediener of gebruiker van het apparaat is verantwoordelijk voor letsel- of materiële schade aan derde partijen of hun eigendom. Het apparaat is bedoeld voor huishoudelijk gebruik. Het is niet ontworpen voor continu commercieel gebruik. Bij commercieel gebruik vervalt de garantie. De fabrikant is niet aansprakelijk voor schade die voortvloeit uit oneigenlijk gebruik of uit een foute bediening.



Het apparaat maakt deel uit van de reeks **X 20 V TEAM** en kan met accu's van de reeks **X 20 V TEAM** worden gebruikt. Accu's van de reeks **X 20 V TEAM** mogen alleen met originele laders van de reeks **X 20 V TEAM** worden geladen.

Inhoud van het pakket/accessoires

Pak het apparaat uit en controleer de inhoud van het pakket.

Voer het verpakkingsmateriaal af zoals reglementair voorgeschreven.





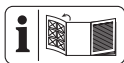

- Accu-laadstation op zonne-energie voor robotmaaiers
- Zonnepaneel met verbindingkabel
 - 1x Verlengsnoer Ⓢ (1,5 m)

- 2x Schroeven
- 2x Vleugelmoer
- Montageframe
 - 2x Zijdeel
 - 2x Schroeven
 - 2x Moer
- Accubox
 - 1x Verbindingskabel  (1,5 m)
- 2x Adapter  (PMRA20/PMRDA 20)
- 2x Adapter  (PAMR 750 A1)
- 6x Bevestigingsschroef
- Inbussleutel
- Accu
- Vertaling van de oorspronkelijke gebruiks-aanwijzing

Overzicht



De afbeeldingen van het apparaat vindt u op de voorste en achterste uitvouwpagina.

- 1 Zonnepaneel
- 2 Montageframe
- 3 Zijdeel
- 4 Accubox
- 5 Moer
- 6 Schroeven
- 7 Schroeven
- 8 Vleugelmoer
- 9 Adapter  (Aansluiting Laadstation PMRA20/PMRDA 20)
- 10 Adapter  (Aansluiting Voedingseenheid PMRA20/PMRDA 20)
- 11 Adapter  (Aansluiting Laadstation PAMR 750 A1)
- 12 Adapter  (Aansluiting Voedingseenheid PAMR 750 A1)
- 13 Verlengsnoer 
- 14 Verbindingskabel 
- 15 Bevestigingsschroef
- 16 Inbussleutel
- 17 Accu

(Fig. B)

- 18 Roosteropname
- 19 Houder met vergrendelingsvertanding

(Fig. D)

- 20 Aansluiting (Laadstation Robotmaaier)
- 21 Aansluiting (Voedingseenheid)

- 22 Aansluiting (Zonnepaneel)
- 23 Afdekking (Aansluiting)

(Fig. E)

- 24 Led (INPUT)
- 25 Led (BATTERY)

(Fig. I)

- 26 Vergrendeling (Afdekking)
- 27 Afdekking (Accuvak)
- 28 Accuvak
- 29 Ontgrendelingsgoets (Accu)

Functiebeschrijving

Het accu-zonnelaadstation dient voor de milieuvriendelijke energievoorziening van de maairobot. Het zonnepaneel zet de energie van de zonnestraling om in elektrische energie. De accu in de accubox slaat de elektriciteit op en geeft deze indien nodig door aan het laadstation van de maairobot.

De accubox fungeert als schakel tussen het zonnepaneel, het laadstation van de maairobot en de netvoeding. Hij zorgt voor een stabiele en gelijkmatige energievoorziening – ook bij wisselende zoninstraling of in de avonden.

Een geïntegreerde laadelektronica bewaakt de laadstatus van de accu en regelt automatisch de energiestroom tussen het zonnepaneel, de accu en het laadstation van de maairobot.

De werking van de verschillende bedieningselementen is hieronder beschreven.

Technische gegevens

Accu-laadstation op zonne-energie voor robotmaaiers	PASLM 25 A1
Nominaal vermogen	25 W
Voedingsspanning	24-26 V DC / Max 1 A
Uitgangsspanning	22 V DC / Max 1 A
Beschermingsgraad	IPX5
Gewicht zonder accu	3,3 kg
Zonnepaneel	PSP 25
Veiligheidsklasse	III
Nominaal vermogen	25 W
Spanning bij P _{max}	24 V
Stroom bij P _{max}	1,04 A
Spanning bij onbelaste loop	28,48 V
Kortsluitstroom	1,11 A
Temperatuur van de cel (bedrijf)	45 ± 2 °C
Max. systeemspanning	1500 VDC

Max. nominaal vermogen van de seriezeke-
ring 15 A
 Temperatuur Bedrijf -40 °C – +90 °C
 Toepassingsklasse A
 Gewicht 1,5 kg
 Afmetingen 400 x 340 x 25 mm
 Alle technische gegevens zijn bepaald onder
 standaard testomstandigheden: AM = 1,5 /
 E = 1000 W/m²

▲ GEVAAR! Zonnepanelen wekken elektri-
citeit op zodra ze aan licht worden blootge-
steld. Een enkele module ligt onder de veil-
gheidslaagspanning, maar meerdere in se-
rie geschakelde modules (de spanning wordt
opgeteld) vormen een gevaar.

X 20 V TEAM

Het apparaat maakt deel uit van de reeks
X 20 V TEAM en kan met accu's van de
 reeks **X 20 V TEAM** worden gebruikt.

Accu's van de reeks **X 20 V TEAM** mogen
 alleen met originele laders van de reeks
X 20 V TEAM worden geladen.

We bevelen u aan dit apparaat uitsluitend
 met volgende accu's: PAP 20 A1, PAP 20 A2,
 PAP 20 A3, PAP 20 B1, PAP 20 B3,
 Smart PAPS 204 A1, Smart PAPS 208 A1,
 SMART PAPS 2012 A1

We bevelen u aan deze accu's met volgen-
 de laders te laden: PLG 20 A3, PLG 20 A4,
 PLG 20 C1, PLG 20 C2, PLG 20 C3,
 PLG 201 A1, PDSLGL 20 A1, PDSLGL 20 B1,
 PDSLGL 20 B2, Smart PLGS 2012

Technische specificaties van accu en lader:
 zie afzonderlijke gebruiksaanwijzing.

Veiligheidsaanwijzingen

Dit gedeelte behandelt de basisveiligheids-
 maatregelen bij het gebruik van het appa-
 raat.

▲ WAARSCHUWING! Persoonlijk letsel en
 materiële schade door ondeskundige om-
 gang met de accu. Neem de veiligheidsin-
 structies en informatie over opladen en cor-
 rect gebruik in de gebruiksaanwijzing van
 uw accu en oplader van de serie in acht
X 20 V TEAM. Een gedetailleerde beschrij-
 ving van het laadproces en andere informatie
 vindt u in de aparte gebruiksaanwijzing er-
 van.

**Betekenis van de veiligheidsaan-
 wijzingen**

▲ GEVAAR! Als u deze veiligheidsaan-
 wijzing niet volgt, gebeurt er een ongeval.
 Het gevolg is ernstig lichamelijk letsel of de
 dood.

▲ WAARSCHUWING! Als u deze veilig-
 heidsaanwijzing niet volgt, gebeurt er even-
 tueel een ongeval. Het gevolg is eventueel
 ernstig lichamelijk letsel of de dood.

▲ VOORZICHTIG! Als u deze veiligheids-
 aanwijzing niet volgt, gebeurt er een ongeval.
 Het gevolg is eventueel lichte of matig licha-
 melijk letsel.

AANWIJZING! Als u deze veiligheidsaanwij-
 zing niet volgt, gebeurt er een ongeval. Het
 gevolg is eventueel materiële schade.

Pictogrammen en symbolen

Pictogram op het zonnepaneel



Veiligheidsklasse



Let op hete oppervlakken, verbrân-
 dingsgevaar!



Elektrische apparaten horen niet bij
 het huisvuil.

Pictogram op de accubox



Lees zorgvuldig de gebruiksaanwij-
 zing. Maak u vertrouwd met de be-
 dieningselementen en het juiste ge-
 bruik van het apparaat.



Elektrische apparaten horen niet bij
 het huisvuil.



Aansluiting (Zonnepaneel)

DC OUT Aansluiting (Laadstation Robotmaai-
 er)



Aansluiting (Voedingseenheid)



Ontgrendeling (Accuvak)



Vergrendeling (Accuvak)



Led (INPUT)



Led (BATTERY)

Algemene veiligheidsaarschuwingen

GEbruik EN ONDERHOUD VAN ACCU-GEREEDSCHAP

1. **Herlaad enkel met een oplader van de reeks X 20 V TEAM.** Een lader die geschikt is voor het ene type accupack kan een brandrisico inhouden als hij voor een ander type accupack wordt gebruikt.
2. **Gebruik elektrische gereedschappen alleen met de specifiek vermelde accupacks.** Het gebruik van andere accupacks kan leiden tot risico op letsel en brand.
3. **Berg een ongebruikt accupack op uit de buurt van andere metalen voorwerpen zoals papierclips, munten, sleutels, spijkers, schroeven of andere kleine metalen voorwerpen die een verbinding kunnen maken van het ene contact naar het andere.** Een kortsluiting van de accucontacten kan leiden tot brandwonden of brand.
4. **Bij verkeerd gebruik kan er een vloeistof uit de accu vloeien; voorkom aanraking.** Komt u onbedoeld met de vloeistof in aanraking, spoel dan met water. Raakt de vloeistof in de ogen, raadpleeg dan onmiddellijk een arts. De lekkende vloeistof van de accu kan irritatie of brandwonden veroorzaken.
5. **Gebruik geen accupack of gereedschap dat beschadigd of gemodificeerd is.** Beschadigde of gemodificeerde accu's kunnen onvoorspelbaar gedrag vertonen, met als gevolg brand, ontploffing of letselrisico.
6. **Stel een accupack of gereedschap niet bloot aan vuur of te hoge temperaturen.** Blootstelling aan vuur of temperaturen boven 130 °C kunnen leiden tot ontploffing.

7. **Volg alle laad instructies en laad het accupack of het gereedschap niet op buiten het in de instructies vermelde temperatuurbereik.** Het verkeerd laden of laden bij temperaturen buiten het gespecificeerde bereik kan leiden tot schade aan de accu en hoger brandrisico.

REPARATIES

1. **Repareer beschadigde accupacks nooit zelf.** De reparatie van accupacks mag uitsluitend worden uitgevoerd door de fabrikant of door erkende reparatiediensten.

Speciale veiligheidsinstructies voor apparaten op accu's

- **Controleer of het apparaat uitgeschakeld is voordat u de accu plaatst.** Het plaatsen van een accu in een ingeschakeld elektrisch gereedschap kan tot ongevallen leiden.
- **Laad de accu's alleen binnenshuis op, want de oplader is alleen voor gebruik binnenshuis bedoeld. Gevaar door elektrische schok.**
- **Om het risico op een elektrische schok te reduceren, dient u de stekker van de oplader uit het stopcontact te trekken alvorens het apparaat te reinigen.**
- **Stel de accu niet langere tijd bloot aan sterke zonnestralen en leg hem niet op hete lichamen.** Hitte schaadt de accu en dan bestaat er ontploffingsgevaar.
- **Laat een opgewarmde accu eerst afkoelen voordat u hem oplaadt.**
- **Open de accu niet en voorkom mechanische schade aan de accu.** Er bestaat het risico op kortsluiting en er kunnen dampen ontstaan die de luchtwegen irriteren. Zorg voor frisse lucht en zoek ook medische hulp.
- **Gebruik geen niet-heroplaadbare accu's.** Dat kan het apparaat beschadigen.
- **Gebruik enkel toebehoren dat door PARKSIDE aanbevolen is.** Ongeschikte toebehoren kunnen leiden tot elektrische schok of brand.

Vorbereiding

⚠ WAARSCHUWING! Gevaar voor letsel door onbedoeld aanlopen van het apparaat.

Verricht alleen die werkzaamheden waarvan u zeker weet dat u ze correct kunt uitvoeren. Bent u niet zeker, richt u dan tot een vakman of direct tot onze klantendienst.

Montageframe monteren

Benodigde gereedschappen en hulpmiddelen

- Verstelbare moersleutel (niet meegeleverd)

Procedure (Fig. A)

1. Schuif het zijdeel (3) in de houder op het montageframe (2).
Zorg ervoor dat de boorgaten van het zijdeel (3) en het montageframe (2) overeenkomen.
2. Bevestig het zijdeel (3) met de schroef (6) en de moer (5) aan het montageframe (2).
3. Herhaal deze procedure aan de andere kant.

Zonnepaneel monteren

Procedure (Fig. B)

1. Plaats het zonnepaneel (1) met de houders met vergrendelingsvertanding (19) op de klikbevestigingen (18) aan de zijden (3).
2. Steek een schroef (7) door de daarvoor bestemde gaten aan beide zijden, zodat ze naar buiten uitsteken.
3. Draai de vleugelmoeren (8) op de schroeven (7) en draai ze met de hand vast.
4. Controleer of het zonnepaneel (1) goed vastzit aan het montageframe (2).
5. Verleng indien nodig de voorgesmonteerde aansluitkabel van het zonnepaneel (1) met de verlengkabel Ⓔ (13).

Zonnelaadstation plaatsen

Instructies

- Plaats het zonnelaadstation op een plek in uw tuin met veel zonlicht (op het zuiden gericht).
- Het laadstation van de maairobot moet zich in de directe omgeving bevinden, zodat de accubox probleemloos via de verbindingskabel kan worden aangesloten.

Zonnelaadstation bevestigen

Vloermontage

Benodigde gereedschappen en hulpmiddelen

- Inbussleutel (16)

Procedure (Fig. C)

1. Bevestig het montageframe (2) met de bevestigingsschroeven (15) aan de vloer.
Gebruik de inbussleutel (16) om de bevestigingsschroeven (15) vast te draaien.

Wandmontage

⚠ WAARSCHUWING! Contact met elektrische leidingen kan leiden tot elektrische schokken en brand, contact met een gasleiding kan leiden tot een explosie. Beschadiging van een waterleiding kan leiden tot materiële schade en een elektrische schok. Zorg er tijdens het boren voor dat u geen nutsleidingen beschadigt. Gebruik geschikte detectoren om deze op te sporen of raadpleeg een installatieplan.

Benodigde gereedschappen en hulpmiddelen

(niet meegeleverd)

- Potlood
- Boormachine
- Deuvel
- Dichtingsring
- Schroeven

Procedure

1. Markeer met een potlood de positie van de boorgaten volgens de gewenste bevestigingspunten.
2. Boor de boorgaten met een geschikte boor.
3. Druk de deuvels in de boorgaten.
4. Bevestig het montageframe (2) stevig aan de wand met geschikte schroeven en ringen.

Laadprocedure





- **Zonnestraling aanwezig:**
Directe oplading van de maairobot. Zodra de maairobot volledig is opgeladen, wordt automatisch het geheugen (accu in de accubox) opgeladen.
- **Geen zonnestraling aanwezig:**
Opladen van de maairobot via de opslag
- **Geen zonnestraling en opslag leeg:**
Opladen van de maairobot via de netaansluiting

Uitleg van de functieweergave

Status stroomvoorziening (Fig. E)

Afbeelding	Betekenis
	LED INPUT (24)
	Led (24) brandt rood: Maairobot laadt via netaansluiting
	Led (24) brandt groen: Maairobot laadt via zonnelaadstation
	Led (24) knippert groen / rood: Alleen accu laadt / geen stroomverbruik door de maairobot
	Led (24) brandt niet: Apparaat uit Stroomvoorziening controleren

Status accu (Fig. E)

Afbeelding	Betekenis
	LED BATTERY (25)
	Led (25) brandt rood: Accu wordt opgeladen
	Led (25) knippert groen: De maairobot of het laadstation van de maairobot wordt gevoed door een accu.
	Led (25) knippert rood: Lage accuspanning De accu wordt beschermd
	Led (25) brandt niet: Geen accu geplaatst Foutmelding

Adapter aansluiten

Instructies

- Voor de installatie zijn de verbindingkabel en de voeding van een maairobot nodig.
- Bij oudere modellen maairobots (PMRA20/PMRDA 20) is het gebruik van de bijgeleverde adapters (A/Ⓢ) (9/10) noodzakelijk.

- Voor maairobot-model PAMR 750 A1 is het gebruik van de bijgeleverde adapters Ⓢ/Ⓢ (11/12) noodzakelijk.
- Let op de juiste plaatsing van de stekker-verbindingen en vergrendel de koppelingen door ze te draaien ⤴.
- De meegeleverde verbindingkabel Ⓢ (14) is niet nodig.

Procedure (Fig. G)

- Sluit de adapter Ⓢ/Ⓢ (10/12) aan op de voeding van de maairobot.
- Sluit de adapter Ⓢ/Ⓢ (10/12) aan op de aansluiting Ⓢ↔Ⓢ (21) van de accubox (4).
- Sluit de adapter Ⓢ/Ⓢ (9/11) aan op de verbindingkabel van het laadstation van de maairobot.
- Sluit de adapter Ⓢ/Ⓢ (9/11) aan op de aansluiting DC OUT (20) van de accubox (4).
- Controleer of alle verbindingen goed vastzitten.

Accubox verbinden

Instructies

- Voor de installatie zijn de verbindingkabel en de voeding van een maairobot nodig.
- Let op de juiste plaatsing van de stekker-verbindingen en vergrendel de koppelingen door ze te draaien ⤴.
- Bij oudere modellen maairobots (PMRA20/PMRDA 20) is het gebruik van de bijgeleverde adapters (A/Ⓢ) (9/10) noodzakelijk (*Adapter aansluiten, Pag. 44*).
- Voor maairobot-model PAMR 750 A1 is het gebruik van de bijgeleverde adapters Ⓢ/Ⓢ (11/12) noodzakelijk.
- Bij het maairobot-model PAMRC 250 moet de verbindingkabel van de maairobot worden aangesloten op de voeding voordat deze op de accubox wordt aangesloten. Een aansluiting zonder verbindingkabel is niet toegestaan en brengt aanzienlijke veiligheidsrisico's met zich mee (Fig. F).

Procedure (Fig. H)

- Verbind de accubox (4) met het zonnepaneel (1). Gebruik de verlengkabel Ⓢ (13) en sluit deze aan op de aansluiting Ⓢ (22) van de accubox.
- Sluit het laadstation van de maairobot aan op de accubox (4). Gebruik hiervoor de verbindingkabel van de maairobot en

de verbindingkabel ⑥ (14). Verbind beide kabels met elkaar en sluit deze aan op de aansluiting DC OUT (20) van de accubox.

3. Sluit de accubox (4) aan op een netvoeding. Gebruik hiervoor de netvoeding van de maairobot. Sluit de voeding aan op de aansluiting ② ← → (21) van de accubox.
4. Plaats de accu (17) in het accuvak (28) (*Accu plaatsen en verwijderen*, Pag. 45).
5. Het apparaat is nu bedrijfsklaar.

Hellingshoek instellen

De hellingshoek van het zonnepaneel (1) kan afhankelijk van het seizoen worden aangepast om de best mogelijke invalshoek van de zon te bereiken.

- **Heel het jaar door:** 30–35 °
- **Zomer:** 15–25 °
- **Winter:** 40–60 °

Procedure (Fig. H)

1. Draai de vleugelmoeren (8) ⤴ los om het zonnepaneel (1) te verwijderen.
2. Stel de gewenste hellingshoek in.
3. Draai de vleugelmoeren (8) ⤵ om het zonnepaneel (1) vast te zetten.

Accu plaatsen en verwijderen

⚠ WAARSCHUWING! Gevaar voor letsel door onbedoeld aanlopen van het apparaat. Plaats de accu (17) pas in het apparaat wanneer het volledig gebruiksklaar is.

Aanwijzing

Een verkeerde accu kan het apparaat en de accu beschadigen.

Accu plaatsen (Fig. I)

1. Ontgrendel de vergrendeling (26) ⏏ aan beide zijden en verwijder het deksel (27).
2. Plaats de accu (17) langs de geleiderail in het accuvak (28).
3. Plaats het deksel (27) op het accuvak (28) en sluit de vergrendeling (26) ⏏ aan beide zijden.

Accu verwijderen (Fig. I)

1. Open de vergrendeling (26) ⏏ aan beide zijden en verwijder het deksel (27).
2. Druk op de accuontgrendeling (29) aan de accu (17) en houd ze ingedrukt. Trek de accu (17) uit het accuvak (28).
3. Plaats het deksel (27) op het accuvak (28) en sluit de vergrendeling (26) ⏏ aan beide zijden.

Reiniging, onderhoud en opslag

⚠ WAARSCHUWING! Gevaar voor letsel door onbedoeld aanlopen van het apparaat. Bescherm u bij onderhouds- en reinigingswerkzaamheden uit het stopcontact. Schakel het apparaat uit en haal de accu (17) eruit.

Laat reparatiewerkzaamheden en onderhoud, die niet zijn beschreven in deze handleiding, uitvoeren door een gespecialiseerd service-center. Gebruik uitsluitend originele onderdelen.

Reiniging

⚠ WAARSCHUWING! Elektrische schok! Spuit het apparaat nooit schoon met water.

Aanwijzing

Beschadigingsgevaar. Chemische substanties kunnen de plasticen delen van het apparaat aantasten. Gebruik geen reinigings- of oplosmiddelen.

- Gebruik geen harde of puntige voorwerpen om schoon te maken. Dat kan namelijk leiden tot schade aan het apparaat.
- Gebruik geen hogedrukreiniger om het apparaat schoon te maken.
- Reinig het oppervlak van het apparaat met een zachte borstel, een penseel of een doek.

Zonnepaneel reinigen

Reinigingsinterval

- Voer de reiniging één tot twee keer per jaar uit, idealiter
 - in het voorjaar (na het stuifmeelseizoen) en
 - in de herfst
- Bij zichtbare vervuiling (bijv. vogelpoep, bladeren, insectenresten of stofafzetting) kan een extra reiniging nodig zijn.

Droge reiniging

1. Verwijder grof vuil voorzichtig met een zachte bezem of een droge microvezel-doek. Oefen geen sterke druk uit om krassen op het oppervlak te voorkomen.

Vochtige reiniging

1. Gebruik lauwwarm, gedestilleerd of gedemineraliseerd water.
2. Reinig het oppervlak met een zachte doek of spons.

3. Spoel het zonnepaneel vervolgens af met schoon, kalkvrij water om strepen te voorkomen.
4. Laat het zonnepaneel drogen.

Onderhoud

Het apparaat is onderhoudsvrij.

Opslag

Sla het apparaat en accessoires steeds als volgt op:

- zuiver
- droog
- beschut tegen stof
- buiten het bereik van kinderen

Instructies

- Berg het apparaat **niet** in een nylon zak op, want er kan zich vocht en schimmel ophopen.
- Reinig het apparaat alvorens het weg te bergen (zie *Reiniging, Pag. 45*).

Winterpauze

- Bewaar de accu in halfgeladen toestand. Tijdens een langdurige opslag moet de accu 40-60% geladen zijn.
- Controleer tijdens een langdurige opslag de laadtoestand ongeveer elke 3 maanden en laad de accu indien nodig bij.
- De opslagtemperatuur voor de batterij ligt tussen 15 °C en 25 °C. Vermijd extreme kou of hitte tijdens het bewaren. De accu verliest daardoor aan vermogen. Neem de accu uit het apparaat als u het apparaat gedurende langere tijd niet zult gebruiken (bv. tijdens de winter).

Afvoeren/milieubescherming

Neem de accu uit het apparaat en lever het apparaat, de accu, toebehoren en verpakking in voor een milieuvriendelijke verwerking.



Elektrische apparaten horen niet bij het huisvuil.

Het symbool van de doorkruiste verrijdbare afvalbak betekent dat dit product aan het einde van zijn levensduur niet als ongesorteerd stedelijk afval mag worden verwijderd.

Richtlijn 2012/19/EU betreffende afgedankte elektrische en elektronische apparatuur:

Consumenten zijn wettelijk verplicht elektrische en elektronische apparatuur aan het eind van de levensduur op milieuvriendelijke wijze te recyclen. Op die manier wordt milieuvriendelijke en grondstofbesparende recycling gewaarborgd.

Afhankelijk van de omzetting in nationaal recht, hebt u de volgende mogelijkheden:

- retourneren naar een verkooppunt,
- aan een officieel inzamelpunt inleveren,
- retourneren naar de fabrikant/distributeur.

Dit is niet van toepassing op accessoires die bij oude apparaten zijn gevoegd en hulpmidelen zonder elektrische bestanddelen.

Accu's milieuvriendelijk afvoeren



Werp de accu niet bij het huisvuil, in het vuur (ontploffingsgevaar) of in het water. Beschadigde accu's kunnen het milieu en uw gezondheid schaden als er giftige dampen of vloeistoffen ontsnappen.

U bent verplicht om defecte of gebruikte accu's op een milieuvriendelijke manier af te voeren.

- Open de accu's niet en vermijd mechanische schade. Er bestaat het risico op kortsluiting en er kunnen dampen ontstaan die de luchtwegen irriteren.
- Om veiligheidsredenen moeten accu's worden ontladen voordat ze worden afgevoerd.
- Tape de polen af om kortsluiting te voorkomen.
- Voer accu's af via een winkel of inzamelpunt.
- **Beschadigde accu's**
Hanteer extern beschadigde accu's heel voorzichtig!
 - Raak beschadigde accu's niet met blote handen aan.
 - Als u de polen niet kunt afplakken, doe de accu's dan afzonderlijk in een plastic zak.
 - Doe beschadigde accu's afzonderlijk in een niet-ontvlambare, afsluitbare bak die nog met zand gevuld kan worden.
 - Breng beschadigde accu's naar een inzamelpunt met gespecialiseerd personeel.

Service

Garantie

Beste klant,

U krijgt op dit product een garantie van 3 jaar vanaf datum van aankoop. In geval van defecten aan dit product hebt u tegenover de verkoper van het product wettelijke rechten. Deze wettelijke rechten worden door de onderstaande garantie niet beperkt.

Garantievoorwaarden

De garantietermijn begint bij de koopdatum. Gelieve de originele kasbon goed te bewaren. Dit document is vereist als aankoopbewijs. Als een materiaal- of fabricagefout optreedt binnen drie jaar na de aankoopdatum van dit product, zullen wij – naar eigen goeddunken – het product gratis voor u repareren of vervangen. Deze garantieservice vereist dat het defecte product en het aankoopbewijs (kassabon) binnen de periode van drie jaar worden overlegd en een schriftelijk kort wordt beschreven wat het defect is en wanneer het zich heeft voorgedaan.

Als het defect onder onze garantie valt, krijgt u het gerepareerde of een nieuw product terug. Na reparatie of vervanging van het product begint geen nieuwe garantieperiode.

Garantietermijn en wettelijke claims voor gebreken

De garantie verlengt de garantieperiode niet. Dit geldt ook voor vervangen en gerepareerde onderdelen. Eventuele bij aankoop reeds aanwezige beschadigingen of gebreken dienen direct na het uitpakken te worden gemeld. Voor reparaties na afloop van de garantieperiode worden kosten in rekening gebracht.

Omvang van de garantie

Het product is zorgvuldig geproduceerd volgens strenge kwaliteitsrichtlijnen en grondig getest voor levering.

De garantie is van toepassing op materiaal- of fabricagefouten. Deze garantie dekt geen productonderdelen die onderhevig zijn aan normale slijtage en daarom kunnen worden beschouwd als slijtageonderdelen (bijv. Mes) of schade aan breekbare onderdelen.

Deze garantie vervalt indien het product beschadigd, verkeerd gebruikt of niet onderhouden is. Voor een goed gebruik van het product moeten alle aanwijzingen in de gebruiksaanwijzing strikt worden opgevolgd. Gebruiken en handelingen die in de ge-

bruiksaanwijzing worden afgeraden of waartegen worden gewaarschuwd, moeten ten allen tijde worden vermeden.

Het product is uitsluitend bedoeld voor privégebruik en niet voor commercieel gebruik. De garantie vervalt bij misbruik en onoordeelkundig gebruik, het gebruik van geweld en ingrepen die niet door ons geautoriseerde servicefiliaal zijn uitgevoerd.

Verwerking bij garantie

Om ervoor te zorgen dat uw verzoek snel wordt verwerkt, volgt u de onderstaande instructies:

- Houd voor alle vragen de kassabon en het artikelnummer (IAN 520728_2507) bij de hand als bewijs van aankoop.
- Raadpleeg het typeplaatje op het product, een gravure op het product, de titelpagina van de gebruiksaanwijzing (links-onder) of de sticker op de achterkant of onderkant van het product voor het artikelnummer.
- Neem bij functiestoringen of andere defecten eerst **telefonisch** of gebruik ons **contactformulier** dat u kunt vinden op parkside-diy.com in de categorie **Service** contact op met het hieronder genoemde servicecentrum.
- Als een product als defect is geregistreerd, kunt u het na overleg met ons Servicecentrum franco opsturen naar het serviceadres dat u is opgegeven, met bijvoeging van het aankoopbewijs (kassabon) en onder vermelding van wat het defect is en wanneer het defect is opgetreden. Om acceptatieproblemen en extra kosten te voorkomen, is het absoluut noodzakelijk dat u alleen het aan u opgegeven adres gebruikt. Zorg ervoor dat de zending geen vrachtovervoer is, per volumineuze goederen, expres of andere speciale vracht. Verzend het product inclusief alle toebehoren die bij de aankoop zijn geleverd en zorg ervoor dat de verpakking voldoende stevig is voor transport.



U kunt deze en vele andere hand-leidingen bekijken en downloaden op *parkside-diy.com*. Deze QR-code brengt u rechtstreeks naar *parkside-diy.com*. Selecteer uw land en gebruik het zoekmasker om de gebruiksaanwijzing te zoeken. U kunt uw gebruiksaanwijzing openen door het artikelnummer (IAN) 520728_2507 in te voeren.

Reparatie-service

Neem contact op met het servicecentrum voor reparaties **die niet door de garantie worden gedekt**. U ontvangt daar een kostenraming.

- Wij kunnen alleen apparaten verwerken die voldoende verpakt en gefrankeerd zijn verzonden.

Opmerking: stuur uw apparaat schoon en met vermelding van het defect naar het adres dat door het servicecentrum is opgegeven.

- Apparaten die niet vooraf zijn betaald of die zijn verzonden met omvangrijke goederen, exprespost of andere speciale vracht, worden niet geaccepteerd.
- We zullen de door u opgestuurde defecte apparaten gratis afvoeren.

Service-Center

NL **Service Nederland**
Tel.: 08000 229556
Contactformulier op
parkside-diy.com
IAN 520728_2507

BE **Service België**
Tel.: 0800 12614
Contactformulier op
parkside-diy.com
IAN 520728_2507

Importeur

Opgelet: het onderstaande adres is geen serviceadres. Neem eerst contact op met het bovenvermelde service-center.

Grizzly Tools GmbH & Co. KG
Stockstädter Str. 20
63762 Großostheim
DUITSLAND
www.grizzlytools.de

Reserveonderdelen en toebehoren

Reserveonderdelen en toebehoren zijn beschikbaar via *www.grizzlytools.shop*. Als u problemen heeft met uw bestelproces, neem dan contact met ons op via onze online shop. Indien u nog vragen heeft, kunt u contact opnemen met: *Service-Center, Pag. 48*

Pos. nr.	Benaming	Bestelnr.
1	Zonnepaneel	92000150
27	Afdekking (Accu)	91120886
14	Verbindingskabel	91120887
15	Bevestigingsschroeven	92000082
9/10	Adapter (PMRA 20/PMRDA 20)	91120888
11/12	Adapter (PAMR 750 A1)	91120889

Vertaling van de originele EU-conformiteitsverklaring

Product: **Accu-laadstation op zonne-energie voor robotmaaiers**

Model: **PASLM 25 A1**

Serienummer: 000001-016000

Het hierboven beschreven voorwerp is in overeenstemming met de desbetreffende harmonisatiewetgeving van de Unie:

2014/30/EU • 2011/65/EU & (EU) 2015/863

Het hierboven beschreven voorwerp is conform Richtlijn 2011/65/EU van het Europees Parlement en de Raad van 8 juni 2011 betreffende beperking van het gebruik van bepaalde gevaarlijke stoffen in elektrische en elektronische apparatuur.

Om de conformiteit te waarborgen, zijn de volgende geharmoniseerde normen en nationale normen en voorschriften toegepast:

**EN IEC 63000:2018 • EN IEC 55014-1:2021
EN IEC 55014-2:2021 • EN 62841-1:2015+A11:2022 Bijlage K
IEC 61215-2:2021**

Deze conformiteitsverklaring wordt verstrekt onder volledige verantwoordelijkheid van de fabrikant:



Grizzly Tools GmbH & Co. KG
Stockstädter Str. 20
63762 Großostheim
DUITSLAND
02.01.2026

Christian Frank
Documentatie gemachtigde

Índice de contenido

Introducción.....	50
Usó previsto.....	50
Volumen de suministro/accesorios.....	50
Vista general.....	51
Descripción del funcionamiento.....	51
Datos técnicos.....	51
Indicaciones de seguridad.....	52
Significado de las indicaciones de seguridad.....	52
Gráficos y símbolos.....	52
Advertencias de seguridad generales.....	53
Preparación.....	54
Ensamblaje del bastidor de montaje.....	54
Montar el panel solar.....	54
Colocar la estación de carga solar.....	54
Fijar la estación de carga solar.....	54
Procesos de carga.....	55
Explicación de la pantalla de funcionamiento.....	55
Conectar adaptador.....	55
Conectar la caja de la batería.....	56
Ajustar el ángulo de inclinación.....	56
Insertar y retirar la batería.....	56
Limpieza, mantenimiento y almacenamiento.....	56
Limpieza.....	57
Mantenimiento.....	57
Almacenamiento.....	57
Eliminación/protección del medio ambiente.....	57
Eliminar las baterías de forma respetuosa con el medio ambiente.....	58
Servicio.....	58
Garantía.....	58
Servicio de reparación.....	59
Service-Center.....	59
Importador.....	60
Piezas de repuesto y accesorios.....	60
Traducción de la declaración UE de conformidad.....	60
Vista explosionada.....	131

Introducción

Enhorabuena por la compra de su nueva estación de carga solar a batería. (en adelante, denominado aparato o herramienta eléctrica).

Ha adquirido un aparato de alta calidad. Durante la producción del aparato se ha revisado su calidad y se le ha realizado una inspección final. Por lo tanto, la capacidad de funcionamiento de su aparato queda garantizada.



Este manual de instrucciones es parte de este aparato. Contiene indicaciones importantes para la seguridad, uso y desecho del producto. Lea atentamente el manual de instrucciones. Familiarícese con los controles y el uso correcto del aparato. Utilice exclusivamente el aparato como se describe y para los campos de aplicación especificados. Conserve el manual de instrucciones y entregue toda la documentación si traspasa este aparato a un tercero.

Uso previsto

El aparato está previsto exclusivamente para el uso siguiente:

- La carga de un robot cortacésped PARKSIDE.

El aparato está destinado para ser utilizado por adultos. Los menores que superen los 16 años de edad pueden utilizar el aparato solo bajo supervisión.

Cualquier otro uso que no esté expresamente permitido en este manual de instrucciones puede suponer un serio peligro para el usuario y provocar daños en el aparato. El operador o usuario del aparato será responsable de los accidentes o daños causados a otras personas o sus propiedades. El aparato está destinado al uso doméstico. No se ha concebido para uso industrial prolongado. Si se le da un uso profesional, se anulará la garantía. El fabricante no se responsabiliza de los daños derivados de un uso erróneo o distinto del previsto.

Este aparato forma parte de la Serie **X 20 V TEAM** y puede utilizarse con baterías de la serie **X 20 V TEAM**. Las baterías de la serie **X 20 V TEAM** solo pueden cargarse con cargadores de la serie **X 20 V TEAM**.

Volumen de suministro/ accesorios

Desembale el aparato y compruebe el volumen de suministro.

Deseche el material de embalaje según corresponda.

- Estación de carga solar de batería para robot cortacésped
- Panel solar con cable de conexión
 - 1x Cable de extensión ⑥ (1,5 m)
 - 2x Tornillos
 - 2x Tuerca de mariposa
- Bastidor de montaje
 - 2x Pieza lateral
 - 2x Tornillos
 - 2x Tuerca
- Caja de la batería
 - 1x Cable de conexión ⑦ (1,5 m)
- 2x Adaptador ④/⑤ (PMRA20/PMRDA 20)
- 2x Adaptador ③/⑥ (PAMR 750 A1)
- 6x Tornillo de fijación
- Llave Allen
- Batería
- Traducción del manual original

- 20 Conexión (Estación de carga Robot cortacésped)
- 21 Conexión (Fuente de alimentación)
- 22 Conexión (Panel solar)
- 23 Cubierta (Conexión)

(Fig. E)

- 24 LED (INPUT)
- 25 LED (BATTERY)

(Fig. I)

- 26 Bloqueo (Cubierta)
- 27 Cubierta (Compartimento de la batería)
- 28 Compartimento de la batería
- 29 Botón de desbloqueo (Batería)

Vista general

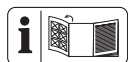

En las páginas desplegadas delantera y trasera encontrará ilustraciones del aparato.

- 1 Panel solar
- 2 Bastidor de montaje
- 3 Pieza lateral
- 4 Caja de la batería
- 5 Tuerca
- 6 Tornillos
- 7 Tornillos
- 8 Tuerca de mariposa
- 9 Adaptador ④ (Conexión Estación de carga PMRA20/PMRDA 20)
- 10 Adaptador ⑤ (Conexión Fuente de alimentación PMRA20/PMRDA 20)
- 11 Adaptador ③ (Conexión Estación de carga PAMR 750 A1)
- 12 Adaptador ⑥ (Conexión Fuente de alimentación PAMR 750 A1)
- 13 Cable de extensión ⑥
- 14 Cable de conexión ⑦
- 15 Tornillo de fijación
- 16 Llave Allen
- 17 Batería
- (Fig. B)**
- 18 Punto de encaje
- 19 Soporte con dentado de encaje

(Fig. D)

Descripción del funcionamiento

La estación de carga solar a batería sirve para suministrar energía ecológica al robot cortacésped. El panel solar convierte la energía de la radiación solar en energía eléctrica. La batería incluida en la caja de la batería almacena la energía y la transfiere a la estación de carga del robot cortacésped cuando es necesario.

La caja de la batería actúa como enlace entre el panel solar, la estación de carga del robot cortacésped y la conexión a la red eléctrica. Garantiza un suministro de energía estable y uniforme, incluso con cambios en la radiación solar o durante las horas de la tarde.

El sistema electrónico de carga integrado supervisa el estado de carga de la batería y regula automáticamente el flujo de energía entre el panel solar, la batería y la estación de carga del robot cortacésped.

El funcionamiento de los elementos de mando se describe en las siguientes páginas.

Datos técnicos

Estación de carga solar de batería para robot cortacésped	PASLM 25 A1
Potencia nominal	25 W
Tensión de entrada	24-26 V DC / Max 1 A
Tensión de salida	22 V DC / Max 1 A
Tipo de protección	IPX5
Peso sin batería	3,3 kg
Panel solar	PSP 25
Clase de protección	III
Potencia nominal	25 W

Tensión con P _{máx.}	24 V
Corriente con P _{máx.}	1,04 A
Tensión en vacío	28,48 V
Corriente de cortocircuito	1,11 A
Temperatura de la celda (funcionamiento)	45 ± 2 °C
Tensión máx. del sistema	1500 VDC
Potencia nominal máxima del fusible en serie	15 A
Temperatura Funcionamiento	-40 °C – +90 °C
Clase de aplicación	A
Peso	1,5 kg
Dimensiones	400 x 340 x 25 mm

Todos los datos técnicos se han determinado en condiciones de prueba estándar:

$$AM = 1,5 / E = 1000 \text{ W/m}^2$$

⚠ ¡PELIGRO! Los módulos solares generan electricidad tan pronto como se exponen a la luz. Un sólo módulo está por debajo de la baja tensión de seguridad, pero varios módulos conectados en serie (la tensión se suma) constituyen un peligro.

X 20 V TEAM

Este aparato forma parte de la Serie **X 20 V TEAM** y puede utilizarse con baterías de la serie **X 20 V TEAM**. Las baterías de la serie **X 20 V TEAM** solo pueden cargarse con cargadores de la serie **X 20 V TEAM**.

Le recomendamos utilizar este aparato únicamente con las siguientes baterías: PAP 20 A1, PAP 20 A2, PAP 20 A3, PAP 20 B1, PAP 20 B3, Smart PAPS 204 A1, Smart PAPS 208 A1, SMART PAPS 2012 A1

Le recomendamos cargar estas baterías con los siguientes cargadores: PLG 20 A3, PLG 20 A4, PLG 20 C1, PLG 20 C2, PLG 20 C3, PLG 201 A1, PDSL G 20 A1, PDSL G 20 B1, PDSL G 20 B2, Smart PLGS 2012

Datos técnicos de la batería y el cargador: Consultar las instrucciones separadas.

Indicaciones de seguridad

En este apartado se presentan las indicaciones de seguridad básicas para utilizar el aparato.

⚠ ¡ADVERTENCIA! Una manipulación inadecuada de la batería puede producir daños personales y materiales. Observe las indicaciones de seguridad y las indicaciones

de carga y de uso correcto que aparecen en las instrucciones de funcionamiento de su batería y cargador de la serie **X 20 V TEAM**. Para una descripción más detallada sobre el proceso de carga y para más información, consulte este manual de instrucciones separado.

Significado de las indicaciones de seguridad

⚠ ¡PELIGRO! Si no sigue esta indicación de seguridad, se producirá accidentes. El resultado es una lesión grave o la muerte.

⚠ ¡ADVERTENCIA! Si no sigue esta indicación de seguridad, es posible que se produzca un accidente. El resultado es posiblemente una lesión grave o la muerte.

⚠ ¡PRECAUCIÓN! Si no sigue esta indicación de seguridad, se producirá accidentes. El resultado es posiblemente una lesión de gravedad leve o media.

¡NOTA IMPORTANTE! Si no sigue esta indicación de seguridad, se producirá accidentes. El resultado es posiblemente un daño material.

Gráficos y símbolos

Gráficos en el panel solar



Clase de protección



Atención: superficies calientes. ¡Peligro de quemaduras!



Los aparatos eléctricos no deben tirarse a la basura doméstica.

Gráficos en la caja de la batería



Lea atentamente el manual de instrucciones. Familiarícese con los controles y el uso correcto del aparato.



Los aparatos eléctricos no deben tirarse a la basura doméstica.



Conexión (Panel solar)

DC OUT Conexión (Estación de carga Robot cortacésped)

 Conexión (Fuente de alimentación)

 Desbloqueo (Compartimento de la batería)

 Bloqueo (Compartimento de la batería)



LED (INPUT)



LED (BATTERY)

Advertencias de seguridad generales

USO Y CUIDADO DE LA HERRAMIENTA DE BATERÍAS

1. **Para la recarga utilice exclusivamente un cargador de la serie X 20 V TEAM.** Un cargador que es adecuado para un tipo de paquete de baterías puede crear un riesgo de incendio si se usa con otro paquete de baterías.
2. **Utilice las herramientas eléctricas solamente con los paquetes de baterías diseñados específicamente.** El uso de cualquier otro paquete de baterías puede crear un riesgo de lesiones e incendio.
3. **Cuando no se esté usando el paquete de baterías, manténgalo alejado de otros objetos metálicos, como clips para papel, monedas, llaves, clavos, tornillos u otros objetos de metal pequeños que puedan hacer una conexión de una terminal a otra.** Hacer un corto circuito entre las terminales de la batería puede causar quemaduras o un incendio.
4. **En condiciones inadecuadas puede salir líquido de la batería; evite el contacto.** Si entra en contacto con él accidentalmente, enjuague con agua. Si el líquido entra en contacto con los ojos, también busque ayuda médica. El líquido expulsado de la batería puede causar irritación o quemaduras.

5. **No utilice un paquete de baterías o una herramienta que estén dañados o modificados.** Las baterías dañadas o modificadas pueden tener un comportamiento impredecible y ocasionar incendios, explosiones o un riesgo de lesiones.
6. **No exponga un paquete de baterías o una herramienta al fuego o a temperatura excesiva.** La exposición al fuego o temperaturas superiores a 130 °C pueden causar explosiones.
7. **Siga todas las instrucciones de carga y no cargue el paquete de baterías o la herramienta fuera del rango de temperatura especificado en las instrucciones.** Cargar de manera inadecuada o a temperaturas fuera del rango especificado puede dañar la batería e incrementar el riesgo de incendio.

SERVICIO

1. **Nunca dé servicio a paquetes de baterías dañados.** El servicio a los paquetes de baterías solo debe realizarlo el fabricante o proveedores de servicios autorizados.

Indicaciones de seguridad especiales para aparatos con batería

- **Asegúrese de que el aparato está apagado antes de insertar la batería.** Si introduce la batería mientras la herramienta eléctrica está encendida, pueden producirse accidentes.
- **Las baterías solo deben cargarse en espacios interiores porque es para lo que está previsto el cargador.** Peligro de descarga eléctrica.
- **Para reducir el riesgo de descarga eléctrica, retire el enchufe del cargador de la toma de corriente antes de limpiarlo.**
- **No exponga la batería durante mucho tiempo a una fuerte irradiación solar y no la deposite sobre radiadores.** El calor daña la batería y existe peligro de explosión.
- **Si la batería está caliente, deje que se enfríe antes de cargarla.**
- **No abra la batería y evite que se produzcan daños mecánicos en la batería.** Existe peligro de cortocircuito y podrían desprenderse vapores que irritan las vías respiratorias. Garantice una buena ventilación y visite a un médico.

- **No utilice baterías no recargables.** Podría dañar el aparato.
- **Utilice solo accesorios recomendados por PARKSIDE.** Los accesorios inadecuados pueden causar una descarga eléctrica o un incendio.

Preparación

⚠ ¡ADVERTENCIA! Peligro de lesiones debido a la puesta en marcha involuntaria del aparato.

Solo realice aquellos trabajos para los que se considera capacitado. Si no está seguro, diríjase a un especialista o contacte directamente con nuestro servicio de atención al cliente.

Ensamblaje del bastidor de montaje

Herramientas necesarias y medios auxiliares

- Llave (no incluido)

Procedimiento (Fig. A)

1. Deslice la pieza lateral (3) en el soporte del bastidor de montaje (2).
Asegúrese de que los orificios de la pieza lateral (3) y los del bastidor de montaje (2) coinciden.
2. Fije la pieza lateral (3) con el tornillo (6) y la tuerca (5) en el bastidor de montaje (2).
3. Repita este procedimiento en el otro lado.

Montar el panel solar

Procedimiento (Fig. B)

1. Coloque el panel solar (1) con los soportes con dentado de encaje (19) sobre los puntos de encaje (18) en las piezas laterales (3).
2. Inserte a ambos lados un tornillo (7) por los orificios previstos de modo que sobresalgan hacia fuera.
3. Enrosque las tuercas de mariposa (8) en los tornillos (7) y apriételos a mano.
4. Compruebe que el panel solar (1) está bien fijado al bastidor de montaje (2).
5. Si es necesario, prolongue el cable de conexión premontado del panel solar (1) con el cable de extensión © (13).

Colocar la estación de carga solar

Indicaciones

- Instale la estación de carga solar en un lugar de su jardín con mucha exposición al sol (orientación sur).
- La estación de carga del robot cortacésped debe estar situada en las inmediaciones, de modo que la caja de la batería se pueda conectar fácilmente mediante el cable de conexión.

Fijar la estación de carga solar

Montaje en el suelo

Herramientas necesarias y medios auxiliares

- Llave Allen (16)

Procedimiento (Fig. C)

1. Fije el bastidor de montaje (2) con los tornillos de fijación (15) al suelo.
Utilice la llave hexagonal (16) para apretar los tornillos de fijación (15).

Montaje en la pared

⚠ ¡ADVERTENCIA! Entrar en contacto con conductos eléctricos puede provocar una descarga eléctrica y fuego, el contacto con un conducto de gas puede originar una explosión. Dañar un conducto de agua puede provocar daños materiales y descarga eléctrica. Cuando esté taladrando procure no dañar ninguna tubería de suministro. Utilice aparatos de detección apropiados para localizarlas o utilice un plano de instalación.

Herramientas necesarias y medios auxiliares

(no incluido)

- Lápiz
- Taladradora
- Taco
- Arandela
- Tornillos

Procedimiento

1. Marque con un lápiz la posición de los agujeros de perforación según los puntos de fijación deseados.
2. Taladre los orificios con un taladro adecuado.
3. Presione los tacos en los agujeros perforados.





4. Fije el bastidor de montaje (2) con los tornillos apropiados y arandelas de forma segura a la pared.

Procesos de carga

- **Radiación solar presente:**
Carga directa del robot cortacésped. Una vez que el robot cortacésped está completamente cargado, el acumulador (batería en la caja de baterías) se carga automáticamente.
- **Sin radiación solar:**
Carga del robot cortacésped a través del acumulador
- **Sin radiación solar y acumulador vacío:**
Carga del robot cortacésped a través de la conexión a la red eléctrica

Explicación de la pantalla de funcionamiento

Estado de la fuente de alimentación (Fig. E)

Figura	Significado
	LED INPUT (24)
	El led (24) se ilumina en rojo: El robot cortacésped se carga mediante conexión a la red eléctrica
	El led (24) se ilumina en verde: El robot cortacésped se carga mediante la estación de carga solar
	El led (24) parpadea en verde / rojo: Solo se carga la batería / El robot cortacésped no consume energía
	El led (24) no se ilumina: El aparato está apagado Comprobar el suministro de corriente

Estado de la batería (Fig. E)





Figura	Significado
	LED BATTERY (25)
	El led (25) se ilumina en rojo: La batería se está cargando

Figura	Significado
	El led (25) parpadea en verde: El robot cortacésped o la estación de carga del robot cortacésped se cargan mediante batería
	El led (25) parpadea en rojo: Nivel de batería bajo La batería se está protegiendo
	El led (25) no se ilumina: No hay ninguna batería insertada Indicador de error

Conectar adaptador

Indicaciones

- Para la instalación se necesita el cable de conexión y la fuente de alimentación de un robot cortacésped.
- En los modelos de robot cortacésped más antiguos (PMRA 20/PMRDA 20) es necesario utilizar el adaptador suministrado Ⓐ/Ⓢ (9/10).
- En el modelo de robot cortacésped PAMR 750 A1 es necesario utilizar el adaptador suministrado Ⓒ/Ⓢ (11/12).
- Asegúrese de que las conexiones enchufables estén bien colocadas y bloquee los acoplamientos girándolos U.
- El cable de conexión Ⓔ (14) incluido en el volumen de suministro no se necesita.

Procedimiento (Fig. G)

1. Conecte el adaptador Ⓒ/Ⓢ (10/12) con la fuente de alimentación del robot cortacésped.
2. Conecte el adaptador Ⓒ/Ⓢ (10/12) con la conexión Ⓔ ← Ⓕ (21) de la caja de la batería (4).
3. Conecte el adaptador Ⓐ/Ⓢ (9/11) con el cable de conexión de la estación de carga del robot cortacésped.
4. Conecte el adaptador Ⓐ/Ⓢ (9/11) con la conexión DC OUT (20) de la caja de la batería (4).
5. Compruebe que todas las conexiones estén bien ajustadas.

Conectar la caja de la batería

Indicaciones

- Para la instalación se necesita el cable de conexión y la fuente de alimentación de un robot cortacésped.
- Asegúrese de que las conexiones enchufables estén bien colocadas y bloquee los acoplamientos girándolos ☺.
- En los modelos de robot cortacésped más antiguos (PMRA 20/PMRDA 20) es necesario utilizar el adaptador suministrado Ⓜ/Ⓜ (9/10) (*Conectar adaptador, p. 55*).
- En el modelo de robot cortacésped PAMR 750 A1 es necesario utilizar el adaptador suministrado Ⓜ/Ⓜ (11/12).
- En el modelo de robot cortacésped PAMRC 250, el cable de conexión del robot cortacésped debe conectarse a la fuente de alimentación antes de conectarlo a la caja de la batería. No se permite la conexión sin cable de conexión, ya que conlleva riesgos de seguridad considerables (Fig. F).

Procedimiento (Fig. H)

1. Conecte la caja de la batería (4) con el panel solar (1). Utilice el cable de extensión Ⓜ (13) y conéctelo a la conexión Ⓜ (22) de la caja de la batería.
2. Conecte la estación de carga del robot cortacésped con la caja de la batería (4). Utilice para ello el cable de conexión del robot cortacésped, así como el cable de conexión Ⓜ (14). Conecte ambos cables entre sí y conéctelos a la conexión Ⓜ out (20) de la caja de la batería.
3. Conecte la caja de la batería (4) a una conexión de red. Utilice para ello la fuente de alimentación del robot cortacésped. Conecte la fuente de alimentación con la conexión Ⓜ → Ⓜ (21) de la caja de la batería.
4. Inserte la batería (17) en el compartimento de la batería (28) (*Insertar y retirar la batería, p. 56*).
5. El aparato está listo para el funcionamiento.

Ajustar el ángulo de inclinación

El ángulo de inclinación del panel solar (1) puede ajustarse según la estación del año para conseguir el mejor ángulo de incidencia solar posible.

- **Todo el año:** 30–35°

- **Verano:** 15–25°
- **Invierno:** 40–60°

Procedimiento (Fig. H)

1. Afloje las tuercas de mariposa (8) ☺ para soltar el panel solar (1).
2. Ajuste el ángulo de inclinación deseado.
3. Enrosque las tuercas de mariposa (8) ☺ para fijar el panel solar (1).

Insertar y retirar la batería

⚠ ¡ADVERTENCIA! Peligro de lesiones debido a la puesta en marcha involuntaria del aparato. No coloque la batería (17) en el aparato hasta que el aparato esté completamente preparado para su uso.

Nota

No colocar la batería correcta en el aparato puede dañar el aparato y la batería.

Insertar la batería (Fig. I)

1. Desbloquee el bloqueo (26) ☺ a ambos lados y retire la tapa (27).
2. Coloque la batería (17) a lo largo del riel guía para introducirla en el compartimento de la batería (28).
3. Coloque la tapa (27) en el compartimento de la batería (28) y cierre el bloqueo (26) ☺ a ambos lados.

Retirar la batería (Fig. I)

1. Abra el bloqueo (26) ☺ a ambos lados y retire la tapa (27).
2. Presione y mantenga presionado el desbloqueo de la batería (29) en la batería (17). Retire la batería (17) del compartimento de la batería (28).
3. Coloque la tapa (27) en el compartimento de la batería (28) y cierre el bloqueo (26) ☺ a ambos lados.

Limpieza, mantenimiento y almacenamiento

⚠ ¡ADVERTENCIA! Peligro de lesiones debido a la puesta en marcha involuntaria del aparato. Protéjase durante los trabajos de mantenimiento y limpieza. Apague el aparato y extraiga la batería (17).

Los trabajos de reparación y mantenimiento que no están descritos en estas instrucciones han de llevarse a cabo por nuestro centro de servicio. Utilice exclusivamente piezas de repuesto originales.

Limpieza

⚠ ¡ADVERTENCIA! ¡Descarga eléctrica!
Nunca rocíe el aparato con agua.

Nota

Peligro de daños. Las sustancias químicas pueden dañar las partes del aparato que son de plástico. No utilice detergentes o disolventes.

- No utilice objetos duros o afilados para la limpieza. Podría dañar el aparato.
- No utilice una hidrolimpiadora para la limpieza.
- Limpie la superficie del aparato con un cepillo suave, un pincel o un trapo.

Limpiar el panel solar

Intervalo de limpieza

- Realice la limpieza una o dos veces al año, idealmente
 - en primavera (después de la polinización) y
 - en otoño
- Si hay suciedad visible (por ejemplo, excrementos de pájaros, hojas, restos de insectos o acumulación de polvo), puede ser necesario realizar una limpieza adicional.

Limpieza en seco

1. Elimine con cuidado la suciedad gruesa con una escoba suave o un paño de microfibras seco.
No ejerza una presión excesiva para evitar arañazos en la superficie.

Limpieza en húmedo

1. Utilice agua tibia, destilada o desmineralizada.
2. Limpie la superficie con un paño suave o una esponja.
3. A continuación, enjuague el panel solar con agua limpia y sin cal para evitar la formación de marcas.
4. Deje que se seque el panel solar.

Mantenimiento

El aparato no necesita mantenimiento.

Almacenamiento

Almacene siempre el aparato:

- limpio
- seco
- protegido contra el polvo
- fuera del alcance de los niños

Indicaciones

- **No** envuelva el aparato en una bolsa de nailon, ya que podría formarse humedad y moho.
- Antes de guardar el aparato, límpielo (véase *Limpieza*, p. 57).

Pausa de invierno

- Guarde la batería sólo cuando esté parcialmente cargada. La batería debe tener un estado de carga del 40-60 % durante un tiempo de almacenamiento prolongado.
- Durante la fase de almacenamiento, compruebe cada 3 meses el nivel de carga de la batería y, en caso necesario, recárguela.
- La temperatura de almacenamiento de la batería oscila entre 15 °C y 25 °C. Durante el almacenamiento evite el frío o calor extremos. De lo contrario, la batería puede perder potencia.
Cuando vaya a almacenar el aparato durante un largo periodo de tiempo (p. ej., durante el invierno), retire la batería.

Eliminación/protección del medio ambiente

Retire la batería del aparato y lleve el aparato, la batería, los accesorios y el embalaje a un punto verde para su reciclaje.



Los aparatos eléctricos no deben tirarse a la basura doméstica.

El símbolo del contenedor de basura tachado significa que este producto no debe eliminarse como residuo municipal sin clasificar al final de su vida útil.

Directiva 2012/19/UE sobre residuos de aparatos eléctricos y electrónicos:

Los consumidores tienen la obligación legal de reciclar los aparatos eléctricos y electrónicos de forma ecológica al final de su vida útil. De este modo, se garantiza un reciclaje respetuoso con el medio ambiente y con los recursos.

Dependiendo de las normas estatales, puede tener las siguientes opciones:

- devolverlo a un punto de venta,
- entregarlo a un punto de recogida oficial,
- devolver al fabricante/distribuidor.

Esto no afecta a los accesorios y a otros medios sin componentes electrónicos.

Eliminar las baterías de forma respetuosa con el medio ambiente



No tire la batería a la basura doméstica, tampoco al fuego (peligro de explosión) o al agua. Las baterías deterioradas pueden provocar daños en el medio ambiente y en su salud cuando desprenden vapores o líquidos venenosos.

Está obligado a desechar las baterías defectuosas o gastadas de forma respetuosa con el medio ambiente.

- No abra las baterías y evite que sufran daños mecánicos. Existe peligro de cortocircuito y podrían desprenderse vapores que irritan las vías respiratorias.
- Por razones de seguridad, descargue las baterías antes de desecharlas.
- Cubra los polos con cinta adhesiva para evitar cortocircuitos.
- Deseche las baterías en un punto de venta o en un punto de recogida.
- **Baterías dañadas**
¡Manipule con especial cuidado las baterías dañadas externamente!
 - No toque las baterías dañadas con las manos desnudas.
 - Si no puede cubrir los polos con cinta adhesiva, introduzca las baterías individualmente en una bolsa de plástico.
 - Introduzca las baterías dañadas una a una en un recipiente no inflamable y con cierre que se pueda llenar de arena.
 - Entregue las baterías dañadas a un punto de recogida con personal especializado.

Servicio

Garantía

Estimada/o cliente:

Este producto tiene una garantía de 3 años a partir de la fecha de compra. En caso de defectos en este producto, tiene derechos legales contra el vendedor del producto. Estos derechos legales no están limitados por nuestra garantía que se detalla a continuación.

Condiciones de la garantía

El plazo de la garantía empieza a partir de la fecha de compra. Guarde el recibo de caja original, ya que se necesita como comprobante de compra. Si se produce un defecto de material o de fabricación en el plazo de tres años a partir de la fecha de compra de este producto, procederemos a la reparación o sustitución del producto, según consideremos oportuno, sin cargo alguno para usted. Para poder hacer uso de la garantía, es necesario presentar el aparato defectuoso y el comprobante de compra (recibo de caja) en el plazo de tres años y entregar una breve descripción por escrito de la naturaleza del defecto y de cuándo se produjo.

Si nuestra garantía cubre el defecto, recibirá el producto reparado o uno nuevo. La reparación o sustitución del producto no supone un nuevo inicio del periodo de garantía.

Periodo de garantía y reclamaciones por defectos legales

La garantía no prolonga el periodo de garantía. Esto también se aplica a piezas repuestas o reparadas. Cualquier daño o defecto ya presente en el momento de la compra debe ser comunicado inmediatamente después de desembalar el producto. Transcurrido el periodo de garantía, cualquier reparación está sujeta a costes.

Alcance de la garantía

El producto ha sido fabricado cuidadosamente según las más estrictas normas de calidad y ha sido sometido a pruebas exhaustivas antes de su entrega.

La garantía cubre los fallos de material o de fabricación. Esta garantía no cubre las piezas del producto sujetas al desgaste normal y que, por lo tanto, pueden considerarse piezas de desgaste (p. ej.: Cuchilla) o los daños en las piezas frágiles.

Esta garantía queda anulada si el producto ha sido dañado, utilizado indebidamente o no se ha mantenido correctamente. Para garantizar el uso adecuado del producto, es imprescindible respetar estrictamente todas las instrucciones que figuran en el manual de instrucciones. Se debe evitar a toda costa cualquier uso o acción desaconsejada o advertida en el manual de instrucciones.

El producto está previsto exclusivamente para su uso particular y no para un uso profesional. La garantía desaparece en caso de manipulación inadecuada, uso de la fuerza

e intervenciones no realizadas por nuestro centro de servicio autorizado.

Tramitación en caso de reclamación de garantía

Con el fin de garantizar una rápida tramitación de su solicitud, le rogamos que siga las siguientes instrucciones:

- Para cualquier consulta, conserve el recibo de caja y el número de artículo (IAN 520728_2507) como comprobante de su compra.
- El número del artículo figura en la placa de características del producto, en un grabado en el producto, en la portada de su manual de instrucciones (parte inferior a la izquierda) o en la pegatina situada en la parte posterior o inferior del producto.
- Si se producen errores de funcionamiento u otros defectos, póngase en contacto con el centro de servicio que se indica a continuación **por teléfono** O utilice nuestro **formulario de contacto**, que puede encontrar en *parkside-diy.com* en la sección **Servicio**.
- Después de consultar con nuestro centro de servicio, puede enviar un producto que haya sido identificado como defectuoso a la dirección de servicio que se le ha proporcionado, con el franqueo pagado, junto con el comprobante de compra (recibo de caja) e indicando en qué consiste el defecto y cuándo se produjo. Para evitar problemas de aceptación y costes adicionales, utilice únicamente la dirección que se le ha comunicado. Asegúrese de que el envío no se realiza a portes debidos, por mercancías voluminosas, exprés u otro tipo de carga especial. Por favor, envíe el producto con todos los accesorios suministrados con la compra y asegúrese de que el embalaje de transporte es suficientemente seguro.



En *parkside-diy.com* puede consultar y descargar este y muchos otros manuales. Con este código QR accederá directamente a *parkside-diy.com*. Seleccione su país y, a través de la interfaz de búsqueda, busque los manuales de instrucciones que desee. Introduciendo el número de artículo (IAN) 520728_2507, podrá abrir el manual de instrucciones.

Servicio de reparación

Para las reparaciones **no cubiertas por la garantía**, póngase en contacto con el centro de servicio. Estarán encantados de proporcionarle un presupuesto.

- Solo podemos procesar equipos que hayan sido suficientemente empaquetados y franqueados.
Nota: Envíe su aparato limpio y con una nota de los defectos a la dirección indicada por el centro de servicio.
- No se aceptarán los aparatos enviados a portes debidos, por mercancías voluminosas, envíos exprés o con otro tipo de carga especial.
- Nos deshacemos de forma gratuita de los aparatos defectuosos devueltos.

Service-Center



Servicio España

Tel.: 900 994 940

Formulario de contacto en

parkside-diy.com

IAN 520728_2507

Importador

Por favor, tenga en cuenta que la siguiente dirección no es una dirección de servicio técnico. Póngase en contacto con la dirección del centro de servicio mencionada arriba.

Grizzly Tools GmbH & Co. KG
 Stockstädter Str. 20
 63762 Großostheim
 ALEMANIA
 www.grizzlytools.de

Piezas de repuesto y accesorios

Encontrará piezas de repuesto y accesorios en www.grizzlytools.shop. Si surgen problemas durante el proceso de pedido, por favor, póngase en contacto con nosotros a través de nuestra tienda online. Si tiene más preguntas, póngase en contacto con: *Service-Center*, p. 59

Pos. n°	Nombre	N° de pedido
1	Panel solar	92000150
27	Cubierta (Batería)	91120886
14	Cable de conexión	91120887
15	Tornillos de fijación	92000082
9/10	Adaptador (PMRA 20/PMRDA 20)	91120888
11/12	Adaptador (PAMR 750 A1)	91120889

Traducción de la declaración UE de conformidad

Producto: **Estación de carga solar de batería para robot cortacésped**
 Modelo: **PASLM 25 A1**
 Número de serie: 000001-016000

El objeto de la declaración descrita anteriormente es conforme con la legislación de armonización pertinente de la Unión:

2014/30/EU • 2011/65/EU & (EU) 2015/863

El objeto de la declaración descrito anteriormente es conforme a la Directiva 2011/65/EU del Parlamento Europeo y del Consejo, de 8 de junio de 2011, sobre restricciones a la utilización de determinadas sustancias peligrosas en aparatos eléctricos y electrónicos.

Para garantizar la conformidad, se han aplicado las siguientes normas armonizadas así como las normas y reglamentos nacionales:

**EN IEC 63000:2018 • EN IEC 55014-1:2021
 EN IEC 55014-2:2021 • EN 62841-1:2015+A11:2022 Anexo K
 IEC 61215-2:2021**

La presente declaración de conformidad se expide bajo la exclusiva responsabilidad del fabricante:



Grizzly Tools GmbH & Co. KG
 Stockstädter Str. 20
 63762 Großostheim
 ALEMANIA
 02.01.2026



Christian Frank
 Representante autorizado para la documentación

Indice

Introduzione.....	62
Usò conforme.....	62
Materiale in dotazione/accessori.....	62
Panoramica.....	63
Descrizione del funzionamento.....	63
Dati tecnici.....	63
Avvertenze di sicurezza.....	64
Significato delle avvertenze di sicurezza.....	64
Pittogrammi e simboli.....	64
Avvertenze di sicurezza generali.....	65
Preparazione.....	65
Assemblare la struttura di montaggio.....	66
Montare il pannello solare.....	66
Posizionare la stazione di carica solare.....	66
Fissare la stazione di carica solare.....	66
Procedure di ricarica.....	66
Spiegazione della visualizzazione funzioni.....	67
Collegare l'adattatore.....	67
Collegare il pacco batteria.....	67
Regolare l'angolo di inclinazione.....	68
Inserimento e rimozione della batteria.....	68
Pulizia, manutenzione e conservazione.....	68
Pulizia.....	68
Manutenzione.....	69
Conservazione.....	69
Smaltimento/rispetto dell'ambiente.....	69
Smaltire le batterie secondo le norme per la tutela ambientale.....	69
Assistenza.....	70
Garanzia.....	70
Servizio di riparazione.....	71
Service-Center.....	71
Importatore.....	71
Ricambi e accessori.....	71
Traduzione delle dichiarazioni UE di conformità originale.....	72
Vista esplosa.....	131

Introduzione

Complimenti per l'acquisto di questa nuova stazione di carica solare per batteria. (di seguito apparecchio o elettrotensile).

Avete optato per un apparecchio di alta qualità. La qualità di questo apparecchio è stata verificata durante la produzione, in seguito l'apparecchio è stato sottoposto ad un controllo finale. Pertanto, la funzionalità dell'apparecchio è garantita.



Il manuale d'uso è parte integrante del presente apparecchio. Esse contengono importanti avvertenze sulla sicurezza, l'uso e lo smaltimento. Leggere attentamente il manuale d'uso. Acquisire familiarità con i comandi e con l'uso corretto dell'apparecchio. Utilizzare l'apparecchio solo come descritto e per i settori d'impiego previsti. Conservare il manuale d'uso e, in caso di cessione dell'apparecchio a terzi, consegnare anche tutti i documenti correlati.

Uso conforme

L'apparecchio è destinato esclusivamente al seguente uso:

- Ricaricare un robot tagliaerba PARKSIDE.

L'apparecchio è destinato all'utilizzo da parte di adulti. L'uso dell'apparecchio ai ragazzi di età superiore a 16 anni è consentito solo sotto sorveglianza.

Qualsiasi altro impiego non espressamente consentito nel presente manuale d'uso può causare danni all'apparecchio e rappresentare un serio pericolo per l'utilizzatore. L'utilizzatore od operatore dell'apparecchio è responsabile di eventuali incidenti o danni ad altre persone o alla loro proprietà.

L'apparecchio è adatto all'uso per piccoli lavori domestici. Non è stato concepito per l'impiego aziendale prolungato. Un eventuale utilizzo aziendale comporta l'estinzione della garanzia. Il produttore non si fa carico di eventuali danni causati da un uso improprio o da un azionamento errato.

L'apparecchio è parte della serie **X 20 V TEAM** e può essere utilizzato con le batterie della serie **X 20 V TEAM**. Le batterie della serie **X 20 V TEAM** possono essere caricate solo con i caricabatterie della serie **X 20 V TEAM**.

Materiale in dotazione/accessori

Estrarre l'apparecchio dalla confezione e controllare il materiale fornito.

Smaltire il materiale di imballaggio ai sensi della normativa vigente.

- Stazione di ricarica solare per batterie per robot tosaerba
- Pannello solare con cavo di collegamento
 - 1x Cavo di prolunga ☉ (1,5 m)
 - 2x Viti
 - 2x Dado a galletto
- Struttura di montaggio
 - 2x Pezzo laterale
 - 2x Viti
 - 2x Dado
- Pacco batteria
 - 1x Cavo di collegamento ☉ (1,5 m)
- 2x Adattatore Ⓐ/Ⓢ (PMRA20/PMRDA 20)
- 2x Adattatore ☉/Ⓢ (PAMR 750 A1)
- 6x Vite di fissaggio
- Chiave a brugola esagonale
- Batteria
- Traduzione delle istruzioni originali

- 20 Raccordo (Stazione di carica Robot tagliaerba)
- 21 Raccordo (Alimentatore)
- 22 Raccordo (Pannello solare)
- 23 Copertura (Raccordo)

(Fig. E)

- 24 LED (INPUT)
- 25 LED (BATTERY)

(Fig. I)

- 26 Dispositivo di blocco (Copertura)
- 27 Copertura (Vano batteria)
- 28 Vano batteria
- 29 Tasto di sblocco (Batteria)

Panoramica

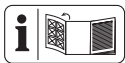

Le figure dell'apparecchio si trovano nelle pagine apribili anteriore e posteriore.

- 1 Pannello solare
- 2 Struttura di montaggio
- 3 Pezzo laterale
- 4 Pacco batteria
- 5 Dado
- 6 Viti
- 7 Viti
- 8 Dado a galletto
- 9 Adattatore Ⓐ (Raccordo Stazione di carica PMRA20/PMRDA 20)
- 10 Adattatore Ⓢ (Raccordo Alimentatore PMRA20/PMRDA 20)
- 11 Adattatore ☉ (Raccordo Stazione di carica PAMR 750 A1)
- 12 Adattatore Ⓢ (Raccordo Alimentatore PAMR 750 A1)
- 13 Cavo di prolunga ☉
- 14 Cavo di collegamento ☉
- 15 Vite di fissaggio
- 16 Chiave a brugola esagonale
- 17 Batteria

(Fig. B)

- 18 Blocco a incastro
- 19 Supporto con immersione di blocco

(Fig. D)

Descrizione del funzionamento

La stazione di carica solare per batteria è pensata per alimentare in modo ecologico il robot tagliaerba. Il pannello solare converte l'energia dell'irraggiamento solare in energia elettrica. La batteria contenuta nel pacco batteria accumula la corrente e, all'occorrenza, rifornisce la stazione di carica del robot tagliaerba.

Il pacco batteria funge da collegamento fra il pannello solare, la stazione di carica del robot tagliaerba e l'allacciamento alla rete. Consente un'alimentazione di energia stabile e omogenea anche in caso di irraggiamento solare mutevole oppure durante le ore serali. L'elettronica di ricarica integrata tiene sotto controllo lo stato di carica della batteria e regola automaticamente il flusso di energia fra pannello solare, batteria e stazione di carica del robot tagliaerba.

La seguente descrizione illustra il funzionamento dei componenti.

Dati tecnici

Stazione di ricarica solare per batterie per robot tosaerba PASLM 25 A1

Potenza nominale	25 W
Tensione di ingresso ... 24-26 V DC / Max 1 A	
Tensione di uscita	22 V DC / Max 1 A
Grado di protezione	IPX5
Peso senza batteria	3,3 kg
Pannello solare	PSP 25
Classe di protezione	III
Potenza nominale	25 W
Tensione con pmax	24 V
Corrente con pmax	1,04 A

Tensione a vuoto 28,48 V
 Corrente di cortocircuito 1,11 A
 Temperatura della cella (in funzione)
 45 ± 2 °C
 Tensione di sistema massima 1500 VDC
 Potenza nominale massima con fusibili in serie
 15 A
 Temperatura Funzionamento -40 °C – +90 °C
 Classe di applicazione A
 Peso 1,5 kg
 Dimensioni 400 x 340 x 25 mm
 Tutti i dati tecnici sono stati calcolati a
 condizioni di verifica standard: AM = 1,5 /
 E = 1000 W/m²

▲ PERICOLO! I moduli solari producono corrente non appena sono esposti alla luce. Un modulo singolo si trova al di sotto della bassissima tensione di sicurezza, ma più moduli collegati in serie (la tensione si somma) rappresentano un pericolo.

X 20 V TEAM

L'apparecchio è parte della serie **X 20 V TEAM** e può essere utilizzato con le batterie della serie **X 20 V TEAM**. Le batterie della serie **X 20 V TEAM** possono essere caricate solo con i caricabatterie della serie **X 20 V TEAM**.

Consigliamo di utilizzare questo apparecchio esclusivamente con le seguenti batterie: PAP 20 A1, PAP 20 A2, PAP 20 A3, PAP 20 B1, PAP 20 B3, Smart PAPS 204 A1, Smart PAPS 208 A1, SMART PAPS 2012 A1. Consigliamo di caricare queste batterie con i seguenti caricabatterie: PLG 20 A3, PLG 20 A4, PLG 20 C1, PLG 20 C2, PLG 20 C3, PLG 201 A1, PDSLGL 20 A1, PDSLGL 20 B1, PDSLGL 20 B2, Smart PLGS 2012

Dati tecnici di batteria e caricabatteria: vedere le istruzioni separate.

Avvertenze di sicurezza

Questa sezione contiene le avvertenze di sicurezza fondamentali per l'uso dell'apparecchio.

▲ AVVERTIMENTO! L'uso inadeguato della batteria può causare danni a persone e cose. Rispettare le avvertenze di sicurezza e le indicazioni per la ricarica e l'uso corretto riportate nel manuale d'uso della batteria e del caricabatterie della serie **X 20 V TEAM**. Una descrizione dettagliata sul processo di carica

e altre informazioni sono riportate nelle istruzioni per l'uso accluse separatamente.

Significato delle avvertenze di sicurezza

▲ PERICOLO! Se non si seguono queste avvertenze di sicurezza, si verifica un incidente. La conseguenza è una grave lesione o la morte.

▲ AVVERTIMENTO! Se non si seguono queste avvertenze di sicurezza, si può verificare un incidente. La conseguenza può essere una grave lesione o la morte.

▲ ATTENZIONE! Se non si seguono queste avvertenze di sicurezza, si verifica un incidente. La conseguenza può essere una lieve o media lesione.

NOTA! Se non si seguono queste avvertenze di sicurezza, si verifica un incidente. La conseguenza può essere un danno materiale.

Pittogrammi e simboli

Pittogrammi sul pannello solare



Classe di protezione



Attenzione superfici surriscaldate, pericolo di ustione!



Gli apparecchi elettrici non devono essere smaltiti con i rifiuti domestici.

Pittogrammi sul pacco batteria



Leggere attentamente il manuale d'uso. Acquisire familiarità con i comandi e con l'uso corretto dell'apparecchio.



Gli apparecchi elettrici non devono essere smaltiti con i rifiuti domestici.



Raccordo (Pannello solare)

DC OUT Raccordo (Stazione di carica Robot tagliaerba)

Raccordo (Alimentatore)

 Sblocco (Vano batteria)

 Dispositivo di blocco (Vano batteria)



LED (INPUT)



LED (BATTERY)

Avvertenze di sicurezza generali

USO E MANUTENZIONE DELL'UTENSILE A BATTERIA

- Ricaricare solo con un caricabatterie delle serie X 20 V TEAM.** Un caricabatterie idoneo per un tipo di pacco batterie potrebbe causare rischio di incendio se usato con un pacco batterie diverso.
- Usare gli elettrodomestici solo con i pacchi batterie appositamente sviluppati.** L'uso di pacchi batterie diversi potrebbe causare rischio di lesioni o incendio.
- Quando il pacco batterie non è in uso, conservarlo lontano da altri oggetti metallici, come graffette, monete, chiavi, chiodi, viti o altri oggetti metallici che possono provocare collegamenti fra un terminale e l'altro.** Un corto circuito fra i terminali della batteria può causare ustioni o incendi.
- In caso di uso non conforme, dalla batteria potrebbe uscire del liquido. Evitarne il contatto. In caso di contatto accidentale, risciacquare con acqua. In caso di contatto del liquido con gli occhi, consultare un medico.** Liquido fuoriuscito dalla batteria può causare irritazioni o ustioni.
- Non usare un pacco batteria o strumento danneggiato o modificato.** Le batterie danneggiate o modificate possono provocare comportamenti imprevedibili e causare incendi, esplosioni o rischio di lesioni.
- Non esporre un pacco batterie o lo strumento al fuoco o a temperature eccessive.** L'esposizione al fuoco o a

temperature superiori ai 130°C può causare esplosioni.

- Rispettare tutte le istruzioni di ricarica e non caricare il pacco batterie o lo strumento al di fuori dell'intervallo di temperatura specificato nelle istruzioni.** Il caricamento improprio o a temperature al di fuori dei limiti specificati può danneggiare la batteria e accrescere il rischio di incendio.

ASSISTENZA

- Non riparare mai pacchi batterie danneggiati.** L'assistenza su pacchi batteria va effettuata solo a cura del produttore o di addetti all'assistenza autorizzati.

Avvertenze di sicurezza specifiche per apparecchi a batteria

- **Assicurarsi che l'apparecchio sia spento prima di inserire la batteria.** L'inserimento di una batteria in un elettrodomestico acceso può causare incidenti.
- **Caricare le batterie solo in luoghi chiusi in quanto il caricabatterie è destinato solo a tale uso. Pericolo di scossa elettrica.**
- **Per ridurre il rischio di scossa elettrica, estrarre la spina del caricabatterie dalla presa prima di pulirlo.**
- **Non esporre la batteria a radiazioni solari intense per un periodo di tempo prolungato e non appoggiarla sui caloriferi.** Il calore danneggia la batteria e sussiste il pericolo di esplosione.
- **Prima di ricaricare una batteria surriscaldata aspettare che si raffreddi.**
- **Non aprire la batteria ed evitare danni meccanici alla batteria.** Sussiste pericolo di cortocircuito e di fuoriuscita di vapori che irritano le vie respiratorie. Andare all'aria fresca e inoltre consultare un medico.
- **Non utilizzare batterie non ricaricabili.** L'apparecchio potrebbe danneggiarsi.
- **Utilizzare solo accessori consigliati da PARKSIDE.** Accessori non idonei possono causare incendi o scariche elettriche.

Preparazione

⚠ AVVERTIMENTO! Pericolo di lesioni a causa di un avviamento accidentale dell'apparecchio.

Eseguire lavori solo di cui ci si sente sicuri. In caso di incertezza rivolgersi a un tecnico o direttamente alla nostra assistenza.

Assemblare la struttura di montaggio

Utensile e accessori necessari

- Chiave fissa a una bocca (non fornito)

Procedura (Fig. A)

1. Inserire il pezzo laterale (3) nell'apposita sede sulla struttura di montaggio (2). Verificare che i fori del pezzo laterale (3) coincidano con la struttura di montaggio (2).
2. Fissare il pezzo laterale (3) con la vite (6) e il dado (5) alla struttura di montaggio (2).
3. Ripetere questa operazione sull'altro lato.

Montare il pannello solare

Procedura (Fig. B)

1. Posizionare il pannello solare (1) con i supporti con l'immorsatura a incastro (19) sugli appositi blocchi (18) dei pezzi laterali (3).
2. Inserire sui due lati una vite ciascuna (7) attraverso gli appositi fori finché non spogeranno di lato.
3. Avvitare i dadi a galletto (8) sulle viti (7) e stringerli a mano.
4. Verificare che il pannello solare (1) sia ben saldo sulla struttura di montaggio (2).
5. Se necessario, prolungare il cavo di collegamento premontato del pannello solare (1) con il cavo di prolunga ⑥ (13).

Posizionare la stazione di carica solare

Avvertenze

- Montare la stazione di carica solare in una posizione esposta a forte irraggiamento solare nel proprio giardino (orientata a sud).
- La stazione di carica del robot tagliaerba dovrebbe essere nelle immediate vicinanze, cosicché il pacco batteria possa essere collegato senza sforzi con il cavo di prolunga.

Fissare la stazione di carica solare

Montaggio a pavimento

Utensile e accessori necessari

- Chiave a brugola esagonale (16)

Procedura (Fig. C)

1. Fissare la struttura di montaggio (2) con le viti di fissaggio (15) al terreno. Utilizzare la chiave a brugola (16) per stringere le viti di fissaggio (15).

Montaggio a parete

⚠ AVVERTIMENTO! Il contatto con le linee elettriche può provocare scosse elettriche e incendi, il contatto con una condotta del gas può causare esplosioni. Il danneggiamento delle tubature dell'acqua può provocare danni materiali e scosse elettriche. Quando si praticano i fori assicurarsi di non danneggiare linee di alimentazione. Utilizzare opportuni dispositivi di ricerca per individuarli oppure servirsi di un piano d'installazione.

Utensile e accessori necessari

(non fornito)

- Matita
- Trapano
- Tassello
- Rondella
- Viti

Procedura

1. Con una matita tracciare la posizione dei fori a seconda dei punti di fissaggio scelti.
2. Praticare i fori con un trapano adatto.
3. Premere i tasselli nei fori.
4. Fissare in sicurezza la struttura di montaggio (2) alla parete con viti idonee e rondelle.

Procedure di ricarica

• Irraggiamento solare presente:

Ricarica diretta del robot tagliaerba. Non appena il robot tagliaerba è completamente carico, viene automaticamente ricaricato l'accumulatore (batteria nel pacco batteria).

• Nessun irraggiamento solare presente:





Ricarica del robot tagliaerba tramite accumulatore

• Nessun irraggiamento solare presente e accumulatore scarico:





Ricarica del robot tagliaerba tramite allacciamento alla rete

Spiegazione della visualizzazione funzioni

Stato alimentazione di corrente (Fig. E)

Immagine	Significato
	LED INPUT (24)
	LED (24) rosso acceso: Robot tagliaerba ricarica tramite allacciamento alla rete
	LED (24) verde acceso: Robot tagliaerba ricarica tramite stazione di carica solare
	LED (24) verde/rosso lampeggiante: Solo ricarica batteria / Il robot tagliaerba non riceve corrente
	LED (24) spento: Apparecchio spento Verificare l'alimentazione di corrente

Stato batteria (Fig. E)

Immagine	Significato
	LED BATTERY (25)
	LED (25) rosso acceso: La batteria è in carica
	LED (25) verde lampeggiante: Alimentazione robot tagliaerba o stazione di carica tramite batteria
	LED (25) rosso lampeggiante: Carica batteria bassa Batteria in protezione
	LED (25) spento: Nessuna batteria inserita Visualizzazione errori

Collegare l'adattatore

Avvertenze

- Per l'installazione sono necessari il cavo di collegamento e l'alimentatore di un robot tosaerba.

- Per i modelli precedenti di robot tagliaerba (PMRA20/PMRDA 20) è richiesto l'uso dell'adattatore Ⓐ/Ⓢ (9/10) in dotazione.
- Per il modello di robot tagliaerba PAMR 750 A1 è richiesto l'uso dell'adattatore Ⓒ/Ⓢ (11/12) in dotazione.
- Verificare la sede corretta dei connettori e bloccare i collegamenti ruotando Ⓢ.
- Il cavo di collegamento in dotazione Ⓔ (14) non è necessario.

Procedura (Fig. G)

- Collegare l'adattatore Ⓒ/Ⓢ (10/12) con l'alimentatore del robot tagliaerba.
- Collegare l'adattatore Ⓒ/Ⓢ (10/12) con l'attacco Ⓢ↔Ⓢ (21) del pacco batteria (4).
- Collegare l'adattatore Ⓐ/Ⓒ (9/11) con il cavo di collegamento della stazione di carica del robot tagliaerba.
- Collegare l'adattatore Ⓐ/Ⓒ (9/11) con l'attacco ⓈⓈⓈ (20) del pacco batteria (4).
- Verificare che tutti i collegamenti siano saldi.

Collegare il pacco batteria

Avvertenze

- Per l'installazione sono necessari il cavo di collegamento e l'alimentatore di un robot tosaerba.
- Verificare la sede corretta dei connettori e bloccare i collegamenti ruotando Ⓢ.
- Per i modelli precedenti di robot tagliaerba (PMRA20/PMRDA 20) è richiesto l'uso dell'adattatore Ⓐ/Ⓢ (9/10) in dotazione (*Collegare l'adattatore*, p. 67).
- Per il modello di robot tagliaerba PAMR 750 A1 è richiesto l'uso dell'adattatore Ⓒ/Ⓢ (11/12) in dotazione.
- Per il modello di robot tagliaerba PAMRC 250, collegare il cavo di collegamento dello stesso prima dell'attacco al pacco batteria con l'alimentatore. Non è consentito effettuare il collegamento senza cavo di collegamento perché ciò comporta gravi rischi per la sicurezza (Fig. F).

Procedura (Fig. H)

- Collegare il pacco batteria (4) con il pannello solare (1). Utilizzare il cavo di prolunga Ⓔ (13) e collegarlo all'attacco Ⓢ (22) sul pacco batteria.
- Collegare la stazione di carica del robot tagliaerba con il pacco batteria (4). A tal scopo, utilizzare il cavo di collegamento del robot tagliaerba e il cavo di colle-

- gamento (14). Collegare i due cavi e collegarli all'attacco DC OUT (20) sul pacco batteria.
3. Collegare il pacco batteria (4) a un allacciamento alla rete. A tal scopo utilizzare l'alimentatore del robot tagliaerba. Collegare l'alimentatore con l'attacco (21) del pacco batteria.
 4. Inserire la batteria (17) nell'apposito vano (28) (*Inserimento e rimozione della batteria*, p. 68).
 5. Ora l'apparecchio è pronto.

Regolare l'angolo di inclinazione

Si può regolare l'angolo di inclinazione del pannello solare (1) a seconda della stagione per ottenere un angolo di irraggiamento del sole ottimale.

- **Per tutto l'anno:** 30–35°
- **Estate:** 15–25°
- **Inverno:** 40–60°

Procedura (Fig. H)

1. Allentare i dadi a galletto (8) ☞ per togliere il pannello solare (1).
2. Impostare l'angolo di inclinazione desiderato.
3. Ruotare i dadi a galletto (8) ☞ per fissare il pannello solare (1).

Inserimento e rimozione della batteria

⚠ AVVERTIMENTO! Pericolo di lesioni a causa di un avviamento accidentale dell'apparecchio. Inserire la batteria (17) nell'apparecchio solo quando l'apparecchio è completamente pronto per l'uso.

Avvertenza

Una batteria sbagliata può danneggiarsi e danneggiare l'apparecchio.

Inserire la batteria (Fig. I)

1. Sbloccare il blocco (26) ☞ su ambo i lati e rimuovere il coperchio (27).
2. Inserire la batteria (17) nel vano batteria (28) lungo la guida.
3. Inserire il coperchio (27) sul vano batteria (28) e quindi chiudere il blocco (26) ☞ su ambo i lati.

Rimuovere la batteria (Fig. I)

1. Aprire il blocco (26) ☞ su ambo i lati e rimuovere il coperchio (27).
2. Premere e mantenere premuto il dispositivo di sblocco (29) della batteria (17).

Estrarre la batteria (17) dall'apposito vano (28).

3. Inserire il coperchio (27) sul vano batteria (28) e quindi chiudere il blocco (26) ☞ su ambo i lati.

Pulizia, manutenzione e conservazione

⚠ AVVERTIMENTO! Pericolo di lesioni a causa di un avviamento accidentale dell'apparecchio. Proteggersi durante i lavori di manutenzione e pulizia. Spegnerne l'apparecchio e rimuovere la batteria (17). Per i lavori di riparazione e manutenzione non descritti nelle presenti istruzioni chiedere l'intervento del nostro Centro Assistenza. Usare solo componenti originali.

Pulizia

⚠ AVVERTIMENTO! Scossa elettrica! Non spruzzare mai acqua sull'apparecchio.

Avvertenza

Pericolo di danneggiamento. Le sostanze chimiche possono aggredire i componenti in materiale sintetico dell'apparecchio. Non utilizzare detergenti o solventi.

- Per la pulizia non utilizzare oggetti duri o appuntiti. In caso contrario si rischierebbe di danneggiare l'apparecchio.
- Per la pulizia non utilizzare idropulitrici ad alta pressione.
- Pulire la superficie dell'apparecchio con una spazzola morbida, un pennello o un panno.

Pulire il pannello solare

Intervalli di pulizia

- Se possibile, effettuare la pulizia da una a due volte all'anno
 - in estate (dopo la stagione dei pollini) e
 - in autunno
- In caso di sporcizia evidente (ad es. guano di uccelli, fogliame, residui di insetti o depositi di polvere), può essere necessario effettuare un'ulteriore pulizia.

Pulizia a secco

1. Rimuovere sporcizia grossa con cautela con una spazzola morbida oppure utilizzare un pannello in microfibra asciutto. Non esercitare pressione forte per evitare di causare graffi sulla superficie.

Pulizia bagnata

1. Utilizzare acqua tiepida distillata o demineralizzata.
2. Pulire la superficie con un panno morbido o una spugna.
3. Quindi sciacquare il pannello solare con acqua pulita e priva di calcare per evitare la formazione di striature.
4. Lasciar asciugare il pannello solare.

Manutenzione

L'apparecchio non richiede manutenzione.

Conservazione

L'apparecchio e gli accessori vanno conservati sempre:

- puliti
- asciutti
- protetti dalla polvere
- fuori dalla portata dei bambini

Avvertenze

- **Non** avvolgere l'apparecchio in un sacchetto di nylon, in quanto potrebbero formarsi umidità e funghi.
- Pulire l'apparecchio prima di conservarlo (vedere *Pulizia*, p. 68).

Pausa invernale

- Conservare la batteria solo nello stato parzialmente carico. Lo stato di carica dovrebbe essere del 40-60% nel caso di un periodo di stoccaggio prolungato.
- Verificare lo stato di carica della batteria durante una fase di conservazione prolungata ogni 3 mesi e all'occorrenza ricaricarla.
- La temperatura di conservazione per la batteria è compresa tra 15° C e 25°C. Evitare durante il processo di ricarica freddo o caldo estremi. Altrimenti la batteria perde la potenza.
Prima di una conservazione prolungata (ad es. durante il periodo invernale) rimuovere la batteria dall'apparecchio.

Smaltimento/rispetto dell'ambiente

Rimuovere la batteria dall'apparecchio e smaltire l'apparecchio, la batteria, gli accessori e l'imballaggio in modo da garantirne il corretto riciclaggio nel rispetto dell'ambiente.



Gli apparecchi elettrici non devono essere smaltiti con i rifiuti domestici.

Il simbolo del contenitore di spazzatura mobile barrato indica che questo prodotto non deve essere smaltito come rifiuto urbano non differenziato al termine della sua vita utile.

Direttiva 2012/19/UE sui rifiuti di apparecchiature elettriche ed elettroniche:

Il consumatore è tenuto per legge al corretto riciclaggio nel rispetto dell'ambiente degli apparecchi elettrici ed elettronici al termine della loro vita utile. In questo modo si garantisce che vengano riciclati nel rispetto dell'ambiente e delle risorse.

A seconda del recepimento nel diritto nazionale, le possibilità sono le seguenti:

- restituzione a un punto vendita
- conferimento a un centro di raccolta ufficiale,
- restituzione al produttore/commerciante.

Tali disposizioni non contemplano gli accessori e i dispositivi ausiliari privi di componenti elettrici a corredo dell'apparecchio da smaltire.

Smaltire le batterie secondo le norme per la tutela ambientale



Non smaltire la batteria con i rifiuti domestici, nel fuoco (pericolo di esplosione) o in acqua. In caso di fuoriuscita di fumi o liquidi tossici, le batterie danneggiate possono essere nocive per l'ambiente e per la salute delle persone.

Vige l'obbligo di smaltire batterie guaste oppure esauste nel rispetto dell'ambiente.

- Non aprire le batterie ed evitare danni meccanici. Sussiste pericolo di cortocircuito e di fuoriuscita di vapori che irritano le vie respiratorie.
- Per motivi di sicurezza, scaricare le batterie prima di gettarle.
- Coprire i poli per evitare cortocircuiti.
- Smaltire le batterie negli esercizi commerciali o in un centro di raccolta.
- **Batterie danneggiate**
Maneggiare le batterie danneggiate all'esterno prestando molta cautela!
 - Non toccare mai le batterie danneggiate con le mani nude.

- Qualora non sia possibile coprire i poli, inserire le batterie singolarmente in un sacchetto di plastica.
- Inserire le batterie danneggiate in un contenitore ignifugo e richiudibile, che possa essere successivamente riempito di sabbia.
- Conferire le batterie danneggiate in un luogo di raccolta con personale specializzato.

Assistenza

Garanzia

Gentile cliente,

Il prodotto gode di una garanzia di 3 anni dalla data di acquisto. In caso di difetti del prodotto, al cliente spettano diritti legali verso il venditore del prodotto. Questi diritti legali non sono limitati dalla garanzia descritta di seguito.

Condizioni di garanzia

Il termine di garanzia decorre dalla data di acquisto. Conservare lo scontrino originale in buono stato. Tale documento è necessario come prova d'acquisto. Se entro tre anni dalla data di acquisto di questo prodotto dovessero emergere difetti di fabbricazione o del materiale, il prodotto viene a nostra discrezione ripartito o sostituito a titolo gratuito. Questa garanzia presuppone che il prodotto difettoso venga presentato entro il termine di tre anni unitamente allo scontrino d'acquisto (scontrino) con una breve descrizione del difetto e di quando si è riscontrato.

Se il difetto è coperto dalla nostra garanzia, si riceverà l'apparecchio riparato o un prodotto nuovo. Il periodo di garanzia non si rinnova con la riparazione o la sostituzione del prodotto.

Periodo di garanzia e diritti legali di reclamo per vizi

Il periodo di garanzia non viene prolungato dalla prestazione della garanzia. Ciò si applica anche ai pezzi sostituiti e riparati. Danni e difetti eventualmente presenti già al momento dell'acquisto devono essere segnati subito dopo il disimballaggio. Le riparazioni effettuate dopo la scadenza del periodo di garanzia sono a pagamento.

Copertura della garanzia

Il prodotto è stato prodotto con cura sulla base di rigorose direttive di qualità ed è sta-

to controllato scrupolosamente prima della consegna.

La garanzia viene prestata esclusivamente per difetti del materiale o di fabbricazione. La presente garanzia non si estende a parti del prodotto esposte a normale usura e che pertanto vengono considerate pezzi soggetti a usura (ad es. Lama) oppure a danni a parti fragili.

La garanzia decade se il prodotto è stato danneggiato, non è stato utilizzato adeguatamente o non è stato sottoposto a manutenzione. Per un impiego adeguato del prodotto occorre attenersi strettamente a tutte le istruzioni riportate nel manuale di istruzioni. Evitare assolutamente impieghi e azioni che nelle istruzioni per l'uso vengono espressamente sconsigliati o dai quali viene messo in guardia.

Il prodotto è concepito esclusivamente per l'uso privato e non è destinato a quello commerciale. La garanzia in caso di trattamento scorretto, uso di violenza e interventi non eseguiti dalla nostra filiale di assistenza autorizzata.

Procedimento in caso di intervento in garanzia

Per assicurare un rapido disbrigo del caso, si prega di attenersi alle seguenti indicazioni:

- Per tutte le richieste tenere pronti lo scontrino e il codice articolo (ad es. IAN 520728_2507) come prova d'acquisto.
- Il codice articolo è riportato sulla targhetta applicata sul prodotto, inciso sul prodotto, riportato sulla pagina iniziale delle Istruzioni per l'uso (in basso a sinistra) o sull'adesivo sul retro o il fondo del prodotto.
- Se dovessero presentarsi errori di funzionamento o altri difetti, per prima cosa mettersi in contatto **telefonticamente** oppure utilizzare il **modulo di contatto** disponibile su parksid-diy.com alla voce **Assistenza** con il Centro di assistenza indicato di seguito.
- D'intesa con il nostro Centro di assistenza, allegando la prova d'acquisto (scontrino) e indicando in cosa consiste il difetto e quando si è presentato, si potrà spedire franco di porto il prodotto registrato come difettoso all'indirizzo del servizio di assistenza che verrà comunicato. Per evitare problemi di accettazione e spese aggiuntive, utilizzare esclusivamente l'indirizzo

comunicato. Assicurarsi che la spedizione non avvenga non affrancata, come merce ingombrante, per espresso o come altra spedizione speciale. Si prega di inviare il prodotto insieme a tutti gli accessori consegnati all'acquisto e di assicurarsi che l'imballaggio per il trasporto sia sufficientemente sicuro.



Su parkside-diy.com è possibile consultare e scaricare questo e tanti altri manuali. Scansionando questo codice QR si apre direttamente parkside-diy.com. Selezionare il proprio Paese e con la funzione di ricerca cercare le istruzioni per l'uso. Inserendo il codice articolo (IAN) 520728_2507 si aprono le istruzioni per l'uso.

Servizio di riparazione

Per le riparazioni **non coperte dalla garanzia** rivolgersi al centro di assistenza, dove potrete ottenere un preventivo.

- Accettiamo solo apparecchi imballati sufficientemente e inviati a spese del cliente.

Ricambi e accessori

Pezzi di ricambio e accessori sono reperibili qui www.grizzlytools.shop. Qualora sorgessero problemi durante l'ordinazione, si prega di contattarci tramite il nostro negozio online. Per ulteriori domande, rivolgersi al: *Service-Center*, p. 71

Pos. nr.	Designazione	No. d'ordine
1	Pannello solare	92000150
27	Copertura (Batteria)	91120886
14	Cavo di collegamento	91120887
15	Viti di fissaggio	92000082
9/10	Adattatore (PMRA 20/PMRDA 20)	91120888
11/12	Adattatore (PAMR 750 A1)	91120889

Nota: inviare l'apparecchio pulito e indicando il difetto all'indirizzo del centro di assistenza indicato.

- Non si accettano apparecchi inviati a carico del destinatario, tramite contrassegno, corriere espresso o altri invii speciali.
- Ci occuperemo di smaltire gratuitamente gli apparecchi difettosi che ci vengono spediti.

Service-Center

IT Assistenza Italia
Tel.: 800 172663
Modulo di contatto su
parkside-diy.com
IAN 520728_2507

MT Assistenza Malta
Tel.: 800 65168
Modulo di contatto su
parkside-diy.com
IAN 520728_2507

Importatore

Si tenga presente che l'indirizzo indicato di seguito non è l'indirizzo del centro di assistenza. Per prima cosa contattare il centro di assistenza summenzionato.

Grizzly Tools GmbH & Co. KG
Stockstädter Str. 20
63762 Großostheim
GERMANIA
www.grizzlytools.de

Traduzione delle dichiarazioni UE di conformità originale

Prodotto: **Stazione di ricarica solare per batterie per robot tosaerba**

Modello: **PASLM 25 A1**

Numero di serie: 000001-016000

L'oggetto della dichiarazione di cui sopra è conforme alla pertinente normativa di armonizzazione dell'Unione:

2014/30/EU • 2011/65/EU & (EU) 2015/863

L'oggetto della dichiarazione di cui sopra è conforme alla direttiva 2011/65/EU del Parlamento europeo e del Consiglio dell'8 giugno 2011, sulla restrizione dell'uso di determinate sostanze pericolose nelle apparecchiature elettriche ed elettroniche.

Per garantire la conformità, sono state applicate le seguenti norme armonizzate e le norme e i regolamenti nazionali:

**EN IEC 63000:2018 • EN IEC 55014-1:2021
EN IEC 55014-2:2021 • EN 62841-1:2015+A11:2022 Allegato K
IEC 61215-2:2021**

La presente dichiarazione di conformità è rilasciata sotto la responsabilità esclusiva del fabbricante:



Grizzly Tools GmbH & Co. KG
Stockstädter Str. 20
63762 Großostheim
GERMANIA
02.01.2026

Christian Frank
Mandatario della documentazione

Obsah

Úvod.....	73
Použití dle určení.....	73
Rozsah dodávky/příslušenství.....	73
Přehled.....	74
Popis funkce.....	74
Technické údaje.....	74
Bezpečnostní pokyny.....	75
Význam bezpečnostních pokynů.....	75
Piktogramy a symboly.....	75
Obecná bezpečnostní upozornění.....	75
Příprava.....	76
Sestavení montážního rámu.....	76
Montáž solárního panelu.....	76
Umístění solární nabíjecí stanice.....	77
Upevnění solární nabíjecí stanice.....	77
Postupy nabíjení.....	77
Vysvětlení funkčního displeje.....	77
Připojte adaptér.....	78
Připojení bateriového boxu.....	78
Nastavení úhlu sklonu.....	78
Vložení a vyjmutí akumulátoru.....	78
Čištění, údržba a skladování.....	79
Čištění.....	79
Údržba.....	79
Skladování.....	79
Likvidace/ochrana životního prostředí.....	79
Akumulátory zlikvidujte ekologickým způsobem.....	80
Servis.....	80
Záruka.....	80
Oprávněná služba.....	81
Service-Center.....	81
Dovozce.....	82
Náhradní díly a příslušenství.....	82
Překlad původního EU prohlášení o shodě.....	82
Rozložený pohled.....	131

Úvod

Blahopřejeme vám k zakoupení vaší nové akumulátorové solární nabíjecí stanice. (dále jen přístroj nebo elektrický nástroj).

Vybrali jste si vysoce kvalitní přístroj. Tento přístroj byl odzkoušen během výroby na kvalitu a podroben výstupní kontrole. Funkčnost Vašeho přístroje je tím zajištěná.



Návod k obsluze je součástí tohoto přístroje. Obsahuje důležité pokyny pro bezpečnost, použití a likvidaci. Přečtete si pečlivě návod k obsluze. Seznamte se s ovládacími prvky a správným používáním přístroje. Používejte přístroj pouze tak, jak je popsáno a pro určené oblasti použití. Návod k obsluze dobře uschovejte a v případě předání přístroje třetím osobám předějte veškerou dokumentaci.

Použití dle určení

Přístroj je určen výhradně pro následující použití:

- Nabíjení robotické sekačky PARKSIDE. Přístroj je určen pro použití dospělými. Mládež ve věku nad 16 let smí přístroj používat pouze pod dohledem.
- Jakékoliv jiné použití, které není v tomto návodu k obsluze výslovně povoleno, může vést k poškození přístroje a pro uživatele představovat vážné nebezpečí. Obsluha nebo uživatel zařazení nese zodpovědnost za nehody či škody na jiných osobách nebo jejich majetku. Přístroj je určen pro použití domácími kutily. Není určen pro trvalé komerční využívání. V případě komerčního použití záruka zaniká. Výrobce neručí za škody způsobené nesprávným použitím nebo nesprávnou obsluhou.

Přístroj je součástí série **X 20 V TEAM** a lze jej provozovat s akumulátory série **X 20 V TEAM**. Akumulátory série **X 20 V TEAM** se smí nabíjet pouze nabíječkami série **X 20 V TEAM**.

Rozsah dodávky/příslušenství

Vybalte přístroj a zkontrolujte rozsah dodávky.

Obalový materiál zlikvidujte správně dle předpisů.

- Akumulátorová solární nabíjecí stanice pro sekačky
- Solární panel s propojovacím kabelem
 - 1x Prodlužovací kabel © (1,5 m)
 - 2x šrouby
 - 2x Křídlatá matice
- Montážní rám
 - 2x Boční díl
 - 2x šrouby
 - 2x matice
- Bateriový box
 - 1x Propojovací kabel © (1,5 m)

- 2x Adaptér Ⓐ/Ⓑ (PMRA20/PMRDA 20)
- 2x Adaptér Ⓒ/Ⓓ (PAMR 750 A1)
- 6x Upevňovací šroub
- klíč s vnitřním šestihranem
- akumulátor
- Překlad původního návodu k používání

Přehled

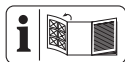

Obrázky přístroje naleznete na přední a zadní výklopné stránce.

- 1 Solární panel
- 2 Montážní rám
- 3 Boční díl
- 4 Bateriový box
- 5 matice
- 6 šrouby
- 7 šrouby
- 8 křídlatá matice
- 9 Adaptér Ⓐ (Přípojka nabíjecí stanice PMRA20/PMRDA 20)
- 10 Adaptér Ⓑ (Přípojka síťový zdroj PMRA20/PMRDA 20)
- 11 Adaptér Ⓒ (Přípojka nabíjecí stanice PAMR 750 A1)
- 12 Adaptér Ⓓ (Přípojka síťový zdroj PAMR 750 A1)
- 13 Prodlužovací kabel Ⓔ
- 14 Propojovací kabel Ⓕ
- 15 Upevňovací šroub
- 16 klíč s vnitřním šestihranem
- 17 akumulátor

(Obr. B)

- 18 Upnutí bitu
- 19 Držák se západkovým ozubením

(Obr. D)

- 20 Přípojka (nabíjecí stanice Robotická sekačka na travu)
- 21 Přípojka (síťový zdroj)
- 22 Přípojka (Solární panel)
- 23 kryt (Přípojka)

(Obr. E)

- 24 LED (INPUT)
- 25 LED (BATTERY)

(Obr. I)

- 26 Blokování (kryt)

- 27 kryt (prostor pro akumulátor)
- 28 prostor pro akumulátor
- 29 Odblokovací tlačítko (akumulátor)

Popis funkce

Akumulátorová solární nabíjecí stanice slouží k ekologickému napájení robotické sekačky. Solární panel přeměňuje energii slunečního záření na elektrickou energii. Akumulátor obsažený v bateriovém boxu ukládá elektřinu a v případě potřeby ji předává nabíjecí stanici robotické sekačky.

Bateriový box funguje jako spojovací článek mezi solárním panelem, nabíjecí stanicí robotické sekačky a síťovým připojením. Zajišťuje stabilní a rovnoměrné napájení energií – i při měnícím se slunečním záření nebo ve večerních hodinách.

Integrovaná nabíjecí elektronika sleduje stav nabití akumulátoru a automaticky reguluje tok energie mezi solárním panelem, akumulátorem a nabíjecí stanicí robotické sekačky. Funkce ovládacích prvků naleznete v následujících popisech.

Technické údaje

Akumulátorová solární nabíjecí stanice pro sekačky PASLM 25 A1

Jmenovitý výkon	25 W
Vstupní napětí	24-26 V DC / Max 1 A
Výstupní napětí	22 V DC / Max 1 A
Typ ochrany	IPX5
Hmotnost bez akumulátoru	3,3 kg

Solární panel PSP 25

Třída ochrany	III
Jmenovitý výkon	25 W
Napětí při P _{max}	24 V
Proud při P _{max}	1,04 A
Napětí naprázdno	28,48 V
Zkratový proud	1,11 A
Teplota článku (provoz)	45 ± 2 °C
Max. systémové napětí	1500 VDC
Max. jmenovitý výkon řadové pojistky	15 A
Teplota Provoz	-40 °C – +90 °C
Třída použití	A
Hmotnost	1,5 kg
Rozměry	400 x 340 x 25 mm

Všechny technické údaje byly stanoveny za standardních zkušebních podmínek:

$$AM = 1,5 / E = 1000 \text{ W/m}^2$$

⚠ NEBEZPEČÍ! Solární moduly vyrábějí elektrinu, jakmile jsou vystaveny světlu. Jeden modul má napětí nižší než bezpečnostní nízké napětí, ale několik modulů zapojených do série (napětí se počítá) představuje nebezpečí.

X 20 V TEAM

Přístroj je součástí série **X 20 V TEAM** a lze jej provozovat s akumulátory série **X 20 V TEAM**. Akumulátory série **X 20 V TEAM** se smí nabíjet pouze nabíječkami série **X 20 V TEAM**.

Doporučujeme Vám, provozovat tento přístroj pouze s následujícími akumulátory: PAP 20 A1, PAP 20 A2, PAP 20 A3, PAP 20 B1, PAP 20 B3, Smart PAPS 204 A1, Smart PAPS 208 A1, SMART PAPS 2012 A1. Doporučujeme Vám, nabíjet tyto akumulátory pomocí následujících nabíječek: PLG 20 A3, PLG 20 A4, PLG 20 C1, PLG 20 C2, PLG 20 C3, PLG 201 A1, PDSLГ 20 A1, PDSLГ 20 B1, PDSLГ 20 B2, Smart PLGS 2012

Technické údaje akumulátoru a nabíječky:
Viz samostatný návod.

Bezpečnostní pokyny

V této části jsou popsána základní bezpečnostní opatření při používání přístroje.

⚠ VAROVÁNÍ! Zranění osob a hmotné škody v důsledku neodborné manipulace s akumulátorem. Dodržujte bezpečnostní pokyny a pokyny k nabíjení a správnému použití, uvedené v návodu k obsluze Vašeho akumulátoru a Vaší nabíječky série **X 20 V TEAM**. Podrobný popis nabíjení a další informace naleznete v tomto samostatném návodu k obsluze.

Význam bezpečnostních pokynů

⚠ NEBEZPEČÍ! Pokud tento bezpečnostní pokyn nedodržíte, dojde k nehodě. Důsledkem je vážné zranění nebo smrt.

⚠ VAROVÁNÍ! Pokud tento bezpečnostní pokyn nedodržíte, dojde případně k nehodě. Mohlo by to mít za následek vážné zranění nebo smrt.

⚠ UPOZORNĚNÍ! Pokud tento bezpečnostní pokyn nedodržíte, dojde k nehodě. V důsledku může dojít k drobnému nebo středně těžkému ublížení na zdraví.

OZNÁMENÍ! Pokud tento bezpečnostní pokyn nedodržíte, dojde k nehodě. V důsledku může dojít k věcnému poškození.

Piktogramy a symboly

Piktogram na solárním panelu



Třída ochrany



Pozor, horké povrchy, nebezpečí popálení!



Elektrická zařízení nepatří do domácího odpadu.

Piktogram na bateriovém boxu



Přečtěte si pečlivě návod k obsluze. Seznamte se s ovládacími prvky a správným používáním přístroje.



Elektrická zařízení nepatří do domácího odpadu.



Přípojka (Solární panel)

DC OUT Přípojka (nabíjecí stanice Robotická sekačka na trávu)



Přípojka (síťový zdroj)



Odblokování (prostor pro akumulátor)



blokování (prostor pro akumulátor)



LED (INPUT)



LED (BATTERY)

Obecná bezpečnostní upozornění POUŽÍVÁNÍ A ÚDRŽBA AKUMULÁTOROVÉHO NÁŘADÍ

1. **Dobíjejte pouze nabíječkou této řady X 20 V TEAM.** Nabíječka, která je vhodná

pro jeden typ akumulátoru, může při použití s jiným akumulátorem způsobit nebezpečí požáru.

2. **Používejte elektrické nářadí pouze se speciálně označenými akumulátory.** Použití jiných akumulátorů může dojít ke zranění a požáru.
3. **Pokud baterii nepoužíváte, uchovávejte ji mimo dosah jiných kovových předmětů, jako jsou kancelářské sponky, mince, klíče, hřebíky, šrouby nebo jiné malé kovové předměty, kvůli nimž může dojít k propojení kontaktů.** Kvůli zkratování svorek akumulátoru může dojít k popáleninám nebo požáru.
4. **Za nevhodných podmínek může z akumulátoru unikat kapalina – zabraňte kontaktu s ní. Pokud ke kontaktu náhodou dojde, opláchněte vodou. Pokud se kapalina dostane do očí, vyhledejte navíc lékařskou pomoc.** Kapalina na vytékající z baterie může způsobit podráždění nebo popáleniny.
5. **Nepoužívejte akumulátor nebo nářadí, které je poškozené nebo upravené.** Poškozené nebo upravené akumulátory mohou vykazovat nepředvídatelné chování vedoucí k požáru, výbuchu nebo riziku zranění.
6. **Nezavazujte akumulátor ani nářadí ohni nebo nadměrné teplotě.** Při vystavení ohni nebo teplotě nad 130 °C může dojít k výbuchu.
7. **Dodržujte všechny pokyny pro nabíjení a nenabíjejte akumulátor ani nářadí mimo teplotní rozsah uvedený v pokynech.** Při nesprávném nabíjení nebo při teplotách mimo stanovený rozsah může dojít k poškození akumulátoru a zvýšenému riziku požáru.

SERVIS

1. **Poškozené akumulátory nikdy neopravujte.** Servis akumulátorových sad by měl provádět pouze výrobce nebo autorizovaní poskytovatelé servisu.

Zvláštní bezpečnostní pokyny pro akumulátorové přístroje

- **Před vložením akumulátoru se ujistěte, zda je přístroj vypnutý.** Vložení akumulátoru do zapnutého elektrického nástroje může vést k úrazům.
- **Akumulátory nabíjejte pouze ve vnitřních prostorách, protože nabíječka je**

určena pouze k tomu. Nebezpečí úrazu elektrickým proudem.

- **Ke snížení rizika úrazu elektrickým proudem vytáhněte před čištěním nabíječky zástrčku nabíječky ze zásuvky.**
- **Akumulátor nevystavujte po delší dobu silnému slunečnímu záření a neodkládejte jej na topná tělesa.** Vysoká teplota škodí akumulátoru a navíc může dojít k explozi.
- **Nechte zahřátý akumulátor před nabíjením vychladnout.**
- **Akumulátor neotevírejte a zabraňte mechanickému poškození akumulátoru.** Hrozí nebezpečí zkratu, přičemž se mohou uvolňovat výpary dráždivé dýchací cesty. Zajistěte přívod čerstvého vzduchu a dodatečně vyhledejte lékařskou pomoc.
- **Nepoužívejte akumulátory, které nelze opětovně nabíjet.** Mohlo by dojít k poškození přístroje.
- **Používejte pouze příslušenství doporučené společností PARKSIDE.** Kvůli nevhodnému příslušenství může dojít k úrazu elektrickým proudem nebo požáru.

Příprava

▲ VAROVÁNÍ! Nebezpečí zranění v důsledku neúmyslného spuštění přístroje.

Provádějte pouze takové práce, při nichž si sami důvěřujete. V případě nejistoty se obraťte na odborníka nebo přímo na náš servis.

Sestavení montážního rámu

Potřebné nástroje a pomocné prostředky

- Klíč s otvorem (nejsou dodány)

Postup (Obr. A)

1. Zasuňte boční díl (3) do upnutí na montážním rámu (2).
Dbejte na to, aby otvory v bočním dílu (3) a montážním rámu (2) odpovídaly.
2. Boční díl (3) připevněte šroubem (6) a maticí (5) k montážnímu rámu (2).
3. Zopakujte tento postup na druhé straně.

Montáž solárního panelu

Postup (Obr. B)

1. Nasadte solární panel (1) s držáky se západkovým ozubením (19) na západková upnutí (18) na bočních dílech (3).

2. Na obou stranách zasuňte po jednom šroubu (7) do předvrtaných otvorů tak, aby šrouby vyčnívaly ven.
3. Našroubujte křídlaté matice (8) na šrouby (7) a ručně je utáhněte.
4. Zkontrolujte upevnění solárního panelu (1) na montážním rámu (2).
5. V případě potřeby prodlužte předmontovaný propojovací kabel solárního panelu (1) pomocí prodlužovacího kabelu (E) (13).

Umístění solární nabíjecí stanice

Upozornění

- Namontujte solární nabíjecí stanici na místo s vysokým slunečním zářením ve vaší zahradě (orientace na jih).
- Nabíjecí stanice robotické sekačky by měla být v bezprostřední blízkosti, aby bylo možné bateriový box snadno připojit pomocí propojovacího kabelu.

Upevnění solární nabíjecí stanice

Montáž na podlahu

Potřebné nástroje a pomocné prostředky

- klíč s vnitřním šestihranem (16)

Postup (Obr. C)

1. Upevněte montážní rám (2) k podlaze pomocí upevňovacích šroubů (15). K utažení upevňovacích šroubů (15) použijte klíč s vnitřním šestihranem (16).

Montáž na stěnu

▲ VAROVÁNÍ! Při kontaktu s elektrickým vedením může dojít k úrazu elektrickým proudem a požáru, při kontaktu s plynovým vedením zase k výbuchu. Při poškození vodovodního vedení může dojít k hmotným škodám a úrazu elektrickým proudem. Při vrtání dbejte na to, aby nedošlo k poškození žádného napájecího vedení. Pro jejich nalezení použijte vhodné detektory nebo se podívejte do plánu instalace.

Potřebné nástroje a pomocné prostředky

(nejsou dodány)

- Tužka
- Vrtačka
- hmoždinka
- Podložka
- šrouby

Postup

1. Tužkou vyznačte polohu otvorů pro vyvrtání podle požadovaných upevňovacích bodů.

2. Otvory vyvrtejte vhodným vrtákem.
3. Do vyvrtaných otvorů zatlačte hmoždinky.
4. Montážní rám (2) řádně připevněte ke stěně pomocí vhodných šroubů a podložek.

Postupy nabíjení

• Sluneční záření k dispozici:

Přímé nabíjení robotické sekačky. Jakmile je sekačka plně nabitá, automaticky se začne nabíjet úložiště (akumulátor v bateriovém boxu).

• Žádné sluneční záření:



Nabíjení robotické sekačky přes akumulátor

• Žádné sluneční záření a vybitý akumulátor:



Nabíjení robotické sekačky přes síťové připojení



Vysvětlení funkčního displeje

Stav napájení proudem (Obr. E)

Obrázek	Význam
	LED INPUT (24)
	LED (24) svítí červeně: robotická sekačka se nabíjí přes síťové připojení
	LED (24) svítí zeleně: robotická sekačka se nabíjí přes solární nabíjecí stanici
	LED (24) bliká zeleně/červeně: nabíjí se pouze akumulátor / robotická sekačka neodebírá žádný proud
	LED (24) nesvítí: přístroj vypnutý Zkontrolujte napájení proudem

Stav akumulátoru (Obr. E)

Obrázek	Význam
	LED BATTERY (25)
	LED (25) svítí červeně: akumulátor se nabíjí

Obrázek	Význam
	LED (25) bliká zeleně: Robotická sekačka nebo nabíjecí stanice robotické sekačky je napájena akumulátorem
	LED (25) bliká červeně: Nízká kapacita akumulátoru Akumulátor je chráněn
	LED (25) nesvítí: akumulátor není vložen Indikace chyby

Připojte adaptér

Upozornění

- K instalaci je zapotřebí propojovací kabel a síťový zdroj robotické sekačky.
- U starších modelů robotických sekaček (PMRA20/PMRDA 20) je nutné použít přiložené adaptéry (Ⓔ/Ⓔ) (9/10).
- Pro model robotické sekačky PAMR 750 A1 je nutné použít přiložené adaptéry Ⓔ/Ⓔ (11/12).
- Dbejte na správné zapojení konektorů a zajistěte spojky otočením ☹.
- Propojovací kabel Ⓔ (14), který je součástí dodávky, není potřebný.

Postup (Obr. G)

1. Připojte adaptér Ⓔ/Ⓔ (10/12) k síťovému zdroji robotické sekačky.
2. Připojte adaptér Ⓔ/Ⓔ (10/12) k přípojce ☹←☛ (21) bateriového boxu (4).
3. Připojte adaptér Ⓔ/Ⓔ (9/11) k propojovacímu kabelu nabíjecí stanice robotické sekačky.
4. Připojte adaptér Ⓔ/Ⓔ (9/11) k přípojce Ⓔ out (20) bateriového boxu (4).
5. Zkontrolujte, zda jsou všechny spoje pevně utažené.

Připojení bateriového boxu

Upozornění

- K instalaci je zapotřebí propojovací kabel a síťový zdroj robotické sekačky.
- Dbejte na správné zapojení konektorů a zajistěte spojky otočením ☹.
- U starších modelů robotických sekaček (PMRA20/PMRDA 20) je nutné použít přiložené adaptéry (Ⓔ/Ⓔ) (9/10) (Připojte adaptér, str. 78).

- Pro model robotické sekačky PAMR 750 A1 je nutné použít přiložené adaptéry Ⓔ/Ⓔ (11/12).
- U modelu robotické sekačky PAMRC 250 musí být propojovací kabel robotické sekačky před připojením k bateriovému boxu spojen se síťovým zdrojem. Připojení bez propojovacího kabelu není dovoleno a skrývá značná bezpečnostní rizika (Obr. F).

Postup (Obr. H)

1. Připojte bateriový box (4) k solárnímu panelu (1). Použijte prodlužovací kabel (Ⓔ) (13) a připojte jej k přípojce ☛ (22) bateriového boxu.
2. Připojte nabíjecí stanici robotické sekačky k bateriovému boxu (4). K tomu použijte propojovací kabel robotické sekačky a propojovací kabel Ⓔ (14). Spojte oba kabely a připojte je k přípojce Ⓔ out (20) bateriového boxu.
3. Připojte bateriový box (4) k síťovému připojení. K tomu použijte síťový zdroj robotické sekačky. Připojte síťový zdroj k přípojce ☹←☛ (21) bateriového boxu.
4. Vložte akumulátor (17) do prostoru pro akumulátor (28) (Vložení a vyjmutí akumulátoru, str. 78).
5. Přístroj je nyní připraven k provozu.

Nastavení úhlu sklonu

Úhel sklonu solárního panelu (1) lze podle ročního období upravit tak, aby bylo dosaženo co nejlepšího úhlu dopadu slunečních paprsků.

- **Celoročně:** 30–35°
- **Léto:** 15–25°
- **Zima:** 40–60°

Postup (Obr. H)

1. Povolte křídlaté matice (8) ☹, abyste uvolnili solární panel (1).
2. Nastavte požadovaný úhel sklonu.
3. Utáhněte křídlaté matice (8) ☹, abyste upevnili solární panel (1).

Vložení a vyjmutí akumulátoru

⚠ VAROVÁNÍ! Nebezpečí zranění v důsledku neúmyslného spuštění přístroje. Vložte akumulátor (17) do přístroje až tehdy, když je přístroj úplně připraven k použití.

Upozornění

Nesprávný akumulátor může poškodit přístroj a akumulátor.

Vložení akumulátoru (Obr. I)

1. Odblokujte blokování (26) ☐ na obou stranách a sejměte kryt (27).
2. Vložte akumulátor (17) podél vodící lišty do prostoru pro akumulátor (28).
3. Nasaďte kryt (27) na prostor pro akumulátor (28) a zavřete blokování (26) ☐ na obou stranách.

Vyjmutí akumulátoru (Obr. I)

1. Otevřete blokování (26) ☐ na obou stranách a sejměte kryt (27).
2. Stiskněte a podržte odblokování akumulátoru (29) na akumulátoru (17). Vytáhněte akumulátor (17) z prostoru pro akumulátor (28).
3. Nasaďte kryt (27) na prostor pro akumulátor (28) a zavřete blokování (26) ☐ na obou stranách.

Čištění, údržba a skladování

▲ VAROVÁNÍ! Nebezpečí zranění v důsledku neúmyslného spuštění přístroje. Chraňte se při údržbě a čištění. Vypněte přístroj a vyjměte akumulátor (17).

Opravné a údržbářské práce, které nejsou popsány v tomto návodu k obsluze, přenechte našemu servisnímu centru. Používejte pouze originální náhradní díly.

Čištění

▲ VAROVÁNÍ! Nebezpečí úrazu elektrickým proudem! Nikdy přístroj neostříkujte vodou.

Upozornění

Nebezpečí poškození. Chemické látky mohou poškodit plastové části přístroje. Nepoužívejte čisticí prostředky ani rozpouštědla.

- K čištění nepoužívejte tvrdé nebo špičaté předměty. Přístroj by se mohl poškodit.
- K čištění nepoužívejte vysokotlaký čistič.
- Povrch přístroje čistěte měkkým kartáčkem, štětcem nebo hadříkem.

Čištění solárního panelu

Interval čištění

- Čištění provádějte jednou až dvakrát ročně, ideálně
 - na jaře (po skončení pylové sezóny) a
 - na podzim
- V případě viditelného znečištění (např. ptáčí trus, listí, zbytky hmyzu nebo usazeniny prachu) může být nutné provést dodatečné čištění.

Suché čištění

1. Hrubé nečistoty opatrně odstraňte měkkým koštětem nebo suchou utěrkou z mikrovlákná. Aby nedošlo k poškrábání povrchu, nevývíjejte silný tlak.

Vlhké čištění

1. Použijte vlažnou, destilovanou nebo demineralizovanou vodu.
2. Povrch očistěte měkkým hadříkem nebo houbou.
3. Poté solární panel opláchněte čistou měkkou vodou, aby se zabránilo tvorbě šmouh.
4. Nechte solární panel uschnout.

Údržba

Přístroj je bezúdržbový.

Skladování

Přístroj a příslušenství skladujte vždy:

- čisté
- suché
- chráněné před prachem
- mimo dosah dětí

Upozornění

- **Nezakrývejte** přístroj nylonovým vakem, protože by se mohla tvořit vlhkost a plísně.
- Před uskladněním přístroj vyčistěte (viz *Čištění, str. 79*).

Zimní přestávka

- Akumulátor uskladněte v částečně nabitém stavu. Stav nabití by se měl během delší doby skladování udržovat v rozmezí 40–60 %.
- Během delší doby skladování zkontrolujte cca každé 3 měsíce stav nabití akumulátoru a podle potřeby jej dobijte.
- Skladovací teplota akumulátoru je mezi 15 °C až 25 °C. Během skladování zabraňte extrémnímu chladu nebo teplu. Akumulátor tím ztratí výkon. Před delším uskladněním (např. zázimování) vyjměte akumulátor z přístroje.

Likvidace/ochrana životního prostředí

Vyjměte akumulátor z přístroje a přístroj, akumulátor, příslušenství a obal odevzdejte k ekologické recyklaci.



Elektrická zařízení nepatří do domácího odpadu.

Symbol přeškrtnuté popelnice na kolečkách znamená, že tento výrobek nesmí být po skončení své životnosti likvidován jako netřídněný komunální odpad.

Směrnice 2012/19/EU o odpadních elektrických a elektronických zařízeních (OEEZ):

Spotřebitelé jsou ze zákona povinni recyklovat elektrická a elektronická zařízení na konci jejich životnosti způsobem šetrným k životnímu prostředí. Tímto způsobem je zajištěna recyklace šetrná k životnímu prostředí a šetřící zdroje.

V závislosti na tom, jak je vše implementováno ve vnitrostátním právu, máte následující možnosti:

- vrátit v prodejně,
- odevzdat na oficiálním sběrném místě,
- zaslat zpět výrobci/distributorovi.

Tento stav se netýká příslušenství starých přístrojů a pomocných prostředků bez elektrických součástí.

Akumulátory zlikvidujte ekologickým způsobem



Akumulátor neodhazujte do domovního odpadu ani do ohně (nebezpečí exploze) či do vody. Poškozené akumulátory mohou při úniku jedovatých výparů či kapalin poškodit životní prostředí a zdraví osob.

Jste povinni zlikvidovat vadné nebo vysloužilé akumulátory ekologickým způsobem.

- Akumulátory neotevírejte a vyhýbejte se mechanickému poškození. Hrozí nebezpečí zkratu, přičemž se mohou uvolňovat výpary dráždivé dýchací cesty.
- Z bezpečnostních důvodů je třeba akumulátory před likvidací vybit.
- Póly přelepte lepicí páskou, aby nedošlo ke zkratu.
- Akumulátory zlikvidujte přes obchod nebo sběrné místo.
- **Poškozené akumulátory**
S akumulátory poškozenými zvenčí zacházejte obzvláště opatrně!
 - Poškozených akumulátorů se nedotýkejte holýma rukama.

- Pokud póly nemůžete přelepit lepicí páskou, vložte akumulátory jednotlivě do plastového sáčku.
- Poškozené akumulátory vložte jednotlivě do nehořlavé, uzavíratelné nádoby, kterou lze ještě naplnit pískem.
- Poškozené akumulátory odevzdejte do sběrného místa s odborným personálem.

Servis

Záruka

Vážení zákazníci,

na tento výrobek získáváte záruku 3 let od data zakoupení. V případě závad na tomto výrobku máte nárok na zákonná práva vůči prodejci tohoto výrobku. Tato zákonná práva nejsou omezena níže uvedenou zárukou.

Záruční podmínky

Záruční doba začíná datem nákupu. Dobře uschovejte originální pokladní doklad. Tento doklad je potřebný jako doklad o koupi. Dojde-li k vadě materiálu nebo výrobní vadě během tří let od data nákupu tohoto výrobku, opravíme nebo vyměníme Vám výrobek podle našeho uvážení zdarma. Toto záruční plnění vyžaduje, aby vadný výrobek a doklad o koupi (pokladní doklad) byly předloženy během tříleté lhůty a bylo stručně písemně popsáno, o jakou závadu se jedná a kdy k ní došlo.

Pokud je vada kryta naší zárukou, obdržíte zpět opravený nebo nový výrobek. S opravou nebo výměnou výrobku nezačne plynout nová záruční doba.

Záruční doba a zákonné nároky z vad

Záruční doba se záručním plnění neprodlouží. To platí také pro vyměněné a opravené díly. Jakákoli poškození nebo vady, které se již v době nákupu vyskytly, je nutné nahlásit ihned po vybalení. Opravy provedené po uplynutí záruční doby jsou za poplatek.

Rozsah záruky

Výrobek byl pečlivě vyroben podle přísných směrnic pro jakost a před dodáním pečlivě zkontrolován.

Záruční plnění platí pro vady materiálu nebo výrobní vady. Tato záruka se nevztahuje na díly výrobku, které jsou vystaveny běžnému opotřebení, a lze je proto považovat za opotřebitelné součásti (např. nůž) nebo za poškození křehkých částí .

Tato záruka zaniká, pokud je výrobek poškozen, nesprávně používán nebo není udržován. Pro správné používání výrobku se musí přesně dodržovat všechny pokyny uvedené v návodu k obsluze. Je nutné se bezpodmínečně vyvarovat použití a jednání, které nejsou v tomto návodu k obsluze doporučovány nebo před nimiž se varuje.

Výrobek je určen pouze pro soukromé použití a není určen ke komerčnímu používání. Záruka zaniká v případě hrubého a nesprávného zacházení, použití násilí a zásahů, které nebyly provedeny naší autorizovanou servisní pobočkou.

Vyřízení v záručním případě

V zájmu rychlého zpracování Vašeho požadavku postupujte podle následujících pokynů:

- Pro všechny dotazy si připravte doklad o koupi a číslo položky (např. IAN 520728_2507) jako doklad o nákupu.
- Číslo položky naleznete na typovém štítku na výrobku, na rytině na výrobku, na titulní straně návodu k obsluze (vlevo dole) nebo na nálepce na zadní nebo spodní straně výrobku.
- Pokud se vyskytnou funkční chyby nebo jiné závady, nejprve kontaktujte níže uvedená servisní středisko **telefonicky** nebo použijte náš **kontaktní formulář**, který najdete na stránkách *parkside-diy.com* v kategorii **Servis**.
- Po konzultaci s naším servisním střediskem můžete bezplatně zaslat vadný výrobek na adresu služby, kterou jste obdrželi, s příloženým dokladem o koupi (účtenkou), s uvedením povahy vady a kdy k ní došlo. K zamezení problémů s přijetím a dalším nákladům je bezpodmínečně nutné používat pouze adresu, která Vám byla oznámena. Ujistěte se, že zásilka není zaslaná nevyplaceně, není objemným zbožím, expresem nebo jiným speciálním nákladem. Zašlete výrobek včetně veškerého příslušenství dodaného při nákupu a zajistěte, aby přepravní obal byl dostatečně bezpečný.



Na stránkách *parkside-diy.com* můžete nahlížet do těchto a mnoha dalších příruček a stahovat je. S tímto QR kódem se dostanete přímo na *parkside-diy.com*. Vyberte svou zemi a vyhledejte pomocí vyhledávací masky návody k obsluze. Zadáním čísla položky (IAN) 520728_2507 můžete otevřít svůj návod k obsluze.

Oprávérenská služba

Pro opravy, **které nepodléhají záruce**, se obraťte na servisní středisko. Tam Vám rádi poskytneme odhad nákladů.

- Můžeme přijímat pouze přístroje, které byly při zaslání dostatečně zabaleny a ofrankovány.
Upozornění: Zašlete Váš přístroj vyčištěný a s odkazem na závadu na adresu uvedenou v servisním středisku.
- Nepřijmou se přístroje zaslané neopraveně, přístroje zaslané jako objemné zboží nebo expres zaslané přístroje nebo přístroje odeslané jinou speciální dopravou.
- Vaše odeslané vadné přístroje zlikvidujeme bezplatně.

Service-Center

CZ **Servis Česko**
Tel.: 8000 23611
Kontaktní formulář na
parkside-diy.com
IAN 520728_2507

Dovozce

Upozorňujeme, že následující adresa není servisní adresou. Nejprve kontaktujte výše uvedené servisní středisko.

Grizzly Tools GmbH & Co. KG
Stockstädter Str. 20
63762 GroBostheim
NĚMECKO
www.grizzlytools.de

Náhradní díly a příslušenství

Náhradní díly a příslušenství jsou k dostání na webových stránkách

www.grizzlytools.shop. Pokud máte problémy při objednání, kontaktujte nás prostřednictvím našeho online obchodu. V případě dalších dotazů se obraťte na: *Service-Center, str. 81*

Poz. č.	Název	Obj. č.
1	Solární panel	92000150
27	kryt (akumulátor)	91120886
14	Propojovací kabel	91120887
15	upevňovací šrouby	92000082
9/10	Adaptér (PMRA 20/PMRDA 20)	91120888
11/12	Adaptér (PAMR 750 A1)	91120889

Překlad původního EU prohlášení o shodě

Výrobek: **Akumulátorová solární nabíjecí stanice pro sekačky**

Model: **PASLM 25 A1**

Sériové číslo: 000001-016000

Výše popsaný předmět prohlášení je ve shodě s příslušnými harmonizačními právními předpisy Unie:

2014/30/EU • 2011/65/EU & (EU) 2015/863

Výše popsaný předmět prohlášení je ve shodě se směrnicí Evropského parlamentu a Rady 2011/65/EU ze dne 8. června 2011 o omezení používání některých nebezpečných látek v elektrických a elektronických zařízeních.

Pro zajištění shody byly použity následující harmonizované normy a národní normy a předpisy:

**EN IEC 63000:2018 • EN IEC 55014-1:2021
EN IEC 55014-2:2021 • EN 62841-1:2015+A11:2022 Příloha K
IEC 61215-2:2021**

Toto prohlášení o shodě vydal na vlastní odpovědnost výrobce:



Grizzly Tools GmbH & Co. KG
Stockstädter Str. 20
63762 GroBostheim
NĚMECKO
02.01.2026

Christian Frank
Zplnomocněný zástupce dokumentace

Obsah

Úvod.....	83
Používanie na určený účel.....	83
Rozsah dodávky/Príslušenstvo.....	83
Prehľad.....	84
Opis funkcie.....	84
Technické údaje.....	84
Bezpečnostné pokyny.....	85
Význam bezpečnostných pokynov.....	85
Piktogramy a symboly.....	85
Všeobecné bezpečnostné výstrahy.....	86
Príprava.....	86
Montáž montážneho stojana.....	87
Montáž solárneho panelu.....	87
Umiestnenie solárnej nabíjacej stanice.....	87
Upevnenie solárnej nabíjacej stanice.....	87
Nabíjanie.....	87
Vysvetlenie indikátorov funkcií.....	87
Pripojenie adaptéra.....	88
Pripojenie akumulátora.....	88
Nastavenie sklonu.....	89
Vloženie a vybratie akumulátora.....	89
Čistenie, údržba a skladovanie.....	89
Čistenie.....	89
Údržba.....	89
Skladovanie.....	89
Likvidácia/ochrana životného prostredia.....	90
Akumulátory zlikvidujte ekologicky.....	90
Servis.....	90
Garancia.....	90
Opravný servis.....	91
Service-Center.....	92
Importér.....	92
Náhradné diely a príslušenstvo.....	92
Preklad originálneho vyhlásenia o zhode EÚ.....	93
Rozložený pohľad.....	131

Úvod

Srdečne vám blahoželáme ku kúpe novej solárnej nabíjacej stanice s akumulátorom. (v nasledujúcej časti nazývanej prístroj alebo elektrické náradie).

Rozhodli ste sa tým pre vysoko kvalitný prístroj. Tento prístroj bol počas výroby skontrolovaný vzhľadom na kvalitu a podrobo-

ný výrobnej kontrole. Tým je zabezpečená funkčná schopnosť prístroja.



Návod na obsluhu je súčasťou tohto prístroja. Obsahuje dôležité pokyny pre bezpečnosť, používanie a likvidáciu. Starostlivo si prečítajte návod na obsluhu. Oboznámte sa s ovládacími dielmi a správnym používaním prístroja. Prístroj používajte iba ako je opísané a na uvedené oblasti použitia. Návod na obsluhu si dobre uschovejte a pri odovzdávaní prístroja tretej osobe dodajte tiež všetky podklady.

Používanie na určený účel

Prístroj je určený výlučne na nasledujúce používanie:

- Nabíjanie robotickej kosačky PARKSIDE. Prístroj je určený na používanie dospelými osobami. Mladiství starší ako 16 rokov môžu prístroj používať len pod dohľadom.

Každé iné používanie, ktoré nie je v tomto návode na obsluhu výslovne povolené, môže predstavovať vážne nebezpečenstvo pre používateľa a viesť k škodám na prístroji. Obsluhujúca osoba alebo používateľ je zodpovedný za zranenia iných ľudí alebo poškodenia ich majetku. Prístroj je určený na použitie pre domácich majstrov. Nie je koncipovaný na trvalé komerčné nasadenie. Pri komerčnom používaní záruka zaniká. Výrobca neručí za škody, ktoré vzniknú v dôsledku používania v rozpore s určením alebo nesprávnej obsluhy.

Prístroj je súčasťou série **X 20 V TEAM** a môže sa prevádzkovať s akumulátormi série **X 20 V TEAM**. Akumulátory série **X 20 V TEAM** sa smú nabíjať iba s nabíjačkami série **X 20 V TEAM**.

Rozsah dodávky/Príslušenstvo

Vybalte prístroj a skontrolujte rozsah dodávky.

Obalový materiál riadne zlikvidujte.

- Solárna nabíjacia stanica s akumulátorom pre robotické kosačky
- Solárny panel s prepojovacím káblom
 - 1x Predžvovací kábel @ (1,5 m)
 - 2x Skrutky
 - 2x Krídlová matica
- Montážny stojan
 - 2x Bočný diel
 - 2x Skrutky

- 2x Matica
- Box s akumulátorom
 - 1x Prepojovací kábel Ⓔ (1,5 m)
- 2x Adaptér Ⓐ/Ⓑ (PMRA20/PMRDA 20)
- 2x Adaptér Ⓒ/Ⓓ (PAMR 750 A1)
- 6x Upevňovacia skrutka
- kľúč s vnútorným šesťhranom
- akumulátor
- Preklad pôvodného návodu na použitie

Prehľad

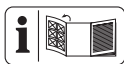

Obrázky prístroja nájdete na prednej a zadnej vyklápacej strane.

- 1 Solárny panel
- 2 Montážny stojan
- 3 Bočný diel
- 4 Box s akumulátorom
- 5 Matica
- 6 Skrutky
- 7 Skrutky
- 8 Krídlová matica
- 9 Adaptér Ⓐ (Prípojka Nabíjacia stanica PMRA20/PMRDA 20)
- 10 Adaptér Ⓑ (Prípojka Sieťová jednotka PMRA20/PMRDA 20)
- 11 Adaptér Ⓒ (Prípojka Nabíjacia stanica PAMR 750 A1)
- 12 Adaptér Ⓓ (Prípojka Sieťová jednotka PAMR 750 A1)
- 13 Predĺžovací kábel Ⓔ
- 14 Prepojovací kábel Ⓔ
- 15 Upevňovacia skrutka
- 16 kľúč s vnútorným šesťhranom
- 17 akumulátor

(Obr B)

- 18 Upínacie uchytenie
- 19 Držiak s upínacím ozubením

(Obr D)

- 20 Prípojka (Nabíjacia stanica Robotická kosačka)
- 21 Prípojka (Sieťová jednotka)
- 22 Prípojka (Solárny panel)
- 23 Kryt (Prípojka)

(Obr E)

- 24 LED (INPUT)

25 LED (BATTERY)

(Obr I)

- 26 Blokovanie (Kryt)
- 27 Kryt (Priehradka na akumulátor)
- 28 Priehradka na akumulátor
- 29 Uvoľňovacie tlačidlo (akumulátor)

Opis funkcie

Solárna nabíjacia stanica s akumulátorom slúži na nabitie robotickej kosačky, ktoré je ohľaduplné k životnému prostrediu. Solárny panel premieňa energiu zo slnečného žiarenia na elektrickú energiu. V akumulátore, ktorý sa nachádza v boxe s akumulátorom, sa ukladá elektrická energia. Tá sa potom v prípade potreby dodáva nabíjacej stanici robotickej kosačky.

Box s akumulátorom slúži ako spojovací článok medzi solárnym panelom, nabíjacou stanicou robotickej kosačky a sieťovým prípojom. Poskytuje stabilné a rovnomerné napájanie energiou aj pri premenlivom slnečnom žiarení alebo vo večerných hodinách.

Integrovaná nabíjacia elektronika monitoruje stav nabitia akumulátora a automaticky reguluje prívod energie medzi solárnym panelom, akumulátorom a nabíjacou stanicou robotickej kosačky.

Funkcia prvkov obsluhy je uvedená v nasledujúcich opisoch.

Technické údaje

Solárna nabíjacia stanica s akumulátorom pre robotickú kosačku PASM 25 A1

Menovitý výkon	25 W
Vstupné napätie	24-26 V DC / Max 1 A
Výstupné napätie	22 V DC / Max 1 A
Druh ochrany	IPX5
Hmotnosť bez akumulátora	3,3 kg

Solárny panel PSP 25

Trieda ochrany	III
Menovitý výkon	25 W
Napätie pri P _{max}	24 V
Prúd pri P _{max}	1,04 A
Napätie pri chode naprázdno	28,48 V
Skratový prúd	1,11 A
Teplota článku (prevádzka)	45 ± 2 °C
Max systémové napätie	1500 VDC
Max. menovitý výkon predradených poistiek	15 A
Teplota Prevádzka	-40 °C – +90 °C

Trieda použitia A
 Hmotnosť 1,5 kg
 Rozmery 400 x 340 x 25 mm
 Všetky technické údaje sa získali pri štandardných podmienkach: AM = 1,5 / E = 1000 W/m²

▲ NEBEZPEČENSTVO! Solárne moduly vytvárajú elektrickú energiu hneď, ako sú vystavené svetlu. Na modul je privádzané veľmi nízke napätie, no ak je do série zapojených viacero modulov (napätie sa sčítava), predstavujú nebezpečenstvo.

X 20 V TEAM

Prístroj je súčasťou série **X 20 V TEAM** a môže sa prevádzkovať s akumulátormi série **X 20 V TEAM**. Akumulátory série **X 20 V TEAM** sa smú nabíjať iba s nabíjačkami série **X 20 V TEAM**.

Odporúčame vám prevádzkovať tento prístroj výlučne s nasledujúcimi akumulátormi: PAP 20 A1, PAP 20 A2, PAP 20 A3, PAP 20 B1, PAP 20 B3, Smart PAPS 204 A1, Smart PAPS 208 A1, SMART PAPS 2012 A1

Odporúčame vám nabíjať tieto akumulátory výlučne s nasledujúcimi nabíjačkami: PLG 20 A3, PLG 20 A4, PLG 20 C1, PLG 20 C2, PLG 20 C3, PLG 201 A1, PDSLGL 20 A1, PDSLGL 20 B1, PDSLGL 20 B2, Smart PLGS 2012

Technické údaje akumulátora a nabíjačky: Pozri samostatný návod.

Bezpečnostné pokyny

Tento odsek sa zaoberá základnými bezpečnostnými pokynmi pri používaní prístroja.

▲ VAROVANIE! Poškodenia zdravia osôb a vecné škody v dôsledku neodbornej manipulácie s akumulátorom. Dodržiavajte bezpečnostné pokyny a pokyny k nabíjaniu a správne používaniu v návode na obsluhu vášho akumulátora a nabíjačky série **X 20 V TEAM**. Podrobnejší opis k nabíjaniu a ďalšie informácie nájdete v samostatnom návode na obsluhu.

Význam bezpečnostných pokynov

▲ NEBEZPEČENSTVO! Keď tento bezpečnostný pokyn nebudete dodržiavať, nastane úraz. Následkom je ťažké telesné poranenie alebo smrť.

▲ VAROVANIE! Keď tento bezpečnostný pokyn nebudete dodržiavať, môže nastať úraz. Následkom je možné telesné poranenie alebo smrť.

▲ OPATRNE! Keď tento bezpečnostný pokyn nebudete dodržiavať, nastane úraz. Následok je možné ľahké alebo stredne ťažké telesné poranenie.

UPOZORNENIE! Keď tento bezpečnostný pokyn nebudete dodržiavať, nastane úraz. Následkom sú možné vecné škody.

Piktogramy a symboly

Piktogramy na solárnom paneli



Trieda ochrany



Pozor, horúce povrchy, nebezpečenstvo popálenia!



Elektrické prístroje nepatria do domového odpadu.

Piktogramy na boxe s akumulátorom



Starostlivo si prečítajte návod na obsluhu. Oboznámte sa s ovládacími dielmi a správnym používaním prístroja.



Elektrické prístroje nepatria do domového odpadu.



Prípojka (Solárny panel)



DC OUT Prípojka (Nabíjacia stanica Robotická kosačka)



Prípojka (Sieťová jednotka)



Odblokovanie (Priehradka na akumulátor)



Blokovanie (Priehradka na akumulátor)



LED (INPUT)



LED (BATTERY)

Všeobecné bezpečnostné výstrahy

POUŽÍVANIE A STAROSTLIVOSŤ O AKUMULÁTOROVÉ NÁRADIE

- Nabíjajte len s nabíjačkou radu X 20 V TEAM.** Keď sa nabíjačka, ktorá je vhodná pre jeden typ akumulátora, použije na iný akumulátor, môže hroziť nebezpečenstvo požiaru.
- Elektrické náradie používajte len s akumulátormi, ktoré sú preň určené.** Pri použití iných akumulátorov môže hroziť nebezpečenstvo zranenia alebo požiaru.
- Keď akumulátor nepoužívate, majte ho mimo iných kovových predmetov, ako sú spinky na papier, mince, kľúče, klince, skrutky alebo iné malé kovové predmety, ktoré by mohli premostiť svorky akumulátora.** Premostenie svoriek akumulátora môže spôsobiť popálenie alebo požiar.
- Z akumulátora môže pri nesprávnom používaní vytekať kvapalina. Vyhýbajte sa kontaktu s touto kvapalinou. Po náhodnom kontakte opláchnite postihnuté miesto vodou. Ak sa dostane kvapalina z akumulátora do očí, vyhľadajte aj lekársku pomoc.** Kvapalina z akumulátora môže spôsobiť podráždenie pokožky alebo popálenie.
- Nepoužívajte akumulátor alebo náradie, ktoré je poškodené alebo upravené.** Poškodené alebo upravené akumulátory môžu byť nepredvídateľné, čo môže viesť k vzniku požiaru, výbuchu alebo zraneniu.
- Akumulátor ani náradie nevystavujte pôsobeniu ohňa ani vysokým teplotám.** Vystavenie pôsobeniu ohňa alebo teploty nad 130 °C môže spôsobiť výbuch.

- 7. Dodržujte všetky pokyny na nabíjanie a akumulátor ani nástroj nenabíjajte mimo teplotného rozsahu uvedeného v pokynoch.** Nesprávne nabíjanie alebo nabíjanie pri teplotách mimo stanoveného rozsahu môže akumulátor poškodiť alebo zvýšiť riziko požiaru.

SERVIS

- 1. Poškodené akumulátory nikdy neopravujte.** Akumulátory môže opravovať len výrobca alebo autorizovaný servis.

Zvláštne bezpečnostné pokyny pre prístroje s akumulátormi

- **Skôr ako vložíte akumulátor, uistite sa, že je prístroj vypnutý.** Vloženie akumulátora do elektrického náradia, ktoré je zapnuté, môže viesť k úrazom.
- **Vaše akumulátory nabíjajte iba vo vnútornej oblasti, pretože nabíjačka je na to určená.** Nebezpečenstvo zásahu elektrickým prúdom.
- **Aby sa znížilo riziko zásahu elektrickým prúdom, pred čistením vytiahnite zástrčku nabíjačky zo zásuvky.**
- **Akumulátor nikdy nevystavujte dlhší čas silnému slnečnému žiareniu a nedávajte ho na vykurovacie telesá.** Teplo škodí akumulátoru a existuje nebezpečenstvo výbuchu.
- **Zohriaty akumulátor nechajte pred nabíjaním vychladnúť.**
- **Akumulátor neotvárajte a zabráňte jeho mechanickému poškodeniu.** Existuje nebezpečenstvo skratu a môžu uniknúť výpary, ktoré dráždia dýchacie cesty. Postarajte o čerstvý vzduch a vyžadajte navyše lekársku pomoc.
- **Nepoužívajte opätovne nabíjateľné batérie.** Prístroj by sa mohol poškodiť.
- **Používajte len príslušenstvo, ktoré odporúča spoločnosť PARKSIDE.** Nevhodné príslušenstvo môže spôsobiť úraz elektrickým prúdom alebo požiar.

Príprava

⚠ VAROVANIE! Nebezpečenstvo poranenia v dôsledku neúmyselne spusteného prístroja.

Vykonávajte len tie práce, na ktoré si dostatočne dôverujete. V prípade neistoty sa obráťte na odborníka alebo priamo na náš servis.

Montáž montážneho stojana

Potrebné náradie a pomocné prostriedky

- Vidlicový kľúč (nie je súčasťou dodávky)

Postup (Obr A)

1. Zasuňte bočný diel (3) do uchytenia na montážnom stojane (2).
Dbajte na to, aby otvory na bočnom diele (3) a montážnom stojane (2) lícovali.
2. Bočný diel (3) upevnite pomocou skrutky (6) a matice (5) na montážny stojan (2).
3. Postup zopakujte na druhej strane.

Montáž solárneho panelu

Postup (Obr B)

1. Nasadíte solárny panel (1) s držiakmi s upínacím ozubením (19) do upínacích uchytení (18) na bočných dieloch (3).
2. Cez určené otvory zasuňte na oboch stranách skrutku (7) tak, aby vyčnievala smerom von.
3. Na skrutky (8) naskrutkujte krídlové matice (7) a ručne ich dotiahnite.
4. Skontrolujte, či je solárny panel (1) dobre upevnený na montážnom stojane (2).
5. V prípade potreby predĺžte predmontovaný pripojovací kábel solárneho panela (1) pomocou predlžovacieho kábla © (13).

Umiestnenie solárnej nabíjacej stanice

Upozornenia

- Solárnu nabíjaciu stanicu namontujte v záhrade na mieste, kde je veľa slnečného žiarenia (južná orientácia).
- V bezprostrednej blízkosti by sa mala nachádzať nabíjacia stanica robotičkej kosačky, aby sa k nej dal bez problémov pripojiť box s akumulátorom pomocou predlžovacieho kábla.

Upevnenie solárnej nabíjacej stanice

Montáž na podlahu

Potrebné náradie a pomocné prostriedky

- kľúč s vnútorným šesťhranom (16)

Postup (Obr C)

1. Montážny stojan (2) pripevnite k podlahe pomocou upevňovacích skrutiek (15).
Na dotiahnutie upevňovacích skrutiek (15) použite kľúč s vnútorným šesťhranom (16).

Montáž na stenu

VAROVANIE! Kontakt s vedeniami elektrického prúdu môže spôsobiť zásah elektrickým prúdom a požiar, kontakt s plynovým vedením môže viesť k výbuchu. Poškodené vodovodné potrubie môže spôsobiť vecné škody zásah elektrickým prúdom. Pri vrтанí dávajte pozor na to, aby sa nepoškodili napájacie vedenia. Na ich lokalizáciu použite vhodné detektory alebo si pomôžte inštalácnou schémou.

Potrebné náradie a pomocné prostriedky

(nie je súčasťou dodávky)

- Ceruzka
- Vrtáčka
- Hmoždinka
- Podložka
- Skrutky

Postup



1. Ceruzkou si vyznačte polohu vrtáčich otvorov podľa toho, kde sa majú nachádzať upevňujúce body.
2. Vyvrtajte otvory vhodnou vrtáčkou.
3. Do vrtáčich otvorov zasuňte rozperky.
4. Pomocou vhodných skrutiek a podložiek bezpečne pripevnite montážny stojan (2) na stenu.



Nabíjanie

- **Je prítomné slnečné žiarenie:**
Robotická kosačka sa nabíja priamo. Keď sa robotická kosačka úplne nabije, automaticky sa bude dobíjať zásobník (akumulátor v boxe s akumulátorom).
- **Nie je prítomné slnečné žiarenie:**
Robotická kosačka sa nabíja zo zásobníka.
- **Nie je prítomné slnečné žiarenie a zásobník je prázdny:**
Robotická kosačka sa nabíja cez sieťový prípoj.



Vysvetlenie indikátorov funkcií

Stav elektrického napájania (Obr E)

Obrázok	Význam
	LED INPUT (24)
	LED (24) svieti načerveno: Robotická kosačka sa nabíja cez sieťový prípoj.

Obrázok	Význam
	LED (24) svieti nazeleno: Robotická kosačka sa nabíja cez solárnu nabíjajúcu stanicu.
	LED (24) bliká nazeleno/načerveno: Nabíja sa iba akumulátor/robotická kosačka neodoberá energiu.
	LED (24) nesvieti: Prístroj je vypnutý. Skontrolujte elektrické napájanie.

Stav akumulátora (Obr E)

Obrázok	Význam
	LED BATTERY (25)
	LED (25) svieti načerveno: Akumulátor sa nabíja.
	LED (25) bliká nazeleno: Robotická kosačka alebo nabíjacia stanica robotickej kosačky sa napája z akumulátora.
	LED (25) bliká načerveno: Nízky stav nabitia akumulátora. Akumulátor je v šetriacom režime.
	LED (25) nesvieti: Nie je vložený žiadny akumulátor. Chybové hlásenie.

Pripojenie adaptéra

Upozornenia

- Na inštaláciu je potrebný pripojovací kábel a sieťový zdroj robotickej kosačky.
- Pre staršie modely robotických kosačiek (PMRA 20/PMRDA 20) je nutné použiť priložený adaptér Ⓐ/Ⓢ (9/10).
- Pre model robotickej kosačky PAMR 750 A1 je nutné použiť priložený adaptér Ⓒ/Ⓢ (11/12).
- Dbajte na to, aby konektorové spoje správne dosadali a zaistíte spojky otočením ∩.
- Pripojovací kábel Ⓔ (14), ktorý je súčasťou dodávky, nebude potrebný.

Postup (Obr G)

1. Spojte adaptér Ⓒ/Ⓢ (10/12) so sieťovým zdrojom robotickej kosačky.
2. Zapojte adaptér Ⓒ/Ⓢ (10/12) do prípojky Ⓢ←➔ (21) akumulátora (4).
3. Spojte adaptér Ⓐ/Ⓢ (9/11) s pripojovacím káblom nabíjajúcej stanice robotickej kosačky.
4. Zapojte adaptér Ⓒ/Ⓢ (9/11) do prípojky Ⓢ OUT (20) akumulátora (4).
5. Skontrolujte, či sú všetky spojenia pevné.

Pripojenie akumulátora

Upozornenia

- Na inštaláciu je potrebný pripojovací kábel a sieťový zdroj robotickej kosačky.
- Dbajte na to, aby konektorové spoje správne dosadali a zaistíte spojky otočením ∩.
- Pre staršie modely robotických kosačiek (PMRA 20/PMRDA 20) je nutné použiť priložený adaptér Ⓐ/Ⓢ (9/10) (*Pripojenie adaptéra*, S. 88).
- Pre model robotickej kosačky PAMR 750 A1 je nutné použiť priložený adaptér Ⓒ/Ⓢ (11/12).
- Pri modeli robotickej kosačky PAMRC 250 sa musí pripojovací kábel robotickej kosačky najprv pripojiť k sieťovému zdroju a až potom k akumulátoru. Pripojenie bez pripojovacieho kábla nie je povolené a sú s ním spojené podstatné bezpečnostné riziká (Obr F).

Postup (Obr H)

1. Prepojte akumulátor (4) so solárnym panelom (1). Použite predĺžovací kábel Ⓔ (13) a zapojte ho do prípojky Ⓢ (22) akumulátora.
2. Spojte nabíjajúcu stanicu robotickej kosačky s akumulátorom (4). Použite na to pripojovací kábel robotickej kosačky, ako aj pripojovací kábel Ⓔ (14). Oba káble spojte a zapojte do prípojky Ⓢ OUT (20) akumulátora.
3. Zapojte akumulátor (4) do sieťového prípoja. Použite na to sieťový zdroj robotickej kosačky. Zapojte sieťový zdroj do prípojky Ⓢ←➔ (21) akumulátora.
4. Vložte akumulátor (17) do priehradky na akumulátor (28) (*Vloženie a vybratie akumulátora*, S. 89).
5. Prístroj je teraz pripravený na prevádzku.

Nastavenie sklonu

Sklon solárneho panela (1) sa dá v závislosti od ročného obdobia upraviť, aby sa dosiahol čo najlepší uhol dopadajúceho slnečného žiarenia.

- **Celoročne:** 30 – 35 °
- **Leto:** 15 – 25 °
- **Zima:** 40 – 60 °

Postup (Obr H)

1. Povoľte krídlové matice (8) ☹, aby ste uvoľnili solárny panel (1).
2. Nastavte požadovaný sklon.
3. Zaskrutkujte krídlové matice (8) ☺, aby ste solárny panel (1) upevnili.

Vloženie a vybratie akumulátora

▲ VAROVANIE! Nebezpečenstvo poranenia v dôsledku neúmyselne spusteného prístroja. Akumulátor (17) vložte do prístroja až vtedy, keď je prístroj úplne pripravený na použitie.

Upozornenie

Nesprávny akumulátor môže prístroj a akumulátor poškodiť.

Vloženie akumulátora (Obr I)

1. Odblokujte blokovanie (26) ☹ na oboch stranách a odoberte kryt (27).
2. Akumulátor (17) zasuňte pozdĺž vodiacej lišty do priehradky na akumulátor (28).
3. Nasadte kryt (27) na priehradku na akumulátor (28) a na oboch stranách zatvorte blokovanie (26) ☺.

Vybratie akumulátora (Obr I)

1. Otvorte blokovanie (26) ☹ na oboch stranách a odoberte kryt (27).
2. Stlačte a podržte stlačené blokovanie akumulátora (29) na akumulátore (17). Vytiahnite akumulátor (17) z priehradky na akumulátor (28).
3. Nasadte kryt (27) na priehradku na akumulátor (28) a na oboch stranách zatvorte blokovanie (26) ☺.

Čistenie, údržba a skladovanie

▲ VAROVANIE! Nebezpečenstvo poranenia v dôsledku neúmyselne spusteného prístroja. Chráňte sa pri údržbárskych a čistiacich prácach. Prístroj vypnite vyberte akumulátor (17)

Údržbárske a opravárske práce, ktoré nie sú opísané v tomto návode, nechajte vykonať

našmu servisnému centru. Používajte len originálne náhradné diely.

Čistenie

▲ VAROVANIE! Zásah elektrickým prúdom! Prístroj nikdy nestriekajte vodou.

Upozornenie

Nebezpečenstvo poškodenia. Chemické látky môžu pôsobiť na plastové diely prístroja. Nepoužívajte žiadne čistiace prostriedky, resp. rozpúšťadlá.

- Na čistenie nepoužívajte tvrdé ani špicaté predmety. Mohli by prístroj poškodiť.
- Na čistenie nepoužívajte vysokotlakový čistič.
- Povrch prístroja vyčistite mäkkou kefou, štetcom alebo handrou.

Čistenie solárneho panelu

Interval čistenia

- Vykonať čistenie jeden- až dvakrát ročne, najlepšie
 - na jar (po období peľov) a
 - na jeseň.
- Môže byť potrebné aj dodatočné čistenie pri viditeľnom znečistení (napr. vtáčí trus, lístie, zvyšky hmyzu alebo nahromadený prach).

Čistenie nasucho

1. Hrubé nečistoty opatrne odstráňte mäkkou metlou alebo jemnou mikrovláknovou handričkou. Nevyvíjajte silný tlak, aby ste nepoškriabali povrch.

Čistenie namokro

1. Použite vlahnú destilovanú alebo demineralizovanú vodu.
2. Vyčistite povrch mäkkou handričkou alebo špongiou.
3. Solárny panel potom umyte čistou vodou bez obsahu vápnika, aby na ňom nezostali šmuhy.
4. Nechajte solárny panel vysušiť.

Údržba

Prístroj si nevyžaduje údržbu.

Skladovanie

Prístroj a príslušenstvo skladujte vždy:

- v čistote
- v suchu
- chránené pred prachom
- mimo dosahu detí

Upozornenia

- Prístroj **neovíjajte** nylonovým vreccom, pretože by sa mohla tvoriť vlhkosť a pleseň.
- Pred odložením prístroj vyčistite (pozri *Čistenie*, S. 89).

Zimná prestávka

- Akumulátor skladujte len v čiastočne nabitom stave. Stav nabitia by mal byť počas dlhšieho skladovania 40 – 60 %.
- Počas dlhšieho skladovania kontrolujte približne každé 3 mesiace stav nabitia akumulátora a v prípade potreby ho nabite.
- Teplota skladovania pre akumulátor je medzi 15 °C a 25 °C. Počas skladovania zabráňte extrémnemu chladu alebo teplu. Akumulátor tým stratí výkon. Pred dlhším skladovaním (napr. na prezimovanie) vyberte akumulátor z prístroja.

Likvidácia/ochrana životného prostredia

Z prístroja vyberte akumulátor a prístroj, akumulátor, príslušenstvo a balenie prineste na ekologické zhodnotenie.



Elektrické prístroje nepatria do domového odpadu.

Symbol preškrtnutého kontajnera na kolieskach znamená, že tento výrobok sa po skončení jeho životnosti nesmie likvidovať ako netriedený komunálny odpad.

Smernica 2012/19/EÚ o odpade z elektrických a elektronických zariadení:

Spotrebiteľia sú zo zákona povinní elektrické a elektronické zariadenia na konci ich životnosti odovzdať na ekologickú recykláciu. Týmto spôsobom je zabezpečené zhodnotenie šetrné k životnému prostrediu a zdrojom. V závislosti od národných zákonov, máte tieto možnosti:

- vrátenie na predajnom mieste,
- odovzdanie na oficiálnom zbernom mieste,
- zaslanie späť výrobcovi/distribútorovi.

Netýka sa to dielov príslušenstva a pomocných prostriedkov bez elektrických komponentov, pripojených k starým prístrojom.

Akumulátory zlikvidujte ekologicky



Akumulátor neodhadzujte do domového odpadu, ohňa (nebezpečenstvo výbuchu) alebo vody. Poškodené akumulátory môžu škodiť životnému prostrediu a vášmu zdraviu, keď unikajú jedovaté pary alebo kvapaliny.

Poškodené alebo opotrebované akumulátory musíte zlikvidovať ekologicky.

- Akumulátory neotvárajte a zabráňte ich mechanickému poškodeniu. Existuje nebezpečenstvo skratu a môžu uniknúť výpary, ktoré dráždia dýchacie cesty.
- Z bezpečnostných dôvodov musia byť akumulátory pred likvidáciou vybité.
- Póly prelepte, aby ste predišli skratu.
- Akumulátory odovzdajte v predajni alebo na zbernom mieste.
- **Poškodené akumulátory**
S poškodenými akumulátormi manipulujte mimoriadne opatrne!
 - Nedotýkajte sa poškodených akumulátorov holými rukami.
 - Ak sa nedajú póly prelepiť, odovzdajte akumulátory jednotlivito v plastovom vrecku.
 - Poškodené akumulátory odovzdajte jednotlivito uložené v nehorľavej uzatvárateľnej nádobe, ktorú je ešte možné naplniť pieskom.
 - Poškodené akumulátory odovzdajte na zbernom mieste s personálom s odbornou spôsobilosťou.

Servis

Garancia

Vážená zákazníčka, vážený zákazník, Na tento výrobok dostávate záruku 3 rokov od dátumu kúpy. V prípade nedostatkov tohto výrobku vám voči predajcovi výrobku patria zákonné práva. Tieto zákonné práva nie sú obmedzené našou zárukou opísanou v nasledujúcej časti.

Záručné podmienky

Záručná doba začína s dátumom kúpy. Originálny pokladničný doklad dobre uschovajte. Tento podklad bude potrebný ako doklad o kúpe. Ak sa v rámci tri rokov od dátumu kúpy tohto výrobku vyskytne chyba materiálu alebo výroby, výrobok – podľa našej voľby

– pre vás bezplatne opravíme alebo vymeníme. Toto poskytnutie záruky predpokladá, že v rámci trojročnej lehoty sa predloží chybný výrobok a doklad o kúpe (pokladničný doklad) a krátko sa písomne opíše, v čom existuje nedostatok a kedy sa vyskytol.

Ak je chyba pokrytá našou zárukou, dostanete späť opravený alebo nový výrobok. S opravou alebo výmenou výrobku nezačína žiadne nové záručné obdobie.

Záručná doba a zákonné nároky na odstránenie nedostatkov

Záručná doba sa poskytnutím záruky nepredlžuje. To platí aj pre vymenené a opravené diely. Škody a nedostatky existujúce prípadne už pri kúpe sa musia ihneď pri vybalení ohlásiť. Opravy pripadajúce po uplynutí záručnej doby sú s povinnosťou úhrady.

Rozsah záruky

Výrobok bol starostlivo vyrobený podľa prísnych kvalitatívnych smerníc a pred dodávkou bol svedomito skontrolovaný.

Poskytnutie záruky platí výlučne na chyby materiálu alebo výroby. Táto záruka sa nevzťahuje na časti výrobku, ktoré sú vystavené normálnemu opotrebeniu a preto je možné na ne prihliadať (napr. Nôž) ako na rýchlo opotrebitelné diely alebo na poškodenia na rozbitných dieloch.

Táto záruka prepadá, keď je výrobok poškodený, neodborne používaný alebo nebola na ňom vykonávaná údržba. Pre odborné používanie výrobku je nutné presne dodržiavať všetky pokyny uvedené v návode na obsluhu. Účelom použitia a manipuláciám, od ktorých sa v návode na obsluhu odrádza alebo pred ktorými sa varuje, je možné bezpodmienečne zabrániť.

Výrobok je určený iba na súkromné a nekomerčné použitie. Pri nesprávnej alebo neodbornej manipulácii, aplikácii násilia a pri zásahoch, ktoré neboli uskutočnené našou autorizovanou servisnou pobočkou, záruka zaniká.

Vybavenie v záručnom prípade

Aby bolo možné zaručiť rýchle vybavenie vašej žiadosti, postupujte podľa nasledujúcich pokynov:

- V prípade akýchkoľvek otázok si pripravte pokladničný doklad a číslo výrobku (IAN 520728_2507) ako doklad o nákupe.
- Číslo výrobku nájdete na typovom štítku na výrobku, gravúre na výrobku, na titulnej stránke návodu na obsluhu (vľavo

dole) alebo na nálepke na zadnej alebo spodnej strane výrobku.

- Ak by sa mali vyskytnúť funkčné chyby alebo iné nedostatky, kontaktujte najprv **telefonicky** alebo použite náš **kontaktný formulár**, ktorý nájdete na parkside-diy.com v kategórii **Servis** nasledovne uvedené servisné centrum.
- Výrobok zaznamenaný ako chybný môžete po konzultácii s našim servisným centrom zasláť pre vás s oslobodením od poštovného na vám oznámenú servisnú adresu za pripojenia dokladu o kúpe (pokladničný doklad) a informácie, v čom spočíva nedostatok a kedy sa vyskytol. Aby bolo možné zabrániť problémom s prevzatím a prídavným nákladom, použite bezpodmienečne iba adresu, ktorá sa vám oznámi. Zabezpečte, aby sa odoslanie uskutočnilo bez vyplatenia, ako neskladný tovar, expresne alebo ako iná zvláštna zásielka. Výrobok pošlite, prosím, vrát. všetkých súčasne dodaných dielov príslušenstva a postarajte sa o dostatočne bezpečné prepravné balenie.



PDF ONLINE
parkside-diy.com

Na parkside-diy.com si môžete pozrieť a stiahnuť túto a mnohé ďalšie príručky. Týmto QR kódom sa dostanete priamo na stránku parkside-diy.com. Vyberte svoju krajinu a cez vyhľadávanie si nájdete návody na obsluhu. Po zadaní čísla výrobku (IAN) 520728_2507 si budete môcť otvoriť návod na obsluhu.

Opravný servis

Ohľadom opráv, ktoré **nepodliehajú záruke**, sa obráťte na Servisné centrum. Tam dostanete s ochotou predbežný návrh nákladov.

- Môžeme spracovať iba prístroje, ktoré boli zaslané dostatočne zabalené a ofrankované.

Upozornenie: Váš prístroj pošlite, prosím, vyčistený a s upozornením na chybu na adresu uvedenú Servisným centrom.

- Prístroje zaslané bez úhrady prepravného, ako aj prístroje, ktoré boli zaslané ako veľkorozmerný náklad, expresom alebo s iným špeciálnym prepravným nebudú prevzaté.
- Vaše zaslané chybné prístroje zlikvidujeme bezplatne.

Service-Center

Servis Slovensko

Tel.: 0800 003409

Kontaktný formulár na

parkside-diy.com

IAN 520728_2507

Importér

Zohľadnite, prosím, že nasledujúca adresa nie je servisná adresa. Najprv kontaktujte ho-re uvedené servisné centrum.

Grizzly Tools GmbH & Co. KG

Stockstädter Str. 20

63762 Großostheim

NEMECKO

www.grizzlytools.de

Náhradné diely a príslušenstvo

Náhradné diely a príslušenstvo dostanete na www.grizzlytools.shop. Ak by sa pri objednávaní vyskytli problémy, kontaktujte nás cez náš internetový obchod. V prípade ďalších otázok sa obráťte na: *Service-Center, S. 92*

Poz. č.	Název	Obj. č.
1	Solárny panel	92000150
27	Kryt (akumulátor)	91120886
14	Prepojovací kábel	91120887
15	Upevňovacie skrutky	92000082
9/10	Adaptér (PMRA 20/PMRDA 20)	91120888
11/12	Adaptér (PAMR 750 A1)	91120889

Preklad originálneho vyhlásenia o zhode EÚ

Výrobok: **Solárna nabíjacia stanica s akumulátorom pre robotické kosačky**

Model: **PASLM 25 A1**

Sériové číslo: 000001-016000

Uvedený predmet vyhlásenia je v zhode s príslušnými harmonizačnými právnymi predpismi Únie:

2014/30/EU • 2011/65/EU & (EU) 2015/863

Vyššie opísaný predmet vyhlásenia je v zhode so smernicou Európskeho parlamentu a Rady 2011/65/EU z 8. júna 2011 o obmedzení používania určitých nebezpečných látok v elektrických a elektronických zariadeniach.

Na zabezpečenie zhody sa použili tieto harmonizované normy a vnútroštátne normy a predpisy:

**EN IEC 63000:2018 • EN IEC 55014-1:2021
EN IEC 55014-2:2021 • EN 62841-1:2015+A11:2022 Príloha K
IEC 61215-2:2021**

Toto vyhlásenie o zhode sa vydáva na výhradnú zodpovednosť výrobcu:



Grizzly Tools GmbH & Co. KG
Stockstädter Str. 20
63762 Großostheim
NEMECKO
02.01.2026

Christian Frank
Splnomocnený zástupca dokumentácie

Tartalomjegyzék

Bevezető.....	94
Rendeltetésszerű használat.....	94
A csomag tartalma / Tartozékok.....	94
Áttekintés.....	95
Működés leírása.....	95
Műszaki adatok.....	95
Biztonsági utasítások.....	96
A biztonsági utasítások jelentése.....	96
Piktogramok és szimbólumok.....	96
Általános biztonsági figyelmeztetések.....	97
Előkészítés.....	97
Szerelőkeret összeszerelése.....	97
Napelem-panel felszerelése.....	98
Napelemes töltőállomás elhelyezése.....	98
Napelemes töltőállomás rögzítése.....	98
Töltési folyamatok.....	98
A funkció-kijelző magyarázata.....	98
Adapter csatlakoztatása.....	99
Akkumulátor-doboz csatlakoztatása.....	99
Dőlésszög beállítása.....	99
Akkumulátor behelyezése és kivétele.....	100
Tisztítás, karbantartás és tárolás.....	100
Tisztítás.....	100
Karbantartás.....	100
Tárolás.....	100
Ártalmatlanítás/Környezetvédelem.....	101
Akkumulátorok környezetbarát módon történő ártalmatlanítása.....	101
Pótkatrészek és tartozékok.....	102
Az eredeti EU -megfelelőségi nyilatkozat fordítása.....	102
JÓTÁLLÁSI TÁJÉKOZTATÓ.....	103
Robbantott ábra.....	131

Bevezető

Gratulálunk az új akkumulátoros napelemes töltőállomás megvásárlásához. (a továbbiakban készülék vagy elektromos kéziszerszám).

Vásárlásával kiváló minőségű termék mellett döntött. Ezt a készüléket a gyártás során minőségi vizsgálatnak és végső ellenőrzésnek vetették alá. Ezáltal biztosított a készülék működőképessége.



A használati útmutató a készülék része. Fontos tudnivalókat tartalmaz a biztonságra, használatra és ártalmatlanításra vonatkozóan. Olvassa el figyelmesen a használati útmutatót. Ismerje meg a kezelőrészeket és a készülék helyes használatát. A készüléket csak a leírtak szerint és a megadott alkalmazási területen használja. Őrizze meg a használati útmutatót és a készülék harmadik személynek történő továbbadása esetén adja át a készülékhez tartozó valamennyi leírást is.

Rendeltetésszerű használat

A készülék kizárólag a következő használatra készült:

- Egy PARKSIDE robotfűnyíró feltöltése.

A készüléket felnőttek használhatják. 16 év-en felüli fiatalok csak felügyelet mellett használhatják a készüléket.

A készülék minden más, a jelen használati útmutatóban nem kifejezetten engedélyezett használata komoly veszélyt jelenthet a felhasználó számára és kárt okozhat a készülékben. A készüléket kezelő vagy használó személy felel más személyeknek okozott balesetékért vagy tulajdonukon okozott károkért. A készülék a barkács szektorban történő használatra készült. Nem folyamatos ipari használatra tervezték. Ipari használat esetén a garancia érvényét veszti. A gyártó nem vállal felelősséget a nem rendeltetésszerű használatból vagy helytelen kezelésből eredő károkért.

A készülék a **X 20 V TEAM** sorozat része és a **X 20 V TEAM** sorozat akkumulátoraival üzemeltethető. A **X 20 V TEAM** sorozat akkumulátorait csak a **X 20 V TEAM** sorozat töltőivel szabad tölteni.

A csomag tartalma / Tartozékok

Csomagolja ki a készüléket és ellenőrizze a csomag tartalmát.

Ártalmatlanítsa megfelelően a csomagolóanyagot.

- Akkus szolár töltőállomás fűnyíró robothoz
- napelem-panel csatlakozókábellel
 - 1x hosszabbító kábel © (1,5 m)
 - 2x csavarok
 - 2x szárnyas anya
- szerelőkeret
 - 2x oldalrész

- 2x csavarok
- 2x anya
- akkumulátor-doboz
 - 1x csatlakozókábel (F) (1,5 m)
- 2x adapter (A)/(B) (PMRA20/PMRDA 20)
- 2x adapter (C)/(D) (PAMR 750 A1)
- 6x rögzítőcsavar
- imbuszkulcs
- akkumulátor
- Eredeti használati utasítás fordítása

Áttekintés

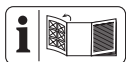

A készülék ábrái az előlő és hátsó kihajtható oldalon találhatók.

- 1 napelem-panel
 - 2 szerelőkeret
 - 3 oldalrész
 - 4 akkumulátor-doboz
 - 5 anya
 - 6 csavarok
 - 7 csavarok
 - 8 szárnyas anya
 - 9 adapter (A) (Csatlakozó töltőállomás PMRA20/PMRDA 20)
 - 10 adapter (B) (Csatlakozó hálózati egység PMRA20/PMRDA 20)
 - 11 adapter (C) (Csatlakozó töltőállomás PAMR 750 A1)
 - 12 adapter (D) (Csatlakozó hálózati egység PAMR 750 A1)
 - 13 hosszabbító kábel (E)
 - 14 csatlakozókábel (F)
 - 15 rögzítőcsavar
 - 16 imbuszkulcs
 - 17 akkumulátor
- (B ábra)**
- 18 rögzítőfoglat
 - 19 tartó reteszelő fogazattal
- (D ábra)**
- 20 Csatlakozó (töltőállomás Robotfűnyíró)
 - 21 Csatlakozó (hálózati egység)
 - 22 Csatlakozó (napelem-panel)
 - 23 burkolat (Csatlakozó)
- (E ábra)**
- 24 LED (INPUT)

25 LED (BATTERY)

(I ábra)

- 26 Retesz (burkolat)
- 27 burkolat (akkumulátorrekesz)
- 28 akkumulátorrekesz
- 29 kireteszelő gomb (akkumulátor)

Működés leírása

Az akkumulátoros napelemes töltőállomás a robotfűnyíró környezetbarát energiaellátására szolgál. A napelem-panel a napsugárzás energiáját elektromos energiává alakítja. Az akkumulátor-dobozban lévő akkumulátor tárolja az áramot és szükség esetén továbbítja azt a robotfűnyíró töltőállomásának.

Az akkumulátor-doboz összekötő elemként szolgál a napelem-panel, a robotfűnyíró töltőállomása és a hálózati csatlakozó között. Stabil és egyenletes energiaellátást biztosít – változó napsütés esetén vagy az esti órákban is.

Az integrált töltőelektronika figyeli az akkumulátor töltöttségi szintjét és automatikusan szabályozza az energiaáramlást a napelem-panel, az akkumulátor és a robotfűnyíró töltőállomása között.

A kezelőelemek funkciója az alábbi leírásban található.

Műszaki adatok

Akkus szolár töltőállomás fűnyíró robot-	PASLM 25 A1
Névleges teljesítmény	25 W
Bemenő feszültség	24-26 V DC / Max 1 A
Kimenő feszültség	22 V DC / Max 1 A
Védelem	IPX5
Súly akkumulátor nélkül	3,3 kg
napelem-panel	PSP 25
Védelmi osztály	III
Névleges teljesítmény	25 W
Feszültség P _{max} mellett	24 V
Áram P _{max} mellett	1,04 A
Üresjáratú feszültség	28,48 V
Rövidzárlati áram	1,11 A
cella hőmérséklete (üzemi)	45 ± 2 °C
Max. rendszerfeszültség	1500 VDC
A soros biztosíték maximális névleges teljesítménye	15 A
Hőmérséklet Üzemeltetés	-40 °C – +90 °C
Alkalmazási osztály	A
Súly	1,5 kg

Méretük 400 x 340 x 25 mm
Minden műszaki adat standard tesztkör-
műlmények között került meghatározásra:

$$AM = 1,5 / E = 1000 \text{ W/m}^2$$

▲ VESZÉLY! A napelemek áramot termelnek, amint fény éri őket. Egyetlen modul a biztonsági kisfeszültség alatt van, de több sorba kapcsolt modul (a feszültség összeadódik) veszélyt jelent.

X 20 V TEAM

A készülék a **X 20 V TEAM** sorozat része és a **X 20 V TEAM** sorozat akkumulátoraival üzemeltethető. A **X 20 V TEAM** sorozat akkumulátorait csak a **X 20 V TEAM** sorozat töltővel szabad tölteni.

Javasoljuk, hogy ezt a készüléket kizárólag az alábbi akkumulátorokkal üzemeltesse: PAP 20 A1, PAP 20 A2, PAP 20 A3, PAP 20 B1, PAP 20 B3, Smart PAPS 204 A1, Smart PAPS 208 A1, SMART PAPS 2012 A1

Javasoljuk, hogy ezeket az akkumulátorokat az alábbi töltőkkel töltsse: PLG 20 A3, PLG 20 A4, PLG 20 C1, PLG 20 C2, PLG 20 C3, PLG 201 A1, PDSLGL 20 A1, PDSLGL 20 B1, PDSLGL 20 B2, Smart PLGS 2012

Akkumulátor és töltő műszaki adatai: Lásd a külön útmutatót.

Biztonsági utasítások

Ez a fejezet a készülék használatával kapcsolatos alapvető biztonsági utasításokat tartalmazza.

▲ FIGYELMEZTETÉS! Személyi sérülés és anyagi kár az akkumulátor nem megfelelő használatára. Vegye figyelembe a(z) **X 20 V TEAM** termékcsaládba tartozó akkumulátor és töltő használati útmutatójában lévő töltésre és helyes használatra vonatkozó biztonsági utasításokat és tudnivalókat. A töltés részletes leírása és további információk ebben a külön használati útmutatóban találhatóak.

A biztonsági utasítások jelentése

▲ VESZÉLY! Baleset történik, ha nem tartja be ezt a biztonsági utasítást. Súlyos testi sérülés vagy halál a következménye.

▲ FIGYELMEZTETÉS! Baleset történhet, ha nem tartja be ezt a biztonsági utasítást. Súlyos testi sérülés vagy halál lehet a következménye.

▲ VIGYÁZAT! Baleset történik, ha nem tartja be ezt a biztonsági utasítást. Enyhe vagy közepes fokú testi sérülés lehet a következménye.

MEGJEGYZÉS! Baleset történik, ha nem tartja be ezt a biztonsági utasítást. Anyagi kár lehet a következménye.

Piktogramok és szimbólumok

Szimbólumok a napelem-panelen



Védelmi osztály



Figyelem, forró felületek, égési sérülés veszélye!



Elektromos készülékek nem tartoznak a háztartási hulladékba.

Szimbólumok az akkumulátor-dobozon



Olvassa el figyelmesen a használati útmutatót. Ismerje meg a kezelőrézszeket és a készülék helyes használatát.



Elektromos készülékek nem tartoznak a háztartási hulladékba.



Csatlakozó (napelem-panel)

DC OUT Csatlakozó (töltőállomás Robotfűnyíró)



Csatlakozó (hálózati egység)



Kireteszelés (akkumulátorrekesz)



retesz (akkumulátorrekesz)



LED (INPUT)



LED (BATTERY)

Általános biztonsági figyelmeztetések

AZ AKKUMULÁTOROS SZERSZÁM HASZNÁLATA ÉS GONDOZÁSA

1. **Csak X 20 V TEAM.** Egy bizonyos típusú akkumulátorcsomaghoz alkalmas töltőkészülék tűzveszélyt okozhat, ha egy másik akkumulátorcsomaggal használja.
2. **Az elektromos szerszámokat csak a kifejezetten erre a célra szolgáló akkumulátorokkal használja.** Minden más akkumulátor csomag használata bal esetet és tüzesetet idézhet elő.
3. **Amikor az akkumulátor nincs használatban, tartsa távol más fémtárgyaktól, például gemkapcsoktól, érméktől, kulcsoktól, szögektől, csavaroktól vagy más apró fémtárgyaktól, amelyek kapcsolatot teremtenek az egyik csatlakozótól a másikig.** Az akkumulátor pólusainak rövidre zárása égési sérüléseket vagy tüzet okozhat.
4. **Nem rendeltetésszerű körülmények között folyadék spriccelhet ki az akkumulátorból; kerülje az érintkezést. Ha véletlenül hozzáér, öblítse le vízzel. Ha a folyadék szembe kerül, forduljon orvoshoz.** Az akkumulátorból kijutó folyadék irritációt vagy égést okozhat.
5. **Ne használjon sérült vagy módosított akkumulátort vagy eszközt.** A sérült vagy módosított akkumulátorok kiszámíthatatlanul viselkedhetnek, ami tüzet, robbanást vagy sérülésveszélyt okozhat.
6. **Ne tegye ki az akkumulátort vagy a szerszámot tűznek vagy túlzott hőmérsékletnek.** Tűznek vagy 130 °C feletti hőmérsékletnek kitéve robbanást okozhat.
7. **Kövesse az összes töltési utasítást, és ne töltse az akkumulátorcsomagot vagy a szerszámot a használati utasításban megadott hőmérsékleti tartományon kívül.** A nem megfelelő vagy a megadott tartományon kívüli hőmérsékleten történő töltés károsíthatja az akkumulátort, és növelheti a tűzveszélyt.

SZERVÍZ

1. **Soha ne szervizeljen sérült akkumulátor csomagot.** Az akkumulátorok szervizelését csak a gyártó vagy az arra felhatalmazott szervizek végezhetik.

Akkumulátoros készülékekre vonatkozó speciális biztonsági utasítások

- **Az akkumulátor behelyezése előtt ellenőrizze, hogy a készülék ki van-e kapcsolva.** Balesetet okozhat, ha egy akkumulátort bekapcsolt elektromos kéziszerszámba próbál behelyezni.
- **Az akkumulátort csak belső helyiségben töltse, mert a töltőt csak erre tervezték. Áramütés veszélye.**
- **Az áramütés veszélyének csökkentése érdekében tisztítás előtt húzza ki a töltő csatlakozódugóját a csatlakozóaljzattól.**
- **Ne hagyja az akkumulátort hosszú ideig a tűző napon és ne tegye fűtőtestre.** A hő kárt tesz az akkumulátorban és robbanásveszély áll fenn.
- **Töltés előtt hagyja lehűlni a felmelegedett akkumulátort.**
- **Ne nyissa ki az akkumulátort és ügyeljen arra, hogy ne érje mechanikai sérülés az akkumulátort.** Rövidzárlat veszélye áll fenn és gőzök szivároghatnak ki, amelyek irritálják a légutakat. Gondoskodjon friss levegőről, továbbá forduljon orvoshoz.
- **Ne használjon nem újratölthető elemeket.** Kár keletkezhet a készülékben.
- **Csak a PARKSIDE által javasolt kiegészítőket használja.** A nem megfelelő kiegészítők áramütést vagy tüzet okozhatnak.

Előkészítés

⚠ FIGYELMEZTETÉS! Sérülésveszély véletlenül beinduló készülék révén.

Csak olyan munkákat végezzen, amelyeket biztosan el tud végezni saját maga. Ha bizonytalan, kérjük, forduljon szakemberhez vagy közvetlenül szervizünkhöz.

Szerelőkeret összeszerelése

Szükséges szerszámok és segédeszközök

- villáskulcs (nincs mellékelve)

Eljárás (A ábra)

1. Tolja az oldalrészt (3) a szerelőkereten (2) lévő befogóba.
Ügyeljen arra, hogy az oldalrész (3) és a szerelőkeret (2) furatai egybeessenek.

- Rögzítse az oldalrész (3) a csavarral (6) és az anyával (5) a szerelőkeretre (2).
- Ismételje meg ezt a folyamatot a másik oldalon.

Napelem-panel felszerelése

Eljárás (B ábra)

- Helyezze a napelem-panelt (1) a reteszelő fogazattal ellátott tartókkal (19) a rögzítő-foglatokba (18) az oldalrészekben (3).
- Dugjon át mindkét oldalon egy-egy csavart (7) az erre a célra szolgáló furatokon úgy, hogy a csavarok kifelé álljanak.
- Csavarja a szárnyas anyákat (8) a csavarokra (7) és húzza meg azokat kézzel.
- Ellenőrizze a napelem-panel (1) stabil illeszkedését a szerelőkereten (2).
- Szükség esetén hosszabbítsa meg a napelem-panel (1) előre felszerelt csatlakozókábelét a hosszabbító kábellel © (13).

Napelemes töltőállomás elhelyezése

Tudnivalók

- Szerelje fel a napelemes töltőállomást a kertjében egy napos helyre (déli tájolás).
- A robotfűnyíró töltőállomásának a közvetlen közelben kell lennie, hogy az akkumulátor-dobozt könnyen csatlakoztatni lehessen a csatlakozókábelrel.

Napelemes töltőállomás rögzítése

Padlóra szerelés

Szükséges szerszámok és segédeszközök

- imbuszkulcs (16)

Eljárás (C ábra)

- Rögzítse a szerelőkeretet (2) a rögzítő csavarokkal (15) a talajon. Használja az imbuszkulcsot (16) a rögzítő csavarok (15) meghúzásához.

Falra szerelés

▲ FIGYELMEZTETÉS! Áramütést vagy tüzet okozhat, ha elektromos vezetékekhez ér, illetve robbanást okozhat, ha gázvezetékhez ér. Vízvezetékek sérülése anyagi kárt és áramütést okozhat. A fűrés során ügyeljen arra, hogy ne tegyen kárt semmilyen tápvezetékben. Használjon megfelelő kereső készüléket a vezetékek felkutatásához vagy használjon telepítési tervet.

Szükséges szerszámok és segédeszközök

(nincs mellékelve)

- ceruza
- fűrő
- tipli
- csavaralátét
- csavarok

Eljárás

- Jelölje ki ceruzával a furatok helyét a kívánt rögzítési pontok szerint.
- Fúrja ki a furatokat egy alkalmas fűrővel.
- Nyomja a tipliket a furatokba.
- Rögzítse stabilan a szerelőkeretet (2) a falhoz megfelelő csavarokkal és alátétekkel.

Töltési folyamatok

• Van napfény:

a robotfűnyíró közvetlen töltése. Amint a robotfűnyíró teljesen feltöltődött, automatikusan feltöltődik a tároló (akkumulátor az akkumulátor-dobozban).

• Nincs napfény:

a robotfűnyíró töltése a tárolón keresztül

• Nincs napfény és a tároló üres:



a robotfűnyíró töltése a hálózati csatlakozón keresztül

A funkció-kijelző magyarázata

Áramellátás állapota (E ábra)

Ábra	Jelentés
	LED INPUT (24)
	LED (24) pirosan világít: a robotfűnyíró a hálózati csatlakozón keresztül töltődik
	LED (24) zölden világít: a robotfűnyíró a napelemes töltőállomáson keresztül töltődik
	LED (24) zölden / pirosan villog: csak az akkumulátor töltődik / a robotfűnyíró nem vesz fel áramot
	LED (24) nem világít: készülék ki van kapcsolva Áramellátás ellenőrzése

Akkumulátor állapota (E ábra)

Ábra	Jelentés
	LED BATTERY (25)
	LED (25) pirosan világít: akkumulátor töltése folyamatban van
	LED (25) zölden villog: a robotfűnyíró, illetve a robotfűnyíró töltőállomásának áramellátása akkumulátorról történik
	LED (25) pirosan villog: alacsony akkumulátor-töltöttség akkumulátor védve van
	LED (25) nem világít: nincs akkumulátor behelyezve Hibajelzés

Adapter csatlakoztatása

Tudnivalók

- A telepítéshez szükség van egy robotfűnyíró csatlakozókábelére és hálózati egységére.
- Régebbi robotfűnyíró (PMRA20/PMRDA 20) esetén a mellékelt adaptert Ⓐ/Ⓢ (9/10) kell használni.
- A PAMR 750 A1 típusú robotfűnyíróhoz a mellékelt adaptert Ⓢ/Ⓢ (11/12) kell használni.
- Ügyeljen a dugós csatlakozások megfelelő illeszkedésére és reteszelje a csatlakozóelemeket elforgatással ☹.
- A csomagban lévő csatlakozókábelre Ⓔ (14) nincs szükség.

Eljárás (G ábra)

1. Csatlakoztassa az adaptert Ⓢ/Ⓢ (10/12) a robotfűnyíró hálózati egységéhez.
2. Csatlakoztassa az adaptert Ⓢ/Ⓢ (10/12) az akkumulátor-doboz (4) csatlakozójához ☹←☛ (21).
3. Csatlakoztassa az adaptert Ⓐ/Ⓢ (9/11) a robotfűnyíró töltőállomásának csatlakozókábeléhez.
4. Csatlakoztassa az adaptert Ⓐ/Ⓢ (9/11) az akkumulátor-doboz (4) csatlakozójához ⒸⒸ OUT (20).
5. Ellenőrizze az összes csatlakozás stabil illeszkedését.

Akkumulátor-doboz csatlakoztatása

Tudnivalók

- A telepítéshez szükség van egy robotfűnyíró csatlakozókábelére és hálózati egységére.
- Ügyeljen a dugós csatlakozások megfelelő illeszkedésére és reteszelje a csatlakozóelemeket elforgatással ☹.
- Régebbi robotfűnyíró (PMRA20/PMRDA 20) esetén a mellékelt adaptert Ⓐ/Ⓢ (9/10) kell használni (*Adapter csatlakoztatása, L. 99*).
- A PAMR 750 A1 típusú robotfűnyíróhoz a mellékelt adaptert Ⓢ/Ⓢ (11/12) kell használni.
- A PAMRC 250 robotfűnyíró modell esetében a robotfűnyíró csatlakozókábelét az akkumulátor-dobozhoz történő csatlakoztatás előtt a hálózati egységhez kell csatlakoztatni. Csatlakozókábel nélkül történő csatlakoztatás nem megengedett és jelentős biztonsági kockázatot jelent (F ábra).

Eljárás (H ábra)

1. Csatlakoztassa az akkumulátor-dobozt (4) a napelem-panelhez (1). Használja a hosszabbító kábelt Ⓢ (13) és csatlakoztassa azt az akkumulátor-doboz csatlakozójához ☹ (22).
2. Csatlakoztassa a robotfűnyíró töltőállomását az akkumulátor-dobozhoz (4). Ehhez használja a robotfűnyíró csatlakozókábelét, valamint a csatlakozókábelt Ⓔ (14). Csatlakoztassa a két kábelt egymáshoz és csatlakoztassa azokat az akkumulátor-doboz csatlakozójához ⒸⒸ OUT (20).
3. Csatlakoztassa az akkumulátor-dobozt (4) egy hálózati csatlakozóhoz. Ehhez használja a robotfűnyíró hálózati egységét. Csatlakoztassa a hálózati egységet az akkumulátor-doboz csatlakozójához ☹←☛ (21).
4. Helyezze be az akkumulátort (17) az akkumulátorrekeszbe (28) (*Akkumulátor behelyezése és kivétele, L. 100*).
5. A készülék ezzel használatra kész.

Dőlésszög beállítása

A napelem-panel (1) dőlésszöge az évszaktól függően állítható, hogy a nap beesési szöge a lehető legjobb legyen.

- **Egész évben:** 30–35 °

- **Nyáron:** 15–25 °
- **Télen:** 40–60 °

Eljárás (H ábra)

1. Csavarja ki a szárnyas anyát (8) ∪ a napelem-panel (1) kilazításához.
2. Állítsa be a kívánt dőlésszöveget.
3. Csavarja be a szárnyas anyát (8) ∪ a napelem-panel (1) rögzítéséhez.

Akkumulátor behelyezése és kivétele

▲ FIGYELMEZTETÉS! Sérülésveszély véletlenül beinduló készülék révén. Csak akkor helyezze be az akkumulátort (17) a készülékbe, ha az teljesen elő van készítve a használatra.

Tudnivaló

Egy helytelen akkumulátor kárt tehet a készülékben és az akkumulátorban.

Akkumulátor behelyezése (I ábra)

1. Nyissa ki a reteszt (26) □ mindkét oldalon és vegye le a fedelet (27).
2. Helyezze be az akkumulátort (17) a vezetősín mentén az akkumulátorrekeszbe (28).
3. Helyezze fel a fedelet (27) az akkumulátorrekeszre (28) és zárja be a reteszt (26) □ mindkét oldalon.

Akkumulátor kivétele (I ábra)

1. Nyissa ki a reteszt (26) □ mindkét oldalon és vegye le a fedelet (27).
2. Nyomja meg és tartsa lenyomva az akkumulátor-kireteszelőt (29) az akkumulátoron (17). Húzza ki az akkumulátort (17) az akkumulátorrekeszből (28).
3. Helyezze fel a fedelet (27) az akkumulátorrekeszre (28) és zárja be a reteszt (26) □ mindkét oldalon.

Tisztítás, karbantartás és tárolás

▲ FIGYELMEZTETÉS! Sérülésveszély véletlenül beinduló készülék révén. Vigyázzon magára a karbantartási és tisztítási munkák során. Kapcsolja ki a készüléket és vegye ki az akkumulátort (17).

A jelen használati útmutatóban nem szereplő javítási és karbantartási munkákat szervizközpontunkkal végeztesse el. Csak eredeti alkatrészeket használjon.

Tisztítás

▲ FIGYELMEZTETÉS! Áramütés! Soha ne fröcskölje le a készüléket vízzel.

Tudnivaló

Anyagi kár veszélye. Vegyi anyagok kárt tehetnek a készülék műanyag részeiben. Ne használjon tisztító-, ill. oldószereket.

- Ne használjon kemény vagy hegyes tárgyakat a tisztításhoz. Ezek kárt tehetnek a készülékben.
- Ne használjon magasnyomású tisztítót a tisztításhoz.
- Tisztítsa meg a készülék felületét puha kefével, ecsettel vagy törlőkendővel.

Napelem-panel tisztítása

Tisztítási időközök

- A tisztítást évente egyszer vagy kétszer végezze el, ideális esetben
 - tavasszal (a pollenszezon után) és
 - ősszel
- Látható szennyeződések (pl. madárürülék, levelek, rovarmaradványok vagy porlerakódás) esetén további tisztításra lehet szükség.

Száraz tisztítás

1. Óvatosan távolítsa el a durva szennyeződések egy puha seprűvel vagy egy száraz mikroszálas törlőruhával. Ne gyakoroljon erős nyomást, hogy ne karcolja meg a felületet.

Nedves tisztítás

1. Használjon langyos, desztillált vagy demineralizált vizet.
2. Tisztítsa meg a felületet egy puha törlőruhával vagy szivaccsal.
3. Ezt követően öblítse le a napelem-panelt tiszta, vízkömentes vízzel, hogy ne képződjenek csíkok.
4. Hagyja megszáradni a napelem-panelt.

Karbantartás

A készülék nem igényel karbantartást.

Tárolás

Tárolja a készüléket és a tartozékokat mindig:

- tisztán
- szárazon
- portól védve
- gyermekektől elzárva

Tudnivalók

- **Ne** takarja le a készüléket nejlonszákkal, ellenkező esetben nedvesség és penész képződhet.
- Tárolás előtt tisztítsa meg a készüléket (lásd *Tisztítás, L. 100*).

Téli tárolás

- Az akkumulátort csak részben feltöltött állapotban tárolja. Hosszabb tárolás esetén a töltöttségi szintnek 40 és 60% között kell lennie.
- Hosszabb tárolási idő alatt kb. 3 havonta ellenőrizze az akkumulátor töltöttségi szintjét és szükség esetén töltsse fel.
- Az akkumulátor tárolási hőmérséklete 15 °C és 25 °C között van. A tárolás során kerülje a túlzott hideget vagy meleget. Ellenkező esetben az akkumulátor veszíthet a teljesítményéből.
Hosszabb tárolás (pl. téli tárolás) előtt vegye ki az akkumulátort a készülékből.

Ártalmatlanítás/Környezetvédelem

Vegye ki az akkumulátort a készülékből és juttassa el a készüléket, az akkumulátort, a tartozékokat és a csomagolást környezetbarát újrahasznosításra.



Elektromos készülékek nem tartoznak a háztartási hulladéka.

Az áthúzott kerek kuka szimbóluma azt jelenti, hogy ezt a terméket élettartama végén nem szabad szelektálatlan települési hulladékként ártalmatlanítani.

Az elektromos és elektronikus berendezések hulladékairól szóló 2012/19/EU irányelv:

A fogyasztókat jogszabály kötelezi arra, hogy az elektromos és elektronikus berendezéseket élettartamuk végén eljuttassák környezetbarát újrahasznosításra. Ilyen módon környezetbarát és erőforrás-kímélő újrahasznosítás biztosítható.

A nemzeti jogba való átültetéstől függően a következő lehetőségek állnak rendelkezésére:

- visszaadás egy értékesítő helyen,
 - leadás egy hivatalos gyűjtőhelyen,
 - visszaküldés a gyártónak/forgalmazónak.
- Ez nem érinti a hulladékká vált készülékek tartozékait és elektromos alkatrészek nélküli segédeszközeit.

Akkumulátorok környezetbarát módon történő ártalmatlanítása



Ne dobja az akkumulátort a háztartási hulladékba, tűzbe (robbanásveszély) vagy vízbe. A sérült akkumulátorok kárt tehetnek a környezetben és károsak lehetnek az egészségre, ha mérgező gőzök és folyadékok szivárognak ki belőlük.

Ön köteles a meghibásodott vagy elhasználdott akkumulátorokat környezetbarát módon ártalmatlanítani.

- Ne nyissa ki az akkumulátorokat és kerülje a mechanikus sérülést. Rövidzárlat veszélye áll fenn és gőzök szivároghatnak ki, amelyek irritálják a légutakat.
- Biztonsági okokból ártalmatlanítás előtt az akkumulátorokat le kell meríteni.
- Ragassza le a pólusokat a rövidzárlat megelőzése érdekében.
- Ártalmatlanítsa az akkumulátorokat üzletben vagy egy gyűjtőhelyen.
- **Sérült akkumulátorok**
Kezelje különös óvatossággal a külsőleg sérült akkumulátorokat!
 - Ne nyúljon pusztá kézzel sérült akkumulátorokhoz.
 - Ha nem tudja leragasztani a pólusokat, helyezze az akkumulátorokat egyenként egy műanyag zacskóba.
 - Helyezze a sérült akkumulátorokat egyenként egy nem gyúlékony, zárható edénybe, amelybe még homok tölthető.
 - Vigye a sérült akkumulátorokat egy szakképzett személyzettel rendelkező gyűjtőhelyre.

Pótalkatrészek és tartozékok

Pótalkatrészek és tartozékok az alábbi oldalon állnak rendelkezésre www.grizzlytools.shop. Ha probléma merül fel a rendelés során, vegye fel velünk a kapcsolatot internetes áruházunkon keresztül. További kérdések esetén forduljon az alábbi helyre: **JÓTÁLLÁSI TÁJÉKOZTATÓ, L. 103**

Poz. sz.	Név	Rendelési sz.
1	napelem-panel	92000150
27	burkolat (akkumulátor)	91120886
14	csatlakozókábel	91120887
15	rögzítő csavarok	92000082
9/10	adapter (PMRA 20/PMRDA 20)	91120888
11/12	adapter (PAMR 750 A1)	91120889

Az eredeti EU -megfelelőségi nyilatkozat fordítása

Termék: **Akkus szolár töltőállomás fűnyíró robothoz**

Modell: **PASLM 25 A1**

Sorozatszám: 000001-016000

A fent ismertetett nyilatkozat tárgya megfelel a vonatkozó uniós harmonizációs jogszabályoknak:

2014/30/EU • 2011/65/EU & (EU) 2015/863

E nyilatkozat fent leírt tárgya összhangban van az egyes veszélyes anyagok elektromos és elektronikus berendezésekben való alkalmazásának korlátozásáról szóló, 2011. június 8-i 2011/65/EU európai parlamenti és tanácsi irányelvvvel.

A megfeleléség biztosítása érdekében a következő harmonizált szabványokat és nemzeti szabványokat és előírásokat alkalmazták:

**EN IEC 63000:2018 • EN IEC 55014-1:2021
EN IEC 55014-2:2021 • EN 62841-1:2015+A11:2022 K melléklet
IEC 61215-2:2021**

E megfeleléségi nyilatkozat a gyártó kizárólagos felelősségére kerül kibocsátásra:



Grizzly Tools GmbH & Co. KG
Stockstädter Str. 20
63762 Grobostheim
NÉMETORSZÁG
02.01.2026

Christian Frank
Meghatalmazott képviselő a dokumentációhoz

JÓTÁLLÁSI TÁJÉKOZTATÓ

A termék megnevezése:	Akkus szolár töltőállomás fűnyíró robothoz
A termék típusa:	PASLM 25 A1
Gyártási szám:	520728_2507

A gyártó cégneve, címe, e-mail címe: Grizzly Tools GmbH & Co. KG Stockstädter Straße 20 63762 Großostheim NÉMETORSZÁG E-Mail: service@grizzlytools.de	Szerviz neve, címe, telefonszáma: Magyarország szerviz Tel.: 06800 21647 Kapcsolatfelvételi űrlap: www.parkside-diy.com W+T Környezetvédelmi és Szolgáltató Kft. Dunapart also 138; 2318 Szigetszentmárton Tel.: 0624 456 672
Az importáló/ forgalmazó neve és címe: Lidl Magyarország Kereskedelmi Bt., H-1037 Budapest, Rádl árok 6.	

1. A jótállási idő a Magyarország területén, Lidl Magyarország Kereskedelmi Bt. üzle-tében történt vásárlás napjától számított 3 év, amely jogvesztő. A jótál-lási idő a fogyasztó részére történő átadással, vagy ha az üzembe helyezést a forgalmazó, vagy annak megbízottja végzi, az üzembe helyezés napjával kezdődik.
2. A jótállási igény a jótállási jeggyel és/vagy a vásárlást igazoló blokkal érvé-nyesíthető. A jótállási jegy szabálytalan kiállítása, vagy átadásának elmaradá-sa nem érinti a jótállási kötelezettség-vállalás érvényességét. Kérjük, hogy a vásárlás tényének és időpontjának bizonyítására őrizze meg a pénztári fize-tésnél kapott jótállási jegyet és a vásárlást igazoló blokkot.
3. A vásárlástól számított három munkanapon belül érvényesített csereigény esetén a forgalmazó köteles a terméket kicserélni, feltéve ha a hiba a rendel-tetészerű hasz-nálatot akadályozza. A jótállási jogokat a termék tulajdono-saként a fogyasztó érvé-nyesítheti az áruházakban, valamint a jótállási tájé-koztatóban feltüntetett szervizekben. (A magyar Polgári Törvénykönyv alapján fogyasztónak minősül a szakmája, önálló foglalkozása vagy üzleti tevékeny-sége körén kívül eljáró természetes személy.)
A jótállás ideje alatt a fogyasztó hibás teljesítés esetén kérheti a termék kija-vítását, kicserélését, vagy ha a termék nem javítható vagy cserélhető, vagy az a forgalma-zónak aránytalan többletköltséggel járna, illetve a fogyasztó kijavításhoz, kicseré-léshez fűződő érdeke alapos ok miatt megszűnt, árszállítást kérhet, vagy elállhat a szerződéstől és visszakérheti a vételárat. A kijavítás során a termékbe csak új alkatrész kerülhet beépítésre.

4. A fogyasztó a hiba felfedezése után a lehető legrövidebb időn belül köteles a hibát bejelenteni és a terméket a jótállási jogok érvényesítése céljából átadni. A hiba fel-fedezésétől számított két hónapon belül bejelentett jótállási igényt időben közölnnek kell tekinteni. A közlés elmaradásából eredő kárért a fogyasztó felelős. A jótállási igény érvényesíthetőségének határideje a termék, vagy fődarabjának kicserélése esetén a csere napján újraindul.
5. A rögzített bekötésű, illetve a 10 kg-nál súlyosabb, vagy tömegközlekedési eszközön nem szállítható terméket az üzemeltetés helyén kell megjavítani. Abban az esetben, ha a javítás a helyszínen nem végezhető el, a termék ki- és visszaszereléséről, valamint szállításáról a forgalmazónak kell gondoskodnia.
6. A jótállás nem áll fenn, ha a hiba a nem rendeltetésszerű használatból, átalakítás-ból, helytelen tárolásból, vagy a használati utasítástól eltérő kezelésből, vagy bármely a vásárlást követő behatásból fakad, vagy elemi kár okozta, és azt a for-galmazó, vagy a szerviz bizonyítja. A jótállás nem vonatkozik a mozgó kopó alkat-részek (világítótestek, gumibroncsok stb.) rendeltetéssze-rű elhasználódására. A szerviz és a forgalmazó a kijavítás során nem felel a terméken a fogyasztó vagy harmadik személyek által tárolt adatokért vagy beállításokért.
7. Fogyasztói jogvita esetén a fogyasztó a megyei (fővárosi) kereskedelmi és iparkamarák mellett működő békéltető testület eljárását is kezdeményezheti. A jótállás a fogyasztó törvényből eredő szavatossági jogait és azok érvénye-síthetőségét nem érinti.

Kijavítást ellenőrző szelvény:

A jótállási igény bejelentésének idő-pontja:	A hiba oka:
Javításra átvétel időpontja:	A hiba javításának módja:
A fogyasztó részére történő visszaadás időpontja:	
A szerviz bélyegzője, kelt és aláírás:	

Kicserélést ellenőrző szelvény:

A jótállási igény bejelentésének időpontja:
Kicserélés időpontja:
A cserélő bolt bélyegzője, kelt és aláírás:

Spis treści

Wprowadzenie	105
Użytkowanie zgodne z przeznaczeniem.....	105
Zakres dostawy/akcesoria.....	106
Zestawienie.....	106
Opis działania.....	106
Dane techniczne.....	106
Wskazówki dotyczące bezpieczeństwa	107
Znaczenie wskazówek dotyczących bezpieczeństwa.....	107
Piktogramy i symbole.....	107
Ogólne ostrzeżenia dotyczące bezpieczeństwa.....	108
Przygotowanie	109
Montaż stelaża.....	109
Montaż panelu solarnego.....	109
Ustawianie solarnej stacji ładowania... ..	109
Mocowanie solarnej stacji ładowania.....	109
Ładowanie.....	110
Objaśnienie wskaźników funkcji.....	110
Podłączenie adaptera.....	110
Podłączenie obudowy akumulatora.....	111
Ustawianie kąta nachylenia.....	111
Wkładanie i wyciąganie akumulatora.....	111
Czyszczenie, konserwacja i przechowywanie	112
Czyszczenie.....	112
Konserwacja.....	112
Przechowywanie.....	112
Utylizacja /ochrona środowiska	112
Akumulatory utylizować zgodnie z zasadami ochrony środowiska.....	113
Serwis	113
Gwarancja.....	113
Serwis naprawczy.....	115
Service-Center.....	115
Importer.....	115
Części zamienne i akcesoria	115
Tłumaczenie oryginalnej deklaracji zgodności EU	116
Widok rozłożony	131

Wprowadzenie

Gratulujemy zakupu nowej stacji solarnej do ładowania akumulatora. (w dalszej części dokumentu określanego jako elektronarzędzie). Zdecydowali się Państwo na zakup urządzenia wysokiej jakości. Urządzenie zostało poddane kontroli jakości w trakcie produkcji oraz kontroli końcowej. Dzięki temu gwarantujemy sprawność Państwa urządzenia.



Instrukcja obsługi jest integralną częścią urządzenia. Zawiera ona ważne wskazówki dotyczące bezpieczeństwa, użytkowania i utylizacji. Należy uważnie przeczytać instrukcję obsługi. Należy zapoznać się z elementami obsługowymi i zasadami prawidłowego użytkowania urządzenia. Z urządzenia należy korzystać tylko zgodnie z opisem i w podanych zakresach użytkowania. Instrukcję obsługi należy dobrze przechowywać, a przekazując urządzenie innym osobom należy dołączyć całą dokumentację.

Użytkowanie zgodne z przeznaczeniem

Urządzenie jest przeznaczone wyłącznie do następujących celów:

- Ładowanie robota koszącego PARKSIDE. Urządzenie jest przeznaczone do użytku przez osoby dorosłe. Młodzież powyżej 16 roku życia może używać urządzenie tylko pod nadzorem.

Każdy inny rodzaj zastosowania, który nie został wyraźnie dopuszczony w niniejszej instrukcji obsługi, może stanowić źródło poważnych niebezpieczeństw dla użytkownika oraz prowadzić do uszkodzeń urządzenia. Operator lub użytkownik jest odpowiedzialny za wypadki lub szkody innych osób lub ich własności. Urządzenie jest przeznaczone do użytku prywatnego. Urządzenie nie zostało zaprojektowane do ciągłego użytku komercyjnego. Użytkowanie urządzenia do celów komercyjnych powoduje utratę gwarancji. Producent nie odpowiada za szkody spowodowane użyciem urządzenia w sposób niezgodny z przeznaczeniem lub jego nieprawidłową obsługą.

Urządzenie jest częścią serii **X 20 V TEAM** i może być zasilane za pomocą akumulatorów serii **X 20 V TEAM**. Akumulatory serii **X 20 V TEAM** można ładować tylko za pomocą ładowarek z serii **X 20 V TEAM**.

Zakres dostawy/akcesoria

Rozpakować urządzenie i sprawdzić zakres dostawy.

Materiały opakowaniowe należy usuwać zgodnie z przepisami.

- Akumulatorowa stacja ładująca solarna do kosiarek automatycznych
- Panel solarny z przewodem połączeniowym
 - 1x Przedłużacz Ⓔ (1,5 m)
 - 2x Wkręcanie
 - 2x Nakrętka motylkowa
- Stelaż montażowy
 - 2x Element boczny
 - 2x Wkręcanie
 - 2x Nakrętka
- Obudowa akumulatora
 - 1x Przewód połączeniowy Ⓔ (1,5 m)
- 2x Adapter Ⓐ/Ⓑ (PMRA20/PMRDA 20)
- 2x Adapter Ⓒ/Ⓓ (PAMR 750 A1)
- 6x Śruba mocująca
- Klucz z gniazdem sześciokątnym
- Akumulator
- Tłumaczenie instrukcji oryginalnej

Zestawienie

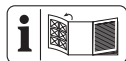

Ilustracje znajdują się na przedniej i tylnej rozkładanej stronie.

- 1 Panel solarny
- 2 Stelaż montażowy
- 3 Element boczny
- 4 Obudowa akumulatora
- 5 Nakrętka
- 6 Wkręcanie
- 7 Wkręcanie
- 8 Nakrętka motylkowa
- 9 Adapter Ⓐ (Przyłącze Stacja ładowania PMRA20/PMRDA 20)
- 10 Adapter Ⓑ (Przyłącze Zasilacz PMRA20/PMRDA 20)
- 11 Adapter Ⓒ (Przyłącze Stacja ładowania PAMR 750 A1)
- 12 Adapter Ⓓ (Przyłącze Zasilacz PAMR 750 A1)
- 13 Przedłużacz Ⓔ
- 14 Przewód połączeniowy Ⓔ
- 15 Śruba mocująca
- 16 Klucz z gniazdem sześciokątnym

17 Akumulator

(rys. B)

- 18 Zatrzaskowe gniazdo mocujące
- 19 Uchwyt z blokadą zębatą

(rys. D)

- 20 Przyłącze (Stacja ładowania Robot koszący)
- 21 Przyłącze (Zasilacz)
- 22 Przyłącze (Panel solarny)
- 23 Osłona (Przyłącze)

(rys. E)

- 24 LED (INPUT)
- 25 LED (BATTERY)

(rys. I)

- 26 Blokada (Osłona)
- 27 Osłona (Wnęka na akumulator)
- 28 Wnęka na akumulator
- 29 Przycisk zwalniający (Akumulator)

Opis działania

Stacja solarna do ładowania akumulatora służy do ekologicznego zasilania robota koszącego. Panel solarny przekształca energię promieniowania słonecznego w energię elektryczną. Akumulator znajdujący się w obudowie akumulatora magazynuje prąd i w razie potrzeby przekazuje go do stacji ładowania robota koszącego.

Obudowa akumulatora pełni funkcję ogniwa łączącego pomiędzy panelem solarnym, stacją ładowania robota koszącego a zasilaniem sieciowym. Zapewnia stabilne i równomierne zasilanie – także przy zmiennym nasłonecznieniu lub w godzinach wieczornych.

Zintegrowana elektronika układu ładowania monitoruje stan naładowania akumulatora i automatycznie reguluje przepływ energii pomiędzy panelem solarnym, akumulatorem i stacją ładowania robota koszącego.

Funkcje elementów obsługowych podano w poniższych opisach.

Dane techniczne

Akumulatorowa stacja ładująca solarna do kosiarek automatycznych

.....**PASLM 25 A1**

Moc znamionowa 25 W

Napięcie wejściowe 24-26 V DC / Max 1 A

Napięcie wyjściowe22 V DC / Max 1 A

Stopień ochrony IPX5
 Waga bez akumulatora 3,3 kg

Panel solarny PSP 25

Klasa ochrony III

Moc znamionowa 25 W

Napięcie przy P_{max} 24 V

Prąd przy P_{max} 1,04 A

Napięcie stanu jałowego 28,48 V

Prąd zwarciovowy 1,11 A

Temperatura ogniwa (podczas pracy)

..... $45 \pm 2 \text{ }^\circ\text{C}$

Maks. napięcie układu 1500 VDC

Maks. moc znamionowa bezpiecznika szeregowego 15 A

Temperatura Eksploatacja $-40 \text{ }^\circ\text{C} - +90 \text{ }^\circ\text{C}$

Klasa zastosowania A

Ciężar 1,5 kg

Wymiary 400 x 340 x 25 mm

Wszystkie dane techniczne określono w standardowych warunkach testowych:

$$AM = 1,5 / E = 1000 \text{ W/m}^2$$

⚠ NIEBEZPIECZEŃSTWO! Panele solarne wytwarzają prąd, gdy tylko są wystawione na działanie światła. Pojedynczy panel pracuje poniżej napięcia bezpiecznego, jednak kilka modułów połączonych szeregowo (napięcia się sumują) stanowi zagrożenie.

X 20 V TEAM

Urządzenie jest częścią serii **X 20 V TEAM** i może być zasilane za pomocą akumulatorów serii **X 20 V TEAM**. Akumulatory serii **X 20 V TEAM** można ładować tylko za pomocą ładowarek z serii **X 20 V TEAM**.

Zalecamy użytkowanie urządzenia wyłącznie z następującymi akumulatorami: PAP 20 A1, PAP 20 A2, PAP 20 A3, PAP 20 B1, PAP 20 B3, Smart PAPS 204 A1, Smart PAPS 208 A1, SMART PAPS 2012 A1
 Zalecamy ładowanie akumulatorów za pomocą następujących ładowarek: PLG 20 A3, PLG 20 A4, PLG 20 C1, PLG 20 C2, PLG 20 C3, PLG 201 A1, PDSLГ 20 A1, PDSLГ 20 B1, PDSLГ 20 B2, Smart PLGS 2012

Dane techniczne akumulatora i ładowarki:
 Patrz osobna instrukcja obsługi.

Wskazówki dotyczące bezpieczeństwa

W niniejszym rozdziale opisano podstawowe wskazówki dotyczące bezpieczeństwa w ramach użytkowania urządzenia.

⚠ OSTRZEŻENIE! Szkody na osobach i szkody rzeczowe wynikające z niewłaściwego postępowania z akumulatorem. Należy przestrzegać uwag dotyczących bezpieczeństwa i wskazówek w zakresie ładowania i prawidłowego użytkowania podanych w instrukcji obsługi akumulatora i ładowarki serii **X 20 V TEAM**. Szczegółowy opis procesu ładowania i dalsze informacje można znaleźć w tej oddzielnej instrukcji obsługi.

Znaczenie wskazówek dotyczących bezpieczeństwa

⚠ NIEBEZPIECZEŃSTWO! W przypadku nieprzestrzegania niniejszej wskazówki dotyczącej bezpieczeństwa, dojdzie do wypadku. Jego skutkiem są poważne obrażenia ciała lub zgon.

⚠ OSTRZEŻENIE! W przypadku nieprzestrzegania niniejszej wskazówki dotyczącej bezpieczeństwa, dojdzie do wypadku. Jego skutkiem mogą być poważne obrażenia ciała lub zgon.

⚠ UWAGA! W przypadku nieprzestrzegania niniejszej wskazówki dotyczącej bezpieczeństwa, dojdzie do wypadku. Jego skutkiem mogą być lekki lub średnie obrażenia ciała.
WSKAZÓWKA! W przypadku nieprzestrzegania niniejszej wskazówki dotyczącej bezpieczeństwa, dojdzie do wypadku. Jego skutkiem może być szkoda materialna.

Piktogramy i symbole

Symbol na panelu solarnym



Klasa ochronności



Uwaga, gorące powierzchnie, ryzyko oparzenia!



Urządzeń elektrycznych nie należy wyrzucać razem z odpadami komunalnymi.

Symbol na obudowie akumulatora



Należy uważnie przeczytać instrukcję obsługi. Należy zapoznać się z elementami obsługowymi i zasadami prawidłowego użytkowania urządzenia.



Urządzeń elektrycznych nie należy wyrzucać razem z odpadami komunalnymi.



Przyłącze (Panel solarny)

DC OUT Przyłącze (Stacja ładowania Robot koszący)



Przyłącze (Zasilacz)



Odblokowywanie (Wnęka na akumulator)



Blokada (Wnęka na akumulator)



LED (INPUT)



LED (BATTERY)

Ogólne ostrzeżenia dotyczące bezpieczeństwa

OBŚLUGA I KONSERWACJA NARZĘDZI AKUMULATOROWYCH

- Ładuj tylko przy użyciu ładowarki serii **X 20 V TEAM**. Ładowarka, która jest odpowiednia dla jednego typu akumulatora, może stwarzać ryzyko pożaru, gdy jest używana z innym akumulatorem.
- Elektronarzędzi używaj wyłącznie z przeznaczonymi do tego celu akumulatorami.** Używanie jakichkolwiek innych akumulatorów może stwarzać niebezpieczeństwo obrażeń i pożaru.
- Gdy akumulator nie jest używany, należy trzymać go z dala od innych metalowych przedmiotów, takich jak spinnacze, monety, klucze, gwoździe, śruby lub inne małe metalowe przedmioty,

mogą spowodować zwarcie zacisków urządzenia. Zwarcie ze sobą biegunów akumulatora może spowodować poparzenia lub pożar.

- W trudnych warunkach z akumulatora może wydobywać się ciecz; należy unikać kontaktu z nią. W razie przypadkowego kontaktu, spłukać wodą. W przypadku kontaktu cieczy z oczami, należy dodatkowo zwrócić się o pomoc lekarską.** Ciecz wydostająca się z akumulatora może powodować podrażnienia lub oparzenia.
- Nie używaj akumulatora ani narzędzia, które jest uszkodzone lub zmodyfikowane.** Uszkodzone lub zmodyfikowane akumulatory mogą zachowywać się nieprzewidywalnie, co może spowodować pożar, wybuch lub ryzyko obrażeń.
- Nie narażaj akumulatora lub narzędzia na działanie ognia lub nadmiernej temperatury.** Wystawienie na działanie ognia lub temperatury powyżej 130°C może spowodować wybuch.
- Przestrzegaj wszystkich instrukcji ładowania i nie ładuj akumulatora ani narzędzia poza zakresem temperatur wskazanym w instrukcji.** Nieprawidłowe ładowanie lub ładowanie w temperaturach spoza podanego zakresu może spowodować uszkodzenie akumulatora i zwiększyć ryzyko pożaru.

SERWIS

- Nigdy nie należy serwisować uszkodzonych akumulatorów.** Serwisowanie akumulatorów powinien być wykonywany wyłącznie przez producenta lub autoryzowany serwis.

Specjalne uwagi dotyczące bezpieczeństwa urządzeń akumulatorowych

- Przed włożeniem akumulatora do urządzenia upewnić się, czy urządzenie jest wyłączone.** Wkładanie akumulatora do włączonego narzędzia elektrycznego może prowadzić do wypadków.
- Akumulatory należy ładować jedynie w pomieszczeniach, ponieważ ładowarka jest przeznaczona tylko do użytku wewnątrz.** Niebezpieczeństwo porażenia prądem elektrycznym.
- Aby ograniczyć ryzyko porażenia prądem elektrycznym, wyciągnąć wtyk ła-

dowarki z gniazdka przed rozpoczęciem jej czyszczenia.

- **Nie narażać akumulatora na dłuższe, silne oddziaływanie promieni słonecznych i nie odkładać akumulatora na grzejnikach.** Wysoka temperatura jest szkodliwa dla akumulatora i powoduje zagrożenie wybuchem.
- **Gdy akumulator jest rozgrzany, przed ładowaniem należy odczekać do jego wystudzenia.**
- **Nie otwierać akumulatora i unikać jego uszkodzeń mechanicznych.** Istnieje wówczas niebezpieczeństwo zwarcia i wydostania się oparów podrażniających drogi oddechowe. Należy zapewnić dopływ świeżego powietrza i dodatkowo skorzystać z pomocy lekarskiej.
- **Nie używać baterii jednorazowych.** Urządzenie mogłoby ulec uszkodzeniu.
- **Używaj wyłącznie akcesoriów zalecanych przez firmę PARKSIDE.** Nieodpowiednie akcesoria mogą spowodować porażenie prądem lub pożar.

Przygotowanie

▲ OSTRZEŻENIE! Ryzyko obrażeń ciała w wyniku przypadkowego uruchomienia urządzenia.

Wykonywać jedynie te prace, których nie boimy się wykonywać. W razie wątpliwości zwrócić się do specjalisty lub bezpośrednio do naszego serwisu.

Montaż stelaża

Potrzebne narzędzia i środki pomocnicze

- Klucz płaski (nie dostarczono)

Sposób postępowania (rys. A)

1. Wsunąć element boczny (3) w gniazdo mocujące na stelażu montażowym (2). Zwrócić uwagę, aby otwory w elemencie bocznym (3) i stelażu montażowym (2) pokrywały się.
2. Przymocować element boczny (3) śrubą (6) i nakrętką (5) do stelaża montażowego (2).
3. Powtórzyć czynność po drugiej stronie.

Montaż panelu solarnego

Sposób postępowania (rys. B)

1. Umieścić panel solarny (1) wraz z uchwytem z blokadą zębatą (19) w gniazdach

zatrzaskowych (18) na elementach bocznych stelaża (3).

2. Po obu stronach włożyć śrubę (7) w przewidziane otwory tak, aby wystawała na zewnątrz.
3. Nakręcić nakrętki motylkowe (8) na śruby (7) i dokręcić ręcznie.
4. Sprawdzić, czy panel solarny (1) jest stabilnie zamocowany na stelażu (2).
5. W razie potrzeby przedłużyć fabrycznie zamontowany przewód połączeniowy panelu solarnego (1) przy użyciu przedłużacza © (13).

Ustawianie solarnej stacji ładowania

Wskazówki

- Zamontować solarną stację ładowania w miejscu o dużym nasłonecznieniu w ogrodzie (skierowaną na południe).
- Stacja ładowania robota koszącego powinna znajdować się w bezpośrednim pobliżu, aby umożliwić łatwe podłączenie obudowy akumulatora za pomocą przewodu połączeniowego.

Mocowanie solarnej stacji ładowania

Montaż na podłożu

Potrzebne narzędzia i środki pomocnicze

- Klucz z gniazdem sześciokątnym (16)

Sposób postępowania (rys. C)

1. Przymocować stelaż montażowy (2) do podłoża za pomocą śrub mocujących (15).
Użyć klucza trzpieniowego (16), aby dokładnie dokręcić śruby mocujące (15).

Montaż na ścianie

▲ OSTRZEŻENIE! Kontakt z przewodami elektrycznymi grozi porażeniem prądem elektrycznym i pożarem, kontakt z przewodem gazu może spowodować wybuch. Uszkodzenie instalacji wodnej może grozić uszkodzaniem materiałnymi i porażeniem prądem elektrycznym. W trakcie wiercenia należy uważać, aby nie uszkodzić przewodów instalacji zasilających. Aby je zlokalizować, należy korzystać z odpowiednich detektorów lub posłużyć się planem instalacji.

Potrzebne narzędzia i środki pomocnicze

(nie dostarczono)

- Ołówek

- Wiertarka
- Kołek
- Podkładka
- Wkręcanie

Sposób postępowania



1. Zaznaczyć ołówek pozycje wywierconych otworów zgodnie z wybranymi punktami mocowania.
2. Wywiercić otwory przy użyciu właściwego wiertła.
3. Wcisnąć kołki w wywiercone otwory.
4. Zamocować stelaż montażowy (2) do ściany za pomocą odpowiednich wkrętów i podkładek.

Ładowanie

- **Przy dostępnej energii słonecznej:**
Bezpośrednie ładowanie robota koszącego. Po pełnym naładowaniu robota koszącego rozpoczyna się automatycznie ładowanie akumulatora znajdującego się w obudowie akumulatora.
- **Przy braku energii słonecznej:**
Ładowanie robota koszącego z akumulatora
- **Brak energii słonecznej i rozładowany akumulator:**
Ładowanie robota koszącego z sieci elektrycznej

Objaśnienie wskaźników funkcji

Wskaźnik stanu zasilania (rys. E)

Rysunek	Znaczenie
	LED INPUT (24)
	Kontrolka LED (24) świeci w kolorze czerwonym: Robot koszący ładuje się z sieci elektrycznej
	Kontrolka LED (24) świeci w kolorze zielonym: Robot koszący ładuje się z solarnej stacji ładowania

Rysunek	Znaczenie
	Kontrolka LED (24) miga w kolorze zielonym / czerwonym: Ładuje się tylko akumulator / robot koszący nie pobiera prądu
	Kontrolka LED (24) nie świeci się: Urządzenie jest wyłączone - Sprawdzić zasilanie

Wskaźnik stanu akumulatora (rys. E)

Rysunek	Znaczenie
	LED BATTERY (25)
	Kontrolka LED (25) świeci w kolorze czerwonym: Akumulator ładuje się
	Kontrolka LED (25) miga w kolorze zielonym: Robot koszący lub stacja ładowania robota koszącego jest ładowana z akumulatora
	Kontrolka LED (25) miga w kolorze czerwonym: Niski poziom naładowania akumulatora - Ochrona akumulatora aktywna
	Kontrolka LED (25) nie świeci się: Akumulator nie został włożony Sygnalizacja błędu

Podłączenie adaptera

Wskazówki

- Do instalacji potrzebny jest przewód połączeniowy i zasilacz robota koszącego.
- W przypadku starszych modeli robota koszącego (PMRA 20/PMRDA 20) należy użyć dołączonych adapterów Ⓐ/Ⓢ (9/10).
- W przypadku modelu robota koszącego PAMR 750 A1 konieczne jest zastosowanie dołączonego adaptera Ⓒ/Ⓢ (11/12).
- Upewnić się, że złącza wtykowe są prawidłowo osadzone i zablokować je przez przekręcenie U.
- Dołączony przewód połączeniowy Ⓔ (14) nie jest wymagany.

Sposób postępowania (rys. G)

1. Podłączyć adapter ⑥/⑥ (10/12) do zasilacza robota koszącego.
2. Podłączyć adapter ⑥/⑥ (10/12) do gniazda ⑥+➔ (21) w obudowie akumulatora (4).
3. Podłączyć adapter ⑥/⑥ (9/11) do przewodu połączeniowego stacji ładowania robota koszącego.
4. Podłączyć adapter ⑥/⑥ (9/11) do gniazda ⑥out (20) w obudowie akumulatora (4).
5. Sprawdzić wszystkie połączenia pod kątem stabilnego zamocowania.

Podłączenie obudowy akumulatora

Wskazówki

- Do instalacji potrzebny jest przewód połączeniowy i zasilacz robota koszącego.
- Upewnić się, że złącza wtykowe są prawidłowo osadzone i zablokować je przez przekręcenie ①.
- W przypadku starszych modeli robota koszącego (PMRA 20/PMRDA 20) należy użyć dołączonych adapterów ⑥/⑥ (9/10) (*Podłączenie adaptera, s. 110*).
- W przypadku modelu robota koszącego PAMR 750 A1 konieczne jest zastosowanie dołączonego adaptera ⑥/⑥ (11/12).
- W przypadku modelu robota koszącego AMRC 250 kabel łączący robota koszącego przed podłączeniem do obudowy akumulatora musi zostać połączony z zasilaczem. Podłączanie bez kabla łączącego nie jest dozwolone i wiąże się z dużym ryzykiem dla bezpieczeństwa (rys. F).

Sposób postępowania (rys. H)

1. Podłączyć obudowę akumulatora (4) do panelu solarnego (1). Użyć przedłużacza ⑥ (13) i podłączyć go do gniazda ⑥ (22) w obudowie akumulatora.
2. Podłączyć stację ładowania robota koszącego do obudowy akumulatora (4). W tym celu użyć przewodu połączeniowego robota koszącego oraz przewodu połączeniowego ⑥ (14). Połączyć oba kable ze sobą i podłączyć je do gniazda ⑥out (20) w obudowie akumulatora.
3. Podłączyć obudowę akumulatora (4) do gniazda zasilania sieciowego. Użyć w tym celu zasilacza robota koszącego. Podłączyć zasilacz do gniazda ⑥+➔ (21) w obudowie akumulatora.

4. Włożyć akumulator (17) do wnęki na akumulator (28) (*Wkładanie i wyciąganie akumulatora, s. 111*).
5. Urządzenie jest gotowe do użycia.

Ustawianie kąta nachylenia

Kąt nachylenia panelu solarnego (1) można dostosować w zależności od pory roku, aby uzyskać optymalny kąt padania promieni słonecznych.

- **Cały rok:** 30–35°
- **Lato:** 15–25°
- **Zima:** 40–60°

Sposób postępowania (rys. H)

1. Poluzować nakrętki motylkowe (8) ①, aby zwolnić panel solarny (1).
2. Ustawić żądany kąt nachylenia.
3. Dokręcić nakrętki motylkowe (8) ①, aby zamocować panel solarny (1).

Wkładanie i wyciąganie akumulatora

▲ OSTRZEŻENIE! Ryzyko obrażeń ciała w wyniku przypadkowego uruchomienia urządzenia. Akumulator (17) należy umieszczać w urządzeniu dopiero wtedy, gdy jest ono całkowicie przygotowane do pracy.

Wskazówka

Niewłaściwy akumulator może doprowadzić do uszkodzenia urządzenia i akumulatora.

Wkładanie akumulatora (rys. I)

1. Zwolnić blokadę (26) ② po obu stronach i zdjąć osłonę (27).
2. Wsunąć akumulator (17) wzdłuż prowadnicy szynowej we wnękę na akumulator (28).
3. Założyć osłonę (27) na wnękę akumulatora (28) i zamknąć blokadę (26) ② po obu stronach.

Wyciąganie akumulatora (rys. I)

1. Otworzyć blokadę (26) ② po obu stronach i zdjąć osłonę (27).
2. Wcisnąć i przytrzymać przycisk zwalniający (29) na akumulatorze (17). Wyjąć akumulator (17) z wnęki akumulatora (28).
3. Założyć osłonę (27) na wnękę akumulatora (28) i zamknąć blokadę (26) ② po obu stronach.

Czyszczenie, konserwacja i przechowywanie

▲ OSTRZEŻENIE! Ryzyko obrażeń ciała w wyniku przypadkowego uruchomienia urządzenia. Podczas prac konserwacyjnych i czyszczenia należy się zabezpieczać. Wyłączyć urządzenie i wyciągnąć z niego akumulator (17).

Wykonanie prac naprawczych i konserwacyjnych, które nie zostały opisane w tej instrukcji, należy powierzać naszym specjalistom z działu serwisowego. Stosować tylko oryginalne części zamienne.

Czyszczenie

▲ OSTRZEŻENIE! Porażenie elektryczne! Nigdy nie spryskiwać urządzenia wodą.

Wskazówka

Ryzyko uszkodzenia. Substancje chemiczne mogą oddziaływać agresywnie na elementy wykonane z tworzywa sztucznego. Nie stosować środków czyszczących wzgl. rozpuszczalników.

- Nie używać twardych ani ostro zakończonych przedmiotów, ponieważ mogą one uszkodzić urządzenie.
- Do czyszczenia nie należy używać myjki wysokociśnieniowej.
- Powierzchnię urządzenia czyścić miękką szcztoką, pędzlem lub ściereczką.

Czyszczenie panelu solarnego

Częstotliwość czyszczenia

- Urządzenie należy czyścić raz lub dwa razy w roku, najlepiej
 - wiosną (po sezonie pylenia) i
 - jesienią
- W przypadku widocznych zabrudzeń (np. ptasich odchodów, liści, resztek owadów lub osadów kurzu) może być konieczne dodatkowe czyszczenie.

Czyszczenie na sucho

1. Ostrożnie usunąć większe zabrudzenia miękką miotłą lub suchą ściereczką z mikrofibry.
Nie naciskać zbyt mocno, aby uniknąć zarysowania powierzchni.

Czyszczenie na mokro

1. Używać letniej, destylowanej lub demineralizowanej wody.
2. Oczyścić powierzchnię miękką szmatką lub gąbką.

3. Następnie spłukać panel solarny czystą wodą niezawierającą kamienia, aby uniknąć smug i pozostawić do wyschnięcia.
- 4.

Konserwacja

Urządzenie jest bezobsługowe.

Przechowywanie

Urządzenie należy przez cały czas przechowywać w warunkach:

- czystych
- suchych
- zabezpieczonych przed zapyleniem
- poza zasięgiem dzieci

Wskazówki

- **Nie** osłaniać urządzenia workiem nylonowym, gdyż może to prowadzić do powstawania wilgoci i pleśni.
- Przed rozpoczęciem przechowywania urządzenia należy oczyścić (patrz *Czyszczenie*, s. 112).

Przerwa zimowa

- Akumulator przechowywać w stanie częściowego naładowania. W okresie dłuższego przechowywania poziom naładowania akumulatora powinien wynosić 40-60%.
- Podczas dłuższego przechowywania należy co 3 miesiące kontrolować stan naładowania akumulatora i w razie potrzeby doładować.
- Temperatura przechowywania akumulatora wynosi od 15°C do 25°C. Podczas przechowywania należy unikać ekstremalnie niskich lub wysokich temperatur. Wówczas akumulator traci swoją moc. Przed dłuższym okresem przechowywania (np. przed zimą) wyjmij akumulator z urządzenia.

Utylizacja /ochrona środowiska

Wyjmij akumulator z urządzenia i przekaz urządzenie, akumulator, akcesoria oraz opakowanie do punktu recyklingu odpadów.



Urządzeń elektrycznych nie należy wyrzucać razem z odpadami komunalnymi.

Symbol przekreślonego kosza na śmieci oznacza, że po zakończeniu okresu użytko-

wania tego produktu nie wolno wyrzucać jako niesortowanych odpadów komunalnych.

Dyrektywa 2012/19/UE w sprawie zużytego sprzętu elektrycznego i elektronicznego:

Konsumenci są prawnie zobowiązani po zakończeniu okresu żywotności urządzeń elektrycznych i elektronicznych do ich przekazywania do ponownego przetworzenia zgodnie z zasadami ochrony środowiska. Dzięki temu można zapewnić wykorzystanie urządzeń zgodnie z zasadami ochrony środowiska i ochrony zasobów.

W zależności od adaptacji na gruncie prawa krajowego mogą być do wyboru następujące możliwości:

- zwrot w miejscu zakupu,
- zwrot w oficjalnym punkcie zbiórki,
- odesłanie do producenta/podmiotu wprowadzającego produkt na rynek.

Przepisy te nie obejmują akcesoriów i środków pomocniczych dołączonych do starych urządzeń, które nie zawierających elementów elektrycznych.

Zużyty sprzęt może mieć szkodliwy wpływ na środowisko i zdrowie ludzi z uwagi na potencjalną zawartość niebezpiecznych substancji, mieszanin oraz części składowych. Gospodarstwo domowe spełnia ważną rolę w przyczynianiu się do ponownego użycia i odzysku surowców wtórnych, w tym recyklingu zużytego sprzętu. Na tym etapie kształtuje się postawy, które wpływają na zachowanie wspólnego dobra jakim jest czyste środowisko naturalne.

Akumulatory utylizować zgodnie z zasadami ochrony środowiska



Nie wyrzucaj akumulatora do śmieci domowych, ognia (ryzyko wybuchu) lub wody. Uszkodzone akumulatory mogą szkodzić środowisku naturalnemu i zdrowiu ludzi, jeśli wydostaną się z nich trujące opary lub ciecze.

Są Państwo zobowiązani do utylizowania uszkodzonych lub wysłużonych akumulatorów zgodnie z zasadami ochrony środowiska.

- Nie otwierać akumulatorów i unikać uszkodzeń mechanicznych. Istnieje wówczas niebezpieczeństwo zwarcia i wydostania się oparów podrażniających drogi oddechowe.
- Ze względów bezpieczeństwa przed utylizacją należy rozładować akumulatory.

- Aby uniknąć zwarcia, należy oklejać bieguny.
- Akumulatory należy utylizować za pośrednictwem punktów handlowych lub w punkcie zbiórki odpadów.
- **Uszkodzone akumulatory**
Akumulatory z uszkodzeniami zewnętrznymi należy traktować z zachowaniem szczególnej ostrożności!
 - Nie dotykać uszkodzonych akumulatorów gołymi dłońmi.
 - Jeśli nie można okleić biegunów, należy umieszczać akumulatory osobno w plastikowym woreczku.
 - Uszkodzone akumulatory umieszczać osobno w niepalnym, zamykanym pojemniku, który może zostać zasypany jeszcze piaskiem.
 - Akumulator należy przekazywać do punktu zbiórki z personelem technicznym.

Serwis

Gwarancja

Szanowni Klienci,

Na niniejszy produkt udzielamy 3 letniej gwarancji od daty zakupu. W przypadku usterek produktu nabywcy przysługują ustawowe prawa wobec sprzedawcy. Te ustawowe prawa nie są ograniczone przez naszą przedstawioną poniżej gwarancję.

Warunki gwarancji

Okres gwarancji rozpoczyna się od daty zakupu. Należy dobrze przechować oryginalny paragon. Dokument ten będzie potrzebny jako dowód zakupu. Jeśli w ciągu trzech lat od daty zakupu produktu wystąpi wada materiałowa lub produkcyjna, dokonamy - według własnego uznania - bezpłatnej naprawy lub wymiany produktu. Realizacja świadczenia gwarancyjnego wymaga przekazania w terminie trzech lat wadliwego urządzenia i dowodu zakupu (paragon) oraz pisemnego, krótkiego opisu rodzaju wady i daty jej wystąpienia.

Jeśli nasza gwarancja pokrywa dany defekt, otrzymają Państwo naprawiony lub wymieniony produkt. Naprawa lub wymiana produktu nie rozpoczyna nowego okresu gwarancji.

Okres gwarancji i roszczenia ustawowe z tytułu wad

Jeśli wadliwy produkt został wymieniony na nowy lub dokonano istotnych napraw, termin gwarancji biegnie od nowa od momentu dostarczenia klientowi wymienionego lub naprawionego rzeczy.

W przypadku wymiany pojedynczej części należącej do reklamowanego towaru, czas gwarancji biegnie od nowa w odniesieniu do tej części. Jeżeli reklamacja w zakresie wymiany lub naprawy nie została uznana albo naprawa nie była istotna bądź konsument żądał od gwaranta działań innych niż wymiana i naprawa – okres trwania gwarancji wydłuża się o czas, przez który konsument nie mógł korzystać z towaru w związku ze złożoną reklamacją.

Wszelkie uszkodzenia lub wady występujące ewentualnie już w chwili zakupu należy zgłosić niezwłocznie po rozpakowaniu. Po upływie okresu gwarancji wszelkie naprawy są wykonywane odpłatnie.

Zakres gwarancji

Produkt został wyprodukowany starannie zgodnie z surowymi wymogami jakościowymi i przed dostarczeniem został rzetelnie skontrolowany.

Świadczenia gwarancyjne dotyczą wad materiałowych i produkcyjnych. Niniejsza gwarancja nie obejmuje części produktu podlegających normalnemu zużyciu, które należy traktować jako części zużywające się (np. Nóż) lub uszkodzeń części delikatnych.

Niniejsza gwarancja traci ważność, jeśli produkt został uszkodzony, był niewłaściwie używany lub nie był konserwowany. W celu prawidłowego użytkowania produktu należy ściśle przestrzegać wszystkich wskazówek zawartych w instrukcji obsługi. Należy bezwzględnie unikać zastosowań i czynności, które są odradzane lub przed którymi ostrzeżenie się w instrukcji obsługi.

Produkt jest przeznaczony jedynie do użytku prywatnego, a nie do użytku profesjonalnego. Gwarancja wygasa w przypadku niezgodnego z przeznaczeniem i niewłaściwego użytkowania, użycia siły oraz ingerencji, które nie zostały wykonane przez nasz autoryzowany serwis.

Realizacja świadczenia gwarancyjnego

Aby zapewnić szybkie opracowanie Państwa przypadku, należy postępować zgodnie z zamieszczonymi poniżej wskazówkami:

- Na wypadek wszelkich zapytań prosimy o zachowanie paragonu i numeru artykułu (IAN 520728_2507) jako dowodu zakupu.
- Numer artykułu znaleźć można na tabliczce znamionowej produktu. Może on być również wygrawerowany na produkcie lub znajdować się na stronie tytułowej instrukcji (po lewej stronie na dole) lub na naklejce z tyłu lub na dolnej stronie produktu.
- W razie wystąpienia błędów działania lub innych wad, należy w pierwszej kolejności skontaktować się ze wskazanym poniżej działem serwisowym **telefonicznie** lub wykorzystać nasz **formularz kontaktowy**, dostępny pod adresem parksidediy.com w kategorii **Serwis**.
- Produkt uznany za wadliwy mogą Państwo bezpłatnie przesłać po konsultacji z naszym działem obsługi klienta na podany adres serwisu, załączając dowód zakupu (paragon) oraz informację, na czym polega wada i kiedy wystąpiła. Aby uniknąć problemów z przyjęciem i dodatkowych kosztów, konieczne jest korzystanie wyłącznie z podanego adresu. Należy upewnić się, że przesyłka nie zostanie przesłana odpłatnie, jako przesyłka wielkogabarytowa, ekspresowa lub też jako inna przesyłka specjalna. Prosimy o odesłanie produktu wraz ze wszystkimi akcesoriami dostarczonymi w chwili zakupu i zapewnienie odpowiednio bezpiecznego opakowania transportowego.



Pod adresem parksidediy.com dostępna jest do wglądu oraz do pobrania niniejsza instrukcja oraz wiele innych instruk-

cji. Dzięki temu kodowi QR można wejść bezpośrednio na stronę *parkside-diy.com*. Proszę wybrać swój kraj i wyszukiwać na ekranie wyszukiwania instrukcje obsługi. Po wprowadzeniu numeru artykułu (IAN) 520728_2507 można otworzyć swoją instrukcję obsługi.

Serwis naprawczy

W sprawie napraw, które nie podlegają gwarancji, należy się zwracać do Centrum Serwisowego. Centrum Serwisowe prześle Państwu odpowiedni kosztorys.

- Możemy naprawiać tylko urządzenia w odpowiednim opakowaniu i przesłane z uregulowaną opłatą pocztową.
Wskazówka: Oczyszczone urządzenie wraz z informacją na temat uszkodzenia należy przysyłać bezpośrednio na adres podany przez Centrum Serwisowe.
- Urządzenia przesłane bez opłaty, jako towary niewymiarowe, w trybie ekspres-

wym lub w ramach innych typów przesyłek specjalnych, nie będą przyjmowane.

- Przesłane, uszkodzone urządzenia utylizujemy bezpłatnie.

Service-Center

PL Serwis Polska
Tel.: 00800 4912069
Formularz kontaktowy na
parkside-diy.com
IAN 520728_2507

Importer

Uwaga: poniższy adres nie jest adresem działu serwisowego. Najpierw skontaktuj się z podanym wyżej centrum serwisowym.
Grizzly Tools GmbH & Co. KG
Stockstädter Str. 20
63762 Großostheim
NIEMCY
www.grizzlytools.de

Części zamienne i akcesoria

Części zamienne i akcesoria można zamówić na stronie www.grizzlytools.shop. Jeśli w ramach procedury Państwa zamówienia pojawią się problemy, prosimy o kontakt za pośrednictwem naszego sklepu internetowego. W razie kolejnych pytań należy zwracać się do: *Service-Center*, s. 115

Nr stan.	Opis	Nr zamów.
1	Panel solarny	92000150
27	Ośłona (Akumulator)	91120886
14	Przewód połączeniowy	91120887
15	Śruby mocujące	92000082
9/10	Adapter (PMRA 20/PMRDA 20)	91120888
11/12	Adapter (PAMR 750 A1)	91120889

Tłumaczenie oryginalnej deklaracji zgodności EU

Produkt: **Akumulatorowa stacja ładująca solarna do kosiarek automatycznych**

Model: **PASLM 25 A1**

Numer serii: 000001-016000

Wymieniony powyżej przedmiot niniejszej deklaracji jest zgodny z odnośnymi wymaganiami unijnego prawodawstwa harmonizacyjnego

2014/30/EU • 2011/65/EU & (EU) 2015/863

Opisany powyżej przedmiot deklaracji jest zgodny z dyrektywą Parlamentu Europejskiego i Rady 2011/65/EU z dnia 8 czerwca 2011 r. w sprawie ograniczenia stosowania niektórych niebezpiecznych substancji w sprzęcie elektrycznym i elektronicznym.

Aby zapewnić zgodność, zastosowano następujące normy zharmonizowane oraz normy i przepisy krajowe:

**EN IEC 63000:2018 • EN IEC 55014-1:2021
EN IEC 55014-2:2021 • EN 62841-1:2015+A11:2022 Załącznik K
IEC 61215-2:2021**

Niniejsza deklaracja zgodności wydana zostaje na wyłączną odpowiedzialność producenta:



Grizzly Tools GmbH & Co. KG
Stockstädter Str. 20
63762 GroBostheim
NIEMCY
02.01.2026

Christian Frank
Upoważniony przedstawiciel dokumentacji

Indholdsfortegnelse

Indledning	117
Formålsbestemt anvendelse.....	117
Leverede dele/tilbehør.....	117
Oversigt.....	118
Funktionsbeskrivelse.....	118
Tekniske data.....	118
Sikkerhedsanvisninger	119
Sikkerhedsanvisningernes betydning.....	119
Billedtegn og symboler.....	119
Generelle sikkerhedsanvisninger.....	120
Forberedelse	120
Montering af monteringsstativ.....	120
Montering af solpanel.....	121
Placering af solcelle-ladestation.....	121
Fastgørelse af solcelle-ladestationen.....	121
Opladning.....	121
Forklaring af funktionsvisningen.....	121
Tilslut adapter.....	122
Forbindelse af batteriboksen.....	122
Justering af hældningsvinkel.....	122
Isætning og udtagning af batteriet.....	123
Rengøring, vedligeholdelse og opbevaring	123
Rengøring.....	123
Vedligeholdelse.....	123
Opbevaring.....	123
Bortskaffelse/miljøbeskyttelse	124
Bortskaf batterier miljørigtigt.....	124
Service	124
Garanti.....	124
Reparationservice.....	125
Service-Center.....	126
Importør.....	126
Reserve dele og tilbehør	126
Oversættelse af den originale EU-overensstemmelseserklæringen	126
Eksploderet tegning	131

Indledning

Tillykke med købet af din nye batteridrevne solcelle-ladestation. (herefter apparatet eller elværktøjet).

Med købet har du besluttet dig for et førsteklasses apparat. Dette apparat blev testet under produktionen og underkastet en kvali-

tetstest til sidst. Dermed er produktets funktionsevne sikret.



Betjeningsvejledningen er en del af dette apparat. Den indeholder vigtige anvisninger til sikkerhed, brug og bortskaffelse. Læs betjeningsvejledningen omhyggeligt igennem. Gør dig fortrolig med betjeningsdelene og korrekt brug af apparatet. Anvend kun apparatet som beskrevet og kun til de anførte anvendelsesområder. Opbevar betjeningsvejledningen sikkert og udlever alle dokumenter, hvis apparatet gives videre til tredjepart.

Formålsbestemt anvendelse

Produktet er udelukkende beregnet til følgende anvendelse:

- Opladning af en PARKSIDE robotplæneklipper.

Apparatet må kun anvendes af voksne. Unge over 16 år må kun anvende apparatet under opsyn.

Enhver anden anvendelse, som ikke er udtrykkeligt tilladt i denne betjeningsvejledning, kan udgøre en alvorlig fare for brugeren og medføre skader på apparatet. Brugeren af apparatet er ansvarlig for ulykker eller skader på andre mennesker eller deres ejendom.

Apparatet er kun beregnet til privat brug. Det er ikke konstrueret til erhvervmæssig brug. Ved erhvervmæssig brug bortfalder garantien. Producenten er ikke ansvarlig for skader, som skyldes ikke-formålsbestemt anvendelse, eller som skyldes forkert betjening.

Dette produkt er en del af **X 20 V TEAM**-serien og kan anvendes sammen med genopladelige batterier fra **X 20 V TEAM**-serien. De genopladelige batterier fra **X 20 V TEAM**-serien må kun oplades med opladere fra **X 20 V TEAM**-serien.

Leverede dele/tilbehør

Pak apparatet ud og kontrollér de leverede dele.

Bortskaf emballagen korrekt.

- Batteridreven solcellesladestation til robotplæneklippere
- Solpanel med forbindelsesledning
 - 1x Forlængerledning @ (1,5 m)
 - 2x Skruer
 - 2x Vingemøtrik
- Monteringsstativ
 - 2x Sidedel

- 2x Skruer
- 2x Møtrik
- Batterikasse
 - 1x Forbindelsesledning Ⓢ (1,5 m)
- 2x Adapter Ⓢ/Ⓢ (PMRA20/PMRDA 20)
- 2x Adapter Ⓢ/Ⓢ (PAMR 750 A1)
- 6x Fastgørelsesskrue
- Indvendig sekskantnøgle
- Batteri
- Oversættelse af den originale brugsanvisning

Oversigt

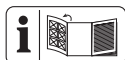

Billeder af produktet finder du på den forreste og bageste udfoldningsside.

- 1 Solpanel
- 2 Monteringsstativ
- 3 Sidedel
- 4 Batterikasse
- 5 Møtrik
- 6 Skruer
- 7 Skruer
- 8 Vingemøtrik
- 9 Adapter Ⓢ (Tilslutning Ladestation PMRA20/PMRDA 20)
- 10 Adapter Ⓢ (Tilslutning Strømforsyning PMRA20/PMRDA 20)
- 11 Adapter Ⓢ (Tilslutning Ladestation PAMR 750 A1)
- 12 Adapter Ⓢ (Tilslutning Strømforsyning PAMR 750 A1)
- 13 Forlængerledning Ⓢ
- 14 Forbindelsesledning Ⓢ
- 15 Fastgørelsesskrue
- 16 Indvendig sekskantnøgle
- 17 Batteri

(Fig. B)

- 18 Holder
- 19 Takket holder

(Fig. D)

- 20 Tilslutning (Ladestation Robotplæneklipper)
- 21 Tilslutning (Strømforsyning)
- 22 Tilslutning (Solpanel)
- 23 Afdækning (Tilslutning)

(Fig. E)

- 24 LED (INPUT)
- 25 LED (BATTERY)

(Fig. I)

- 26 Låsemekanisme (Afdækning)
- 27 Afdækning (Batterirum)
- 28 Batterirum
- 29 Udløserknop (Batteri)

Funktionsbeskrivelse

Den batteridrevne solcelle-ladestation bruges til miljøvenlig energiforsyning af robotplæneklipperen. Solpanelet omdanner sollysets energi til elektrisk energi. Batterikassens batteri lagrer strømmen og afgiver den ved behov til robotplæneklipperens ladestation.

Batterikassen fungerer som bindeled mellem solpanelet, robotplæneklipperens ladestation og strømtilslutningen. Den sørger for en stabil og jævn energiforsyning – også ved skiftende sollys eller om aftenen.

Den integrerede opladningselektronik overvåger ladetilstanden af batteriet, og regulerer automatisk energistrømmen mellem solpanelet, batteriet og robotplæneklipperens ladestation.

I det følgende beskrives betjeningsdelenes funktion.

Tekniske data

Batteridreven solcellesladestation til robotplæneklippere PASLM 25 A1

Mærkeeffekt	25 W
Indgangsspænding	24-26 V DC / Max 1 A
Udgangsspænding	22 V DC / Max 1 A
Beskyttelsesgrad	IPX5
Vægt uden batteri	3,3 kg

Solpanel PSP 25

Beskyttelsesklasse	III
Mærkeeffekt	25 W
Spænding ved P _{maks.}	24 V
Strøm ved P _{maks.}	1,04 A
Tomgangsspænding	28,48 V
Kortslutningsstrøm	1,11 A
Temperatur ved cellen (drift)	45 ± 2 °C
Maks. systemspænding	1500 VDC
Maks. nominel ydelse ved serieforbundet sikring	15 A
Temperatur Drift	-40 °C – +90 °C
Anvendelsesklasse	A
Vægt	1,5 kg

Mål 400 x 340 x 25 mm
 Alle tekniske data blev målt under standardbetingelser: $AM = 1,5 /$

$$E = 1000 \text{ W/m}^2$$

▲ FARE! Solcellemoduler genererer strøm, så snart de udsættes for lys. Et enkelt modul ligger under den sikre lavspænding, men flere moduler forbundet i serie (spændingen stiger) udgør en fare.

X 20 V TEAM

Dette produkt er en del af **X 20 V TEAM**-serien og kan anvendes sammen med genopladelige batterier fra **X 20 V TEAM**-serien. De genopladelige batterier fra **X 20 V TEAM**-serien må kun oplades med opladere fra **X 20 V TEAM**-serien.

Dette produkt kan kun anvendes med følgende genopladelige batterier: PAP 20 A1, PAP 20 A2, PAP 20 A3, PAP 20 B1, PAP 20 B3, Smart PAPS 204 A1, Smart PAPS 208 A1, SMART PAPS 2012 A1

Vi anbefaler, at du oplader disse batterier med følgende opladere: PLG 20 A3, PLG 20 A4, PLG 20 C1, PLG 20 C2, PLG 20 C3, PLG 201 A1, PDSLGL 20 A1, PDSLGL 20 B1, PDSLGL 20 B2, Smart PLGS 2012

Tekniske data af genopladeligt batteri og oplader: Se den separate vejledning.

Sikkerhedsanvisninger

Dette afsnit beskriver de grundlæggende sikkerhedsanvisninger ved brug af apparatet.

▲ ADVARSEL! Personskader og materielle skader pga. u hensigtsmæssig anvendelse af det genopladelige batteri. Følg sikkerhedsanvisninger og henvisninger vedrørende opladning og korrekt brug i betjeningsvejledningen til dit genopladelige batteri og din oplader i serien **X 20 V TEAM**. Du kan finde en detaljeret beskrivelse af opladningen og yderligere oplysninger i den separate betjeningsvejledning.

Sikkerhedsanvisningernes betydning

▲ FARE! Hvis du ikke overholder denne sikkerhedsanvisning, sker der et uheld. Dette resulterer i alvorlige kvæstelser eller dødsfald.

▲ ADVARSEL! Hvis du ikke overholder denne sikkerhedsanvisning, sker der muligvis

et uheld. Dette resulterer muligvis i alvorlige kvæstelser eller dødsfald.

▲ FORSIGTIG! Hvis du ikke overholder denne sikkerhedsanvisning, sker der et uheld. Dette resulterer muligvis i lettere eller moderate kvæstelser.

BEMÆRK! Hvis du ikke overholder denne sikkerhedsanvisning, sker der et uheld. Dette resulterer muligvis i materielle skader.

Billedtegn og symboler

Billedsymbol på solpanelet



Beskyttelsesklasse



OBS! Varme overflader, fare for forbrænding!



Elektriske apparater må ikke bortskaffes som husholdningsaffald.

Billedsymbol på batterikassen



Læs betjeningsvejledningen omhyggeligt igennem. Gør dig fortrolig med betjeningsdelene og korrekt brug af apparatet.



Elektriske apparater må ikke bortskaffes som husholdningsaffald.



Tilslutning (Solpanel)

DC OUT Tilslutning (Ladestation Robotplæneklipper)



Tilslutning (Strømforsyning)



Oplåsning (Batterirum)



Låsemekanisme (Batterirum)



LED (INPUT)



LED (BATTERY)

Generelle sikkerhedsanvisninger

BRUG OG PLEJE AF BATTERIVÆRKTØJET

1. **Oplad kun med en oplader fra serien X 20 V TEAM.** En oplader, der er egnet til én batteripakke type, kan medføre brandfare, hvis den anvendes med en anden batteripakke type.
2. **Anvend kun elværktøj sammen med de dertil beregnede batteripakker.** Brug af andre batteripakker medfører fare for skader og brand.
3. **Når batteripakken ikke er i brug, skal den holdes på afstand af andre metalgenstande som f.eks. papirclips, mønter, nøgler, søm, skruer eller andre små metalgenstande, der kan etablere en forbindelse mellem poler.** Hvis batteripolerne kortsluttes, kan det medføre forbrændinger eller brand.
4. **I tilfælde af misbrug kan der slippe væske ud af batteriet; undgå kontakt.** Hvis der opstår kontakt ved et uheld, skal der skylles efter med vand. Hvis væsken kommer i kontakt med øjne, skal der desuden søges lægehjælp. Væskeudslip fra batteriet kan medføre irritation eller forbrænding.
5. **Batteripakker eller værktøjer, der er beskadiget eller modificeret, må ikke anvendes.** Beskadigede eller modificerede batterier kan være uberegnelige og medføre brand, eksplosion eller risiko for personskade.
6. **Udsæt ikke batteripakker eller værktøj for ild eller for høje temperaturer.** Ild eller temperaturer over 130 °C kan medføre eksplosion.
7. **Følg alle anvisninger til opladning, og oplad ikke batteripakken eller værktøjet uden for det temperaturområde, der er angivet i vejledningen.** Forkert opladning eller opladning ved temperaturer uden for det angivne område

kan beskadige batteriet og øge risikoen for brand.

VEDLIGEHOJDELSE

1. **Udfør aldrig vedligeholdelse på beskadigede batteripakker.** Vedligeholdelse af batteripakker bør udelukkende udføres af producenten eller autoriserede serviceudbydere.

Særlige sikkerhedsanvisninger til batteridrevne apparater

- **Kontrollér, at apparatet er slukket, inden du isætter det genopladelige batteri.** Isættelse af et genopladeligt batteri i et tændt elværktøj kan føre til ulykker.
- **Oplad kun dit batteri indendørs, da opladeren kun er beregnet til dette formål.** Fare på grund af elektrisk stød.
- **For at undgå risiko for elektrisk stød skal opladerens stik tages ud af stikkontakten, før opladeren rengøres.**
- **Udsæt ikke det genopladelige batteri for kraftigt sollys i længere tid, og læg det ikke på radiatorer.** Batteriet tager skade af varme, og der er eksplosionsfare.
- **Et opvarmet genopladeligt batteri skal køle af før opladning.**
- **Åbn ikke det genopladelige batteri, og sørg for, at det ikke beskadiges mekanisk.** Der er fare for kortslutning, og der kan slippes dampe ud, der irriterer luftvejene. Sørg for frisk luft og modtag desuden lægehjælp.
- **Anvend ikke batterier, der ikke kan genoplades.** Dette kan beskadige apparatet.
- **Brug kun tilbehør, der er anbefalet af PARKSIDE.** Uegnet tilbehør kan forårsage elektrisk stød eller brand.

Forberedelse

⚠ ADVARSEL! Risiko for kvæstelser på grund af utilsigtet start af apparatet.

Udfør kun arbejdsopgaver, som du er sikker på, at du kan udføre. Kontakt en fagmand eller henvend dig til vores kundeservice, hvis du er usikker.

Montering af monteringsstativ

Nødvendige værktøjer og hjælpemidler

- Gaffelnøgle (ikke inkluderet i leveringen)

Fremgangsmåde (Fig. A)

1. Skub sidedelen (3) i holderen ved monteringsstativet (2).
Sørg for, at borehullerne i sidedelen (3) og monteringsstativet (2) stemmer overens.
2. Fastgør sidedelen (3) med skruen (6) og møtrikken (5) i monteringsstativet (2).
3. Gentag denne fremgangsmåde på den anden side.

Montering af solpanel**Fremgangsmåde (Fig. B)**

1. Sæt solpanelet (1) med de takkede holdere (19) på holderne (18) på sidedelen (3).
2. Sæt en skrue (7) gennem hullerne på begge sider, så de rager ud.
3. Skru vingemøtrikkerne (8) på skrueerne (7) og spænd dem håndfast.
4. Kontrollér at solpanelet (1) sidder godt fast på monteringsstativet (2).
5. Forlæng ved behov solpanelets færdig-amlade forbindelsesledning (1) med forlængerledningen Ⓔ (13).

Placering af solcelle-ladestation**Bemærk**

- Monter solcelle-ladestationen på et sted i din have med meget sollys (sydvendt).
- Robotplæneklipperens ladestation bør være tæt på, så batterikassen problemfrit kan tilsluttes til forbindelsesledningen.

Fastgørelse af solcelle-ladestationen**Bundmontering****Nødvendige værktøjer og hjælpemidler**

- Indvendig sekskantnøgle (16)

Fremgangsmåde (Fig. C)

1. Fastgør monteringsstativet (2) med fastgørelsesskruer (15) til bunden.
Anvend den indvendige sekskantnøgle (16), for at stramme fastgørelsesskruerne (15).

Vægmontering

⚠ ADVARSEL! Kontakt med elektriske ledninger kan føre til elektrisk stød og brand, og kontakt med en gasledning kan føre til eksplosion. Beskadigelse af en vandledning kan føre til materielle skader og elektrisk stød. Vær opmærksom på ikke at beskadige forsy-

ningsledninger, når der bores. Brug egnede søgeredskaber til at søge efter sådanne ledninger, eller brug en installationsoversigt.

Nødvendige værktøjer og hjælpemidler

(ikke inkluderet i leveringen)

- Blyant
- Boremaskine
- Dyvel
- Underlagsskive
- Skruer

Fremgangsmåde

1. Markér borehullerne med en blyant i forhold til de ønskede fastgørelsespunkter.
2. Bor hullerne med en egnet boremaskine.
3. Tryk dyvlerne i borehullerne.
4. Fastgør monteringsstativet (2) med egne skrue og skiver i væggen.

Opladning**• Sollys tilstede:**

Direkte opladning af robotplæneklipperen. Så snart robotplæneklipperen er helt opladet, oplades lageret (batteriet i batterikassen) automatisk.





• Intet sollys:

Opladning af robotplæneklipper via lager





• Intet sollys og lager tomt:

Opladning af robotplæneklipperen via strømforsyning

Forklaring af funktionsvisningen**Status strømforsyning (Fig. E)**

Figur	Betydning
	LED INPUT (24)
	LED (24) lyser rødt: Robotplæneklipperen oplader via lysnettilslutning
	LED (24) lyser grønt: Robotplæneklipperen oplader via solcelle-ladestationen
	LED (24) blinker grønt/rødt: Kun batteriet oplades/intet strømforbrug fra robotplæneklipperen
	LED (24) lyser ikke: Apparatet er slukket Kontrollér strømforsyningen

Status batteri (Fig. E)

Figur	Betydning
	LED BATTERY (25)
	LED (25) lyser rødt: Batteriet oplades
	LED (25) blinker grønt: Robotplæneklipperen eller robotplæneklipperens ladestation strømforsynes via batteri
	LED (25) blinker rødt: Lavt batteriniveau Batteriet beskyttes
	LED (25) lyser ikke: Intet batteri sat i Fejlvisning

Tilslut adapter

Bemærk

- Til installationen skal du bruge forbindelsesledningen og strømforsyningen til en robotplæneklipper.
- For ældre robotplæneklippere (PMRA20/PMRDA 20) er det nødvendigt at bruge den medfølgende adapter Ⓐ/Ⓢ (9/10).
- For robotplæneklippermodellen PAMR 750 A1 er det nødvendigt at bruge den medfølgende adapter Ⓢ/Ⓢ (11/12).
- Sørg for, at stikforbindelserne sidder korrekt, og lås forbindelserne ved at dreje ⤴.
- Den medfølgende forbindelsesledning Ⓢ (14) skal ikke bruges.

Fremgangsmåde (Fig. G)

1. Forbind adapteren Ⓢ/Ⓢ (10/12) med robotplæneklipperens strømforsyning.
2. Forbind adapteren Ⓢ/Ⓢ (10/12) med tilslutningen Ⓢ↔➡ (21) på batteriboksen (4).
3. Forbind adapteren Ⓐ/Ⓢ (9/11) med forbindelsesledningen til robotplæneklipperens ladestation.
4. Forbind adapteren Ⓐ/Ⓢ (9/11) med tilslutningen Ⓢ↔OUT (20) på batteriboksen (4).
5. Kontroller, at alle forbindelser sidder godt fast.

Forbindelse af batteriboksen

Bemærk

- Til installationen skal du bruge forbindelsesledningen og strømforsyningen til en robotplæneklipper.
- Sørg for, at stikforbindelserne sidder korrekt, og lås forbindelserne ved at dreje ⤴.
- For ældre robotplæneklippere (PMRA20/PMRDA 20) er det nødvendigt at bruge den medfølgende adapter Ⓐ/Ⓢ (9/10) (*Tilslut adapter*, s. 122).
- For robotplæneklippermodellen PAMR 750 A1 er det nødvendigt at bruge den medfølgende adapter Ⓢ/Ⓢ (11/12).
- For robotplæneklipperen model PAM-RC 250 skal robotplæneklipperens tilslutningsledning forbindes med strømforsyningen, før den forbindes med batteriboksen. Tilslutning uden tilslutningsledning er ikke tilladt og indebærer betydelige sikkerhedsrisici (Fig. F).

Fremgangsmåde (Fig. H)

1. Forbind batteriboksen (4) med solpanelet (1). Brug forlængerledningen Ⓢ (13) og tilslut den til tilslutningen Ⓢ↔ (22) på batteriboksen.
2. Forbind robotplæneklipperens ladestation med batteriboksen (4). Brug hertil robotplæneklipperens forbindelsesledning samt forbindelsesledningen Ⓢ (14). Forbind de to ledninger med hinanden, og tilslut dem til tilslutningen Ⓢ↔OUT (20) på batteriboksen.
3. Tilslut batteriboksen (4) til en stikkontakt. Brug hertil robotplæneklipperens strømforsyning. Forbind strømforsyningen med tilslutningen Ⓢ↔➡ (21) på batteriboksen.
4. Sæt batteriet (17) i batterirummet (28) (*Isætning og udtagning af batteriet*, s. 123).
5. Apparatet er nu klar til drift.

Justering af hældningsvinkel

Solpanelets hældningsvinkel (1) kan justeres alt efter årstid, for at opnå den bedst mulige strålevinkel af solen.

- **Helårs:** 30–35°
- **Sommer:** 15–25°
- **Vinter:** 40–60°

Fremgangsmåde (Fig. H)

1. Løsn vingemøtrikkerne (8) ⤴, for at løsne solpanelet (1).

2. Indstil den ønskede hældningsvinkel.
3. Drej vingemøtrikkerne (8) , for at fastgøre solpanelet (1).



Isætning og udtagning af batteriet

▲ ADVARSEL! Risiko for kvæstelser på grund af utilsigtet start af apparatet. Sæt først det genopladelige batteri (17) i apparatet, når det er fuldstændig klar til brug.



Bemærk

Et forkert batteri kan beskadige apparatet og batteriet.

Indsætning af batteri (Fig. I)

1. Åbn låsemekanismen (26)  og tag afdækningen (27) af.
2. Sæt batteriet (17) langs styreskinnen og ind i batterirummet (28).
3. Sæt afdækningen (27) på batterirummet (28) og luk låsemekanismen (26)  på begge sider.

Fjern batteriet (Fig. I)

1. Åbn låsemekanismen (26)  på begge sider, og tag afdækningen (27) af.
2. Tryk på oplåsningsknappen (29) ved batteriet (17), og hold den trykket. Tag batteriet (17) ud af batterirummet (28).
3. Sæt afdækningen (27) på batterirummet (28) og luk låsemekanismen (26)  på begge sider.

Rengøring, vedligeholdelse og opbevaring

▲ ADVARSEL! Risiko for kvæstelser på grund af utilsigtet start af apparatet. Beskyt dig selv ved vedligeholdelses- og rengøringsarbejder. Sluk for apparatet og tag det genopladelige batteri (17) ud.

Vedligeholdelses- og servicearbejde, som ikke er beskrevet i denne betjeningsvejledning, skal udføres af vores servicecenter. Anvend kun originale reservedele.

Rengøring

▲ ADVARSEL! Elektrisk stød! Sprøjt aldrig vand på apparatet.

Bemærk

Fare for skader. Kemiske substanser kan angribe apparatets plastdele. Brug ikke rengørings- eller opløsningsmiddel.

- Brug ikke hårde eller spidse genstande til rengøringen. De kan beskadige apparatet.
- Brug ikke en højtryksrensner til rengøringen.
- Rengør overfladen af apparatet med en blød børste, pensel eller en klud.

Rengøring af solpanel

Rengøringsinterval

- Rengøringen udføres en til to gange om året, ideelt
 - til foråret (alt efter pollental) og
 - til efteråret
- Ved synlig snavs (f.eks. fugleklatte, blade, insektræster eller støvaflejringer) kan yderligere rengøring være nødvendig.

Tør rengøring

1. Fjern kraftig snavs forsigtigt med en blød kost eller en tør mikrofiberklud. Udøv ikke for kraftigt tryk, for at undgå ridser på overfladen.

Fugtig rengøring

1. Brug lukent, destilleret eller demineraliseret vand.
2. Rengør overfladen med en blød klud eller en svamp.
3. Skyl solpanelet efterfølgende med klart, kalkfrit vand, for at undgå striber.
4. Lad solpanelet tørre.

Vedligeholdelse

Produktet er vedligeholdelsesfrit.

Opbevaring

Opbevar altid apparatet og tilbehøret:

- rent
- tørt
- støvbeskyttet
- uden for børns rækkevidde

Bemærk

- Pak **ikke** produktet ind i en nylonpose, da der kan dannes fugt og skimmel.
- Rengør produktet før opbevaring (se *Rengøring*, s. 123).

Vinterpause

- Opbevar kun batteriet i delvist opladet tilstand. Ladetilstanden bør under længerevarende opbevaringstid udgøre 40-60 %.

- Kontrollér under en længerevarende opbevaringsperiode batteriets ladetilstand ca. hver 3. måned, og genoplad ved behov.
- Opbevaringstemperaturen for batteriet er mellem 15 °C og 25 °C. Undgå ekstrem kulde eller varme under opbevaringen. Ellers mister batteriet ydeevne.
Tag batteriet ud af apparatet inden længerevarende opbevaring (f.eks. over vinteren).

Bortskaffelse/miljøbeskyttelse

Tag det genopladelige batteri ud af apparatet, og aflever apparatet, det genopladelige batteri, tilbehør og emballage til miljøvenlig genanvendelse.



Elektriske apparater må ikke bortskaffes som husholdningsaffald.

Symbolet med den overstregede affalds-spand på hjul betyder, at dette produkt ikke må bortskaffes som usorteret husholdningsaffald ved udløbet af dets levetid.

Direktiv 2012/19/EU om affald af elektrisk og elektronisk udstyr:

Forbrugere er juridisk forpligtet til at sende elektriske og elektroniske enheder til miljøvenlig genanvendelse ved slutningen af produkternes levetid. På denne måde garanteres en miljø- og ressourcebesparende genanvendelse. Afhængigt af hvordan det implementeres i national lovgivning, har du følgende muligheder:

- at give det tilbage til salgsstedet,
- at aflevere det til et officielt indsamlingssted,
- at sende det tilbage til producenten/distributøren.

Tilbehørsdele og hjælpemidler uden elektriske bestanddele, der følger med det udtjente udstyr, er ikke omfattet heraf.

Bortskaf batterier miljørigtigt



Genopladelige batterier må ikke bortskaffes via husaffaldet, må ikke kastes ind i ild (eksplosionsfare) eller vand. Beskadede genopladelige batterier kan være til skade for miljøet og helbredet, hvis der slipper giftige dampe eller væsker ud.

Du er forpligtet til at bortskaffe defekte eller udtjente batterier miljørigtigt.

- Åbn ikke batterier, og undgå en mekanisk beskadigelse. Der er fare for kortslutning, og der kan undslippe dampe, der irriterer luftvejene.
- Af sikkerhedsmæssige årsager bør batterier aflades før bortskaffelse.
- Sæt tape på polerne, for at undgå kortslutning.
- Bortskaf batterierne via forhandlere eller et opsamlingssted.
- **Beskadede batterier**
Beskadede batterier skal håndteres forsigtigt!
 - Rør ikke ved beskadede batterier med de bare hænder.
 - Læg batterierne enkeltvis i en plastikpose, hvis du ikke kan sætte tape på polerne.
 - Læg beskadede batterier enkeltvis i en ikke brændbar beholder, der kan lukkes og fyldes med sand.
 - Beskadede batterier afleveres på et opsamlingssted med fagpersoner.

Service

Garanti

Kære kunde, på dette produkt får du 3 års garanti fra købsdatoen. I tilfælde af mangler ved produktet har du lovmæssige rettigheder over for sælgeren af produktet. Disse lovmæssige rettigheder bliver ikke indskrænket af garantien, som uddybes efterfølgende.

Garantibetingelser

Garantifristen begynder med købsdatoen. Opbevar den originale kassebøn omhyggeligt. Dette bilag bruges til at dokumentere købet. Hvis der inden for tre år fra købsdato af dette produkt opstår materiale- eller fabriktionsfejl, bliver produktet - efter vores valg - repareret omkostningsfrit eller erstattet. Denne garantiudtalelse forudsætter, at det

defekte apparat samt købsbeviset (kassebon) forlægges inden for fristen på tre år, og at det kort beskrives, hvori manglen består, og hvornår den er opstået.

Hvis fejlen dækkes af vores garanti, modtager du et repareret eller et nyt produkt. Reparationen eller et nyt produkt er ikke begyndelsen på en ny garantiperiode.

Garantiperiode og lovmæssige reklamationer

Garantiperioden bliver ikke forlænget pga. garantiydelser. Dette gælder også for skiftede eller reparerede dele. Eventuelle skader og mangler, som allerede eksisterer ved købet, skal meddeles til producenten straks efter udpakningen. Reparationer, der foretages, efter at garantiperioden er udløbet, laves mod betaling.

Garantidækning

Dette apparat blev produceret efter strenge kvalitetskrav og nøje kontrolleret før udleveringen.

Garantiydelser gælder for materiale- og fabriktionsfejl. Denne garanti dækker ikke dele af produktet, der er udsat for normal slidage og derfor kan betragtes som sliddele (f.eks. Kniv) eller for beskadigelse af skrøbelige dele.

Denne garanti bortfalder, hvis produktet er beskadiget, ikke blev anvendt korrekt eller ikke blev vedligeholdt. For at sikre en korrekt brug af produktet skal alle anvisninger i betjeningsvejledning nøje overholdes. Anvendelser og handlinger, der frarådes i betjeningsvejledningen eller som der advares imod, skal ubetinget undgås.

Produktet er udelukkende beregnet til den private og ikke til den erhvervsmæssige brug. Ved misbrug og uhensigtsmæssig brug, anvendelse af vold og ved indgreb, som ikke er foretaget af vores autoriserede serviceafdeling, udløber garantien.

Bearbejdning af reklamationer

For at sikre en hurtig behandling af din anmodning skal du følge følgende instruktioner:

- Hav kassebonen og varenummeret (f.eks. IAN 520728_2507) parat som købsbevis ved alle forespørgsler.
- Varenummeret kan aflæses på typeskiltet på produktet, en indgravering på produktet, omslaget af din vejledning (nederst til venstre) eller på klistermærket på bagsiden eller bunden af produktet.

- Kontakt først nedenstående service-center via **telefon** eller brug vores **kontaktformular**, som du finder på *parkside-diy.com* under kategorien **Service**, hvis der er funktionsfejl eller andre mangler.
- Et defekt produkt kan sammen med købsbeviset og beskrivelsen af fejlen, og hvornår den er opstået, efter samråd med vores service-center sendes omkostningsfrit til den adresse, som du får oplyst. For at undgå problemer med modtagelsen og yderligere omkostninger er det vigtigt, at du kun bruger den adresse, som du har fået oplyst. Sørg for, at forsendelsen er betalt, ikke er for omfangsrig og ikke sker per ekspres eller andre særlige former for forsendelse. Send apparatet inkl. alt tilbehør, som fulgte med ved købet, og sørg for tilstrækkelig og sikker transportemballage.



På *parkside-diy.com* kan du se og downloade denne manual og mange andre manualer. Med denne QR-kode kommer du direkte til *parkside-diy.com*. Vælg dit land og søg efter betjeningsvejledningen via søgefunktionen. Ved at indtaste varenummeret (IAN) 520728_2507 kan du åbne din betjeningsvejledning.

Reparationservice

Kontakt vores service-center i tilfælde af reparationer, som **ikke er omfattet af garantien**. Service-centeret giver dig gerne et tilbud.

- Vi kan kun bearbejde apparater, hvor forsendelsen er betalt, og som er pakket forsvarligt.
Bemærk: Send dit apparat rengjort og med en beskrivelse af defekten til den nævnte adresse af vores service-center.
- Vi tager ikke imod apparater, uden at forsendelsen er betalt, eller som er sendt

som volumenpakker, ekspres-pakker eller andre særlige leveringer.

- Vi bortskaffer dine indsendte, defekte apparater gratis.

Service-Center

Service Danmark

Tel.: 80 254583

Kontaktformular på
parkside-diy.com

IAN 520728_2507

Importør

Bemærk at den følgende adresse ikke er en serviceadresse. Kontakt først ovennævnte service-center.

Grizzly Tools GmbH & Co. KG

Stockstädter Str. 20

63762 Großostheim

TYSKLAND

www.grizzlytools.de

Reserve dele og tilbehør

Reserve dele og tilbehør kan fås på www.grizzlytools.shop. Hvis der opstår problemer i forbindelse med bestillingen, bedes du kontakte vores online-shop. Hvis du har yderligere spørgsmål, bedes du kontakte: *Service-Center*, s. 126

Pos.nr.	Betegnelse	Best.nr.
1	Solpanel	92000150
27	Afdækning (Batteri)	91120886
14	Forbindelsesledning	91120887
15	Fastgørelsesskruer	92000082
9/10	Adapter (PMRA 20/PMRDA 20)	91120888
11/12	Adapter (PAMR 750 A1)	91120889

Oversættelse af den originale EU-overensstemmelseserklæringen

Produkt: **Batteridreven solcellesladestation til robotplæneklippere**

Model: **PASLM 25 A1**

Serienummer: 000001-016000

Genstanden for erklæringen, som beskrevet ovenfor, er i overensstemmelse med den relevante EU-harmoniseringslovgivning:

2014/30/EU • 2011/65/EU & (EU) 2015/863

Genstanden for erklæringen, som beskrevet ovenfor, er i overensstemmelse med Europa-Parlamentets og Rådets direktiv 2011/65/EU af 8. juni 2011 om begrænsning af anvendelsen af visse farlige stoffer i elektrisk og elektronisk udstyr.

For at sikre overensstemmelse er følgende harmoniserede standarder og nationale standarder og forskrifter blevet anvendt:

**EN IEC 63000:2018 • EN IEC 55014-1:2021
EN IEC 55014-2:2021 • EN 62841-1:2015+A11:2022 Bilag K
IEC 61215-2:2021**

Denne overensstemmelseserklæring udstedes på fabrikantens ansvar:



Grizzly Tools GmbH & Co. KG
Stockstädter Str. 20
63762 Großostheim
TYSKLAND
02.01.2026

Christian Frank
Repræsentant for dokumentation

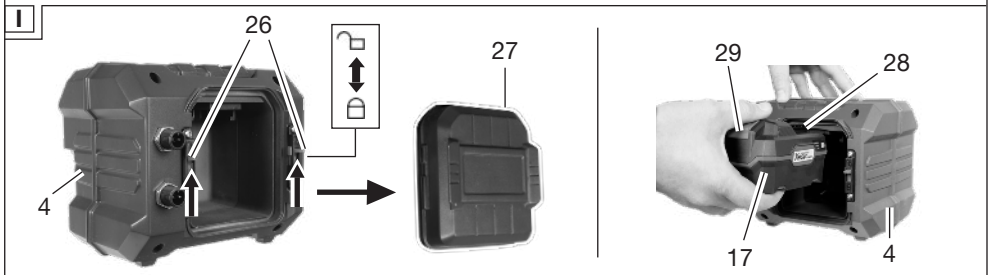
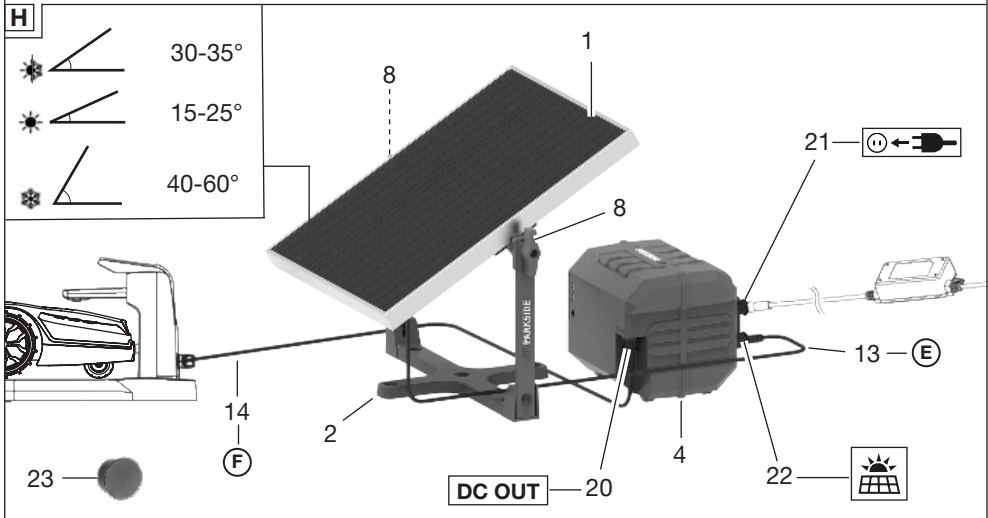
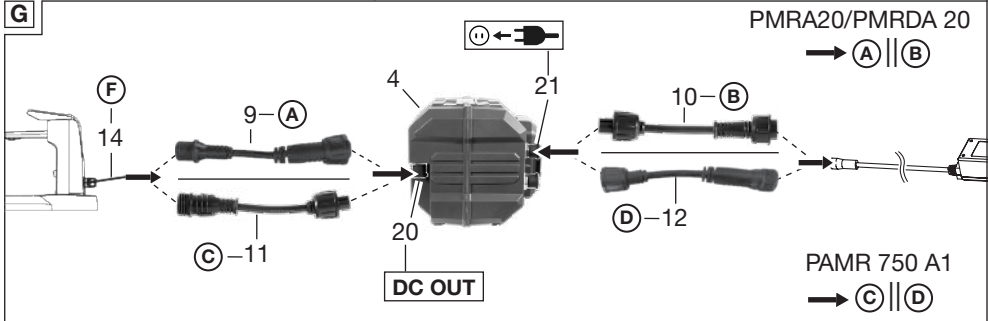
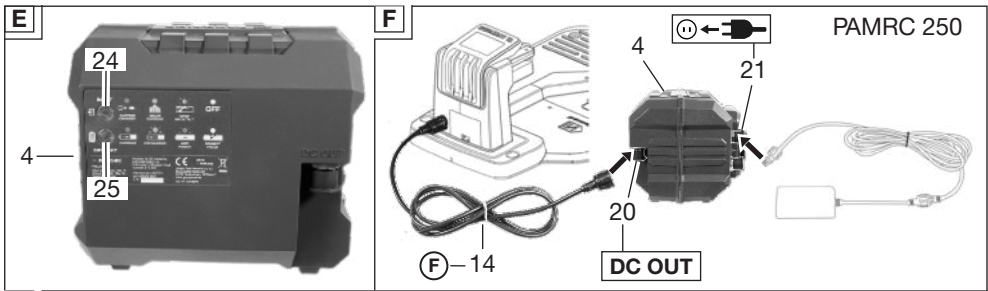

Explosionszeichnung • Exploded view • Vue éclatée • Vista esplosa • Vista explosionada • Explosietekening • Eksploderet tegning • Robbantott ábra • Widok rozłożony • Rozłożený pohľad • Rozložený pohľad

PASLM 25 A1

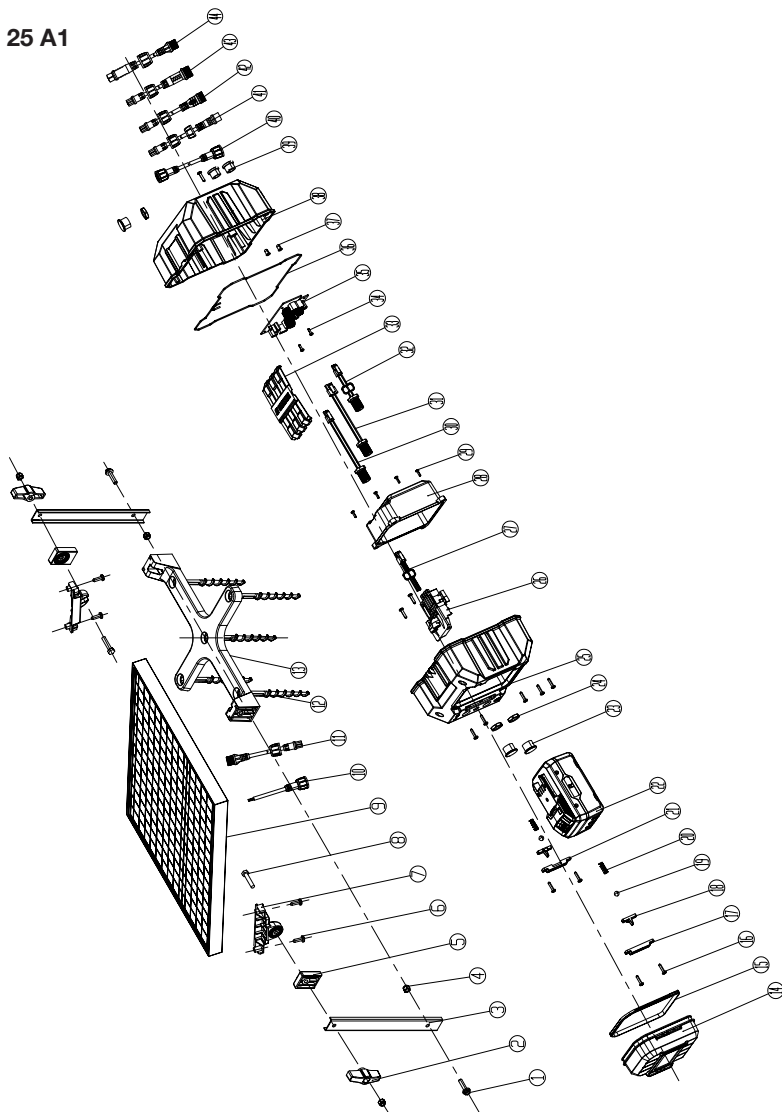

informativ • informative • informatif • informatief • informativo • informatív • informacyjny • informační • informatívny



Grizzly Tools GmbH & Co. KG

Stockstädter Str. 20
63762 Großostheim
GERMANY

Stand der Informationen • Last Information • Ver-
sion des informations • Versione delle informazio-
ni • Estado de las informaciones • Stand van de
informatie • Tilstand af information • Információk
állása • Stan informacji • Stav informací • Stav in-
formácií: 12/2025

Ident.-No.: 72048901122025-8



IAN 520728_2507

