

SILVER CREST®



COFFEE MACHINE / KAFFEEMASCHINE / MACHINE À CAFÉ SKMK 1000 A1

(GB) (IE)

COFFEE MACHINE

Operating instructions

(FR) (BE)

MACHINE À CAFÉ

Mode d'emploi

(CZ)

KÁVOVAR

Návod k obsluze

(SK)

KÁVOVAR

Návod na obsluhu

(DK)

KAFFEMASKINE

Betjeningsvejledning

(HU)

KÁVÉFŐZŐ

Használati utasítás

(DE) (AT) (CH)

KAFFEEMASCHINE

Bedienungsanleitung

(NL) (BE)

KOFFIEZETAPPARAAT

Gebruiksaanwijzing

(PL)

EKSPRES DO KAWY

Instrukcja obsługi

(ES)

CAFETERA

Instrucciones de uso

(IT)

MACCHINA PER CAFFÈ ALL'AMERICANA

Istruzioni per l'uso

IAN 462795_2310

(DE) (BE) (NL)
(PL) (SK)

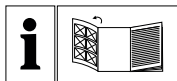

GB IE

Before reading, unfold the page containing the illustrations and familiarise yourself with all functions of the device.

DE AT CH

Klappen Sie vor dem Lesen die Seite mit den Abbildungen aus und machen Sie sich anschließend mit allen Funktionen des Gerätes vertraut.

FR BE

Avant de lire le mode d'emploi, ouvrez la page contenant les illustrations et familiarisez-vous ensuite avec toutes les fonctions de l'appareil.

NL BE

Vouw vóór het lezen de pagina met de afbeeldingen open en maak u vertrouwd met alle functies van het apparaat.

CZ

Před čtením si otevřete stranu s obrázky a potom se seznamte se všemi funkcemi přístroje.

PL

Przed przeczytaniem proszę rozłożyć stronę z ilustracjami, a następnie proszę zapoznać się z wszystkimi funkcjami urządzenia.

SK

Pred čítaním si odklopte stranu s obrázkami a potom sa oboznámte so všetkými funkciami prístroja.

ES

Antes de empezar a leer abra la página que contiene las imágenes y, en seguida, familiarícese con todas las funciones del dispositivo.

DK

Før du læser, vend siden med billeder frem og bliv bekendt med alle apparatets funktioner.

IT

Prima di leggere aprire la pagina con le immagini e prendere confidenza con le diverse funzioni dell'apparecchio.

HU

Olvasás előtt kattintson az ábrát tartalmazó oldalra és végezetül ismerje meg a készülék mindegyik funkcióját.

GB/IE	Operating instructions	Page	1
DE/AT/CH	Bedienungsanleitung	Seite	17
FR/BE	Mode d'emploi	Page	33
NL/BE	Gebruiksaanwijzing	Pagina	51
CZ	Návod k obsluze	Strana	67
PL	Instrukcja obsługi	Strona	83
SK	Návod na obsluhu	Strana	99
ES	Instrucciones de uso	Página	115
DK	Betjeningsvejledning	Side	131
IT	Istruzioni per l'uso	Pagina	147
HU	Használati utasítás	Oldal	163

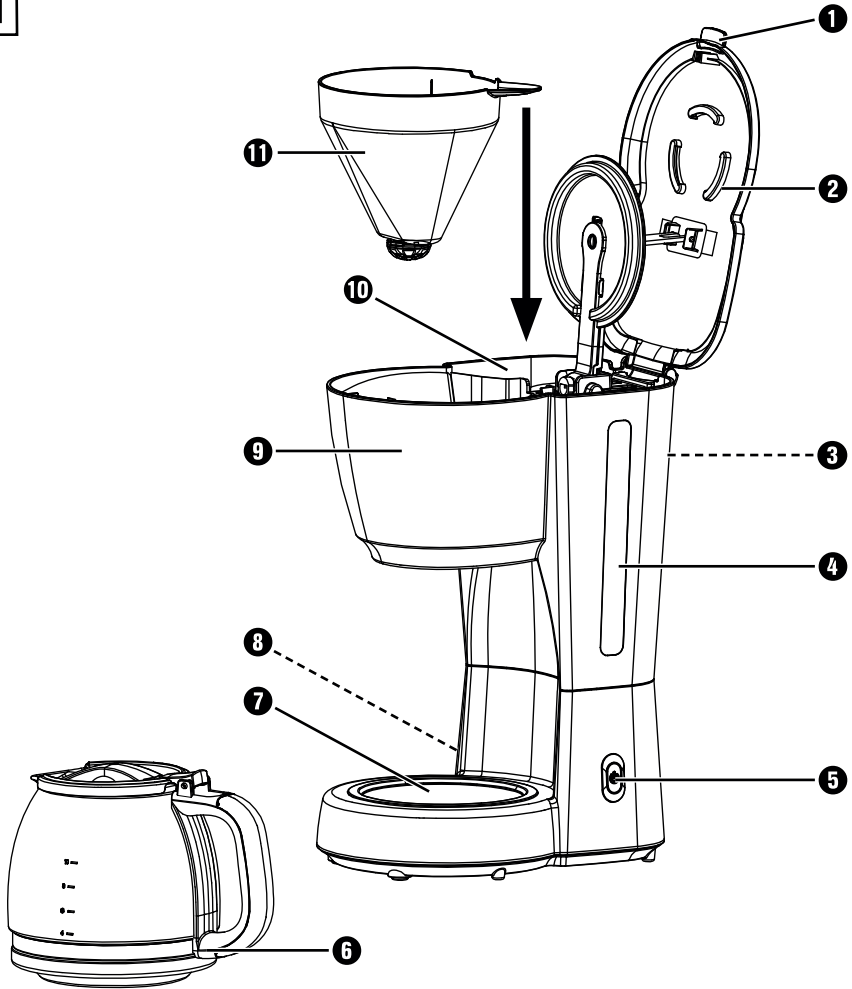
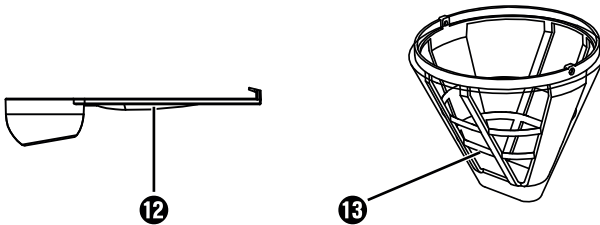
A**B**

Contents

Introduction	2
Proper use	2
Package contents	2
Safety information	3
Appliance elements	5
Setting up the appliance	5
Before first use	6
Making coffee	7
Adding ground coffee	7
Filling the appliance with water	7
Starting the brewing process	8
Cleaning and care	9
Cleaning	9
Descaling	10
Storage	11
Troubleshooting	11
Ordering replacement parts	12
Disposal	12
Disposal of the appliance	12
Disposal of the packaging	13
Technical data	13
Kompernass Handels GmbH warranty	14
Service	15
Importer	15

Introduction

Congratulations on the purchase of your new appliance.

You have selected a high-quality product. The operating instructions are part of this product. They contain important information on safety, usage and disposal. Before using the product, please familiarise yourself with all operating and safety instructions. Use the product only as described and for the range of applications specified. Please also pass all associated documents on to any future owner(s).

Proper use

This appliance is intended exclusively for preparing coffee in domestic households. It is exclusively intended for use in private households. Do not use it for commercial applications.

The appliance is not intended for any other purpose nor for use beyond the scope described.

Package contents

WARNING

Risk of suffocation!

- ▶ Do not allow children to play with packaging materials. There is a risk of suffocation.

The appliance is supplied with the following components as standard:

- Coffee machine
- Coffee pot
- Filter basket
- Permanent filter with handle
- Measuring spoon
- Operating instructions

NOTE

- ▶ Check the package for completeness and signs of visible damage.
- ▶ If the contents are incomplete or damaged due to defective packaging or through transportation, contact the Service Hotline.

Safety information

To ensure safe operation of the appliance, follow the safety guidelines set out below:

WARNING – RISK OF INJURY!

- Before use, check the appliance for visible external damage. Do not use an appliance that has been damaged or dropped.
- This appliance may be used by children aged 8 years or above and by persons with reduced physical, sensory or mental capabilities or lack of experience and/or knowledge if they are supervised or have been instructed in the safe use of the appliance and have understood the potential risks. Cleaning and user maintenance tasks must not be carried out by children unless they are aged 8 years or more and are supervised. The appliance and its connecting cable must be kept away from children younger than 8 years old.
- Do not allow children to play with the appliance.
- All repairs must be carried out by authorised specialist companies or by the Customer Service department. Improper repairs can pose significant risks to the user. They will also invalidate any warranty claims.
-  Never immerse the appliance in water or other liquids. Risk of electric shock!
- Never touch the appliance with wet or moist hands.
- To avoid potential risks, if the appliance power cable is damaged, it must be replaced by the manufacturer, its customer service or by a qualified technician.
- Risk of burns! Some parts can become very hot during use!
- There is a risk of injury if the appliance is misused.
- Never use the appliance for purposes other than those described in these instructions.
- Use the appliance only for the intended purpose. Risk of injury if appliance is used incorrectly.

- After use, the surfaces of the heating elements will still have some residual heat.
- Hot steam is produced while using the appliance. Ensure that you do not scald yourself! Keep a safe distance away from the steam.
- The appliance should only be connected to correctly installed and earthed mains power sockets.
- Do not allow any liquid to run over the appliance's plug connections.
- Remove the filter basket, the permanent filter or a paper filter only after the liquid has drained completely.

CAUTION – PROPERTY DAMAGE

- Defective components must always be replaced with genuine replacement parts. Compliance with safety requirements can only be guaranteed if original replacement parts are used.
- Protect the appliance from penetration by moisture and liquids.
- Protect the appliance against knocks, dust, chemicals, extremes of temperature, etc. and keep it away from sources of heat (ovens, radiators).
- Always remove the mains adapter from the mains outlet; never pull on the power cable.
- Do not use an external timer switch or a separate remote control system to operate the appliance.
- The appliance must not be placed in a cupboard when in use.
- Never operate the appliance outdoors. This appliance is intended for indoor use only.
- Keep the permanent filter away from pointed or sharp objects as these could tear the filter.
- Never operate the appliance while empty of water since the glass coffee pot could shatter.

Appliance elements

(See fold-out page for illustrations)

- ❶ Handle of the appliance lid
- ❷ Steam outlet openings
- ❸ Water overflow
- ❹ Fill level indicator
- ❺ ⏻ button
- ❻ Coffee pot
- ❼ Hotplate
- ❽ Cable storage compartment
- ❾ Filter basket holder
- ❿ Water tank
- ⓫ Filter basket
- ⓬ Measuring spoon
- ⓭ Permanent filter with handle

Setting up the appliance

⚠ DANGER - ELECTRIC SHOCK!

- ▶ Do not set up the appliance near water contained in a sink or other containers. Always place the appliance on a dry surface. Proximity to water is hazardous, even if the appliance is switched off.

⚠ CAUTION - PROPERTY DAMAGE!

- ▶ Never place the appliance near sources of heat.
- ▶ Always place the appliance on a level, heat-resistant surface in order to prevent damage to the appliance and surface.

- 1) Place the appliance on a level and heat-resistant surface.
- 2) When using the appliance for the first time, follow the instructions in the section "**Before first use**".

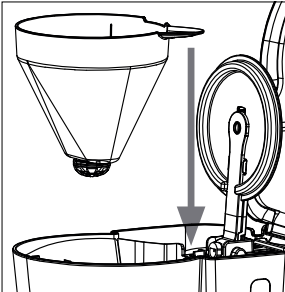
- 3)  If you have not already done so, place the filter basket ❾ in the filter basket holder ❹ such that the handle protrudes through the recess in the direction of the water tank ❿ (see Figure A).

- 4) Hold the permanent filter **13** by the handle and place it in the filter basket **11**. Flip down the handle. Place the coffee pot **6** on the hotplate **7**.
- 5) Insert the plug into the mains power socket.

The appliance is now ready for use.

Before first use

WARNING

- ▶ Hot steam escapes from the steam outlet openings **2** of the appliance lid! There is a risk of scalding!
- ▶ Never open the appliance lid while brewing is in progress! Bursts of hot steam may be released or hot water may spray out. There is a risk of scalding!
- ▶ The hotplate **7** under the coffee pot **6** is heated strongly during the brewing/keeping warm process. There is a risk of burns!

CAUTION – PROPERTY DAMAGE!

- ▶ Never fill the water tank **10** to more than the total amount required for 10 cups (MAX marking).
- ▶ There is a water overflow **3** on the rear side of the appliance. This is a water overflow that prevents too much water from being poured into the appliance. If the water level exceeds the MAX mark, the water will escape through the water overflow **3** onto the worktop.
- ▶ If the appliance is moved with a full water tank **10** (10 cups of water), water may run out through the water overflow **3**.
- ▶ Never fill the water tank **10** with less than 2 cups of water. Use the fill level indicator **4** on the water tank **10** for reference.

- 1) Place the appliance on a level and heat-resistant surface.
- 2) Rinse the coffee pot **6** thoroughly with water and place it in the appliance.
- 3) Open the appliance lid by pulling it upwards by the handle **1**.
- 4) Remove the filter basket **11** including the inserted permanent filter **13**, if inserted, from the filter basket holder **9**. To do this, hold the filter basket **11** by the handle.
- 5) Rinse the filter basket **11** and the permanent filter **13** in fresh water and place them back into the device.
- 6) Fill the water tank **10** with water for 10 cups.
- 7) Close the appliance lid.
- 8) Insert the plug into a mains power socket.

- 9) Press the **⏻** button **5**. The **⏻** button **5** lights up. Wait a moment. The brewing process begins.
- 10) Wait until the brewing process is completed and press the **⏻** button **5** again to turn off the appliance.
- 11) Empty the coffee pot **6** and rinse it again with fresh water.
- 12) Wait until the appliance has cooled down, then remove the filter basket **11** and the permanent filter **15** and rinse them again with fresh water.
- 13) Place the filter basket **11**, permanent filter **15** and coffee pot **6** back in the appliance.

The appliance is now ready for use.

Making coffee

Adding ground coffee

NOTE

- ▶ If you grind your coffee yourself, we recommend a medium grinding level. The finer the grounds, the more intense and bitter the coffee tastes; coarser the grounds, the more watery and acidic the coffee tastes.
- ▶ If you are using a finely ground coffee, the permanent filter **15** may become clogged, causing water to flow out of the filter basket **11**.
- ▶ You can also use the appliance without the permanent filter **15** and use a paper filter instead. To do this, simply place a folded-open paper filter (size 1 x 4) in the filter basket **11**.

- 1) Open the appliance lid.
- 2) Place the permanent filter **15** in the filter basket **11** and flip down the handle.
- 3) Use the measuring spoon **12** to add ground coffee to the appliance.

NOTE

- ▶ Add approximately one level measuring spoon **12** of ground coffee per cup of filter coffee. If the filter coffee is too strong, reduce the amount of ground coffee per cup.

Filling the appliance with water

WARNING - HEALTH HAZARD!

- ▶ Use only drinking water for your coffee! Always fill with fresh water just before use.
- 1) Fill the water tank **10** with water. Select a quantity of water corresponding to the required amount of filter coffee. Use the fill level indicator **4** on the water tank **10** for reference. Close the appliance lid.

- 2) Place the coffee pot **6** in the appliance.

CAUTION - PROPERTY DAMAGE!

- ▶ Never fill the water tank **10** to more than the total amount required for 10 cups (MAX marking).
- ▶ There is a water overflow **3** on the rear side of the appliance. This is a water overflow that prevents too much water from being poured into the appliance. If the water level exceeds the MAX mark, the water will escape through the water overflow **3** onto the worktop.
- ▶ If the appliance is moved with a full water tank **10** (10 cups of water), water may run out through the water overflow **3**.
- ▶ Never fill the water tank **10** with less than 2 cups of water.



NOTE

- ▶ During the brewing process, the amount of water decreases: some evaporates and the coffee grounds also retain some water. Therefore, there will always be a little less coffee in the coffee pot **6** than the amount of water you have poured into the water tank **10**.

Starting the brewing process

WARNING

- ▶ Hot steam escapes from the steam outlet openings **2** of the appliance lid! There is a risk of scalding!
- ▶ Never open the appliance lid while brewing is in progress! Bursts of hot steam may be released or hot water may spray out. There is a risk of scalding!
- ▶ The hotplate **7** under the coffee pot **6** is heated strongly during the brewing/keeping warm process. There is a risk of burns!

- 1) Press the  button **5**. The  button **5** lights up. Wait a moment. The brewing process begins.

NOTES

- ▶ The appliance has a drip stop function. You can briefly remove the coffee pot **6** from the appliance during the brewing process, for example to pour a cup of coffee. The coffee will not drip out of the filter basket **11**.
- ▶ Be careful when removing the coffee pot **6**: If you accidentally reach the drip stop with it, the spring and the expandable disc may come out and become lost. If necessary, reassemble the parts as described in the "**Cleaning**" section.
- ▶ You can stop the brewing process at any time by pressing the  button **5**.

- 2) The hotplate **7** under the coffee pot **6** keeps the coffee warm until you press the  button **5** again.

NOTE

- ▶ The appliance switches off automatically after 40 minutes. The coffee is no longer kept warm. The ☺ button ⑤ goes out.

Cleaning and care

Cleaning

⚠ DANGER - ELECTRIC SHOCK!



Never immerse the appliance in water or other liquids. Risk of electric shock!

⚠ WARNING - RISK OF INJURY!

- ▶ Always remove the plug from the mains power socket before you clean the appliance. Risk of electric shock!
- ▶ Always allow the appliance to cool down before cleaning it. Risk of burns!

CAUTION - PROPERTY DAMAGE!

- ▶ Never use abrasive, aggressive or chemical cleaning agents to clean the appliance. These could damage the outer surfaces of the appliance.
- 1) Remove the plug from the power socket and allow the appliance to cool down completely.
 - 2) Open the appliance lid, remove the filter basket ① and the permanent filter ⑬, if present, or dispose of an inserted paper filter.
 - 3) Rinse the filter basket ①, the permanent filter ⑬, the coffee pot ⑥ and the measuring spoon ⑫ in mild dishwasher. Rinse all parts thoroughly afterwards with plenty of fresh water.

NOTE

- ▶  The filter basket ①, permanent filter ⑬, coffee pot ⑥ and measuring spoon ⑫ can be cleaned in a dishwasher. Make sure that the parts do not get jammed in the dishwasher. Keep the permanent filter ⑬ away from pointed or sharp objects, such as knives.
- ▶ The permanent filter ⑬ may be permanently stained by the ground coffee used. This is normal and is not a quality impairment.
- ▶ Replace the permanent filter ⑬ if it becomes leaky or otherwise defective. See the section "Ordering spare parts".

- 4) To clean the filter basket ⑩, disassemble the water overflow with drip stop, by pulling the drip stop **A**. Make sure that the individual parts do not fall off: the spring **B** can come off and the expandable disc **C** can become lost. Clean the parts in washing water and reassemble all the parts. To do this, press the drip stop **A** together with the spring **B** into the opening of the water overflow (see Fig. 1). Then pull the expandable disc **C** inside the filter basket ⑩ over the star-shaped end of the drip stop axis to finally fix the parts in place (see Fig. 2).

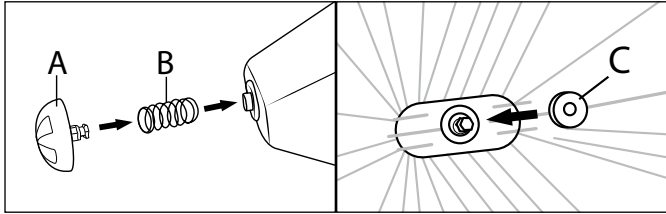

Fig. 1

Fig. 2

- 5) Wipe the filter basket holder ⑨ with a damp cloth.
6) Wipe the appliance with a damp cloth. If required, use a mild washing-up liquid on the cloth. Ensure that there are no detergent residues on the appliance, and that the appliance is completely dry before using it again.

Descaling

Descal the appliance at regular intervals.

NOTE

- Depending on the hardness of your water, the necessary descaling intervals may vary considerably. If your water is very hard, descaling is generally necessary after approximately 30 uses, while less hard water only requires you to descale your appliance after approximately 60 uses. Your local water supplier can tell you about the hardness of your water.

Use only descaling agents that are specifically suitable for coffee machines and follow their usage instructions closely.

Proceed as follows to descale:

- 1) Add the descaling agent to the water tank ⑩.
- 2) Add the amount of water as specified in the usage instructions for the descaling agent, but do not exceed the MAX mark (10 cups) on the fill level indicator ④!
- 3) Set the coffee pot ⑥ back on the hotplate ⑦.
- 4) Press the ☺ button ⑤ to start the brewing process. The ☺ button ⑤ lights up.
- 5) Wait until enough water for approximately 2 cups has run through the machine, then stop the brewing process by pressing the ☺ button ⑤ again.
- 6) Allow the descaling agent to take effect for 15 minutes.
- 7) Repeat steps 4 to 6 twice.
- 8) Then start the brewing process and wait until the water has run through completely.
- 9) Allow the coffee machine to brew three times with the maximum amount of clean water. After three brewing cycles, all residues of the descaling agents are removed and you can use your coffee machine again.

Storage

- 1) If you do not intend to use the appliance for long periods, ensure that no coffee grounds remain in the appliance or the permanent filter 13.
- 2) Clean the appliance again as described in **“Cleaning and care”**.
- 3) Push the cable into the cable storage compartment 8.

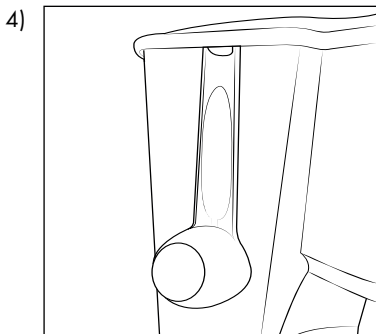

Fig. 3

For storage, place the measuring spoon 12 in the coffee pot 6. Alternatively, hang the measuring spoon 12 from the side of the water tank 10 (see Fig. 3): A hook is integrated into the handle. Lightly press the measuring spoon 12 against the appliance to close the appliance lid by the handle 1.

- 5) Store the dry appliance in a clean and dust-free location.

Troubleshooting

This section contains important information on fault identification and rectification. The following table will help you to identify and rectify minor malfunctions.

Fault	Possible cause	Remedy
The appliance will not switch on.	The plug is not connected.	Connect the mains adapter correctly to the appliance.
	The socket is not supplying any power.	Check the house mains fuse.
	The appliance is damaged.	Contact the Customer Service department.

NOTE

If you are unable to resolve the problem by applying any of the aforementioned methods, please contact the Customer Service department.

Ordering replacement parts

You can order replacement parts for this product on the Internet at www.kompernass.com.



Scan the QR code with your smartphone/tablet. You can use this QR code to go directly to our website to view and order the available spare parts.

NOTE

- ▶ If you have problems with your online order, you can contact our service centre by phone or e-mail.
- ▶ Always quote the article number (IAN) 462795_2310 in your order.
- ▶ Please note that online ordering of replacement parts is not possible for all countries.

Disposal

Applies only to France:



The product, its packaging and the operating instructions are recyclable. They are subject to an extended manufacturer responsibility and will be collected separately.

Disposal of the appliance



The adjacent symbol of a crossed-out dustbin means that this appliance is subject to Directive 2012/19/EU. This directive states that this appliance may not be disposed of in the normal household waste at the end of its useful life, but must be taken to specially set-up collection locations, recycling depots or disposal companies.

The disposal is free of charge for the user. Protect the environment and dispose of this appliance properly.

If your old appliance has stored any personal data, you are responsible for deleting it yourself before returning it.



Your local community or municipal authorities can provide information on how to dispose of the worn-out product.

Disposal of the packaging





The packaging materials have been selected for their environmental friendliness and ease of disposal and are therefore recyclable. Dispose of packaging materials that are no longer needed in accordance with applicable local regulations.



Dispose of the packaging in an environmentally friendly manner. Note the labelling on the packaging and separate the packaging material components for disposal, if necessary. The packaging material is labelled with abbreviations (a) and numbers (b) with the following meanings: 1-7: plastics, 20-22: paper and cardboard, 80-98: composites.

Technical data

Power supply	220-240 V ~ (AC), 50-60 Hz
Rated power	1000 W
Useful volume of water tank 	1.38 l
Useful volume of coffee pot 	1.25 l
	All of the parts of this appliance that come into contact with food are food-safe.

Kompennass Handels GmbH warranty

Dear Customer,

This appliance has a 3-year warranty valid from the date of purchase. If this product has any faults, you, the buyer, have certain statutory rights. Your statutory rights are not restricted in any way by the warranty described below.

Warranty conditions

The warranty period starts on the date of purchase. Please keep your receipt in a safe place. This will be required as proof of purchase.

If any material or manufacturing fault occurs within three years of the date of purchase of the product, we will either repair or replace the product for you or refund the purchase price (at our discretion). This warranty service requires that you present the defective appliance and the proof of purchase (receipt) within the three-year warranty period, along with a brief written description of the fault and of when it occurred.

If the defect is covered by the warranty, your product will either be repaired or replaced by us. The repair or replacement of a product does not signify the beginning of a new warranty period.

Warranty period and statutory claims for defects

The warranty period is not prolonged by repairs effected under the warranty. This also applies to replaced and repaired components. Any damage and defects present at the time of purchase must be reported immediately after unpacking. Repairs carried out after expiry of the warranty period shall be subject to a fee.

Scope of the warranty

This appliance has been manufactured in accordance with strict quality guidelines and inspected meticulously prior to delivery.

The warranty covers material faults or production faults. The warranty does not extend to product parts subject to normal wear and tear or to fragile parts which could be considered as consumable parts such as switches, batteries or parts made of glass.

The warranty does not apply if the product has been damaged, improperly used or improperly maintained. The directions in the operating instructions for the product regarding proper use of the product are to be strictly followed. Uses and actions that are discouraged in the operating instructions or which are warned against must be avoided.

This product is intended solely for private use and not for commercial purposes. The warranty shall be deemed void in cases of misuse or improper handling, use of force and modifications / repairs which have not been carried out by one of our authorised Service centres.

Warranty claim procedure

To ensure quick processing of your case, please observe the following instructions:

- Please have the till receipt and the item number (IAN) 462795_2310 available as proof of purchase.
- You will find the item number on the type plate on the product, an engraving on the product, on the front page of the operating instructions (below left) or on the sticker on the rear or bottom of the product.
- If functional or other defects occur, please contact the service department listed either by **telephone** or by **e-mail**.
- You can return a defective product to us free of charge to the service address that will be provided to you. Ensure that you enclose the proof of purchase (till receipt) and information about what the defect is and when it occurred.



You can download these instructions along with many other manuals, product videos and installation software at www.lidl-service.com.

This QR code will take you directly to the Lidl service page (www.lidl-service.com) where you can open your operating instructions by entering the item number (IAN) 462795_2310.

Service

GB Service Great Britain

Tel.: 0800 404 7657

E-Mail: kompernass@lidl.co.uk

IE Service Ireland

Tel.: 1800 101010

E-Mail: kompernass@lidl.ie

IAN 462795_2310

Importer

Please note that the following address is not the service address. Please use the service address provided in the operating instructions.

KOMPERNASS HANDELS GMBH

BURGSTRASSE 21

44867 BOCHUM

GERMANY

www.kompernass.com

Inhaltsverzeichnis

Einführung	18
Bestimmungsgemäße Verwendung	18
Lieferumfang	18
Sicherheitshinweise	19
Geräteelemente	21
Gerät aufstellen	21
Vor dem ersten Gebrauch	22
Kaffee brühen	23
Gemahlene Kaffee einfüllen	23
Wasser einfüllen	24
Brühprozess starten	25
Reinigen und Pflegen	25
Reinigen	25
Entkalken	27
Aufbewahren	28
Fehlerbehebung	28
Ersatzteile bestellen	29
Entsorgung	29
Gerät entsorgen	29
Verpackung entsorgen	30
Technische Daten	30
Garantie der Kompernaß Handels GmbH	31
Service	32
Importeur	32

Einführung

Herzlichen Glückwunsch zum Kauf Ihres neuen Gerätes.

Sie haben sich damit für ein hochwertiges Produkt entschieden. Die Bedienungsanleitung ist Bestandteil dieses Produkts. Sie enthält wichtige Hinweise für Sicherheit, Gebrauch und Entsorgung. Machen Sie sich vor der Benutzung des Produkts mit allen Bedien- und Sicherheitshinweisen vertraut. Benutzen Sie das Produkt nur wie beschrieben und für die angegebenen Einsatzbereiche. Händigen Sie alle Unterlagen bei Weitergabe des Produkts an Dritte mit aus.

Bestimmungsgemäße Verwendung

Dieses Gerät dient ausschließlich der Zubereitung von Kaffee für den häuslichen Gebrauch. Es ist ausschließlich für die Nutzung in privaten Haushalten bestimmt. Nutzen Sie es nicht gewerblich.

Eine andere oder darüber hinausgehende Benutzung gilt als nicht bestimmungsgemäß.

Lieferumfang

WARNUNG - ERSTICKUNGSGEFAHR!

- ▶ Verpackungsmaterialien dürfen nicht zum Spielen verwendet werden. Es besteht Erstickungsgefahr.

Das Gerät wird standardmäßig mit folgenden Komponenten geliefert:

- Kaffeemaschine
- Glaskanne
- Filterhalter
- Permanentfilter
- Kaffeepulverlöffel
- Bedienungsanleitung

HINWEIS

- ▶ Prüfen Sie die Lieferung auf Vollständigkeit und auf sichtbare Schäden.
- ▶ Bei einer unvollständigen Lieferung oder Schäden infolge mangelhafter Verpackung oder durch Transport wenden Sie sich an die Service-Hotline.

Sicherheitshinweise

Beachten Sie für einen sicheren Umgang mit dem Gerät die folgenden Sicherheitshinweise:

WARNUNG - VERLETZUNGSGEFAHR!

- Kontrollieren Sie das Gerät vor der Verwendung auf äußere, sichtbare Schäden. Nehmen Sie ein beschädigtes oder heruntergefallenes Gerät nicht in Betrieb.
- Dieses Gerät kann von Kindern ab 8 Jahren und darüber sowie von Personen mit reduzierten physischen, sensorischen oder mentalen Fähigkeiten oder Mangel an Erfahrung und/oder Wissen benutzt werden, wenn sie beaufsichtigt werden oder bezüglich des sicheren Gebrauchs des Gerätes unterwiesen wurden und die daraus resultierenden Gefahren verstanden haben. Reinigung und die Wartung durch den Benutzer dürfen nicht durch Kinder vorgenommen werden, es sei denn, sie sind 8 Jahre oder älter und werden beaufsichtigt. Das Gerät und seine Anschlussleitung sind von Kindern jünger als 8 Jahre fernzuhalten.
- Kinder dürfen nicht mit dem Gerät spielen.
- Lassen Sie Reparaturen am Gerät nur von autorisierten Fachbetrieben oder dem Kundenservice durchführen. Durch unsachgemäße Reparaturen können erhebliche Gefahren für den Benutzer entstehen. Zudem erlischt der Garantieanspruch.
-  Tauchen Sie das Gerät nicht in Wasser oder andere Flüssigkeiten. Gefahr eines elektrischen Schlages!
- Fassen Sie das Gerät niemals mit nassen oder feuchten Händen an.
- Wenn die Netzanschlussleitung dieses Gerätes beschädigt wird, muss sie durch den Hersteller oder seinen Kundendienst oder eine ähnlich qualifizierte Person ersetzt werden, um Gefährdungen zu vermeiden.
- Verbrennungsgefahr! Einige Teile werden während der Benutzung sehr heiß!
- Bei Missbrauch des Gerätes besteht Verletzungsgefahr.

- Missbrauchen Sie das Gerät nicht für andere Zwecke, als in dieser Anleitung beschrieben.
- Benutzen Sie das Gerät nur bestimmungsgemäß. Bei Fehlanwendung des Gerätes besteht Verletzungsgefahr!
- Nach der Anwendung verfügt die Oberfläche des Heizelements noch über Restwärme.
- Bei der Benutzung des Gerätes entstehen heiße Dampfschwaden. Achten Sie darauf, dass Sie sich nicht daran verbrühen! Halten Sie ausreichenden Abstand zum Dampf.
- Schließen Sie das Gerät nur an eine vorschriftsmäßig installierte und geerdete Netzsteckdose an.
- Es darf keine Flüssigkeit auf die Gerätesteckverbindung überlaufen.
- Entnehmen Sie den Filterhalter, den Permanentfilter oder einen Papierfilter immer erst, wenn die Flüssigkeit vollständig abgelaufen ist.

ACHTUNG - SACHSCHÄDEN

- Defekte Bauteile dürfen nur gegen Original-Ersatzteile ausgetauscht werden. Nur bei diesen Teilen ist gewährleistet, dass sie die Sicherheitsanforderungen erfüllen werden.
- Schützen Sie das Gerät vor Feuchtigkeit und dem Eindringen von Flüssigkeiten.
- Schützen Sie das Gerät vor Stößen, Staub, Chemikalien, starken Temperaturschwankungen und zu nahen Wärmequellen (Öfen, Heizkörper).
- Ziehen Sie immer den Netzstecker aus der Netzsteckdose; ziehen Sie dafür niemals am Kabel.
- Benutzen Sie keine externe Zeitschaltuhr oder ein separates Fernwirkssystem um das Gerät zu betreiben.
- Das Gerät darf bei Benutzung nicht in einen Schrank gestellt werden.
- Betreiben Sie das Gerät niemals im Freien. Dieses Gerät ist nur für die Verwendung in Innenräumen vorgesehen.
- Halten Sie den Permanentfilter von spitzen oder scharfen Gegenständen fern, der Filter kann sonst reißen.
- Betreiben Sie das Gerät nie im Leerzustand ohne Wasser, da die Glaskanne zerspringen kann.

Geräteelemente

(Abbildungen siehe Ausklappseite)

- ❶ Griff des Gerätedeckels
- ❷ Dampfaustrittsöffnungen
- ❸ Wasserüberlauf
- ❹ Füllstandsanzeige
- ❺ Ein-/Ausschalter  (beleuchtet)
- ❻ Glaskanne
- ❼ Warmhalteplatte
- ❽ Kabelstufach
- ❾ Filterhalteraufnahme
- ❿ Wassertank
- ⓫ Filterhalter
- ⓬ Kaffeepulverlöffel
- ⓭ Permanentfilter mit Henkel

Gerät aufstellen

GEFAHR - ELEKTRISCHER SCHLAG!

Stellen Sie das Gerät keinesfalls in der Nähe von Wasser auf, welches in Spülbecken oder anderen Gefäßen enthalten ist. Benutzen Sie das Gerät nur auf einer trockenen Unterlage. Die Nähe von Wasser stellt eine Gefahr dar, auch wenn das Gerät nicht arbeitet.

ACHTUNG - SACHSCHADEN!

- ▶ Stellen Sie das Gerät niemals in der Nähe von Wärmequellen auf.
 - ▶ Benutzen Sie das Gerät nur auf einer ebenen und hitzeunempfindlichen Unterlage, um Schäden am Gerät und der Standfläche zu vermeiden.
- 1) Stellen Sie das Gerät auf eine ebene und hitzeunempfindliche Oberfläche.
 - 2) Bei der erstmaligen Verwendung folgen Sie den Anweisungen im Kapitel „**Vor dem ersten Gebrauch**“.

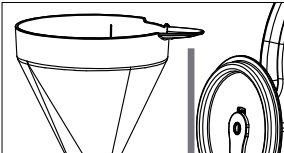
- 3)  Setzen Sie, falls noch nicht geschehen, den Filterhalter **11** so in die Filterhalteraufnahme **9**, dass der Griff durch die Aussparung in Richtung Wassertank **10** ragt (siehe Abbildung A).

- 4) Greifen Sie den Permanentfilter **15** am Henkel und setzen ihn in den Filterhalter **11**. Klappen Sie den Henkel herunter. Stellen Sie die Glaskanne **6** auf die Warmhalteplatte **7**.
- 5) Stecken Sie den Netzstecker in die Netzsteckdose.

Das Gerät ist nun betriebsbereit.

Vor dem ersten Gebrauch

WARNUNG

- ▶ Aus den Dampfaustrittsöffnungen **2** des Gerätedeckels entweicht heißer Wasserdampf! Es besteht Verbrühungsgefahr!
- ▶ Öffnen Sie niemals den Gerätedeckel während des Brühvorganges! Es können heiße Dampfschwaden entweichen oder heißes Wasser hinaus spritzen. Es besteht Verbrühungsgefahr!
- ▶ Die Warmhalteplatte **7** unter der Glaskanne **6** wird während des Brüh- / Warmhaltevorganges stark erhitzt. Es besteht Verbrennungsgefahr!

ACHTUNG - SACHSCHADEN!

- ▶ Füllen Sie niemals mehr als eine Gesamtmenge für 10 Tassen Wasser in den Wassertank **10** ein (Markierung MAX).
- ▶ Auf der Rückseite des Gerätes befindet sich ein Wasserüberlauf **3**. Dies ist ein Wasserüberlauf, der verhindert, dass zu viel Wasser in das Gerät eingefüllt wird. Wird deutlich über die Markierung MAX eingefüllt, läuft das Wasser durch diesen Wasserüberlauf **3** auf die Arbeitsplatte.
- ▶ Wenn das Gerät bei vollem Wassertank **10** (10 Tassen Wasser) verschoben wird, kann Wasser durch den Wasserüberlauf **3** herauslaufen.
- ▶ Füllen Sie nie weniger Wasser als für 2 Tassen in den Wassertank **10**. Nutzen Sie dazu die Füllstandsanzeige **4** am Wassertank **10**.

- 1) Stellen Sie das Gerät auf eine ebene und hitzeunempfindliche Oberfläche.
- 2) Spülen Sie die Glaskanne **6** sorgfältig mit Wasser aus und setzen Sie sie in das Gerät ein.
- 3) Öffnen Sie den Gerätedeckel, indem Sie diesen an dem Griff **1** nach oben ziehen.

- 4) Entnehmen Sie den Filterhalter **11** mit dem eingesetzten Permanentfilter **13**, falls eingesetzt, aus der Filterhalteraufnahme **9**. Fassen Sie dazu den Filterhalter **11** am Griff an.
- 5) Spülen Sie den Filterhalter **11** und den Permanentfilter **13** in klarem Wasser und setzen Sie diese wieder in das Gerät ein.
- 6) Füllen Sie Wasser für 10 Tassen in den Wassertank **10**.
- 7) Schließen Sie den Gerätedeckel.
- 8) Stecken Sie den Netzstecker in eine Netzsteckdose.
- 9) Drücken Sie den Ein-/Ausschalter **5**. Der Ein-/Ausschalter **5** leuchtet. Warten Sie einen kurzen Moment. Der Brühvorgang beginnt.
- 10) Warten Sie, bis der Brühvorgang abgeschlossen ist und drücken Sie erneut den Ein-/Ausschalter **5**, um das Gerät auszuschalten.
- 11) Entleeren Sie die Glaskanne **6** und spülen Sie sie noch einmal mit klarem Wasser aus.
- 12) Warten Sie, bis sich das Gerät abgekühlt hat, entnehmen den Filterhalter **11** und den Permanentfilter **13** und spülen diese noch einmal mit klarem Wasser ab.
- 13) Setzen Sie den Filterhalter **11**, den Permanentfilter **13** und die Glaskanne **6** wieder in das Gerät ein.

Das Gerät ist nun betriebsbereit.

Kaffee brühen

Gemahlene Kaffee einfüllen

HINWEIS

- ▶ Falls Sie Ihr Kaffeepulver selber mahlen, empfehlen wir einen mittleren Mahlgrad zu wählen. Je feiner der Mahlgrad, desto intensiver und bitterer, je gröber der Mahlgrad, desto wässriger und säuerlicher schmeckt der Kaffee.
- ▶ Wenn Sie zu fein gemahlene Kaffee verwenden, kann der Permanentfilter **13** verstopfen und Wasser läuft aus dem Filterhalter **11** heraus.
- ▶ Sie können das Gerät auch ohne Permanentfilter **13** betreiben und stattdessen einen Papierfilter verwenden. Legen Sie dafür einfach einen aufgefalteten Papierfilter (Größe 1 x 4) in den Filterhalter **11**.

- 1) Öffnen Sie den Gerätedeckel.
- 2) Setzen Sie den Permanentfilter **13** in den Filterhalter **11** ein und klappen den Henkel herunter.
- 3) Füllen Sie mit dem Kaffeepulverlöffel **12** Kaffeepulver ein.

HINWEIS

- ▶ Füllen Sie ca. einen gestrichenen Kaffeepulverlöffel **12** gemahlenes Kaffeepulver pro Tasse Filterkaffee ein. Soll der Filterkaffee schwächer sein, können Sie die Menge gemahlene Kaffeepulvers pro Tasse reduzieren.

Wasser einfüllen

WARNUNG - GESUNDHEITSGEFÄHRDUNG!

- ▶ Benutzen Sie nur Trinkwasser zur Zubereitung des Kaffees! Füllen Sie das frische Wasser immer erst kurz vor der Benutzung ein.
- 1) Befüllen Sie den Wassertank **10** mit Wasser. Wählen Sie die Wassermenge entsprechend der gewünschten Menge Filterkaffee. Nutzen Sie dafür die Füllstandsanzeige **4** am Wassertank **10**. Schließen Sie den Gerätedeckel.
 - 2) Stellen Sie die Glaskanne **6** in das Gerät.

ACHTUNG - SACHSCHADEN!



- ▶ Füllen Sie niemals mehr als eine Gesamtmenge für 10 Tassen Wasser in den Wassertank **10** ein (Markierung MAX).
- ▶ Auf der Rückseite des Gerätes befindet sich ein Wasserüberlauf **3**. Dies ist ein Wasserüberlauf, der verhindert, dass zu viel Wasser in das Gerät eingefüllt wird. Wird deutlich über die Markierung MAX eingefüllt, läuft das Wasser durch diesen Wasserüberlauf **3** auf die Arbeitsplatte.
- ▶ Wenn das Gerät bei vollem Wassertank **10** (10 Tassen Wasser) verschoben wird, kann Wasser durch den Wasserüberlauf **3** herauslaufen.
- ▶ Füllen Sie nie weniger Wasser, als für 2 Tassen in den Wassertank **10**.

HINWEIS

- ▶ Beim Brühen des Kaffees geht Wasser verloren: Zum einen verdunstet ein Teil des Wassers und zum anderen bleibt immer etwas Wasser im Kaffeepulver zurück. Daher wird immer etwas weniger Kaffee in der Glaskanne **6** sein, als Sie Wasser in den Wassertank **10** gefüllt haben.

Brühprozess starten

WARNUNG

- ▶ Aus den Dampfaustrittsöffnungen **2** des Gerätedeckels entweicht heißer Wasserdampf! Es besteht Verbrühungsgefahr!
 - ▶ Öffnen Sie niemals den Gerätedeckel während des Brühvorganges! Es können heiße Dampfschwaden entweichen oder heißes Wasser hinaus spritzen. Es besteht Verbrühungsgefahr!
 - ▶ Die Warmhalteplatte **7** unter der Glaskanne **6** wird während des Brüh- / Warmhaltevorganges stark erhitzt. Es besteht Verbrennungsgefahr!
- 1) Drücken Sie den Ein-/Ausschalter  **5**. Der Ein-/Ausschalter  **5** leuchtet. Warten Sie einen kurzen Moment. Der Brühvorgang beginnt.

HINWEISE

- ▶ Das Gerät ist mit einem Tropfstopp ausgestattet. Sie können die Glaskanne **6** kurzzeitig auch während des Brühvorganges aus dem Gerät nehmen, um zum Beispiel eine Tasse Kaffee einzuschenken. Der Kaffee tropft nicht aus dem Filterhalter **11**.
 - ▶ Seien Sie vorsichtig beim Entnehmen der Glaskanne **6**: Kommen Sie damit unbeabsichtigt an den Tropfstopp, können die Feder und die dehnbare Scheibe herausspringen und verloren gehen. Bauen Sie die Teile ggf. wieder zusammen, wie im Kapitel „**Reinigung**“ beschrieben.
 - ▶ Sie können den Brühvorgang jederzeit durch Drücken des Ein-/Ausschalters **5** stoppen.
- 2) Mit Hilfe der Warmhalteplatte **7** unter der Glaskanne **6** wird der Kaffee warm gehalten, bis Sie den Ein-/Ausschalter **5** erneut betätigen.

HINWEIS

- ▶ Das Gerät schaltet nach ca. 40 Minuten automatisch aus. Der Kaffee wird nicht weiter warmgehalten. Der Ein-/Ausschalter **5** erlischt.

Reinigen und Pflegen

Reinigen

GEFAHR - ELEKTRISCHER SCHLAG!



Tauchen Sie das Gerät nicht in Wasser oder andere Flüssigkeiten.
Gefahr eines elektrischen Schlages!

WARNUNG - VERLETZUNGSGEFAHR!

- ▶ Ziehen Sie immer den Netzstecker aus der Netzsteckdose, bevor Sie das Gerät reinigen. Gefahr eines elektrischen Schlages!
- ▶ Lassen Sie das Gerät immer erst abkühlen, bevor Sie das Gerät reinigen. Verbrennungsgefahr!

ACHTUNG - SACHSCHADEN!

Benutzen Sie niemals scheuernde, aggressive oder chemische Reinigungsmittel zur Reinigung des Gerätes. Diese greifen die Oberfläche des Gerätes an.

- 1) Ziehen Sie den Netzstecker aus der Netzsteckdose und lassen Sie das Gerät abkühlen.
- 2) Öffnen Sie den Gerätedeckel, entnehmen Sie den Filterhalter **11** und ggf. den Permanentfilter **13** oder entsorgen einen eingelegten Papierfilter.
- 3) Spülen Sie den Filterhalter **11**, den Permanentfilter **13**, die Glaskanne **6** und den Kaffeepulverlöffel **12** in mildem Spülwasser. Spülen Sie die Teile danach gründlich mit klarem Wasser ab.

HINWEIS

- ▶  Der Filterhalter **11**, der Permanentfilter **13**, die Glaskanne **6** und der Kaffeepulverlöffel **12** können in der Spülmaschine gereinigt werden. Achten Sie jedoch darauf, die Teile nicht einzuklemmen. Halten Sie den Permanentfilter **13** von spitzen oder scharfen Gegenständen, wie z. B. Messern, fern.
- ▶ Der Permanentfilter **13** kann sich durch den Gebrauch mit Kaffeepulver dauerhaft verfärben. Dies ist normal und stellt keine Qualitätsminderung dar.
- ▶ Tauschen Sie den Permanentfilter **13** aus, wenn er undicht oder anderweitig defekt ist. Beachten Sie hierfür das Kapitel „Ersatzteile bestellen“.

- 4) Zum Reinigen des Filterhalters **11** nehmen Sie den Wasserauslauf mit Tropfstopp auseinander, indem Sie am Tropfstopp **A** ziehen. Passen Sie auf, dass die einzelnen Teile nicht herunterfallen: die Feder **B** kann wegspringen und die dehnbare Scheibe **C** kann verloren gehen.

Reinigen Sie die Teile in Spülwasser und bauen alles wieder zusammen. Hierzu drücken Sie den Tropfstopp **A** samt Feder **B** in die Öffnung des Wasserauslaufs (siehe Abb. 1). Ziehen Sie dann die dehnbare Scheibe **C** innerhalb des Filterhalters **11** über das sternförmige Ende der Tropfstoppachse, um die Teile abschließend zu fixieren (siehe Abb. 2).



Abb. 1

Abb. 2

- 5) Wischen Sie die Filterhalteraufnahme **9** mit einem feuchten Tuch aus.
- 6) Wischen Sie das Gerät mit einem feuchten Tuch ab. Bei Bedarf geben Sie ein mildes Spülmittel auf das Tuch. Stellen Sie jedoch sicher, dass sich keine Spülmittelreste am Gerät befinden und dass es vor der erneuten Benutzung vollständig trocken ist.

Entkalken

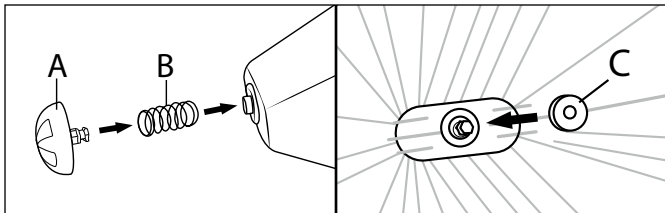
Entkalken Sie die Kaffeemaschine in regelmäßigen Abständen.

HINWEIS

- ▶ Die nötigen Entkalkungs-Abstände können je nach Härtegrad Ihres Wassers sehr unterschiedlich sein. Bei hohem Härtegrad ist eine Entkalkung bereits nach ca. 30 Benutzungen notwendig, bei niedrigem Härtegrad nach ca. 60 Benutzungen. Den Härtegrad Ihres Wassers erfahren Sie beim örtlichen Wasserversorger.

Verwenden Sie ausschließlich für Kaffeemaschinen geeignetes Entkalkungsmittel und beachten Sie die dazugehörige Gebrauchsanleitung.

So gehen Sie zum Entkalken vor:

- 1) Geben Sie das Entkalkungsmittel in den Wassertank 10.
- 2) Füllen Sie die in der Bedienungsanleitung des Entkalkers angegebene Menge Wasser ein, überschreiten Sie jedoch nicht die Markierung von 10 Tassen an der Füllstandsanzeige 4!
- 3) Stellen Sie die Glaskanne 6 wieder auf die Warmhalteplatte 7.
- 4) Drücken Sie den Ein-/Ausschalter 5, um den Brühvorgang zu starten. Der Ein-/Ausschalter 5 leuchtet.
- 5) Warten Sie, bis das Wasser für ca. 2 Tassen durchgelaufen ist und stoppen Sie dann den Brühvorgang, indem Sie noch einmal den Ein-/Ausschalter 5 drücken.
- 6) Lassen Sie das Entkalkungsmittel 15 Minuten einwirken.
- 7) Wiederholen Sie die Schritte 4. - 6. zweimal.
- 8) Starten Sie dann den Brühvorgang und warten Sie, bis das Wasser komplett durchgelaufen ist.
- 9) Lassen Sie die Kaffeemaschine dreimal mit klarem Wasser und maximaler Wassermenge brühen. Dann sind alle Entkalkungsmittelreste entfernt und Sie können die Kaffeemaschine wieder benutzen.

Aufbewahren

- 1) Wenn Sie das Gerät längere Zeit nicht benutzen, stellen Sie sicher, dass sich keine Kaffeepulverreste im Gerät und im Permanentfilter 13 befinden.
- 2) Reinigen Sie das Gerät wie unter „**Reinigen und Pflegen**“ beschrieben.
- 3) Schieben Sie das Kabel in das Kabelstufach 8.

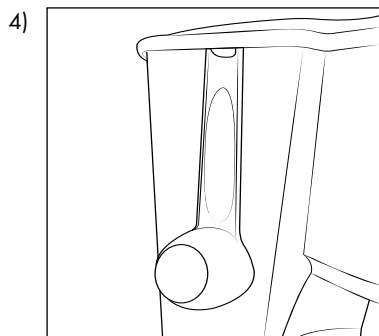

Legen Sie den Kaffeepulverlöffel 12 zur Aufbewahrung in die Glaskanne 6. Alternativ hängen Sie den Kaffeepulverlöffel 12 seitlich am Rand vom Wassertank 10 auf (siehe Abb. 3): Im Griff ist ein Haken integriert. Drücken Sie den Kaffeepulverlöffel 12 leicht gegen das Gerät, um den Gerätedeckel am Griff 1 zu schließen.

Abb. 3

- 5) Lagern Sie das trockene Gerät an einem sauberen und staubfreien Ort.

Fehlerbehebung

In diesem Kapitel erhalten Sie wichtige Hinweise zur Störungslokalisierung und Störungsbehebung. Die nachfolgende Tabelle hilft bei der Lokalisierung und Behebung kleinerer Störungen.

Fehler	Mögliche Ursache	Behebung
Das Gerät lässt sich nicht einschalten.	Der Netzstecker ist nicht angeschlossen.	Schließen Sie den Netzadapter richtig am Gerät an.
	Die Steckdose liefert keine Spannung.	Überprüfen Sie die Haussicherungen.
	Das Gerät ist beschädigt.	Wenden Sie sich an den Kundenservice.

HINWEIS

Wenn Sie mit den vorstehend genannten Schritten das Problem nicht lösen können, wenden Sie sich bitte an den Kundenservice.

Ersatzteile bestellen

Sie können Ersatzteile für dieses Produkt bequem im Internet unter www.kompernass.com dauerhaft nachbestellen.



Scannen Sie den QR-Code mit Ihrem Smartphone/Tablet. Mit diesem QR-Code gelangen Sie direkt auf unsere Webseite und können die verfügbaren Ersatzteile einsehen und bestellen.

HINWEIS

- ▶ Sollten Sie Probleme mit der Online-Bestellung haben, können Sie sich telefonisch oder per E-Mail an unser Servicecenter wenden.
- ▶ Geben Sie immer die Artikelnummer (IAN) 462795_2310 bei Ihrer Bestellung mit an.
- ▶ Bitte beachten Sie, dass nicht für alle Lieferländer eine Online-Bestellung von Ersatzteilen möglich ist.

Entsorgung

Für Frankreich gilt:



Points de collecte sur www.quefairedemesdechets.fr
Privilégiez la réparation ou le don de votre appareil !



Das Produkt, die Verpackung und die Bedienungsanleitung sind recycelbar, unterliegen einer erweiterten Herstellerverantwortung und werden getrennt gesammelt.

Gerät entsorgen



Das nebenstehende Symbol einer durchgestrichenen Mülltonne auf Rädern zeigt an, dass dieses Gerät der Richtlinie 2012/19/EU unterliegt. Diese Richtlinie besagt, dass Sie dieses Gerät am Ende seiner Nutzungszeit nicht mit dem normalen Haushaltsmüll entsorgen dürfen, sondern in speziell eingerichteten Sammelstellen, Wertstoffhöfen oder Entsorgungsbetrieben abgeben müssen.

Diese Entsorgung ist für Sie kostenfrei. Schonen Sie die Umwelt und entsorgen Sie fachgerecht.

Für den deutschen Markt gilt:

Beim Kauf eines Neugerätes haben Sie das Recht, ein entsprechendes Altgerät an Ihren Händler zurückzugeben. Händler von Elektro- und Elektronikgeräten sowie Lebensmittelhändler, die regelmäßig Elektro- und Elektronikgeräte verkaufen, sind verpflichtet, bis zu drei Altgeräte unentgeltlich zurückzunehmen, auch ohne dass ein Neugerät gekauft wird, wenn die Altgeräte in keiner Abmessung größer als 25 cm sind. LIDL bietet Ihnen Rücknahmemöglichkeiten direkt in den Filialen und Märkten an.

Sofern Ihr Altgerät personenbezogene Daten enthält, sind Sie selbst für deren Löschung verantwortlich, bevor Sie es zurückgeben.



Weitere Möglichkeiten zur Entsorgung des ausgedienten Produkts erfahren Sie bei Ihrer Gemeinde- oder Stadtverwaltung.

Verpackung entsorgen



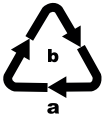

Die Verpackungsmaterialien sind nach umweltverträglichen und entsorgungstechnischen Gesichtspunkten ausgewählt und deshalb recyclebar. Entsorgen Sie nicht mehr benötigte Verpackungsmaterialien gemäß den örtlich geltenden Vorschriften.



Entsorgen Sie die Verpackung umweltgerecht. Beachten Sie die Kennzeichnung auf den verschiedenen Verpackungsmaterialien und trennen Sie diese gegebenenfalls gesondert. Die Verpackungsmaterialien sind gekennzeichnet mit Abkürzungen (a) und Ziffern (b) mit folgender Bedeutung: 1–7: Kunststoffe, 20–22: Papier und Pappe, 80–98: Verbundstoffe.

Technische Daten

Netzspannung	220 - 240 V ~ (Wechselstrom) / 50 - 60 Hz
Nennleistung	1000 W
Nutzvolumen Wassertank 	1,38 L
Nutzvolumen Glaskanne 	1,25 L
	Alle Teile dieses Gerätes, die mit Lebensmitteln in Berührung kommen, sind lebensmittelecht.

Garantie der Kompernaß Handels GmbH

Sehr geehrte Kundin, sehr geehrter Kunde,

Sie erhalten auf dieses Gerät 3 Jahre Garantie ab Kaufdatum. Im Falle von Mängeln dieses Produkts stehen Ihnen gegen den Verkäufer des Produkts gesetzliche Rechte zu. Diese gesetzlichen Rechte werden durch unsere im Folgenden dargestellte Garantie nicht eingeschränkt.

Garantiebedingungen

Die Garantiefrist beginnt mit dem Kaufdatum. Bitte bewahren Sie den Kassenbon gut auf. Dieser wird als Nachweis für den Kauf benötigt.

Tritt innerhalb von drei Jahren ab dem Kaufdatum dieses Produkts ein Material- oder Fabrikationsfehler auf, wird das Produkt von uns – nach unserer Wahl – für Sie kostenlos repariert, ersetzt oder der Kaufpreis erstattet.

Diese Garantieleistung setzt voraus, dass innerhalb der Dreijahresfrist das defekte Gerät und der Kaufbeleg (Kassenbon) vorgelegt und schriftlich kurz beschrieben wird, worin der Mangel besteht und wann er aufgetreten ist. Wenn der Defekt von unserer Garantie gedeckt ist, erhalten Sie das reparierte oder ein neues Produkt zurück. Mit Reparatur oder Austausch des Produkts beginnt kein neuer Garantiezeitraum.

Garantiezeit und gesetzliche Mängelansprüche

Die Garantiezeit wird durch die Gewährleistung nicht verlängert. Dies gilt auch für ersetzte und reparierte Teile. Eventuell schon beim Kauf vorhandene Schäden und Mängel müssen sofort nach dem Auspacken gemeldet werden. Nach Ablauf der Garantiezeit anfallende Reparaturen sind kostenpflichtig.

Garantieumfang

Das Gerät wurde nach strengen Qualitätsrichtlinien sorgfältig produziert und vor Auslieferung gewissenhaft geprüft.

Die Garantieleistung gilt für Material- oder Fabrikationsfehler. Diese Garantie erstreckt sich nicht auf Produktteile, die normaler Abnutzung ausgesetzt sind und daher als Verschleißteile angesehen werden können oder für Beschädigungen an zerbrechlichen Teilen, z. B. Schalter, Akkus oder Teile, die aus Glas gefertigt sind. Diese Garantie verfällt, wenn das Produkt beschädigt, nicht sachgemäß benutzt oder gewartet wurde. Für eine sachgemäße Benutzung des Produkts sind alle in der Bedienungsanleitung aufgeführten Anweisungen genau einzuhalten. Verwendungszwecke und Handlungen, von denen in der Bedienungsanleitung abgeraten oder vor denen gewarnt wird, sind unbedingt zu vermeiden. Das Produkt ist nur für den privaten und nicht für den gewerblichen Gebrauch bestimmt. Bei missbräuchlicher und unsachgemäßer Behandlung, Gewaltanwendung und bei Eingriffen, die nicht von unserer autorisierten Serviceniederlassung vorgenommen wurden, erlischt die Garantie.

Abwicklung im Garantiefall

Um eine schnelle Bearbeitung Ihres Anliegens zu gewährleisten, folgen Sie bitte den folgenden Hinweisen:

- Bitte halten Sie für alle Anfragen den Kassenbon und die Artikelnummer (IAN) 462795_2310 als Nachweis für den Kauf bereit.
- Die Artikelnummer entnehmen Sie bitte dem Typenschild am Produkt, einer Gravur am Produkt, dem Titelblatt der Bedienungsanleitung (unten links) oder dem Aufkleber auf der Rück- oder Unterseite des Produktes.
- Sollten Funktionsfehler oder sonstige Mängel auftreten, kontaktieren Sie zunächst die nachfolgend benannte Serviceabteilung **telefonisch** oder per **E-Mail**.
- Ein als defekt erfasstes Produkt können Sie dann unter Beifügung des Kaufbelegs (Kassenbon) und der Angabe, worin der Mangel besteht und wann er aufgetreten ist, für Sie portofrei an die Ihnen mitgeteilte Serviceanschrift übersenden.



Auf www.lidl-service.com können Sie diese und viele weitere Handbücher, Produktvideos und Installationssoftware herunterladen.

Mit diesem QR-Code gelangen Sie direkt auf die Lidl-Service-Seite (www.lidl-service.com) und können durch die Eingabe der Artikelnummer (IAN) 462795_2310 Ihre Bedienungsanleitung öffnen.

Service

DE Service Deutschland

Tel.: 0800 5435 111 (kostenfrei aus dem dt. Festnetz/Mobilfunknetz)

E-Mail: kompernass@lidl.de

AT Service Österreich

Tel.: 0800 447 744

E-Mail: kompernass@lidl.at

CH Service Schweiz

Tel.: 0800 56 44 33

E-Mail: kompernass@lidl.ch

IAN 462795_2310

Importeur

Bitte beachten Sie, dass die folgende Anschrift keine Serviceanschrift ist.

Kontaktieren Sie zunächst die benannte Servicestelle.

KOMPERNASS HANDELS GMBH

BURGSTRASSE 21

44867 BOCHUM

DEUTSCHLAND

www.kompernass.com

Table des matières

Introduction	34
Utilisation conforme	34
Matériel livré	34
Consignes de sécurité	35
Éléments de l'appareil	37
Installer l'appareil	37
Avant la première utilisation	38
Percolation du café	39
Remplir de café moulu	39
Remplir d'eau	39
Lancer le processus de percolation	40
Nettoyage et entretien	41
Nettoyage	41
Détartrer	42
Rangement	43
Dépannage	43
Commander des pièces de rechange	44
Recyclage	44
Recyclage de l'appareil	44
Recyclage de l'emballage	45
Caractéristiques techniques	45
Garantie pour Kompernass Handels GmbH pour la France	46
Garantie pour Kompernass Handels GmbH pour la Belgique	49
Service après-vente	50
Importateur	50

Introduction

Toutes nos félicitations pour l'achat de votre nouvel appareil.

Vous venez ainsi d'opter pour un produit de grande qualité. Le mode d'emploi fait partie intégrante de ce produit. Il contient des remarques importantes concernant la sécurité, l'utilisation et le recyclage. Avant d'utiliser le produit, veuillez vous familiariser avec toutes les consignes d'utilisation et de sécurité. N'utilisez le produit que conformément aux consignes et pour les domaines d'utilisation prévus. Si vous cédez le produit à un tiers, remettez-lui également tous les documents.

Utilisation conforme

Cet appareil sert exclusivement à la préparation de café pour un usage domestique. Il est exclusivement réservé à un usage domestique. Ne l'utilisez pas à des fins professionnelles.

Tout usage autre ou dépassant ce cadre est réputé non conforme.

Matériel livré

AVERTISSEMENT

Risque d'étouffement !

- ▶ Les matériaux d'emballage ne doivent pas être utilisés pour jouer. Il y a un risque d'étouffement.

L'appareil est livré équipé de série des composants suivants :

- Machine à café
- Verseuse
- Porte-filtre
- Filtre permanent à anse
- Cuillère doseuse
- Mode d'emploi

REMARQUE

- ▶ Vérifiez si la livraison est complète et ne présente aucun dégât apparent.
- ▶ En cas de livraison incomplète ou de dommages résultant d'un emballage défectueux ou du transport, veuillez vous adresser à la hotline du service après-vente.

Consignes de sécurité

Veillez vous conformer aux consignes de sécurité ci-dessous afin de garantir une utilisation en toute sécurité de l'appareil :

AVERTISSEMENT - RISQUE DE BLESSURES !

- Avant d'utiliser l'appareil, vérifiez que celui-ci ne présente aucun dégât extérieur visible. Ne mettez pas en service un appareil endommagé ou ayant chuté.
- Cet appareil peut être utilisé par des enfants à partir de 8 ans et plus ainsi que par des personnes ayant des capacités physiques, sensorielles ou mentales réduites ou un manque d'expérience et de connaissances à condition qu'elles soient surveillées ou aient reçu des instructions concernant l'utilisation de l'appareil en toute sécurité et qu'elles aient compris les dangers encourus. Le nettoyage et la maintenance par l'utilisateur ne doivent pas être confiés à des enfants, sauf s'ils sont âgés de 8 ans ou plus et s'ils effectuent ces opérations sous surveillance. Éloignez l'appareil et son cordon d'alimentation des enfants âgés de moins de 8 ans.
- Les enfants ne doivent pas jouer avec l'appareil.
- Confiez les réparations de l'appareil exclusivement à des entreprises agréées ou au service après-vente. Toute réparation non conforme peut entraîner des risques importants pour l'utilisateur. À cela s'ajoute l'annulation de la garantie.
-  N'immergez jamais l'appareil dans de l'eau ou dans d'autres liquides. Risque d'électrocution !
- Ne saisissez jamais l'appareil avec des mains mouillées.
- Si le cordon d'alimentation de cet appareil est endommagé, il doit être remplacé par le fabricant, son service après-vente ou une personne de qualification similaire afin d'éviter tout risque.
- Risque de brûlure ! Certaines pièces deviennent très chaudes pendant l'utilisation !
- En cas d'usage abusif, il existe un risque de blessures.
- N'utilisez pas l'appareil à d'autres fins que celles décrites dans ce mode d'emploi.

- N'utilisez l'appareil que conformément à sa destination. En cas d'usage erroné, il existe un risque de blessures !
- Suite à l'utilisation, la surface de l'élément chauffant présente encore une chaleur résiduelle.
- Des vapeurs brûlantes s'échappent lors de l'utilisation de l'appareil. Veillez à ne pas vous brûler ! Respectez toujours une distance suffisante avec la vapeur.
- Raccordez l'appareil uniquement à une prise secteur correctement installée et reliée à la terre.
- Aucun liquide ne doit couler sur la fiche de raccordement de l'appareil.
- Ne retirez jamais le porte-filtre, le filtre permanent ou un filtre en papier avant que le liquide ne se soit complètement écoulé

ATTENTION - DÉGÂTS MATÉRIELS

- Les pièces défectueuses doivent être remplacées uniquement par des pièces de rechange d'origine. Seules ces pièces garantissent que les critères de sécurité sont remplis.
- Protégez l'appareil de l'humidité et de la pénétration de liquides.
- Évitez les chocs sur l'appareil, tenez-le éloigné des poussières, des produits chimiques, évitez les fortes variations de température ou la proximité de sources de chaleur (fours, radiateurs).
- Débranchez toujours la fiche secteur de la prise secteur, pour ce faire ne tirez jamais sur le cordon d'alimentation.
- N'utilisez pas de minuterie externe ou de dispositif de commande à distance séparé pour faire fonctionner l'appareil.
- L'appareil ne doit pas être placé dans un placard pendant l'utilisation.
- N'utilisez jamais l'appareil à l'extérieur. Cet appareil a été uniquement conçu pour une utilisation en intérieur.
- Tenez le filtre permanent éloigné des objets pointus ou tranchants, sans quoi il risque de se déchirer.
- Ne faites jamais fonctionner l'appareil à vide sans eau, car la verreuse en verre risque de se briser.

Éléments de l'appareil

(Figures : voir le volet dépliant)

- ❶ Poignée du couvercle de l'appareil
- ❷ Orifices de sortie de la vapeur
- ❸ Trop-plein d'eau
- ❹ Indicateur de niveau
- ❺ Touche ⏻
- ❻ Verseuse
- ❼ Plaque chauffante
- ❽ Compartiment de rangement du cordon
- ❾ Support porte-filtre
- ❿ Réservoir à eau
- ⓫ Porte-filtre
- ⓬ Cuillère doseuse
- ⓭ Filtre permanent à anse

Installer l'appareil

⚠ DANGER - RISQUE D'ÉLECTROCUTION !

- ▶ Ne placez en aucun cas l'appareil à proximité d'eau contenue par exemple dans des lavabos ou d'autres récipients. Utilisez toujours l'appareil sur une surface de travail sèche. La proximité d'eau représente un danger, même lorsque l'appareil ne fonctionne pas.

ATTENTION - RISQUE DE DÉGÂTS MATÉRIELS !

- ▶ Ne posez jamais l'appareil à proximité de sources de chaleur.
- ▶ Utilisez toujours l'appareil sur une surface de travail plane et résistante à la chaleur afin d'éviter toute détérioration sur l'appareil et l'emplacement.

- 1) Placez l'appareil sur une surface plane et résistante à la chaleur.
- 2) Lors de la première utilisation, suivez les instructions données au chapitre "**Avant la première utilisation**".

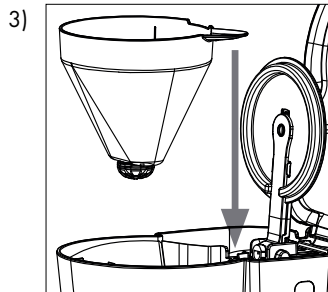

Si ce n'est pas déjà fait, placez le porte-filtre ❶ dans le support porte-filtre ❾ de manière à ce que la poignée dépasse de la cavité en direction du réservoir à eau ❿ (voir la figure A).

- 4) Saisissez le filtre permanent **13** par l'anse et placez-le dans le porte-filtre **11**.
Abaissez l'anse. Placez la verseuse **6** sur la plaque chauffante **7**.
- 5) Branchez la fiche secteur dans la prise secteur.
L'appareil est maintenant prêt à être utilisé.

Avant la première utilisation

AVERTISSEMENT

- ▶ De la vapeur brûlante sort des orifices de sortie de vapeur **2** du couvercle de l'appareil ! Il y a un risque d'ébullantage !
- ▶ N'ouvrez jamais le couvercle de l'appareil pendant le processus de percolation ! Des vapeurs brûlantes peuvent se dégager ou de l'eau chaude gicler. Il y a un risque d'ébullantage !
- ▶ La plaque chauffante **7** sous la verseuse **6** chauffe fortement lors de l'opération de percolation/ de maintien au chaud. Il y a un risque de brûlure !

ATTENTION - RISQUE DE DÉGÂTS MATÉRIELS !

- ▶ Ne versez jamais une quantité totale supérieure à 10 tasses d'eau dans le réservoir à eau **10** (repère MAX).
- ▶ Un trop-plein d'eau **3** se trouve à l'arrière de l'appareil. Il s'agit d'un trop-plein d'eau qui empêche que trop d'eau ne soit versée dans l'appareil. Si de l'eau est versée nettement au-dessus du repère MAX, elle s'écoule alors par ce trop-plein d'eau **3** sur le plan de travail.
- ▶ Lorsque l'appareil est poussé alors que le réservoir à eau **10** est plein (10 tasses d'eau), de l'eau peut s'écouler par le trop-plein d'eau **3**.
- ▶ Ne versez jamais moins de 2 tasses d'eau dans le réservoir à eau **10**. Utilisez l'indicateur de niveau **4** sur le réservoir à eau **10**.

- 1) Placez l'appareil sur une surface plane et résistante à la chaleur.
- 2) Rincez bien la verseuse **6** à l'eau et posez-la à nouveau dans l'appareil.
- 3) Ouvrez le couvercle de l'appareil en tirant la poignée du couvercle de l'appareil **1** vers le haut.
- 4) Retirez le porte-filtre **11** avec le filtre permanent **13** inséré, le cas échéant, du support porte-filtre **9**. Pour ce faire, saisissez le porte-filtre **11** par la poignée.
- 5) Rincez le porte-filtre **11** et le filtre permanent **13** à l'eau claire et remettez-les en place dans l'appareil.
- 6) Versez de l'eau pour 10 tasses dans le réservoir à eau **10**.
- 7) Fermez le couvercle de l'appareil.
- 8) Branchez la fiche secteur dans une prise secteur.
- 9) Appuyez sur la touche **U** **5**. La touche **U** **5** s'allume. Patientez un court instant. La percolation commence.

- 10) Attendez que la percolation soit terminée et appuyez à nouveau sur la touche **U** **5** pour éteindre l'appareil.
 - 11) Videz la verseuse **6** et rincez-la à nouveau à l'eau claire.
 - 12) Attendez que l'appareil refroidisse, retirez le porte-filtre **11** et le filtre permanent **13** et rincez-les à nouveau à l'eau claire.
 - 13) Remettez en place le porte-filtre **11**, le filtre permanent **13** et la verseuse **6** dans l'appareil.
- L'appareil est maintenant prêt à être utilisé.

Percolation du café

Remplir de café moulu

REMARQUE

- ▶ Si vous moulez vous-même le café, nous recommandons un degré de mouture moyen. Plus le degré de mouture est fin, plus le goût sera intense et amer, plus le degré de mouture est grossier, plus le café aura un goût d'eau et acide.
- ▶ Si vous utilisez du café moulu trop fin, le filtre permanent **13** peut se boucher et de l'eau risque de couler du porte-filtre **11**.
- ▶ Vous pouvez également faire fonctionner l'appareil sans filtre permanent **13** et utiliser à la place un filtre en papier. Il suffit pour cela de placer un filtre en papier déplié (taille 1 x 4) dans le porte-filtre **11**.

- 1) Ouvrez le couvercle de l'appareil.
- 2) Insérez le filtre permanent **13** dans le porte-filtre **11** et rabattez l'anse.
- 3) Remplissez de café moulu à l'aide de la cuillère doseuse **12**.

REMARQUE

- ▶ Remplissez environ une cuillère doseuse rase **12** par tasse de café filtre. Si le café filtre doit être moins fort, vous pouvez réduire la quantité de café moulu par tasse.

Remplir d'eau

AVERTISSEMENT - DANGER POUR LA SANTÉ !

- ▶ Utilisez seulement de l'eau potable pour préparer le café ! Remplissez toujours l'eau fraîche juste avant de l'utiliser.
- 1) Remplissez le réservoir à eau **10** avec de l'eau. Choisissez la quantité d'eau en fonction de la quantité souhaitée de café filtre. Utilisez pour cela l'indicateur de niveau **4** sur le réservoir à eau **10**. Fermez le couvercle de l'appareil.
 - 2) Placez la verseuse **6** dans l'appareil.

ATTENTION - RISQUE DE DÉGÂTS MATÉRIELS !

- ▶ Ne versez jamais une quantité totale supérieure à 10 tasses d'eau dans le réservoir à eau ⑩ (repère MAX).
- ▶ Un trop-plein d'eau ③ se trouve à l'arrière de l'appareil. Il s'agit d'un trop-plein d'eau qui empêche que trop d'eau ne soit versée dans l'appareil. Si de l'eau est versée nettement au-dessus du repère MAX, elle s'écoule alors par ce trop-plein d'eau ③ sur le plan de travail.
- ▶ Lorsque l'appareil est poussé alors que le réservoir à eau ⑩ est plein (10 tasses d'eau), de l'eau peut s'écouler par le trop-plein d'eau ③.
- ▶ Ne versez jamais moins de 2 tasses d'eau dans le réservoir à eau ⑩.



REMARQUE

- ▶ La quantité d'eau diminue lors de la percolation : d'une part, elle s'évapore et d'autre part, il reste toujours un peu d'eau dans le café moulu. Il y aura de ce fait toujours un peu moins de café dans la verseuse ⑥ que d'eau versée dans le réservoir à eau ⑩.

Lancer le processus de percolation

AVERTISSEMENT

- ▶ De la vapeur brûlante sort des orifices de sortie de vapeur ② du couvercle de l'appareil ! Il y a un risque d'ébouillantage !
- ▶ N'ouvrez jamais le couvercle de l'appareil pendant le processus de percolation ! Des vapeurs brûlantes peuvent se dégager ou de l'eau chaude gicler. Il y a un risque d'ébouillantage !
- ▶ La plaque chauffante ⑦ sous la verseuse ⑥ chauffe fortement lors de l'opération de percolation/ de maintien au chaud. Il y a un risque de brûlure !

- 1) Appuyez sur la touche  ⑤. La touche  ⑤ s'allume. Patientez un court instant. La percolation commence.

REMARQUES

- ▶ L'appareil est doté d'un stop-gouttes. Vous pouvez retirer la verseuse ⑥ brièvement de l'appareil pendant la percolation, pour verser une tasse de café par exemple. Le café cesse de goutter du porte-filtre ⑪.
- ▶ Faites attention au moment de retirer la verseuse ⑥ : si vous tapez par inadvertance contre le stop-gouttes, le ressort et la rondelle extensible peuvent se détacher et vous pourriez les perdre. Le cas échéant, assemblez à nouveau les pièces comme décrit au chapitre «Nettoyage».
- ▶ Vous pouvez interrompre à tout moment la percolation en appuyant sur la touche  ⑤.

- 2) À l'aide de la plaque chauffante ⑦ sous la verseuse ⑥ le café est maintenu au chaud jusqu'à ce que la touche ⏻ ⑤ soit à nouveau activée.

REMARQUE

- ▶ L'appareil s'éteint automatiquement au bout de 40 minutes. Le café n'est alors plus maintenu au chaud. La touche ⏻ ⑤ s'éteint.

Nettoyage et entretien

Nettoyage

⚠ DANGER - ÉLECTROCUTION !



N'immergez jamais l'appareil dans de l'eau ou dans d'autres liquides. Risque d'électrocution !

⚠ AVERTISSEMENT - RISQUE DE BLESSURES !

- ▶ Avant de nettoyer l'appareil, débranchez toujours la fiche secteur de la prise secteur. Risque d'électrocution !
- ▶ Laissez toujours refroidir l'appareil avant de le nettoyer. Risque de brûlure !

ATTENTION - RISQUE DE DÉGÂTS MATÉRIELS !

- ▶ N'utilisez jamais de produits de nettoyage abrasifs, corrosifs ou chimiques pour nettoyer l'appareil. Ils attaquent la surface de l'appareil.

- 1) Retirez la fiche secteur de la prise secteur et laissez l'appareil refroidir.
- 2) Ouvrez le couvercle de l'appareil, retirez le porte-filtre ⑪ et, le cas échéant, le filtre permanent ⑬ ou jetez le filtre en papier utilisé.
- 3) Rincez le porte-filtre ⑪, le filtre permanent ⑬, la verseuse ⑥ et la cuillère doseuse ⑫ dans une eau de vaisselle douce. Rincez ensuite les pièces abondamment à l'eau claire.

REMARQUE



- ▶ Le porte-filtre ⑪, le filtre permanent ⑬, la verseuse ⑥ et la cuillère doseuse ⑫ peuvent être lavés au lave-vaisselle. Veillez cependant à ne pas coincer les pièces. Tenez le filtre permanent ⑬ à distance des objets pointus ou tranchants, tels que les couteaux.
- ▶ Le filtre permanent ⑬ peut se colorer du fait de l'utilisation de café moulu. Ceci est normal et ne constitue pas une diminution de qualité.
- ▶ Remplacez le filtre permanent ⑬ s'il fuit ou s'il présente un autre défaut. Voir le chapitre «**Commander des pièces de rechange**».

- 4) Pour nettoyer le porte-filtre ⑩, démontez la sortie d'eau avec stop-gouttes en tirant sur le stop-gouttes A. Attention à ne pas faire tomber les différentes pièces : le ressort B risque de se détacher et vous pourriez perdre la rondelle extensible C. Nettoyez les pièces dans l'eau de vaisselle et remontez le tout. Pour ce faire, poussez le stop-gouttes A avec le ressort B dans l'ouverture de la sortie d'eau (voir fig. 1). Tirez alors la rondelle extensible C à l'intérieur du porte-filtre ⑩ par-dessus l'extrémité en forme d'étoile de l'axe du stop-gouttes pour fixer finalement les pièces (voir fig. 2).

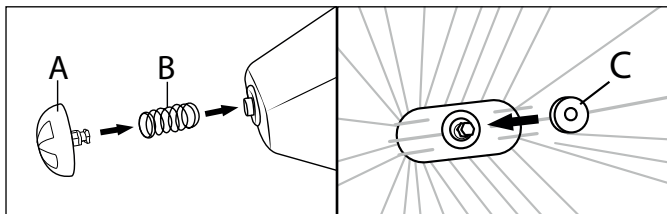

Fig. 1

Fig. 2

- 5) Lavez le support porte-filtre ⑩ à l'aide d'un chiffon humide.
- 6) Essuyez l'appareil avec un chiffon humide. Si nécessaire, versez un peu de liquide vaisselle doux sur le chiffon. Assurez-vous cependant qu'il n'y a plus de liquide vaisselle résiduel et que l'appareil est entièrement sec avant une nouvelle utilisation.

Détartrer

Détartrez la machine à café à intervalles réguliers.

REMARQUE

- Les intervalles de détartrage nécessaires peuvent être très différents en fonction du degré de dureté de votre eau. En présence d'un degré de dureté élevé, un détartrage est déjà nécessaire au bout de 30 utilisations environ, en cas de dureté plus faible, au bout de 60 utilisations environ. Vous obtiendrez le degré de dureté de votre eau auprès de votre fournisseur d'eau local.

Utilisez exclusivement un détartrant adapté aux machines à café et respectez le mode d'emploi respectif.

Voici comment procéder au détartrage :

- 1) Versez le détartrant dans le réservoir à eau ⑩.
- 2) Versez la quantité d'eau indiquée dans le mode d'emploi du détartrant, ne dépassez cependant pas le repère de 10 tasses sur l'indicateur de niveau ④ !
- 3) Posez à nouveau la verseuse ⑥ sur la plaque chauffante ⑦.
- 4) Appuyez sur la touche ⏻ ⑤, pour démarrer la percolation. La touche ⏻ ⑤ s'allume.
- 5) Attendez que l'eau soit passée pour 2 tasses environ et arrêtez ensuite la percolation en appuyant à nouveau sur la touche ⏻ ⑤.
- 6) Laissez agir le détartrant pendant 15 minutes.
- 7) Répétez deux fois les étapes 4 à 6.
- 8) Démarrez ensuite la percolation et attendez que l'eau soit entièrement passée.

- 9) Laissez passer trois fois la quantité maximale d'eau claire dans la machine à café. Tous les restes du détartrant sont alors éliminés et vous pouvez réutiliser la machine à café.

Rangement

- 1) Si vous n'utilisez pas l'appareil pendant une période prolongée, assurez-vous qu'il ne reste plus de café moulu dedans ainsi que dans le filtre permanent 13.
- 2) Nettoyez l'appareil comme indiqué au chapitre «**Nettoyage et entretien**».
- 3) Poussez le cordon d'alimentation dans le compartiment de rangement du cordon 8.

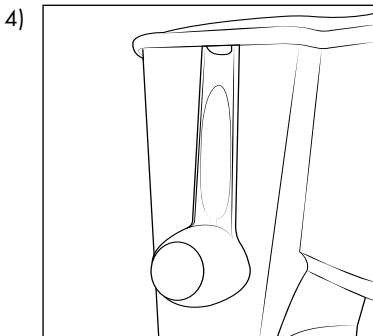

Placez la cuillère doseuse 12 pour la ranger dans la verseuse 6. Vous pouvez également accrocher la cuillère doseuse 12 au bord du réservoir à eau 10 (voir fig. 3) : Un crochet est intégré à la poignée. Poussez légèrement la cuillère doseuse 12 contre l'appareil pour en fermer le couvercle au niveau de la poignée 1.

Fig. 3

- 5) Rangez l'appareil sec dans un endroit propre et sans poussière.

Dépannage

Ce chapitre vous fournit des remarques importantes sur la localisation et l'élimination des pannes. Le tableau ci-dessous vous aidera à localiser les petits dysfonctionnements et à y remédier.

Panne	Cause possible	Dépannage
Impossible d'allumer l'appareil.	La fiche secteur n'est pas branchée.	Raccordez correctement l'adaptateur secteur à l'appareil.
	Pas de tension sur la prise électrique.	Vérifiez les fusibles domestiques.
	L'appareil est endommagé.	Adressez-vous au service après-vente.

REMARQUE

Si vous ne réussissez pas à résoudre le problème à l'aide des mesures précitées, veuillez vous adresser au service clientèle.

Commander des pièces de rechange

Vous pouvez commander des pièces détachées pour ce produit de manière pratique sur Internet sur www.kompernass.com.



Scannez le code QR avec votre smartphone/tablette. Ce code QR vous donne un accès direct à notre site web sur lequel vous pouvez visualiser et commander les pièces de rechange disponibles.

REMARQUE

- ▶ Si vous rencontrez des problèmes avec la commande en ligne, vous pouvez vous adresser par téléphone ou par e-mail à notre Centre de service après-vente.
- ▶ Veuillez toujours indiquer à la commande la référence article (IAN) 462795_2310.
- ▶ Veuillez noter qu'une commande en ligne de pièces de rechange n'est pas possible pour tous les livraisons.

Recyclage



Le produit, l'emballage et le mode d'emploi sont recyclables, soumis à une responsabilité élargie du fabricant, et sont collectés séparément.

Recyclage de l'appareil



Le symbole ci-contre, d'une poubelle barrée sur roues, indique que cet appareil doit respecter la directive 2012/19/EU. Cette directive stipule que vous ne devez pas éliminer cet appareil en fin de vie avec les ordures ménagères, mais le rapporter aux points de collecte, aux centres de recyclage ou aux entreprises de gestion des déchets spécialement équipés à cet effet.

Ce recyclage est gratuit. Respectez l'environnement et recyclez en bonne et due forme.

Si votre appareil usagé contient des données à caractère personnel, vous assurez la responsabilité personnelle de les effacer avant de le rapporter.



Renseignez-vous auprès de votre commune ou des services administratifs de votre ville pour connaître les possibilités de recyclage du produit usagé.

Recyclage de l'emballage



Les matériaux d'emballage ont été sélectionnés selon des critères de respect de l'environnement, de technique d'élimination et sont de ce fait recyclables. Veuillez recycler les matériaux d'emballage qui ne servent plus en respectant la réglementation locale.



Recyclez l'emballage d'une manière respectueuse de l'environnement. Observez le marquage sur les différents matériaux d'emballage et triez-les séparément si nécessaire. Les matériaux d'emballage sont repérés par des abréviations (a) et des numéros (b) qui ont la signification suivante : 1-7 : plastiques, 20-22 : papier et carton, 80-98 : matériaux composites.

Caractéristiques techniques

Tension secteur	220 - 240 V ~ (courant alternatif), 50 - 60 Hz
Puissance nominale	1000 W
Volume utile du réservoir à eau 10	1,38 L
Volume utile de la verseuse 6	1,25 L
	Tous les éléments de cet appareil en contact avec les aliments conviennent aux produits alimentaires.

Garantie pour Kompernass Handels GmbH pour la France

Chère cliente, cher client,

Cet appareil est garanti 3 ans à partir de la date d'achat. Si ce produit venait à présenter des vices, vous disposez de droits légaux face au vendeur de ce produit. Vos droits légaux ne sont pas restreints par notre garantie présentée ci-dessous.

Conditions de garantie

La période de garantie débute à la date d'achat. Veuillez bien conserver le ticket de caisse. Celui-ci servira de preuve d'achat.

Si dans un délai de trois ans suivant la date d'achat de ce produit, un vice de matériel ou de fabrication venait à apparaître, le produit sera réparé, remplacé gratuitement par nos soins ou le prix d'achat remboursé, selon notre choix. Cette prestation sous garantie nécessite, dans le délai de trois ans, la présentation de l'appareil défectueux et du justificatif d'achat (ticket de caisse) ainsi que la description brève du vice et du moment de son apparition.

Si le vice est couvert par notre garantie, vous recevrez le produit réparé ou un nouveau produit en retour. Aucune nouvelle période de garantie ne débute avec la réparation ou l'échange du produit.

Période de garantie et réclamation légale pour vices cachés

L'exercice de la garantie ne prolonge pas la période de garantie. Cette disposition s'applique également aux pièces remplacées ou réparées. Les dommages et vices éventuellement déjà présents à l'achat doivent être signalés immédiatement après le déballage. Toute réparation survenant après la période sous garantie fera l'objet d'une facturation.

Étendue de la garantie

L'appareil a été fabriqué avec soin conformément à des directives de qualité strictes et consciencieusement contrôlé avant sa livraison.

La prestation de la garantie s'applique aux vices de matériel et de fabrication. Cette garantie ne s'étend pas aux pièces du produit qui sont exposées à une usure normale et peuvent de ce fait être considérées comme pièces d'usure, ni aux détériorations de pièces fragiles, par ex. interrupteurs, batteries ou pièces en verre.

Cette garantie devient caduque si le produit est détérioré, utilisé ou entretenu de manière non conforme. Toutes les instructions listées dans le manuel d'utilisation doivent être exactement respectées pour une utilisation conforme du produit. Des buts d'utilisation et actions qui sont déconseillés dans le manuel d'utilisation, ou dont vous êtes avertis doivent également être évités.

Le produit est uniquement destiné à un usage privé et ne convient pas à un usage professionnel. La garantie est annulée en cas d'entretien incorrect et inapproprié, d'usage de la force et en cas d'intervention non réalisée par notre centre de service après-vente agréé.

Article L217-16 du Code de la consommation

Lorsque l'acheteur demande au vendeur, pendant le cours de la garantie commerciale qui lui a été consentie lors de l'acquisition ou de la réparation d'un bien meuble, une remise en état couverte par la garantie, toute période d'immobilisation d'au moins sept jours vient s'ajouter à la durée de la garantie qui restait à courir. Cette période court à compter de la demande d'intervention de l'acheteur ou de la mise à disposition pour réparation du bien en cause, si cette mise à disposition est postérieure à la demande d'intervention.

Indépendamment de la garantie commerciale souscrite, le vendeur reste tenu des défauts de conformité du bien et des vices rédhibitoires dans les conditions prévues aux articles L217-4 à L217-13 du Code de la consommation et aux articles 1641 à 1648 et 2232 du Code Civil.

Article L217-4 du Code de la consommation

Le vendeur livre un bien conforme au contrat et répond des défauts de conformité existant lors de la délivrance. Il répond également des défauts de conformité résultant de l'emballage, des instructions de montage ou de l'installation lorsque celle-ci a été mise à sa charge par le contrat ou a été réalisée sous sa responsabilité.

Article L217-5 du Code de la consommation

Le bien est conforme au contrat :

- 1° S'il est propre à l'usage habituellement attendu d'un bien semblable et, le cas échéant :
 - s'il correspond à la description donnée par le vendeur et posséder les qualités que celui-ci a présentées à l'acheteur sous forme d'échantillon ou de modèle ;
 - s'il présente les qualités qu'un acheteur peut légitimement attendre eu égard aux déclarations publiques faites par le vendeur, par le producteur ou par son représentant, notamment dans la publicité ou l'étiquetage ;
- 2° Ou s'il présente les caractéristiques définies d'un commun accord par les parties ou être propre à tout usage spécial recherché par l'acheteur, porté à la connaissance du vendeur et que ce dernier a accepté.

Article L217-12 du Code de la consommation

L'action résultant du défaut de conformité se prescrit par deux ans à compter de la délivrance du bien.

Article 1641 du Code civil

Le vendeur est tenu de la garantie à raison des défauts cachés de la chose vendue qui la rendent impropre à l'usage auquel on la destine, ou qui diminuent tellement cet usage que l'acheteur ne l'aurait pas acquise, ou n'en aurait donné qu'un moindre prix, s'il les avait connus.

Article 1648 1er alinéa du Code civil

L'action résultant des vices rédhibitoires doit être intentée par l'acquéreur dans un délai de deux ans à compter de la découverte du vice.

Les pièces détachées indispensables à l'utilisation du produit sont disponibles pendant la durée de la garantie du produit.

Procédure en cas de garantie

Afin de garantir un traitement rapide de votre demande, veuillez suivre les indications suivantes :

- Veuillez avoir à portée de main pour toutes questions le ticket de caisse et la référence article (IAN) 462795_2310 en tant que justificatif de votre achat.
- Vous trouverez la référence sur la plaque signalétique sur le produit, une gravure sur le produit, sur la page de garde du mode d'emploi (en bas à gauche) ou sur l'autocollant au dos ou sur le dessous du produit.
- Si des erreurs de fonctionnement ou d'autres vices venaient à apparaître, veuillez d'abord contacter le département service clientèle cité ci-dessous par **téléphone** ou par **e-mail**.
- Vous pouvez ensuite retourner un produit enregistré comme étant défectueux en joignant le ticket de caisse et en indiquant en quoi consiste le vice et quand il est survenu, sans devoir l'affranchir à l'adresse de service après-vente communiquée.



Sur www.lidl-service.com, vous pourrez télécharger ce mode d'emploi et de nombreux autres manuels, vidéos produit et logiciels d'installation.

Grâce à ce code QR, vous arriverez directement sur le site Lidl service après-vente (www.lidl-service.com) et vous pourrez ouvrir votre mode d'emploi en saisissant votre référence (IAN) 462795_2310.

Garantie pour Kompernass Handels GmbH pour la Belgique

Chère cliente, cher client,

Cet appareil est garanti 3 ans à partir de la date d'achat. Si ce produit venait à présenter des vices, vous disposez de droits légaux face au vendeur de ce produit. Vos droits légaux ne sont pas restreints par notre garantie présentée ci-dessous.

Conditions de garantie

La période de garantie débute à la date d'achat. Veuillez bien conserver le ticket de caisse. Celui-ci servira de preuve d'achat.

Si dans un délai de trois ans suivant la date d'achat de ce produit, un vice de matériel ou de fabrication venait à apparaître, le produit sera réparé, remplacé gratuitement par nos soins ou le prix d'achat remboursé, selon notre choix. Cette prestation sous garantie nécessite, dans le délai de trois ans, la présentation de l'appareil défectueux et du justificatif d'achat (ticket de caisse) ainsi que la description brève du vice et du moment de son apparition.

Si le vice est couvert par notre garantie, vous recevrez le produit réparé ou un nouveau produit en retour. Aucune nouvelle période de garantie ne débute avec la réparation ou l'échange du produit.

Période de garantie et réclamation légale pour vices cachés

L'exercice de la garantie ne prolonge pas la période de garantie. Cette disposition s'applique également aux pièces remplacées ou réparées. Les dommages et vices éventuellement déjà présents à l'achat doivent être signalés immédiatement après le déballage. Toute réparation survenant après la période sous garantie fera l'objet d'une facturation.

Étendue de la garantie

L'appareil a été fabriqué avec soin conformément à des directives de qualité strictes et consciencieusement contrôlé avant sa livraison.

La prestation de la garantie s'applique aux vices de matériel et de fabrication. Cette garantie ne s'étend pas aux pièces du produit qui sont exposées à une usure normale et peuvent de ce fait être considérées comme pièces d'usure, ni aux détériorations de pièces fragiles, par ex. interrupteurs, batteries ou pièces en verre.

Cette garantie devient caduque si le produit est détérioré, utilisé ou entretenu de manière non conforme. Toutes les instructions listées dans le manuel d'utilisation doivent être exactement respectées pour une utilisation conforme du produit. Des buts d'utilisation et actions qui sont déconseillés dans le manuel d'utilisation, ou dont vous êtes avertis doivent également être évités.

Le produit est uniquement destiné à un usage privé et ne convient pas à un usage professionnel. La garantie est annulée en cas d'entretien incorrect et inapproprié, d'usage de la force et en cas d'intervention non réalisée par notre centre de service après-vente agréé.

Procédure en cas de garantie

Afin de garantir un traitement rapide de votre demande, veuillez suivre les indications suivantes :

- Veuillez avoir à portée de main pour toutes questions le ticket de caisse et la référence article (IAN) 462795_2310 en tant que justificatif de votre achat.
- Vous trouverez la référence sur la plaque signalétique sur le produit, une gravure sur le produit, sur la page de garde du mode d'emploi (en bas à gauche) ou sur l'autocollant au dos ou sur le dessous du produit.
- Si des erreurs de fonctionnement ou d'autres vices venaient à apparaître, veuillez d'abord contacter le département service clientèle cité ci-dessous par **téléphone** ou par **e-mail**.
- Vous pouvez ensuite retourner un produit enregistré comme étant défectueux en joignant le ticket de caisse et en indiquant en quoi consiste le vice et quand il est survenu, sans devoir l'affranchir à l'adresse de service après-vente communiquée.



Sur www.lidl-service.com, vous pourrez télécharger ce mode d'emploi et de nombreux autres manuels, vidéos produit et logiciels d'installation.

Grâce à ce code QR, vous arriverez directement sur le site Lidl service après-vente (www.lidl-service.com) et vous pourrez ouvrir votre mode d'emploi en saisissant votre référence (IAN) 462795_2310.

Service après-vente

FR **Service France**
Tel.: 0800 919270
E-Mail: kompennass@lidl.fr

BE **Service Belgique**
Tel.: 0800 12089
E-Mail: kompennass@lidl.be

IAN 462795_2310

Importateur

Veuillez tenir compte du fait que l'adresse suivante n'est pas une adresse de service après-vente. Veuillez d'abord contacter le service mentionné.

KOMPERNASS HANDELS GMBH
BURGSTRASSE 21
44867 BOCHUM
ALLEMAGNE
www.kompennass.com

Inhoud

Inleiding	52
Gebruik in overeenstemming met bestemming	52
Inhoud van het pakket	52
Veiligheidsvoorschriften	53
Onderdelen	55
Apparaat opstellen	55
Vóór het eerste gebruik	56
Koffie zetten	57
Vullen met gemalen koffie	57
Vullen met water	58
Bereiding starten	58
Reiniging en onderhoud	59
Reinigen	59
Ontkalken	60
Opbergen	61
Problemen oplossen	62
Vervangingsonderdelen bestellen	62
Afvoeren	63
Apparaat afvoeren	63
Verpakking afvoeren	63
Technische gegevens	64
Garantie van Kompernaß Handels GmbH	64
Service	66
Importeur	66

Inleiding

Hartelijk gefeliciteerd met de aankoop van uw nieuwe apparaat.

U hebt hiermee gekozen voor een hoogwaardig product. De gebruiksaanwijzing maakt deel uit van dit product. Deze bevat belangrijke aanwijzingen voor veiligheid, gebruik en afvoer. Lees alle bedienings- en veiligheidsvoorschriften voordat u het product in gebruik neemt. Gebruik het product uitsluitend op de voorgescreven wijze en voor de aangegeven doeleinden. Geef alle documenten mee als u het product doorgeeft aan een derde.

Gebruik in overeenstemming met bestemming

Dit apparaat dient uitsluitend voor het zetten van koffie voor huishoudelijk gebruik. Het is uitsluitend bestemd voor het gebruik in privéhuishoudens. Gebruik het apparaat niet voor commerciële doeleinden.

Een ander of verdergaand gebruik geldt als niet in overeenstemming met de bestemming.

Inhoud van het pakket

WAARSCHUWING

Verstikkingsgevaar!

- ▶ Verpakkingsmateriaal mag niet als speelgoed worden gebruikt. Er bestaat verstikkingsgevaar.

Het apparaat wordt standaard met de volgende onderdelen geleverd:

- Koffiezetapparaat
- Koffiekan
- Filterkorf
- Permanent filter met handvat
- Maatlepel
- Gebruiksaanwijzing

OPMERKING

- ▶ Controleer of het pakket compleet is en of er geen sprake is van zichtbare schade.
- ▶ Neem contact op met de service-hotline als de levering niet compleet is of als er sprake is van schade door gebrekkige verpakking of door transport.

Veiligheidsvoorschriften

Neem de volgende veiligheidsvoorschriften in acht voor een veilige omgang met het apparaat:

WAARSCHUWING - LETSELGEVAAR!

- Controleer het apparaat vóór gebruik op zichtbare schade aan de buitenzijde. Gebruik geen apparaat dat beschadigd of gevallen is.
- Dit apparaat mag worden gebruikt door kinderen vanaf 8 jaar en door personen met beperkte fysieke, zintuiglijke of geestelijke vermogens of gebrek aan ervaring en/of kennis, op voorwaarde dat ze onder toezicht staan of over het veilige gebruik van het apparaat zijn geïnstrueerd en de daaruit resulterende gevaren hebben begrepen. Reiniging en onderhoud door de gebruiker mogen niet worden uitgevoerd door kinderen, tenzij ze 8 jaar of ouder zijn en onder toezicht staan. Houd het apparaat en het bijbehorende snoer buiten bereik van kinderen jonger dan 8 jaar.
- Kinderen mogen niet met het apparaat spelen.
- Laat reparaties aan het apparaat alleen uitvoeren door geautoriseerde vakbedrijven of door de klantenservice. Ondeskundige reparaties kunnen leiden tot aanzienlijke risico's voor de gebruiker. Bovendien vervalt dan de garantie.
-  Dompel het apparaat niet onder in water of andere vloeistoffen. Gevaar voor een elektrische schok!
- Pak het apparaat nooit met natte of vochtige handen vast.
- Wanneer het snoer van dit apparaat beschadigd raakt, moet het worden vervangen door de fabrikant of de klantenservice van de fabrikant of een persoon met vergelijkbare kwalificaties, om risico's te voorkomen.
- Verbrandingsgevaar! Sommige onderdelen worden tijdens het gebruik zeer heet!

- Bij verkeerd gebruik van het apparaat bestaat er kans op letsel.
- Gebruik het apparaat nooit voor andere doeleinden dan in deze gebruiksaanwijzing beschreven.
- Gebruik het apparaat uitsluitend voor die doeleinden waarvoor het bestemd is. Bij verkeerd gebruik van het apparaat bestaat er kans op letsel!
- Na gebruik bevat het oppervlak van het verwarmingselement nog restwarmte.
- Bij gebruik van het apparaat ontstaat hete stoom. Let erop dat u zich niet daaraan brandt! Neem voldoende afstand tot de stoom in acht.
- Sluit het apparaat uitsluitend aan op een volgens de voorschriften geïnstalleerd en geaard stopcontact.
- Er mag geen vloeistof op de stekkerverbinding van het apparaat komen.
- Verwijder de filterhouder, het permanente filter of een papierfilter altijd pas wanneer de vloeistof volledig is doorgelopen.

LET OP - MATERIËLE SCHADE

- Defecte onderdelen mogen alleen door originele vervangingsonderdelen worden vervangen. Alleen bij deze onderdelen is gewaarborgd dat ze voldoen aan de veiligheidseisen.
- Bescherm het apparaat tegen vocht en het binnendringen van vloeistoffen.
- Het apparaat mag bij gebruik niet in een kast worden geplaatst.
- Bescherm het apparaat tegen schokken, stof, chemicaliën, sterke temperatuurschommelingen en warmtebronnen die te dichtbij staan (kachels, verwarming).
- Pak, om de stekker uit het stopcontact te halen, altijd de stekker zelf vast, trek nooit aan het snoer.
- Gebruik geen externe timer of een aparte afstandsbediening om het apparaat te bedienen.

- Gebruik het apparaat nooit in de openlucht. Dit apparaat is uitsluitend bestemd voor gebruik binnenshuis.
- Houd het permante filter uit de buurt van puntige of scherpe voorwerpen, anders kan het scheuren.
- Gebruik het apparaat nooit in lege toestand omdat de koffiekkan dan kan barsten.

Onderdelen

(afbeeldingen: zie uitvouwpagina)

- 1 Handgreep van het deksel van het apparaat
- 2 Stoomgaatjes
- 3 Wateroverloop
- 4 Watermarkering
- 5 Toets 
- 6 Koffiekkan
- 7 Verwarmingsplaat
- 8 Kabelvak
- 9 Filterkorfhouder
- 10 Waterreservoir
- 11 Filterkorf
- 12 Maatlepel
- 13 Permanent filter met handvat

Apparaat opstellen

GEVAAR - ELEKTRISCHE SCHOK!

- ▶ Plaats het apparaat nooit in de buurt van water dat zich in een gootsteen of een ander reservoir bevindt. Gebruik het apparaat alleen op een droge ondergrond. De nabijheid van water vormt een gevaar, ook als het apparaat uitgeschakeld is.

OPGELET - MATERIËLE SCHADE!

- ▶ Plaats het apparaat nooit in de buurt van warmtebronnen.
- ▶ Gebruik het apparaat alleen op een egale en hittebestendige ondergrond, om schade aan het apparaat en aan de ondergrond te voorkomen.

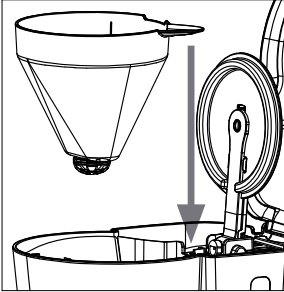
- 1) Plaats het apparaat op een egale en hittebestendige ondergrond.
 - 2) Volg, wanneer u het apparaat voor het eerst gebruikt, de instructies van het hoofdstuk "**Vóór het eerste gebruik**".
 - 3)  Plaats, als dat nog niet is gebeurd, de filterkorf **1** zodanig in de filterkorfhouder **9** dat de handgreep door de uitsparing in de richting van het waterreservoir **10** steekt (zie afbeelding A).
 - 4) Pak het permanente filter **13** aan het handvat vast en plaats het in de filterkorf **1**. Klap het handvat omlaag. Plaats de koffiekannet **6** op de verwarmingsplaat **7**.
 - 5) Steek de stekker in het stopcontact.
- Nu is het apparaat klaar voor gebruik.

Vóór het eerste gebruik

WAARSCHUWING

- ▶ Uit de stoomgaatjes **2** van het deksel van het apparaat komt hete stoom! Er bestaat gevaar voor brandwonden!
- ▶ Open nooit het deksel van het apparaat terwijl de koffie wordt bereid! Er kan hete stoom ontsnappen of er kan heet water opspatten. Er bestaat gevaar voor brandwonden!
- ▶ De verwarmingsplaat **7** onder de koffiekannet **6** wordt tijdens het koffiezetten/warmhouden erg warm. Er bestaat verbrandingsgevaar!

LET OP - MATERIËLE SCHADE!

- ▶ Giet in het waterreservoir **10** nooit meer water dan nodig is voor 10 kopjes koffie (markering MAX).
- ▶ Op de achterkant van het apparaat bevindt zich een wateroverloop **3**. Deze voorkomt dat er te veel water in het apparaat wordt gegoten. Als het water de markering MAX duidelijk overschrijdt, loopt het water door deze wateroverloop **3** over op het werkblad.
- ▶ Wanneer u het apparaat verschuift terwijl het waterreservoir **10** vol is (10 kopjes water), kan het zijn dat er water uit de wateroverloop **3** stroomt.
- ▶ Vul het waterreservoir **10** nooit met minder dan 2 kopjes water. Gebruik daartoe de watermarkering **4** op het waterreservoir **10**.

- 1) Plaats het apparaat op een egale en hittebestendige ondergrond.

- 2) Spoel de koffiekkan **6** zorgvuldig uit met water en zet hem in het apparaat.
- 3) Open het deksel van het apparaat door de handgreep **1** omhoog te trekken.
- 4) Verwijder de filterkorf **11** met het geplaatste permanente filter **13**, indien geplaatst, uit de filterkorfhouder **9**. Pak daarvoor de filterkorf **11** aan de handgreep vast.
- 5) Spoel de filterkorf **11** en het permanente filter **13** om met schoon water en plaats ze terug in het apparaat.
- 6) Vul het waterreservoir **10** met water voor 10 kopjes koffie.
- 7) Sluit het deksel van het apparaat.
- 8) Steek de stekker in een stopcontact.
- 9) Druk op de toets **U** **5**. De toets **U** **5** brandt. Wacht een ogenblik. Het apparaat begint met het bereiden van de koffie.
- 10) Wacht tot de bereiding klaar is en druk opnieuw op de toets **U** **5** om het apparaat uit te schakelen.
- 11) Maak de koffiekkan **6** leeg en spoel de kan opnieuw om met schoon water.
- 12) Wacht tot het apparaat is afgekoeld, verwijder de filterkorf **11** en het permanente filter **13** en spoel ze opnieuw om met schoon water.
- 13) Plaats de filterkorf **11**, het permanente filter **13** en de koffiekkan **6** terug in het apparaat.

Nu is het apparaat klaar voor gebruik.

Koffie zetten

Vullen met gemalen koffie

OPMERKING

- ▶ Als u uw koffiebonen zelf maalt, raden we een gemiddelde maling aan. Hoe fijner de maling, hoe intensiever en bitterder de koffie smaakt. Hoe grover de maling, hoe wateriger en zuurder de koffie smaakt.
- ▶ Wanneer u te fijn gemalen koffiopoeder gebruikt, kan het permanente filter **13** verstopt raken en loopt er water uit de filterkorf **11**.
- ▶ U kunt het apparaat ook zonder permanent filter **13** gebruiken en in plaats daarvan een papierfilter gebruiken. Leg daarvoor een opengevouwen papierfilter (maat 1 x 4) in de filterkorf **11**.

- 1) Open het deksel van het apparaat.
- 2) Plaats het permanente filter **13** in de filterkorf **11** en klap het handvat omlaag.
- 3) Schep met de maatlepel **12** koffiopoeder in het filter.

OPMERKING

- ▶ Schep ongeveer één afgestreken maatlepel **12** gemalen koffiepoeder per kopje koffie in het koffiefilter. Als u minder sterke koffie wilt, kunt u de hoeveelheid gemalen koffiepoeder per kopje verminderen.

Vullen met water

WAARSCHUWING - GEVAAR VOOR DE GEZONDHEID!

- ▶ Gebruik uitsluitend drinkwater om de koffie te bereiden! Vul het water altijd vlak voor gebruik.
- 1) Vul het waterreservoir **10** met water. Kies de hoeveelheid water in overeenstemming met de gewenste hoeveelheid koffie. Gebruik daartoe de watermarkering **4** op het waterreservoir **10**. Sluit het deksel van het apparaat.
 - 2) Plaats de koffiekan **6** in het apparaat.

OPGELET - MATERIËLE SCHADE!

- ▶ Giet in het waterreservoir **10** nooit meer water dan nodig is voor 10 kopjes koffie (markering MAX).
- ▶ Op de achterkant van het apparaat bevindt zich een wateroverloop **3**. Deze voorkomt dat er te veel water in het apparaat wordt gegoten. Als het water de markering MAX duidelijk overschrijdt, loopt het water door deze wateroverloop **3** over op het werkblad.
- ▶ Wanneer u het apparaat verschuift terwijl het waterreservoir **10** vol is (10 kopjes water), kan het zijn dat er water uit de wateroverloop **3** stroomt.
- ▶ Vul het waterreservoir **10** nooit met minder dan 2 kopjes water.



OPMERKING

- ▶ Bij het bereiden van koffie gaat water verloren: een deel van het water verdampt en een deel ervan blijft in de gemalen koffie zitten. Daarom zal in de koffiekan **6** altijd iets minder water zitten dan u in het waterreservoir **10** hebt gegoten.



Bereiding starten

WAARSCHUWING

- ▶ Uit de stoomgaatjes **2** van het deksel van het apparaat komt hete stoom! Er bestaat gevaar voor brandwonden!
- ▶ Open nooit het deksel van het apparaat terwijl de koffie wordt bereid! Er kan hete stoom ontsnappen of er kan heet water opspatten. Er bestaat gevaar voor brandwonden!
- ▶ De verwarmingsplaat **7** onder de koffiekan **6** wordt tijdens het koffiezetten/warmhouden erg warm. Er bestaat verbrandingsgevaar!

- 1) Druk op de toets  **5**. De toets  **5** brandt. Wacht een ogenblik. Het apparaat begint met het bereiden van de koffie.

OPMERKINGEN

- ▶ Het apparaat is voorzien van een druppelstop. U kunt de koffiekkan **6** ook tijdens de bereiding kortstondig uit het apparaat halen om bijvoorbeeld een kop koffie in te schenken. De koffie druppelt dan niet uit de filterkorf **11**.
 - ▶ Wees voorzichtig wanneer u de koffiekkan **6** verwijdert: Als u daarbij per ongeluk de druppelstop raakt, kunnen de veer en de flexibele schijf eruit springen en kwijtraken. Zet evt. de onderdelen weer in elkaar zoals beschreven in het hoofdstuk "Reiniging".
 - ▶ U kunt de bereiding op elk moment stoppen door op de toets  **5** te drukken.
- 2) De verwarmingsplaat **7** onder de koffiekkan **6** houdt de koffie warm tot u opnieuw op de toets  **5** drukt.

OPMERKING

- ▶ Het apparaat gaat na 40 minuten automatisch uit. De koffie wordt dan niet meer warmgehouden. De toets  **5** dooft.

Reiniging en onderhoud

Reinigen

GEVAAR - ELEKTRISCHE SCHOK!



Dompel het apparaat nooit onder in water of in andere vloeistoffen. Gevaar voor een elektrische schok!

WAARSCHUWING - Letselgevaar

- ▶ Trek altijd de stekker uit het stopcontact voordat u het apparaat reinigt. Gevaar voor een elektrische schok!
- ▶ Laat het apparaat na gebruik altijd afkoelen alvorens het te reinigen. Verbrandingsgevaar!

OPGELET - MATERIËLE SCHADE!

- ▶ Gebruik nooit schurende, agressieve of chemische schoonmaakmiddelen voor het reinigen van het apparaat. Deze tasten het oppervlak van het apparaat aan.

- 1) Haal de stekker uit het stopcontact en laat het apparaat afkoelen.
- 2) Open het apparaatdeksel, verwijder de filterkorf **11** en evt. het permanente filter **13** of gooi een geplaatst papierfilter weg.

- 3) Spoel de filterkorf ①, het permanente filter e, de koffiekkan ⑥ en de maatpel ⑫ om met mild zeepsop. Spoel daarna de onderdelen grondig af met schoon water.

OPMERKING

- ▶  De filterkorfhouder ①, het permanente filter ⑬, de koffiekkan ⑥ en de maatpel ⑫ zijn vaatwasserbestendig. Zorg ervoor dat u de onderdelen niet vastklemt in de vaatwasser. Houd het permante filter ⑬ uit de buurt van puntige of scherpe voorwerpen, zoals messen.
- ▶ Het permanente filter ⑬ kan door het gebruik van koffiepoeder blijvend verkleuren. Dit is normaal en duidt niet op kwaliteitsafname.
- ▶ Vervang het permanente filter ⑬ wanneer het lek is of anderszins defect is. Raadpleeg hiervoor het hoofdstuk "**Vervangingsonderdelen bestellen**".

- 4) Voor reiniging van de filterkorf ① haalt u de wateruitloop met druppelstop uit elkaar door aan de druppelstop A te trekken. Let op dat de afzonderlijke onderdelen niet vallen: de veer B kan wegspringen en de flexibele schijf C kan kwijtraken.

Reinig de onderdelen in zeepsop en zet alles weer in elkaar. Druk hiervoor de druppelstop A met de veer B in de opening van de wateruitloop (zie afb. 1).

Trek daarna de flexibele schijf C in de filterkorf ① over het stervormige uiteinde van de druppelstopas om de onderdelen vast te zetten (zie afb. 2).

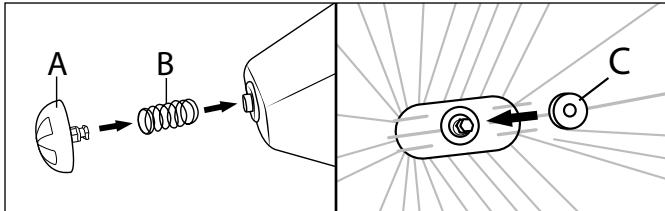

Afb. 1

Afb. 2

- 5) Veeg de filterkorfhouder ① af met een vochtige doek.
- 6) Veeg het apparaat af met een vochtige doek. Doe zo nodig wat mild afwasmiddel op de doek. Controleer of er geen afwasmiddelresten op het apparaat zijn achtergebleven en of het apparaat volledig droog is voordat u het opnieuw gebruikt.

Ontkalken

Ontkalk het koffiezetapparaat regelmatig.

OPMERKING

- ▶ Het interval tussen de ontkalkingsbeurten hangt af van de hardheid van uw water. Bij hard water is na elke 30 koffiezetbeurten een ontkalking nodig, bij zacht water na elke 60 beurten. De hardheid van uw water kunt u navragen bij uw plaatselijke waterbedrijf.

Gebruik uitsluitend voor koffiezetmachines geschikte ontkalkingsmiddelen en volg de bijbehorende gebruiksinstructies.

Zo ontkalkt u het apparaat:

- 1) Doe het ontkalkingsmiddel in het waterreservoir 10.
- 2) Giet er de in de handleiding van het ontkalkingsmiddel vermelde hoeveelheid water bij, maar overschrijd daarbij niet de markering voor 10 kopjes op de watermarkering 4!
- 3) Zet de koffiekan 6 weer op de verwarmingsplaat 7.
- 4) Druk op de toets U 5 om het bereidingsproces te starten. De toets U 5 begint te branden.
- 5) Wacht totdat het water voor ongeveer 2 kopjes is doorgelopen en stop dan het bereidingsproces door opnieuw op de toets U 5 te drukken.
- 6) Laat het ontkalkingsmiddel 15 minuten inwerken.
- 7) Herhaal stap 4 tot en met 6 tweemaal.
- 8) Start dan opnieuw het bereidingsproces en wacht totdat het water volledig is doorgelopen.
- 9) Laat het koffiezetapparaat driemaal met schoon water en maximaal water-volume lopen. Hierdoor worden alle resten van het ontkalkingsmiddel verwijderd. Daarna is het koffiezetapparaat weer klaar voor gebruik.

Opbergen

- 1) Wanneer u het apparaat langere tijd niet gebruikt, controleer dan of er geen resten gemalen koffiepoeder in het apparaat en het permanente filter 8 zitten.
- 2) Reinig het apparaat zoals beschreven in "Reiniging en onderhoud".
- 3) Schuif het snoer in het kabelvak 8.

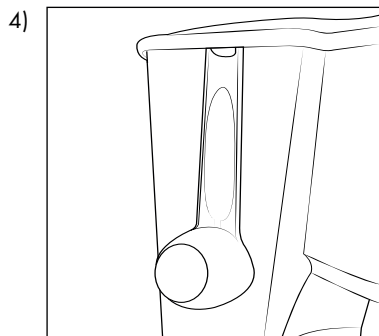

Berg de maatlepel 12 op in de koffiekan 6. Als alternatief kunt u de maatlepel 12 aan de zijrand van het waterreservoir 10 ophangen (zie afb. 3): In de handgreep is een haak geïntegreerd. Druk de maatlepel 12 licht tegen het apparaat om het apparaatdeksel bij de handgreep 1 te sluiten.

Afb. 3

- 5) Bewaar het droge apparaat op een schone en stofvrije plaats.

Problemen oplossen

In dit hoofdstuk vindt u belangrijke aanwijzingen voor het opsporen en verhelpen van storingen. De onderstaande tabel helpt bij het opsporen en verhelpen van kleinere storingen.

Probleem	Mogelijke oorzaak	Oplossing
Het apparaat kan niet worden ingeschakeld.	De stekker zit niet in het stopcontact.	Sluit de netvoedingsadapter correct aan op het apparaat.
	Het stopcontact levert geen spanning.	Controleer de zekeringen in de meterkast.
	Het apparaat is beschadigd.	Neem contact op met de klantenservice.

OPMERKING

Neem contact op met de klantenservice als u met de bovenstaande stappen het probleem niet kunt verhelpen.

Vervangingsonderdelen bestellen

Vervangingsonderdelen voor dit product kunt u altijd comfortabel op internet nabestellen op www.kompernass.com.



Scan de QR-code met uw smartphone/tablet. Met deze QR-code gaat u rechtstreeks naar onze website en kunt u de beschikbare vervangingsonderdelen bestellen.

OPMERKING

- ▶ Mocht u problemen ondervinden met de online bestelling, dan kunt u telefonisch of via e-mail contact opnemen met ons servicecenter.
- ▶ Geef bij uw bestelling altijd het artikelnummer (IAN) 462795_2310 op.
- ▶ Houd er rekening mee dat online bestellen van vervangingsonderdelen niet in alle landen mogelijk is.

Afvoeren

Geldt alleen voor Frankrijk:



Points de collecte sur www.quefairedemesdechets.fr
Privilégiez la réparation ou le don de votre appareil !



Het product, de verpakking en de gebruiksaanwijzing zijn recycleerbaar, vallen onder de uitgebreide producentenverantwoordelijkheid en worden gescheiden ingezameld.

Apparaat afvoeren



Het pictogram hiernaast met een doorgekruiste vuilnisbak geeft aan dat dit apparaat is onderworpen aan de Richtlijn 2012/19/EU. Deze richtlijn stelt dat u dit apparaat aan het einde van zijn levensduur niet met het normale huisvuil mag afvoeren, maar moet inleveren bij speciaal daartoe bestemde inzamelpunten, milieuparken of afvalverwerkingsbedrijven.

Afvoeren is voor u kosteloos. Spaar het milieu en voer producten op een voor het milieu verantwoorde manier af.

Als uw oude apparaat persoonlijke gegevens bevat, bent u er zelf verantwoordelijk voor deze te wissen voordat u het apparaat inlevert.



Informatie over mogelijkheden voor het afvoeren van het afgedankte product krijgt u bij uw gemeentereiniging.

Verpakking afvoeren



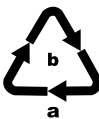

De verpakkingsmaterialen zijn niet schadelijk voor het milieu. Ze zijn gekozen op grond van hun milieuvriendelijkheid en zijn recyclebaar. Voer niet meer benodigde verpakkingsmaterialen af conform de plaatselijk geldende voorschriften.



Voer de verpakking af conform de milieuvoorschriften. Let op de aanduiding op de verschillende verpakkingsmaterialen en voer ze zo nodig gescheiden af. De verpakkingsmaterialen zijn voorzien van afkortingen (a) en cijfers (b) met de volgende betekenis:

1-7: kunststoffen, 20-22: papier en karton, 80-98: composietmaterialen.

Technische gegevens

Netspanning	220 - 240 V ~ (wisselstroom), 50 - 60 Hz
Nominaal vermogen	1000 W
Nuttig volume water-reservoir 	1,38 l
Nuttig volume koffiekkan 	1,25 l
	Alle delen van dit apparaat die in aanraking komen met levensmiddelen, zijn levensmiddelveilig.

Garantie van Kompernaß Handels GmbH

Geachte klant,

U hebt op dit apparaat 3 jaar garantie vanaf de aankoopdatum. In geval van gebreken in dit product hebt u wettelijke rechten tegenover de verkoper van het product. Deze wettelijke rechten worden door onze hierna beschreven garantie niet beperkt.

Garantievoorwaarden

De garantieperiode geldt vanaf de datum van aankoop. Bewaar de kassabon zorgvuldig. U hebt hem nodig als bewijs van aankoop.

Als er binnen drie jaar vanaf de aankoopdatum van dit product een materiaal- of fabricagefout optreedt, wordt - naar onze keuze - het product door ons kosteloos gerepareerd of vervangen of wordt de koopprijs terugbetaald. Voorwaarde voor deze garantie is dat het defecte apparaat en het aankoopbewijs (kassabon) binnen de termijn van drie jaar worden overlegd en dat kort wordt omschreven waaruit het gebrek bestaat en wanneer het is opgetreden.

Wanneer het defect door onze garantie wordt gedekt, krijgt u het gerepareerde product of een nieuw product retour. Met de reparatie of vervanging van het product begint er geen nieuwe garantieperiode.

Garantieperiode en wettelijke aanspraken bij gebreken

De garantieperiode wordt door deze waarborg niet verlengd. Dat geldt ook voor vervangen en gerepareerde onderdelen. Eventueel al bij aankoop aanwezige schade en gebreken moeten meteen na het uitpakken worden gemeld. Voor reparaties na afloop van de garantieperiode worden kosten in rekening gebracht.

Garantieomvang

Het apparaat is op basis van strenge kwaliteitsnormen met de grootst mogelijke zorg vervaardigd en voorafgaand aan de levering nauwkeurig gecontroleerd.

De garantie geldt voor materiaal- of fabricagefouten. Deze garantie geldt niet voor productonderdelen die onderhevig zijn aan normale slijtage en die daarom als slijtonderdelen worden beschouwd, of voor schade aan breekbare onderdelen zoals schakelaars, accu's of onderdelen die van glas zijn gemaakt.

Deze garantie vervalt wanneer het product is beschadigd, ondeskundig is gebruikt of is gerepareerd. Voor deskundig gebruik van het product moeten alle in de gebruiksaanwijzing beschreven aanwijzingen precies worden opgevolgd. Gebruiksdoeleinden en handelingen die in de gebruiksaanwijzing worden afgeraden of waarvoor wordt gewaarschuwd, moeten beslist worden vermeden.

Het product is uitsluitend bestemd voor privégebruik en niet voor bedrijfsmatige doeleinden. Bij verkeerd gebruik en ondeskundige behandeling, bij gebruik van geweld en bij reparaties die niet door ons erkend servicefiliaal zijn uitgevoerd, vervalt de garantie.

Afhandeling bij een garantiekwestie

Voor een snelle afhandeling van uw aanvraag neemt u de volgende aanwijzingen in acht:

- Houd voor alle aanvragen de kassabon en het artikelnummer (IAN) 462795_2310 als aankoopbewijs bij de hand.
- Het artikelnummer vindt u op het typeplaatje van het product, op het product gegraveerd, op de titelpagina van de gebruiksaanwijzing (links onder) of op de sticker op de achter- of onderkant van het product.
- Als er fouten in de werking of andere gebreken optreden, neemt u eerst contact op met de hierna genoemde serviceafdeling, **telefonisch** of **via e-mail**.
- Een als defect geregistreerd product kunt u dan zonder portokosten naar het aan u doorgegeven serviceadres sturen. Voeg het aankoopbewijs (kassabon) bij en vermeld waaruit het gebrek bestaat en wanneer het is opgetreden.



Op www.lidl-service.com kunt u deze en vele andere handleidingen, productvideo's en installatiesoftware downloaden.

Met deze QR-code gaat u direct naar de website van Lidl Service (www.lidl-service.com) en kunt u met het invoeren van het artikelnummer (IAN) 462795_2310 de gebruiksaanwijzing openen.

Service

NL **Service Nederland**
Tel.: 0800 0249630
E-Mail: kompernass@lidl.nl

BE **Service België**
Tel.: 0800 12089
E-Mail: kompernass@lidl.be

IAN 462795_2310

Importeur

Let op: het volgende adres is geen serviceadres. Neem eerst contact op met het opgegeven serviceadres.

KOMPERNASS HANDELS GMBH

BURGSTRASSE 21

44867 BOCHUM

DUITSLAND

www.kompernass.com

Obsah

Úvod	68
Použití v souladu s určením	68
Rozsah dodávky	68
Bezpečnostní pokyny	69
Prvky přístroje	71
Umístění přístroje	71
Před prvním použitím	72
Spaření kávy	73
Naplnění mleté kávy	73
Nalítí vody	73
Spuštění spařování	74
Čištění a údržba	75
Čištění	75
Odvápnění	76
Uložení	77
Odstranění závad	77
Objednávání náhradních dílů	78
Likvidace	78
Likvidace přístroje	78
Likvidace obalu	79
Technické údaje	79
Záruka společnosti Kompernass Handels GmbH	80
Servis	81
Dovozce	81

Úvod

Blahopřejeme Vám k zakoupení Vašeho nového přístroje.

Rozhodli jste se tím pro vysoce kvalitní výrobek. Návod k obsluze je součástí tohoto výrobku. Obsahuje důležité informace o bezpečnosti, použití a likvidaci. Před použitím výrobku se seznamte se všemi provozními a bezpečnostními pokyny. Výrobek používejte pouze předepsaným způsobem a pro uvedené oblasti použití. Při předávání výrobku třetím osobám předejte spolu s ním i tyto podklady.

Použití v souladu s určením

Tento přístroj se používá pouze k přípravě kávy pro domácí potřebu. Je určen výhradně pro použití v domácnostech. Není určen k profesionálnímu použití.

Jiné použití než k určenému účelu nebo nad jeho rámec je považováno za použití v rozporu s určením.

Rozsah dodávky

VÝSTRAHA

Nebezpečí udušení!

- ▶ Obalový materiál není na hraní.
Hrozí nebezpečí udušení.

Přístroj se standardně dodává s následujícími komponenty:

- kávovar
- konvice na kávu
- koš na filtr
- permanentní filtr s úchytem
- odměrka
- návod k obsluze

UPOZORNĚNÍ

- ▶ Zkontrolujte, zda je dodávka kompletní a není viditelně poškozena.
- ▶ V případě neúplné dodávky nebo poškození, vzniklého v důsledku vadného obalu nebo dopravy, kontaktujte servisní zákaznickou linku.

Bezpečnostní pokyny

Pro bezpečnou manipulaci s přístrojem dodržujte následující bezpečnostní pokyny:

VÝSTRAHA – NEBEZPEČÍ ÚRAZU!

- Před použitím zkontrolujte, zda přístroj není zvenčí viditelně poškozený. Poškozený nebo na zem spadlý přístroj neuvádějte do provozu.
- Děti starší než 8 let a osoby s omezenými fyzickými, smyslovými nebo duševními schopnostmi nebo nedostatkem zkušeností a/nebo znalostí mohou tento přístroj používat pouze tehdy, pokud jsou pod dohledem nebo pokud byly poučeny o bezpečném používání přístroje a pokud porozuměly nebezpečí, které z používání přístroje vyplývá. Děti nesmí provádět uživatelské čištění ani údržbu, ledaže jsou starší 8 let a jsou pod dohledem. Děti mladší než 8 let nesmí mít přístup k přístroji a jeho připojovacímu kabelu.
- Děti si nesmí s přístrojem hrát.
- Opravy na přístroji nechte provádět pouze autorizovanými odbornými firmami nebo zákaznickým servisem. V důsledku neodborných oprav může dojít ke vzniku závažných nebezpečí pro uživatele. Navíc zanikne nárok na záruku.
-  Přístroj nikdy neponořujte do vody či jiných tekutin. Nebezpečí úrazu elektrickým proudem!
- Přístroje se nikdy nedotýkejte mokřýma nebo vlhkýma rukama.
- Pokud se napájecí kabel tohoto přístroje poškodí, musí jej vyměnit výrobce, jeho zákaznický servis nebo obdobně kvalifikovaná osoba, aby se tak zabránilo nebezpečím.
- Nebezpečí popálení! Během používání jsou některé díly velmi horké!
- Při nesprávném použití přístroje hrozí nebezpečí zranění.
- Nepoužívejte přístroj nikdy pro jiné účely, než jsou popsány v tomto návodu.

- Používejte přístroj pouze v souladu s jeho určením. Při nesprávném použití přístroje hrozí nebezpečí zranění!
- Po použití je na povrchu topného prvku ještě zbytkové teplo.
- Při použití přístroje vzniká horká pára. Dbejte na to, abyste se neopařili! Udržujte od páry dostatečnou vzdálenost.
- Přístroj zapojte pouze do řádně nainstalované a uzemněné zásuvky.
- Na konektor přístroje nesmí vytéct žádná kapalina.
- Koš na filtr, permanentní filtr nebo papírový filtr vždy vyjměte, až když kapalina zcela otekla.

POZOR – NEBEZPEČÍ HMOTNÝCH ŠKOD

- Vadné součásti se smí nahradit pouze originálními náhradními díly. Pouze u těchto dílů je zaručeno, že budou splněny bezpečnostní požadavky.
- Chraňte přístroj před vlhkostí a vniknutím kapalin.
- Chraňte přístroj před nárazy, prachem, chemikáliemi, silnými výkyvy teplot a působením zdrojů tepla v jeho bezprostřední blízkosti (kamna, topná tělesa).
- Při odpojování ze zásuvky uchopte síťový adaptér vždy za zástrčku; nikdy netahejte za tím účelem za kabel.
- K provozu přístroje nepoužívejte externí spínací hodiny ani samostatné dálkové ovládání.
- Přístroj se během používání nesmí postavit do skříně.
- Nikdy neprovozujte přístroj venku. Tento přístroj je určen k použití ve vnitřních prostorech.
- Permanentní filtr udržujte mimo dosah špičatých nebo ostrých předmětů, jinak se může roztrhnout.
- Přístroj nikdy neprovozujte naprázdno bez vody, protože konvice na kávu může prasknout.

Prvky přístroje

(Zobrazení viz výklopná strana)

- ❶ úchyt víka přístroje
- ❷ otvory pro únik páry
- ❸ přepad vody
- ❹ indikace hladiny
- ❺ tlačítko ⏻
- ❻ konvice na kávu
- ❼ topná deska
- ❽ úložný prostor na kabel
- ❾ držák koše na filtr
- ❿ nádržka na vodu
- ⓫ koš na filtr
- ⓬ odměrka
- ⓭ permanentní filtr s úchytem

Umístění přístroje

⚠ NEBEZPEČÍ - ÚRAZ ELEKTRICKÝM PROUDEM!

- ▶ Přístroj v žádném případě nestavte v blízkosti vody, obsažené v umyvadlech či jiných nádobách. Přístroj používejte pouze na suchém podkladu. Blízkost vody představuje nebezpečí, i když přístroj nepracuje.

POZOR - HMOTNÉ ŠKODY!

- ▶ Přístroj nikdy nestavte do blízkosti tepelných zdrojů.
- ▶ Přístroj používejte pouze na suchém a tepelně odolném podkladu k zabránění poškození přístroje a odstavné plochy.

- 1) Přístroj postavte vždy na rovný a tepelně odolný povrch.
- 2) Při prvním použití postupujte podle pokynů v kapitole „**Před prvním použitím**“.

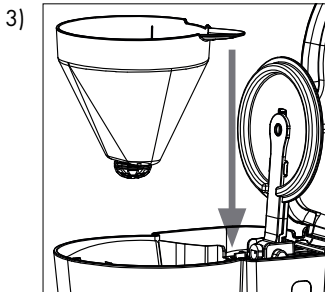

Pokud se tak ještě nestalo, vložte koš na filtr **❶** do držáku koše na filtr **❾** tak, aby úchyt víka přístroje vyčníval vybráním ve směru nádržky na vodu **❿** (viz obrázek A).

- 4) Uchopte permanentní filtr **13** za úchyt a vložte ho do koše na filtr **11**. Sklopte úchyt dolů. Postavte konvici na kávu **6** na topnou desku **7**.
- 5) Zastrčte sířovou zástrčku do sířové zásuvky.

Přístroj je nyní připraven k provozu.



Před prvním použitím

VÝSTRAHA

- ▶ Z otvorů pro únik páry **2** víka přístroje uniká horká vodní pára! Hrozí nebezpečí opaření!
- ▶ Během spaření nikdy neotevírejte víko přístroje! Může dojít k úniku horké páry nebo může vystříknout horká voda. Hrozí nebezpečí opaření!
- ▶ Topná deska **7** pod konvicí na kávu **6** se během spaření / udržování tepla silně zahřeje. Hrozí nebezpečí popálení!

POZOR – Hmotné škody!

- ▶ Do nádržky na vodu **10** nikdy nenalévejte více než celkové množství vody na 10 šálků (značka MAX).
- ▶ Na zadní straně přístroje se nachází přepad vody **3**. Toto je přepad vody, který zabraňuje naliť příliš velkého množství vody do přístroje. Pokud hladina vody značně překročí značku MAX, odtéká voda tímto přepadem vody **3** na pracovní desku.
- ▶ Posune-li se přístroj při plné nádržce na vodu **10** (10 šálků vody), může voda vytékat přepadem vody **3**.
- ▶ Do nádržky na vodu **10** nikdy nenalévejte méně vody než na 2 šálky. Použijte indikaci hladiny **4** na nádržce na vodu **10**.

- 1) Přístroj postavte vždy na rovný a tepelně odolný povrch.
- 2) Konvici na kávu **6** důkladně vypláchněte vodou a postavte ji do přístroje.
- 3) Otevřete víko přístroje tak, že jej vytáhnete za úchyt **1** směrem nahoru.
- 4) Vyjměte koš na filtr **11** s vloženým permanentním filtrem **13**, pokud je vložen, z držáku koše na filtr **9**. Uchopte koš na filtr **11** za úchyt víka přístroje.
- 5) Koš na filtr **11** a permanentní filtr **13** opláchněte v čisté vodě a vložte je opět do přístroje.
- 6) Do nádržky na vodu **10** nalijte vodu na 10 šálků.
- 7) Zavřete víko přístroje.
- 8) Zastrčte sířovou zástrčku do sířové zásuvky.
- 9) Stiskněte tlačítko  **5**. Tlačítko  **5** svítí. Chvilku počkejte. Spustí se spařování.
- 10) Vyčkejte, než se spařování dokončí, a k vypnutí přístroje stiskněte opět tlačítko  **5**.

- 1) Vyprázdněte konvici na kávu **6** a vypláchněte ji ještě jednou čistou vodou.
- 2) Vyčkejte, až přístroj vychladne, vyjměte koš na filtr **11** a permanentní filtr **13** a vypláchněte je ještě jednou čistou vodou.
- 3) Koš na filtr **11**, permanentní filtr **13** a konvici na kávu **6** opět vložte do přístroje.

Přístroj je nyní připraven k provozu.

Spaření kávy

Naplnění mleté kávy

UPOZORNĚNÍ

- ▶ Pokud si kávový prášek melete sami, doporučujeme střední stupeň mletí. Čím jemnější je stupeň mletí, tím káva chutná intenzivněji a hořčeji, a čím hrubší je stupeň mletí, tím chutná vodnatěji a kyseleji.
- ▶ Pokud použijete příliš jemně namletý kávový prášek, může se permanentní filtr **13** ucpat a voda bude vytékat z koše na filtr **11**.
- ▶ Přístroj lze provozovat i bez permanentního filtru **13** a místo toho použít papírový filtr. K tomu účelu jednoduše vložte složený papírový filtr (velikost 1 × 4) do koše na filtr **11**.

- 1) Otevřete víko přístroje.
- 2) Vložte permanentní filtr **13** do koše na filtr **11** a sklopte úchyt.
- 3) Odměrku **12** naplňte kávovým práškem.

UPOZORNĚNÍ

- ▶ Na šálek filtrované kávy naplňte cca jednu zarovnanou odměrku **12** mletého kávového prášku. V případě, že má být filtrovaná káva slabší, můžete množství mletého kávového prášku na šálek snížit.

Nalítí vody

VÝSTRAHA - OHROŽENÍ ZDRAVÍ!

- ▶ Pro přípravu kávy používejte pouze pitnou vodu! Vodu naplňte vždy těsně před použitím.
- 1) Do nádržky na vodu **10** nalijte vodu. Zvolte množství vody podle požadovaného množství filtrované kávy. Použijte k tomu indikaci hladiny **4** na nádržce na vodu **10**. Zavřete víko přístroje.
 - 2) Konvici na kávu **6** postavte do přístroje.

POZOR - H MOTNÉ ŠKODY!

- ▶ Do nádrčky na vodu 10 nikdy nenalévejte více než celkové množství vody na 10 šáleků (značka MAX).
- ▶ Na zadní straně přístroje se nachází přepad vody 3. Toto je přepad vody, který zabráňuje nalití příliš velkého množství vody do přístroje. Pokud hladina vody značně překročí značku MAX, odtéká voda tímto přepadem vody 3 na pracovní desku.
- ▶ Posune-li se přístroj při plné nádrčce na vodu 10 (10 šáleků vody), může voda vytékat přepadem vody 3.
- ▶ Do nádrčky na vodu 10 nikdy nenalévejte méně vody než na 2 šálky.



UPOZORNĚNÍ

- ▶ Při spařování kávy dojde ke ztrátě vody: za prvé se část vody odpaří a za druhé vždy zůstane trochu vody v mleté kávě. Proto je v konvici na kávu 6 vždy o něco méně kávy, než kolik vody jste nalili do nádrčky na vodu 10.

Spuštění spařování

VÝSTRAHA

- ▶ Z otvorů pro únik páry 2 víka přístroje uniká horká vodní pára! Hrozí nebezpečí opaření!
- ▶ Během spaření nikdy neotevírejte víko přístroje! Může dojít k úniku horké páry nebo může vystříknout horká voda. Hrozí nebezpečí opaření!
- ▶ Topná deska 7 pod konvicí na kávu 6 se během spaření / udržování tepla silně zahřeje. Hrozí nebezpečí popálení!

- 1) Stiskněte tlačítko  5. Tlačítko  5 svítí. Chvilku počkejte. Spustí se spařování.

UPOZORNĚNÍ

- ▶ Konvici na kávu 6 můžete také krátce vyjmout z přístroje během spařování, například k nalití kávy do šálku. Spařování se automaticky zastaví a káva přestane odkapávat z přístroje.
- ▶ Buďte opatrní při vyjímání konvice na kávu 6: Pokud s ní omylem dosáhnete na uzávěr proti kapání, pružina a elastický kotouč mohou vyskočit a ztratit se. Části příp. opět sestavte, jak je popsáno v kapitole „Čištění“.
- ▶ Spařování můžete kdykoliv zastavit stisknutím tlačítka  5.

- 2) Pomocí topné desky 7 pod konvicí na kávu 6 se káva udržuje teplá, dokud opět nestisknete tlačítko  5.

UPOZORNĚNÍ

- ▶ Přístroj se automaticky vypne po 40 minutách. Káva není dále udržována teplá. Tlačítko  **5** zhasne.

Čištění a údržba

Čištění

NEBEZPEČÍ - ÚRAZ ELEKTRICKÝM PROUDEM!



Přístroj nikdy neponořujte do vody nebo jiných kapalin. Nebezpečí úrazu elektrickým proudem!

VÝSTRAHA - NEBEZPEČÍ ZRANĚNÍ!

- ▶ Než začnete přístroj čistit, vytáhněte vždy síťovou zástrčku ze sítě. Nebezpečí úrazu elektrickým proudem!
- ▶ Před čištěním nechte přístroj vždy nejprve vychladnout. Nebezpečí popálení!

POZOR - VĚCNÉ ŠKODY!

- ▶ Nikdy nepoužívejte abrazivní, agresivní nebo chemické čisticí prostředky. Poškodují povrch přístroje.

- 1) Vytáhněte zástrčku ze zásuvky a přístroj nechte vychladnout.
- 2) Otevřete víko přístroje, vyjměte koš na filtr **11** a příp. permanentní filtr **13** nebo zlikvidujte vložený papírový filtr.
- 3) Koš na filtr **11**, permanentní filtr **13**, konvici na kávu **6** a odměrku **12** opláchněte v jemné mýdlové vodě. Poté díly důkladně opláchněte čistou vodou.

UPOZORNĚNÍ

- ▶  Koš na filtr **11**, permanentní filtr **13**, konvici na kávu **6** a odměrku **12** lze čistit v myčce nádobí. Dbejte však na to, aby se díly nezačklínily. Permanentní filtr **13** udržujte mimo dosah špičatých nebo ostrých předmětů, např. nožů.
- ▶ Permanentní filtr **13** se může použitím kávového prášku trvale zbarvit. To je normální a nepředstavuje to zhoršení kvality.
- ▶ Vyměňte permanentní filtr **13**, pokud je netěsný nebo jinak vadný. Dbejte kapitoly „**Objednávání náhradních dílů**“.

- 4) K čištění koše na filtr ❶ rozeberte výtok vody s uzávěrem proti kapání takem za uzávěr proti kapání **A**. Dávejte pozor, aby jednotlivé díly nespadly: pružina **B** může odskočit a elastický kotouč **C** se může ztratit. Díly vyčistěte v oplachovací vodě a vše opět sestavte. K tomu natlačte uzávěr proti kapání **A** včetně pružiny **B** do otvoru výtoku vody (viz obr. 1). Přetáhněte elastický kotouč **C** uvnitř koše na filtr ❶ přes konec osy uzávěru proti kapání ve tvaru hvězdy, abyste díly nakonec zafixovali (viz obr. 2).

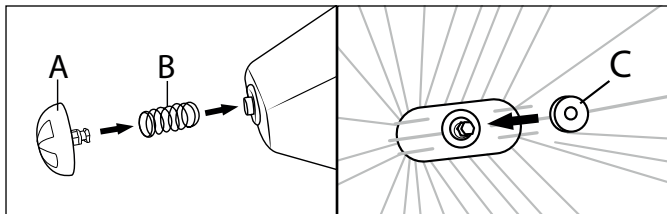

Obr. 1

Obr. 2

- 5) Otrete držák koše na filtr ❹ vlhkým hadříkem.
- 6) Otrete přístroj vlhkým hadříkem. V případě potřeby dejte na hadřík jemný mycí prostředek. Ubeďte se, že se v přístroji nenachází zbytky mycího prostředku a že je přístroj před opětovným použitím zcela suchý.

Odvápnění

Odvápnějte kávovar v pravidelných intervalech.

UPOZORNĚNÍ

- Potřebné intervaly pro odstraňování vodního kamene se mohou velmi lišit v závislosti na tvrdosti vody. V případě vysokého stupně tvrdosti je odvápnění nezbytné již po cca 30 použitích, v případě nízkého stupně tvrdosti po cca 60 použitích. Stupeň tvrdosti vody zjistíte u své místní vodárny.

Používejte prostředek pro odstranění vodního kamene, který je vhodný pouze pro kávovary, a dodržujte příslušný návod k použití.

K odvápnění postupujte takto:

- 1) Dejte prostředek na odstranění vodního kamene do nádržky na vodu ❶.
- 2) Nalijte množství vody uvedené v návodu k použití prostředku na odstranění vodního kamene, avšak nepřekročte značku 10 šálek na indikaci hladiny ❷!
- 3) Konvici na kávu ❸ opět postavte na topnou desku ❹.
- 4) Stiskněte tlačítko ❺ ke spuštění spařování. Tlačítko ❺ svítí.
- 5) Vyčkejte, dokud neprotekla voda pro cca 2 šálky a potom zastavte spařování opětovným stisknutím tlačítka ❺.
- 6) Prostředek pro odstraňování vodního kamene nechte působit 15 minut.
- 7) Kroky 4. – 6. opakujte dvakrát.
- 8) Poté spusťte spařování a počkejte, dokud voda úplně neproteče.

- 9) Nechte kávovar spařovat třikrát s čistou vodou a maximálním množstvím vody. Poté jsou všechny zbytky prostředku pro odstraňování vodního kamene odstraněny a kávovar můžete opět použít.

Uložení

- 1) Když přístroj delší dobu nepoužíváte, ujistěte se, zda se v přístroji a permanentním filtru ⑬ nenachází žádné zbytky kávového prášku.
- 2) Přístroj vyčistěte tak, jak je popsáno v kapitole „Čištění a údržba“.
- 3) Zasuňte kabel do úložného prostoru na kabel ⑧.

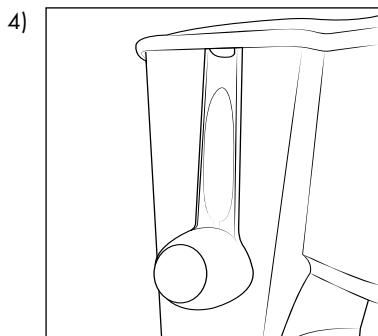

K uschování vložte odměrku ⑫ do konvice na kávu ⑥. Alternativně zavěste odměrku ⑫ bočně na okraj nádržky na vodu ⑩ (viz obr. 3): V úchytu víka přístroje je integrován háček. Odměrku ⑫ lehce zatlačte proti přístroji, abyste zavřeli víko přístroje pomocí úchytu víka přístroje ①.

Obr. 3

- 5) Suchý přístroj skladujte na čistém a bezpečném místě.

Odstranění závad

V této kapitole najdete důležité pokyny a informace k vyhledání a odstranění závad. Následující tabulka pomůže při hledání a odstranění drobných závad.

Porucha	Možná příčina	Odstranění
Přístroj nelze zapnout.	Síťová zástrčka není zastrčená do zásuvky.	Síťovou zástrčku zapojte správně do přístroje.
	Zásuvka nedodává napětí.	Zkontrolujte domovní pojistky.
	Přístroj je poškozený.	Obraťte se na zákaznický servis.

UPOZORNĚNÍ

Nemůžete-li výše uvedenými kroky svůj problém vyřešit, obraťte se prosím na zákaznický servis.

Objednávání náhradních dílů

Náhradní díly k tomuto výrobku si můžete dodatečně objednat vždy pohodlně na internetu na adrese www.kompernass.com.



Naskenujte QR kód pomocí chytrého telefonu / tabletu. Pomocí tohoto kódu QR se dostanete přímo na naši webovou stránku a můžete si prohlédnout a objednat dostupné náhradní díly.

UPOZORNĚNÍ

- Máte-li problémy s online objednávkou, můžete se telefonicky nebo e-mailem obrátit na naše servisní středisko.
- Při objednávání vždy uvádějte číslo výrobku (IAN) 462795_2310.
- Vezměte prosím na vědomí, že ne pro všechny země dodání je možné objednat náhradní díly online.

Likvidace

Platí pouze pro Francii:



Points de collecte sur www.quefairedemesdechets.fr
Privilégiez la réparation ou le don de votre appareil !



Výrobek, obal a návod k obsluze jsou recyklovatelné, podléhají rozšířené odpovědnosti výrobce a shromažďují se odděleně.

Likvidace přístroje



Symbol přeškrtnuté pojízdné popelnice uvedený vedle označuje, že tento přístroj podléhá směrnici č. 2012/19/EU. Tato směrnice uvádí, že tento přístroj se na konci své životnosti nesmí likvidovat s běžným domovním odpadem, ale musí se odevzdat v určených sběrných místech či dvorech nebo podnicích oprávněných k nakládání s odpady.

Tato likvidace je pro Vás zdarma. Chraňte životní prostředí a zajistěte odbornou likvidaci přístroje.

Pokud váš vysloužilý přístroj obsahuje osobní údaje, jste před odevzdáním přístroje odpovědní za jejich vymazání.



Informace o možnostech likvidace vysloužilého výrobku vám podá obecní nebo městská správa.

Likvidace obalu



Zvolený obalový materiál odpovídá hlediskům ochrany životního prostředí a likvidace a je tudíž recyklovatelný. Již nepotřebný obalový materiál zlikvidujte podle místních platných předpisů.



Obal zlikvidujte ekologicky. Dbejte na označení na různých obalových materiálech a v případě potřeby tyto obaly rozřídíte. Obalové materiály jsou označeny zkratkami (a) a číslicemi (b) s následujícím významem: 1–7: plasty, 20–22: papír a lepenka, 80–98: kompozitní materiály.

Technické údaje

Síťové napětí	220–240 V ~ (střídavý proud) / 50–60 Hz
Jmenovitý výkon	1000 W
Užitečný objem nádržky na vodu 10	1,38 l
Užitečný objem konvice na kávu 6	1,25 l
	Všechny části tohoto přístroje přicházející do styku s potravinami jsou bezpečné pro potraviny.

Záruka společnosti Kompernass Handels GmbH

Vážená zákaznice, vážený zákazníku,

na tento přístroj získáváte záruku v trvání 3 let od data zakoupení. V případě závad tohoto výrobku máte zákonná práva vůči prodejci výrobku. Tato zákonná práva nejsou omezena naší níže uvedenou zárukou.

Záruční podmínky

Záruční doba začíná plynout dnem nákupu. Dobře uschovejte pokladní doklad. Tento doklad je potřebný jako důkaz o koupi.

Pokud se do tří let od data zakoupení tohoto výrobku vyskytne vada materiálu nebo výrobní závada, pak Vám podle našeho uvážení výrobek zdarma opravíme, vyměníme nebo uhradíme kupní cenu. Předpokladem této záruky je, že bude během tříleté lhůty předložen vadný přístroj a doklad o koupi (pokladní doklad) a stručně se popíše, v čem závada spočívá a kdy se vyskytla.

Vztahuje-li se na závadu naše záruka, obdržíte zpět buď opravený nebo nový produkt. Opravou nebo výměnou výrobku nezačne plynout nová záruční doba.

Záruční doba a zákonné nároky vyplývající ze závad

Záručním plněním se záruční doba neprodlužuje. To platí i pro vyměněné a opravené součásti. Poškození nebo vady vyskytující se případně již při nákupu se musí oznámit ihned po vybalení. Po uplynutí záruční doby podléhají veškeré opravy zpoplatnění.

Rozsah záruky

Přístroj byl vyroben pečlivě podle přísných směrnic kvality a před expedicí byl svědomitě vyzkoušen.

Záruka se vztahuje na materiálové nebo výrobní vady. Tato záruka se nevztahuje na součásti výrobku, které jsou vystaveny běžnému opotřebení, a proto je lze považovat za spotřební díly, nebo na poškození křehkých součástí, jako jsou např. spínače, akumulátory nebo díly, které jsou vyrobeny ze skla.

Tato záruka zaniká, pokud je výrobek poškozen, nebyl řádně používán nebo udržován. Pro zajištění správného používání výrobku se musí přesně dodržovat všechny pokyny uvedené v návodu k obsluze. Účelům použití a úkonům, které se v návodu k obsluze nedoporučují nebo se před nimi varuje, je třeba se bezpodmínečně vyhnout.

Výrobek je určen pouze pro soukromé účely a ne pro komerční použití. Při nesprávném a neodborném používání, při použití násilí a při zásazích, které nebyly provedeny našimi autorizovanými servisními provozovny, záruční nároky zanikají.

Vyřízení v případě záruky

Pro zajištění rychlého Vaší žádosti postupujte podle následujících pokynů:

- Pro všechny dotazy mějte připraven pokladní lístek a číslo výrobku (IAN) 462795_2310 jako doklad o koupi.
- Číslo výrobku naleznete na typovém štítku na výrobku, rytině na výrobku, na titulní straně návodu k obsluze (vlevo dole) nebo na nálepce na zadní nebo spodní straně výrobku.
- Pokud by se měly vyskytovat funkční vady nebo jiné závady, kontaktujte nejprve níže uvedené servisní oddělení **telefonicky** nebo **e-mailem**.
- Výrobek, zaevidovaný jako vadný výrobek pak můžete při přiložení dokladu o nákupu (pokladní lístek) a při uvedení, v čem spočívá vada a kdy k ní došlo, poslat výrobek pro Vás bez poštovního na adresu, kterou Vám oznámí servis.



Na webových stránkách www.lidl-service.com si můžete stáhnout tyto a mnoho dalších příruček, videí o výrobku a instalační software.

Pomocí kódu QR se dostanete přímo na stránku servisu Lidl (www.lidl-service.com) a můžete pomocí zadání čísla výrobku (IAN) 462795_2310 otevřít svůj návod k obsluze.

Servis



Servis Česko

Tel.: 800143873

E-Mail: kompernass@lidl.cz

IAN 462795_2310

Dovozce

Dbejte prosím na to, že následující adresa není adresou servisu. Kontaktujte nejprve uvedený servis.

KOMPERNASS HANDELS GMBH

BURGSTRASSE 21

44867 BOCHUM

NĚMECKO

www.kompernass.com

Spis treści

Wstęp	84
Zastosowanie zgodne z przeznaczeniem	84
Zakres dostawy	84
Wskazówki bezpieczeństwa	85
Elementy urządzenia	87
Ustawienie urządzenia	87
Przed pierwszym użyciem	88
Zaparzanie kawy	89
Nасыpywanie mielonej kawy	89
Napełnianie wodą	90
Uruchamianie procesu parzenia	90
Czyszczenie i pielęgnacja	91
Czyszczenie	91
Usuwanie kamienia	92
Przechowywanie	93
Usuwanie usterek	94
Zamawianie części zamiennych	94
Utylizacja	95
Utylizacja urządzenia	95
Utylizacja opakowania	95
Dane techniczne	96
Gwarancja Kompertnaß Handels GmbH	96
Serwis	98
Importer	98

Wstęp

Gratulujemy zakupu nowego urządzenia.

Wybrany produkt charakteryzuje się wysoką jakością. Instrukcja obsługi jest częścią składową produktu. Zawiera ona ważne wskazówki na temat bezpieczeństwa, użytkowania i utylizacji. Przed rozpoczęciem użytkowania produktu zapoznaj się ze wszystkimi wskazówkami dotyczącymi obsługi i bezpieczeństwa. Produkt należy użytkować wyłącznie zgodnie z zamieszczonym tu opisem oraz w podanym zakresie zastosowań. W przypadku przekazania urządzenia osobie trzeciej należy dołączyć do niego również całą dokumentację.

Zastosowanie zgodne z przeznaczeniem

To urządzenie jest przeznaczone wyłącznie do przygotowywania kawy do użytku domowego. Jest ono przeznaczone wyłącznie do zastosowania w gospodarstwach domowych. Nie należy używać go w celach komercyjnych.

Inny sposób użycia lub użycie wykraczające poza powyższy zakres uznaje się za niezgodne z przeznaczeniem.

Zakres dostawy

OSTRZEŻENIE

Niebezpieczeństwo uduszenia!

- ▶ Elementów opakowania nie udostępniać dzieciom do zabawy. Niebezpieczeństwo uduszenia.

Urządzenie dostarczane jest standardowo z następującymi elementami:

- Ekspres do kawy
- Dzbanek na kawę
- Kosz filtra
- Filtr stały z uchem
- Łyżka z miarką
- Instrukcja obsługi

WSKAZÓWKA

- ▶ Urządzenie należy sprawdzić pod kątem kompletności elementów i widocznych uszkodzeń.
- ▶ W przypadku stwierdzenia niekompletnej zawartości opakowania lub uszkodzeń spowodowanych nieprawidłowym opakowaniem lub transportem, skontaktuj się z infolinią obsługi klienta.

Wskazówki bezpieczeństwa

Aby zapewnić bezpieczne użytkowanie urządzenia należy przestrzegać następujących zasad bezpieczeństwa:

⚠ OSTRZEŻENIE – NIEBEZPIECZEŃSTWO OBRAŻEŃ!

- Przed przystąpieniem do użytkowania sprawdź, czy urządzenie nie ma widocznych uszkodzeń. Nie wolno uruchamiać urządzenia, gdy jest uszkodzone lub upadło na ziemię.
- Urządzenie mogą używać dzieci od 8 roku życia oraz osoby o obniżonej sprawności fizycznej, sensorycznej lub umysłowej, bądź też osoby nieposiadające odpowiedniego doświadczenia i/lub wiedzy, wyłącznie pod nadzorem lub po przeszkoleniu w zakresie bezpiecznego użytkowania urządzenia oraz potencjalnych zagrożeń. Czyszczenia ani konserwacji należących do użytkownika nie mogą wykonywać dzieci, chyba że mają 8 lat lub więcej i są pod nadzorem. Urządzenie oraz jego kabel zasilający należy trzymać w miejscu niedostępnym dla dzieci w wieku poniżej 8 lat.
- Dzieciom nie wolno bawić się urządzeniem.
- Naprawy urządzenia zlecać wyłącznie w autoryzowanych punktach serwisowych lub w serwisie producenta. Nieprawidłowo wykonane naprawy mogą być źródłem poważnych zagrożeń dla użytkownika. Powodują one również utratę gwarancji.
-  Urządzenia nie wolno zanurzać w wodzie ani w innej cieczy. Niebezpieczeństwo porażenia prądem!
- Nie chwytaj nigdy urządzenia wilgotnymi ani mokrymi rękoma.
- W przypadku uszkodzenia kabla zasilającego należy zlecić jego wymianę producentowi, w punkcie serwisowym lub osobie posiadającej odpowiednie kwalifikacje. Dzięki temu unikniesz poważnych zagrożeń.
- Niebezpieczeństwo poparzenia! Niektóre części stają się w trakcie użytkowania bardzo gorące!

- Nieprawidłowe użycie urządzenia grozi obrażeniami.
- Nie używaj urządzenia do innych celów, niż opisane w tej instrukcji.
- Używaj urządzenia tylko zgodnie z jego przeznaczeniem. Nieprawidłowe użycie urządzenia powoduje niebezpieczeństwo powstania obrażeń!
- Po użyciu powierzchnia elementu grzejnego pozostaje jeszcze ciepła.
- W czasie korzystania z urządzenia wydostaje się gorąca para. Uważaj, aby się nie poparzyć! Zachowaj bezpieczny odstęp od wydobywającej się pary.
- Podłączaj urządzenie tylko i wyłącznie do prawidłowo zainstalowanego i uziemionego gniazda zasilania.
- Na połączenie wtykowe urządzenia nie może wylać się żadna ciecz.
- Wyjmij kosz filtra, filtr stały lub filtr papierowy dopiero po całkowitym wypłynięciu cieczy.

UWAGA – SZKODY MATERIALNE

- Uszkodzone części wymieniaj zawsze na oryginalne części zamienne. Tylko te części gwarantują odpowiednie bezpieczeństwo użytkowania urządzenia.
- Urządzenie chronić przed wilgocią i przedostawaniem się cieczy do jego wnętrza.
- Podczas korzystania z urządzenia nie wolno go umieszczać w szafce.
- Chronić urządzenie przed uderzeniami, kurzem, chemikaliami, dużymi wahaniami temperatury i bliskością źródeł ciepła (piece, grzejniki).
- Zawsze wyciągaj wtyk sieciowy z gniazda zasilania; nie ciągnij nigdy za przewód.
- Do sterowania pracą urządzenia nie używaj żadnych zewnętrznych zegarów sterujących ani żadnego innego systemu zdalnego sterowania.

- Nigdy nie używaj urządzenia poza pomieszczeniami. Urządzenie jest przeznaczone wyłącznie do używania wewnątrz pomieszczeń.
- Nie zbliżaj filtra stałego do przedmiotów ostrych lub ostro zakończonych, ponieważ może się rozerwać.
- Nigdy nie uruchamiaj urządzenia bez wody, ponieważ dzbanek na kawę może pęknąć.

Elementy urządzenia

(Ilustracje - patrz rozkładana okładka)

- 1 Uchwyt pokrywki urządzenia
- 2 Otwory wylotowe pary
- 3 Przelew wody
- 4 Wskaźnik poziomu napętnienia
- 5 Przycisk 
- 6 Dzbanek na kawę
- 7 Płyta grzewcza
- 8 Schowek na kabel
- 9 Uchwyt kosza filtra
- 10 Zbiornik wody
- 11 Kosz filtra
- 12 Łyżka z miarką
- 13 Filtr stały z uchmem

Ustawienie urządzenia

NIEBEZPIECZEŃSTWO - PORAŻENIE PRĄDEM ELEKTRYCZNYM!

- ▶ Nie używać urządzenia w pobliżu wody znajdującej się na przykład w umywalce lub w innych naczyniach. Korzystaj z urządzenia wyłącznie na suchym podłożu. Bliskość wody stanowi zagrożenie nawet przy wyłączonym urządzeniu.

UWAGA - SZKODY MATERIALNE!

- ▶ Nigdy nie ustawiaj urządzenia w pobliżu źródeł ciepła.
- ▶ Aby zapobiec uszkodzeniu urządzenia i powierzchni, na której stoi, korzystaj z urządzenia wyłącznie na równym i odpornym na działanie wysokiej temperatury podłożu.

- 1) Postaw urządzenie na równym, odpornym na działanie wysokiej temperatury podłożu.
- 2) Przy pierwszym użyciu należy postępować zgodnie z instrukcjami zawartymi w rozdziale „**Przed pierwszym użyciem**”.

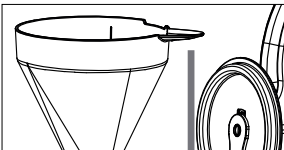
- 3)  Jeśli jeszcze tego nie zrobiono, włóż kosz filtra **11** w uchwyt kosza filtra **9** w taki sposób, aby rączka wystawała przez wycięcie w kierunku zbiornika wody **10** (patrz rysunek A).

- 4) Chwyć filtr stały **13** za ucho i włóż go w kosz filtra **11**. Złóż ucho do dołu. Ustaw dzbanek na kawę **6** na płytę grzewczą **7**.
- 5) Włóż wtyk sieciowy do gniazda sieciowego.

Teraz urządzenie jest gotowe do pracy.

Przed pierwszym użyciem

OSTRZEŻENIE

- ▶ Z otworów wylotowych pary **2** pokrywy urządzenia wydostaje się gorąca para wodna! Niebezpieczeństwo poparzenia!
- ▶ Nigdy nie otwieraj pokrywy urządzenia w czasie procesu parzenia! Z urządzenia może wydobywać się gorąca para lub może pryskać gorąca woda. Niebezpieczeństwo poparzenia!
- ▶ Płyta grzewcza **7** znajdująca się pod dzbankiem na kawę **6** staje się w czasie procesu zaparzania / podtrzymywania temperatury bardzo gorąca. Istnieje niebezpieczeństwo poparzenia!

UWAGA – SZKODY MATERIALNE!

- ▶ Nigdy nie nalewaj do zbiornika wody więcej wody, niż na całkowitą liczbę 10 filiżanek **10** (oznaczenie MAX).
- ▶ Z tyłu urządzenia znajduje się przelew wody **3**. Jest to przelew wody, który zapobiega wlaniu zbyt dużej ilości wody do urządzenia. Jeśli podczas nalewania znacząco przekroczysz się oznaczenie MAX, woda wyleje się przez ten przelew wody **3** na blat kuchenny.
- ▶ Jeśli urządzenie jest przesuwane z pełnym zbiornikiem wody **10** (10 filiżanek wody), woda może wypłynąć przez przelew **3**.
- ▶ Nigdy nie nalewaj do zbiornika wody mniej wody, niż na 2 filiżanki **10**. Patrz w tym celu na wskaźnik napętnienia **4** znajdujący się na zbiorniku wody **10**.

- 1) Postaw urządzenie na równym, odpornym na działanie wysokiej temperatury podłożu.
- 2) Dokładnie wypłucz dzbanek na kawę **6** wodą i włóż go do urządzenia.
- 3) Otwórz pokrywkę urządzenia, pociągając ją do góry za uchwyt **1**.
- 4) Wyjmij kosz filtra **11** z włożonym filtrem stałym **13**, jeśli jest włożony, z uchwytu kosza filtra **9**. Chwyć w tym celu kosz filtra **11** za rączkę.
- 5) Przepłucz kosz filtra **11** i filtr stały **13** w czystej wodzie i włóż go ponownie do urządzenia.
- 6) Napełnij zbiornik wody **10** wodą na 10 filiżanek.
- 7) Zamknij pokrywkę urządzenia.
- 8) Włóż wtyk sieciowy do gniazda zasilania.
- 9) Naciśnij przycisk **U 5**. Przycisk **U 5** zapala się. Zaczekaj chwilę. Rozpoczyna się proces zaparzania.
- 10) Poczekaj aż proces zaparzania zostanie zakończony i ponownie naciśnij przycisk **U 5**, aby wyłączyć urządzenie.
- 11) Opróżnij dzbanek na kawę **6** i wypłucz go ponownie czystą wodą.
- 12) Poczekaj, aż urządzenie ostygnie, wyjmij kosz filtra **11** i filtr stały **13** oraz przepłucz je jeszcze raz czystą wodą.
- 13) Włóż kosz filtra **11**, filtr stały **13** i dzbanek na kawę **6** ponownie w urządzenie.

Teraz urządzenie jest gotowe do pracy.

Zaparzanie kawy

Nасыpywanie mielonej kawy

WSKAZÓWKA

- ▶ W przypadku samodzielnego mielenia kawy zalecamy średni stopień zmielenia. Im drobniejszy stopień zmielenia, tym bardziej intensywny i gorzki, im grubszy stopień zmielenia, tym bardziej wodnisty i kwaśny jest smak kawy.
- ▶ Jeśli stosowana będzie zbyt drobno zmielona kawa, filtr stały **13** może się zatkać i woda wycieknie z kosza filtra **11**.
- ▶ Z urządzenia można korzystać również bez filtra stałego **13**, używając zamiast tego filtra papierowego. Włóż po prostu rozłożony filtr papierowy (wielkość 1 x 4) w kosz filtra **11**.

- 1) Otwórz pokrywkę urządzenia.
- 2) Włóż filtr stały **13** w kosz filtra **11** i złóż ucho do dołu.
- 3) Nasyp łyżką z miarką **12** zmieloną kawę.

WSKAZÓWKA

- ▶ Wsyp po ok. jedną płaską łyżkę z miarką **12** zmielonej kawy na każdą filiżankę filtrowanej kawy. Jeżeli kawa filtrowana ma być słabsza, można zmniejszyć ilość mielonej kawy na filiżankę.

Napełnianie wodą

OSTRZEŻENIE - ZAGROŻENIE DLA ZDROWIA!

- ▶ Do parzenia kawy używaj wyłącznie wody pitnej! Zawsze napełniać świeżą wodą tuż przed użyciem.
- 1) Napełnij zbiornik wody **10** wodą. Wybierz ilość wody odpowiednio do żądanej ilości filtrowanej kawy. Do tego celu użyj wskaźnika poziomu napełnienia **4** na zbiorniku wody **10**. Zamknij pokrywkę urządzenia.
 - 2) Wstaw dzbanek na kawę **6** do urządzenia.

UWAGA - SZKODY MATERIALNE!

- ▶ Nigdy nie nalewaj do zbiornika wody więcej wody, niż na całkowitą liczbę 10 filiżanek **10** (oznaczenie MAX).
- ▶ Z tyłu urządzenia znajduje się przelew wody **3**. Jest to przelew wody, który zapobiega właniu zbyt dużej ilości wody do urządzenia. Jeśli podczas nalewania znacząco przekroczy się oznaczenie MAX, woda wyleje się przez ten przelew wody **3** na blat kuchenny.
- ▶ Jeśli urządzenie jest przesuwane z pełnym zbiornikiem wody **10** (10 filiżanek wody), woda może wypłynąć przez przelew **3**.
- ▶ Nigdy nie nalewaj mniej wody do zbiornika wody **10**, niż na 2 filiżanki.

WSKAZÓWKA

- ▶ Podczas parzenia kawy dochodzi do strat wody, gdyż z jednej strony część wody wyparowuje, a z drugiej strony w samej kawie pozostaje również pewna część wody. Dlatego w dzbanku na kawę **6** zawsze będzie nieco mniej zaparzonej kawy, niż nalano wody do zbiornika wody **10**.

Uruchamianie procesu parzenia

OSTRZEŻENIE

- ▶ Z otworów wylotowych pary **2** pokrywki urządzenia wydostaje się gorąca para wodna! Niebezpieczeństwo poparzenia!
- ▶ Nigdy nie otwieraj pokrywki urządzenia w czasie procesu parzenia! Z urządzenia może wydobywać się gorąca para lub może pryskać gorąca woda. Niebezpieczeństwo poparzenia!
- ▶ Płyta grzewcza **7** znajdująca się pod dzbankiem na kawę **6** staje się w czasie procesu zaparzania / podtrzymywania temperatury bardzo gorąca. Istnieje niebezpieczeństwo poparzenia!

- 1) Naciśnij przycisk  **5**. Przycisk  **5** zapala się. Zaczekaj chwilę. Rozpoczyna się proces zaparzania.

WSKAZÓWKI

- ▶ Urządzenie jest wyposażone w zabezpieczenie przed kapaniem. Można również na krótko wyjąć dzbanek na kawę **6** z urządzenia podczas parzenia kawy, na przykład w celu wiania filiżanki kawy. Kawa nie kapie z kosza filtra **11**.
 - ▶ Podczas wyjmowania dzbanka na kawę **6** zachowaj ostrożność: W razie przypadkowego dotknięcia zabezpieczenia przed kapaniem może odskoczyć i zgubić sprężyna oraz rozciągana płytka. W razie potrzeby zmontuj wszystkie części ponownie, jak opisano w rozdz. „Czyszczenie”.
 - ▶ Można zatrzymać proces zaparzania w dowolnym momencie, naciskając przycisk **U** **5**.
- 2) Za pomocą płyty grzewczej **7** pod dzbankiem na kawę **6** utrzymywana jest temperatura kawy, aż ponownie zostanie naciśnięty przycisk **U** **5**.

WSKAZÓWKA

- ▶ Urządzenie wyłącza się automatycznie po 40 minutach. Temperatura kawy nie jest już dłużej podtrzymywana. Przycisk **U** **5** zgaśnie.

Czyszczenie i pielęgnacja

Czyszczenie

⚠ NIEBEZPIECZEŃSTWO - PORAŻENIE PRĄDEM ELEKTRYCZNYM!



Nigdy nie zanurzaj urządzenia w wodzie ani w innych cieczach. Niebezpieczeństwo porażenia prądem!

⚠ OSTRZEŻENIE - NIEBEZPIECZEŃSTWO OBRAŻEŃ!

- ▶ Przed czyszczeniem urządzenia wyciągnij wtyk z gniazda sieciowego. Niebezpieczeństwo porażenia prądem!
- ▶ Przed przystąpieniem do czyszczenia urządzenia zawsze odczekaj, aż ostygnie. Niebezpieczeństwo poparzenia!

UWAGA - SZKODY MATERIALNE!

- ▶ Do czyszczenia urządzenia nie używaj nigdy szorujących, żrących ani chemicznych środków czyszczących. Powodują one zniszczenie powierzchni urządzenia.
- 1) Wyciągnij wtyk z gniazda sieciowego i odczekaj do ostygnięcia urządzenia.
 - 2) Otwórz pokrywkę urządzenia, wyjmij kosz filtra **11** i ewentualnie filtr stały **13** lub wyrzuć włożony filtr papierowy.
 - 3) Włóż kosz filtra **11**, filtr stały **13**, dzbanek na kawę **6** i łyżkę z miarką **12** w letnią wodę z dodatkiem płynu do mycia naczyń. Następnie wypłucz wszystkie elementy w czystej wodzie.

WSKAZÓWKA

- ▶  Kosz filtra **11**, filtr stały **13**, dzbanek na kawę **6** i łyżkę z miarką **12** można myć w zmywarce. Należy jednak uważać, aby nie zaklinować części. Nie zbliżaj filtra stałego **13** do przedmiotów ostrych lub ostro zakończonych, jak np. noże.
- ▶ Filtr stały **13** w trakcie użytkowania z mieloną kawą może się trwale przebarwić. Jest to zjawisko normalne i nie świadczy o gorszej jakości.
- ▶ Wymieniaj filtr stały **13**, kiedy jest nieszczelny lub uszkodzony w inny sposób. Uwzględnij informacje z rozdziału „**Zamawianie części zamiennych**”.

- 4) Podczas czyszczenia kosza filtra **11** rozłóż wyptyw wody z zabezpieczeniem przed kapaniem, wyciągając zabezpieczenie przed kapaniem **A**. Uważaj, aby poszczególne części nie spadły: sprężyna **B** może odskoczyć, a rozciągnięta płytka **C** może się zgubić. Czyść części w wodzie z dodatkiem płynu do mycia naczyń i złóż wszystko ponownie. W tym celu wciśnij zabezpieczenie przed kapaniem **A** wraz ze sprężyną **B** w otwór wylotu wody (patrz rys. 1). Naciągnij wówczas rozciągniętą płytkę **C** w koszu filtra **11** na koniec osi zabezpieczenia przed kapaniem w kształcie gwiazdy, aby ostatecznie zamocować części (patrz rys. 2).

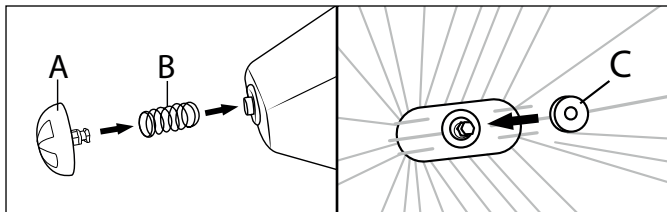

Rys. 1

Rys. 2

- 5) Umyj uchwyt kosza filtra **9** wilgotną szmatką.
- 6) Urządzenie czyść zwilżoną szmatką. W razie konieczności użyj niewielkiej ilości płynu do mycia naczyń. Upewnij się, że w urządzeniu nie pozostały resztki płynu do mycia oraz że urządzenie jest całkowicie suche przed ponownym użyciem.

Usuwanie kamienia

Ekspres do kawy należy regularnie odkamieniać.

WSKAZÓWKA

- ▶ Wymagane odstępy odkamieniania mogą się różnić w zależności od twardości stosowanej wody. W przypadku wody o wysokiej twardości odkamienianie może być konieczne już po ok. 30 użyciach, a w przypadku niskiej twardości wody po ok. 60 użyciach. Informacje o stopniu twardości wody można uzyskać w lokalnym zakładzie wodociągowym.

Używaj wyłącznie odkamieniaczy przeznaczonych do stosowania w ekspresach do kawy i stosuj się do właściwej instrukcji użytkowania.

Proces odkamieniania:

- 1) Dodaj odkamieniacza do zbiornika wody **10**.
- 2) Nalej ilość wody wskazaną w instrukcji zastosowania odkamieniacza, jednak nie przekraczaj oznaczenia 10 filiżanek na wskaźniku poziomu napelnienia **4**!
- 3) Postaw dzbanek na kawę **6** ponownie na płycie grzewczej **7**.
- 4) Naciśnij przycisk **5**, aby rozpocząć proces zaparzania kawy. Przycisk **5** zacznie się świecić.
- 5) Poczekaj, aż przepłynie woda na ok. 2 filiżanki i zatrzymaj proces zaparzania kawy, naciskając ponownie przycisk **5**.
- 6) Odczekaj około 15 minut do zadziałania odkamieniacza.
- 7) Powtórz kroki od 4 do 6 dwukrotnie.
- 8) Uruchom wtedy proces zaparzania i poczekaj, aż woda całkowicie przepłynie.
- 9) Powtórz proces zaparzania ekspresem trzykrotnie z zastosowaniem czystej wody i jej maksymalną ilością. Wtedy wszystkie pozostałości odkamieniacza zostaną usunięte i można ponownie używać ekspresu do kawy.

Przechowywanie

- 1) Jeżeli nie używasz urządzenia przez dłuższy czas, upewnij się, że nie pozostały w nim i w filtrze stałym **15** żadne resztki mielonej kawy.
- 2) Czyść urządzenie w sposób opisany w rozdziale „**Czyszczenie i pielęgnacja**”.
- 3) Wsuń kabel do schowka na kabel **8**.

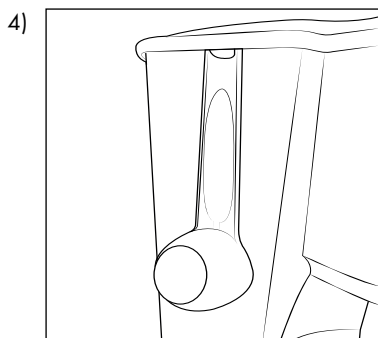

Włóż łyżkę z miarką **12** do przechowywania do dzbanka na kawę **6**. Ewentualnie zawieś łyżkę z miarką **12** z boku na brzegu zbiornika wody **10** (patrz rys. 3): W uchwycie wbudowany jest haczyk. Dociśnij łyżkę z miarką **12** lekko do urządzenia, aby zamknąć pokrywkę urządzenia na uchwycie **1**.

Rys. 3

- 5) Przechowuj suche urządzenie w czystym i pozbawionym pyłów miejscu.

Usuwanie usterek

W tym rozdziale opisano ważne informacje dotyczące wykrywania i usuwania usterek. W poniższej tabeli podano najczęstsze przyczyny usterek i sposób ich usunięcia.

Usterka	Możliwa przyczyna	Sposób usunięcia
Nie można włączyć urządzenia.	Wtyk kabla zasilającego nie jest podłączony.	Poprawnie podłącz zasilacz sieciowy do urządzenia.
	Brak napięcia w gnieździe sieciowym.	Sprawdź bezpieczniki w domowej instalacji elektrycznej.
	Urządzenie jest uszkodzone.	Skontaktuj się z serwisem.

WSKAZÓWKA

Gdy powyższe czynności nie rozwiążą problemu, zgłoś usterkę do działu serwisu.

Zamawianie części zamiennych

Części zapasowe dla tego produktu można zamawiać przez cały czas w Internecie na stronie www.kompernass.com.



Zeskanuj kod QR za pomocą swojego smartfonu/tabletu. Za pomocą tego kodu QR możesz przejść bezpośrednio do naszej strony internetowej i przeglądać oraz zamawiać dostępne części zamienne.

WSKAZÓWKA

- ▶ W przypadku problemów z zamówieniem online można skontaktować się z naszym centrum serwisowym telefonicznie lub mailowo.
- ▶ Składając zamówienie zawsze prosimy o podanie numeru artykułu (IAN) 462795_2310.
- ▶ Należy pamiętać, że nie dla wszystkich krajów dostawy jest możliwe zamówienie części zamiennych przez Internet.

Utylizacja

Dotyczy wyłącznie Francji:



FR

Cet appareil
et ses accessoires
se recyclent



A DÉPOSER
EN MAGASIN



A DÉPOSER
EN DÉCHÈTERIE

OU



FR

ÉLÉMENTS
D'EMBALLAGE



Points de collecte sur www.quefairemesdechets.fr
Privilégiez la réparation ou le don de votre appareil !



FR



Produkt, opakowanie nadają i instrukcja obsługi się do recyklingu, podlegają rozszerzonej odpowiedzialności producenta i są zbierane selektywnie.

Utylizacja urządzenia



Widoczny obok symbol przekreślonego pojemnika na kółkach na śmieci oznacza, że urządzenie to podlega postanowieniom dyrektywy 2012/19/EU. Dyrektywa ta stanowi, że zużytego urządzenia nie wolno wyrzucać wraz ze zwykłymi odpadami domowymi, lecz należy je oddać do wyspecjalizowanych punktów zbiórki odpadów, centrów recyklingu lub zakładów utylizacji odpadów.

Utylizacja jest dla użytkownika bezpłatna. Chroń środowisko i usuwaj odpady w prawidłowy sposób.

Zużyty sprzęt może mieć szkodliwy wpływ na środowisko i zdrowie ludzi z uwagi na potencjalną zawartość niebezpiecznych substancji, mieszanin oraz części składowych. Gospodarstwo domowe spełnia ważną rolę w przyczynianiu się do ponownego użycia i odzysku surowców wtórnych, w tym recyklingu zużytego sprzętu. Na tym etapie kształtuje się postawy, które wpływają na zachowanie wspólnego dobra jakim jest czyste środowisko naturalne.

Jeśli stare urządzenie zawiera dane osobowe, użytkownik jest odpowiedzialny za ich usunięcie przed zwrotem urządzenia.



Informacje na temat możliwości utylizacji wysłużonego urządzenia można uzyskać w urzędzie gminy lub miasta.

Utylizacja opakowania





Materiały opakowaniowe są przyjazne dla środowiska i można je poddać procesowi recyklingu. Zbędne materiały opakowaniowe należy usuwać zgodnie z lokalnymi przepisami.



Opakowania należy utylizować w sposób przyjazny dla środowiska. Przestrzegaj oznaczeń umieszczonych na różnych materiałach opakowaniowych i w razie potrzeby zutylizuj je zgodnie z zasadami segregacji odpadów. Materiały opakowaniowe są oznaczone skrótami (a) i cyframi (b) w następujący sposób: 1–7: tworzywa sztuczne, 20–22: papier i tektura, 80–98: kompozyty.

Dane techniczne

Napięcie zasilania	220 - 240 V ~ (prąd przemienny), 50 - 60 Hz
Moc znamionowa	1000 W
Pojemność użytkowa zbiornika wody 	1,38 l
Pojemność użytkowa dzbanka na kawę 	1,25 l
	Wszystkie części tego urządzenia mające kontakt z żywnością są do tego odpowiednio dopuszczone.

Gwarancja Kompernaß Handels GmbH

Szanowny Kliencie,

To urządzenie objęte jest 3-letnią gwarancją, licząc od daty zakupu. W przypadku wad tego produktu, masz gwarantowane ustawowo prawa w stosunku sprzedawcy. Te ustawowe prawa nie są ograniczone przez nasze opisane poniżej warunki gwarancji.

Warunki gwarancji

Okres gwarancji rozpoczyna się od daty zakupu. Należy zachować paragon. Jest on wymagany jako dowód zakupu.

Jeżeli w ciągu trzech lat od daty zakupu produktu ujawni się w nim wada materiałowa lub produkcyjna, produkt zostanie wedle naszego uznania nieodpłatnie naprawiony, wymieniony na nowy lub zostanie zwrócona jego cena. Warunkiem spełnienia tego świadczenia gwarancyjnego jest dostarczenie w trakcie tego trzyletniego okresu uszkodzonego urządzenia wraz z dowodem zakupu (paragonem) oraz krótkim opisem wady i daty jej wystąpienia.

Jeżeli wada jest objęta naszą gwarancją, otrzymasz z powrotem naprawiony lub nowy produkt. Zgodnie z art. 581 § 1 polskiego kodeksu cywilnego wraz z wymianą produktu lub jego istotnej części rozpoczyna się nowy okres gwarancyjny.

Okres gwarancji i ustawowe roszczenia gwarancyjne

Wykonanie usługi gwarancyjnej nie przedłuża okresu gwarancji. Dotyczy to również wymienionych i naprawionych części. Wszelkie szkody i wady wykryte w chwili zakupu należy zgłosić bezpośrednio po rozpakowaniu urządzenia. Po upływie okresu gwarancji wszelkie naprawy są wykonywane odpłatnie.

Zakres gwarancji

Urządzenie zostało starannie wyprodukowane i poddane przed wysyłką skrupulatnej kontroli jakości.

Gwarancja obejmuje wady materiałowe lub produkcyjne. Niniejsza gwarancja nie obejmuje części produktu, podlegających normalnemu zużyciu, ani uszkodzeń części łatwo łamliwych, np. przełączników, akumulatorów, lub części wykonanych ze szkła.

Niniejsza gwarancja traci swoją ważność, jeśli produkt został uszkodzony, nie używano go prawidłowo lub nie serwisowano należyście. W celu zapewnienia prawidłowego stosowania produktu należy ściśle przestrzegać wszystkich instrukcji wymienionych w instrukcjach obsługi. Należy bezwzględnie unikać zastosowania oraz postępowania, których odradza się w instrukcji obsługi lub przed którymi się w niej ostrzega.

Produkt przeznaczony jest wyłącznie do użytku domowego, a nie do zastosowań komercyjnych. Niewłaściwe użytkowanie urządzenia, używanie go w sposób niezgodny z jego przeznaczeniem, użycie siły lub ingerencja w urządzenie, dokonywana poza naszymi autoryzowanymi punktami serwisowymi, powodują utratę gwarancji.

Realizacja zobowiązań gwarancyjnych

W celu zapewnienia szybkiego załatwienia sprawy, postępuj zgodnie z poniższymi wskazówkami:

- W przypadku wszelkich pytań przygotuj paragon fiskalny oraz numer artykułu (IAN) 462795_2310 jako dowód zakupu.
- Numer artykułu można znaleźć na tabliczce znamionowej na produkcie, wygrawerowany na urządzeniu, zapisany na stronie tytułowej instrukcji obsługi (w dolnym lewym rogu) lub na naklejce z tyłu bądź na spodzie urządzenia.
- W przypadku wystąpienia błędów działania lub innych wad, prosimy o kontakt z odpowiednim działem serwisu **telefonicznie** lub **przez e-mail**.
- Zarejestrowany jako wadliwy produkt możesz wtedy wraz z dołączonym dowodem zakupu (paragonem) oraz opisem i datą wystąpienia usterki wystać nieodpłatnie na przekazany wcześniej adres serwisu.



Na stronie www.lidl-service.com możesz pobrać te i wiele innych instrukcji, filmów o produktach oraz oprogramowanie instalacyjne.

Za pomocą tego kodu QR możesz przejść bezpośrednio na stronę serwisu Lidl (www.lidl-service.com), gdzie możesz otworzyć instrukcję obsługi, wpisując numer artykułu (IAN) 462795_2310.

Serwis

PL Serwis Polska
Tel.: 22 397 4996
E-Mail: kompernass@lidl.pl

Importer

Pamiętaj, że poniższy adres nie jest adresem serwisu.
Skontaktuj się najpierw z odpowiednim punktem serwisowym.

KOMPERNASS HANDELS GMBH

BURGSTRASSE 21

44867 BOCHUM

NIEMCY

www.kompernass.com

Obsah

Úvod	100
Určené použitie	100
Rozsah dodávky	100
Bezpečnostné pokyny	101
Prvky prístroja	103
Umiestnenie prístroja	103
Pred prvým použitím	104
Sparovanie kávy	105
Naplnenie mletej kávy	105
Nalievanie vody	105
Spustenie procesu sparovania	106
Čistenie a údržba	107
Čistenie	107
Odstraňovanie vodného kameňa	108
Uskladnenie	109
Odstraňovanie porúch	109
Objednávanie náhradných dielov	110
Likvidácia	110
Likvidácia prístroja	110
Likvidácia obalu	111
Technické údaje	111
Záruka spoločnosti Kompernass Handels GmbH	112
Servis	113
Dovozca	113

Úvod

Srdečne vám gratulujeme ku kúpe vášho nového prístroja.

Touto kúpou ste sa rozhodli pre výrobok vysokej kvality. Návod na obsluhu je súčasťou tohto výrobku. Obsahuje dôležité upozornenia týkajúce sa bezpečnosti, používania a likvidácie. Pred použitím výrobku sa oboznámte so všetkými pokynmi na obsluhu a bezpečnostnými pokynmi. Výrobok používajte iba podľa opisu a v uvedených oblastiach použitia. Pri postúpení výrobku tretej osobe odovzdajte spolu s ním aj všetky dokumenty.

Určené použitie

Tento prístroj slúži výlučne na prípravu kávy pre domáce použitie. Je určený výlučne na používanie v súkromných domácnostiach. Nepoužívajte ho komerčne.

Iné používanie alebo používanie nad tento rámec sa považuje za používanie v rozpore s určeným účelom.

Rozsah dodávky

VÝSTRAHA

Nebezpečenstvo udusení!

- ▶ Obalové materiály sa nesmú používať na hranie. Hrozí nebezpečenstvo udusení.

Prístroj sa štandardne dodáva s nasledovnými komponentmi:

- Kávovar
- Kanvica na kávu
- Filtračný kôš
- Trvalý filter s uchom
- Odmerná lyžica
- Návod na obsluhu

UPOZORNENIE

- ▶ Skontrolujte kompletnosť dodávky a viditeľné poškodenia.
- ▶ V prípade nekompletnej dodávky alebo poškodení spôsobených zlým balením alebo prepravou sa obráťte na servisnú horúcu linku.

Bezpečnostné pokyny

Na účely bezpečnej manipulácie s prístrojom dodržiavajte nasledovné bezpečnostné upozornenia:

⚠ VÝSTRAHA – NEBEZPEČENSTVO PORANENIA!

- Pred použitím skontrolujte vonkajšie viditeľné poškodenia prístroja. Neuvádzajte do prevádzky poškodený prístroj ani prístroj, ktorý predtým spadol na zem.
- Tento prístroj môžu používať deti staršie ako 8 rokov a osoby so zníženými fyzickými, zmyslovými alebo mentálnymi schopnosťami alebo nedostatkom skúseností a vedomostí, ak sú pod dohľadom, alebo ak boli poučené o bezpečnom používaní prístroja a pochopili z toho vyplývajúce nebezpečenstvá. Čistenie a užívateľskú údržbu nesmú vykonávať deti, pokiaľ nie sú staršie než 8 rokov a iba vtedy, ak sú pod dohľadom. Prístroj a jeho pripojovací kábel sa musia uchovávať mimo dosahu detí mladších než 8 rokov.
- Deti sa s prístrojom nesmú hrať.
- Opravy prístroja nechajte vykonať iba v autorizovanom špecializovanom obchode alebo zákazníckym servisom. Dôsledkom neodborných opráv môžu pre používateľa vzniknúť značné nebezpečenstvá. Navyše zaniká nárok na záruku.
-  Nikdy neponárajte prístroj do vody ani do iných kvapalín. Nebezpečenstvo zásahu elektrickým prúdom!
- Nikdy nechytajte prístroj mokrými alebo vlhkými rukami.
- Ak sa pripojovací sieťový kábel tohto prístroja poškodí, musí sa nechať vymeniť výrobcom alebo jeho zákazníckym servisom alebo podobne kvalifikovanou osobou, aby sa predišlo ohrozeniam.
- Nebezpečenstvo popálenia! Niektoré diely sú počas používania veľmi horúce!
- Pri nesprávnom používaní prístroja hrozí riziko poranenia.
- Nepoužívajte prístroj na iné účely, než na účely opísané v tomto návode.

- Prístroj používajte len na určený účel. Pri chybnom používaní prístroja hrozí nebezpečenstvo poranenia!
- Po použití je na povrchu vyhrievacieho prvku ešte zvyškové teplo.
- Pri používaní prístroja vznikajú horúce oblaky pary. Dbajte na to, aby ste sa na nich neobarili! Udržujte dostatočnú vzdialenosť od pary.
- Prístroj zapojte iba do takej sieťovej zásuvky, ktorá je nainštalovaná a uzemnená podľa predpisov.
- Na zásuvné spojenie prístroja nesmie pretiecť žiadna tekutina.
- Filtračný kôš, trvalý filter alebo papierový filter vždy vyberte až vtedy, keď tekutina úplne odtečie.

POZOR – VECNÉ ŠKODY

- Chybné konštrukčné diely sa musia nahradiť len originálnymi náhradnými dielmi. Len pri takýchto dieloch je zabezpečené, že budú splnené bezpečnostné požiadavky.
- Prístroj chráňte pred vlhkosťou a vniknutím kvapalín dovnútra.
- Prístroj chráňte pred nárazmi, prachom, chemikáliami, silným kolísaním teplôt a príliš blízkymi zdrojmi tepla (sporáky, vyhrievacie telesá).
- Vždy vytiahnite sieťovú zástrčku zo sieťovej zásuvky, nikdy za týmto účelom neťahajte za kábel.
- Na prevádzkovanie prístroja nepoužívajte externý časový spínač ani samostatný systém diaľkového ovládania.
- Používaný prístroj sa nesmie postaviť do skrine.
- Prístroj nikdy neprevádzkujte na voľnom priestranstve. Tento prístroj je plánovaný len na používanie v interiéri.
- Trvalý filter držte mimo dosahu špicatých alebo ostrých predmetov, inak by sa mohol filter roztrhnúť.
- Nikdy nepoužívajte prístroj, keď je prázdny bez vody, pretože kanvica na kávu sa môže rozbiť.

Prvky prístroja

(Obrázky pozri na roztváracjej strane)

- ❶ Rukoväť veka prístroja
- ❷ Otvory výstupu pary
- ❸ Prepád vody
- ❹ Ukazovateľ stavu naplnenia
- ❺ Tlačidlo ⏻
- ❻ Kanvica na kávu
- ❼ Vyhrievacia platňa
- ❽ Odkladacia priehradka na kábel
- ❾ Držiak filtračného koša
- ❿ Nádoba na vodu
- ⓫ Filtračný kôš
- ⓬ Odmerná lyžica
- ⓭ Trvalý filter s uchom

Umiestnenie prístroja

⚠ NEBEZPEČENSTVO - ZÁSAH ELEKTRICKÝM PRÚDOM!

- ▶ Prístroj v žiadnom prípade neinštalujte v blízkosti vody, ktorá je obsiahnutá v umývadlách alebo iných nádobách. Prístroj používajte iba na suchej podložke. Blízkosť vody predstavuje nebezpečenstvo, aj keď prístroj nepracuje.

POZOR - VECNÉ ŠKODY!

- ▶ Nikdy neinštalujte prístroj do blízkosti zdrojov tepla.
- ▶ Prístroj používajte iba na rovnej, voči teplu necitlivej podložke, aby sa zabránilo škodám na prístroji a odkladacej ploche.

- 1) Prístroj postavte na rovný a voči teplu necitlivý povrch.
- 2) Pri prvom použití zohľadnite pokyny v kapitole „Pred prvým použitím“.

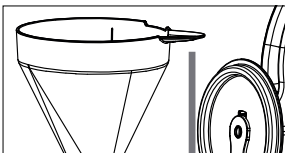
- 3)  Ak ste tak ešte neurobili, umiestnite filtračný kôš ❾ do držiaka filtračného koša ❾ tak, aby držadlo vyčnievalo cez vybranie smerom k nádobe na vodu ❿ (pozri obrázok A).

- 4) Uchopte trvalý filter **13** za ucho a umiestnite ho do filtračného koša **11**.
Ucho sklopte nadol. Postavte kanvicu na kávu **6** na vyhrievaciu platňu **7**.
 - 5) Zastrčte sieťovú zástrčku do sieťovej zásuvky.
- Prístroj je teraz pripravený na prevádzku.

Pred prvým použitím

VÝSTRAHA

- ▶ Z otvorov výstupu pary **2** veka prístroja uniká horúca vodná para!
Hrozí nebezpečenstvo obarenia!
- ▶ Počas procesu sparovania nikdy neotvárajte veko prístroja! Môžu unikáť horúce pary alebo striekať von horúca voda. Hrozí nebezpečenstvo obarenia!
- ▶ Vyhrievacia platňa **7** pod kanvicou na kávu **6** sa počas procesu sparovania/udržiavania tepla silne zohrieva. Hrozí nebezpečenstvo popálenia!

POZOR – VECNÉ ŠKODY!

- ▶ Nikdy neplňte do nádoby na vodu **10** viac ako celkové množstvo na 10 šálok (značka MAX).
- ▶ Na zadnej strane prístroja sa nachádza prepád vody **3**. Toto je prepád vody, ktorý zabraňuje tomu, aby sa do prístroja naplnilo príliš veľa vody. Ak sa zreteľne naplní nad značku MAX, tečie voda cez tento prepád vody **3** na pracovnú dosku.
- ▶ Keď sa prístroj pri plnej nádobe na vodu **10** (10 šálky vody) presunie, voda môže vyteciť cez prepád vody **3**.
- ▶ Do nádoby na vodu **10** nikdy neplňte menej ako na 2 šálky. Na tento účel použite ukazovateľ stavu naplnenia **4** na nádobe na vodu **10**.

- 1) Prístroj postavte na rovný a voči teplu necitlivý povrch.
- 2) Kanvicu na kávu **6** vypláchnite starostlivo vodou a vložte ju do prístroja.
- 3) Otvorte veko prístroja tak, že toto vytiahnite za rukoväť **1** nahor.
- 4) Odoberte filtračný kôš **11** so založeným trvalým filtrom **13**, ak je založený, z držiaka filtračného koša **9**. Pritom filtračný kôš **11** chyťte za držadlo.
- 5) Opláchnite filtračný kôš **11** a trvalý filter **13** čistou vodou a vložte ich späť do prístroja.
- 6) Do nádoby na vodu **10** naplňte vodu pre 10 šálok.
- 7) Zatvorte veko prístroja.
- 8) Zastrčte sieťovú zástrčku do sieťovej zásuvky.
- 9) Stlačte tlačidlo **U** **5**. Tlačidlo **U** **5** svieti. Počkajte chvíľu. Proces sparovania začne.

- 10) Počkajte, až je proces sparovania ukončený a stlačte znova tlačidlo  **5**, na vypnutie prístroja.
 - 11) Vyprázdňte kanvicu na kávu **6** a ešte raz ju vypláchnite čistou vodou.
 - 12) Počkajte, kým prístroj nevychladne, vyberte filtračný kôš **11** a trvalý filter **13** a opláchnite ich ešte raz čistou vodou.
 - 13) Vložte filtračný kôš **11**, trvalý filter **13** a kanvicu na kávu **6** opäť do prístroja.
- Prístroj je teraz pripravený na prevádzku.

Sparovanie kávy

Naplnenie mletej kávy

UPOZORNENIE

- ▶ V prípade, že kávový prášok meliete sami, odporúčame stredný stupeň mletia. Čím je stupeň mletia jemnejší, tým káva chutí intenzívnejšie a horkejšie, čím je stupeň mletia hrubší, tým káva chutí vodnatejšie a kyslejšie.
- ▶ Ak použijete kávový prášok, ktorý je zomletý príliš jemne, trvalý filter **13** sa môže upchať a voda bude vytekať z filtračného koša **11**.
- ▶ Prístroj môžete používať aj bez trvalého filtra **13** a namiesto neho použiť papierový filter. Ak to chcete urobiť, jednoducho vložte rozložený papierový filter (veľkosť 1 x 4) do filtračného koša **11**.

- 1) Otvorte veko prístroja.
- 2) Vložte trvalý filter **13** do filtračného koša **11** a ucho sklopte nadol.
- 3) S odmernou lyžicou **12** naplňte kávový prášok.

UPOZORNENIE

- ▶ Na jednu šálku filtrovanej kávy naplňte približne jednu zarovnanú odmernú lyžicu **12** kávovým práškom. Ak má byť filtrovaná káva slabšia, môžete množstvo kávového prášku na šálku znížiť.

Nalievanie vody

VÝSTRAHA - OHROZENIE ZDRAVIA!

- ▶ Na prípravu kávy používajte iba pitnú vodu! Vodu napúšťajte vždy tesne pred použitím.
- 1) Naplňte nádobu na vodu **10** vodou. Zvoľte množstvo vody podľa želaného množstva filtrovanej kávy. Na tento účel použite ukazovateľ stavu naplnenia **4** na nádobe na vodu **10**. Zatvorte veko prístroja.
 - 2) Postavte kanvicu na kávu **6** do prístroja.

POZOR - VECNÉ ŠKODY!

- ▶ Nikdy neplňte do nádoby na vodu **10** viac ako celkové množstvo na 10 šálok (značka MAX).
- ▶ Na zadnej strane prístroja sa nachádza prepád vody **3**. Toto je prepád vody, ktorý zabráňuje tomu, aby sa do prístroja naplnilo príliš veľa vody. Ak sa zreteľne naplní nad značku MAX, tečie voda cez tento prepád vody **3** na pracovnú dosku.
- ▶ Keď sa prístroj pri plnej nádobe na vodu **10** (10 šálky vody) presunie, voda môže vytiecť cez prepád vody **3**.
- ▶ Do nádoby na vodu **10** neplňte nikdy menej ako na 2 šálky.



UPOZORNENIE

- ▶ Pri sparovaní vody sa voda stratí: po prvé, časť vody sa odparí a po druhé, trochu vody zostane v kávovom prášku. Preto bude v kanvici na kávu **6** vždy trochu menej kávy, ako ste naplnili vodu do nádoby na vodu **10**.

Spustenie procesu sparovania

VÝSTRAHA

- ▶ Z otvorov výstupu pary **2** veka prístroja uniká horúca vodná para! Hrozí nebezpečenstvo obarenia!
- ▶ Nikdy neatvárajte veko prístroja počas procesu sparovania! Môžu unikať horúce pary alebo striekať von horúca voda. Hrozí nebezpečenstvo obarenia!
- ▶ Vyhrievacia platňa **7** pod kanvicou na kávu **6** sa počas procesu sparovania/udržiavania tepla silne zohrieva. Hrozí nebezpečenstvo popálenia!

- 1) Stlačte tlačidlo  **5**. Tlačidlo  **5** svieti. Počkajte chvíľu. Proces sparovania začne.

UPOZORNENIA

- ▶ Prístroj je vybavený ochranou proti kvapkaniu. Môžete kanvicu na kávu **6** na krátky čas zobrať z prístroja aj počas procesu sparovania, aby ste napríklad naliali šálku kávy. Káva neodkvapkáva z filtračného koša **11**.
- ▶ Kanvicu na kávu **6** vyberajte opatrne: Ak by ste pritom neúmyselne prešli k ochrane proti kvapkaniu, mohla by odskočiť pružina a rozťahovací kotúč a mohli by sa stratíť. Diely znovu zmontujte, ako je opísané v kapitole „Čistenie“.
- ▶ Proces sparovania môžete kedykoľvek zastaviť stlačením tlačidla  **5**.

- 2) Pomocou vyhrievacej platne **7** pod kanvicou na kávu **6** sa káva udržiava v teple, až sa znova stlačí tlačidlo  **5**.

UPOZORNENIE

- ▶ Prístroj o 40 minútach automaticky vypne. Káva sa ďalej neudržiava v teple. Tlačidlo  **5** zhasne.

Čistenie a údržba

Čistenie

NEBEZPEČENSTVO - ZÁSAH ELEKTRICKÝM PRÚDOM!



Prístroj nikdy neponárajte do vody ani do iných tekutín.
Nebezpečenstvo zásahu elektrickým prúdom!

VÝSTRAHA - NEBEZPEČENSTVO PORANENIA!

- ▶ Skôr než začnete prístroj čistiť, vyťahnite sieťovú zástrčku zo sieťovej zásuvky. Nebezpečenstvo zásahu elektrickým prúdom!
- ▶ Pred čistením prístroj nechajte vždy najskôr vychladnúť. Nebezpečenstvo popálenia!

POZOR - VECNÉ ŠKODY!

- ▶ Na čistenie prístroja nepoužívajte abrazívne, agresívne alebo chemické čistiace prostriedky. Tieto môžu porušiť povrch prístroja.
- 1) Najprv vyťahnite zástrčku zo sieťovej zásuvky a nechajte prístroj vychladnúť.
 - 2) Otvorte veko prístroja, vyberte filtračný kôš **11** a v prípade potreby trvalý filter **13** alebo zlikvidujte vložený papierový filter.
 - 3) Opláchnite filtračný kôš **11**, trvalý filter **13**, kanvicu na kávu **6** a odmernú lyžicu **12** v jemnom roztoku umývacieho prostriedku. Potom opláchnite diely dôkladne čistou vodou.

UPOZORNENIE

- ▶  Filtračný kôš **11**, trvalý filter **13**, kanvicu na kávu **6** a odmernú lyžicu **12** môžete umývať v umývačke riadu. Dávajte však pozor na to, aby sa diely nevzpriečili. Udržujte trvalý filter **13** mimo dosahu špicatých alebo ostrých predmetov, ako sú napr. nože.
- ▶ Trvalý filter **13** sa môže s kávovým práškom trvalo zafarbiť. Je to normálne a nepredstavuje to zníženie kvality.
- ▶ Vymeňte trvalý filter **13** ak je netesný alebo inak poškodený. Pozrite si kapitolu „**Objednávanie náhradných dielov**“.

- 4) Na čistenie filtračného koša ❶ rozoberte výtok vody s ochranou proti kvapkaniu tak, že vytiahnete ochranu proti kvapkaniu **A**. Dávajte pozor, aby vám jednotlivé časti nespadli: pružina **B** môže odskočiť a rozťahovací kotúč **C** sa môže stratiť.

Vyčistite diely v roztoku umývacieho prostriedku a všetko znova zložte. Zatláčajte ochranu proti kvapkaniu **A** aj s pružinou **B** do otvoru výtoku vody (pozri obr. 1). Potom vytiahnite rozťahovací kotúč **C** vo vnútri filtračného koša ❶ cez hviezdicový otvor osi ochrany proti kvapkaniu, aby ste nakoniec diely upevnili (pozri obr. 2).

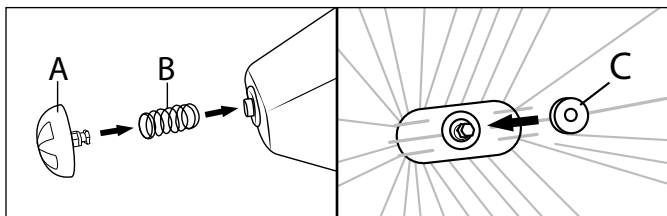

Obr. 1

Obr. 2

- 5) Držiak filtračného koša ❶ otrite vlhkou utierkou.
- 6) Prístroj otrite vlhkou utierkou. Podľa potreby dajte na utierku jemný prostriedok na umývanie. Avšak sa uistite, že sa na prístroji nenachádzajú žiadne zvyšky umývacieho prostriedku a že je prístroj pred opakovaným používaním úplne suchý.

Odstraňovanie vodného kameňa

Kávovar čistite od vodného kameňa v pravidelných intervaloch.

UPOZORNENIE

- Potrebne intervaly odstraňovania vodného kameňa môžu byť podľa stupňa tvrdosti vody veľmi rozdielne. Pri vysokom stupni tvrdosti bude odstraňovanie vodného kameňa potrebné už po cca 30 použitiach, pri nižšom stupni tvrdosti po cca 60 použitiach. Stupeň tvrdosti vašej vody môžete zistiť od miestnej vodárenskej spoločnosti.

Pre kávyvary používajte výlučne vhodný prostriedok na odstraňovanie vodného kameňa a dodržiavajte príslušný návod na obsluhu.

Pri odstraňovaní vodného kameňa postupujte takto:

- 1) Do nádoby na vodu ❶ dajte prostriedok na odstraňovanie vodného kameňa.
- 2) Naplňte množstvo vody uvedené v návode na obsluhu prostriedku na odstraňovanie vodného kameňa, avšak neprekračujte značku 10 šálok na ukazovateli stavu naplnenia ❹!
- 3) Kanvicu na kávu ❸ postavte znova na vyhrievaciu platňu ❷.
- 4) Stlačte tlačidlo ❶ ❸, aby ste spustili proces sparovania. Tlačidlo ❶ ❸ svieti.
- 5) Počkajte, až pretečie voda na cca 2 šálky a proces sparovania potom zastavte tak, že stlačíte ešte raz tlačidlo ❶ ❸.

- 6) Prostriedok na odstraňovanie vodného kameňa nechajte pôsobiť 15 minút.
- 7) Zopakujte kroky 4. – 6. dvakrát.
- 8) Potom spustíte proces sparovania a počkajte, až voda úplne pretečie.
- 9) Kávovar sparte trikrát s čistou vodou a s maximálnym množstvom vody. Potom sú zvyšky prostriedku na odstraňovanie vodného kameňa odstránené a kávovar môžete znova používať.

Uskladnenie

- 1) Ak prístroj nepoužívate dlhší čas, uistite sa, či sa v prístroji a trvalom filtri 13 nenachádzajú žiadne zvyšky kávového prášku.
- 2) Prístroj vyčistite tak, ako je opísané v kapitole „Čistenie a údržba“.
- 3) Do odkladacej priehradky na kábel 8 zasuňte kábel.

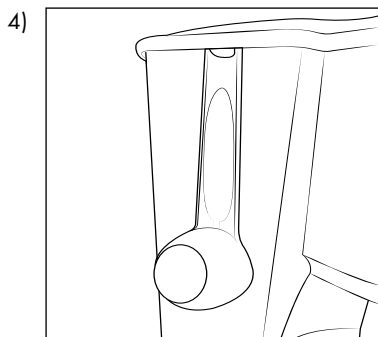

Vložte odmernú lyžicu 12 na odloženie do kanvice na kávu 6. Prípadne zaveste odmernú lyžicu 12 nabok nádoby na vodu 10 (pozri obr. 3):
Na držadle je integrovaný háčik. Ľahkým pritlačením odmernej lyžice 12 k prístroju zatvoríte veko prístroja na rukoväti 1.

Obr. 3

- 5) Suchý prístroj uskladnite na čistom a bezprašnom mieste.

Odstraňovanie porúch

V tejto kapitole sú uvedené dôležité informácie o lokalizovaní a odstraňovaní porúch. Nasledujúca tabuľka slúži ako pomôcka pri lokalizácii a odstraňovaní menších porúch.

Porucha	Možná príčina	Odstránenie
Prístroj sa nedá zapnúť.	Sieťová zástrčka nie je zapojená.	Pripojte sieťový adaptér správne k prístroju.
	V zásuvke nie je napätie.	Skontrolujte domáce poistky.
	Prístroj je poškodený.	Obráťte sa na zákaznícky servis.

UPOZORNENIE

Ak neviete vyriešiť problém pomocou vyššie uvedených krokov, obráťte sa, prosím, na zákaznícky servis.

Objednávanie náhradných dielov

Náhradné diely pre tento produkt si môžete trvalo pohodlne doobjednať na internete na www.kompernass.com.



Naskenujte QR-kód pomocou vášho smartfónu/tabletu. Pomocou tohto QR kódu sa dostanete priamo na našu webovú stránku a môžete si prezrieť a objednať dostupné náhradné diely.

UPOZORNENIE

- ▶ Ak by ste mali mať problémy s online objednávkou, môžete sa obrátiť telefonicky alebo e-mailom na naše servisné centrum.
- ▶ Pri objednávke vždy uveďte číslo výrobku (IAN) 462795_2310.
- ▶ Zohľadnite, prosím, že online objednávanie náhradných dielov nie je možné pre všetky krajiny.

Likvidácia

Platí len pre Francúzsko:



Produkt, obal a návod na obsluhu sú recyklovateľné, podliehajú rozšírenej zodpovednosti výrobcu a zbierajú sa oddelene.

Likvidácia prístroja



Symbol preškrtnutej odpadovej nádoby na kolieskach upozorňuje, že tento prístroj podlieha smernici č. 2012/19/EU. Táto smernica stanovuje, že tento prístroj po uplynutí doby používania nesmiete zlikvidovať s normálnym domovým odpadom, ale musíte ho odovzdať v špeciálne zriadených zberných miestach, zberných dvoroch alebo v prevádzkach na likvidáciu odpadov.

Táto likvidácia je pre vás bezplatná. Chráňte životné prostredie a likvidujte odborne.

Pokiaľ váš starý prístroj obsahuje osobné údaje, máte zodpovednosť vymazať ich skôr, ako ho odovzdáte.



Informácie o možnostiach likvidácie výrobku, ktorý doslúžil, získate od svojej obecnej alebo mestskej samosprávy.

Likvidácia obalu



Pri výbere obalových materiálov sa prihliadalo na ekologické hľadisko a odborné možnosti likvidácie, a preto ich možno recyklovať. Nepotrebné obalové materiály zlikvidujte podľa miestne platných predpisov.



Obal zlikvidujte ekologicky. Dbajte na označenie na rôznych obalových materiáloch a triedte ich prípadne osobitne. Obalové materiály sú označené skratkami (a) a číslicami (b) s nasledujúcim významom: 1-7: plasty, 20-22: papier a lepenka, 80-98: kompozitné materiály.

Technické údaje

Sieťové napätie	220 - 240 V ~ (striedavý prúd), 50 - 60 Hz
Menovitý výkon	1000 W
Užitočný objem nádoby na vodu 10	1,38 l
Užitočný objem kanvice na kávu 6	1,25 l
	Všetky diely tohto prístroja, prichádzajúce do kontaktu s potravinami, sú bezpečné z hľadiska použitia s potravinami.

Záruka spoločnosti Kompernass Handels GmbH

Vážená zákazníčka, vážený zákazník,

na tento prístroj máte záruku 3 roky od dátumu zakúpenia. V prípade nedostatkov tohto výrobku máte práva vyplývajúce zo zákona voči predajcovi tohto výrobku. Tieto Vaše práva vyplývajúce zo zákona nie sú obmedzené našou zárukou, uvedenou nižšie.

Záručné podmienky

Záručná doba začína plynúť dátumom zakúpenia. Prosím, uschovajte si pokladničný blok. Tento bude potrebný ako dôkaz o zakúpení.

Ak v priebehu troch rokov od dátumu zakúpenia tohto výrobku dôjde k chybe materiálu alebo výrobné chybe, výrobok vám – podľa nášho uváženia – bezplatne opravíme, vymeníme alebo uhradíme kúpnu cenu. Podmienkou tohto záručného plnenia je, že počas trojročnej lehoty sa poškodený prístroj a doklad o zakúpení (pokladničný blok) predloží so stručným opisom, v čom spočíva nedostatok prístroja a kedy sa vyskytol.

Ak je chyba pokrytá našou zárukou, zašleme Vám späť opravený alebo nový výrobok. Opravou alebo výmenou výrobku nezačína plynúť žiadna nová záručná doba.

Záručná doba a zákonné nároky na odstránenie chýb

Záručná doba sa záručným plnením nepredlži. To platí aj pre vymenené a opravené diely. Poškodenia a chyby zistené prípadne už pri kúpe, sa musia hlásiť okamžite po vybalení. Po uplynutí záručnej doby podliehajú prípadné opravy poplatku.

Rozsah záruky

Prístroj bol starostlivo vyrobený v súlade s prísnyimi smernicami kvality a pred dodaním bol svedomito preskúšaný.

Záručné plnenie sa vzťahuje na chyby materiálu alebo výrobné chyby. Táto záruka sa nevzťahuje na časti výrobku, ktoré sú vystavené bežnému opotrebovaniu a preto ich možno pokladať za rýchlo opotrebitelné diely, ani na poškodenia krehkých dielov, ako sú napríklad spínače, akumulátory alebo diely vyrobené zo skla.

Táto záruka zaniká v prípade poškodenia výrobku neodborným používaním alebo neodbornou údržbou. Na správne používanie výrobku sa musia presne dodržiavať všetky pokyny, uvedené v návode na obsluhu. Bezpodmienečne sa musí zabrániť použitiu alebo úkonom, ktoré sa v návode na obsluhu neodporúčajú alebo pred ktorými sa varuje.

Výrobok je určený len na súkromné použitie a nie na priemyselné používanie. Záruka zaniká pri nesprávnom a neodbornom zaobchádzaní, pri použití násilia a pri zásahoch, ktoré neboli vykonané našim autorizovaným servisom.

Vybavenie v prípade záruky

Na zaručenie rýchleho vybavenia Vašej žiadosti postupujte podľa nasledujúcich pokynov:

- Na všetky otázky majte pripravený pokladničný doklad a číslo výrobku (IAN) 462795_2310 ako doklad o nákupe.
- Číslo výrobku nájdete na typovom štítku na výrobku, na gravúre na výrobku, na titulnej stránke návodu na obsluhu (dole vľavo) alebo ako nálepku na zadnej alebo spodnej strane výrobku.
- Ak dôjde k funkčným poruchám alebo iným nedostatkom, kontaktujte najprv nižšie uvedené servisné oddelenie **telefonicky** alebo **e-mailom**.
- Výrobok, zaevidovaný ako poruchový, môžete potom spolu s dokladom o nákupe (pokladničný blok) a uvedením popisu chyby a dátumu, kedy k nej došlo, bezplatne odoslať na adresu servisného strediska, ktorá Vám bude oznámená.



Na webovej stránke www.lidl-service.com si môžete stiahnuť tieto a mnoho ďalších príručiek, videá o výrobkoch a inštalačný softvér.

Pomocou tohto QR-kódu sa dostanete priamo na stránku servisu Lidl (www.lidl-service.com) a pomocou zadania čísla výrobku (IAN) 462795_2310 otvoríte váš návod na obsluhu.

Servis



Servis Slovensko

Tel. 0850 232001

E-Mail: kompernass@lidl.sk

IAN 462795_2310

Dovozca

Majte na pamäti, že nižšie uvedená adresa nie je adresou servisného strediska. Najprv kontaktujte uvedené servisné stredisko.

KOMPERNASS HANDELS GMBH

BURGSTRASSE 21

44867 BOCHUM

NEMECKO

www.kompernass.com

Índice

Introducción	116
Uso previsto	116
Volumen de suministro	116
Indicaciones de seguridad	117
Elementos del aparato	119
Instalación del aparato	119
Antes del primer uso	120
Preparación del café	121
Llenado de café molido	121
Llenado de agua	121
Activación del proceso de preparación de café	122
Limpieza y mantenimiento	123
Limpieza	123
Eliminación de la cal	124
Almacenamiento	125
Eliminación de fallos	126
Pedido de recambios	126
Desecho	127
Desecho del aparato	127
Desecho del embalaje	127
Características técnicas	128
Garantía de Kompernass Handels GmbH	128
Asistencia técnica	130
Importador	130

Introducción

Felicidades por la compra de su aparato nuevo.

Ha adquirido un producto de alta calidad. Las instrucciones de uso forman parte del producto y contienen indicaciones importantes acerca de la seguridad, del uso y del desecho de este aparato. Antes de usar el producto, familiarícese con todas las indicaciones de manejo y de seguridad. Utilice el producto únicamente como se describe y para los ámbitos de aplicación indicados. Entregue todos los documentos cuando transfiera el producto a terceros.

Uso previsto

Este aparato está previsto exclusivamente para la preparación de café para el consumo doméstico. Este aparato solo es apto para su uso doméstico privado. No lo utilice con fines comerciales.

Cualquier uso diferente o que supere lo indicado se considerará contrario al uso previsto.

Volumen de suministro

ADVERTENCIA

¡Peligro de asfixia!

- ▶ Los materiales de embalaje no deben usarse para jugar. Existe peligro de asfixia.

El aparato se suministra de serie con los siguientes componentes:

- Cafetera
- Jarra
- Portafiltros
- Filtro permanente con asa
- Cuchara dosificadora
- Instrucciones de uso

INDICACIÓN

- ▶ Compruebe la integridad del suministro y si hay daños visibles.
- ▶ Si el suministro está incompleto o se aprecian daños debidos a un embalaje deficiente o al transporte, póngase en contacto con la línea directa de asistencia técnica.

Indicaciones de seguridad

Para manejar con seguridad el aparato, deben tenerse en cuenta las siguientes indicaciones de seguridad:

ADVERTENCIA: ¡PELIGRO DE LESIONES!

- Antes de usar el aparato, compruebe si hay signos de daños externos visibles. No ponga en funcionamiento un aparato dañado o que se haya caído.
- Este aparato puede ser utilizado por niños a partir de 8 años y por personas cuyas facultades físicas, sensoriales o mentales sean reducidas o carezcan de los conocimientos y de la experiencia necesaria siempre que sean vigiladas o hayan sido instruidas correctamente sobre el uso seguro del aparato y hayan comprendido los peligros que entraña. Los niños no deben realizar las tareas de limpieza y mantenimiento a no ser que tengan más de 8 años de edad y estén bajo supervisión. El aparato y su cable de conexión deben mantenerse fuera del alcance de los niños menores de 8 años.
- Los niños no deben jugar con el aparato.
- Solo los talleres autorizados o el servicio de asistencia técnica pueden reparar el aparato. Una reparación inadecuada puede provocar riesgos considerables para el usuario. Además, se anulará la garantía.
-  No sumerja el aparato en agua ni en otros líquidos.
¡Peligro de descarga eléctrica!
- No toque nunca el aparato con las manos mojadas o húmedas.
- Si se estropea el cable de conexión de red de este aparato, encomiende su sustitución al fabricante, a su servicio de asistencia técnica o a una persona que posea una cualificación similar para evitar peligros.
- ¡Peligro de quemaduras! ¡Algunas piezas se calientan mucho durante su uso!
- El uso incorrecto del aparato puede provocar lesiones.
- No utilice nunca el aparato para fines distintos de los aquí descritos.

- Utilice el aparato exclusivamente según lo dispuesto. ¡El uso incorrecto del aparato puede provocar lesiones!
- La superficie del elemento térmico sigue manteniendo el calor residual después de su uso.
- Durante el uso del aparato, se genera vapor caliente. ¡Procure no quemarse! Mantenga una distancia de seguridad suficiente frente al vapor.
- Conecte el aparato exclusivamente a una toma eléctrica instalada y conectada a tierra según la normativa.
- No debe rebosar ningún líquido por la conexión del aparato.
- Retire el portafiltros, el filtro permanente o el filtro de papel solo cuando haya acabado de fluir todo el líquido.

ATENCIÓN: DAÑOS MATERIALES

- Los componentes defectuosos deben sustituirse exclusivamente por recambios originales. Solo puede garantizarse el cumplimiento de los requisitos de seguridad con el uso de estos recambios.
- Proteja el aparato frente a la humedad y a la penetración de líquidos.
- Proteja el aparato frente a los golpes, el polvo, las sustancias químicas, las oscilaciones fuertes de temperatura y la proximidad a fuentes de calor (hornos, calefactores).
- Desconecte siempre el enchufe de la toma eléctrica tirando del propio enchufe y nunca del cable.
- No utilice ningún tipo de reloj programador externo ni sistema de control remoto para accionar el aparato.
- El aparato no debe colocarse en un armario cuando se utilice.
- No ponga nunca el aparato en funcionamiento a la intemperie. Este aparato solo está previsto para su uso en estancias interiores.
- Mantenga el filtro permanente alejado de objetos puntiagudos o afilados, ya que, de lo contrario, podría romperse.
- No ponga nunca el aparato en marcha sin agua, ya que la jarra podría estallar.

Elementos del aparato

(Consulte las ilustraciones de la página desplegable)

- ❶ Agarre de la tapa
- ❷ Orificios de salida del vapor
- ❸ Rebosadero de agua
- ❹ Indicador del nivel de llenado
- ❺ Botón 
- ❻ Jarra
- ❼ Placa térmica
- ❽ Enrollacables
- ❾ Soporte del portafiltros
- ❿ Depósito de agua
- ⓫ Portafiltros
- ⓬ Cuchara dosificadora
- ⓭ Filtro permanente con asa

Instalación del aparato

⚠ PELIGRO - ¡DESCARGA ELÉCTRICA!

- ▶ No coloque el aparato en la proximidad de agua, como cerca del fregadero o de cualquier otro recipiente con agua. Utilice el aparato exclusivamente sobre una superficie seca. La proximidad de agua supone un riesgo aunque el aparato no esté en funcionamiento.

¡ATENCIÓN: DAÑOS MATERIALES!

- ▶ No coloque nunca el aparato en la proximidad de fuentes de calor.
- ▶ Utilice el aparato exclusivamente sobre una superficie plana y termorresistente para evitar daños en el aparato y en la superficie.

- 1) Coloque el aparato sobre una superficie plana y termorresistente.
- 2) Al utilizar el aparato por primera vez, observe las instrucciones del capítulo "Antes del primer uso".

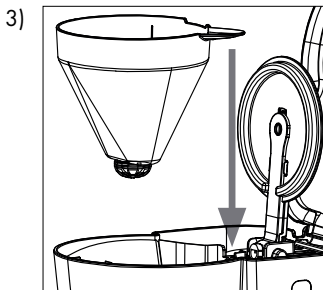

Si todavía no lo ha hecho, coloque el portafiltros **❾** en el soporte del portafiltros **❾** de forma que el agarre atraviese la ranura hacia el depósito de agua **❿** (véase la figura A).

- 4) Agarre el filtro permanente **13** por el asa y colóquelo en el portafiltros **11**. Baje el asa. Coloque la jarra **6** sobre la placa térmica **7**.

Tras esto, el aparato estará listo para su uso.

Antes del primer uso

ADVERTENCIA

- ▶ ¡Por los orificios de salida del vapor **2** de la tapa sale vapor caliente! ¡Peligro de quemaduras!
- ▶ No abra nunca la tapa durante el proceso de preparación del café. De lo contrario, es posible que salga vapor caliente o se produzcan salpicaduras de agua caliente. ¡Peligro de quemaduras!
- ▶ La placa térmica **7** situada bajo la jarra **6** se calienta mucho durante el proceso de preparación/calentamiento del café. ¡Existe peligro de quemaduras!

¡ATENCIÓN: DAÑOS MATERIALES!

- ▶ No supere nunca una cantidad total de agua equivalente a 10 tazas al llenar el depósito de agua **10** (marca MAX).
- ▶ En la parte posterior del aparato hay un rebosadero de agua **3** que evita que el aparato se llene excesivamente de agua. Si, al llenar el aparato, se supera ampliamente la marca MAX, el agua sale por el rebosadero de agua **3** y cae en la encimera.
- ▶ Si se desplaza el aparato con el depósito de agua **10** lleno (10 tazas de agua), es posible que el agua se salga por el rebosadero de agua **3**.
- ▶ Llene siempre el depósito de agua **10** con agua suficiente como para un mínimo de 2 tazas. Para ello, utilice el indicador del nivel de llenado **4** del depósito de agua **10**.

- 1) Coloque el aparato sobre una superficie plana y termorresistente.
- 2) Enjuague la jarra **6** minuciosamente con agua e introdúzcala en el aparato.
- 3) Para abrir la tapa, tire del agarre **1** hacia arriba.
- 4) Retire el portafiltros **11** con el filtro permanente **13** insertado, si está montado, del soporte del portafiltros **9**. Para ello, sujete el portafiltros **11** por el agarre.
- 5) Enjuague el portafiltros **11** y el filtro permanente **13** con agua limpia y vuelva a colocarlos en el aparato.
- 6) Vierta el equivalente a 10 tazas de agua en el depósito de agua **10**.
- 7) Cierre la tapa del aparato.
- 8) Conecte el enchufe en la toma eléctrica.
- 9) Pulse el botón **U** **5**. Tras esto, el botón **U** **5** se ilumina. Espere un momento a que comience el proceso de preparación del café.

- 10) Espere a que finalice el proceso de preparación y vuelva a pulsar el botón  **5** para apagar el aparato.
- 11) Vacíe la jarra **6** y vuelva a enjuagarla con agua limpia.
- 12) Espere a que se enfríe el aparato, retire el portafiltros **11** y el filtro permanente **13** y vuelva a enjuagarlos con agua limpia.
- 13) Vuelva a colocar el portafiltros **11**, el filtro permanente **13** y la jarra **6** en el aparato.

Tras esto, el aparato estará listo para su uso.

Preparación del café

Llenado de café molido

INDICACIÓN

- ▶ Si muele su propio café, recomendamos un nivel medio de molienda. Cuanto más fina sea la molienda, más intenso y amargo será el sabor del café y, cuanto más gruesa sea, más acuoso y ácido.
- ▶ Si utiliza un café molido muy fino, es posible que el filtro permanente **13** se atasque y que rebose agua por el portafiltros **11**.
- ▶ También puede utilizar el aparato sin filtro permanente **13** y con un filtro de papel en su lugar. Para ello, solo tiene que colocar un filtro de papel desdoblado (tamaño 1 × 4) en el portafiltros **11**.

- 1) Abra la tapa del aparato.
- 2) Coloque el filtro permanente **13** en el portafiltros **11** y baje el asa.
- 3) Añada el café molido con la cuchara dosificadora **12**.

INDICACIÓN

- ▶ Añada aprox. una cucharada rasa de café molido por taza con la cuchara dosificadora **12**. Si desea que el café sea menos intenso, puede reducir la cantidad de café molido por taza.

Llenado de agua

ADVERTENCIA - ¡PELIGRO PARA LA SALUD!

- ▶ ¡Utilice exclusivamente agua potable para preparar café! Llene siempre con agua fresca justo antes de usarla.

- 1) Llene el depósito de agua **10** con agua. Seleccione la cantidad de agua según la cantidad deseada de café. Para ello, utilice el indicador del nivel de llenado **4** del depósito de agua **10**. Cierre la tapa del aparato.
- 2) Coloque la jarra **6** en el aparato.

ATENCIÓN - ¡DAÑOS MATERIALES!

- ▶ No supere nunca una cantidad total de agua equivalente a 10 tazas al llenar el depósito de agua ⑩ (marca MAX).
- ▶ En la parte posterior del aparato hay un rebosadero de agua ③ que evita que el aparato se llene excesivamente de agua. Si, al llenar el aparato, se supera ampliamente la marca MAX, el agua sale por el rebosadero de agua ③ y cae en la encimera.
- ▶ Si se desplaza el aparato con el depósito de agua ⑩ lleno (10 tazas de agua), es posible que el agua se salga por el rebosadero de agua ③.
- ▶ Llene siempre el depósito de agua ⑩ con agua suficiente como para un mínimo de 2 tazas.

INDICACIÓN

- ▶ Al preparar café se pierde agua: una parte se evapora y el café molido del filtro siempre retiene algo de agua. Por este motivo, siempre llega menos café a la jarra ⑥ que la cantidad de agua vertida en el depósito de agua ⑩.

Activación del proceso de preparación de café

⚠ ADVERTENCIA

- ▶ ¡Por los orificios de salida del vapor ② de la tapa sale vapor caliente! ¡Peligro de quemaduras!
- ▶ No abra nunca la tapa durante el proceso de preparación del café. De lo contrario, es posible que salga vapor caliente o se produzcan salpicaduras de agua caliente. ¡Peligro de quemaduras!
- ▶ La placa térmica ⑦ situada bajo la jarra ⑥ se calienta mucho durante el proceso de preparación/calentamiento del café. ¡Existe peligro de quemaduras!

- 1) Pulse el botón ⑤. Tras esto, el botón ⑤ se ilumina. Espere un momento a que comience el proceso de preparación del café.

INDICACIONES

- ▶ El aparato está equipado con una protección antigoteo. Si lo desea, puede retirar brevemente la jarra ⑥ del aparato incluso durante el proceso de preparación para, por ejemplo, servir una taza de café. En tal caso, el café deja de salir por el portafiltros ①.
- ▶ Proceda con cautela al retirar la jarra ⑥: Si accidentalmente toca el tope de goteo con la jarra, el muelle y el disco elástico pueden salirse y perderse. Monte de nuevo las piezas tal y como se describe en el capítulo "Limpieza".
- ▶ Puede detenerse la preparación del café en cualquier momento con solo pulsar el botón ⑤.

- 2) Gracias a la placa térmica **7** situada bajo la jarra **6**, el café se mantiene caliente hasta que vuelva a pulsarse el botón **5**.

INDICACIÓN

- ▶ El aparato se apaga automáticamente una vez transcurridos 40 minutos. Tras esto, el aparato deja de mantener el café caliente y el botón **5** se apaga.

Limpieza y mantenimiento

Limpieza

PELIGRO - ¡DESCARGA ELÉCTRICA!



No sumerja el aparato en agua ni en otros líquidos. ¡Peligro de descarga eléctrica!

ADVERTENCIA - ¡PELIGRO DE LESIONES!

- ▶ Antes de limpiar el aparato, desconéctelo siempre de la red eléctrica. ¡Peligro de descarga eléctrica!
- ▶ Deje siempre que el aparato se enfríe antes de limpiarlo. ¡Peligro de quemaduras!

¡ATENCIÓN - DAÑOS MATERIALES!

- ▶ No utilice nunca productos de limpieza abrasivos, agresivos ni químicos para la limpieza del aparato, ya que pueden dañar su superficie.
- 1) Desconecte el enchufe de la red eléctrica y deje que el aparato se enfríe.
 - 2) Abra la tapa, retire el portafiltros **11** y, si está montado, el filtro permanente **13** o deseche el filtro de papel insertado.
 - 3) Limpie el portafiltros **11**, el filtro permanente **13**, la jarra **6** y la cuchara dosificadora **12** en agua jabonosa templada. A continuación, enjuague bien las piezas con agua limpia.

INDICACIÓN



- ▶ El portafiltros **11**, el filtro permanente **13**, la jarra **6** y la cuchara dosificadora **12** pueden lavarse en el lavavajillas. No obstante, para ello, asegúrese de que estas piezas no queden aprisionadas en él. Mantenga el filtro permanente **13** alejado de objetos puntiagudos, p. ej., cuchillos.
- ▶ El filtro permanente **13** puede decolorarse permanentemente por el uso de café molido. Esto es normal y no merma la calidad del aparato.

INDICACIÓN

- Cambie el filtro permanente **13** si presenta fugas o cualquier otro defecto. Para ello, consulte el capítulo “**Pedido de recambios**”.

- 4) Para limpiar el portafiltros **11**, desmonte la salida de agua con la protección antigoteo, tirando de la protección antigoteo **A**. Tenga cuidado de que las piezas no se caigan: el muelle **B** podría saltar y el disco elástico **C** podría perderse. Limpie las piezas en agua jabonosa y vuelva a montarlas. Para ello, presione la protección antigoteo **A** junto con el resorte **B** en la abertura de la salida de agua (véase la fig. 1). A continuación, tire del disco elástico **C** del interior del portafiltros **11** sobre el extremo con forma de estrella del eje de la protección antigoteo para fijar finalmente las piezas (véase fig. 2).

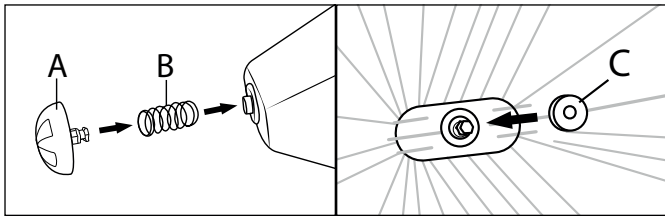

Fig. 1

Fig. 2

- 5) Limpie el soporte del portafiltros **9** con un paño húmedo.
- 6) Limpie el aparato con un paño húmedo. En caso necesario, añada al paño un poco de jabón lavavajillas suave. No obstante, asegúrese de que no quede ningún resto del jabón lavavajillas en el aparato y de que esté totalmente seco antes de volver a utilizarlo.

Eliminación de la cal

Elimine la cal de la cafetera en intervalos regulares.

INDICACIÓN

- Los intervalos de eliminación de la cal pueden variar enormemente según el nivel de dureza del agua. Con un alto nivel de dureza, deberán eliminarse los depósitos de cal cada 30 usos aproximadamente y si el nivel de dureza es más bajo, cada 60 usos aproximadamente. Puede informarse sobre la dureza del agua en la central de abastecimiento de agua local.

Para ello, utilice exclusivamente un producto antical apto para cafeteras y observe las instrucciones de uso.

Para eliminar la cal, proceda de la siguiente manera:

- 1) Vierta el producto antical en el depósito de agua **10**.
- 2) Vierta la cantidad de agua especificada en las instrucciones de uso del producto antical, pero sin sobrepasar nunca la marca de 10 tazas del indicador del nivel de llenado **4**.

- 3) Vuelva a colocar la jarra 6 sobre la placa térmica 7.
- 4) Pulse el botón U 5 para comenzar el proceso de preparación. Tras esto, el botón U 5 se ilumina.
- 5) Espere a que haya salido el agua equivalente a aprox. 2 tazas y vuelva a pulsar el botón U 5 para detener el proceso de preparación.
- 6) Deje que el producto antical haga efecto durante aprox. 15 minutos.
- 7) Repita dos veces los pasos 4-6.
- 8) Active el proceso de preparación y espere a que haya salido toda el agua.
- 9) Ponga en funcionamiento la cafetera tres veces con la cantidad máxima de agua limpia. Con esto, se eliminarán todos los restos del producto y podrá volver a utilizar la cafetera.

Almacenamiento

- 1) Si no pretende utilizar el aparato durante un tiempo prolongado, asegúrese de que no queden restos de café molido en el aparato ni en el filtro permanente 15.
- 2) Limpie el aparato de la manera descrita en el capítulo "**Limpieza y mantenimiento**".
- 3) Introduzca el cable en el enrollacables 8.

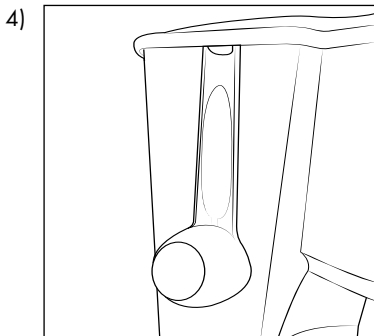

Coloque la cuchara dosificadora 12 en la jarra 6 para guardarla. Como alternativa, cuelgue la cuchara dosificadora 12 en el borde lateral del depósito de agua 10 (consulte la fig. 3): el agarre cuenta con un gancho. Presione la cuchara dosificadora 12 ligeramente contra el aparato para cerrar la tapa del aparato asiéndola por el agarre de la tapa 1.

Fig. 3

- 5) Guarde el aparato seco en un lugar limpio y sin polvo.

Eliminación de fallos

En este capítulo se proporcionan indicaciones importantes para la localización y solución de averías. La siguiente tabla ayuda a la localización y solución de averías menores.

Fallo	Posible causa	Solución
El aparato no se enciende.	El enchufe no está conectado a la red eléctrica.	Conecte el adaptador de red correctamente en el aparato.
	La toma eléctrica no suministra tensión.	Compruebe los fusibles de la vivienda.
	El aparato está dañado.	Póngase en contacto con el servicio de asistencia técnica.

INDICACIÓN

Si no puede solucionar el problema con los pasos indicados anteriormente, le rogamos que se ponga en contacto con el servicio de asistencia técnica.

Pedido de recambios

Puede pedir recambios para este producto cómodamente por Internet en www.kompernass.com de forma permanente.



Escanee el código QR con su smartphone/tableta. Con este código QR, podrá acceder directamente a nuestra página web, ver los recambios disponibles y solicitarlos.

INDICACIÓN

- ▶ Si tiene algún problema con el pedido en línea, puede ponerse en contacto con nuestro centro de atención al cliente por teléfono o por correo electrónico.
- ▶ Especifique siempre el número de artículo (IAN) 462795_2310 al realizar su pedido.
- ▶ Le rogamos que tenga en cuenta que no en todos los países a los que realizamos envíos se pueden pedir recambios por Internet.

Desecho

Válido únicamente para Francia:



Points de collecte sur www.quefairedemesdechets.fr
Privilégiez la réparation ou le don de votre appareil !



El producto, el embalaje y las instrucciones de uso son reciclables, se someten a una responsabilidad ampliada del fabricante y se desechan por separado.

Desecho del aparato



El símbolo adyacente de un contenedor tachado sobre unas ruedas indica que este aparato está sujeto a la Directiva 2012/19/EU. Dicha Directiva estipula que el aparato no debe desecharse con la basura doméstica normal al finalizar su vida útil, sino en puntos de recogida, puntos limpios o a través de empresas de desechos previstas especialmente para ello.

Este tipo de desecho es gratuito. Cuide el medio ambiente y deseche el aparato de la manera adecuada.

Si el aparato contiene datos personales, será su responsabilidad eliminarlos antes de entregarlo para su desecho.



Puede informarse acerca de las posibilidades de desecho de los aparatos usados en su administración municipal o ayuntamiento.

Desecho del embalaje



El material de embalaje se ha seleccionado teniendo en cuenta criterios ecológicos y de desecho, por lo que es reciclable. Deseche el material de embalaje innecesario de la forma dispuesta por las normativas locales aplicables.

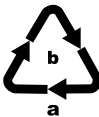

Deseche el embalaje de forma respetuosa con el medio ambiente. Observe las indicaciones de los distintos materiales de embalaje y, si procede, reciclelos de la manera correspondiente. Los materiales de embalaje cuentan con abreviaciones (a) y cifras (b) que significan lo siguiente: 1-7: plásticos; 20-22: papel y cartón; 80-98: materiales compuestos.

Características técnicas

Tensión de red	220-240 V ~ (corriente alterna)/50-60 Hz
Potencia nominal	1000 W
Volumen útil del depósito de agua 10	1,38 l
Volumen útil de la jarra 6	1,25 l
	Todas las piezas de este aparato que entran en contacto con alimentos son aptas para su uso con alimentos.

Garantía de Kompernass Handels GmbH

Estimado cliente:

Este aparato cuenta con una garantía de 3 años a partir de la fecha de compra. Si se detectan defectos en el producto, puede ejercer sus derechos legales frente al vendedor. Estos derechos legales no se ven limitados por la garantía descrita a continuación.

Condiciones de la garantía

El plazo de la garantía comienza con la fecha de compra. Guarde bien el comprobante de caja, ya que lo necesitará como justificante de compra.

Si dentro de un periodo de tres años a partir de la fecha de compra de este producto se detecta un defecto en su material o un error de fabricación, asumiremos la reparación o sustitución gratuita del producto o restituiremos el precio de compra a nuestra elección. La prestación de la garantía requiere la presentación del aparato defectuoso y del justificante de compra (comprobante de caja), así como una breve descripción por escrito del defecto detectado y de las circunstancias en las que se haya producido dicho defecto, dentro del plazo de tres años.

Si el defecto está cubierto por nuestra garantía, le devolveremos el producto reparado o le suministraremos uno nuevo. La reparación o sustitución del producto no supone el inicio de un nuevo periodo de garantía.

Duración de la garantía y reclamaciones legales por vicios

La duración de la garantía no se prolonga por hacer uso de ella. Este principio también se aplica a las piezas sustituidas y reparadas. Si después de la compra del aparato, se detecta la existencia de daños o de defectos al desembalarlo, deben notificarse de inmediato. Cualquier reparación que se realice una vez finalizado el plazo de garantía estará sujeta a costes.

Alcance de la garantía

El aparato se ha fabricado cuidadosamente según estándares elevados de calidad y se ha examinado en profundidad antes de su entrega.

La prestación de la garantía se aplica a defectos en los materiales o errores de fabricación. Esta garantía no cubre las piezas del producto normalmente sometidas al desgaste y que, en consecuencia, puedan considerarse piezas de desgaste ni los daños producidos en los componentes frágiles, p. ej., interruptores, baterías o piezas de vidrio.

Se anulará la garantía si el producto se daña o no se utiliza o mantiene correctamente. Para utilizar correctamente el producto, deben observarse todas las indicaciones especificadas en las instrucciones de uso. Debe evitarse cualquier uso y manejo que esté desaconsejado o frente al que se advierta en las instrucciones de uso.

El producto está previsto exclusivamente para su uso privado y no para su uso comercial. En caso de manipulación indebida e incorrecta, uso de la fuerza y apertura del aparato por personas ajenas a nuestros centros de asistencia técnica autorizados, la garantía perderá su validez.

Proceso de reclamación conforme a la garantía

Para garantizar una tramitación rápida de su reclamación, le rogamos que observe las siguientes indicaciones:

- Mantenga siempre a mano el comprobante de caja y el número de artículo (IAN) 462795_2310 como justificante de compra.
- Podrá ver el número de artículo en la placa de características del producto, grabado en el producto, en la portada de las instrucciones de uso (parte inferior izquierda) o en el adhesivo de la parte trasera o inferior del producto.
- Si se producen errores de funcionamiento u otros defectos, póngase primero en contacto con el departamento de asistencia técnica especificado a continuación **por teléfono o por correo electrónico**.
- Podrá enviar el producto calificado como defectuoso junto con el justificante de compra (comprobante de caja) y la descripción del defecto y de las circunstancias en las que se haya producido de forma gratuita a la dirección de correo proporcionada.



En www.lidl-service.com, podrá descargar este manual de usuario y muchos otros más, así como vídeos sobre los productos y software de instalación.

Con este código QR, accederá directamente a la página del Servicio Lidl (www.lidl-service.com) y podrá abrir las instrucciones de uso mediante la introducción del número de artículo (IAN) 462795_2310.

Asistencia técnica

ES Servicio España
Tel.: 900 984 989
E-Mail: kompernass@lidl.es

IAN 462795_2310

Importador

Tenga en cuenta que la dirección siguiente no es una dirección de asistencia técnica. Póngase primero en contacto con el centro de asistencia técnica especificado.

KOMPERNASS HANDELS GMBH
BURGSTRASSE 21
44867 BOCHUM
ALEMANIA
www.kompernass.com

Indholdsfortegnelse

Introduktion	132
Formålsbestemt anvendelse	132
Pakkens indhold	132
Sikkerhedsanvisninger	133
Produktelementer	135
Opstilling af produktet	135
Før produktet bruges første gang	136
Brygning af kaffe	137
Påfyldning af malet kaffe	137
Påfyldning af vand	137
Brygningen startes	138
Rengøring og vedligeholdelse	139
Rengøring	139
Afkalkning	140
Opbevaring	141
Afhjælpning af fejl	141
Bestilling af reservedele	142
Bortskaffelse	142
Bortskaffelse af produktet	142
Bortskaffelse af emballage	143
Tekniske data	143
Garanti for Kompennass Handels GmbH	144
Service	145
Importør	145

Introduktion

Tillykke med købet af dit nye produkt.

Du har valgt et produkt af høj kvalitet. Betjeningsvejledningen er en del af dette produkt. Den indeholder vigtige informationer om sikkerhed, anvendelse og bortskaffelse. Du bør sætte dig ind i alle produktets betjenings- og sikkerhedsanvisninger før brug. Brug kun produktet som beskrevet og kun til de angivne anvendelsesområder. Lad vejledningen følge med produktet, hvis du giver det videre til andre.

Formålsbestemt anvendelse

Dette produkt er udelukkende beregnet til tilberedning af kaffe i almindelige husholdninger. Det er udelukkende beregnet til brug i private husholdninger. Det må ikke bruges i erhvervsmæssig sammenhæng.

Enhver anden form for anvendelse betragtes som ikke-formålsbestemt.

Pakkens indhold

ADVARSEL

Fare for kvælning!

- ▶ Emballagematerialer må ikke bruges til leg.
Der er fare for kvælning.

Produktet leveres som standard med følgende dele:

- Kaffemaskine
- Kaffekande
- Filterkurv
- Permanent filter med håndtag
- Måleske
- Betjeningsvejledning

BEMÆRK

- ▶ Kontrollér, at alle dele er leveret med, og at de ikke har synlige skader.
- ▶ Hvis de leverede dele ikke er komplette eller har tegn på skader som følge af mangelfuld emballage eller på grund af transporten, bedes du henvende dig til service-hotline.

Sikkerhedsanvisninger

Overhold følgende sikkerhedsanvisninger for sikker brug af produktet:

ADVARSEL – FARE FOR PERSONSKADER!

- Kontrollér produktet for udvendige, synlige skader før brug. Brug ikke produktet, hvis det er beskadiget eller har været tabt på gulvet.
- Dette produkt må bruges af børn fra 8 år og derover og af personer med nedsatte fysiske, psykiske, motoriske eller mentale evner eller manglende erfaring og/eller viden, hvis de er under opsyn eller undervises i sikker brug af produktet og de farer, der kan være forbundet med det. Rengøring og vedligeholdelse, som skal udføres af brugeren, må ikke udføres af børn, medmindre de er 8 år eller ældre og er under opsyn. Produktet og dets tilslutningsledning skal holdes uden for børns rækkevidde, hvis de er under 8 år.
- Børn må ikke lege med produktet.
- Lad kun autoriserede specialforretninger eller kundeservice reparere produktet. Forkert udførte reparationer kan medføre betydelige farer for brugeren. Desuden bortfalder alle garanti-krav.
-  Læg ikke produktet ned i vand eller andre væsker. Fare for elektrisk stød!
- Rør aldrig ved produktet med våde eller fugtige hænder.
- Hvis dette produkts tilslutningsledning beskadiges, skal den udskiftes af producenten eller dennes kundeservice eller af en person med tilsvarende kvalifikationer, så farlige situationer undgås.
- Fare for forbrændinger! Nogle dele bliver meget varme under brug!
- Ved misbrug af produktet er der risiko for personskader.

- Produktet må ikke bruges til andre formål end dem, der er beskrevet i denne vejledning.
- Brug kun produktet som angivet under anvendelsesområdet. Ved misbrug af produktet er der risiko for personskader!
- Efter brug har varmeelementets overflade stadig en del restvarme.
- Ved brug af produktet kan der dannes dampskyer. Pas på ikke at brænde dig på dem! Hold tilstrækkelig afstand til dampene.
- Slut kun produktet til en forskriftsmæssigt installeret og jordat stikkontakt.
- Der må ikke løbe væske ud over produktets stiksamlinger.
- Tag først filterkurven, det permanente filter eller papirfilteret ud, når vandet er løbet helt ud.

OBS - MATERIELLE SKADER

- Defekte komponenter må kun udskiftes med originale reservedele. Kravene til sikkerhed kan kun garanteres, hvis der anvendes originale dele.
- Beskyt produktet mod fugt og indtrængende væsker.
- Beskyt produktet mod stød, støv, kemikalier, stærke temperatursvingninger og nært placerede varmekilder (ovn, varmelegemer).
- Træk altid ledningen ud af stikkontakten ved at holde på stikket og ikke ved at trække i selve ledningen.
- Brug aldrig en ekstern timer eller et separat fjernbetjeningsystem til betjening af produktet.
- Produktet må ikke stilles ind i et skab, når det er i brug.
- Brug aldrig produktet udendørs. Dette produkt er kun beregnet til anvendelse indendørs.
- Hold det permanente filter på afstand af spidse eller skarpe genstande, som kan ødelægge filteret.
- Brug aldrig produktet i tom tilstand uden vand, da glaskanden ellers kan gå i stykker.

Produktelementer

(Se billederne på fold-ud-siden)

- ❶ Håndtag på låget
- ❷ Dampåbninger
- ❸ Vandoverløb
- ❹ Fyldningsindikator
- ❺ Knap (U)
- ❻ Kaffekande
- ❼ Varmeplade
- ❽ Ledningsrum
- ❾ Holder til filterkurv
- ❿ Vandbeholder
- ⓫ Filterkurv
- ⓬ Måleske
- ⓭ Permanent filter med håndtag

Opstilling af produktet

⚠ FARE - ELEKTRISK STØD!

- ▶ Brug ikke produktet i nærheden af vand i køkkenvasken eller andre beholdere med vand. Stil produktet på et tørt underlag. Det kan også være farligt at opstille produktet i nærheden af vand, selv om produktet er slukket.

OBS - MATERIELLE SKADER!

- ▶ Stil aldrig produktet i nærheden af varmekilder.
- ▶ Stil produktet på et jævnt og varmeresistent underlag for at undgå skader på produktet og foden.

- 1) Stil produktet på et plant og varmebestandigt underlag.
- 2) Første gang produktet tages i brug, skal du følge anvisningerne i kapitlet "**Før produktet bruges første gang**".

- 3)  Sæt filterkurven ❾ ind i holderen til filterkurv ❹, hvis det ikke allerede er gjort, så håndtaget går gennem udsæringen i retning af vandbeholderen ❿ (Se figur A).

- 4) Hold i det permanente filters **13** håndtag, og sæt det ind i filterkurven **11**. Klap håndtaget ned. Stil kaffekanden **6** på varmepladen **7**.
- 5) Sæt strømstikket i stikkontakten.

Nu er produktet klar til brug.

Før produktet bruges første gang









ADVARSEL

- ▶ Der kommer varm vanddamp ud af lågets dampåbninger **2**! Der er fare for skoldning!
- ▶ Låget må aldrig åbnes under kaffebrygningen! Der kan slippe varme dampe ud, eller det kan sprøjte med varmt vand. Der er fare for skoldning!
- ▶ Varmepladen **7** under kaffekanden **6** opvarmes meget under brygningen/ varmholdningen. Der er fare for forbrænding!

OBS – MATERIELLE SKADER!

- ▶ Hæld aldrig mere vand i vandbeholderen **10** (markering MAX) end til 10 kopper.
- ▶ På bagsiden af produktet er der et vandoverløb **3**. Dette vandoverløb forhindrer, at der hældes for meget vand i produktet. Hvis der hældes mere vand i end til MAX-markeringen, løber vandet gennem dette vandoverløb **3** og ud på køkkenbordet.
- ▶ Hvis produktet flyttes, mens vandbeholderen **10** (10 kopper vand) er fuld, kan vandet løbe ud af vandoverløbet **3**.
- ▶ Hæld aldrig mindre vand i vandbeholderen **10** end til 2 kopper vand. Brug fyldningsindikatoren **4** på vandbeholderen **10** til at holde øje med mængden af vand.

- 1) Stil produktet på et plant og varmebestandigt underlag.
- 2) Skyl kaffekanden **6** omhyggeligt med vand, og sæt den ind i produktet igen.
- 3) Åbn låget ved at tage det op med grebet på låget **1**.
- 4) Tag filterkurven **11** – hvis den er sat i – med det indsatte permanente filter **13** ud af holderen til filterkurv **9**. Hold på filterkurvens **11** håndtag.
- 5) Skyl filterkurven **11** og det permanente filter **13** med rent vand, og sæt dem ind i produktet igen.
- 6) Hæld vand i vandbeholderen **10** til 10 kopper.
- 7) Luk produktets låg.
- 8) Sæt stikket i en kontakt.





- 9) Tryk på knappen  **5**. Knappen  **5** lyser. Vent et øjeblik. Nu starter brygningen.
- 10) Vent indtil brygningen er færdig, og tryk på knappen  **5** igen for at slukke produktet.
- 11) Tøm kaffekanden , og skyl den med rent vand.
- 12) Vent, til produktet er kølet af, tag filterkurven  **11** og det permanente filter  **13** ud, og skyl dem igen med rent vand.
- 13) Sæt filterkurven  **11**, det permanente filter  **13** og kaffekanden  **6** ind i produktet igen.



Nu er produktet klar til brug.

Brygning af kaffe

Påfyldning af malet kaffe

BEMÆRK

- ▶ Hvis du selv maler kaffen, anbefaler vi en middel malingsgrad. Jo finere malingsgrad, jo mere intensiv og bitter bliver kaffen, mens en grovere malingsgrad gør kaffen mere vandig og syrlig i smagen.
- ▶ Hvis du bruger for fintmalet kaffepulver, kan det permanente filter  **13** stoppe til, og vandet kan løbe ud af filterkurven  **11**.
- ▶ Du kan også bruge produktet uden permanent filter  **13** og i stedet anvende et papirfilter. Fold papirfilteret (størrelse 1 x 4) i siderne, og læg det i filterkurven  **11**.

- 1) Åbn produktets låg.
- 2) Sæt det permanente filter  **13** ind i filterkurven  **11**, og klap håndtaget ned.
- 3) Hæld kaffepulver i måleskeen  **12**.



BEMÆRK

- ▶ Hæld ca. en strøget måleske  **12** malet kaffe i for hver kop filterkaffe. Hvis kaffen skal være tyndere, kan du bruge mindre malet kaffe pr. kop.

Påfyldning af vand

ADVARSEL - SUNDHEDSFARE!

- ▶ Brug kun drikkevand til tilberedning af kaffen! Fyld altid vand på lige før brug.

- 1) Fyld vandbeholderen  **10** op med vand. Vælg den vandmængde, der svarer til den ønskede mængde filterkaffe. Brug fyldningsindikatoren  **4** på vandbeholderen  **10**. Luk produktets låg.

- 2) Stil kaffekanden ⑥ ind i produktet.

OBS - MATERIELLE SKADER!

- ▶ Hæld aldrig mere vand i vandbeholderen ⑩ (markering MAX) end til 10 kopper.
- ▶ På bagsiden af produktet er der et vandoverløb ③. Dette vandoverløb forhindrer, at der hældes for meget vand i produktet. Hvis der hældes mere vand i end til MAX-markeringen, løber vandet gennem dette vandoverløb ③ og ud på køkkenbordet.
- ▶ Hvis produktet flyttes, mens vandbeholderen ⑩ (10 kopper vand) er fuld, kan vandet løbe ud af vandoverløbet ③.
- ▶ Hæld aldrig mindre vand i vandbeholderen ⑩ end 2 kopper vand.

BEMÆRK

- ▶ Ved brygning af kaffe går der vand tabt: For det første fordamper en del af vandet, og for det andet bliver der altid lidt vand tilbage i kaffepulveret. Der vil derfor altid være mindre vand i kaffekanden ⑥ end den mængde, der er blevet hældt i vandbeholderen ⑩.

Brygningen startes

⚠ ADVARSEL

- ▶ Der kommer varm vanddamp ud af lågets dampåbninger ②! Der er fare for skoldning!
- ▶ Låget må aldrig åbnes under brygningen! Der kan slippe varme dampe ud, eller det kan sprøjte med varmt vand. Der er fare for skoldning!
- ▶ Varmepladen ⑦ under kaffekanden ⑥ opvarmes meget under brygningen/ varmholdningen. Der er fare for forbrænding!

- 1) Tryk på knappen ⏻ ⑤. Knappen ⏻ ⑤ lyser. Vent et øjeblik. Nu starter brygningen.

ANVISNINGER

- ▶ Produktet har et drypstop. Du kan tage kaffekanden ⑥ hurtigt ud af produktet under brygningen, f.eks. for at hælde en kop kaffe op. Kaffen drypper ikke ud af filterkurven ⑪.
- ▶ Vær forsigtig ved udtagning af kaffekanden ⑥: Hvis du ved et uheld kommer i kontakt med drypstoppet, kan fjederen og den elastiske skive springe ud og blive væk. Saml alle delene igen som beskrevet i kapitlet "Rengøring".
- ▶ Du kan altid stoppe brygningen ved at trykke på knappen ⏻ ⑤.

- 2) Kaffen holdes varm ved hjælp af varmepladen **7** under kaffekanden **6**, indtil du trykker på knappen **5** igen.

BEMÆRK

- ▶ Produktet slukkes automatisk efter 40 minutter. Kaffen holdes ikke længere varm. Knappen **5** slukkes.

Rengøring og vedligeholdelse

Rengøring

⚠ FARE - ELEKTRISK STØD!



Læg aldrig produktet ned i vand eller andre væsker. Fare for elektrisk stød!

⚠ ADVARSEL - FARE FOR PERSONSKADER!

- ▶ Træk altid stikket ud af stikkontakten, før du rengør produktet. Fare for elektrisk stød!
- ▶ Lad først produktet køle af, før du rengør det. Fare for forbrændinger!

OBS - MATERIELLE SKADER!

- ▶ Brug aldrig skurende, stærke og kemiske rengøringsmidler til rengøring af produktet. De angriber produktets overflade.

- 1) Tag stikket ud af stikkontakten og lad produktet køle af.
- 2) Åbn produktets låg, tag filterkurven **11** og evt. det permanente filter **13** ud, eller smid papirfilteret ud, hvis du har brugt et.
- 3) Skyl filterkurven **11**, det permanente filter **13**, Kaffekanden **6** og måleskeen **12** i mildt opvaskevand. Skyl derefter delene omhyggeligt af med rent vand.

BEMÆRK

- ▶  Filterkurven **11**, det permanente filter **13**, kaffekanden **6** og måleskeen **12** kan vaskes op i opvaskemaskinen. Sørg dog for, at delene ikke kommer i klemme. Hold det permanente filter **13** på afstand af spidse eller skarpe genstande som f.eks. knive.
- ▶ Det permanente filter **13** kan misfarves permanent ved brug med kaffepulver. Det er helt normalt og reducerer ikke kvaliteten.
- ▶ Udskift det permanente filter **13**, hvis det er utæt eller på anden måde defekt. Se kapitlet "**Bestilling af reservedele**".

- 4) For at rengøre filterkurven ⑩ skal vandudløbet og drypstoppet skilles ad. Træk i drypstoppet **A** for at skille dem ad. Pas på, at de enkelte dele ikke falder ned: fjederen **B** kan også springe væk og den elastiske skive **C** kan blive væk. Rengør delene i opvaskevand, og saml dem igen. Tryk hertil drypstoppet **A** og fjederen **B** ind i vandudløbets åbning (se fig. 1). Træk så den elastiske skive **C** inde i filterkurven ⑩ over den stjerneformede ende af drypstopakken for til sidst at fastgøre delene (se fig. 2).

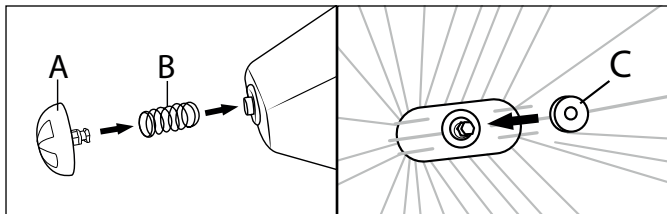

Fig. 1

Fig. 2

- 5) Tør holderen til filterkurven ⑩ af med en fugtig klud.
- 6) Tør produktet af med en fugtig klud. Ved behov kan du anvende et mildt opvaskemiddel på kluden. Sørg for, at der ikke sidder rester af opvaskemiddel på produktet, og at produktet er helt tørt inden næste brug.

Afkalkning

Afkalk kaffemaskinen med jævne mellemrum.

BEMÆRK

- De krævede afkalkningsintervaller kan være forskellige afhængigt af vandets hårdhedsgrad. Ved høj hårdhedsgrad er det nødvendigt at afkalke allerede efter ca. 30 anvendelser, ved lavere hårdhedsgrad efter ca. 60 anvendelser. Spørg det lokale vandværk, hvilken hårdhed vandet har, hvor du bor.

Brug udelukkende et afkalkningsmiddel, der er beregnet til kaffemaskiner, og følg den medfølgende brugsvejledning.

Sådan afkalder du maskinen:

- 1) Hæld afkalkningsmidlet i vandbeholderen ⑩.
- 2) Hæld afkalder i den mængde vand, der er angivet i betjeningsvejledningen, overskrid ikke markeringen på 10 kopper på fyldningsindikatoren ④!
- 3) Sæt kaffekanden ⑥ på varmepladen ⑦ igen.
- 4) Tryk på knappen ☺ ⑤ for at starte brygningen. Knappen ☺ ⑤ lyser.
- 5) Vent, til der er løbet ca. 2 kopper vand igennem og stop derefter brygningen ved at trykke på knappen ☺ ⑤.
- 6) Lad afkalkningsmidlet virke i 15 minutter.
- 7) Gentag trin 4. - 6. to gange.
- 8) Start brygningen og vent, indtil vandet er løbet helt igennem.

- 9) Lad kaffemaskinen brygge tre gange med klart vand og maksimal vandmængde. Så er alle rester af afkalkningsmidlet væk, og du kan bruge kaffemaskinen igen.

Opbevaring

- 1) Hvis produktet ikke skal bruges i længere tid, skal du sikre dig, at der ikke er rester af kaffepulver i produktet og det permanente filter **13**.
- 2) Rengør produktet som beskrevet under **"Rengøring og vedligeholdelse"**.
- 3) Skub ledningen ind i ledningsrummet **8**.

4)

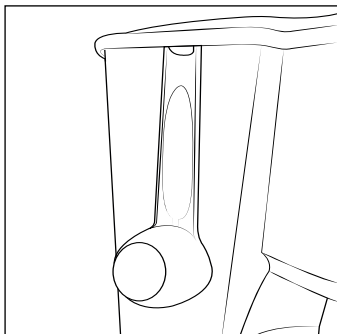

Læg måleskeen **12** ind i kaffekanden **6** til opbevaring. Du kan også hænge måleskeen **12** på vandbeholderens **10** kant på siden (se fig. 3):
Der er integreret en krog i håndtaget. Tryk måleskeen **12** let mod produktet for at lukke produktets låg med håndtaget **1**.

Fig. 3

- 5) Opbevar det tørre produkt på et rent og støvfrit sted.

Afhjælpning af fejl

I dette kapitel får du vigtige anvisninger til fejlfinding og fejlfhjælpning. Følgende tabel hjælper dig med at lokalisere og afhjælpne mindre fejl.

Fejl	Mulig årsag	Afhjælpning
Produktet kan ikke tændes.	Strømskiftet er ikke sluttet til.	Tilslut strømadapteren korrekt til produktet.
	Stikkontakten leverer ingen spænding.	Kontrollér husets sikringer.
	Produktet er beskadiget.	Henvend dig til kundeservice.

BEMÆRK

Hvis du ikke kan løse problemet ved at følge de angivne trin, bedes du henvende dig til kundeservice.

Bestilling af reservedele

Du kan altid bestille reservedele til dette produkt på internettet på www.kompnass.com.



Scan QR-koden med din smartphone/tablet. Med denne QR-kode kommer du direkte til vores webside og kan se og bestille de tilgængelige reservedele.

BEMÆRK

- ▶ Hvis du har problemer med online-bestillingen, kan du henvende dig telefonisk eller pr. e-mail til vores servicecenter.
- ▶ Oplys altid artikelnummeret (IAN) 462795_2310, når du afgiver din bestilling.
- ▶ Vær opmærksom på, at det ikke er muligt at foretage online-bestilling af reservedele til alle modtagerlande.

Bortskaffelse

Gælder kun for Frankrig:



Produktet, emballagen og betjeningsvejledning kan genbruges, er underlagt et udvidet producentansvar og indsamles sorteret.

Bortskaffelse af produktet



Det viste symbol med den overstregede affaldscontainer på hjul viser, at dette produkt er underlagt direktivet 2012/19/EU. Dette direktiv angiver, at produktet ikke må bortskaffes sammen med det normale husholdningsaffald, når dets brugstid er omme, men skal afleveres på specielle indsamlingssteder, genbrugspladser eller affaldsvirksomheder.

Denne bortskaffelse er gratis for dig. Skån miljøet, og bortskaf produktet korrekt.

Hvis det udtjente produkt indeholder persondata, er du selv ansvarlig for sletningen, før du afleverer det.



Du kan få oplysninger hos kommunen om bortskaffelse af udtjente produkter.

Bortskaffelse af emballage



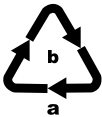

Emballeringsmaterialerne er valgt ud fra kriterier som miljøforlidelighed og bortskaffelsesteknik og kan derfor genbruges. Bortskaf emballagematerialer, som du ikke skal bruge mere, efter de lokalt gældende forskrifter.



Bortskaf emballagen miljøvenligt. Vær opmærksom på mærkningen på de forskellige emballagematerialer, og aflever dem sorteret til bortskaffelse. Emballagematerialerne er mærket med forkortelserne (a) og tallene (b) med følgende betydning: 1-7: Plast, 20-22: Papir og pap, 80-98: Kompositmaterialer.

Tekniske data

Netspænding	220 - 240 V ~ (vekselstrøm)/ 50 - 60 Hz
Nominel effekt	1000 W
Vandbeholderens  nyttevolumen	1,38 liter
Kaffekandens  nyttevolumen	1,25 liter
	Alle produktets dele, som kommer i kontakt med fødevarer, er levnedsmiddelægte.

Garanti for Kompernass Handels GmbH

Kære kunde

På dette produkt får du 3 års garanti fra købsdatoen. I tilfælde af mangler ved produktet har du en række juridiske rettigheder i forhold til sælgeren af produktet. Dine juridiske rettigheder forringes ikke af den nedenfor anførte garanti.

Garantibetingelser

Garantiperioden begynder på købsdatoen. Opbevar venligst kvitteringen et sikkert sted. Den er nødvendig for at kunne dokumentere købet.

Hvis der inden for tre år fra dette produkts købsdato opstår en materiale- eller fabrikationsfejl, vil produktet – efter vores valg – blive repareret eller udskiftet, eller købsprisen vil blive refunderet gratis til dig. Denne garantiydelse forudsætter, at det defekte produkt afleveres, og købsbeviset (kvitteringen) forevises i løbet af fristen på tre år, og at der gives en kort skriftlig beskrivelse af, hvori manglen består, og hvornår den er opstået.

Hvis defekten er dækket af vores garanti, får du et repareret eller et nyt produkt retur. Reparation eller ombytning af produktet udløser ikke en ny garantiperiode.

Garantiperiode og juridiske mangelkrav

Garantiperioden forlænges ikke, hvis der gøres brug af garantien. Det gælder også for udskiftede og reparerede dele. Skader og mangler, som eventuelt allerede fandtes ved køb, samt manglende dele, skal anmeldes straks efter udpakningen. Når garantiperioden er udløbet, er reparation af skader betalingspligtig.

Garantiens omfang

Produktet er produceret omhyggeligt efter strenge kvalitetsretningslinjer og testet grundigt inden leveringen.

Garantien dækker materiale- og fabrikationsfejl. Denne garanti omfatter ikke produktdele, der er udsat for normal slidage og derfor kan betragtes som sliddele, eller skader på skrøbelige dele som f.eks. kontakter, genopladelige batterier eller dele af glas.

Denne garanti bortfalder, hvis produktet er blevet beskadiget, ikke er forskriftsmæssigt anvendt eller vedligeholdt. For at sikre forskriftsmæssig anvendelse af produktet skal alle anvisninger nævnt i betjeningsvejledningen nøje overholdes. Anvendelsesformål og handlinger, som frarådes eller der advares imod i betjeningsvejledningen, skal ubetinget undgås.

Produktet er kun beregnet til privat og ikke til kommercielt brug. Ved misbrug og uhensigtsmæssig brug, anvendelse af vold og ved indgreb, som ikke er foretaget af vores autoriserede serviceafdeling, bortfalder garantien.

Afvikling af garantisager

For at sikre en hurtig behandling af din anmeldelse bør du følge nedenstående anvisninger:

- Ved alle forespørgsler bedes du have kvitteringen og artikelnummeret (IAN) 462795_2310 klar som dokumentation for købet.
- Artikelnummeret kan du finde på typeskiltet på produktet, som indgravering på produktet, på betjeningsvejledningens forside (nederst til venstre) eller som klæbemærke på bag- eller undersiden af produktet.
- Hvis der opstår funktionsfejl eller øvrige mangler, bedes du først kontakte nedennævnte serviceafdeling **telefonisk** eller **via e-mail**.
- Et produkt, der er registreret som defekt, kan du derefter indsende portofrit til den oplyste serviceadresse med vedlæggelse af købsbevis (kvittering) og en beskrivelse af, hvori manglen består, og hvornår den er opstået.



På www.lidl-service.com kan du downloade denne og mange andre manualer, produktvideoer og installationssoftware.

Med denne QR-kode kommer du direkte til Lidl-servicesiden (www.lidl-service.com) og kan åbne den ønskede betjeningsvejledning ved indtastning af artikelnummeret (IAN) 462795_2310.

Service

DK Service Danmark

Tel.: 32 710005

E-Mail: kompennass@lidl.dk

IAN 462795_2310

Importør

Bemærk at den efterfølgende adresse ikke er en serviceadresse. Kontakt først det nævnte servicested.

KOMPERNASS HANDELS GMBH

BURGSTRASSE 21

44867 BOCHUM

TYSKLAND

www.kompennass.com

Indice

Introduzione	148
Usò conforme	148
Materiale in dotazione	148
Avvertenze di sicurezza	149
Componenti dell'apparecchio	151
Posizionamento dell'apparecchio	151
Prima del primo impiego	152
Preparazione del caffè	153
Aggiunta di caffè macinato	153
Aggiunta dell'acqua	153
Avviamento del processo di preparazione	154
Pulizia e manutenzione	155
Pulizia	155
Eliminazione del calcare	156
Conservazione	157
Risoluzione dei problemi	158
Ordinazione dei pezzi di ricambio	158
Smaltimento	159
Smaltimento dell'apparecchio	159
Smaltimento dell'imballaggio	159
Dati tecnici	160
Garanzia della Kompnass Handels GmbH	160
Assistenza	162
Importatore	162

Introduzione

Congratulazioni per l'acquisto del nuovo apparecchio.

È stato scelto un prodotto di alta qualità. Il manuale di istruzioni è parte integrante del presente prodotto. Esso contiene importanti indicazioni sulla sicurezza, l'uso e lo smaltimento. Prima di utilizzare il prodotto, acquisire dimestichezza con tutte le indicazioni relative ai comandi e alla sicurezza. Utilizzare il prodotto solo come descritto e per i campi d'impiego indicati. In caso di cessione del prodotto a terzi, consegnare anche tutta la relativa documentazione.

Uso conforme

Questo apparecchio serve esclusivamente a preparare caffè per il consumo domestico. Esso è destinato esclusivamente all'uso in ambienti domestici privati. Non utilizzarlo per fini commerciali.

Un uso diverso o esulante da quanto sopra è considerato non conforme.

Materiale in dotazione

AVVERTENZA

Pericolo di soffocamento!

- ▶ Il materiale di imballaggio non deve essere utilizzato come giocattolo. Sussiste pericolo di soffocamento.

La dotazione standard dell'apparecchio comprende i seguenti componenti:

- Macchina per caffè all'americana
- Bricco per il caffè
- Cestello del filtro
- Filtro permanente con manico
- Cucchiaino misurino
- Manuale di istruzioni

NOTA

- ▶ Controllare che la fornitura sia completa e che non presenti danni visibili.
- ▶ In caso di fornitura incompleta o in presenza di danni derivanti da imballaggio insufficiente o causati dal trasporto, rivolgersi alla linea diretta di assistenza.

Avvertenze di sicurezza

Per un uso sicuro dell'apparecchio, rispettare le seguenti avvertenze di sicurezza:

AVVERTENZA - PERICOLO DI LESIONI!

- Controllare l'apparecchio prima dell'uso per rilevare eventuali danni visibili. Non mettere in funzione l'apparecchio se danneggiato o caduto.
- Questo apparecchio può essere utilizzato da bambini di almeno 8 anni di età e da persone con capacità fisiche, sensoriali o mentali ridotte o insufficiente esperienza o conoscenza solo se sorvegliati o istruiti sull'uso sicuro dell'apparecchio e qualora ne abbiano compreso i pericoli associati. La pulizia e la manutenzione a cura dell'utente non devono essere eseguite da bambini, a meno che non abbiano almeno 8 anni di età e siano sorvegliati. Tenere lontani dall'apparecchio e dal cavo di allacciamento i bambini di età inferiore agli 8 anni.
- I bambini non devono giocare con l'apparecchio.
- Fare eseguire le riparazioni solo da aziende specializzate o dal servizio clienti. Le riparazioni effettuate in modo non conforme possono causare gravi pericoli per l'utente e comportano la decadenza della garanzia.
-  Non immergere l'apparecchio in acqua o in altri liquidi. Pericolo di scosse elettriche!
- Non toccare mai l'apparecchio con mani bagnate o umide.
- In caso di danni al cavo di alimentazione dell'apparecchio, per evitare pericoli farlo sostituire dal produttore, dal servizio di assistenza clienti o da personale altrettanto qualificato.
- Pericolo di ustioni! Durante l'uso alcune parti dell'apparecchio diventano molto calde.
- In caso di uso errato dell'apparecchio sussiste il pericolo di lesioni.
- Non utilizzare mai l'apparecchio per scopi diversi da quelli descritti nel presente manuale.

- Utilizzare l'apparecchio solo conformemente alla destinazione d'uso. In caso di uso errato dell'apparecchio sussiste il pericolo di lesioni.
- Dopo l'uso, la superficie dell'elemento riscaldante presenta ancora del calore residuo.
- Durante l'uso dell'apparecchio si creano nubi di vapore molto calde. Fare attenzione a non scottarsi! Mantenere una distanza sufficiente dal vapore.
- Collegare l'apparecchio esclusivamente a una presa installata a norma e provvista di messa a terra.
- Impedire il contatto di liquidi in fuoriuscita con la connessione a spina.
- Togliere il cestello del filtro, il filtro permanente o un eventuale filtro di carta solo dopo che il liquido è defluito completamente.

ATTENZIONE - DANNI MATERIALI

- I componenti difettosi devono essere sostituiti esclusivamente da pezzi di ricambio originali. Solo con questi pezzi di ricambio è garantita la conformità ai requisiti di sicurezza.
- Proteggere il dispositivo dall'umidità e dalla penetrazione di liquidi.
- Proteggere l'apparecchio da urti, polvere, sostanze chimiche, forti sbalzi di temperatura e sorgenti di calore troppo vicine (forni, riscaldatori).
- Staccare sempre la spina dalla presa di corrente; per farlo non tirare mai dal cavo.
- Non utilizzare timer esterni o un sistema di telecomando separato per azionare l'apparecchio.
- Non è consentito collocare l'apparecchio all'interno di un mobile durante l'utilizzo.
- Non usare mai l'apparecchio all'aperto. Questo apparecchio è destinato solo all'uso in ambienti chiusi.
- Mantenere il filtro permanente lontano da oggetti appuntiti o affilati, altrimenti il filtro potrebbe lacerarsi.
- Non azionare mai l'apparecchio a vuoto senza acqua, poiché il bricco per il caffè potrebbe infrangersi.

Componenti dell'apparecchio

(per le illustrazioni vedere la pagina pieghevole)

- ❶ Maniglia del coperchio dell'apparecchio
- ❷ Aperture per la fuoriuscita del vapore
- ❸ Sfiatore
- ❹ Indicatore di livello
- ❺ Tasto 
- ❻ Bricco per il caffè
- ❼ Piastra riscaldante
- ❽ Comparto del cavo
- ❾ Supporto del cestello del filtro
- ❿ Serbatoio dell'acqua
- ⓫ Cestello del filtro
- ⓬ Cucchiaino misurino
- ⓭ Filtro permanente con manico

Posizionamento dell'apparecchio

⚠ PERICOLO - SCOSSA ELETTRICA!

- ▶ Non posizionare mai l'apparecchio nelle vicinanze di acqua contenuta in lavandini o altri recipienti. Usare l'apparecchio solo su una base d'appoggio asciutta. La vicinanza all'acqua rappresenta un pericolo anche quando l'apparecchio non è in funzione.

ATTENZIONE - DANNI MATERIALI!

- ▶ Non posizionare mai l'apparecchio vicino a fonti di calore.
- ▶ Usare l'apparecchio solo su una base d'appoggio piana e insensibile al calore, in modo da evitare danni all'apparecchio e alla superficie d'appoggio.

- 1) Collocare l'apparecchio su una superficie piana e insensibile al calore.
- 2) Quando si usa l'apparecchio per la prima volta, seguire le istruzioni riportate nel capitolo "**Prima del primo impiego**".

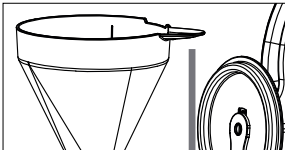
- 3)  Se non è ancora stato fatto, inserire il cestello del filtro **❶** nel supporto del cestello del filtro **❾** in modo tale che la maniglia sporga attraverso l'apertura verso il serbatoio dell'acqua **❿** (Vedi illustrazione A).

- 4) Prendere il filtro permanente **13** dal manico e inserirlo nel cestello del filtro **11**.
Abbassare il manico. Posizionare il bricco per il caffè **6** sulla piastra riscaldante **7**.
- 5) Inserire la spina nella presa di corrente.
L'apparecchio è ora pronto per l'uso.

Prima del primo impiego

AVVERTENZA

- ▶ Dalle aperture per la fuoriuscita del vapore **2** del coperchio dell'apparecchio esce vapore acqueo rovente! Sussiste il pericolo di scottature!
- ▶ Non aprire mai il coperchio dell'apparecchio durante la preparazione del caffè! Possono fuoriuscire nubi di vapore roventi o può schizzare fuori acqua bollente. Sussiste il pericolo di scottature!
- ▶ La piastra riscaldante **7** sotto il bricco per il caffè **6** si riscalda molto durante la preparazione e la tenuta in caldo. Sussiste il pericolo di ustioni!

ATTENZIONE - DANNI MATERIALI!

- ▶ Non versare mai nel serbatoio dell'acqua **10** una quantità maggiore di 10 tazze d'acqua (segno MAX).
- ▶ Sul lato posteriore dell'apparecchio si trova uno sfioratore **3**. Si tratta di uno sfioratore che impedisce che nell'apparecchio venga versata troppa acqua. Se si versa acqua fino a molto sopra il segno MAX, l'acqua fluisce attraverso questo sfioratore **3** fino al piano di lavoro.
- ▶ Se si sposta l'apparecchio quando il serbatoio dell'acqua **10** è pieno (10 tazze d'acqua), può uscire acqua dallo sfioratore **3**.
- ▶ Non versare mai nel serbatoio dell'acqua **10** una quantità d'acqua inferiore a 2 tazze. A tale scopo usare l'indicatore di livello **4** del serbatoio dell'acqua **10**.

- 1) Collocare l'apparecchio su una superficie piana e insensibile al calore.
- 2) Sciacquare accuratamente il bricco per il caffè **6** con acqua e inserirlo nell'apparecchio.
- 3) Aprire il coperchio dell'apparecchio tirandolo verso l'alto dalla maniglia **1**.
- 4) Togliere il cestello del filtro **11** con il filtro permanente **13** (se inserito), dal supporto del cestello del filtro **9**. Per farlo prendere il cestello del filtro **11** dalla maniglia.
- 5) Sciacquare il cestello del filtro **11** e il filtro permanente **13** in acqua pulita e reinserirli nell'apparecchio.
- 6) Versare acqua per 10 tazze nel serbatoio dell'acqua **10**.
- 7) Chiudere il coperchio dell'apparecchio.
- 8) Inserire la spina in una presa di corrente.
- 9) Premere il tasto **U** **5**. Il tasto **U** **5** si illumina. Attendere brevemente. La preparazione del caffè ha inizio.

- 10) Attendere la conclusione della preparazione del caffè e premere nuovamente il tasto **⏻** **5** per spegnere l'apparecchio.
- 11) Svuotare il bricco per il caffè **6** e sciacquarlo ancora una volta con acqua pulita.
- 12) Attendere che l'apparecchio si sia raffreddato, togliere il cestello del filtro **11** e il filtro permanente **13** e sciacquarli nuovamente in acqua pulita.
- 13) Reinscrivere il cestello del filtro **11**, il filtro permanente **13** e il bricco per il caffè **6** nell'apparecchio.

L'apparecchio è ora pronto per l'uso.

Preparazione del caffè

Aggiunta di caffè macinato

NOTA

- ▶ Se ci si macina da sé il proprio caffè, si raccomanda un grado di macinazione medio. Quanto maggiore è il grado di macinazione, tanto più intenso e amaro è il caffè; quanto minore è il grado di macinazione, tanto più acquoso e acidulo è il caffè.
- ▶ Se si utilizza caffè macinato troppo finemente, il filtro permanente **13** può intasarsi e l'acqua fuoriesce dal cestello del filtro **11**.
- ▶ Si può usare l'apparecchio anche senza filtro permanente **13** utilizzando un filtro di carta al suo posto. Basta inserire un filtro di carta aperto (misura 1 x 4) nel cestello del filtro **11**.

- 1) Aprire il coperchio dell'apparecchio.
- 2) Inserire il filtro permanente **13** nel cestello del filtro **11** e abbassare il manico.
- 3) Aggiungere caffè macinato con il cucchiaino misurino **12**.

NOTA

- ▶ Aggiungere circa un cucchiaino misurino **12** raso di caffè macinato per ogni tazza di caffè filtrato. Se si desidera un caffè filtrato meno forte, si può ridurre la quantità di caffè macinato per ogni tazza.

Aggiunta dell'acqua

AVVERTENZA - PERICOLO PER LA SALUTE!

- ▶ Per preparare il caffè usare solo acqua potabile! Riempire sempre con acqua fresca appena prima dell'uso.

- 1) Riempire il serbatoio dell'acqua **10** con acqua. Usare una quantità d'acqua corrispondente alla quantità desiderata di caffè filtrato. A tale scopo usare l'indicatore di livello **4** del serbatoio dell'acqua **10**. Chiudere il coperchio dell'apparecchio.

- 2) Posare il bricco per il caffè **6** nell'apparecchio.

ATTENZIONE - DANNI MATERIALI!

- ▶ Non versare mai nel serbatoio dell'acqua **10** una quantità maggiore di 10 tazze d'acqua (segno MAX).
- ▶ Sul lato posteriore dell'apparecchio si trova uno sfioratore **3**. Si tratta di uno sfioratore che impedisce che nell'apparecchio venga versata troppa acqua. Se si versa acqua fino a molto sopra il segno MAX, l'acqua fluisce attraverso questo sfioratore **3** fino al piano di lavoro.
- ▶ Se si sposta l'apparecchio quando il serbatoio dell'acqua **10** è pieno (10 tazze d'acqua), può uscire acqua dallo sfioratore **3**.
- ▶ Non versare mai nel serbatoio dell'acqua **10** una quantità d'acqua inferiore a 2 tazze.

NOTA

- ▶ Quando si prepara il caffè si perde acqua, sia perché una parte dell'acqua evapora, sia perché nella polvere di caffè rimane sempre un poco d'acqua. Pertanto nel bricco per il caffè **6** ci sarà sempre un poco meno di caffè dell'acqua versata nel serbatoio dell'acqua **10**.

Avviamento del processo di preparazione

AVVERTENZA

- ▶ Dalle aperture per la fuoriuscita del vapore **2** del coperchio dell'apparecchio esce vapore acqueo rovente! Sussiste il pericolo di scottature!
- ▶ Non aprire mai il coperchio dell'apparecchio durante la preparazione del caffè! Possono fuoriuscire nubi di vapore roventi o può schizzare fuori acqua bollente. Sussiste il pericolo di scottature!
- ▶ La piastra riscaldante **7** sotto il bricco per il caffè **6** si riscalda molto durante la preparazione e la tenuta in caldo. Sussiste il pericolo di ustioni!

- 1) Premere il tasto **U** **5**. Il tasto **U** **5** si illumina. Attendere brevemente. La preparazione del caffè ha inizio.

NOTE

- ▶ L'apparecchio è dotato di un dispositivo antigoccia. È possibile ritirare brevemente il bricco per il caffè **6** dall'apparecchio anche durante la preparazione, ad esempio per servire una tazza di caffè. Il caffè non sgocciola dal cestello del filtro **11**.
- ▶ Procedere con cautela nell'estrarre il bricco per il caffè **6**: urtando accidentalmente il salvagoccia, la molla e il disco elastico potrebbero saltare fuori e andar persi. Riassemblare tutti i componenti così come descritto nel capitolo "Pulizia".
- ▶ Si può arrestare la preparazione in qualsiasi momento premendo il tasto **U** **5**.

- Mediante la piastra riscaldante 7 situata sotto il bricco per il caffè 6 il caffè viene mantenuto caldo finché non si aziona nuovamente il tasto 5.

NOTA

- L'apparecchio si spegne automaticamente dopo 40 minuti. Il caffè non viene mantenuto ulteriormente in caldo. Il tasto 5 si spegne.

Pulizia e manutenzione

Pulizia

PERICOLO - SCOSSA ELETTRICA!



Non immergere mai l'apparecchio in acqua o altri liquidi. Pericolo di scosse elettriche!

AVVERTENZA - PERICOLO DI LESIONI!

- Prima di pulire l'apparecchio, staccare sempre la spina dalla presa di corrente. Pericolo di scosse elettriche!
- Fare sempre raffreddare l'apparecchio prima di pulirlo. Pericolo di ustioni!

ATTENZIONE - DANNI MATERIALI!

- Non usare mai detersivi abrasivi, aggressivi o chimici per pulire l'apparecchio. Essi aggrediscono la superficie dell'apparecchio.
- Staccare la spina dalla presa e attendere che l'apparecchio si raffreddi.
 - Aprire il coperchio dell'apparecchio e togliere il cestello del filtro 11 ed eventualmente il filtro permanente 13, oppure smaltire il filtro di carta eventualmente inserito.
 - Sciquare il cestello del filtro 11, il filtro permanente 13, il bricco per il caffè 6 e il cucchiaino misurino 12 in acqua e detersivo delicato. Poi risciacquare accuratamente i componenti con acqua pulita.

NOTA

-  Il cestello del filtro 11, il filtro permanente 13, il bricco per il caffè 6 e il cucchiaino misurino 12 possono essere lavati in lavastoviglie. Tuttavia assicurarsi di non incastrare i componenti. Mantenere il filtro permanente 13 lontano da oggetti appuntiti o affilati, ad esempio coltelli.
- Il colore del filtro permanente 13 può alterarsi in modo duraturo a causa dell'uso con caffè macinato. Ciò è normale e non costituisce una riduzione della qualità.

NOTA

- Sostituire il filtro permanente **13** se perde o presenta altri difetti. Vedere al riguardo il capitolo **“Ordinazione dei pezzi di ricambio”**.

- 4) Per pulire il cestello del filtro **11** staccare l'uscita dell'acqua con dispositivo antigoccia tirando dal dispositivo stesso **A**. Attenzione a non lasciare cadere i singoli pezzi, poiché potrebbe saltare via la molla **B**, mentre il disco elastico **C** potrebbe andare perso.

Pulire i pezzi con acqua e detersivo e riassemblare il tutto. A tal scopo premere il dispositivo salvagoccia **A** con molla **B** nell'apertura dell'uscita dell'acqua (vedere fig. 1). Quindi applicare il disco elastico **C** situato all'interno del cestello del filtro **11** all'estremità a stella dell'asse dell'bricco per il caffè antigoccia in modo da poter poi fissare le parti (vedere fig. 2).

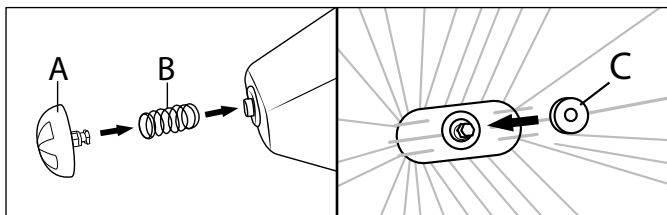

Fig. 1

Fig. 2

- 5) Pulire il supporto del cestello del filtro **9** con un panno umido.
- 6) Pulire l'apparecchio con un panno umido. Se necessario, versare sul panno un detersivo delicato. Assicurarsi tuttavia che nessun residuo di detergente rimanga sull'apparecchio e che l'apparecchio venga completamente asciugato prima dell'uso.

Eliminazione del calcare

Eliminare il calcare dalla macchina da caffè ad intervalli regolari.

NOTA

- Gli intervalli necessari per l'eliminazione del calcare possono variare molto in funzione del grado di durezza dell'acqua utilizzata. Se il grado di durezza è elevato, il calcare va eliminato già dopo circa 30 utilizzi; in caso di grado di durezza basso, dopo circa 60 utilizzi. Il grado di durezza dell'acqua può essere determinato informandosi presso l'ente fornitore locale.

Utilizzare esclusivamente anticalcare adatto a macchine da caffè e attenersi alle relative istruzioni per l'uso.

Per eliminare il calcare procedere come segue:

- 1) Versare l'anticalcare nel serbatoio dell'acqua **10**.
- 2) Versare la quantità d'acqua indicata nelle istruzioni per l'uso dell'anticalcare, senza però superare il segno delle 10 tazze dell'indicatore di livello **4**!

- 3) Ricollocare il bricco per il caffè **6** sulla piastra riscaldante **7**.
- 4) Premere il tasto **U** **5** per avviare la preparazione. Il tasto **U** **5** si accende.
- 5) Attendere che sia passata l'acqua per circa 2 tazze e arrestare poi la preparazione premendo nuovamente il tasto **U** **5**.
- 6) Lasciare agire l'anticalcare per 15 minuti.
- 7) Ripetere due volte i passaggi 4. - 6.
- 8) Avviare poi la preparazione e attendere che sia passata tutta l'acqua.
- 9) Far funzionare la macchina da caffè tre volte con acqua pulita e con la massima quantità d'acqua. A questo punto sono stati eliminati tutti i residui di anticalcare ed è possibile utilizzare nuovamente la macchina da caffè.

Conservazione

- 1) Se non si utilizza l'apparecchio per un periodo prolungato, assicurarsi che nell'apparecchio e nel filtro permanente **13** non vi siano resti di caffè macinato.
- 2) Pulire l'apparecchio come descritto in **"Pulizia e manutenzione"**.
- 3) Infilare il cavo nello scomparto del cavo **8**.

4)

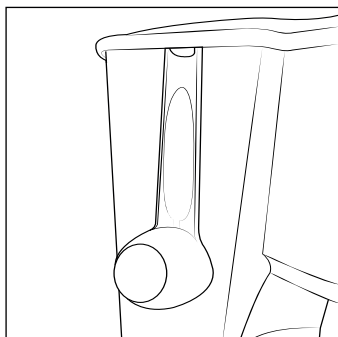

Fig. 3

- 5) Conservare l'apparecchio asciutto in un luogo pulito e privo di polvere.

Per conservare il cucchiaino misurino **12** metterlo nel bricco per il caffè **6**. In alternativa si può agganciare il cucchiaino misurino **12** al bordo laterale del serbatoio dell'acqua **10** (vedere fig. 3): Nella maniglia è integrato un gancio. Premere leggermente il cucchiaino misurino **12** contro l'apparecchio per chiudere il coperchio dell'apparecchio dalla maniglia **1**.

Risoluzione dei problemi

In questo capitolo sono riportate importanti informazioni per l'individuazione e l'eliminazione dei problemi. La seguente tabella è di ausilio nell'individuazione ed eliminazione di guasti minori.

Guasto	Possibile causa	Risoluzione
L'apparecchio non si accende.	La spina non è collegata.	Collegare correttamente l'adattatore di rete all'apparecchio.
	La presa di rete non fornisce tensione.	Controllare i fusibili.
	L'apparecchio è danneggiato.	Rivolgersi al servizio clienti.

NOTA

Se con le operazioni sopra descritte non è stato possibile risolvere il problema, rivolgersi al servizio clienti.

Ordinazione dei pezzi di ricambio

È sempre possibile ordinare comodamente pezzi di ricambio per questo prodotto su Internet, all'indirizzo www.kompernass.com.



Scansionare il codice QR con lo smartphone/il tablet. Con questo codice QR si giunge direttamente al nostro sito web ed è possibile vedere e ordinare i ricambi disponibili.

AVVERTENZA

- ▶ Qualora si riscontrino problemi con l'ordine online, ci si può rivolgere al nostro centro di assistenza telefonicamente o tramite e-mail.
- ▶ Al momento dell'ordine si prega di indicare sempre il codice articolo (IAN) 462795_2310.
- ▶ Si tenga presente che l'ordine online di pezzi di ricambio non è possibile in tutti i Paesi in cui effettuiamo consegne.

Smaltimento

Valido solo per la Francia:



Il prodotto, l'imballaggio e il libretto di istruzioni sono riciclabili, sono soggetti ad una responsabilità estesa del produttore e vengono raccolti in maniera differenziata.

Smaltimento dell'apparecchio



Il simbolo del bidone dei rifiuti barrato, raffigurato lateralmente, indica che l'apparecchio è soggetto alla Direttiva 2012/19/EU. Tale direttiva prescrive che, al termine della sua vita utile, l'apparecchio non venga smaltito assieme ai normali rifiuti domestici, bensì conferito in appositi centri di raccolta, centri di riciclaggio o aziende di smaltimento.

Lo smaltimento è gratuito per l'utente. Rispettare l'ambiente e smaltire l'apparecchio in modo conforme alle direttive pertinenti.

Se l'apparecchio usato contiene dati personali, si è responsabili di eliminarli prima di restituire l'apparecchio.



Per lo smaltimento del prodotto una volta che ha terminato la sua funzione, informarsi presso l'amministrazione comunale.

Smaltimento dell'imballaggio



I materiali di imballaggio sono stati selezionati in relazione alla loro ecocompatibilità e alle caratteristiche di smaltimento, pertanto sono riciclabili. Smaltire il materiale di imballaggio inutilizzato in conformità alle vigenti norme locali.



Smaltire l'imballaggio conformemente alle norme di tutela ambientale. Tenere conto dei codici presenti sui vari materiali di imballaggio ed eventualmente separare i materiali effettuando una raccolta differenziata. I materiali di imballaggio presentano codici costituiti da abbreviazioni (a) e numeri (b) con il seguente significato: 1-7: materie plastiche, 20-22: carta e cartone, 80-98: materiali compositi.

Dati tecnici

Tensione di rete	220-240 V ~ (corrente alternata) / 50 - 60 Hz
Potenza nominale	1000 W
Volume utile serbatoio dell'acqua 10	1,38 l
Volume utile bricco per il caffè 6	1,25 l
	Tutti i componenti di questo apparecchio che vengono a contatto con alimenti sono idonei al contatto con gli alimenti.

Garanzia della Kompernass Handels GmbH

Egregio Cliente,

Questo apparecchio ha una garanzia di 3 anni dalla data di acquisto. Qualora questo prodotto presentasse vizi, Le spettano diritti legali nei confronti del venditore del prodotto. La garanzia qui di seguito descritta non costituisce alcun limite a tali diritti legali.

Condizioni di garanzia

Il periodo di garanzia decorre dalla data di acquisto. Si prega di conservare bene lo scontrino di cassa. Quest'ultimo è necessario come prova d'acquisto.

Qualora entro tre anni a partire dalla data d'acquisto del prodotto si presentasse un difetto del materiale o di fabbricazione, provvederemo a nostra discrezione a riparare o a sostituire gratuitamente il prodotto oppure a rimborsare il prezzo d'acquisto. Questa prestazione di garanzia ha come presupposto che l'apparecchio guasto e la prova d'acquisto (scontrino di cassa) vengano presentati entro il termine di tre anni e che si descriva per iscritto in cosa consiste il difetto e quando si è evidenziato.

Se il vizio rientra nell'ambito della nostra garanzia, il Suo prodotto verrà riparato o sostituito da uno nuovo. Con la riparazione o la sostituzione del prodotto non decorre un nuovo periodo di garanzia.

Periodo di garanzia e diritti legali di rivendicazione di vizi

Il periodo di garanzia non viene prolungato da interventi in garanzia. Ciò vale anche per le parti sostituite e riparate. Danni e vizi eventualmente già presenti al momento dell'acquisto devono venire segnalati immediatamente dopo che l'apparecchio è stato disimballato. Le riparazioni eseguite dopo la scadenza del periodo di garanzia sono a pagamento.

Ambito della garanzia

L'apparecchio è stato prodotto con cura secondo severe direttive qualitative e debitamente collaudato prima della consegna.

La prestazione in garanzia vale per difetti del materiale o di fabbricazione. Questa garanzia non si estende a componenti del prodotto esposti a normale logorio, che possono pertanto essere considerati come componenti soggetti a usura (esempio capacità della batteria, calcificazione, lampade, pneumatici, filtri, spazzole...). La garanzia non si estende altresì a danni che si verificano su componenti delicati (esempio interruttori, batterie, parti realizzate in vetro, schermi, accessori vari) nonché danni derivanti dal trasporto o altri incidenti.

Questa garanzia decade se il prodotto è stato danneggiato oppure utilizzato o sottoposto a interventi di manutenzione in modo non conforme. Per un utilizzo adeguato del prodotto si devono rigorosamente rispettare tutte le istruzioni esposte nel manuale di istruzioni per l'uso. Si devono assolutamente evitare modalità di utilizzo e azioni che il manuale di istruzioni per l'uso sconsiglia o da cui esso mette in guardia.

Il prodotto è destinato esclusivamente all'uso domestico e non a quello commerciale. La garanzia decade in caso di impiego improprio o manomissione, uso della forza e interventi non eseguiti dalla nostra filiale di assistenza autorizzata.

Trattamento dei casi di garanzia

Per garantire una rapida evasione della Sua richiesta, La preghiamo di seguire le seguenti istruzioni:

- Tenga a portata di mano per qualsiasi richiesta lo scontrino di cassa e il codice dell'articolo (IAN) 462795_2310 come prova di acquisto.
- Il codice dell'articolo è riportato sulla targhetta identificativa o su un'incisione presenti sul prodotto, sul frontespizio del manuale di istruzioni (in basso a sinistra) o su un adesivo applicato alla parte posteriore o inferiore del prodotto.
- Qualora si presentassero malfunzionamenti o altri tipi di vizi, contatti innanzitutto il reparto assistenza clienti qui di seguito indicato **telefonticamente** o via **e-mail**.
- Una volta che il prodotto è stato registrato come difettoso, lo può poi spedire a nostro carico, provvedendo ad allegare la prova di acquisto (scontrino di cassa), una descrizione del vizio e l'indicazione della data in cui si è presentato, all'indirizzo del servizio di assistenza clienti che Le è stato comunicato.



Sul sito www.lidl-service.com è possibile scaricare questo e molti altri manuali di istruzioni, filmati sui prodotti e software d'installazione.

Con questo codice QR si giunge direttamente al sito dell'assistenza clienti Lidl (www.lidl-service.com) e con la digitazione del codice articolo (IAN) 462795_2310 si può aprire il manuale di istruzioni di proprio interesse.

Assistenza



Assistenza Italia

Tel.: 800781188

E-Mail: kompennass@lidl.it

IAN 462795_2310

Importatore

Badi che il seguente indirizzo non è quello del servizio di assistenza clienti.
Contatti innanzitutto il servizio di assistenza clienti indicato.

KOMPERNASS HANDELS GMBH

BURGSTRASSE 21

44867 BOCHUM

GERMANIA

www.kompennass.com

Tartalomjegyzék

Bevezető	164
Rendeltetésszerű használat	164
A csomag tartalma	164
Biztonsági utasítások	165
A készülék részei	167
A készülék elhelyezése	167
Az első használat előtt	168
Kávéfőzés	169
Őrölt kávé betöltése	169
Víz betöltése	169
Kávéfőzés indítása	170
Tisztítás és ápolás	171
Tisztítás	171
Vízkölerakódás eltávolítása	172
Tárolás	173
Hibaelhárítás	174
Pótalkatrészek rendelése	174
Ártalmatlanítás	175
A készülék ártalmatlanítása	175
A csomagolás ártalmatlanítása	175
Műszaki adatok	176
A Kompernass Handels GmbH garanciája	176
Szerviz	178
Gyártja	178

Bevezető

Gratulálunk új készüléke megvásárlásához.

Vásárlásával kiváló minőségű termék mellett döntött. A használati útmutató a termék része. Fontos tudnivalókat tartalmaz a biztonságra, használatra és ártalmatlanításra vonatkozóan. A termék használata előtt ismerkedjen meg valamennyi használati és biztonsági utasítással. A terméket kizárólag az itt leírtak szerint és a megadott célokra használja. A termék harmadik személynek történő továbbadása esetén adja át a termékhez tartozó valamennyi leírást is.

Rendeltetészerű használat

Ez a készülék kizárólag kávé készítésére, otthoni használatra szolgál. A készülék kizárólag magánháztartásokban használható. Ne használja kereskedelmi célra.

Más vagy ezen túlmenő használat nem rendeltetészerű használatnak minősül.

A csomag tartalma

FIGYELMEZTETÉS - FULLADÁSVESZÉLY!

- ▶ A csomagolóanyag nem játékszer.
Fulladásveszély áll fenn.

A készüléket alapkivitelben a következő részekkel szállítjuk:

- kávéfőző
- üvegkancsó
- szűrőtartó
- állandó szűrő
- őrölt kávé kanál
- használati útmutató

TUDNIVALÓ

- ▶ Ellenőrizze a csomag tartalmát, hogy hiánytalan-e és nincs-e rajta látható sérülés.
- ▶ Hiányos szállítás vagy a nem megfelelő csomagolásból eredő, illetve a szállítás során keletkezett károk esetén forduljon az ügyfélszolgálatához.

Biztonsági utasítások

A készülék biztonságos használata érdekében tartsa be az alábbi biztonsági utasításokat:

FIGYELMEZTETÉS – SÉRÜLÉSVESZÉLY!

- Használat előtt ellenőrizze a készüléket, nincs-e rajta külső, látható sérülés. Ne működtesse a készüléket, ha megsérült vagy leesett.
- A készüléket 8 éven felüli gyermekek és csökkent fizikai, érzékszervi vagy mentális képességű, illetve megfelelő tapasztalattal és/vagy tudással nem rendelkező személyek csak felügyelet mellett használhatják, vagy ha felvilágosították őket a készülék biztonságos használatáról és megértették az ebből eredő veszélyeket. Tisztítást és a felhasználó által végzendő karbantartást nem végezhetik 8 éven aluli vagy felügyelet nélküli gyermekek. Ne engedjen 8 éven aluli gyermekeket a készülék és a csatlakozóvezeték közelébe.
- Ne engedje, hogy a gyermekek játszanak a készülékkel.
- Csak megfelelő jogosultsággal rendelkező szakemberrel vagy az ügyfélszolgálattal javíttassa a készüléket. A szakszerűtlen javítás miatt veszélybe kerülhet a felhasználó. Ezen kívül a garancia is érvényét veszíti.
-  Ne merítse a készüléket vízbe vagy más folyadékba. Áramütés veszélye!
- Soha ne fogja meg a készüléket nedves vagy vizes kézzel.
- A veszélyhelyzet megelőzése érdekében a sérült csatlakozóvezetékét a gyártónak, a gyártó vevőszolgálatának vagy hasonló szakképzett személynek kell kicserélnie.
- Égési sérülés veszélye! Használat közben a készülék egyes részei nagyon felforrósodnak!
- A készülék nem megfelelő használata esetén sérülésveszély áll fenn.

- A készüléket csak a jelen használati útmutatóban leírt célokra használja.
- Csak rendeltetésének megfelelően használja a készüléket. A készülék helytelen használata esetén sérülésveszély áll fenn!
- A használat után a fűtőelem felülete még meleg.
- A készülék használata során forró gőz keletkezik. Ügyeljen arra, hogy ne forrázza le magát! Tartson biztonságos távolságot a gőztől.
- A készüléket csak előírászerűen beszerelt és földelt hálózati csatlakozóaljzatba csatlakoztassa.
- Nem kerülhet folyadék a készülék dugaszolós csatlakozójára.
- Csak akkor vegye ki a szűrőtartót, az állandó szűrőt vagy a papírszűrőt, ha a folyadék teljesen lefolyt.

FIGYELEM - ANYAGI KÁR

- A hibás alkatrészeket csak eredeti alkatrészekre szabad cserélni. Csak eredeti alkatrészekkel garantálható a biztonsági követelményeknek való megfelelés.
- Védje a készüléket a nedvességtől és ne engedje, hogy folyadék kerüljön bele.
- Védje a készüléket ütésektől, portól, vegyszerektől, erős hőingadozásoktól és túl közeli hőforrásoktól (kályha, fűtőtest).
- Mindig húzza ki a hálózati csatlakozódugót a hálózati csatlakozóaljzattól, de soha ne a kábelnél fogva.
- A készülék működtetéséhez ne használjon külső időkapcsolót vagy külön távműködtető rendszert.
- A készüléket használat közben ne szabad szekrénybe tenni.
- Soha ne működtesse a készüléket a szabadban. Ez a készülék kizárólag beltéri használatra készült.
- Tartsa távol az állandó szűrőt hegyes vagy éles tárgyaktól, ellenkező esetben a szűrő elszakadhat.
- Soha ne működtesse a készüléket üresen, víz nélkül, mert az üvegkancsó megrepedhet.

A készülék részei

(ábrákat lásd a kihajtható oldalon)

- ❶ készülékfedél fogantyúja
- ❷ gőzkibocsátó nyílások
- ❸ víztűlfolyó
- ❹ szintjelző
- ❺ be-/kikapcsoló (☺) (világít)
- ❻ üvegkancsó
- ❼ melegen tartó lap
- ❽ vezeték tároló rekesz
- ❾ szűrőtartó-befogó
- ❿ víztartály
- ⓫ szűrőtartó
- ⓬ őrölt kávé kanál
- ⓭ füles állandó szűrő

A készülék elhelyezése

⚠ VESZÉLY - ÁRAMÜTÉS!

Soha ne helyezze a készüléket mosogatóban vagy más edényben lévő víz közelébe. A készüléket csak száraz felületen használja. A víz közelsége akkor is veszélyt jelent, ha a készülék nincs működésben.

FIGYELEM – ANYAGI KÁR!

- ▶ Soha ne állítsa a készüléket hőforrás közelébe.
- ▶ A készüléket csak sima és hőálló felületen használja, hogy megelőzze a készülék és a felület sérülését.

- 1) Helyezze a készüléket egy sima és hőálló felületre.
- 2) Az első használat során kövesse **„Az első használat előtt”** fejezetben lévő utasításokat.

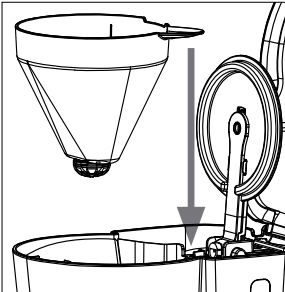
- 3)  Ha még nem tette meg, helyezze a szűrőtartót **❶** a szűrőtartó-befogóba **❾** úgy, hogy a fogantyú a hézagon keresztül a víztartály **❿** irányába nyúljon (lásd az A ábrát).

- 4) Fogja meg az állandó szűrőt **13** a fűlnél fogva és helyezze a szűrőtartóba **11**. Hajtsa le a fület. Helyezze az üvegcancsót **6** a melegen tartó lapra **7**.
 - 5) Csatlakoztassa a hálózati csatlakozódugót a hálózati csatlakozóaljzatba.
- A készülék ezzel üzemkész.

Az első használat előtt

FIGYELMEZTETÉS

- ▶ A készülékfedél gőz kibocsátó nyílásaiból **2** forró vízgőz távozik! Forrázás veszélye áll fenn!
- ▶ Soha ne nyissa ki a készülékfedeleket kávéfőzés közben! Forró gőz távozhat vagy forró víz fröccsenhet ki. Forrázás veszélye áll fenn!
- ▶ A melegen tartó lap **7** az üvegcancsó **6** alatt nagyon felforrósodik kávéfőzés / melegen tartás közben. Égési sérülés veszélye áll fenn!

FIGYELEM – ANYAGI KÁR!

- ▶ Soha ne töltsön 10 csészényi víznél többet a víztartályba **10** (MAX jelzés).
- ▶ A készülék hátulján van egy víztúlfolyó **3**. Ez a túlfolyó megakadályozza, hogy túl sok vizet töltsenek a készülékbe. Ha jóval a MAX jelölés fölé töltnek vizet, a víz ezen a túlfolyón **3** keresztül a munkalapra folyik.
- ▶ Ha a készüléket tele víztartállyal **10** (10 csésze víz) mozgatják, víz folyhat ki a víztúlfolyón **3**.
- ▶ Soha ne töltsön 2 csészényi víznél kevesebbet a víztartályba **10**. Ehhez használja a szintjelzőt **4** a víztartályon **10**.

- 1) Helyezze a készüléket sima és hőálló felületre.
- 2) Alaposan öblítse ki az üvegcancsót **6** vízzel, majd helyezze be a készülékbe.
- 3) Nyissa ki a készülék fedelét; ehhez húzza felfelé a fedelet a fogantyúnál **1** fogva.
- 4) Vegye ki a szűrőtartót **11** és a behelyezett állandó szűrőt **13**, ha be van helyezve, a szűrőtartó-befogóból **9**. Ehhez fogja meg a szűrőtartót **11** a fogantyúnál fogva.
- 5) Öblítse el a szűrőtartót **11** és az állandó szűrőt **13** tiszta vízzel és helyezze vissza a készülékbe.
- 6) Töltsön 10 csészényi vizet a víztartályba **10**.
- 7) Zárja le a készülékfedeleket.
- 8) Csatlakoztassa a hálózati csatlakozódugót egy hálózati csatlakozóaljzatba.
- 9) Nyomja meg a be-, kikapcsolót **5**. A be-, kikapcsoló **5** világít. Várjon egy pillanatot. Elkezdődik a főzési folyamat.
- 10) Várja meg, amíg befejeződik a főzési folyamat, majd a készülék kikapcsolásához nyomja meg ismét a be-, kikapcsolót **5**.

- 1) Ürítse ki az üvegcancsót **6** és öblítse ki még egyszer tiszta vízzel.
- 2) Várja meg, amíg lehül a készülék, vegye ki a szűrőtartót **11** és az állandó szűrőt **13** és öblítse el ezeket még egyszer tiszta vízzel.
- 3) Helyezze vissza a szűrőtartót **11**, az állandó szűrőt e és az üvegcancsót **6** a készülékbe.

A készülék ezzel üzemkész.

Kávéfőzés

Örölt kávé betöltése

TUDNIVALÓ

- ▶ Ha saját maga őrli a kávé, javasoljuk, hogy közepes őrlési finomságot válasszon. Minél finomabb az őrlés, annál intenzívebb és keserűbb a kávé, minél durvább az őrlés, annál vizezebb és savanykásabb a kávé.
- ▶ Ha finomra őrölt kávé használ, eltömődhet az állandó szűrő **13** és víz folyhat ki a szűrőtartóból **11**.
- ▶ A készüléket állandó szűrő **13** nélkül is működtetheti és helyette papírszűrőt használhat. Ehhez egyszerűen helyezzen egy széthajtott papírszűrőt (méret: 1 x 4) a szűrőtartóba **11**.

- 1) Nyissa ki a készülékfedelelet.
- 2) Helyezze be az állandó szűrőt **13** a szűrőtartóba **11** és hajtsa le a fület.
- 3) Töltsön bele őrölt kávé az őrölt kávé kanállal **12**.

TUDNIVALÓ

- ▶ Minden csésze filteres kávéhoz kb. egy csapott őrölt kávé kanálnyi **12** őrölt kávé töltsön be. Ha azt szeretné, hogy a filteres kávé gyengébb legyen, csökkentheti a csészénkénti őrölt kávé mennyiségét.

Víz betöltése

FIGYELMEZTETÉS - EGÉSZSÉGÜGYI VESZÉLY!

- ▶ Csak ivóvizet használjon a kávé elkészítéséhez! Csak röviddel a használat előtt tölts fel vízzel.
- 1) Töltsön vizet a víztartályba **10**. Válassza ki a vízmennyiséget a kívánt filteres kávé mennyiségének megfelelően. Ehhez használja a szintjelzőt **4** a víztartályon **10**. Zárja le a készülékfedelelet.
 - 2) Helyezze az üvegcancsót **6** a készülékbe.

FIGYELEM – ANYAGI KÁR!

- ▶ Soha ne töltsön 10 csésényi víznél többet a víztartályba **10** (MAX jelzés).
- ▶ A készülék hátulján van egy víztúlfolyó **3**. Ez a túlfolyó megakadályozza, hogy túl sok vizet töltsenek a készülékbe. Ha jóval a MAX jelölés fölé töltének vizet, a víz ezen a víztúlfolyón **3** keresztül a munkalapra folyik.
- ▶ Ha a készüléket tele víztartállyal **10** (10 csésze víz) mozgatják, víz folyhat ki a víztúlfolyón **3**.
- ▶ Soha ne töltsön 2 csésényi víznél kevesebbet a víztartályba **10**.

TUDNIVALÓ

- ▶ A kávéfőzés során vízvesztés történik: egyrészt a víz egy része elpárolog, másrészt az őrölt kávéban mindig marad némi víz. Ezért mindig valamivel kevesebb kávé lesz az üvegcancsóban **6**, mint amennyi vizet a víztartályba **10** töltött.

Kávéfőzés indítása

FIGYELMEZTETÉS

- ▶ A készülékfedél gőzkiabcsátó nyílásaiból **2** forró vízgőz távozik! Forrázás veszélye áll fenn!
- ▶ Soha ne nyissa ki a készülékfedelelet kávéfőzés közben! Forró gőz távozhat vagy forró víz fröccsenhet ki. Forrázás veszélye áll fenn!
- ▶ A melegen tartó lap **7** az üvegcancsó **6** alatt nagyon felforrósodik kávéfőzés / melegen tartás közben. Égési sérülés veszélye áll fenn!

- 1) Nyomja meg a be-, kikapcsolót **5**. A be-, kikapcsoló **5** világít. Várjon egy pillanatot. Elkezdődik a főzési folyamat.

TUDNIVALÓK

- ▶ A készülék cseppenésgátlóval van ellátva. Az üvegcancsót **6** rövid időre a főzési folyamat közben is kiveheti a készülékből, hogy például töltsön egy csésze kávé. Nem csöpög ki kávé a szűrőtartóból **11**.
- ▶ Legyen óvatos, amikor kiveszi az üvegcancsót **6**: Ha véletlenül a csöpögésgátlóhoz ér vele, előfordulhat, hogy a rugó és a nyújtható korong kiugrik és elveszik. Adott esetben szereljen össze minden alkatrészt a „Tisztítás” fejezetben leírtak szerint.
- ▶ Bármikor megállíthatja a főzési folyamatot a be-, kikapcsoló **5** megnyomásával.

- 2) A melegen tartó lap **7** az üvegcancsó **6** alatt mindaddig melegen tartja a kávé, amíg ismét meg nem nyomja a be-, kikapcsolót **5**.

TUDNIVALÓ

- ▶ A készülék kb. 40 perc elteltével automatikusan kikapcsol. A kávé melegen tartása befejeződik. A be-, kikapcsoló **5** kialszik.

Tisztítás és ápolás

Tisztítás

⚠ VESZÉLY - ÁRAMÜTÉS!



Ne merítse a készüléket vízbe vagy más folyadékba. Áramütés veszélye!

⚠ FIGYELMEZTETÉS – SÉRÜLÉSVESZÉLY!

- ▶ A készülék tisztítása előtt mindig húzza ki a hálózati csatlakozódugót a hálózati csatlakozóaljzatból. Áramütés veszélye!
- ▶ Tisztítás előtt mindig hagyja lehűlni a készüléket. Égési sérülés veszélye!

FIGYELEM – ANYAGI KÁRI!

Soha ne használjon súroló, maró vagy vegyi tisztítószeret a készülék tisztításához. Ezek kárt tehetnek a készülék felületében.

- 1) Húzza ki a hálózati csatlakozódugót a hálózati csatlakozóaljzatból és hagyja lehűlni a készüléket.
- 2) Nyissa ki a készülékfedelet, vegye ki a szűrőtartót **1** és adott esetben az állandó szűrőt **13** vagy dobja ki a behelyezett papírszűrőt.
- 3) Mosogassa el a szűrőtartót **1**, az állandó szűrőt **13**, az üvegkancsót **6** és az őrölt kávé kanalat **12** enyhén mosogatószeres vízben. Ezután öblítse le tiszta vízzel az összes részt.

TUDNIVALÓ

- ▶  A szűrőtartót **1**, az állandó szűrőt **13**, az üvegkancsót **6** és az őrölt kávé kanál **12** mosogatógépben is tisztítható. Azonban ügyeljen arra, hogy a kinyúló részek el ne akadjanak a mosogatógépben. Tartsa távol az állandó szűrőt **13** hegyes vagy éles tárgyaktól, pl. késektől.
- ▶ Az állandó szűrőt **13** az őrölt kávéval történő használat miatt tartósan elszíneződhet. Ez normális jelenség, és nem jelenti a minőség romlását.
- ▶ Cserélje ki az állandó szűrőt **13**, ha szivárog vagy más módon meghibásodik. Ehhez vegye figyelembe az „**Pótalkatrészek rendelése**” fejezetet.

- 4) A szűrőtartó **1** tisztításához szerelje szét a vízkifolyót és a csöpögésgátlót; ehhez húzza meg a csöpögésgátlót **A**. Ügyeljen arra, hogy az egyes részek ne essenek le: előfordulhat, hogy a rugó **B** elugrik és a nyújtható korong **C** elveszik.

Tisztítsa meg az alkatrészeket mosogatószeres vízben, majd szereljen össze mindent. Ehhez nyomja a csöpögésgátlót **A** a rugóval **B** együtt a vízkifolyó nyílásába (lásd az 1. ábrát). Ezután húzza a szűrőtartó **1** belsejében lévő nyújtható korongot **C** a csöpögésgátló tengely csillagformájú végére, majd rögzítse a részt (lásd a 2. ábrát).

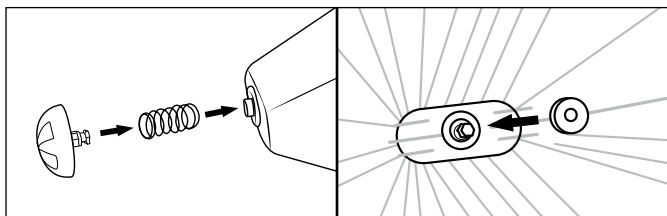

1. ábra

2. ábra

- 5) Törölje le a szűrőtartó-befogót **3** egy nedves törlőkendővel.
- 6) Törölje át a készüléket egy nedves törlőkendővel. Szükség esetén tegyen egy kevés kímélő tisztítószer a törlőkendőre. Ellenőrizze, hogy nem maradt mosogatószer a készüléken, és hogy az ismételt használat előtt a készülék teljesen száraz-e.

Vízkölerakódás eltávolítása

Rendszeres időközönként távolítsa el a kávéfőzőben lévő vízkölerakódást.

TUDNIVALÓ

- ▶ A szükséges vízkőmentesítési időközök a víz keménységétől függően nagymértékben változhatnak. Magas vízkeménység esetén a vízkő eltávolítása már kb. 30 használat után, alacsony vízkeménység esetén kb. 60 használat után szükséges. A víz keménységéről a helyi vízszolgáltatónál érdeklődhet.

Csak kávéfőzőkhöz alkalmas vízkőoldót használjon és vegye figyelembe a hozzá tartozó használati útmutatót.

A vízkőeltávolításhoz tegye a következőt:

- 1) Töltsön vízkőoldót a víztartályba **10**.
- 2) Töltse be a vízkőoldó használati útmutatójában megadott mennyiségű vizet, de ne lépje túl a szintjelzőn **4** lévő 10 csésze jelölést!
- 3) Helyezze vissza az üvegkancsót **6** a melegen tartó lapra **7**.
- 4) A kávéfőzés megkezdéséhez nyomja meg a be-, kikapcsolót **U** **5**. A be-, kikapcsoló **U** **5** világít.

- 5) Várjon, amíg átfolyik kb. 2 csészényi víz, majd állítsa le a főzési folyamatot a be-, kikapcsoló **U** **5** ismételt megnyomásával.
- 6) Hagyja 15 percig hatni a vízkőoldószert.
- 7) Ismételje meg a 4-6. lépést kétszer.
- 8) Indítsa el a főzési folyamatot és várjon, amíg az összes víz átfolyik.
- 9) Hagyja a kávéfőzőt háromszor tiszta vízzel, maximális vízmennyiséggel lefőzni. Ezzel az összes vízkőoldómaradék eltávolításra kerül és újra használhatja a kávéfőzőt.

Tárolás

- 1) Ha hosszabb ideig nem használja a készüléket, ellenőrizze, hogy nem maradt-e őrölt kávé a készülékben és az állandó szűrőben **13**.
- 2) Tisztítsa meg a készüléket a „**Tisztítás és ápolás**” fejezetben leírtak szerint.
- 3) Tolja a hálózati kábelt a vezetéktároló rekeszbe **8**.

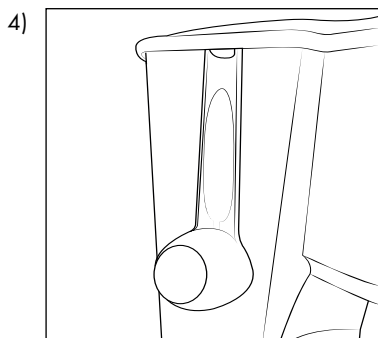

A tároláshoz helyezze az őrölt kávé kanalat **12** az üvegkancsóba **6**. Alternatív megoldásként akassza az őrölt kávé kanalat **12** oldalt a víztartály **10** szélére (lásd a 3. ábrát): a fogantyúba egy kampó van beépítve. Nyomja az őrölt kávé kanalat **12** enyhén a készülékhez, hogy a fogantyúnál **1** fogva lecsukja a készülék fedelét.

3. ábra

- 5) A száraz készüléket tiszta és pormentes helyen tárolja.

Hibaelhárítás

Ez a fejezet fontos információkat tartalmaz a hiba azonosítására és megszüntetésére vonatkozóan. Az alábbi táblázat segít azonosítani és megszüntetni a kisebb hibákat.

Hiba	Lehetséges ok	Elhárítás
Nem lehet bekapcsolni a készüléket.	Nincs csatlakoztatva a hálózati csatlakozódugó.	Csatlakoztassa helyesen a hálózati csatlakozót a készülékhez.
	A csatlakozóaljzatban nincs feszültség.	Ellenőrizze a biztosítékokat.
	A készülék meghibásodott.	Forduljon az ügyfélszolgálathoz.

TUDNIVALÓ

Ha a fent felsorolt lépésekkel nem tudja megoldani a problémát, forduljon az ügyfélszolgálathoz.

Pótalkatrészek rendelése

A termékhez bármikor kényelmesen rendelhet pótalkatrészeket a www.kompernass.com weboldalon.



Szkennelje be a QR-kódot az okostelefonjával/táblagépével. Ezzel a QR-kóddal közvetlenül a weboldalunkra kerül, ahol megtekintheti és megrendelheti a rendelkezésre álló pótalkatrészeket.

TUDNIVALÓ

- ▶ Ha probléma merül fel az online rendeléssel, forduljon az ügyfélszolgálatunkhoz telefonon vagy e-mailben.
- ▶ A rendeléshez mindig adja meg a cikkszámot (IAN) 462795_2310.
- ▶ Ne feledje, hogy nem minden országban lehetséges az alkatrészek interneten történő megrendelése.

Ártalmatlanítás

Csak Franciaországra vonatkozik:



Points de collecte sur www.quefairede mesdechets.fr
Privilégiez la réparation ou le don de votre appareil !



A termék, a csomagolás és a használati utasítás újrahasznosítható, a gyártó kiterjesztett felelőssége alá tartozik, és szelektív hulladékgyűjtéssel gyűjtik.

A készülék ártalmatlanítása



Az áthúzott kerekesszemetlároló itt látható szimbóluma azt jelzi, hogy ez a készülék a 2012/19/EU irányelv hatálya alá tartozik. Ez az irányelv azt mondja ki, hogy a készüléket életciklusa végén nem szabad a szokásos háztartási hulladékkal ártalmatlanítani, hanem külön létrehozott gyűjtőhelyen, újrahasznosító központokban vagy hulladékkezelő üzemben kell leadni.

Ez az ártalmatlanítás az Ön számára díjtalan. Kímélje a környezetet és ártalmatlanítson szakszerűen.

Ha hulladékká vált készüléke személyes adatokat tartalmaz, akkor az Ön felelőssége ezeket törölni, mielőtt a készüléket visszaadja.



Az elhasználdott termék ártalmatlanításának lehetőségeiről tájékozódjon települése vagy városa önkormányzatánál.

A csomagolás ártalmatlanítása



A csomagolóanyagokat környezetbarát és hulladék-ártalmatlanítási szempontok szerint választottuk ki és ezért újrahasznosíthatók. Ártalmatlanítsa a feleslegessé vált csomagolóanyagokat a hatályos helyi előírásoknak megfelelően.



Ártalmatlanítsa a csomagolást környezetbarát módon. Vegye figyelembe a különböző csomagolóanyagokon lévő jelzéseket és adott esetben válassza külön azokat. A csomagolóanyagok rövidítésekkel (a) és számjegyekkel (b) vannak megjelölve, az alábbi jelentéssel: 1-7: műanyagok; 20-22: papír és karton, 80-98: kompozit anyagok.

Műszaki adatok

Hálózati feszültség	220 - 240 V ~ (váltóáram) / 50 - 60 Hz
Névleges teljesítmény	1000 W
Víztartály 10 hasznos térfogata	1,38 l
Üvegkancsó 6 hasznos térfogata	1,25 l
	A készülék élelmiszerekkel érintkező részei élelmiszerbiztosak.

A Kompernass Handels GmbH garanciája

Tisztelt Vásárlónk!

A készülékre a vásárlás napjától számított 3 év garanciát vállalunk. A termék meghibásodása esetén. Önt jogszabályban foglalt jogok illetik meg az eladóval szemben. Az alábbi garanciánk nem korlátozza vagy szünteti meg a jogszabályban biztosított jogokat.

Garanciális feltételek

A garanciális időszak a vásárlás napján kezdődik. Gondosan őrizze meg a nyugtát. Ez a vásárlás igazolásához szükséges.

Ha a termékvásárlás napjától számított három éven belül anyag- vagy gyártási hibát észlel, akkor a terméket saját belátásunk szerint ingyen megjavítjuk, kicseréljük vagy visszafizetjük az árát. A garancia feltétele a hibás készülék és a vásárlást igazoló bizonylat (pénztári blokk) három éves garanciaidőn belüli bemutatása, valamint a hiba lényegének és megjelenése idejének rövidleírása.

Ha garanciánk fedezetet nyújt a hibára, akkor javított vagy egy új terméket kap vissza. A termék javítása vagy cseréje esetén a garancia nem kezdődik előlről.

Garanciális idő és a jogszabályban foglalt szavatossági igények

A garancia ideje nem hosszabbodik meg a jótállással. Ez a cserélt és javított alkatrészekre is vonatkozik. Az esetlegesen már a vásárláskor is fennálló sérüléseket és hiányosságokat a kicsomagolás után azonnal jelezni kell. A garanciai lejáratá után esedékes javítások díjkötelesek.

A garancia köre

A készüléket szigorú minőségi előírások szerint gyártottuk és kiszállítás előtt lelkiismeretesen ellenőriztük.

A garancia anyag- vagy gyártási hibákra vonatkozik. A garancia nem terjed ki a termék normális elhasználódásnak kitett és ezért kopó alkatrészeknek tekinthető alkatrészeire vagy a törékeny alkatrészek – mint például kapcsolók, akkumulátorok vagy üvegből készült alkatrészek – sérüléseire.

A garancia megszűnik akkor, ha a termék megsérül, nem megfelelően használják vagy nem tartják karban. A termék megfelelő használata érdekében a használati útmutatóban foglalt összes utasítást pontosan be kell tartani. Feltétlenül kerülni kell minden olyan felhasználási és kezelési módot, amit a használati útmutató nem javasol, vagy amelynek elkerülésére kifejezetten figyelmeztet.

A termék csak magánhasználatra és nem ipari használatra készült. A garancia érvényét veszti visszaélészerű vagy szakszerűtlen kezelés, erőszak alkalmazása vagy olyan beavatkozások esetén, amelyeket általunk nem engedélyezett szervizben végeztek el.

A garancia érvényesítése

Ügyének gyors feldolgozása érdekében kövesse a következő utasításokat:

- Kérjük, hogy minden kapcsolatfelvételnél tartsa készenlétben a vásárlást igazoló pénztári blokkot és a cikkszámot (IAN) 462795_2310.
- A cikkszám a termék adattábláján, a termékre gravírozva, a használati útmutató címlapján (balra lent) vagy a termék hátoldalán vagy alján lévő címkén található.
- Működési hiba vagy más hiba észlelése esetén vegye fel a kapcsolatot az alábbi szervizrészleggel **telefonon** vagy **e-mailben**.
- Küldje el díjmentesen a megadott szerviz címére a hibásnak talált terméket és a vásárlást igazoló bizonylatot (pénztári blokk), illetve röviden írja le azt is, hogy hol és mikor jelentkezett a hiba.



Más használati útmutatókhoz, termékbemutató videókhoz és a telepítési szoftverekhez hasonlóan ezt is letöltheti a www.lidl-service.com oldalról.

Ezzel a QR-kóddal közvetlenül a Lidl ügyfélszolgálati oldalra kerülnek (www.lidl-service.com) és a cikkszám megadásával (IAN) 462795_2310 megnyithatja a használati útmutatót.

Szerviz

HU Szerviz Magyarország
Tel.: 06800 21225
E-Mail: kompernass@lidl.hu

IAN 462795_2310

Gyártja

Ügyeljen arra, hogy az alábbi cím nem a szerviz címe. Először forduljon a megjelölt szervizhez.

KOMPERNASS HANDELS GMBH

BURGSTRASSE 21

44867 BOCHUM

NÉMETORSZÁG

www.kompernass.com



KOMPERNASS HANDELS GMBH

BURGSTRASSE 21
44867 BOCHUM
GERMANY
www.kompernass.com

Last Information Update · Stand der Informationen · Version des informations
Stand van de informatie · Stav informáci · Stan informacj · Stav informácií
Estado de las informaciones · Tilstand af information · Versione delle informazioni
Információk állása: 03/2024 · Ident.-No.: SKMK1000A1-012024-2

IAN 462795_2310