



## LED-AUSSENSTRAHLER/LED OUTDOOR LIGHT/ PROJECTEUR EXTÉRIEUR À LED

(DE) (AT) (CH)

### LED-AUSSENSTRAHLER

Bedienungs- und Sicherheitshinweise

(GB) (IE)

### LED OUTDOOR LIGHT

Operation and safety notes

(FR) (BE)

### PROJECTEUR EXTÉRIEUR À LED

Instructions d'utilisation et consignes de sécurité

(NL) (BE)

### LED-BUITENSCHIJNWERPER

Bedienings- en veiligheidsinstructies

(PL)

### REFLEKTOR ZEWNĘTRZNY LED

Wskazówki dotyczące obsługi i bezpieczeństwa

(CZ)

### VENKOVNÍ LED REFLEKTOR

Pokyny pro obsluhu a bezpečnostní pokyny

(SK)

### VONKAJŠÍ LED REFLEKTOR

Pokyny pre obsluhu a bezpečnostné pokyny

(ES)

### FOCO LED PARA EXTERIORES

Instrucciones de utilización y de seguridad

(DK)

### LED PROJEKTØR TIL UDENDØRS BRUG

Brugs- og sikkerhedsanvisninger

(IT)

### FARO LED DA ESTERNI

Indicazioni per l'uso e per la sicurezza

(HU)

### LED KÜLTÉRI REFLEKTOR

Kezelési és biztonsági utalások

IAN 437486\_2304

(DE) (FR) (BE) (NL) (PL) (CZ) (SK)

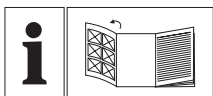



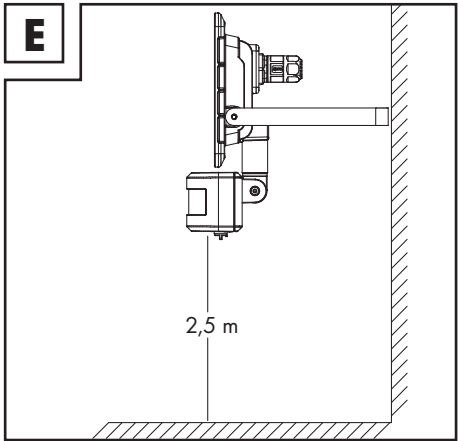
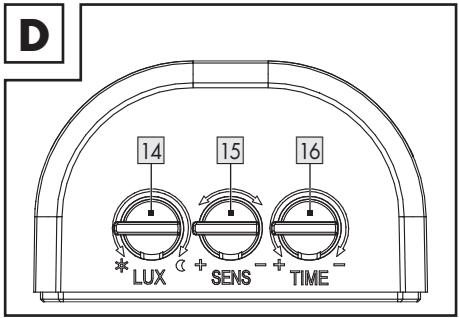
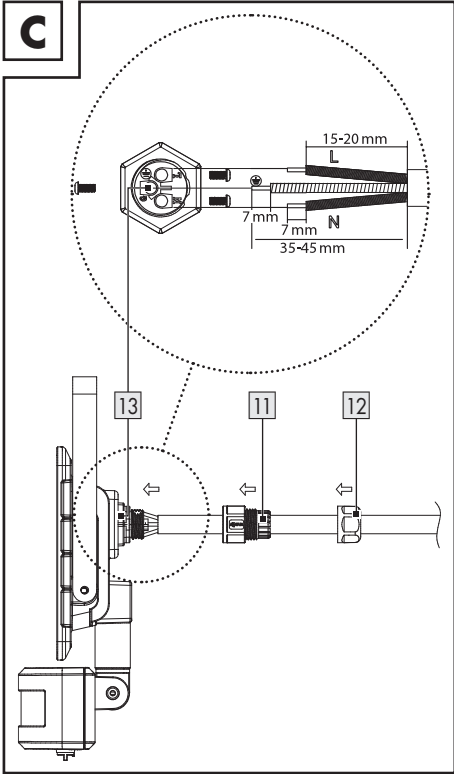
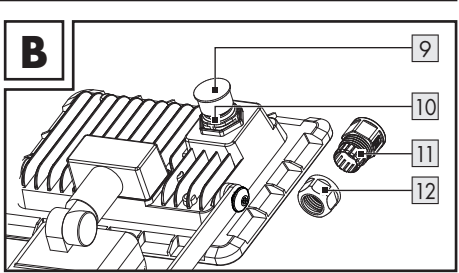
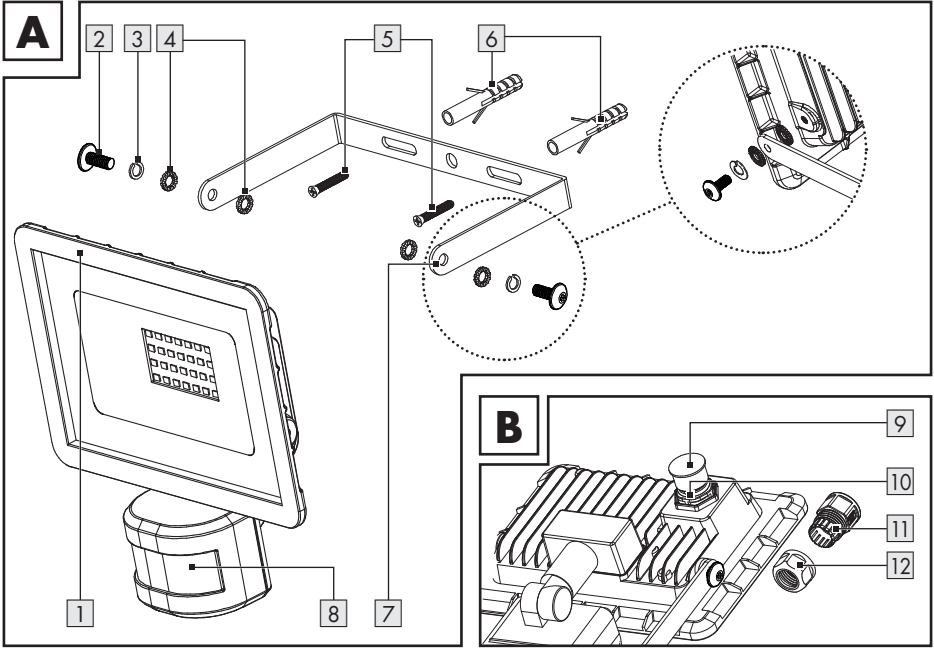

DE/AT/CH	Bedienungs- und Sicherheitshinweise	Seite	5
GB/IE	Operation and safety notes	Page	12
FR/BE	Instructions d'utilisation et consignes de sécurité	Page	18
NL/BE	Bedienings- en veiligheidsinstructies	Pagina	25
PL	Wskazówki dotyczące obsługi i bezpieczeństwa	Strona	32
CZ	Pokyny pro obsluhu a bezpečnostní pokyny	Strana	39
SK	Pokyny pre obsluhu a bezpečnostné pokyny	Strana	45
ES	Instrucciones de utilización y de seguridad	Página	51
DK	Brugs- og sikkerhedsanvisninger	Side	58
IT	Indicazioni per l'uso e per la sicurezza	Pagina	64
HU	Kezelési és biztonsági utalások	Oldal	70



<b>Liste der verwendeten Piktogramme/Symbole</b> .....	Seite	6
<b>Einleitung</b> .....	Seite	6
Bestimmungsgemäße Verwendung .....	Seite	6
Liste der Teile .....	Seite	6
Technische Daten .....	Seite	6
Lieferumfang .....	Seite	7
<b>Allgemeine Sicherheitshinweise</b> .....	Seite	7
<b>Vor der Inbetriebnahme</b> .....	Seite	7
Vor der Installation .....	Seite	7
Produkt installieren .....	Seite	8
<b>Bedienung</b> .....	Seite	9
Bewegungsmelder einstellen .....	Seite	9
Leuchtdauer einstellen .....	Seite	9
Empfindlichkeit des Sensors einstellen .....	Seite	9
Tageslichtniveau einstellen .....	Seite	9
Bewegungsmelder ausrichten .....	Seite	9
<b>Reinigung und Pflege</b> .....	Seite	9
<b>Entsorgung</b> .....	Seite	10
<b>Garantie</b> .....	Seite	10
Abwicklung im Garantiefall .....	Seite	11
<b>Service</b> .....	Seite	11

## Liste der verwendeten Piktogramme/Symbole

	Wechselstrom/-spannung		Spritzwasserfest
	Das CE-Zeichen bestätigt Konformität mit den für das Produkt zutreffenden EU-Richtlinien.		Sicherheitshinweise Handlungsanweisungen

## LED-AUSSENSTRAHLER

### ● Einleitung

Wir beglückwünschen Sie zum Kauf Ihres neuen Produkts. Sie haben sich damit für ein hochwertiges Produkt entschieden. Die Bedienungsanleitung ist Teil dieses Produkts. Sie enthält wichtige Hinweise für Sicherheit, Gebrauch und Entsorgung. Machen Sie sich vor der Benutzung des Produkts mit allen Bedien- und Sicherheitshinweisen vertraut. Benutzen Sie das Produkt nur wie beschrieben und für die angegebenen Einsatzbereiche. Händigen Sie alle Unterlagen bei Weitergabe des Produkts an Dritte mit aus.

### ● Bestimmungsgemäße Verwendung

- Das Produkt ist ausschließlich für eine automatische Beleuchtung im Außenbereich vorgesehen.
- Das Produkt ist ausschließlich zur privaten Verwendung und nicht für den gewerblichen Gebrauch vorgesehen.

### ● Liste der Teile

- 1 Strahler
- 2 Arretierungsschraube (Montagebügel)
- 3 Federscheibe
- 4 Zahnscheibe
- 5 Befestigungsschraube
- 6 Dübel
- 7 Montagebügel
- 8 Bewegungsmelder

- 9 Kunststoffabdeckung
- 10 Dichtungsring
- 11 Klemmenabdeckung
- 12 Kabelverschraubung
- 13 Anschlussklemme
- 14 Drehregler **LUX** (Lichtempfindlichkeit)
- 15 Drehregler **SENS** (Empfindlichkeit)
- 16 Drehregler **TIME** (Leuchtdauer)

### ● Technische Daten

Betriebsspannung:	230 V~, 50 Hz, 24 W
LED-Anzahl:	28 (nicht austauschbar)
Dämmerungsschalter:	einstellbar von 10 lx - 20.000 lx
Leuchtdauer:	einstellbar von ca. 10 s - 7 min
Schutzklasse:	I
Schutzart:	IP44 (spritzwasserfest)
Abmessungen (H × B × T):	ca. 192 mm × 160 mm × 90 mm
Projektionsfläche:	max. 213 cm <sup>2</sup>
Montagehöhe:	ca. 2,5 m
Gewicht:	ca. 450 g
GS-zertifiziert	
Dieses Produkt enthält eine Lichtquelle der Energieeffizienzklasse „F“.	

## ● Lieferumfang

- 1 LED-Außenstrahler
- 2 Dübel (Ø 6 mm)
- 2 Schrauben
- 1 Klemmenabdeckung
- 1 Kabelverschraubung
- 1 Montage- und Bedienungsanleitung



## Allgemeine Sicherheitshinweise

MACHEN SIE SICH VOR DER ERSTEN BENUTZUNG DES PRODUKTS MIT ALLEN BEDIEN- UND SICHERHEITSHINWEISEN VERTRAUT! HÄNDIGEN SIE ALLE UNTERLAGEN BEI WEITERGABE DES PRODUKTS AN DRITTE EBENFALLS MIT AUS!

### ■ **LEBENS- UND UNFALLGEFAHR FÜR KLEINKINDER UND KINDER!** Lassen Sie Kinder niemals

- unbeaufsichtigt mit dem Verpackungsmaterial. Es besteht Erstickungsgefahr durch Verpackungsmaterial. Kinder unterschätzen häufig die Gefahren. Halten Sie Kinder stets vom Produkt fern.
- Dieses Produkt kann von Kindern ab 8 Jahren und darüber sowie von Personen mit verringerten physischen, sensorischen oder mentalen Fähigkeiten oder Mangel an Erfahrung und Wissen benutzt werden, wenn sie beaufsichtigt oder bezüglich des sicheren Gebrauchs des Produkts unterwiesen wurden und die daraus resultierenden Gefahren verstehen. Kinder dürfen nicht mit dem Produkt spielen. Reinigung und Benutzerwartung dürfen nicht von Kindern ohne Beaufsichtigung durchgeführt werden.



## GEFAHR! STROMSCHLAGRISIKO!

- Überprüfen Sie vor jedem Netzanschluss das Produkt auf etwaige Beschädigungen. Benutzen Sie das Produkt niemals, wenn Sie irgendetwelche Beschädigungen feststellen.

- Vergewissern Sie sich vor der Montage, dass die vorhandene Netzspannung mit der benötigten Betriebsspannung des Produkts übereinstimmt (230 V~ 50 Hz). Montieren Sie das Produkt nicht, wenn dies nicht der Fall ist.

### ▲ **VORSICHT! VERBRENNUNGSRISIKO!**

Stellen Sie sicher, dass das Produkt ausgeschaltet und mindestens 15 Minuten lang abgekühlt ist, bevor Sie es berühren. Das Produkt kann eine große Hitze entwickeln.

### ■ **VORSICHT! BRANDRISIKO!**

Montieren Sie das Produkt mit einer Entfernung von mindestens 0,5 m zu angestrahlten Materialien. Eine übermäßige Wärmeentwicklung kann zu Brandentwicklung führen.

### ■ **VORSICHT! VERLETZUNGSRISIKO!** Ein beschädigtes

- Lampenglas ist vor einer weiteren Benutzung des Produkts zu ersetzen.
- Das Produkt ist nur zur Installation außerhalb des Handbereichs vorgesehen.
  - Dieses Produkt enthält keine vom Nutzer reparierbaren Teile. Die LEDs und die integrierte LED-Steuerung können nicht ersetzt werden.
  - Falls die Leuchtmittel am Ende ihrer Lebensdauer ausfallen, muss das gesamte Produkt entsorgt werden.
  - Der LED-Strahler ist nur mit dem eingebauten LED-Vorschaltgerät zu verwenden.

## ● Vor der Inbetriebnahme

**Hinweis:** Entfernen Sie sämtliches Verpackungsmaterial vom Produkt.

- Entfernen Sie die Kunststoffabdeckung  vom Produkt (Abb. B).

## ● Vor der Installation

- **Wichtig:** Der elektrische Anschluss muss durch einen ausgebildeten Elektriker oder eine für Elektroinstallationen eingewiesene Person erfolgen. Diese Person muss Kenntnis über die Eigenschaften des Produkts und Anschlussbestimmungen haben.

- Vor der Installation: Stellen Sie sicher, dass an der Leitung, an der das Produkt angeschlossen werden soll, keine Spannung vorliegt. Entfernen Sie hierfür die Sicherung oder schalten Sie den Leitungsschutzschalter im Sicherungskasten aus (0-Stellung).
- Überprüfen Sie die Spannungsfreiheit mit einem Spannungsprüfer.
- Das enthaltene Montagematerial ist für herkömmliches festes Mauerwerk geeignet. Informieren Sie sich, welches Montagematerial für den von Ihnen gewählten Montageuntergrund geeignet ist. Informieren Sie sich hierüber gegebenenfalls bei einer Fachkraft.

## ● Produkt installieren

- Vergewissern Sie sich, dass Sie nicht auf Strom-, Gas- oder Wasserleitungen stoßen, wenn Sie in die Wand bohren. Verwenden Sie eine Bohrmaschine, um die Löcher in die Wand zu bohren. Beachten Sie alle Sicherheitshinweise in der Bedienungsanleitung Ihrer Bohrmaschine. Ansonsten drohen Tod oder Verletzungsgefahr durch Stromschlag.

Achten Sie bei der Auswahl des Montageortes auf Folgendes:

- Stellen Sie sicher, dass der Strahler **1** den gewünschten Bereich ausleuchtet. Sie können den Strahler **1** vertikal bewegen.
- Stellen Sie sicher, dass der Bewegungsmelder **8** den gewünschten Bereich erfasst. Der Bewegungsmelder **8** hat einen Erfassungsbereich von max. 12 m bei einem Erfassungswinkel von ca. 180° (abhängig von der Montagehöhe – ideal ist eine Höhe von 2,5 m) (Abb. E).
- Achten Sie darauf, dass der Bewegungsmelder **8** nachts nicht von Straßenbeleuchtung angestrahlt wird. Dies kann die Wirkungsweise beeinflussen.

Gehen Sie zur Montage wie folgt vor:

1. Lösen Sie die Arretierungsschrauben **2** mit einem Kreuzschlitzschraubendreher, um den Montagebügel **7** vom Strahler **1** zu entfernen.
2. Halten Sie den Montagebügel **7** waagrecht gegen die Wand (mit einer Wasserwaage ggf. prüfen). Markieren Sie die Bohrlöcher.
3. Bohren Sie die Bohrlöcher (Ø 6 mm). Stecken Sie die Dübel **6** in die Bohrlöcher (Abb. A).
4. Befestigen Sie den Montagebügel **7** mit den mitgelieferten Befestigungsschrauben **5** an der Wand. Überprüfen Sie den festen Sitz.
5. Führen Sie das Verbindungskabel (nicht enthalten) vom Typ H05RN-F 3G 1,0 mm<sup>2</sup> durch die Kabelverschraubung **12** und die Klemmenabdeckung **11** zu der Anschlussklemme **13**. Die geeignete Länge für die Verbindungsdrähte ist in Abb. C angegeben.
6. Öffnen Sie die Anschlussklemme **13**, indem Sie die Schrauben mit einem Kreuzschlitzschraubendreher lösen.
7. Verbinden Sie das Verbindungskabel mit der Anschlussklemme **13**. Beachten Sie die Markierungen auf der Anschlussklemme **13** (L für den spannungsführenden Leiter, N für den Nullleiter und  für den Schutzleiter) (Abb. C).
8. Schließen Sie die Anschlussklemme **13**, indem Sie die Schrauben festziehen. Stellen Sie sicher, dass der Dichtungsring **10** korrekt sitzt (Abb. B). Schließen Sie die Klemmenabdeckung **11** und die Kabelverschraubung **12**, um das Verbindungskabel zu fixieren.
9. Verwenden Sie einen Kreuzschlitzschraubendreher, um den Strahler **1** mit den zuvor entfernten Arretierungsschrauben **2**, Federscheiben **3** und Zahnscheiben **4** am Montagebügel **7** zu befestigen (Abb. A).
10. Richten Sie den Strahler **1** in die gewünschte Richtung aus. Der Bewegungsmelder **8** kann horizontal um ca. 150° und vertikal um ca. 180° gedreht werden.
11. Setzen Sie die Sicherung wieder ein oder schalten Sie den Leitungsschutzschalter wieder ein. Das Produkt ist nun betriebsbereit.

## ● **Bedienung**

### ● **Bewegungsmelder einstellen**

- Je nach den Voreinstellungen des Bewegungsmelders **8** schaltet sich der Strahler **1** für eine bestimmte Zeit ein, sobald der Bewegungsmelder **8** eine Bewegung erfasst. Diese Voreinstellungen werden an den 3 Reglern auf der Unterseite des Bewegungsmelders **8** vorgenommen (Abb. D).

### ● **Leuchtdauer einstellen**

- Drehen Sie den Drehregler **TIME** **16** gegen den Uhrzeigersinn, um die Beleuchtungsdauer zu erhöhen. Die Beleuchtungsdauer können Sie in einem Zeitfenster von ca. 10 Sekunden bis 7 Minuten einstellen.

### ● **Empfindlichkeit des Sensors einstellen**

- Drehen Sie den Drehregler **SENS** **15** gegen den Uhrzeigersinn, um die Empfindlichkeit des Sensors zu erhöhen.

**Hinweis:** Der Bewegungsmelder **8** erfasst Wärmestrahlung. Er reagiert bei niedrigen Außentemperaturen empfindlicher auf Körperwärme als bei warmen Außentemperaturen. Achten Sie darauf, ggf. die Empfindlichkeit des Sensors im Laufe der Jahreszeiten zu regulieren.

### ● **Tageslichtniveau einstellen**

- Drehen Sie den Drehregler **LUX** **14** gegen den Uhrzeigersinn, um das Tageslichtniveau zu erhöhen.
- In der Position ☾ reagiert der Bewegungsmelder **8** nur bei Nacht (bei ca. 10 lx).
- In der Position ✱ reagiert der Bewegungsmelder **8** auch bei Tageslichtniveau, solange ca. 20.000 lx nicht überschritten werden.

## ● **Bewegungsmelder ausrichten**

**Hinweis:** Sie sollten diese Einstellung bei Dämmerung durchführen.

- Drehen Sie den Drehregler **LUX** **14** auf die Position ✱.
- Richten Sie den Bewegungsmelder **8** in die zentrale Richtung des gewünschten Erfassungsbereichs.
- Bewegen Sie sich im Erfassungsbereich, bis Sie mit dem Ansprechverhalten des Bewegungsmelders **8** zufrieden sind. Verändern Sie dazu die Position des Drehreglers **SENS** **15** oder die Ausrichtung des Bewegungsmelders **8**.

**Hinweis:** Beachten Sie, dass der Bewegungsmelder **8** vorwiegend Bewegungen quer zum Bewegungsmelder **8** erfasst. Wenn Sie sich geradewegs auf den Bewegungsmelder **8** zu bewegen, kann er diese Bewegung nicht erfassen.

- Wenn Sie den Bewegungsmelder **8** zufriedenstellend ausgerichtet haben, drehen Sie anschließend den Drehregler **LUX** **14** in die gewünschte Position. Sie können die geeignete Position des Drehreglers **LUX** **14** während der Morgen- oder Abenddämmerung bestimmen, in der der Spot **1** reagieren soll.
- Drehen Sie den Drehregler **LUX** **14** langsam gegen den Uhrzeigersinn, bis der Bewegungsmelder **8** auf Bewegungen innerhalb des Erfassungsbereiches reagiert.

## ● **Reinigung und Pflege**

- Entfernen Sie vor der Reinigung im Sicherungskasten die Sicherung oder schalten Sie den Leitungsschutzschalter aus.
- Tauchen Sie das Produkt niemals in Wasser oder in andere Flüssigkeiten. Andernfalls kann das Produkt beschädigt werden.
- Reinigen Sie das Produkt mit einem fusselfreien, leicht angefeuchteten Tuch und mildem Reinigungsmittel.
- Setzen Sie nach der Reinigung und vor der erneuten Inbetriebnahme die Sicherung wieder ein oder schalten Sie den Leitungsschutzschalter wieder an.



## ● Entsorgung

Die Verpackung besteht aus umweltfreundlichen Materialien, die Sie über die örtlichen Recyclingstellen entsorgen können.



Beachten Sie die Kennzeichnung der Verpackungsmaterialien bei der Abfalltrennung, diese sind gekennzeichnet mit Abkürzungen (a) und Nummern (b) mit folgender Bedeutung: 1-7: Kunststoffe/20-22: Papier und Pappe/80-98: Verbundstoffe.

## Produkt:

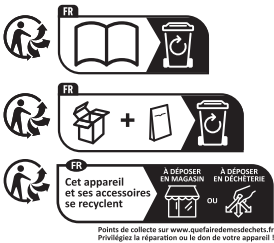

Das Produkt und die Verpackungsmaterialien sind recyclebar und unterliegen einer erweiterten Herstellerverantwortung.

Entsorgen Sie diese getrennt, den abgebildeten Info-tri (Sortierinformation) folgend, für eine bessere Abfallbehandlung.

Das Triman-Logo gilt nur für Frankreich.



Möglichkeiten zur Entsorgung des ausgedienten Produkts erfahren Sie bei Ihrer Gemeinde- oder Stadtverwaltung.



## Gerät entsorgen

Das Symbol der durchgestrichenen Mülltonne bedeutet, dass dieses Gerät am Ende der Nutzungszeit nicht über den Hausabfall entsorgt werden darf. Das Gerät ist bei eingerichteten Sammelstellen, Wertstoffhöfen oder Entsorgungsbetrieben abzugeben. Zudem sind Verreiber von Elektro- und Elektronikgeräten sowie Verreiber von Lebensmitteln zur Rücknahme verpflichtet. LIDL bietet Ihnen Rückgabemöglichkeiten direkt in den Filialen und Märkten an. Rückgabe und Entsorgung sind für Sie kostenfrei.

Beim Kauf eines Neugerätes haben Sie das Recht, ein entsprechendes Altgerät unentgeltlich zurückzugeben.

Zusätzlich haben Sie die Möglichkeit, unabhängig vom Kauf eines Neugerätes, unentgeltlich (bis zu drei) Altgeräte abzugeben, die in keiner Abmessung größer als 25 cm sind.

Bitte löschen Sie vor der Rückgabe alle personenbezogenen Daten.

Bitte entnehmen Sie vor der Rückgabe Batterien oder Akkumulatoren, die nicht vom Altgerät umschlossen sind, sowie Lampen, die zerstörungsfrei entnommen werden können und führen diese einer separaten Sammlung zu.

## ● Garantie

Das Produkt wurde nach strengen Qualitätsrichtlinien sorgfältig produziert und vor Anlieferung gewissenhaft geprüft. Im Falle von Mängeln dieses Produkts stehen Ihnen gegen den Verkäufer des Produkts gesetzliche Rechte zu. Diese gesetzlichen Rechte werden durch unsere im Folgenden dargestellte Garantie nicht eingeschränkt.

Sie erhalten auf dieses Produkt 3 Jahre Garantie ab Kaufdatum. Die Garantiefrist beginnt mit dem Kaufdatum. Bitte bewahren Sie den Original-Kassenbon gut auf. Diese Unterlage wird als Nachweis für den Kauf benötigt.

Tritt innerhalb von 3 Jahren ab dem Kaufdatum dieses Produkts ein Material- oder Fabrikationsfehler auf, wird das Produkt von uns – nach unserer Wahl – für Sie kostenlos repariert oder ersetzt. Diese Garantie verfällt, wenn das Produkt beschädigt, nicht sachgemäß benutzt oder gewartet wurde.

Die Garantieleistung gilt für Material- oder Fabrikationsfehler. Diese Garantie erstreckt sich nicht auf Produktteile, die normaler Abnutzung ausgesetzt sind (z. B. Batterien) und daher als Verschleißteile angesehen werden können oder Beschädigungen an zerbrechlichen Teilen, z. B. Schalter, Akkus oder die aus Glas gefertigt sind.

## ● Abwicklung im Garantiefall

Um eine schnelle Bearbeitung Ihres Anliegens zu gewährleisten, folgen Sie bitte den folgenden Hinweisen:

Bitte halten Sie für alle Anfragen den Kassenbon und die Artikelnummer (IAN 437486\_2304) als Nachweis für den Kauf bereit.

Die Artikelnummer entnehmen Sie bitte dem Typenschild, einer Gravur, auf dem Titelblatt Ihrer Bedienungsanleitung (unten links) oder als Aufkleber auf der Rück- oder Unterseite des Produkts.

Sollten Funktionsfehler oder sonstige Mängel auftreten, kontaktieren Sie zunächst die nachfolgend benannte Serviceabteilung telefonisch oder per E-Mail.

Ein als defekt erfasstes Produkt können Sie dann unter Beifügung des Kaufbelegs (Kassenbon) und der Angabe, worin der Mangel besteht und wann er aufgetreten ist, für Sie portofrei an die Ihnen mitgeteilte Service-Anschrift übersenden.

## ● Service

### DE Service Deutschland

Tel.: 0800 5435 111

E-Mail: [owim@lidl.de](mailto:owim@lidl.de)

### AT Service Österreich

Tel.: 0800 292726

E-Mail: [owim@lidl.at](mailto:owim@lidl.at)

### CH Service Schweiz





Tel.: 0800 562153

E-Mail: [owim@lidl.ch](mailto:owim@lidl.ch)

# CE IP44

<b>List of pictograms used</b> .....	Page	13
<b>Introduction</b> .....	Page	13
Intended use .....	Page	13
Parts list .....	Page	13
Technical data .....	Page	13
Scope of delivery .....	Page	13
<b>General safety instructions</b> .....	Page	14
<b>Before use</b> .....	Page	14
Before installation .....	Page	14
Installing the product .....	Page	15
<b>Operation</b> .....	Page	15
Adjusting the motion detector .....	Page	15
Setting the lighting duration .....	Page	15
Adjusting the sensitivity of the sensor .....	Page	15
Setting the daylight level .....	Page	16
Aligning the motion detector .....	Page	16
<b>Cleaning and care</b> .....	Page	16
<b>Disposal</b> .....	Page	16
<b>Warranty</b> .....	Page	17
Warranty claim procedure .....	Page	17
<b>Service</b> .....	Page	17

## List of pictograms used

	Alternating current/voltage		Splash-proof
	CE mark indicates conformity with relevant EU directives applicable for this product.		Safety information Instructions for use

## LED OUTDOOR LIGHT

### ● Introduction

We congratulate you on the purchase of your new product. You have chosen a high quality product. The instructions for use are part of the product. They contain important information concerning safety, use and disposal. Before using the product, please familiarise yourself with all of the safety information and instructions for use. Only use the product as described and for the specified applications. If you pass the product on to anyone else, please ensure that you also pass on all the documentation with it.

### ● Intended use

- The product is intended for automatic lighting in outdoor areas only.
- This product is solely intended for private use and not for commercial use.

### ● Parts list

- 1 Spotlight
- 2 Locking screw (mounting bracket)
- 3 Spring washer
- 4 Tooth lock washer
- 5 Mounting screw
- 6 Wall plug
- 7 Mounting bracket
- 8 Motion detector
- 9 Plastic cover
- 10 Seal ring
- 11 Terminal cover
- 12 Cable gland
- 13 Connection terminal

- 14 Rotary control **LUX** (light sensitivity)
- 15 Rotary control **SENS** (sensitivity)
- 16 Rotary control **TIME** (lighting duration)

### ● Technical data

Operating voltage:	230 V~, 50 Hz, 24 W
Number of LEDs:	28 (non-replaceable)
Dimming switch:	adjustable from 10 lx - 20,000 lx
Lighting duration:	adjustable between approx. 10 s - 7 min
Protection class:	I
Degree of protection:	IP44 (splash-proof)
Dimensions (H × W × D):	approx. 192 mm × 160 mm × 90 mm
Projected area:	max. 213 cm <sup>2</sup>
Mounting height:	approx. 2.5 m
Weight:	approx. 450 g
GS certified	
This product contains a light source of energy efficiency class "F".	

### ● Scope of delivery

- 1 LED outdoor light
- 2 Wall plugs (∅ 6 mm)
- 2 Screws
- 1 Terminal cover
- 1 Cable gland
- 1 Set of mounting and operating instructions



## General safety instructions

BEFORE USING THE PRODUCT, FAMILIARISE YOURSELF WITH ALL OF THE SAFETY INFORMATION AND INSTRUCTIONS FOR USE! WHEN PASSING THIS PRODUCT ON TO OTHERS, ALSO INCLUDE ALL THE DOCUMENTS!



### **DANGER TO LIFE AND ACCIDENT HAZARD FOR TODDLERS AND SMALL CHILDREN!**

Never leave children unattended with the packaging material. The packaging material represents a danger of suffocation. Children frequently underestimate the dangers. Keep children away from the product at all times.

- This product may be used by children age 8 years and up, as well as by persons with reduced physical, sensory or mental capacities, or lacking experience and/or knowledge, so long as they are supervised or instructed in the safe use of the product and understand the associated risks. Children should not be allowed to play with the product. Cleaning and user maintenance should not be performed by children without supervision.



### **DANGER! RISK OF ELECTRIC SHOCK!**

- Always check the product for damage before connecting it to the power supply. Never use the product if it shows any signs of damage.
  - Prior to installation, verify that the mains voltage on site corresponds with the operating voltage required for the product (230 V~ 50 Hz). Otherwise do not install the product.
- ⚠ CAUTION! RISK OF BURN INJURIES!** To prevent burns, verify the product is switched off and has cooled down for at least 15 minutes before touching it. The product can become very hot.

-  **CAUTION! FIRE HAZARD!** Fit the product so that it is at least 0.5 m away from the material to be illuminated. Excessive heat can result in a fire.

-  **CAUTION! RISK OF INJURY!** Broken lamp glass must be replaced before any further use is made of the product.
- The product is only intended for installation out of normal reach.
- This product does not contain any parts that can be serviced by the user. The LEDs and built-in LED control gear cannot be replaced.
- If the illuminants fail at the end of their lives, the entire product must be disposed of.
- The spotlight is only suited for use with the built-in LED control gear.

## ● Before use

**Note:** Remove all packaging materials from the product.

- Remove the plastic cover  from the product (Fig. B).

## ● Before installation

- **Important:** The electrical connection must be established by a qualified electrician or a person trained to perform electrical installations. This person must be familiar with the properties of the product and the connection regulations.
- Before installation: Ensure that the circuit, to which the product will be connected, is not energised. To do so, remove the fuse or switch off the circuit breaker in the fuse box (**0** position).
- Use a voltage tester to verify the de-energised status.
- The included mounting material is suitable for ordinary solid concrete or masonry construction. Check which mounting material is suitable for your chosen mounting surface. If necessary, seek expert advice.

## ● Installing the product

- Make sure you will not be drilling into electrical, gas or water lines inside the wall. Use a power drill to drill the holes into the wall. Always observe all safety instructions for the power drill in the manual for the power drill. Death or injury due to electric shock may otherwise result.

When selecting the mounting location, pay attention to the following:

- Make sure that the spotlight **1** illuminates the desired area. You can move the spotlight **1** vertically.
- Make sure the motion detector **8** covers the desired area. The motion detector **8** has a maximum coverage range of 12 m, with a coverage angle of about 180° (depending on the mounting height – a height of 2.5 m is ideal) (fig. E).
- Make sure the motion detector **8** is not illuminated at night by street lighting. This can influence its functioning.

During mounting, proceed as described below:

1. Unscrew the locking screws **2** by using a crosshead screwdriver to detach the mounting bracket **7** from the spotlight **1**.
2. Hold the mounting bracket **7** so that it is horizontal against the wall (possibly with a spirit level). Mark the drill holes.
3. Drill the drill holes (Ø 6 mm). Push the wall plugs **6** into the drill holes (fig. A).
4. Secure the mounting bracket **7** onto the wall using the mounting screws **5** provided. Check the tight fit.
5. Run the connection cable (not included in the product), type H05RN-F 3G 1.0 mm<sup>2</sup>, through the cable gland **12** and terminal cover **11** to the connection terminal **13**. For the suitable length of the connecting wires, refer to fig. C.
6. Open the connection terminal **13** by using a crosshead screwdriver to loosen the screws.

7. Connect the connection cable with the connection terminal **13**. Pay attention to the markings on the connection terminal **13** (L for live, N for neutral and  for the earth wire) (fig. C).
8. Close the connection terminal **13** by fastening the screws. Make sure the seal ring **10** is correctly installed (fig. B). Tighten the terminal cover **11** and cable gland **12** to fix the connection cable.
9. Use a crosshead screwdriver to attach the spotlight **1** to the mounting bracket **7** with the previously removed locking screws **2**, spring washers **3**, and tooth lock washers **4** (fig. A).
10. Align the spotlight **1** into the desired direction. The motion detector **8** can be rotated approx. 150° horizontally and approx. 180° vertically.
11. Reinsert the fuse or switch the circuit breaker back on. The product is now ready to use.

## ● Operation

### ● Adjusting the motion detector

- Depending on the pre-adjustments of the motion detector **8**, the spotlight **1** will switch itself on for a certain period of time as soon as the motion detector **8** detects movement. These pre-adjustments are made using the 3 controllers on the underside of the motion detector **8** (fig. D).

### ● Setting the lighting duration





- Turn the rotary control **TIME** **16** anti-clockwise to increase the duration of the illumination. The lighting duration can be adjusted within a time window of approx. 10 seconds to 7 minutes.

### ● Adjusting the sensitivity of the sensor

- Turn the rotary control **SENS** **15** anti-clockwise to increase the sensitivity of the sensor.















**Note:** The motion detector  responds to heat radiation. When outdoor temperatures are low, it is more sensitive to body heat than when outdoor temperatures are warm. Be sure to regulate the sensitivity of the sensor over the course of the year.

## ● Setting the daylight level

- Turn the rotary control **LUX**  anti-clockwise to increase the daylight level.
- In the  position, the motion detector  only reacts at night (at approx. 10 lx).
- In the  position, the motion detector  also responds at daylight levels, as long as about 20,000 lx are not exceeded.

## ● Aligning the motion detector

**Note:** Perform this adjustment at twilight.

- Turn the rotary control **LUX**  to position .
  - Align the motion detector  into the central region of the desired coverage area.
  - Move about through the coverage area until you are satisfied with the response characteristics of the motion detector .
- To find the proper orientation, change the position of the rotary control **SENS**  or the orientation of the motion detector .
- Note:** Please note that the motion detector  primarily detects movements transverse to the motion detector . If you move directly towards the motion detector , it cannot detect this movement.
  - When you have aligned the motion detector  satisfactorily then turn the rotary control **LUX**  to the desired position. You can determine the appropriate position of the rotary control **LUX**  during dawn or dusk at which the spotlight  should react.
  - Slowly turn the rotary control **LUX**  anti-clockwise until the motion detector  reacts to movement within the coverage area.

## ● Cleaning and care

- Before cleaning, remove the fuse or switch off the circuit breaker at the fuse box.
- Never immerse the product in water or other liquids. Otherwise the product can be damaged.
- Clean the product with a lint-free, slightly moist cloth and mild cleaning agent.
- Reconnect the fuse or circuit breaker for use after cleaning.

## ● Disposal

The packaging is made entirely of recyclable materials, which you may dispose of at local recycling facilities.



Observe the marking of the packaging materials for waste separation, which are marked with abbreviations (a) and numbers (b) with following meaning: 1-7: plastics/20-22: paper and fibreboard/80-98: composite materials.

## Product:

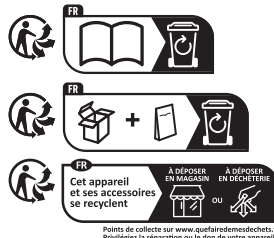

The product and packaging materials are recyclable and are subject to extended producer responsibility.

Dispose them separately, following the illustrated Info-tri (sorting information), for better waste treatment.

The Triman logo is valid in France only.



Contact your local refuse disposal authority for more details of how to dispose of your worn-out product.



To help protect the environment, please dispose of the product properly when it has reached the end of its useful life and not in the household waste. Information on collection points and their opening hours can be obtained from your local authority.

## ● **Warranty**

The product has been manufactured to strict quality guidelines and meticulously examined before delivery. In the event of product defects you have legal rights against the retailer of this product. Your legal rights are not limited in any way by our warranty detailed below.

The warranty for this product is 3 years from the date of purchase. The warranty period begins on the date of purchase. Please keep the original sales receipt in a safe location. This document is required as your proof of purchase.

Should this product show any fault in materials or manufacture within 3 years from the date of purchase, we will repair or replace it – at our choice – free of charge to you. This warranty becomes void if the product has been damaged, or used or maintained improperly.

The warranty applies to defects in material or manufacture. This warranty does not cover product parts subject to normal wear, thus possibly considered consumables (e.g. batteries) or for damage to fragile parts, e.g. switches, rechargeable batteries or glass parts.

## ● **Warranty claim procedure**

To ensure quick processing of your case, please observe the following instructions:

Please have the till receipt and the item number (IAN 437486\_2304) available as proof of purchase.

You will find the item number on the rating plate, an engraving, on the front page of the instructions for use (bottom left), or as a sticker on the rear or bottom of the product.

If functional or other defects occur, please contact the service department listed either by telephone or by e-mail.

You can return a defective product to us free of charge to the service address that will be provided to you. Ensure that you enclose the proof of purchase (till receipt) and information about what the defect is and when it occurred.

## ● **Service**

### GB **Service Great Britain**

Tel.: 0800 0569216

E-Mail: [owim@lidl.co.uk](mailto:owim@lidl.co.uk)

### IE **Service Ireland**

Tel.: 1800 200736





E-Mail: [owim@lidl.ie](mailto:owim@lidl.ie)

# CE IP44



<b>Liste des pictogrammes/symboles utilisés</b> .....	Page	19
<b>Introduction</b> .....	Page	19
Utilisation conforme aux prescriptions .....	Page	19
Liste des pièces .....	Page	19
Données techniques .....	Page	19
Contenu de l'emballage .....	Page	20
<b>Consignes générales de sécurité</b> .....	Page	20
<b>Avant la mise en service</b> .....	Page	20
Avant l'installation .....	Page	20
Installation du produit .....	Page	21
<b>Fonctionnement</b> .....	Page	22
Réglage du détecteur de mouvement .....	Page	22
Réglage de la durée d'éclairage .....	Page	22
Réglage de la sensibilité du capteur .....	Page	22
Réglage du niveau de lumière du jour .....	Page	22
Orientation du détecteur de mouvement .....	Page	22
<b>Nettoyage et entretien</b> .....	Page	22
<b>Mise au rebut</b> .....	Page	23
<b>Garantie</b> .....	Page	23
Faire valoir sa garantie .....	Page	24
<b>Service après-vente</b> .....	Page	24

## Liste des pictogrammes/symboles utilisés

	Courant alternatif/tension alternative		Étanche aux projections d'eau
	Le sigle CE confirme la conformité aux directives de l'UE applicables au produit.		Consignes de sécurité Instructions de manipulation

## PROJECTEUR EXTÉRIEUR À LED

### ● Introduction

Nous vous félicitons pour l'achat de votre nouveau produit. Vous avez opté pour un produit de grande qualité. Le mode d'emploi fait partie intégrante de ce produit. Il contient des indications importantes pour la sécurité, l'utilisation et la mise au rebut. Veuillez lire consciencieusement toutes les indications d'utilisation et de sécurité du produit. Ce produit doit uniquement être utilisé conformément aux instructions et dans les domaines d'application spécifiés. Lors d'une cession à tiers, veuillez également remettre tous les documents.

### ● Utilisation conforme aux prescriptions

- Le produit est uniquement destiné à l'éclairage automatique d'espaces extérieurs.
- Le produit est exclusivement destiné à un usage domestique et n'est pas prévu à des fins commerciales.

### ● Liste des pièces

- 1 Projecteur
- 2 Vis d'arrêt (étrier de montage)
- 3 Rondelle élastique
- 4 Rondelle dentée
- 5 Vis de fixation
- 6 Cheville
- 7 Étrier de montage
- 8 Détecteur de mouvement
- 9 Couvercle en plastique

- 10 Joint d'étanchéité
- 11 Cache-bornes
- 12 Presse-étoupe
- 13 Borne de raccordement
- 14 Régulateur **LUX** (photosensibilité)
- 15 Régulateur **SENS** (sensibilité)
- 16 Régulateur **TIME** (durée de l'éclairage)

### ● Données techniques

Tension de fonctionnement :	230 V~, 50 Hz, 24 W
Nombre de diodes LED :	28 (non échangeables)
Variateur de lumière :	Réglable de 10 lx - 20.000 lx
Durée de l'éclairage :	réglable d'env. 10 s - 7 min
Classe de protection :	I
Indice de protection :	IP44 (étanche aux projections d'eau)
Dimensions (H × l × P) :	env. 192 mm × 160 mm × 90 mm
Surface de projection :	max. 213 cm <sup>2</sup>
Hauteur de montage :	env. 2,5 m
Poids :	env. 450 g
Certification GS	
Ce produit contient une source d'éclairage de classe d'efficacité énergétique « F ».	

## ● Contenu de l'emballage

- 1 Projecteur extérieur à LED
- 2 Chevilles (Ø 6 mm)
- 2 Vis
- 1 Cache-bornes
- 1 Presse-étoupe
- 1 Notice de montage et mode d'emploi



## Consignes générales de sécurité

AVANT LA PREMIÈRE UTILISATION DU PRODUIT, FAMILIARISEZ-VOUS AVEC L'ENSEMBLE DES CONSIGNES DE FONCTIONNEMENT ET DE SÉCURITÉ ! TRANSMETTEZ L'ENSEMBLE DES DOCUMENTS CONCERNANT LE PRODUIT LORSQUE VOUS LE CÉDEZ À UN TIERS !

-  **RISQUE MORTEL ET D'ACCIDENT POUR LES NOURRISSONS ET LES ENFANTS !** Prière de ne jamais laisser des enfants sans surveillance avec des matériaux d'emballage. Les matériaux d'emballage représentent un risque d'asphyxie. Les enfants sous-estiment souvent les dangers. Maintenez toujours le produit hors de la portée d'enfants.
- Ce produit peut être utilisé par des enfants de plus de 8 ans et par des personnes ayant des capacités physiques, sensorielles ou mentales limitées ou ayant une expérience et des connaissances réduites, seulement s'ils sont surveillés ou s'ils ont reçu des instructions concernant l'utilisation en toute sécurité du produit et ont compris les risques encourus. Les enfants ne doivent pas jouer avec le produit. Le nettoyage et l'entretien réalisables par l'utilisateur ne doivent pas être effectués par des enfants sans surveillance.





## DANGER ! RISQUE D'ÉLECTROCUTION !

- Avant chaque branchement sur le secteur, vérifiez si le produit présente des dommages. Si vous découvrez le moindre dommage, n'utilisez jamais le produit.

- Avant le montage, assurez-vous que la tension de réseau corresponde bien à la tension de fonctionnement (230 V~, 50 Hz) requise pour le produit. N'installez pas le produit, si cela n'est pas le cas.

## ⚠ PRUDENCE ! RISQUE DE BRÛLURES !

Assurez-vous que le produit est éteint et a refroidi pendant au moins 15 minutes avant de le toucher. Le produit peut développer une grande chaleur.

-  **PRUDENCE ! RISQUE D'INCENDIE !** Montez le produit à une distance d'au moins 0,5 m des matériaux éclairés. Un développement de chaleur au-dessus de la normale peut générer un incendie.
-  **PRUDENCE ! RISQUE DE BLESSURES !** Un verre de lampe endommagé doit être remplacé avant toute nouvelle utilisation du produit.
- Le produit est uniquement destiné à être installé en dehors de la zone des mains.
- Ce produit ne contient aucune pièce réparable par l'utilisateur. Les LED et la commande LED intégrée ne peuvent pas être remplacées.
- Si les sources lumineuses arrivent à la fin de leur durée de vie, le produit doit être mis entièrement au rebut.
- Le projecteur d'extérieur à LED ne doit être utilisé qu'avec le ballast intégré LED.

## ● Avant la mise en service

**Remarque :** Retirez tous les matériaux d'emballage du produit.

- Enlevez le couvercle en plastique  du produit (fig. B).

## ● Avant l'installation

- **Important :** Le raccordement électrique doit être effectué par un électricien qualifié ou une personne formée aux installations électriques. Cette personne doit connaître les caractéristiques du produit et les règles de raccordement.

- Avant l'installation : Assurez-vous qu'il n'y a pas de tension sur le fil où le produit doit être raccordé. Enlevez pour cela le fusible ou coupez le disjoncteur dans la boîte à fusibles (position **0**).
- Vérifiez l'absence de tension avec un contrôleur de tension bipolaire.
- Les matériaux de montage inclus conviennent à la maçonnerie conventionnelle. Vérifiez quel matériau de montage convient à l'endroit de montage que vous avez choisi. Si nécessaire, renseignez-vous auprès d'un technicien spécialisé.

## ● Installation du produit

- Lors du perçage dans un mur, assurez-vous de ne pas rencontrer de lignes électriques, de conduites de gaz ou de canalisations d'eau. Utilisez une perceuse pour percer les trous dans le mur. Suivez toutes les consignes de sécurité du mode d'emploi de votre perceuse. Dans le cas contraire, il y a un danger de mort ou un risque de blessures par électrocution.

Veillez tenir compte de ce qui suit lors du choix du lieu de montage :

- Veillez à ce que le projecteur **1** éclaire la zone souhaitée. Vous pouvez déplacer le projecteur **1** verticalement.
- Veillez à ce que le détecteur de mouvement **8** couvre la zone souhaitée. La zone de détection du détecteur de mouvement **8** est de 12 m max. pour un angle de détection d'environ 180° (en fonction de la hauteur de montage - une hauteur de 2,5 m est idéale) (fig. E).
- Veillez à ce que le détecteur de mouvement **8** ne soit pas éclairé, la nuit, par l'éclairage public. Cela peut entraver son efficacité.

Procédez de la façon suivante pour le montage :

1. Dévissez les vis d'arrêt **2** à l'aide d'un tournevis cruciforme pour retirer l'étrier de montage **7** du projecteur **1**.
2. Maintenez l'étrier de montage **7** à l'horizontale contre le mur (vérifiez avec un niveau à bulle si nécessaire). Marquez les trous de perçage.
3. Percez les trous ( $\varnothing 6$  mm). Insérez maintenant les chevilles **6** dans les trous de perçage (fig. C).
4. Fixez l'étrier de montage **7** au mur à l'aide des vis de fixation **5** fournies. Vérifiez qu'il est bien fixé.
5. Faites passer le câble de connexion (non fourni) de type H05RN-F 3G 1,0 mm<sup>2</sup> à travers le presse-étoupe **12** et le cache-bornes **11** jusqu'à la borne de raccordement **13**. La longueur appropriée des fils de connexion est indiquée dans la figure C.
6. Ouvrez la borne de raccordement **13** en dévissant les vis à l'aide d'un tournevis cruciforme.
7. Reliez le câble de raccordement à la borne de raccordement **13**. Respectez les marquages sur la borne de raccordement **13** (L pour le conducteur sous tension, N pour le conducteur neutre et  $\oplus$  pour le conducteur de protection) (fig. C).
8. Fermez la borne de raccordement **13** en serrant les vis. Assurez-vous que le joint d'étanchéité **10** est correctement positionné (fig. B). Fermez le cache-bornes **11** et le presse-étoupe **12** pour fixer le câble de raccordement.
9. Utilisez un tournevis cruciforme pour fixer le projecteur **1** sur l'étrier de montage **7** à l'aide des vis d'arrêt **2**, des rondelles élastiques **3** et des rondelles dentées **4** préalablement retirées (fig. A).
10. Tournez le projecteur **1** dans la direction souhaitée. Le détecteur de mouvement **8** peut être tourné horizontalement d'environ 150° et verticalement d'environ 180°.
11. Remplacez le fusible ou réactivez le disjoncteur. Le produit est maintenant prêt à l'emploi.

## ● **Fonctionnement**

### ● **Réglage du détecteur de mouvement**

- En fonction des préréglages du détecteur de mouvement **8**, le projecteur **1** s'allume pendant une durée déterminée dès que le détecteur de mouvement **8** détecte un mouvement. Ces préréglages sont effectués à l'aide des 3 régulateurs situés sur la face inférieure du détecteur de mouvement **8** (fig. D).



### ● **Réglage de la durée d'éclairage**

- Tournez le régulateur **TIME** **16** dans le sens inverse des aiguilles d'une montre pour augmenter la durée d'éclairage. Vous pouvez régler la durée d'éclairage dans une plage de temps d'environ 10 secondes à 7 minutes.

### ● **Réglage de la sensibilité du capteur**

- Tournez le régulateur **SENS** **15** dans le sens inverse des aiguilles d'une montre pour augmenter la sensibilité du capteur. Remarque : Le détecteur de mouvement **8** détecte le rayonnement thermique. Il est plus sensible à la chaleur corporelle lorsque les températures extérieures sont basses que lorsqu'elles sont chaudes. Veillez, le cas échéant, à régler la sensibilité du capteur au fil des saisons.

### ● **Réglage du niveau de lumière du jour**

- Tournez le régulateur **LUX** **14** dans le sens inverse des aiguilles d'une montre pour augmenter le niveau de lumière du jour.
- En position , le détecteur de mouvement **8** ne réagit que la nuit (à environ 10 lx).
- En position , le détecteur de mouvement **8** réagit également au niveau de la lumière du jour, tant qu'environ 20.000 lx ne sont pas dépassés.

## ● **Orientation du détecteur de mouvement**

**Remarque :** Il est conseillé d'effectuer ce réglage à la tombée de la nuit.

- Tournez le régulateur **LUX** **14** sur la position .
- Orientez le détecteur de mouvement **8** dans la direction centrale de la zone de détection souhaitée.
- Déplacez-vous dans la zone de détection jusqu'à ce que vous soyez satisfait du temps de réponse du détecteur de mouvement **8**. Pour ce faire, modifiez la position du régulateur **SENS** **15** ou l'orientation du détecteur de mouvement **8**.

**Remarque :** Tenez compte du fait que le détecteur de mouvement **8** détecte principalement les mouvements perpendiculaires au détecteur de mouvement **8**. Si vous vous dirigez tout droit vers le détecteur de mouvement **8**, il ne peut pas détecter ce mouvement.

- Une fois le détecteur de mouvement **8** orienté de manière satisfaisante, tournez ensuite le régulateur **LUX** **14** dans la position souhaitée. Vous pouvez déterminer la position appropriée du régulateur **LUX** **14** à l'aube ou au crépuscule, lorsque le projecteur **1** doit réagir.
- Tournez lentement le régulateur **LUX** **14** dans le sens inverse des aiguilles d'une montre jusqu'à ce que le détecteur de mouvement **8** réagisse aux mouvements à l'intérieur de la zone de détection.

## ● **Nettoyage et entretien**

- Avant le nettoyage, retirez le fusible de la boîte à fusibles ou coupez l'alimentation avec le disjoncteur.
- Ne plongez jamais le produit dans de l'eau ou tout autre liquide. Le produit peut être endommagé par cette action.
- Nettoyez le produit avec un chiffon légèrement humidifié non pelucheux et un produit de nettoyage doux.
- Après le nettoyage et avant la remise en service, remettez le fusible en place ou réenclenchez le disjoncteur.

## ● Mise au rebut

L'emballage se compose de matières recyclables pouvant être mises au rebut dans les déchetteries locales.



Veillez respecter l'identification des matériaux d'emballage pour le tri sélectif, ils sont identifiés avec des abréviations (a) et des chiffres (b) ayant la signification suivante :  
1-7 : plastiques/20-22 : papiers et cartons/80-98 : matériaux composite.

### Produit :

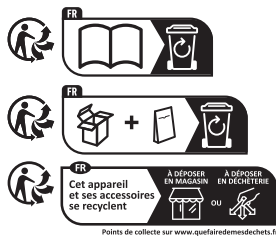

Le produit et les matériaux d'emballage sont recyclables et relèvent de la responsabilité élargie du producteur.

Éliminez-les séparément, en suivant l'Info-tri illustrée, dans l'intérêt d'un meilleur traitement des déchets.

Le logo Triman n'est valable qu'en France.



Votre mairie ou votre municipalité vous renseigneront sur les possibilités de mise au rebut des produits usagés.



Afin de contribuer à la protection de l'environnement, veuillez ne pas jeter votre produit usagé dans les ordures ménagères, mais éliminez-le de manière appropriée. Pour obtenir des renseignements concernant les points de collecte et leurs horaires d'ouverture, vous pouvez contacter votre municipalité.

## ● Garantie

### Article L217-16 du Code de la consommation

Lorsque l'acheteur demande au vendeur, pendant le cours de la garantie commerciale qui lui a été consentie lors de l'acquisition ou de la réparation d'un bien meuble, une remise en état couverte

par la garantie, toute période d'immobilisation d'au moins sept jours vient s'ajouter à la durée de la garantie qui restait à courir. Cette période court à compter de la demande d'intervention de l'acheteur ou de la mise à disposition pour réparation du bien en cause, si cette mise à disposition est postérieure à la demande d'intervention.

Indépendamment de la garantie commerciale souscrite, le vendeur reste tenu des défauts de conformité du bien et des vices rédhibitoires dans les conditions prévues aux articles L217-4 à L217-13 du Code de la consommation et aux articles 1641 à 1648 et 2232 du Code Civil.

### Article L217-4 du Code de la consommation

Le vendeur livre un bien conforme au contrat et répond des défauts de conformité existant lors de la délivrance.

Il répond également des défauts de conformité résultant de l'emballage, des instructions de montage ou de l'installation lorsque celle-ci a été mise à sa charge par le contrat ou a été réalisée sous sa responsabilité.

### Article L217-5 du Code de la consommation

Le bien est conforme au contrat :

- 1° S'il est propre à l'usage habituellement attendu d'un bien semblable et, le cas échéant :
  - s'il correspond à la description donnée par le vendeur et possède les qualités que celui-ci a présentées à l'acheteur sous forme d'échantillon ou de modèle ;
  - s'il présente les qualités qu'un acheteur peut légitimement attendre eu égard aux déclarations publiques faites par le vendeur, par le producteur ou par son représentant, notamment dans la publicité ou l'étiquetage ;
- 2° Ou s'il présente les caractéristiques définies d'un commun accord par les parties ou être propre à tout usage spécial recherché par l'acheteur, porté à la connaissance du vendeur et que ce dernier a accepté.

## **Article L217-12 du Code de la consommation**

L'action résultant du défaut de conformité se prescrit par deux ans à compter de la délivrance du bien.

## **Article 1641 du Code civil**

Le vendeur est tenu de la garantie à raison des défauts cachés de la chose vendue qui la rendent impropre à l'usage auquel on la destine, ou qui diminuent tellement cet usage que l'acheteur ne l'aurait pas acquise, ou n'en aurait donné qu'un moindre prix, s'il les avait connus.

## **Article 1648 1er alinéa du Code civil**

L'action résultant des vices rédhibitoires doit être intentée par l'acquéreur dans un délai de deux ans à compter de la découverte du vice.

Les pièces détachées indispensables à l'utilisation du produit sont disponibles pendant la durée de la garantie du produit.

Le produit a été fabriqué selon des critères de qualité stricts et contrôlé consciencieusement avant sa livraison. En cas de défaillance, vous êtes en droit de retourner ce produit au vendeur. La présente garantie ne constitue pas une restriction de vos droits légaux.

Ce produit bénéficie d'une garantie de 3 ans à compter de sa date d'achat. La durée de garantie débute à la date d'achat. Veuillez conserver le ticket de caisse original. Il fera office de preuve d'achat.

Si un problème matériel ou de fabrication devait survenir dans 3 ans suivant la date d'achat de ce produit, nous assurons à notre discrétion la réparation ou le remplacement du produit sans frais supplémentaires. La garantie prend fin si le produit est endommagé suite à une utilisation inappropriée ou à un entretien défaillant.

La garantie couvre les vices matériels et de fabrication. Cette garantie ne s'étend ni aux pièces du produit soumises à une usure normale (p. ex. des piles) et qui, par conséquent, peuvent être considérées comme des pièces d'usure, ni aux dommages sur des composants fragiles, comme des interrupteurs, des batteries ou des éléments fabriqués en verre.

## ● **Faire valoir sa garantie**

Pour garantir la rapidité d'exécution de la procédure de garantie, veuillez respecter les indications suivantes :

Veuillez conserver le ticket de caisse et la référence du produit (IAN 437486\_2304) à titre de preuve d'achat pour toute demande.

Le numéro de référence de l'article est indiqué sur la plaque d'identification, gravé sur la page de titre de votre manuel (en bas à gauche) ou sur un autocollant apposé sur la face arrière ou inférieure du produit.

En cas de dysfonctionnement du produit, ou de tout autre défaut, contactez en premier lieu le service après-vente par téléphone ou par e-mail aux coordonnées indiquées ci-dessous.

Vous pouvez alors envoyer franco de port tout produit considéré comme défectueux au service clientèle indiqué, accompagné de la preuve d'achat (ticket de caisse) et d'une description écrite du défaut avec mention de sa date d'apparition.

## ● **Service après-vente**

### **(FR) Service après-vente France**

Tél.: 0800904879

E-Mail: [owim@lidl.fr](mailto:owim@lidl.fr)

### **(BE) Service après-vente Belgique**

Tél.: 080071011

Tél.: 80023970 (Luxembourg)



E-Mail: [owim@lidl.be](mailto:owim@lidl.be)

# CE IP44

<b>Lijst van gebruikte pictogrammen/symbolen</b> .....	Pagina	26
<b>Inleiding</b> .....	Pagina	26
Beoogd gebruik .....	Pagina	26
Lijst van onderdelen .....	Pagina	26
Technische gegevens .....	Pagina	26
Leveringsomvang .....	Pagina	26
<b>Algemene veiligheidsaanwijzingen</b> .....	Pagina	27
<b>Voor ingebruikname</b> .....	Pagina	27
Vóór de installatie .....	Pagina	27
Het product installeren .....	Pagina	28
<b>Bediening</b> .....	Pagina	29
Bewegingsmelder instellen .....	Pagina	29
Lichtduur instellen .....	Pagina	29
Gevoeligheid van de sensor instellen .....	Pagina	29
Daglichtniveau instellen .....	Pagina	29
Bewegingsmelder uitlijnen .....	Pagina	29
<b>Schoonmaken en onderhoud</b> .....	Pagina	29
<b>Afvoer</b> .....	Pagina	29
<b>Garantie</b> .....	Pagina	30
Afwikkeling in geval van garantie .....	Pagina	30
<b>Service</b> .....	Pagina	31



## Lijst van gebruikte pictogrammen/symbolen

	Wisselstroom/-spanning		Spatwaterbestendig
	Het CE-teken bevestigt dat het product voldoet aan de betreffende EU-richtlijnen.		Veiligheidsaanwijzingen Aanwijzingen voor het gebruik

## LED-BUITENSCHIJNWERPER

### ● Inleiding

Hartelijk gefeliciteerd met de aankoop van uw nieuwe product. U heeft voor een hoogwaardig product gekozen. De gebruiksaanwijzing is een deel van het product. Deze bevat belangrijke aanwijzingen voor veiligheid, gebruik en verwijdering. Maakt U zich voor de ingebruikname van het product met alle bedienings- en veiligheidsvoorschriften vertrouwd. Gebruik het product alleen zoals beschreven en voor de aangegeven toepassingsgebieden. Overhandig alle documenten bij doorgifte van het product aan derden.

### ● Beoogd gebruik

- Dit product is alleen bestemd voor automatische verlichting van buitenruimtes.
- Het product is uitsluitend bestemd voor persoonlijk gebruik en niet voor commercieel gebruik.

### ● Lijst van onderdelen

- 1 Schijnwerper
- 2 Borgschroef (montagesteun)
- 3 Veerring
- 4 Tandveerring
- 5 Bevestigingsschroef
- 6 Plug
- 7 Montagesteun
- 8 Bewegingsmelder
- 9 Kunststof afdekking
- 10 Afdichtring
- 11 Klemafdekking
- 12 Kabelwartel

- 13 Aansluitklem
- 14 Draairegelaar **LUX** (lichtgevoeligheid)
- 15 Draairegelaar **SENS** (gevoeligheid)
- 16 Draairegelaar **TIME** (lichtduur)

### ● Technische gegevens

Bedrijfsspanning:	230 V~, 50 Hz, 24 W
Aantal LEDs:	28 (niet vervangbaar)
Schemerschakelaar:	instelbaar van 10 lx-20000 lx
Lichtduur:	instelbaar van ca. 10 s-7 min.
Beschermingsklasse:	I
Beschermingswijze:	IP44 (bestand tegen spatwater)
Afmetingen (H × B × D):	ca. 192 mm × 160 mm × 90 mm
Projectieoppervlak:	max. 213 cm <sup>2</sup>
Montagehoogte:	ca. 2,5 m
Gewicht:	ca. 450 g
GS-gecertificeerd	
Dit product bevat een lichtbron van de energie-efficiëntieklasse "F".	

### ● Leveringsomvang

- 1 LED-buitenschijnwerper
- 2 Pluggen (Ø 6 mm)
- 2 Schroeven
- 1 Klemafdekking
- 1 Kabelwartel
- 1 Montagehandleiding en gebruiksaanwijzing



## Algemene veiligheidsaanwijzingen

ZORG ERVOOR DAT U, VOORDAT U HET APPARAAT VOOR HET EERST GEBRUIKT, VERTROUWD BENT MET ALLE VEILIGHEIDSAANWIJZINGEN! OVERHANDIG ALLE DOCUMENTATIE ALS U HET PRODUCT DOORGEEFT AAN EEN DERDE!



### LEVENSGEVAAR EN GEVAAR VOOR ONGEVALLEN VOOR (KLEINE) KINDEREN! Laat

kinderen nooit zonder toezicht achter met het verpakkingsmateriaal. Gevaar voor verstikking door het verpakkingsmateriaal. Kinderen onderschatten gevaren vaak. Houd kinderen steeds uit de buurt van het product.

- Dit product mag door kinderen vanaf 8 jaar alsmede door personen met verminderde fysieke, sensorische of geestelijke vermogens of gebrek aan ervaring en kennis alleen gebruikt worden als ze onder supervisie staan of geïnstrueerd zijn wat betreft veilig gebruik van het product en begrepen hebben welke gevaren uit dat gebruik voortvloeien. Kinderen mogen niet met het product spelen. Schoonmaken en gebruikersonderhoud mogen niet door kinderen worden uitgevoerd, tenzij ze onder toezicht staan.



### GEVAAR! RISICO VOOR ELEKTRISCHE SCHOKKEN!

- Controleer het product iedere keer voordat u het aansluit op het elektriciteitsnet, op mogelijke beschadigingen. Gebruik het product nooit als u beschadigingen constateert.
- Overtuig u er vóór de montage van dat de beschikbare netspanning overeenkomt met de benodigde werkspanning van het product (230 V~, 50 Hz). Monteer het product niet als dit niet het geval is.



### VOORZICHTIG! GEVAAR VOOR

**BRANDWONDEN!** Zorg ervoor dat het product is uitgeschakeld en dat het ten minste 15 minuten heeft kunnen afkoelen, voordat u het aanraakt. Het product kan veel warmte ontwikkelen.



### VOORZICHTIG!

**BRANDGEVAAR!** Monteer het product op een afstand van minstens 0,5 m vanaf de te verlichten materialen. Door een overmatige warmteontwikkeling is er een kans dat er brand ontstaat.



### VOORZICHTIG! GEVAAR VOOR VERWONDINGEN!

Beschadigd glas van de lamp moet worden vervangen voordat het product verder wordt gebruikt.

- Het product is alleen bedoeld voor installatie buiten het handgebied.
- Dit product bevat geen door de gebruiker te repareren onderdelen. De LEDs en de ingebouwde LED-besturing kunnen niet worden vervangen worden.
- Als de lampen het einde van hun levensduur bereikt hebben, moet het gehele product worden afgevoerd.
- De LED-schijnwerper mag uitsluitend met het geïntegreerde LED-voorschakelapparaat worden gebruikt.

## ● Voor ingebruikname

**Tip:** Verwijder alle verpakkingsmateriaal van het product.

- Verwijder de kunststof afdekking  van het product (afb. B).

## ● Vóór de installatie

- **Belangrijk:** De elektrische aansluiting moet worden uitgevoerd door een electricien of een voor elektrische installatie opgeleid persoon. Deze persoon moet bekend zijn met de eigenschappen van het product en de aansluitbepalingen.

- Vóór de installatie: Zorg ervoor dat er geen spanning staat op de leiding waarop het product moet worden aangesloten. Verwijder daarvoor de zekering of zet de aardlekschakelaar in de stoppenkast op uit (stand 0).
- Controleer met een spanningstester of de spanning er af is.
- Het meegeleverde montage materiaal is geschikt voor traditioneel metselwerk. Informeer welk montage materiaal geschikt is voor het door u gekozen montage oppervlak. Laat u, indien nodig, voorlichten door een vakman.

## ● Het product installeren

- Vergewis uzelf ervan dat u geen elektriciteits-, gas- of waterleidingen raakt, als u in de muur boort. Gebruik een boormachine om de gaten in de muur te boren. Volg alle veiligheidsaanwijzingen op die vermeld staan in de gebruiksaanwijzing van de boormachine. Anders bestaat het gevaar voor dood of verwonding door elektrische schokken.

Let bij het kiezen van de montageplaats op het volgende:

- Zorg ervoor dat de schijnwerper **1** het gewenste gebied verlicht. U kunt de schijnwerper **1** verticaal bewegen.
- Zorg ervoor dat de bewegingsmelder **8** het gewenste bereik detecteert. De bewegingsmelder **8** heeft een detectiebereik van max. 12 m bij een detectiehoek van ca. 180° (afhankelijk van de montagehoogte – een ideale hoogte is 2,5 m) (afb. E).
- Let erop dat de bewegingsmelder **8**'s nachts niet door straatverlichting wordt beschenen. Dit kan de werking beïnvloeden.

Ga bij de montage als volgt te werk:

1. Draai de borgschroeven **2** met een kruiskopschroevendraaier los om de montagesteun **7** van de schijnwerper **1** te verwijderen.
2. Houd de montagesteun **7** horizontaal tegen de muur (controleer indien nodig met een waterpas). Markeer de boorgaten.
3. Boor de boorgaten (Ø 6 mm). Steek de pluggen **6** in de boorgaten (afb. A).
4. Bevestig de montagesteun **7** aan de wand met de meegeleverde bevestigingsschroeven **5**. Controleer de bevestiging.
5. Leid de verbindingkabel van type H05RN-F 3G 1,0 mm<sup>2</sup> (niet meegeleverd) door de kabelwartel **12** en de klemafdekking **11** naar de aansluitklem **13**. De juiste lengte voor de aansluitdraden wordt weergegeven in afb. C.
6. Open de aansluitklem **13** door de schroeven los te draaien met een kruiskopschroevendraaier.
7. Verbind de verbindingkabel met de aansluitklem **13**. Let op de markeringen op de aansluitklem **13** (L voor de spanningvoerende geleider, N voor de nulleider en  voor de veiligheidsgeleider) (afb. C).
8. Sluit de aansluitklem **13** door de schroeven aan te draaien. Zorg ervoor dat de afdichtring **10** goed op zijn plaats zit (afb. B). Sluit de klemafdekking **11** en de kabelwartel **12** om de verbindingkabel vast te zetten.
9. Gebruik een kruiskopschroevendraaier om de schijnwerper **1** aan de montagesteun **7** te bevestigen met behulp van de eerder verwijderde borgschroeven **2**, veerringen **3** en tandveerringen **4** (afb. A).
10. Draai de schijnwerper **1** in de door u gewenste richting. De bewegingsmelder **8** kan ongeveer 150° horizontaal en ca. 180° verticaal worden gedraaid.
11. Plaats de zekering weer terug of schakel de aardlekschakelaar weer in. Het product is nu klaar voor gebruik.

## ● **Bediening**

### ● **Bewegingsmelder instellen**

- Afhankelijk van de voorinstellingen van de bewegingsmelder [8] wordt de schijnwerper [1] gedurende een bepaalde periode ingeschakeld zodra de bewegingsmelder [8] beweging detecteert. Deze voorinstellingen worden gemaakt met de 3 knoppen aan de onderkant van de bewegingsmelder [8] (afb. D).

### ● **Lichtduur instellen**

- Draai de draairegelaar **TIME** [16] linksom om de verlichtingsduur te verlengen. U kunt de verlichtingsduur in een tijdvenster instellen van ongeveer 10 seconden tot 7 minuten.

### ● **Gevoeligheid van de sensor instellen**

- Draai de draairegelaar **SENS** [15] linksom om de gevoeligheid van de sensor te verhogen. Tip: De bewegingsmelder [8] detecteert warmtestraling. Hij is gevoeliger voor lichaamswarmte bij lage buitentemperaturen dan bij warme buitentemperaturen. Zorg ervoor dat u de gevoeligheid van de sensor tijdens de seizoenen zo nodig aanpast.

### ● **Daglichtniveau instellen**

- Draai de draairegelaar **LUX** [14] linksom om het daglichtniveau te verhogen.
- In deze positie ☾ reageert de bewegingsmelder [8] alleen 's nachts (bij ca. 10 lx).
- In de positie ✱ reageert de bewegingsmelder [8] ook bij daglicht zolang de waarde van ca. 20000 lx niet wordt overschreden.

### ● **Bewegingsmelder uitlijnen**

**Tip:** U moet deze aanpassing in de schemering uitvoeren.

- Zet de draairegelaar **LUX** [14] op stand ✱.
- Richt de bewegingsmelder [8] in de centrale richting van het gewenste detectiebereik.

- Beweeg binnen het detectiebereik totdat u tevreden bent met de reactie van de bewegingsmelder [8]. Wijzig hiervoor de positie van de draairegelaar **SENS** [15] of de oriëntatie van de bewegingsmelder [8].  
**Tip:** De bewegingsmelder [8] detecteert voornamelijk bewegingen dwars op de bewegingsmelder [8]. Als u rechtstreeks naar de bewegingsmelder [8] gaat, kan deze beweging niet worden gedetecteerd.
- Wanneer de bewegingsmelder [8] naar behoren is uitgelijnd, draait u de draairegelaar **LUX** [14] naar de gewenste positie. U kunt de juiste positie van de draairegelaar **LUX** [14] selecteren tijdens zonsopgang of zonsondergang waarop de schijnwerper [1] moet reageren.
- Draai de draairegelaar **LUX** [14] langzaam linksom totdat de bewegingsmelder [8] reageert op bewegingen binnen het detectiebereik.

## ● **Schoonmaken en onderhoud**

- Verwijder voor het reinigen in de zekeringskast de zekering of schakel de aardlekschakelaar uit.
- Dompel het product nooit onder in water of andere vloeistoffen. Anders kan het product beschadigd worden.
- Reinig het product met een pluisvrije, licht bevochtigde doek en een mild reinigingsmiddel.
- Na het reinigen en voordat u opnieuw start, plaatst u de zekering weer of schakelt u de aardlekschakelaar weer in.

## ● **Afvoer**

De verpakking bestaat uit milieuvriendelijke grondstoffen die u via de plaatselijke recyclingcontainers kunt afvoeren.



Neem de aanduiding van de verpakkingsmaterialen voor de afvalscheiding in acht. Deze zijn gemarkeerd met de afkortingen (a) en een cijfers (b) met de volgende betekenis: 1-7: kunststoffen/20-22: papier en vezelplaten/80-98: composietmaterialen.

## Product:

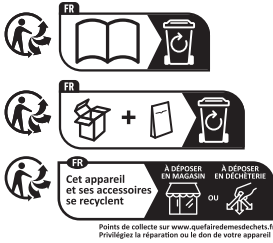

Het product, en de verpakkingsmaterialen kunnen worden gerecycled en zijn onderhevig aan een uitgebreide verantwoordelijkheid van de fabrikant. Gooi ze apart weg, overeenkomstig de aangegeven Info-tri (informatie over afvalscheiding), voor een beter afvalbeheer.

Het Triman-logo geldt alleen voor Frankrijk.



Informatie over de mogelijkheden om het uitgediende product na gebruik te verwijderen, verstrekt uw gemeentelijke overheid.



Gooi het afgedankte product omwille van het milieu niet weg via het huisvuil, maar geef het af bij het daarvoor bestemde depot of het gemeentelijke milieupark. Over afgifteplaatsen en hun openingstijden kunt u zich bij uw aangewezen instantie informeren.

## ● Garantie

Het product wordt volgens strenge kwaliteitsrichtlijnen zorgvuldig geproduceerd en voor levering grondig getest. In geval van schade aan het product kunt u rechtmatig beroep doen op de verkoper van het product. Deze wettelijke rechten worden door onze hierna vermelde garantie niet beperkt.

Op dit product verlenen wij 3 jaar garantie vanaf aankoopdatum. De garantieperiode start op de dag van aankoop. Bewaar de originele kassabon alstublieft. Dit document is nodig als bewijs voor aankoop.

Wanneer binnen 3 jaar na de aankoopdatum van dit product een materiaal- of productiefout optreedt, dan wordt het product door ons – naar

onze keuze – gratis voor u gerepareerd of vervangen. Deze garantie komt te vervallen als het product beschadigd wordt, niet correct gebruikt of onderhouden wordt.

De garantie geldt voor materiaal- en productiefouten. Deze garantie is niet van toepassing op productonderdelen, die onderhevig zijn aan normale slijtage en hierdoor als aan slijtage onderhevige onderdelen gelden (bijv. batterijen) of voor beschadigingen aan breekbare onderdelen, zoals bijv. schakelaars, accu's of dergelijke onderdelen, die gemaakt zijn van glas.

## ● Afwikkeling in geval van garantie

Om een snelle afhandeling van uw reclamatie te waarborgen dient u de volgende instructies in acht te nemen:

Houd bij alle vragen alstublieft de kassabon en het artikelnummer (IAN 437486\_2304) als bewijs van aankoop bij de hand.

Het artikelnummer vindt u op de typeplaat, ingegraveerd, op het titelblad van uw handleiding (linksonder) of als sticker op de achter- of onderzijde.

Wanneer er storingen in de werking of andere gebreken optreden, dient u eerst telefonisch of per e-mail contact met de onderstaande service-afdeling op te nemen.

Een als defect geregistreerd product kunt u dan samen met uw aankoopbewijs (kassabon) en vermelding van de concrete schade alsmede het tijdstip van optreden voor u franco aan het u meegedeelde servicepunt verzenden.

## ● Service

### **(NL) Service Nederland**

Tel.: 08000225537

E-Mail: [owim@lidl.nl](mailto:owim@lidl.nl)

### **(BE) Service België**

Tel.: 080071011





Tel.: 80023970 (Luxemburg)

E-Mail: [owim@lidl.be](mailto:owim@lidl.be)

# CE IP44

<b>Wykaz użytych piktogramów/symboli</b> .....	Strona	33
<b>Wstęp</b> .....	Strona	33
Użytkowanie zgodne z przeznaczeniem .....	Strona	33
Wykaz części .....	Strona	33
Dane techniczne .....	Strona	33
Zakres dostawy .....	Strona	34
<b>Ogólne instrukcje bezpieczeństwa</b> .....	Strona	34
<b>Przed uruchomieniem</b> .....	Strona	34
Przed montażem .....	Strona	34
Montaż produktu .....	Strona	35
<b>Obsługa</b> .....	Strona	35
Ustawianie czujnika ruchu .....	Strona	35
Ustawianie czas świecenia .....	Strona	36
Regulacja czułości czujnika .....	Strona	36
Ustawianie poziomu światła dziennego .....	Strona	36
Wyrównywanie czujniki ruchu .....	Strona	36
<b>Czyszczenie i konserwacja</b> .....	Strona	36
<b>Utylizacja</b> .....	Strona	36
<b>Gwarancja</b> .....	Strona	37
Sposób postępowania w przypadku naprawy gwarancyjnej .....	Strona	37
<b>Serwis</b> .....	Strona	38

## Wykaz użytych piktogramów/symboli

	Prąd przemienny lub napięcie przemiennie		Ochrona przed bryzgamami wody
	Znak CE potwierdza zgodność z dyrektywami UE mającymi zastosowanie do produktu.		Instrukcje bezpieczeństwa Instrukcje użytkowania

## REFLEKTOR ZEWNĘTRZNY LED

### ● Wstęp

Gratulujemy Państwu zakupu nowego produktu. Tym samym zdecydowali się Państwo na zakup produktu wysokiej jakości. Instrukcja obsługi jest częścią tego produktu. Zawiera ona ważne wskazówki dotyczące bezpieczeństwa, użytkowania i utylizacji. Przed pierwszym użyciem produktu należy zapoznać się ze wszystkimi wskazówkami dotyczącymi obsługi i bezpieczeństwa. Używać produktu wyłącznie zgodnie z jego poniżej opisanym przeznaczeniem. W przypadku przekazania produktu innej osobie należy dołączyć do niego całą jego dokumentację.

### ● Użytkowanie zgodne z przeznaczeniem

- Produkt jest przeznaczony wyłącznie do automatycznego oświetlenia zewnętrznego.
- Produkt przeznaczony wyłącznie do użytku prywatnego, a nie do użytku komercyjnego.

### ● Wykaz części

- 1 Reflektor
- 2 Śruba blokująca (wspornik montażowy)
- 3 Podkładka sprężysta
- 4 Podkładka zębata
- 5 Śruba mocująca
- 6 Dybel
- 7 Wspornik montażowy
- 8 Czujnik ruchu
- 9 Osłona z tworzywa sztucznego
- 10 Pierścień uszczelniający

- 11 Osłona zacisku
- 12 Dławik kabla
- 13 Zacisk przyłączeniowy
- 14 Pokrętko **LUX** (czułość na światło)
- 15 Pokrętko **SENS** (czułość)
- 16 Pokrętko **TIME** (czas świecenia)

### ● Dane techniczne

Napięcie:	230 V~, 50 Hz, 24 W
Ilość diod LED:	28 (niewymienialne)
Wyłącznik zmiernychowy:	regulowany od 10 lx – 20.000 lx
Czas świecenia:	Regulowany od ok. 10 s – 7 min
Klasa ochronności:	I
Typ ochrony:	IP44 (ochrona przed strugami wody)
Wymiary (wys. × szer. × gł.):	ok. 192 mm × 160 mm × 90 mm
Obszar projekcji:	maks. 213 cm <sup>2</sup>
Wysokości montażu:	ok. 2,5 m
Masa:	ok. 450 g
Certyfikat GS	
Ten produkt posiada źródło światła o klasie efektywności energetycznej „F”.	



## ● Zakres dostawy

- 1 Reflektor zewnętrzny LED
- 2 Dyble (Ø6 mm)
- 2 Śruby
- 1 Osłona zacisku
- 1 Dławik kabla
- 1 Instrukcja montażu i użytkowania



## Ogólne instrukcje bezpieczeństwa

PRZED PIERWSZYM UŻYCIEM PRODUKTU ZAPOZNAĆ SIĘ ZE WSZYSTKIMI INSTRUKCJAMI OBSŁUGI I BEZPIECZEŃSTWA! W PRZYPADKU PRZEKAZANIA PRODUKTU OSOBOM TRZECIM NALEŻY DOŁĄCZYĆ DO NIEGO PEŁNĄ DOKUMENTACJĘ!

-  **ZAGROŻENIE ŻYCIA I NIEBEZPIECZEŃSTWO WYPADKU DLA MAŁYCH DZIECI I NIEMOWŁĄT!** Nigdy nie pozostawiać małych dzieci bez nadzoru w pobliżu materiałów pakunkowych. Istnieje ryzyko uduszenia spowodowanego materiałami pakunkowymi. Dzieci często lekceważą zagrożenia. Trzymać dzieci z dala od produktu.
- Niniejsze urządzenie może być używane przez dzieci od lat 8 oraz przez osoby z obniżonymi zdolnościami fizycznymi, sensorycznymi lub mentalnymi lub brakiem doświadczenia i/lub wiedzy, jeśli pozostają pod nadzorem lub zostały pouczone w kwestii bezpiecznego użycia produktu i rozumieją niebezpieczeństwa wynikające z jego stosowania. Dzieci nie mogą bawić się produktem. Czyszczenie i konserwacja przez użytkownika nie mogą być przeprowadzane przez dzieci pozostawione bez nadzoru.





## NIEBEZPIECZEŃSTWO! RYZYKO PORAŻENIA PRĄDEM!

- Przed każdym podłączeniem do sieci sprawdzić produkt pod kątem uszkodzeń. Nigdy nie używać produktu w przypadku zauważenia jakiegokolwiek uszkodzenia.

- Przed instalacją upewnić się, że istniejące napięcie sieciowe odpowiada wymaganemu napięciu robocznemu produktu (230 V~, 50 Hz). W przeciwnym razie nigdy nie podłączać produktu.

## ⚠ OSTROŻNIE! RYZYKO POPARZENIA!

Aby zapobiec poparzeniom, przed dotknięciem upewnić się, że produkt jest wyłączony i stygł przez co najmniej 1,5 minut. Produkt może generować duże ilości ciepła.

-  **OSTROŻNIE! RYZYKO POŻARU!** Produkt montować w odległości co najmniej 0,5 m od oświetlanych przedmiotów. Nadmierne ciepło może spowodować pożar.
-  **OSTROŻNIE! RYZYKO OBRAŻEŃ!** Uszkodzone szkło reflektora należy wymienić przed dalszym użytkowaniem produktu.
- Produkt jest przeznaczony wyłącznie do montażu poza zasięgiem.
- Ten produkt nie zawiera części, które mogą być serwisowane przez użytkownika. Diody LED i zintegrowane sterowanie diodami LED nie są wymienne.
- Jeśli pod koniec okresu eksploatacji źródła światła ulegną awarii, to należy zutylizować cały produkt.
- Reflektor LED może być używany wyłącznie z wbudowanym statecznikiem LED.

## ● Przed uruchomieniem

**Rada:** Z produktu należy zdjąć wszelkie materiały opakowaniowe.

- Zdjąć osłonę z tworzywa sztucznego  (rys. B).

## ● Przed montażem

- **Ważne:** Podłączenie elektryczne musi wykonać wykwalifikowany elektryk lub osoba przeszkolona w zakresie instalacji elektrycznych. Osoba ta musi posiadać wiedzę o właściwościach produktu i przepisach dotyczących podłączania.

- Przed montażem: Upewnić się, że obwód, do którego podłączony zostanie produkt nie znajduje się pod napięciem. W tym celu wyjąć bezpiecznik lub wyłączyć wyłącznik automatyczny w skrzynce bezpieczników (pozycja **0**).
- Sprawdzić obecność napięcia za pomocą próbnika napięcia.
- Dołączony materiał montażowy nadaje się do konwencjonalnego muru pełnego. Należy sprawdzić, jaki materiał montażowy jest odpowiedni dla wybranej powierzchni montażowej. W razie potrzeby skontaktować się ze specjalistą.

## ● Montaż produktu

- Upewnić się, że podczas wiercenia w ścianie przewody elektryczne, gazowe lub wodne nie zostaną przewiercone. Do wywiercenia otworów w murze należy użyć wiertarki. Zawsze przestrzegać instrukcji bezpieczeństwa zawartych w instrukcji obsługi wiertarki. W przeciwnym razie istnieje ryzyko śmierci lub obrażeń w wyniku porażenia prądem.

Wybierając miejsce montażu należy zwrócić uwagę na następujące kwestie:

- Upewnić się, że reflektor **1** oświetla żądany obszar. Reflektor **1** można przesuwac w pionie.
- Upewnić się, że czujnik ruchu **8** obejmuje żądany obszar. Czujnik ruchu **8** ma zasięg detekcji maks. 12 m przy kącie detekcji ok. 180° (w zależności od wysokości montażu - optymalna wysokość to 2,5 m) (rys. E).
- Upewnić się, że czujnik **8** nie jest w nocy oświetlany przez lampy uliczne. Może to wpływać na sposób działania.

Podczas montażu postępować w następujący sposób:

1. Za pomocą śrubokręta krzyżakowego poluzować śruby blokujące **2**, aby zdjąć wspornik montażowy **7** z reflektora **1**.
2. Wspornik montażowy **7** przyłożyć poziomo do ściany (w razie potrzeby sprawdzić poziomica). Zaznaczyć otwory.

3. Wywiercić otwory ( $\varnothing$  6 mm). Do wywierconych otworów włożyć dyble **6** (rys. C).
4. Wspornik montażowy **7** przymocować do ściany dołączonymi śrubami mocującymi **5**. Zapewnić ciasne dopasowanie.
5. Kabel zasilania (nie wchodzi w zakres dostawy) typu H05RN-F 3G 1,0 mm<sup>2</sup> przeprowadzić do zacisku przyłączeniowego **13** przez dławik kabla **12** i osłonę zacisku **11**. Odpowiednią długość przewodów przyłączeniowych pokazano na rys. C.
6. Otworzyć zacisk przyłączeniowy **13** odkręcając śruby śrubokrętem krzyżakowym.
7. Kabel zasilania podłączyć do zacisku przyłączeniowego **13**. Przestrzegać oznaczeń na zacisku przyłączeniowym **13** (L dla przewodu pod napięciem, N dla przewodu zerowego i  $\perp$  dla przewodu ochronnego) (rys. C).
8. Zamknąć zacisk przyłączeniowy **13** dokręcając śruby. Upewnić się, że pierścień uszczelniający **10** jest prawidłowo osadzony (rys. B). Zamknąć osłonę zacisku **11** i dławik kabla **12**, aby zamocować kabel zasilania.
9. Za pomocą śrubokręta krzyżakowego przykręcić reflektor **1** do wspornika montażowego **7** za pomocą wcześniej odkręconych śrub blokujących **2**, podkładek sprężystych **3** i podkładek zębatych **4** (Rys. A).
10. Reflektor **1** skierować w żądanym kierunku. Czujnik ruchu **8** można obracać w poziomie o ok. 150° i w pionie o ok. 180°.
11. Zamontować ponownie bezpiecznik lub włączyć wyłącznik automatyczny. Produkt jest teraz gotowy do użycia.

## ● Obsługa

### ● Ustawianie czujnika ruchu

- W zależności od domyślnych ustawień czujnika ruchu **8**, reflektor **1** włącza się na określony czas, gdy tylko czujnik ruchu **8** wykryje ruch. Te ustawienia wstępnie wykonuje się trzema pokrętłami na spodzie czujnika ruchu **8** (rys. D).

## ● Ustawianie czas świecenia

- Pokrętko **TIME** [16] przekręcić w kierunku przeciwnym do ruchu wskazówek zegara, aby wydłużyć czas świecenia. Czas świecenia można ustawić w zakresie od ok. 10 sekund do 7 minut.

## ● Regulacja czułości czujnika

- Pokrętko **SENS** [15] przekręcić w kierunku przeciwnym do ruchu wskazówek zegara, aby zwiększyć czułość czujnika.  
Rada: Czujnik ruchu [8] wykrywa promieniowanie ciepłe. Reaguje bardziej na ciepło ciała, gdy temperatura na zewnątrz jest niska, niż wtedy, gdy na zewnątrz jest ciepło. W razie potrzeby należy dostosować czułość czujnika w zależności od pory roku.

## ● Ustawianie poziomu światła dziennego

- Pokrętko **LUX** [14] przekręcić w kierunku przeciwnym do ruchu wskazówek zegara, aby zwiększyć poziom światła dziennego.
- W pozycji ☾ czujnik ruchu [8] reaguje tylko w nocy (przy ok. 10 lx).
- W pozycji \* czujnik ruchu [8] reaguje również na natężenie światła dziennego, o ile nie zostanie przekroczone ok. 20.000 lx.

## ● Wyrównywanie czujniki ruchu

**Rada:** Tę regulację należy wykonać o zmierzchu.

- Pokrętko **LUX** [14] ustawić w pozycji \*.
- Czujnik ruchu [8] skierować centralnie w kierunku żądanego obszaru detekcji.
- Ruszać się po obszarze detekcji, aż do uzyskania zadowalającej reakcji czujnika ruchu [8]. W tym celu należy zmienić położenie pokrętki **SENS** [15] lub orientację czujnika ruchu [8].

**Rada:** Należy pamiętać, że czujnik ruchu [8] wykrywa głównie ruchy prostopadłe do czujnika ruchu [8]. Jeśli poruszasz się na wprost do czujnika ruchu [8], to czujnik nie jest w stanie wykryć tego ruchu.

- Po zadowolającym ustawieniu czujnika ruchu [8], pokrętko **LUX** [14] ustawić w żądanej pozycji. Odpowiednie położenie pokrętki **LUX** [14] można określić o świcie lub zmierzchu, gdy reflektor [1] ma reagować.
- Powoli kręcić pokrętką **LUX** [14] w kierunku przeciwnym do ruchu wskazówek zegara, aż czujnik ruchu [8] zareaguje na ruch w obszarze detekcji.

## ● Czyszczenie i konserwacja

- Przed czyszczeniem wyjąć bezpiecznik ze skrzynki bezpiecznikowej lub wyłączyć wyłącznik automatyczny.
- Nigdy nie zanurzać produktu w wodzie ani w innych cieczach. W przeciwnym razie kabel zasilania może ulec uszkodzeniu.
- Produkt należy czyścić niestrzępiącą się, lekko wilgotną szmatką i łagodnym detergentem.
- Po wyczyszczeniu i przed ponownym uruchomieniem ponownie włożyć bezpiecznik lub włączyć wyłącznik automatyczny.

## ● Utylizacja

Opakowanie wykonane jest z materiałów przyjaznych dla środowiska, które można przekazać do utylizacji w lokalnym punkcie przetwarzania surowców wtórnych.



Przy segregowaniu odpadów prosimy zwrócić uwagę na oznakowanie materiałów opakowaniowych, oznaczone są one skrótami (a) i numerami (b) o następującym znaczeniu: 1-7: Tworzywa sztuczne/20-22: Papier i tektura/80-98: Materiały kompozytowe.

## Produkt:



Points de collecte sur [www.quefairemedeschets.fr](http://www.quefairemedeschets.fr)  
Privilégiez la réparation ou le don de votre appareil !

Produkt, materiały opakowaniowe, nadają się do recyklingu i podlegają rozszerzonej odpowiedzialności producenta.

Wyrzuc je osobno, zgodnie z ilustracją przedstawiającą informacje o sortowaniu, aby zapewnić lepszą utylizację odpadów.

Logo Triman jest ważne tylko dla Francji.



Informacji na temat możliwości utylizacji wyeksploatowanego produktu udziela urząd gminy lub miasta.



Z uwagi na ochronę środowiska nie wyrzucać urządzenia po zakończeniu eksploatacji do odpadów domowych, lecz prawidłowo zutylizować. Informacji o punktach zbiorczych i ich godzinach otwarcia udziela odpowiedni urząd.

Elektroodpady nie mogą być wyrzucane do pojemników do selektywnej zbiórki odpadów komunalnych. Można je oddać w specjalnie wyznaczonych miejscach np. Punkt Selektywnej Zbiórki Odpadów Komunalnych lub/bądź w punktach handlowych oferujących w sprzedaży sprzęt elektroniczny.

Należy postępować zgodnie z obowiązującymi w Polsce przepisami dotyczącymi selektywnej zbiórki urządzeń elektrycznych i elektronicznych. Zużyty sprzęt może mieć szkodliwy wpływ na środowisko i zdrowie ludzi z uwagi na potencjalną zawartość niebezpiecznych substancji, mieszanin oraz części składowych. Gospodarstwo domowe spełnia ważną rolę w przyczynianiu się do ponownego użycia i odzysku surowców wtórnych, w tym recyklingu zużytego sprzętu. Na tym etapie kształtują się postawy, które wpływają na zachowanie wspólnego dobra jakim jest czyste środowisko naturalne.

## ● **Gwarancja**

Produkt wyprodukowano według wysokich standardów jakości i poddano skrupulatnej kontroli przed wysyłką. W przypadku wad produktu nabywcy przysługują ustawowe prawa. Gwarancja nie ogranicza ustawowych praw nabywcy produktu.

Produkt objęte jest 3 gwarancją, licząc od daty zakupu. Gwarancja wygasa w razie zawinionego przez użytkownika uszkodzenia produktu, niewłaściwego użycia lub konserwacji.

W przypadku wystąpienia w ciągu 3 lat od daty zakupu wad materiałowych lub fabrycznych, dokonujemy – według własnej oceny – bezpłatnej naprawy lub wymiany produktu.

Świadczenie gwarancyjne obejmuje wady materiałowe i fabryczne. Gwarancja nie obejmuje części produktu ulegających normalnemu zużyciu, uznawanych za części zużywalne (np. baterie) oraz uszkodzeń części łamliwych, np. przełączników, akumulatorów lub wykonanych ze szkła.

Zgodnie z Kodeksem Cywilnym art. 581 §1 wraz z wymianą urządzenia lub ważnej części czas gwarancji rozpoczyna się na nowo.

## ● **Sposób postępowania w przypadku naprawy gwarancyjnej**

Aby zapewnić szybkie rozpatrzenie Państwa wniosku, prosimy stosować się do następujących wskazówek:

Przed skontaktowaniem się z działem serwisowym należy przygotować paragon i numer artykułu (IAN 437486\_2304) jako dowód zakupu.

Numer artykułów można znaleźć na tabliczce znamionowej, na grawerunku, na stronie tytułowej jego instrukcji (na dole po lewej stronie) lub jako naklejkę na stronie odwrotnej lub spodniej.

W razie wystąpienia błędów w działaniu lub innych wad, należy skontaktować się najpierw z wymienionym poniżej działem serwisowym telefonicznie lub pocztą elektroniczną.

Produkt uznany za uszkodzony można następnie z dołączeniem dowodu zakupu (paragonu) i podaniem, na czym polega wada i kiedy wystąpiła, przesłać bezpłatnie na podany Państwu adres serwisu.

● **Serwis**

**PL Serwis Polska**





Tel.: 008004911946

E-Mail: [owim@lidl.pl](mailto:owim@lidl.pl)

**CE IP44**

<b>Seznam použitých piktogramů a symbolů</b> .....	Strana	40
<b>Úvod</b> .....	Strana	40
Použití ke stanovenému účelu .....	Strana	40
Seznam dílů .....	Strana	40
Technické údaje .....	Strana	40
Rozsah dodávky .....	Strana	40
<b>Všeobecné bezpečnostní pokyny</b> .....	Strana	41
<b>Před uvedením do provozu</b> .....	Strana	41
Před instalací .....	Strana	41
Instalace výrobku .....	Strana	41
<b>Obsluha</b> .....	Strana	42
Nastavte detektor pohybu .....	Strana	42
Nastavení doby trvání osvětlení .....	Strana	42
Nastavení citlivosti snímače .....	Strana	42
Nastavení úrovně denního světla .....	Strana	42
Vyrovnajte detektor pohybu .....	Strana	43
<b>Čištění a péče</b> .....	Strana	43
<b>Zlikvidování</b> .....	Strana	43
<b>Záruka</b> .....	Strana	43
Postup v případě uplatňování záruky .....	Strana	44
<b>Servis</b> .....	Strana	44

## Seznam použitých piktogramů a symbolů

	Střídavý proud/napětí		Odolné proti stříkající vodě
	Značka CE potvrzuje shodu se směrnicemi EU, které se na výrobek vztahují.		Bezpečnostní pokyny Pokyny pro činnost

## VENKOVNÍ LED REFLEKTOR

### ● Úvod

Blahopřejeme Vám ke koupi nového výrobku. Rozhodli jste se pro kvalitní produkt. Návod k obsluze je součástí tohoto výrobku. Obsahuje důležité pokyny pro bezpečnost, použití a likvidaci. Před použitím výrobku se seznamte se všemi pokyny k obsluze a bezpečnostními pokyny. Používejte výrobek jen popsáním způsobem a na uvedených místech. Při předání výrobku třetí osobě předejte i všechny podklady.

### ● Použití ke stanovenému účelu

- Tento výrobek je určen výhradně pro automatické osvětlení venkovních prostorů.
- Výrobek je určen výhradně pro soukromé použití a nikoli komerční účely.

### ● Seznam dílů

- 1 Reflektor
- 2 Aretační šroub (montážní držák)
- 3 Pružinová podložka
- 4 Ozubená pojistná podložka
- 5 Upevňovací šroub
- 6 Hmoždinka
- 7 Montážní držák
- 8 Detektor pohybu
- 9 Plastový kryt
- 10 Těsnící kroužek
- 11 Kryt svorkovnice
- 12 Kabelová průchodka
- 13 Připojovací svorka
- 14 Otočný regulátor **LUX** (citlivost na světlo)
- 15 Otočný regulátor **SENS** (citlivost)
- 16 Otočný regulátor **TIME** (doba osvětlení)

### ● Technické údaje

Provozní napětí:	230 V~, 50 Hz, 24 W
Počet LED:	28 (nevýměnné)
Soumrakový přepínač:	nastavitelný od 10 lx - 20.000 lx
Doba osvětlení:	nastavitelný v rozsahu cca 10 s - 7 min
Ochranná třída:	I
Systém ochrany:	IP44 (odolné vůči stříkající vodě)
Rozměry (Š × V × H):	cca 192 mm × 160 mm × 90 mm
Projekční plocha:	max. 213 cm <sup>2</sup>
Montážní výška:	cca 2,5 m
Hmotnost:	cca 450 g
Certifikovaný GS	
Tento výrobek obsahuje světelný zdroj energetické účinnosti třídy „F“.	

### ● Rozsah dodávky

- 1 Venkovní LED reflektor
- 2 Hmoždinky (Ø 6 mm)
- 2 Šrouby
- 1 Kryt svorkovnice
- 1 Kabelová průchodka
- 1 Návod k montáži a obsluze



## Všeobecné bezpečnostní pokyny

PŘED PRVNÍM POUŽITÍM VÝROBKU SE SEZNAMTE SE VŠEMI OBSLUŽNÝMI A BEZPEČNOSTNÍMI POKYNY! PŘI PŘEDÁNÍ VÝROBKU TŘETÍM OSOBÁM PŘEDEJTE ROVNĚŽ VEŠKERÉ PODKLADY!

-  **NEBEZPEČÍ SMRTI A NEHOD PRO BATOLATA A DĚTI!** Nikdy nenechteje děti bez dozoru s

obalovým materiálem. Existuje nebezpečí udušení obalovým materiálem. Děti často podceňují nebezpečí. Chraňte výrobek před dětmi.

- Tento výrobek mohou používat děti starší 8 let i osoby se sníženými fyzickými, smyslovými či mentálními schopnostmi nebo s nedostatkem zkušeností a znalostí, pokud jsou pod dohledem nebo byly poučeny ohledně bezpečného používání přístroje a chápou z toho vyplývající rizika. Děti si nesmí s výrobkem hrát. Děti nesmí provádět čištění a údržbu bez dohledu.



## NEBEZPEČÍ! RIZIKO ÚRAZU ELEKTRICKÝM PROUDEM!

- Před každým připojením lampy k síti zkontrolujte výrobek na případná poškození. Nikdy výrobek nepoužívejte, pokud zjistíte jakéhokoliv poškození.
- Před montáží se ujistěte, zda napětí sítě, které je k dispozici, odpovídá požadovanému provoznímu napětí výrobku (230 V~, 50 Hz). Pokud tomu tak není výrobek neinstalujte.

- ▲ **OPATRNĚ! RIZIKO POPÁLENÍ!** Ujistěte se, že je výrobek vypnut a ochlazován po dobu nejméně 15 minut, než se jej dotknete. Výrobek může vyvinout velké teplo.

-  **OPATRNĚ! RIZIKO POŽÁRU!** Smontujte výrobek ve vzdálenosti alespoň 0,5 m do osvětlovaných materiálů. Nadměrný výkon tepla může vést k rozvoji požáru.

-  **OPATRNĚ! RIZIKO ZRANĚNÍ!** Poškozené sklo lampy musí být před dalším použitím výrobku vyměněno.
- Výrobek je určen pouze k instalaci mimo oblast rukou.
- Tento výrobek neobsahuje žádné díly opravitelné uživatelem. LED a vestavěné ovládní LED nemohou být vyměněny.
- Když svítidla na konci své životnosti selžou, musí být zlikvidován celý výrobek.
- LED reflektor je třeba používat pouze s vestavěným LED předřadníkem.

## ● Před uvedením do provozu

**Upozornění:** Odstraňte veškerý obalový materiál z výrobku.

- Odstraňte plastový kryt  (obr. B).

## ● Před instalací

- **Důležité:** Elektrické připojení musí provádět vyškolený elektrikář nebo osoba zaškolená pro elektrické instalace. Musí mít znalosti o vlastnostech výrobku a ustanoveních pro připojení.

- Před instalací: Před montáží se ujistěte, že je elektrický obvod, ke kterému má být zařízení připojeno, bez napětí. Za tímto účelem odstraňte pojistku nebo vypněte jistič v pojistkové skříni (pozice **O**).
- Pomocí zkoušečky napětí zkontrolujte beznapěťovost.
- Obsažený montážní materiál je vhodný pro běžné pevné zdivo. Informujte se, který montážní materiál je vhodný pro vámi vybraný montážní podklad. Případně se o tom informujte u odborníka.

## ● Instalace výrobku

- Ujistěte se, že při vrtání do zdi nenarazíte na vedení elektřiny, plynu nebo na vodovodní potrubí. Pro vyvrtání děr ve zdi použijte vrtačku. Dodržujte všechny bezpečnostní pokyny v návodu k obsluze vrtačky. V opačném případě hrozí smrti nebo nebezpečí zranění elektrickým proudem.



Při výběru místa instalace dbejte na následující:

- Dbejte na to, aby reflektor **1** osvětloval požadovanou oblast. Můžete reflektorem **1** pohybovat vertikálně.
- Dbejte na to, aby detektor pohybu **8** zachycoval požadovanou oblast. Detektor pohybu **8** má detekční rozsah max. 12 m při detekčním úhlu cca 180° (v závislosti na montážní výšce - ideální výška je 2,5 m) (obr. E).
- Dbejte na to, aby detektor pohybu **8** nebyl v noci osvětlen pouličním osvětlením. To může ovlivnit účinnost.

Při montáži postupujte následujícím způsobem:

1. Křížovým šroubovákem uvolněte aretační šrouby **2** a sejměte montážní držák **7** z reflektoru **1**.
2. Držte montážní držák **7** vodorovně proti stěně (v případě potřeby zkontrolujte vodováhu). Označte si vyvrтанé otvory.
3. Vyvrtejte otvory (Ø 6 mm). Vložte hmoždinky **6** do vyvrтанých otvorů (obr. A).
4. Připevňte montážní držák **7** ke stěně pomocí dodaných upevňovacích šroubů **5**. Zkontrolujte, zda jsou pevně usazeny.
5. Připojovací kabel (není součástí dodávky) typu H05RN-F 3G 1,0 mm<sup>2</sup> zaveďte přes kabelovou průchodku **12** a kryt svorkovnice **11** do připojovací svorky **13**. Vhodná délka připojovacích vodičů je uvedena na obr. C.
6. Otevřete připojovací svorku **13** odšroubováním šroubů křížovým šroubovákem.
7. Spojte připojovací kabel s připojovací svorkou **13**. Dodržujte označení na svorce **13** (L pro živý vodič, N pro neutrální vodič a  pro ochranný vodič) (obr. C).
8. Utažením šroubů uzavřete připojovací svorku **13**. Zajistěte, aby těsníci kroužek **10** správně seděl (obr. B). Zavřete kryt svorkovnice **11** a kabelovou průchodku **12**, abyste zajistili připojovací kabel.
9. Pomocí křížového šroubováku připevňte reflektor **1** k montážnímu držáku **7** pomocí dříve odstraněných aretačních šroubů **2**, pružinových podložek **3** a ozubených pojistných podložek **4** (Obr. A).

10. Otočte reflektor **1** do požadovaného směru. Detektorem pohybu **8** lze otáčet horizontálně o cca 150° a vertikálně o cca 180°.

11. Znovu vložte pojistku nebo zase zapněte jistič. Výrobek je nyní připraven k použití.

## ● **Obsluha**

### ● **Nastavte detektor pohybu**

- V závislosti na přednastaveních detektoru pohybu **8** se reflektor **1** na určitou dobu zapne, jakmile detektor pohybu **8** detekuje pohyb. Tato přednastavení se provádí na 3 regulátorech na spodní straně detektoru pohybu **8** (obr. D).



### ● **Nastavení doby trvání osvětlení**

- Otáčením otočného regulátoru **TIME** **16** proti směru hodinových ručiček se doba osvětlení zvyšuje. Doba trvání osvětlení můžete nastavit v časovém rozmezí přibližně 10 sekund až 7 minut.

### ● **Nastavení citlivosti snímače**

- Otáčením otočného regulátoru **SENS** **15** proti směru hodinových ručiček se zvyšuje citlivost senzoru.  
Upozornění: Detektor pohybu **8** detekuje tepelné záření. Snímač reaguje na tělesné teplo citlivěji při nízkých venkovních teplotách než při vysokých venkovních teplotách. V případě potřeby nezapomeňte v průběhu ročních období nastavit citlivost čidla.

### ● **Nastavení úrovně denního světla**

- Otáčením otočného regulátoru **LUX** **14** proti směru hodinových ručiček se zvyšuje úroveň denního světla.
- V poloze  reaguje detektor pohybu **8** pouze v noci (přibližně při 10 lx).
- V poloze  reaguje detektor pohybu **8** také na denní světlo, pokud není překročeno přibližně 20 000 lx.

## ● Vyrovnajte detektor pohybu

**Upozornění:** Toto nastavení byste měli provést za soumraku.

- Otočte otočný regulátor **LUX** [14] do polohy \*.
- Nasměrujte detektor pohybu [8] do středního směru požadovaného detekčního rozsahu.
- Pohybujte se v detekčním rozsahu, dokud nebudete s odezvou detektoru pohybu [8] spokojeni. Chcete-li to provést, změňte polohu otočného regulátoru **SENS** [15] nebo orientaci detektoru pohybu [8].

**Upozornění:** Všimněte si, že detektor pohybu [8] primárně detekuje pohyby příčné k detektoru pohybu [8]. Pokud se pohybujete přímo k detektoru pohybu [8], nemůže tento pohyb detekovat.

- Po uspokojivém vyrovnání detektoru pohybu [8] otočte otočným regulátorem **LUX** [14] do požadované polohy. Můžete zvolit vhodnou polohu otočného regulátoru **LUX** [14] za svítání nebo za soumraku, ve které má bod [1] reagovat.
- Pomalu otáčejte otočným regulátorem **LUX** [14] proti směru hodinových ručiček, dokud detektor pohybu [8] nereaguje na pohyby v detekčním rozsahu.

## ● Čištění a péče

- Před čištěním vyjměte pojistku z pojistkové skříňky nebo vypněte ochranný jistič.
- Nikdy nepoňujte výrobek do vody nebo do jiných kapalin. Jinak může být výrobek poškozen.
- Výrobek čistěte nežmolujícím, lehce navlhčeným hadříkem a jemným čisticím prostředkem.
- Po vyčištění a před opětovným spuštěním znovu vložte pojistku nebo zapněte jistič.

## ● Zlikvidování

Obal se skládá z ekologických materiálů, které můžete zlikvidovat prostřednictvím místních sběrů recyklovatelných materiálů.



Při třídění odpadu se řiďte podle označení obalových materiálů zkratkami (a) a čísly (b), s následujícím významem: 1–7: umělé hmoty/20–22: papír a lepenka/80–98: složené látky.

## Výrobek:

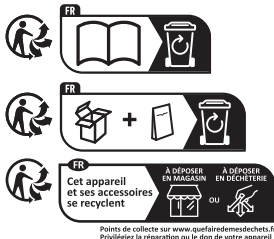

Výrobek a obalové materiály jsou recyklovatelné a podléhají rozšířené odpovědnosti výrobce. Likvidujte je odděleně podle ilustrovaných Info-tri (informace o třídění), abyste mohli lépe nakládat s odpady.

Logo Trimar platí jen pro Francii.



O možnostech likvidace vysloužilých zařízení se informujte u správy vaší obce nebo města.



V zájmu ochrany životního prostředí vysloužilý výrobek nevyhazujte do domovního odpadu, ale předejte k odborné likvidaci. O sběrnách a jejich otevíracích hodinách se můžete informovat u příslušné správy města nebo obce.

## ● Záruka

Výrobek byl vyroben s nejvyšší pečlivostí podle přísných kvalitativních směrnic a před odesláním prošel výstupní kontrolou. V případě závad máte možnost uplatnění zákonných práv vůči prodejci. Vaše práva ze zákona nejsou omezena naší níže uvedenou zárukou.

Na tento artikl platí 3 záruka od data zakoupení. Záruční lhůta začíná od data zakoupení. Uchovejte si dobře originál pokladní stvrzenky. Tuto stvrzenku budete potřebovat jako doklad o zakoupení.

Pokud se do 3 let od data zakoupení tohoto výrobku vyskytne vada materiálu nebo výrobní vada, výrobek Vám – dle našeho rozhodnutí – bezplatně opravíme nebo vyměníme. Tato záruka zaniká, jestliže se výrobek poškodí, neodborně použil nebo neobdržel pravidelnou údržbu.

Záruka platí na vady materiálu a výrobní vady. Tato záruka se nevztahuje na díly výrobku podléhající opotřebení (např. na baterie), dále na poškození křehkých, choulostivých dílů, např. vypínačů, akumulátorů nebo dílů zhotovených ze skla.

## ● Postup v případě uplatňování záruky

Pro zajištění rychlého zpracování Vašeho případu se řiďte následujícími pokyny:

Pro všechny požadavky si připravte pokladní stvrzenku a číslo artiklu (IAN 437486\_2304) jako doklad o zakoupení.

Číslo artiklu najdete na typovém štítku, gravuře, titulní stránce návodu (vlevo dole) nebo na nálepce na zadní nebo spodní straně.

V případě poruch funkce nebo jiných závad nejdříve kontaktujte, telefonicky nebo e-mailem, v následujícím textu uvedené servisní oddělení.

Výrobek registrovaný jako vadný potom můžete s příloženým dokladem o zakoupení (pokladní stvrzenkou) a údaji k závadě a kdy k ní došlo, bezplatně zaslat na adresu servisu, která Vám byla sdělena.

## ● Servis

 **Servis Česká republika**





Tel.: 800600632

E-Mail: [owim@lidl.cz](mailto:owim@lidl.cz)

# CE IP44

<b>Zoznam použitých piktogramov/symbolov</b> .....	Strana	46
<b>Úvod</b> .....	Strana	46
Použitie v súlade s určením. ....	Strana	46
Zoznam častí .....	Strana	46
Technické údaje .....	Strana	46
Rozsah dodávky. ....	Strana	46
<b>Všeobecné bezpečnostné upozornenia</b> .....	Strana	47
<b>Pred uvedením do prevádzky</b> .....	Strana	47
Pred inštaláciou .....	Strana	47
Inštalácia produktu. ....	Strana	48
<b>Obsluha</b> .....	Strana	48
Nastavenie detektora pohybu .....	Strana	48
Nastavenie doby svietenia. ....	Strana	48
Nastavenie citlivosti snímača .....	Strana	48
Nastavenie hladiny denného svetla. ....	Strana	49
Nasmerovanie detektora pohybu .....	Strana	49
<b>Čistenie a starostlivosť</b> .....	Strana	49
<b>Likvidácia</b> .....	Strana	49
<b>Záruka</b> .....	Strana	50
Postup v prípade poškodenia v záruke .....	Strana	50
<b>Servis</b> .....	Strana	50

## Zoznam použitých piktogramov/symbolov

	Striedavý prúd/striedavé napätie		Odolné proti striekajúcej vode
	Značka CE potvrdzuje zhodu so smernicami EÚ, ktoré sú relevantné pre produkt.		Bezpečnostné upozornenia Manipulačné pokyny

## VONKAJŠÍ LED REFLEKTOR

### ● Úvod

Blahoželáme Vám ku kúpe Vášho nového výrobku. Rozhodli ste sa pre veľmi kvalitný výrobok. Návod na obsluhu je súčasťou tohto výrobku. Obsahuje dôležité upozornenia týkajúce sa bezpečnosti, používania a likvidácie. Skôr ako začnete výrobok používať, oboznámte sa so všetkými pokynmi k obsluhu a bezpečnosti. Výrobok používajte iba v súlade s popisom a v uvedených oblastiach používania. V prípade postúpenia výrobku ďalším osobám odovzdajte aj všetky dokumenty patriace k výrobku.

### ● Použitie v súlade s určením

- Produkt je určený výlučne na automatické osvetlenie v exteriéri.
- Produkt je určený výlučne na súkromné použitie a nie je určený na komerčné účely.

### ● Zoznam častí

- 1 Reflektor
- 2 Aretačná skrutka (montážny držiak)
- 3 Zvlnená pružná podložka
- 4 Ozubená podložka
- 5 Upevňovacia skrutka
- 6 Hmoždinka
- 7 Montážny držiak
- 8 Detektor pohybu
- 9 Plastový kryt
- 10 Tesniaci krúžok
- 11 Kryt svorky
- 12 Káblová vývodka
- 13 Svorkovnica

- 14 Otočný regulátor **LUX** (citlivosť na svetlo)
- 15 Otočný regulátor **SENS** (citlivosť)
- 16 Otočný regulátor **TIME** (doba svietenia)

### ● Technické údaje

Prevádzkové napätie:	230 V~, 50 Hz, 24 W
Počet LED kontroliek:	28 (nevymeniteľné)
Stmavovací spínač:	nastaviteľný od 10 lx - 20.000 lx
Doba svietenia:	nastaviteľná od pribl. 10 s - 7 min
Trieda ochrany:	I
Krytie:	IP44 (chránené proti striekajúcej vode)
Rozmery (V × Š × H):	pribl. 192 mm × 160 mm × 90 mm
Projekčná plocha:	max. 213 cm <sup>2</sup>
Montážna výška:	pribl. 2,5 m
Hmotnosť:	pribl. 450 g
Certifikát GS	
Tento produkt obsahuje zdroj svetla triedy energetickej efektívnosti „F“.	

### ● Rozsah dodávky

- 1 Vonkajší LED reflektor
- 2 Hmoždinky (Ø6 mm)
- 2 Skrutky
- 1 Kryt svorky
- 1 Káblová vývodka
- 1 Návod na montáž a obsluhu



## Všeobecné bezpečnostné upozornenia

PRED PRVÝM POUŽITÍM PRODUKTU SA OBOZNÁMTE SO VŠETKÝMI BEZPEČNOSTNÝMI UPOZORNENIAMÍ A POKYNNAMI NA PREVÁDZKU! PRI ODOVZDÁVANÍ PRODUKTU TRETÍM OSOBÁM ODOVZDAJTE AJ VŠETKY DOKUMENTY!



### NEBEZPEČENSTVO OHROZENIA ŽIVOTA A NEBEZPEČENSTVO NEHODY

**PRE MALÉ DETI A DETI!** Nikdy nenechávajte deti bez dozoru s obalovým materiálom. Existuje nebezpečenstvo udusenía obalovým materiálom. Deti často podceňujú nebezpečenstvá. Deti držia vždy mimo dosahu produktu.

- Tento produkt môžu používať deti od 8 rokov a staršie, ako aj osoby so zníženými fyzickými, zmyslovými alebo duševnými schopnosťami, alebo nedostatkom skúseností a vedomostí, ak sú pod dozorom alebo boli poučené ohľadom bezpečného používania výrobku a z toho vyplývajúcich nebezpečenstiev. Deti sa nesmú s produktom hrať. Čistenie a údržbu nesmú vykonávať deti bez dozoru.



### NEBEZPEČENSTVO! RIZIKO ÚRAZU ELEKTRICKÝM PRÚDOM!

- Pred každým zapojením do siete skontrolujte produkt, či nie je poškodený. Produkt nikdy nepoužívajte, ak zistíte akékoľvek poškodenie.
  - Pred montážou sa uistite, či existujúce sieťové napätie zodpovedá požadovanému prevádzkovému napätiu produktu (230 V~ 50 Hz). Ak tomu tak nie je, produkt nemontujte.
- ▲ POZOR! NEBEZPEČENSTVO POPÁLENIA!** Pred tým, ako sa produktu dotknete, sa uistite, či je vypnutý a či sa chladil aspoň 15 minút. Produkt môže vytvárať veľkú horúčavu.



**POZOR! NEBEZPEČENSTVO POŽIARU!** Produkt namontujte vo vzdialenosti minimálne 0,5 m od ožarovaného materiálu. Nadmerná tvorba tepla môže spôsobiť vznik požiaru.



**POZOR! NEBEZPEČENSTVO PORANENIA!** Poškodené sklo v lampe sa musí pred ďalším použitím vymeniť.

- Produkt je určený len na inštaláciu mimo bežného dosahu.
- Tento produkt neobsahuje žiadne diely, ktoré by vedel opraviť používateľ. LED svetlá a integrované LED ovládanie sa nesmú vymieňať.
- Ak svetlá na konci svojej životnosti prestanú fungovať, musíte zlikvidovať celý produkt.
- LED reflektor sa môže používať len so zabudovaným predradníkom LED.

## ● Pred uvedením do prevádzky

**Upozornenie:** Odstráňte z produktu všetok baliaci materiál.

- Z produktu odstráňte plastový kryt **9** (obr. B).

## ● Pred inštaláciou

- **Dôležité:** Elektrické pripojenie musí vykonať vyskolený elektrikár alebo osoba poučená o elektrických inštaláciách. Táto osoba musí mať znalosti o vlastnostiach produktu a ustanoveniach o pripojení.
- Pred inštaláciou: Uistite sa, či je vedenie, ku ktorému má byť produkt pripojený, bez napätia. Ak nie je, vytiahnite poistku alebo vypnite ochranný vypínač v poistkovej skrínke (poloha **0**).
- Pomocou skúšačky napätia skontrolujte, či nie je prítomné žiadne napätie.
- Priložený montážny materiál je vhodný pre bežné pevné murivo. Zistite, aký montážny materiál je vhodný pre zvolený montážny podklad. Eventuálne sa informujte u odborníka.

## ● Inštalácia produktu

- Pred vŕtáním do steny sa uistite, že nemôžete zasiahnuť elektrické káble, vodovodné alebo plynové potrubie. Na vyvŕtanie otvorov použite vŕtačku. Rešpektujte všetky bezpečnostné upozornenia uvedené v návode na používanie vŕtačky. V opačnom prípade hrozí nebezpečenstvo smrti alebo poranenia elektrickým prúdom.

Pri výbere miesta montáže dbajte na nasledovné:

- Zaistíte, aby reflektor **1** osvietil požadovanú oblasť. Reflektor **1** môžete vertikálne posúvať.
- Dbajte na to, aby detektor pohybu **8** snímal požadovanú oblasť. Detektor pohybu **8** dokáže snímať max. 12 m, ak je uhol snímania pribl. 180° (v závislosti od montážnej výšky – ideálna výška je 2,5 m) (obr. E).
- Dbajte na to, aby detektor pohybu **8** v noci nebol osvetlený pouličným osvetlením. Môže to ovplyvniť jeho funkciu.

Pri montáži postupujte nasledovne:

1. Montážny držiak **7** z reflektora **1** odstráňte tak, že aretačné skrutky **2** uvoľníte križovým skrutkovačom.
2. Montážny držiak **7** držte vodorovne pri stene (môžete si to overiť pomocou vodováhy). Označte si otvory na vŕtanie.
3. Vyvŕtajte otvory (Ø6 mm). Hmoždinky **6** vložte do vyvŕtaných otvorov (obr. A).
4. Montážny držiak **7** upevnite na stenu pomocou dodaných upevňovacích skrutiek **5**. Skontrolujte, či držiak pevne drží.
5. Spojovací kábel (nie je súčasťou) typu H05RN-F 3G 1,0 mm<sup>2</sup> preveďte cez káblovú vývodku **12** a kryt svorky **11** k svorkovnici **13**. Vhodná dĺžka spojovacích drôtov je uvedená na obr. C.
6. Križovým skrutkovačom uvoľníte skrutky, a tým otvorte svorkovnicu **13**.
7. Pripojovací kábel zapojte do svorkovnice **13**. Riadte sa značkami na svorkovnici **13** (L pre vodič pod napätím, N pre nulový vodič a  pre ochranný vodič) (obr. C).

8. Svorkovnicu **13** zatvorte tak, že dotiahnete skrutky. Uistite sa, či tesniaci krúžok **10** dobre sedí (obr. B). Spojovací kábel zafixujte tak, že zatvoríte kryt svorky **11** a káblovú vývodku **12**.
9. Križovým skrutkovačom reflektor **1** upevnite na montážny držiak **7** pomocou odstránených aretačných skrutiek **2**, zvlhnutých pružných podložiek **3** a ozubených podložiek **4** (obr. A).
10. Reflektor **1** nasmerujte do požadovaného smeru. Detektor pohybu **8** sa dá horizontálne otáčať o pribl. 150° a vertikálne o pribl. 180°.
11. Znova nasadte poistku alebo znova zapnite istič. Produkt je teraz pripravený na prevádzku.

## ● Obsluha

### ● Nastavenie detektora pohybu

- Keď detektor pohybu **8** zachytí pohyb, reflektor **1** sa zapne na určitý čas podľa nastavenia detektora pohybu **8**. Toto nastavenie môžete upraviť na 3 regulátoroch na spodnej strane detektora pohybu **8** (obr. D).

### ● Nastavenie doby svietenia

- Otočením otočného regulátora **TIME** **16** proti smeru hodinových ručičiek zvýšite dobu svietenia. Doba svietenia sa dá nastaviť od pribl. 10 sekúnd do 7 minút.

### ● Nastavenie citlivosti snímača

- Otočením otočného regulátora **SENS** **15** proti smeru hodinových ručičiek zvýšite citlivosť snímača.  
Upozornenie: Detektor pohybu **8** zachytáva tepelné žiarenie. Pri nižších vonkajších teplotách reaguje na telesné teplo citlivejšie než pri vyšších vonkajších teplotách. Citlivosť snímača preto v priebehu ročných období nezabudnite regulovať.

## ● Nastavenie hladiny denného svetla

- Otočením otočného regulátora **LUX** [14] proti smeru hodinových ručičiek zvýšite hladinu denného svetla.
- V polohe ☺ reaguje detektor pohybu [8] len v noci (pri pribl. 10 lx).
- V polohe \* reaguje detektor pohybu [8] aj pri dennom svetle, ak sa neprekročí pribl. 20.000 lx.

## ● Nasmerovanie detektora pohybu

**Upozornenie:** Toto nastavenie vykonajte pri stmievaní.

- Otočný regulátor **LUX** [14] otočte do polohy \*.
- Detektor pohybu [8] nasmerujte do stredy priestoru, ktorý sa má snímať.
- Pohybujte sa v snímanom priestore, až kým nebudete spokojní s reagovaním detektora pohybu [8]. Môžete meniť polohu otočného regulátora **SENS** [15] alebo nasmerovanie detektora pohybu [8].

**Upozornenie:** Myslite na to, že detektor pohybu [8] zachytáva najmä pohyby kolmo k detektoru pohybu [8]. Ak sa pohybujete smerom priamo na detektor pohybu [8], detektor tento pohyb nezachytí.

- Keď už budete s nasmerovaním detektora pohybu [8] spokojní, otočte otočný regulátor **LUX** [14] do požadovanej polohy. Vhodnú polohu otočného regulátora **LUX** [14] môžete určiť za ranného svitania alebo večerného stmievania, počas ktorého by reflektor [1] mal reagovať.
- Otočný regulátor **LUX** [14] pomaly otáčajte proti smeru hodinových ručičiek, až kým detektor pohybu [8] nebude reagovať na pohyby v rámci snímaného priestoru.

## ● Čistenie a starostlivosť

- Pred čistením vyťahnite poisťku alebo vypnite istič v poisťkovej skrinke.
- Produkt nikdy neponárajte do vody ani iných kvapalín. V opačnom prípade sa môže poškodiť.
- Produkt čistite mierne navlhčenou utierkou bez chlupov a jemným čistiacim prostriedkom.
- Po čistení a pred opätovným uvedením do prevádzky znova nasadte poisťku alebo zapnite istič.

## ● Likvidácia

Obal pozostáva z ekologických materiálov, ktoré môžete odovzdať na miestnych recyklačných zberných miestach.



Všimajte si prosím označenie obalových materiálov pre triedenie odpadu, sú označené skratkami (a) a číslami (b) s nasledujúcim významom: 1-7: Plasty/20-22: Papier a kartón/80-98: Spojené látky.

## Výrobok:



Výrobok a obalové materiály sú recyklovateľné a podliehajú rozšírenej zodpovednosti výrobcu. Pre lepšie spracovanie odpadu ich zlikvidujte oddelene podľa obrázkov Info-tri (informácie o triedení).

Triman-Logo platí iba pre Francúzsko.



O možnostiach likvidácie opotrebovaného výrobku sa môžete informovať na Vašej obecnej alebo mestskej správe.





Ak výrobok doslúžil, v záujme ochrany životného prostredia ho neodhodíte do domového odpadu, ale odovzdajte na odbornú likvidáciu. Informácie o zberných miestach a ich otváracích hodinách získate na Vašej príslušnej správe.

## ● Záruka

Tento výrobok bol dôkladne vyrobený podľa prísnych akostných smerníc a pred dodaním svedomito testovaný. V prípade nedostatkov tohto výrobku Vám prináležia zákonné práva voči predajcovi produktu. Tieto zákonné práva nie sú našou nižšie uvedenou zárukou obmedzené.

Na tento produkt poskytujeme 3-ročnú záruku od dátumu nákupu. Záručná doba začína plynúť dátumom kúpy. Starostlivo si prosím uschovajte originálny pokladničný lístok. Tento doklad je potrebný ako dôkaz o kúpe.

Ak sa v rámci 3 rokov od dátumu nákupu tohto výrobku vyskytne chyba materiálu alebo výrobná chyba, výrobok Vám bezplatne opravíme alebo vymeníme – podľa nášho výberu. Táto záruka zaniká, ak bol produkt poškodený, neodborne používaný alebo neodborne udržiavaný.

Poskytnutie záruky sa vzťahuje na chyby materiálu a výrobné chyby. Táto záruka sa nevzťahuje na časti produktu, ktoré sú vystavené normálnemu opotrebovaniu, a preto ich je možné považovať za opotrebovateľné diely (napr. batérie) alebo na poškodenia na rozbitných dieloch, napr. na spínači, akumulátorových batériách alebo častiach, ktoré sú zhotovené zo skla.

## ● Postup v prípade poškodenia v záruke

Pre zaručenie rýchleho spracovania Vašej požiadavky dodržte prosím nasledujúce pokyny:

Pre všetky otázky majte pripravený pokladničný doklad a číslo výrobku (IAN 437486\_2304) ako dôkaz o kúpe.

Číslo výrobku nájdete na typovom štítku, gravúre, na prednej strane Vášho návodu (dole vľavo) alebo ako nálepku na zadnej alebo spodnej strane.

Ak sa vyskytnú funkčné poruchy alebo iné nedostatky, najskôr telefonicky alebo e-mailom kontaktujte následne uvedené servisné oddelenie.

Produkt označený ako defektný potom môžete s priloženým dokladom o kúpe (pokladničný lístok) a uvedením, v čom spočíva nedostatok a kedy sa vyskytol, bezplatne odoslať na Vám oznámenú adresu servisného pracoviska.





## ● Servis

 **Servis Slovensko**  
Tel.: 0800 008158  
E-pošta: owim@lidl.sk

# CE IP44

<b>Lista de símbolos y pictogramas utilizados</b> .....	Página	52
<b>Introducción</b> .....	Página	52
Uso previsto .....	Página	52
Lista de las partes .....	Página	52
Datos técnicos .....	Página	52
Volumen de suministro .....	Página	53
<b>Indicaciones generales de seguridad</b> .....	Página	53
<b>Antes de la puesta en marcha</b> .....	Página	53
Antes de la instalación .....	Página	53
Instalación del producto .....	Página	54
<b>Manejo</b> .....	Página	55
Ajuste del sensor de movimientos .....	Página	55
Ajuste de la duración de iluminación .....	Página	55
Ajuste de la sensibilidad del sensor .....	Página	55
Ajuste del nivel de luz diurna .....	Página	55
Orientación del sensor de movimientos .....	Página	55
<b>Limpeza y cuidado</b> .....	Página	55
<b>Eliminación</b> .....	Página	56
<b>Garantía</b> .....	Página	56
Tramitación de la garantía .....	Página	56
<b>Asistencia</b> .....	Página	57

## Lista de símbolos y pictogramas utilizados

	Tensión/corriente alterna		Protección contra salpicaduras de agua
	El marcado CE ratifica la conformidad con las directivas de la UE aplicables al producto.		Indicaciones de seguridad Instrucciones de manipulación

## FOCO LED PARA EXTERIORES

### ● Introducción

Ehorabuena por la adquisición de su nuevo producto. Ha optado por un producto de alta calidad. El manual de instrucciones forma parte de este producto. Contiene importantes indicaciones sobre seguridad, uso y eliminación. Antes de usar el producto, familiarícese con todas las indicaciones de manejo y de seguridad. Utilice el producto únicamente como se describe a continuación y para las aplicaciones indicadas. Adjunte igualmente toda la documentación en caso de entregar el producto a terceros.

### ● Uso previsto

- El producto ha sido concebido únicamente para la iluminación automática en exteriores.
- El producto ha sido concebido únicamente para el uso privado, no para un uso comercial.

### ● Lista de las partes

- 1 Foco
- 2 Tornillo de bloqueo (soporte de montaje)
- 3 Arandela elástica
- 4 Arandela dentada
- 5 Tornillo de fijación
- 6 Taco
- 7 Soporte de montaje
- 8 Sensor de movimientos
- 9 Tapa de plástico
- 10 Junta tórica
- 11 Tapa de terminales

- 12 Racor atornillado para cable
- 13 Terminal de conexión
- 14 Regulador **LUX** (sensibilidad a la luz)
- 15 Regulador **SENS** (sensibilidad del sensor)
- 16 Regulador **TIME** (duración de iluminación)

### ● Datos técnicos

Tensión de alimentación:	230 V~, 50 Hz, 24 W
Número de LED:	28 (no intercambiables)
Interruptor crepuscular:	ajustable de 10 lx-20000 lx
Duración de iluminación:	ajustable desde aprox. 10 s-7 min
Clase de protección:	I
Tipo de protección:	IP44 (protección contra salpicaduras de agua)
Dimensiones (Al × A × P):	aprox. 192 mm × 160 mm × 90 mm
Superficie de proyección:	máx. 213 cm <sup>2</sup>
Altura de montaje:	aprox. 2,5 m
Peso:	aprox. 450 g
Certificado GS	
Este producto contiene una fuente de luz de clase de eficiencia energética "F".	

## ● Volumen de suministro

- 1 Foco LED para exteriores
- 2 Tacos (de 6 mm de diámetro)
- 2 Tornillos
- 1 Tapa de terminales
- 1 Racor atornillado para cable
- 1 Manual de instrucciones de montaje y uso



## Indicaciones generales de seguridad

¡FAMILIARÍCESE ANTES DE USAR EL PRODUCTO CON TODAS LAS INDICACIONES DE SEGURIDAD Y FUNCIONAMIENTO!  
¡ENTREGUE TODA LA DOCUMENTACIÓN SI TRANSFIERE EL PRODUCTO A TERCEROS!

-  **¡PELIGRO DE MUERTE O ACCIDENTES EN BEBÉS Y NIÑOS!** Nunca deje a los niños solos con el material de embalaje. Existe peligro de asfixia con el material de embalaje. Los niños a menudo subestiman los peligros. Mantenga siempre el producto fuera del alcance de los niños.
- Este producto puede ser utilizado por niños a partir de los 8 años y personas con capacidades físicas, mentales o sensoriales reducidas, siempre y cuando haya una persona responsable de su seguridad que los supervise o se los haya instruido en el uso seguro del producto y estos conozcan los posibles peligros. No permita que los niños jueguen con el producto. La limpieza y el mantenimiento que le corresponde realizar al usuario adulto no deben ser realizados por niños sin vigilancia.



## ¡PELIGRO! ¡RIESGO DE DESCARGA ELÉCTRICA!

- Antes de conectar el producto a la red eléctrica, revíselo siempre para comprobar que no presenta daños. No utilice nunca el producto si detecta que tiene cualquier tipo de daño.

- Antes del montaje, cerciúrese de que la tensión de red disponible coincida con la tensión de alimentación necesaria para el producto (230 V~, 50 Hz). Si no coincide, no monte el producto.

▲ **¡CUIDADO! ¡RIESGO DE QUEMADURAS!** Antes de tocar el producto, asegúrese de que esté apagado y se haya enfriado durante al menos 15 minutos. El producto puede llegar a calentarse mucho.

-  **¡CUIDADO! ¡PELIGRO DE INCENDIO!** Monte el producto a una distancia mínima de 0,5 m con respecto a los materiales iluminados. Una generación de calor excesiva puede provocar un incendio.

-  **¡CUIDADO! ¡RIESGO DE LESIÓN!** Debe sustituir el cristal de una lámpara dañada antes de seguir utilizando el producto.

- El producto está destinado únicamente para su instalación a una altura en la que quede fuera del alcance de las manos.
- Este producto no contiene piezas que el usuario pueda reparar. Los LED y el control LED integrado no pueden sustituirse.
- Deberá eliminarse todo el producto, si la fuente de iluminación deja de funcionar al final de su vida útil.
- El Foco LED debe utilizarse únicamente con el balasto LED integrado.

## ● Antes de la puesta en marcha

**Nota:** Retire la totalidad del material de embalaje del producto.

- Quite la tapa de plástico  del producto (fig. B).

## ● Antes de la instalación

- **Importante:** La conexión eléctrica debe ser realizada por un electricista especializado o una persona formada para realizar instalaciones eléctricas. Esta persona debe conocer las características del producto y las normas de conexión.

- Antes de la instalación: Asegúrese de que no hay tensión eléctrica en la línea en la que va a conectarse el producto. Para ello, quite el fusible o desconecte el interruptor automático en la caja de fusibles (posición **0**).
- Utilizando un comprobador de tensión, verifique que no esté recibiendo tensión eléctrica.
- El material de montaje incluido es apropiado para un muro firme convencional. Consulte qué material de montaje es adecuado para la superficie en la que piensa efectuar la instalación. En su caso, consulte con un técnico especialista.

## ● Instalación del producto

- Cerciórese de que no impacta con líneas de agua, gas o electricidad cuando realice los agujeros en la pared. Utilice un taladro para perforar los agujeros en la pared. Tenga en cuenta las indicaciones de seguridad incluidas en el manual de instrucciones del taladro. De lo contrario, existe riesgo de muerte o lesiones por descarga eléctrica.

Al elegir el lugar de montaje, preste atención a lo siguiente:

- Asegúrese de que el foco **1** ilumine el área deseada. Puede mover el foco **1** en vertical.
- Asegúrese de que el sensor de movimientos **8** cubre la zona deseada. El sensor de movimientos **8** tiene una zona de detección con un alcance de 12 m como máximo, con un ángulo de detección de unos 180° (dependiendo de la altura de montaje; lo ideal es situarlo a una altura de 2,5 m) (fig. E).
- Asegúrese de que el sensor de movimientos **8** no sea iluminado de noche por el alumbrado público. La luz del alumbrado público puede afectar el funcionamiento del sensor de movimiento.

Para el montaje, proceda del siguiente modo:

1. Afloje los tornillos de bloqueo **2** con un destornillador de estrella para retirar el soporte de montaje **7** del foco **1**.

2. Mantenga el soporte de montaje **7** en horizontal contra la pared (compruebe la horizontalidad con un nivel de burbuja). Marque los puntos donde va a perforar los agujeros.
3. Perfore los agujeros (de 6 mm de diámetro). Inserte los tacos **6** en los agujeros perforados (fig. A).
4. Fije el soporte de montaje **7** a la pared con los tornillos de fijación **5** suministrados. Compruebe que este soporte quede firmemente en su sitio.
5. Pase el cable de conexión (no incluido) del tipo H05RN-F 3G de 1,0 mm<sup>2</sup> por el racor atornillado para cable **12** y la tapa de terminales **11** hasta el terminal de conexión **13**. En la fig. C se indican las longitudes adecuadas para los cables de conexión.
6. Abra el terminal de conexión **13** aflojando los tornillos con un destornillador de estrella.
7. Conecte el cable de conexión al terminal de conexión **13**. Tenga en cuenta las marcas en el terminal de conexión **13** (L para el conductor de tensión, N para el conductor neutro y  $\oplus$  para el conductor de puesta a tierra) (fig. C).
8. Cierre el terminal de conexión **13** apretando los tornillos. Asegúrese de que la junta tórica **10** está bien alojada en su sitio (fig. B). Cierre la tapa de terminales **11** y el racor atornillado para cable **12** para fijar el cable de conexión.
9. Utilice un destornillador de estrella para fijar el foco **1** al soporte de montaje **7** con los tornillos de bloqueo **2** previamente retirados, las arandelas elásticas **3** y las arandelas dentadas **4** (fig. A).
10. Oriente el foco **1** en la dirección deseada. El sensor de movimientos **8** puede girarse aprox. 150° en horizontal y aprox. 180° en vertical.
11. Inserte de nuevo el fusible o vuelva a conectar el interruptor automático. El producto ya está listo para funcionar.

## ● Manejo

### ● Ajuste del sensor de movimientos

- En función de la preconfiguración del sensor de movimientos [8], el foco [1] se enciende durante un tiempo determinado en cuanto el sensor de movimientos [8] detecta algún movimiento. Esta preconfiguración se realiza mediante los 3 reguladores situados en la cara inferior del sensor de movimientos [8] (fig. D).

### ● Ajuste de la duración de iluminación

- Gire el regulador **TIME** [16] en sentido antihorario para aumentar la duración de iluminación. La duración de iluminación puede ajustarse en un rango de tiempo desde 10 segundos hasta 7 minutos.

### ● Ajuste de la sensibilidad del sensor

- Gire el regulador **SENS** [15] en sentido antihorario para aumentar la sensibilidad del sensor.

Nota: El sensor de movimientos [8] detecta la emisión de calor. Se vuelve más sensible al calor corporal si la temperatura exterior es más baja. Recuerde regular la sensibilidad del sensor ajustándola según las distintas estaciones del año.

### ● Ajuste del nivel de luz diurna

- Gire el regulador **LUX** [14] en sentido antihorario para aumentar el nivel de luz diurna.
- En la posición ☺, el sensor de movimientos [8] solo se activa por la noche (a aprox. 10 lx).
- En la posición ✱, el sensor de movimientos [8] también se activa con el nivel de luz diurna, en tanto no se superen los 20000 lx aprox.

## ● Orientación del sensor de movimientos

**Nota:** Debería efectuar este ajuste al atardecer.

- Gire el regulador **LUX** [14] a la posición ✱.
- Oriente el sensor de movimientos [8] en dirección hacia el centro de la zona de detección.
- Muévase por la zona de detección hasta conseguir la respuesta de activación deseada del sensor de movimientos [8]. Para ello, cambie la posición del regulador **SENS** [15] o la orientación del sensor de movimientos [8].

**Nota:** Tenga en cuenta que el sensor de movimientos [8] detecta sobre todo los movimientos transversales al sensor de movimientos [8]. Si se mueve en línea recta hacia el sensor de movimientos [8], este no podrá detectar ese movimiento.

- Cuando haya orientado satisfactoriamente el sensor de movimientos [8], gire a continuación el regulador **LUX** [14] a la posición deseada. Durante las horas del amanecer y atardecer puede determinar la posición adecuada del regulador **LUX** [14] a la que debe activarse el foco [1].
- Gire lentamente el regulador **LUX** [14] en sentido antihorario, hasta que el sensor de movimientos [8] se active al producirse algún movimiento en la zona de detección.

## ● Limpieza y cuidado

- Antes de limpiar en la caja de fusibles, quite el fusible o desconecte el interruptor automático.
- Nunca sumerja el producto en agua u otros líquidos. De lo contrario, el producto puede resultar dañado.
- Limpie el producto con un paño sin pelusas ligeramente humedecido y un detergente suave.
- Tras la limpieza y antes de volver a poner en funcionamiento el producto, vuelva a insertar el fusible o conecte de nuevo el interruptor automático.

## ● Eliminación

El embalaje está compuesto por materiales no contaminantes que pueden ser desechados en el centro de reciclaje local.



Tenga en cuenta el distintivo del embalaje para la separación de residuos. Está compuesto por abreviaturas (a) y números (b) que significan lo siguiente: 1-7: plásticos/20-22: papel y cartón/80-98: materiales compuestos.

## Producto:

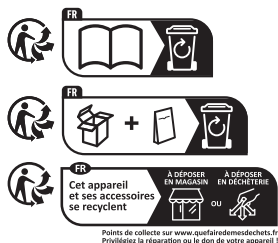

Points de collecte sur [www.quefairedemesdechets.fr](http://www.quefairedemesdechets.fr)  
Privilégiez la réparation ou le don de votre appareil !

El producto, y el material de embalaje son reciclables y están sujetos a la responsabilidad extendida del fabricante.

Deséchelos por separado siguiendo la información ilustrada de recogida selectiva para un mejor tratamiento de los residuos.

El logotipo Triman se aplica solo para Francia.



Para obtener información sobre las posibilidades de desecho del producto al final de su vida útil, acuda a la administración de su comunidad o ciudad.



Para proteger el medio ambiente no tire el producto junto con la basura doméstica cuando ya no le sea útil. Deséchelo en un contenedor de reciclaje. Diríjase a la administración competente para obtener información sobre los puntos de recogida de residuos y sus horarios.

## ● Garantía

El producto ha sido fabricado cuidadosamente siguiendo exigentes normas de calidad y ha sido probado antes de su entrega. En caso de defecto del producto, usted tiene derechos legales frente al vendedor del mismo. Nuestra garantía (abajo indicada) no supone una restricción de dichos derechos legales.

Este producto dispone de una garantía de 3 años desde la fecha de compra. El plazo de garantía comienza a partir de la fecha de compra. Por favor, conserve adecuadamente el justificante de compra original. Este documento se requerirá como prueba de que se realizó la compra.

Si en el plazo de 3 años a partir de la fecha de compra se produce un fallo de material o fabricación en este producto, repararemos el producto o lo sustuiremos gratuitamente por un producto nuevo (según nuestra elección). La garantía quedará anulada si el producto resulta dañado o es utilizado o mantenido de forma inadecuada.

La garantía cubre defectos de materiales o de fabricación. Esta garantía no cubre aquellos componentes del producto sometidos a un desgaste normal y que, por ello, puedan considerarse piezas de desgaste (por ej. las pilas). Tampoco cubre daños de componentes frágiles como, por ejemplo, los interruptores, baterías y piezas de cristal.

## ● Tramitación de la garantía

Para garantizar una rápida tramitación de su consulta, tenga en cuenta las siguientes indicaciones:

Para realizar cualquier consulta, tenga a mano el recibo y el número de artículo (IAN 437486\_2304) como justificante de compra.

Encontrará el número de artículo en una inscripción de la placa indentificativa, en la portada de las instrucciones (abajo a la izquierda) o en una pegatina en la parte posterior o inferior.

Si el producto fallase o presentase algún defecto, póngase primero en contacto con el departamento de asistencia indicado, ya sea por teléfono o correo electrónico.

Puede enviarnos el producto defectuoso libre de franqueo adjuntando el recibo de compra (ticket de compra) e indicando dónde está y cuándo ha ocurrido el fallo a la dirección de asistencia que le indicamos.

## ● **Asistencia**

### **ES Asistencia en España**

Tel.: 900984948

E-Mail: [owim@lidl.es](mailto:owim@lidl.es)

**CE IP44**



<b>Liste over anvendte piktogrammer/symboler</b> .....	Side	59
<b>Indledning</b> .....	Side	59
Forskriftsmæssig anvendelse .....	Side	59
Liste over dele .....	Side	59
Tekniske data .....	Side	59
Leveringsomfang .....	Side	59
<b>Almindelige sikkerhedsanvisninger</b> .....	Side	60
<b>Inden ibrugtagning</b> .....	Side	60
Før installationen .....	Side	60
Installation af produkt .....	Side	61
<b>Betjening</b> .....	Side	61
Indstilling af bevægelsessensor .....	Side	61
Indstilling af lysvarigheden .....	Side	61
Indstilling af sensorens følsomhed .....	Side	61
Indstilling af dagslysniveau .....	Side	62
Justering af bevægelsessensor .....	Side	62
<b>Rengøring og vedligeholdelse</b> .....	Side	62
<b>Bortskaffelse</b> .....	Side	62
<b>Garanti</b> .....	Side	63
Afvikling af garantisager .....	Side	63
<b>Service</b> .....	Side	63

## Liste over anvendte piktogrammer/symboler

	Vekselspænding		Stænkæt
	CE-mærket bekræfter overensstemmelse med de for produktet gældende EU-direktiver.		Sikkerhedsanvisninger Handlingsanvisninger

## LED PROJEKTØR TIL UDENDØRS BRUG

### ● Indledning

Hjerteligt tillykke med købet af deres nye produkt. Du har besluttet dig for et produkt af høj kvalitet. Brugervejledningen er en del af dette produkt. Den indeholder vigtige informationer om sikkerhed, brug og bortskaffelse. Gør dig inden ibrugtagning af produktet fortrolig med alle betjenings- og sikkerhedsanvisninger. Benyt kun produktet som beskrevet og til de oplyste formål. Videregiv alle papirer, hvis du giver produktet videre til tredjemand.

### ● Forskriftsmæssig anvendelse

- Produktet er udelukkende beregnet til automatisk belysning af udendørs områder.
- Produktet er udelukkende beregnet til privat brug og ikke til kommerciel brug.

### ● Liste over dele

- 1 Projektør
- 2 Låseskrue (monteringsbøjle)
- 3 Fjederskive
- 4 Tandskive
- 5 Monteringskrue
- 6 Rawlplug
- 7 Monteringsbøjle
- 8 Bevægelsessensor
- 9 Plastafdækning
- 10 Tætningsring
- 11 Klemmeafdækning
- 12 Kabelforskruning
- 13 Tilslutningsklemme

14 Drejeknap **LUX** (lysfølsomhed)

15 Drejeknap **SENS** (følsomhed)

16 Drejeknap **TIME** (lysvarighed)

### ● Tekniske data

Driftsspænding:	230 V~, 50 Hz, 24 W
LED-antal:	28 (ikke udskiftelig)
Skumringskontakt:	kan indstilles fra 10 lx-20000 lx
Lysvarighed:	kan indstilles fra ca. 10 s-7 min
Beskyttelsesklasse:	I
Tæthedsklasse:	IP44 (stænkæt)
Dimensioner (H × B × D):	ca. 192 mm × 160 mm × 90 mm
Projektionsareal:	max. 213 cm <sup>2</sup>
Monteringshøjde:	ca. 2,5 m
Vægt:	ca. 450 g
GS-certificeret	
Dette produkt indeholder en lyskilde i energieffektivitetsklasse "F".	

### ● Leveringsomfang

- 1 LED projektør til udendørs brug
- 2 Rawlplugs (Ø 6 mm)
- 2 Skruer
- 1 Klemmeafdækning
- 1 Kabelforskruning
- 1 Monterings- og betjeningsvejledning



## Almindelige sikkerhedsanvisninger

FØR PRODUKTET BRUGES FØRSTE GANG SKAL DU VÆRE FORTROLIG MED ALLE BETJENINGS- OG SIKKERHEDSANVISNINGER! HVIS PRODUKTET VIDEREGIVES TIL TREDJEMAND SKAL ALLE DOKUMENTER MEDFØLGE!



### FARE FOR DØDSFALD OG ULYKKER FOR BØRN OG SPÆDBØRN! Børn må aldrig være

alene med emballagen uden opsyn.

Emballagematerialet udgør risiko for kvælning. Børn undervurderer ofte faresituationer. Børn skal holdes borte fra produktet.

- Dette produkt kan anvendes af børn fra 8 år og opefter, samt af personer med reducerede, fysiske, sensoriske eller mentale færdigheder eller mangel på erfaring og kundskaber, hvis de er under opsyn, eller hvis de er instrueret i sikker brug af produktet og indforstået med de risici, der er forbundet hermed. Børn må ikke lege med produktet. Rengøring og vedligeholdelse må ikke udføres af børn uden opsyn.



### FARE! RISIKO FOR ELEKTRISKE STØD!

- Kontroller produktet for eventuelle skader, hver gang før det tilsluttes til strømmen. Produktet må ikke tages i brug, hvis du konstaterer nogen form for beskadigelse.
- Før montering skal du kontrollere, at den tilgængelige netspænding stemmer overens med produktets krævede driftsspænding (230 V~, 50 Hz). Tilslut ikke produktet, hvis dette ikke er tilfældet.

### ⚠ FORSIGTIG! FORBRÆNDINGSFARE!

For at undgå forbrændinger, skal det sikres, at produktet er frakoblet og er afkølet i mindst 15 minutter, før det berøres. Produktet kan udvikle høj varme.



### FORSIGTIG! BRANDFARE!

Produktet skal monteres med en afstand på mindst 0,5 m til belyste materialer. En kraftig varmeafgivelse kan medføre udvikling af brand.



### FORSIGTIG! FARE FOR

**KVÆSTELSER!** Et beskadiget lampeglas skal udskiftes før videre brug af produktet.

- Produktet er kun beregnet til installation uden for normal rækkevidde.
- Produktet indeholder ingen dele, som kan serviceres af brugeren. LED'erne og den indbyggede styring kan ikke udskiftes.
- Hvis lyskilden ikke virker, fordi levetiden er udløbet, skal hele produktet udskiftes.
- LED projektøren må kun anvendes med den indbyggede LED-forkoblingsenhed.

## ● Inden ibrugtagning

**Bemærk:** Fjern al emballage fra produktet.

- Fjern plastafdækningen  fra produktet (fig. B).

## ● Før installationen

- **Vigtigt:** Den elektriske tilslutning skal foretages af en uddannet elektriker eller en person med undervisning i elektriske installationer. Denne person skal være bekendt med produktets egenskaber og tilslutningsbestemmelser.
- Før installationen: Du skal sikre dig, at ledningen, hvortil produktet skal tilsluttes, er spændingsfri. Fjern hertil sikringen, eller sluk ledningskontakten i eltavlen (position **0**).
- Kontrollér, at ledningen er spændingsfri, med en spændingsmåler.
- Det medleverede monteringsmateriale er beregnet til almindeligt fast murværk. Undersøg, hvilket monteringsmateriale der er egnet til dit valgte monteringssted. Spørg eventuelt en fagmand til råds.

## ● Installation af produkt

- Du skal sikre dig, at du ikke rammer strøm-, gas- eller vandledninger, når du borer i væggen. Anvend en boremaskine til boring af huller i væggen. Overhold alle sikkerhedsanvisningerne i betjeningsvejledningen til din boremaskine. I modsat fald er der fare for død og kvæstelser som følge af elektrisk stød.

Ved valg af monteringssted, skal du være opmærksom på følgende:

- Sørg for at projektøren **1** oplyser det ønskede område. Du kan bevæge projektøren **1** vertikalt.
- Sørg for, at bevægelsessensoren **8** registrerer hele det ønskede område. Bevægelsessensoren **8** har et registreringsområde på maks. 12 m ved en registreringsvinkel på ca. 180° (afhængigt af monteringshøjden – det ideelle er en højde på 2,5 m) (fig. E).
- Sørg for, at bevægelsessensoren **8** ikke belyses af gadebelysningen om natten. Det kan påvirke funktionen.

Ved montering skal du gå frem som følger:

1. Løsn låseskruerne **2** med en stjerneskrueetrækker for at fjerne monteringsbøjlen **7** fra projektøren **1**.
2. Hold monteringsbøjlen **7** vandret mod væggen (kontroller evt. med et waterpas). Markér borehullerne.
3. Bor borehullerne (Ø 6 mm). Stik rawpluggene **6** i borehullerne (fig. A).
4. Fastgør monteringsbøjlen **7** på væggen med de medfølgende monteringskruer **5**. Kontroller, at alt er spændt fast.
5. Før forbindelseskablet (medfølger ikke) af type H05RN-F 3G 1,0 mm<sup>2</sup> gennem kabelforskrningen **12** og klemmeafdækningen **11** til tilslutningsklemmen **13**. De egnede længder til forbindelsestrådene er oplyst i fig. C.
6. Åbn tilslutningsklemmen **13** ved at løsne skrueerne med en stjerneskrueetrækker.

7. Tilslut tilslutningskablet til tilslutningsklemmen **13**. Vær opmærksom på malingerne på tilslutningsklemmen **13** (L for den spændingsførende leder, N for nullederen og  for jordstikket) (fig. C).
8. Luk tilslutningsklemmen **13** ved at spænde skrueerne fast. Sørg for, at tætningsringen **10** sidder korrekt (fig. B). Luk klemmeafdækningen **11** og kabelforskrningen **12** for at fiksere forbindelseskablet.
9. Brug en stjerneskrueetrækker til at fastgøre projektøren **1** med de tidligere fjernede låseskruer **2**, fjederskiver **3** og tandskiver **4** på monteringsbøjlen **7** (fig. A).
10. Juster projektøren **1** til den ønskede position. Bevægelsessensoren **8** kan horisontalt drejes ca. 150° og vertikalt ca. 180°.
11. Sæt sikringen i igen, eller tænd for ledningskontakten igen. Produktet er nu klar til brug.

## ● Betjening

### ● Indstilling af bevægelsessensor

- Alt efter bevægelsessensorens **8** forindstilling tænder projektøren **1** i en bestemt tid, så snart bevægelsessensoren **8** registrerer en bevægelse. Disse forindstillinger foretages på de 3 drejeknapper på undersiden af bevægelsessensoren **8** (fig. D).

### ● Indstilling af lysvarigheden

- Drej drejeknappen **TIME** **16** mod uret for at øge belysningsvarigheden. Du kan indstille belysningsvarigheden i et tidsvindue fra ca. 10 sekunder til 7 minutter.

### ● Indstilling af sensorens følsomhed

- Drej drejeknappen **SENS** **15** mod uret for at øge sensorens følsomhed.

Bemærk: Bevægelsessensoren [8] registrerer varmestrålingen. Ved lave udendørs temperaturer reagerer den mere følsomt på kropsvarme end ved varme udendørs temperaturer. Vær opmærksom på evt. at regulere sensorens følsomhed alt efter årstiden.

## ● Indstilling af dagslys niveau

- Drej drejeknappen **LUX** [14] mod uret for at øge dagslysniveauet.
- I positionen ☾ reagerer bevægelsessensoren [8] kun om natten (ved ca. 10 lx).
- I positionen ✱ reagerer bevægelsessensoren [8] også ved dagslysniveau, så længe ca. 20000 lx ikke overskrides.

## ● Justering af bevægelsessensor

**Bemærk:** Du bør foretage denne indstilling ved skumringstid.

- Drej drejeknappen **LUX** [14] til positionen ✱.
- Ret bevægelsessensoren [8] mod den centrale retning i det ønskede registreringsområde.
- Bevæg dig i registreringsområdet, til du er tilfreds med bevægelsessensorens [8] reaktion. Tilpas drejeknappens position **SENS** [15] eller bevægelsessensorens [8] indstilling.

**Bemærk:** Vær opmærksom på, at bevægelsessensoren [8] først og fremmest registrerer bevægelser på tværs af bevægelsessensoren [8]. Hvis du bevæger dig direkte mod bevægelsessensoren [8], kan den ikke registrere denne bevægelse.

- Når du er tilfreds med bevægelsessensorens [8] indstilling, så drej drejeknappen **LUX** [14] til den ønskede position. I morgen- eller aftenskumringen kan du bestemme den egnede position for drejeknappen **LUX** [14], hvor din spot [1] skal reagere.
- Drej drejeknappen **LUX** [14] langsomt mod urets retning, til bevægelsessensoren [8] reagerer på bevægelser inden for registreringsområdet.

## ● Rengøring og vedligeholdelse

- Inden rengøring i eltavlen, skal sikringen fjernes, eller også skal ledningskontakten slukkes.
- Produktet må aldrig nedsænkes i vand eller andre væsker. I modsat fald kan produktet tage skade.
- Rengør produktet med en fnugfri, let fugtig klud og et mildt rengøringsmiddel.
- Efter rengøring og før ny ibrugtagning skal du sætte sikringen i igen eller tænde for strømafbryderen igen.

## ● Bortskaffelse

Indpakningen består af miljøvenlige materialer, som De kan bortskaffe over de lokale genbrugssteder.



Bemærk forpakkingsmaterialernes mærkning til affaldssorteringen, disse er mærket med forkortelser (a) og numre (b) med følgende betydning: 1-7: kunststoffer/20-22: papir og pap/80-98: kompositmaterialer.

## Produkt:

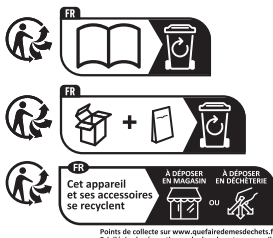

Produktet og emballagematerialer kan genbruges og er underlagt udvidet producentansvar. De skal bortskaffes separat. Følg de viste mærkater med sorteringsoplysninger, så de bortskaffes på en bedre måde.

Triman-logoet gælder kun for Frankrig.



De får oplyst muligheder til bortskaffelse af det udtjente produkt hos deres lokale myndigheder eller bystyre.



For miljøets skyld, så må produktet aldrig smides ud sammen med husholdningsaffaldet, når det er udtjent, men skal afleveres til en fagmæssig korrekt bortskaffelse. De kan informere Dem vedrørende opsamlingssteder og deres åbningstider hos deres ansvarlige forvaltning.

## ● **Garanti**

Produktet blev produceret omhyggeligt efter de strengeste kvalitetskrav og kontrolleret grundigt inden levering. Hvis der forekommer mangler ved dette produkt, så har de juridiske rettigheder over for sælgeren af dette produkt. Disse juridiske rettigheder indskrænkes ikke af vores garanti, der beskrives i det følgende.

De får 3 års garanti fra købsdatoen på dette produkt. Garantifristen begynder med købsdatoen. Opbevar den originale kassebon på et sikkert sted. Denne kassebon behøves som dokumentation for købet.

Hvis der inden for 3 år fra købsdatoen af for dette produkt opstår en materiale- eller fabrikationsfejl, bliver produktet repareret eller erstattet – efter vores valg – af os uden omkostninger for dem. Garantien bortfalder, hvis produktet bliver beskadiget eller ikke anvendes eller vedligeholdes korrekt.

Garantien gælder for materiale- eller fabrikationsfejl. Denne garanti dækker ikke produktdele, som er udsat for normalt slid og derfor kan betragtes som normale sliddele (f.eks. batterier) eller ved skader på skrøbelige dele; f.eks. kontakter, akkumulatører som er fremstillet af glas.

## ● **Afvikling af garantisager**

For at kunne garantere en hurtig sagsbehandling af deres forespørgsel, bedes De følge følgende anvisninger:

Opbevar kassebon og artikelnummer (IAN 437486\_2304) som købsdokumentation, så disse kan fremlægges på forespørgsel.

Artikelnumrene er angivet på typeskiltet, ved en indgravering, på forsiden af vejledningen (nederst til venstre) eller på et mærkat på bag- eller undersiden.

Hvis der forekommer funktionsfejl eller andre mangler, skal De først kontakte nedenstående serviceafdeling telefonisk eller via e-mail.

Et produkt, der er registreret som defekt, kan De derefter sende portofrit til den meddelte serviceadresse ved vedlæggelse af købsbeviset (kassebon) og angivelsen af, hvori manglen består, og hvornår den er opstået.

## ● **Service**

 **Service Danmark**  
Tel.: 80253972  
E-Mail: [owim@lidl.dk](mailto:owim@lidl.dk)

**CE IP44**

<b>Elenco dei pittogrammi/simboli utilizzati</b> .....	Pagina	65
<b>Introduzione</b> .....	Pagina	65
Uso previsto .....	Pagina	65
Elenco delle parti .....	Pagina	65
Dati tecnici .....	Pagina	65
Contenuto della confezione .....	Pagina	65
<b>Istruzioni generali di sicurezza</b> .....	Pagina	66
<b>Prima della messa in funzione</b> .....	Pagina	66
Prima dell'installazione .....	Pagina	66
Installazione del prodotto .....	Pagina	67
<b>Funzionamento</b> .....	Pagina	67
Regolazione del sensore di movimento .....	Pagina	67
Regolazione della durata della luce .....	Pagina	67
Regolazione della sensibilità del sensore .....	Pagina	68
Regolazione del livello di luce diurna .....	Pagina	68
Orientamento del sensore di movimento .....	Pagina	68
<b>Pulizia e manutenzione</b> .....	Pagina	68
<b>Smaltimento</b> .....	Pagina	68
<b>Garanzia</b> .....	Pagina	69
Gestione dei casi in garanzia .....	Pagina	69
<b>Assistenza</b> .....	Pagina	69

## Elenco dei pittogrammi/simboli utilizzati

	Corrente/tensione alternata		Resistente agli spruzzi d'acqua
	Il marchio CE conferma la conformità alle direttive UE applicabili al prodotto.		Istruzioni di sicurezza Istruzioni

## FARO LED DA ESTERNI

### ● Introduzione

Congratulazioni per l'acquisto del vostro nuovo prodotto. Avete optato per un prodotto di alta qualità. Le istruzioni d'uso sono parte integrante di questo prodotto. Esse contengono importanti avvertenze sulla sicurezza, l'impiego e lo smaltimento. Prima dell'utilizzo del prodotto, prendere conoscenza di tutte le istruzioni d'uso e delle avvertenze di sicurezza. Utilizzare il prodotto solo come descritto e per i campi di applicazione indicati. Consegnare tutte le documentazioni su questo prodotto quando viene ceduto a terzi.

### ● Uso previsto

- Il prodotto è destinato esclusivamente all'illuminazione automatica di aree esterne.
- Il prodotto è destinato esclusivamente ad uso privato e non commerciale.

### ● Elenco delle parti

- 1 Faro
- 2 Vite di bloccaggio (staffa di montaggio)
- 3 Rondella elastica
- 4 Disco dentato
- 5 Vite di fissaggio
- 6 Tasselli
- 7 Staffa di montaggio
- 8 Sensore di movimento
- 9 Coperchio di plastica
- 10 Anello di tenuta
- 11 Coprimorsetto
- 12 Pressacavo
- 13 Terminale

- 14 Manopola **LUX** (sensibilità alla luce)
- 15 Manopola **SENS** (sensibilità)
- 16 Manopola **TIME** (durata della luce)

### ● Dati tecnici

Tensione di esercizio:	230 V~ 50 Hz, 24 W
Numero di LED:	28 (non sostituibili)
Interruttore crepuscolare:	regolabile da 10 lx - 20.000 lx
Durata della luce:	regolabile da ca. 10 s - 7 min
Classe di protezione:	I
Grado di protezione:	IP44 (resistente agli spruzzi d'acqua)
Dimensioni (A × L × P):	ca. 192 mm × 160 mm × 90 mm
Area di proiezione:	max. 213 cm <sup>2</sup>
Altezza di montaggio:	ca. 2,5 m
Peso:	circa 450 g
Certificato GS	
Questo prodotto contiene una sorgente luminosa di classe di efficienza energetica "F".	

### ● Contenuto della confezione

- 1 Faro LED da esterni
- 2 Tasselli (Ø 6 mm)
- 2 Viti
- 1 Coprimorsetto
- 1 Pressacavo
- 1 Manuale d'uso e montaggio





## Istruzioni generali di sicurezza

PRIMA DEL PRIMO UTILIZZO DEL PRODOTTO, ACQUISIRE FAMILIARITÀ CON TUTTE LE ISTRUZIONI OPERATIVE E PER LA SICUREZZA! IN CASO DI CESSIONE DEL PRODOTTO A TERZI, ACCLUDERE TUTTA LA DOCUMENTAZIONE!

### ■ **PERICOLO PER L'INCOLUMITÀ DEI BAMBINI!**

Non lasciare mai i bambini incustoditi con il materiale

per imballaggio. Sussiste il pericolo di soffocamento dei bambini con il materiale d'imballaggio. I bambini non sono in grado di valutare l'entità dei pericoli. Tenere i bambini sempre lontani dal prodotto.

- Questo prodotto può essere utilizzato da bambini a partire dagli 8 anni e da persone con ridotte capacità fisiche, sensoriali o mentali o con mancanza di esperienza e di conoscenza, purché siano sorvegliati o istruiti all'uso del prodotto in sicurezza e ne comprendano i pericoli connessi. I bambini non devono giocare con il prodotto. La pulizia e la manutenzione non possono essere eseguite da bambini senza sorveglianza.



### **PERICOLO! RISCHIO DI SCOSSA ELETTRICA!**

- Prima di ogni allacciamento del prodotto alla rete controllare eventuali danni. Non utilizzare mai il prodotto se si nota qualche danno.
- Prima del montaggio, assicurarsi che la tensione di rete corrisponda alla tensione di esercizio richiesta del prodotto (230 V~, 50 Hz). Non montare il prodotto se non è questo il caso.

### ▲ **CAUTELA! PERICOLO DI USTIONI!**

Assicurarsi che il prodotto sia spento e si sia raffreddato per almeno 15 minuti prima di toccarlo. Il prodotto può generare molto calore.



### **CAUTELA! RISCHIO DI**

**INCENDIO!** Montare il prodotto ad una distanza di almeno 0,5 m dai materiali illuminati. Una generazione eccessiva di calore può portare a sviluppare un incendio.



### **CAUTELA! RISCHIO DI**

**LESIONI!** Un vetro della lampada danneggiato va sostituito prima di

- continuare a utilizzare il prodotto.
- Il prodotto è destinato all'installazione solo al di fuori della portata delle persone.
- Questo prodotto non contiene parti riparabili dall'utente. I LED e il controllo LED integrato non possono essere sostituiti.
- Se le lampadine smettono di funzionare alla fine della loro vita utile, l'intero prodotto deve essere smaltito.
- Il faro LED va utilizzato solo con il reattore per LED incorporato.

## ● **Prima della messa in funzione**

**Indicazione:** Rimuovere tutto il materiale di imballaggio dal prodotto.

- Rimuovere il coperchio di plastica  dal prodotto (Fig. B).

## ● **Prima dell'installazione**

- **Importante:** Il collegamento elettrico deve essere effettuato da un elettricista qualificato o da una persona che abbia familiarità con le installazioni elettriche. Questa persona deve conoscere le caratteristiche del prodotto e le disposizioni di connessione.
- Prima dell'installazione: Assicurarsi che il cavo a cui il prodotto va collegato sia privo di tensione. Per fare ciò, rimuovere il fusibile o spegnere l'interruttore nella scatola dei fusibili (posizione **O**).
- Controllare che non ci sia tensione con un voltmetro.
- Il materiale di montaggio in dotazione è adatto alla tradizionale muratura solida. Informarsi su quale materiale di montaggio è adatto al supporto di montaggio scelto. Se necessario, informarsi presso uno specialista.

## ● Installazione del prodotto

- Assicurarsi di non imbattersi in condutture dell'elettricità, del gas o dell'acqua durante la perforazione del muro. Utilizzare un trapano per praticare i fori nella parete. Seguire tutti i consigli per la sicurezza nel manuale utente del trapano. In caso contrario, c'è il rischio di morte o di lesioni da scossa elettrica.

Per la scelta del luogo di montaggio prestare attenzione a quanto segue:

- Assicurarsi che il faro **1** illumini l'area desiderata. È possibile spostare il faro **1** in verticale.
- Assicurarsi che il sensore di movimento **8** rilevi l'area desiderata. Il sensore di movimento **8** ha un campo di rilevamento di max. 12 m con un angolo di rilevamento di circa 180° (a seconda dell'altezza di montaggio - l'ideale è un'altezza di 2,5 m) (Fig. E).
- Assicurarsi che il sensore di movimento **8** non venga illuminato dall'illuminazione stradale durante la notte. Ciò può compromettere il funzionamento.

Procedere al montaggio come segue:

1. Allentare le viti di bloccaggio **2** con un cacciavite a croce per rimuovere la staffa di montaggio **7** dal faretto **1**.
2. Tenere la staffa di montaggio **7** in posizione orizzontale rispetto alla parete (controllare eventualmente con una livella). Segnare i fori.
3. Praticare i fori (Ø 6 mm). Inserire i tasselli **6** nei fori (Fig. A).
4. Fissare la staffa di montaggio **7** alla parete con le viti di fissaggio **5** in dotazione. Verificare che sia ben salda.
5. Far passare il cavo di collegamento (non incluso) del tipo H05RN-F 3G 1,0 mm<sup>2</sup> attraverso il pressacavo **12** e il coprimorsetto **11** fino al terminale **13**. La lunghezza adatta per i cavi di collegamento è indicata nella figura C.
6. Aprire il terminale **13** allentando le viti con un cacciavite a croce.

7. Collegare il cavo di collegamento al terminale **13**. Osservare le marcature sul terminale **13** (L per il conduttore sotto tensione, N per il conduttore neutro e  per il conduttore di protezione) (Fig. C).
8. Chiudere il terminale **13** stringendo le viti. Assicurarsi che l'anello di tenuta **10** sia inserito correttamente (Fig. B). Chiudere il coprimorsetto **11** e il pressacavo **12** per fissare il cavo di collegamento.
9. Utilizzare un cacciavite a croce per fissare il faro **1** con le viti di bloccaggio **2** precedentemente rimosse, le rondelle elastiche **3** e i dischi dentati **4** alla staffa di montaggio **7** (Fig. A).
10. Orientare il faro **1** nella direzione desiderata. Il sensore di movimento **8** può essere ruotato in orizzontale di circa 150° e in verticale di circa 180°.
11. Reinserrire il fusibile o riaccendere l'interruttore. Il prodotto è ora pronto per l'uso.

## ● Funzionamento

### ● Regolazione del sensore di movimento

- A seconda delle preimpostazioni del sensore di movimento **8**, il faretto **1** si accende per un certo tempo non appena il sensore di movimento **8** rileva un movimento. Queste preimpostazioni si effettuano sui 3 comandi posti sul fondo del sensore di movimento **8** (Fig. D).

### ● Regolazione della durata della luce

- Ruotare la manopola **TIME** **16** in senso antiorario per aumentare la durata dell'illuminazione. È possibile impostare la durata dell'illuminazione in un intervallo di tempo compreso tra circa 10 secondi e 7 minuti.

## ● Regolazione della sensibilità del sensore

- Ruotare la manopola **SENS** [15] in senso antiorario per aumentare la sensibilità del sensore.  
Indicazione: Il sensore di movimento [8] rileva le radiazioni termiche. La sua reazione al calore corporeo è più sensibile alle temperature esterne basse che alle temperature esterne elevate. Regolare eventualmente la sensibilità del sensore nel corso delle stagioni.

## ● Regolazione del livello di luce diurna

- Ruotare la manopola **LUX** [14] in senso antiorario per aumentare il livello di luce diurna.
- In posizione ☾, il sensore di movimento [8] reagisce solo di notte (a circa 10 lx).
- In posizione ✱, il sensore di movimento [8] reagisce anche in caso di luce diurna, purché non si superino i 20.000 lx circa.

## ● Orientamento del sensore di movimento

**Indicazione:** Si consiglia di effettuare questa impostazione al crepuscolo.

- Ruotare la manopola **LUX** [14] in posizione ✱.
- Puntare il sensore di movimento [8] nella direzione centrale del campo di rilevamento desiderato.
- Muoversi all'interno del campo di rilevamento finché non si è soddisfatti del comportamento di risposta del sensore di movimento [8]. A tal fine, modificare la posizione della manopola **SENS** [15] o l'orientamento del sensore di movimento [8].

**Indicazione:** Si noti che il sensore di movimento [8] rileva principalmente i movimenti trasversali al sensore di movimento [8]. Se ci si muove direttamente verso il sensore di movimento [8], quest'ultimo non è in grado di rilevarlo.

- Dopo aver orientato il sensore di movimento [8] in modo soddisfacente, ruotare la manopola **LUX** [14] nella posizione desiderata. È possibile determinare la posizione appropriata della manopola **LUX** [14] durante l'alba o il crepuscolo, quando il faretto [1] deve reagire.
- Ruotare lentamente la manopola **LUX** [14] in senso antiorario finché il sensore di movimento [8] non reagisce ai movimenti all'interno del campo di rilevamento.

## ● Pulizia e manutenzione

- Prima di pulire nella scatola dei fusibili, togliere il fusibile o spegnere l'interruttore.
- Non immergere mai il prodotto in acqua o altri liquidi. In caso contrario, il prodotto potrebbe subire dei danni.
- Pulire il prodotto con un panno privo di lanugine, leggermente inumidito e del detergente delicato.
- Dopo la pulizia e prima di rimettere in funzione, reinserire il fusibile o inserire nuovamente l'interruttore.

## ● Smaltimento

L'imballaggio è composto da materiali ecologici che possono essere smaltiti presso i siti di raccolta locali per il riciclo.



Osservare l'identificazione dei materiali di imballaggio per lo smaltimento differenziato, i quali sono contrassegnati da abbreviazioni (a) e da numeri (b) con il seguente significato:  
1-7: plastiche/20-22: carta e cartone/80-98: materiali compositi.

## Prodotto:

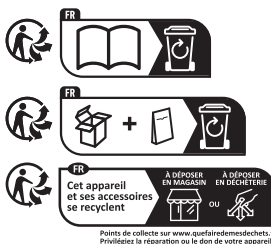

Points de collecte sur [www.quefairemedesdechets.fr](http://www.quefairemedesdechets.fr)  
Privilégiez la réparation ou le don de votre appareil !

Il prodotto e i materiali di imballaggio sono riciclabili e soggetti alla responsabilità estesa del produttore.

Per un migliore trattamento dei rifiuti, smaltirli separatamente seguendo i diversi simboli della raccolta differenziata.

Il logo Triman è valido solamente per la Francia.



E' possibile informarsi circa le possibilità di smaltimento del prodotto usato presso l'amministrazione comunale o cittadina.



Per questioni di tutela ambientale non gettare il prodotto usato tra i rifiuti domestici, ma provvedere invece al suo corretto smaltimento. Presso l'amministrazione competente è possibile ricevere informazioni circa i siti di raccolta e i relativi orari di apertura.

## ● **Garanzia**

Il prodotto è stato prodotto secondo severe direttive di qualità e controllato con premura prima della consegna. In caso di difetti del prodotto, l'acquirente può far valere i propri diritti legali nei confronti del venditore. Questi diritti legali non vengono limitati in alcun modo dalla garanzia di seguito riportata.

Questo prodotto è garantito per 3 anni a partire dalla data di acquisto. Il termine di garanzia ha inizio a partire dalla data di acquisto. Conservare lo scontrino di acquisto originale in buone condizioni. Questo documento servirà a documentare l'avvenuto acquisto.

Il prodotto da Lei acquistato dà diritto ad una garanzia di 3 anni a partire dalla data di acquisto. La presente garanzia decade nel caso di danneggiamento del prodotto, di utilizzo o di manutenzione inadeguati.

La prestazione in garanzia vale per difetti del materiale o di fabbricazione. Questa garanzia non si estende a componenti del prodotto esposti a normale logorio, che possono pertanto essere considerati come componenti soggetti a usura (esempio capacità della batteria, calcificazione, lampade, pneumatici, filtri, spazzole...). La garanzia non si estende altresì a danni che si verificano su componenti delicati (esempio interruttori, batterie, parti realizzate in vetro, schermi, accessori vari) nonché danni derivanti dal trasporto o altri incidenti.

## ● **Gestione dei casi in garanzia**

Per garantire un rapido disbrigo delle proprie pratiche, seguire le istruzioni seguenti:

Per ogni richiesta si prega di conservare lo scontrino e il codice dell'articolo (IAN 437486\_2304) come prova d'acquisto.

Il numero d'articolo può essere dedotto dalla targhetta, da un'incisione, dal frontespizio delle istruzioni (in basso a sinistra) oppure dall'adesivo applicato sul retro o sul lato inferiore.

In caso di disfunzioni o avarie, contattare innanzitutto i partner di assistenza elencati di seguito telefonicamente oppure via e-mail.

Si può inviare il prodotto ritenuto difettoso all'indirizzo del centro di assistenza indicato con spedizione esente da affrancatura, completo del documento di acquisto (scontrino) e della descrizione del difetto, specificando anche quando tale difetto si è verificato.





## ● **Assistenza**

IT **Assistenza Italia**  
Tel.: 800790789  
E-Mail: [owim@lidl.it](mailto:owim@lidl.it)

# CE IP44

<b>A felhasznált piktogramok/szimbólumok listája</b> .....	Oldal	71
<b>Bevezető</b> .....	Oldal	71
Rendeltetésszerű használat .....	Oldal	71
Alkatrészlista .....	Oldal	71
Műszaki adatok .....	Oldal	71
A csomagolás tartalma .....	Oldal	71
<b>Általános biztonsági utasítások</b> .....	Oldal	72
<b>Üzembehelyezés előtt</b> .....	Oldal	72
Felszerelés előtt .....	Oldal	72
A termék beszerelése .....	Oldal	73
<b>Kezelés</b> .....	Oldal	73
A mozgásérzékelő beállítása .....	Oldal	73
A világítási idő beállítása .....	Oldal	73
Az érzékelő érzékenységének beállítása .....	Oldal	73
A külső fényviszonyok beállítása .....	Oldal	74
A mozgásérzékelő igazítása .....	Oldal	74
<b>Tisztítás és ápolás</b> .....	Oldal	74
<b>Mentesítés</b> .....	Oldal	74
<b>Garancia</b> .....	Oldal	75
Garanciális ügyek lebonyolítása .....	Oldal	75
<b>Szerviz</b> .....	Oldal	75

## A felhasznált piktogramok/szimbólumok listája

	Váltóáram/-feszültség		Ráfröccsenő víz elleni védelem
	A CE-jelzés azt jelzi, hogy a termék megfelel a rá vonatkozó EU előírásoknak.		Biztonsági utasítások Kezelési utasítások

## LED KÜLTÉRI REFLEKTOR

### ● Bevezető

Gratulálunk új termékének vásárlása alkalmából. Ezzel a döntésével vállalatunk értékes terméke mellett döntött. A használati utasítás ezen termék része. A biztonságra, a használatára és a megsemmisítésre vonatkozó fontos tudnivalókat tartalmazza. A termék használata előtt ismerje meg az összes használati és biztonsági tudnivalót. A terméket csak a leírtak szerint és a megadott felhasználási területeken alkalmazza. A termék harmadik személy számára való továbbadása esetén kézbesítse vele annak a teljes dokumentációját is.

### ● Rendeltetészerű használat

- A termék kizárólag automatikus kültéri világításra alkalmas.
- A termék kizárólag magáncélú használatra készült, üzleti célokra nem használható.

### ● Alkatrészlista

- 1 Reflektor
- 2 Zár csavar (szerelőkapocs)
- 3 Rugós alátét
- 4 Fogazott biztosítógyűrű
- 5 Rögzítőcsavar
- 6 Tiplik
- 7 Szerelőkapocs
- 8 Mozgásérzékelő
- 9 Műanyag fedél
- 10 Tömítőgyűrű
- 11 Kapocsfedő
- 12 Kábelcsavar
- 13 Csatlakozókapocs

14 **LUX** szabályozótárcsa (fényérzékenység)

15 **SENS** szabályozótárcsa (érzékenység)

16 **TIME** szabályozótárcsa (világítási idő)

### ● Műszaki adatok

Üzemi feszültség:	230 V~, 50 Hz, 24 W
A LED-ek száma:	28 (nem cserélhető)
Fényerőkapcsoló:	állítható 10 lx és 20.000 lx között
Világítási idő:	állítható 10 mp és 7 perc között
Védelmi osztály:	I
Védelmi osztály:	IP44 (ráfröccsenő víz elleni védelem)
Méret (M × Sz × M):	kb. 192 mm × 160 mm × 90 mm
Világítási felület:	max. 213 cm <sup>2</sup>
Szerelési magasság:	kb. 2,5 m
Tömeg:	kb. 450 g
GS tanúsítvány	
A termék „F” energiahatékonysági besorolású fényforrással rendelkezik.	

### ● A csomagolás tartalma

- 1 LED kültéri reflektor
- 2 Tipli (Ø 6 mm)
- 2 Csavar
- 1 Kapocsfedő
- 1 Kábelcsavar
- 1 Összeszerelési és kezelési útmutató



## Általános biztonsági utasítások



A TERMÉK ELSŐ HASZNÁLATA ELŐTT ISMERKEDJEN MEG A KEZELÉSI ÉS BIZTONSÁGI UTASÍTÁSOKKAL! HA A TERMÉKET MÁSOKNAK TOVÁBBADJA, ADJA MELLÉ AZ ÖSSZES DOKUMENTUMÁT IS!

- 
**ÉLET- ÉS BALESETVESZÉLY KISGYERMEKEK ÉS GYERMEKEK SZÁMÁRA!** Soha ne hagyja gyermekeit felügyelet nélkül a csomagolóanyagokkal. A csomagolóanyagok fulladásveszélyt okozhatnak. A gyermekek gyakran alábecsülik a veszélyeket. Tartsa a gyermekeket a terméktől mindig távol.
- A terméket akkor használhatják 8 éves és afelletti gyermekek, csökkent testi, érzékszervi vagy szellemi képességű, valamint megfelelő tapasztalattal és tudással nem rendelkező személyek, ha számukra felügyeletet biztosítanak vagy ha utasításokat kapnak a termék biztonságos használatával kapcsolatban és megértik az azzal járó veszélyeket. Gyermekek nem játszhatnak a termékkel. A tisztítást és a felhasználói karbantartást gyermekek felügyelet nélkül nem végezhetik.



## VESZÉLY! ÁRAMÜTÉSVESZÉLY!

- Elektromos csatlakoztatás előtt minden esetben ellenőrizze a termék épségét. Soha ne használja a terméket, ha azon bármilyen sérülést talál.
  - Összeszerelés előtt ellenőrizze, hogy a rendelkezésre álló hálózati feszültség megfelel-e a termék működéséhez szükséges feszültségnek (230 V~ 50 Hz). Amennyiben nem, ne használja a terméket.
- ⚠ VIGYÁZAT! ÉGÉSI SÉRÜLÉS VESZÉLYE!** Mielőtt a termékhez érne ellenőrizze, hogy a termék ki van-e kapcsolva, és hogy az legalább 15 percet hűlt. A termék erős hő kelthet.

- 
**VIGYÁZAT! ÉGÉSVESZÉLY!** A terméket a megvilágított anyagoktól legalább 0,5 m távolságra szerelje be. A túlzott hőképződés tüzesettséghez vezethet.
- 
**VIGYÁZAT! SÉRÜLÉS KOCKÁZATA!** Ha a lámpa üvege megsérül, azt a termék további használata előtt ki kell cserélni.
- A terméket csak a normál elérhetőségi területen kívül szabad elhelyezni.
- A termék nem tartalmaz olyan alkatrészeket, melyeket a felhasználó megjavíthat. A LED-eket és a beépített LED-vezérlőt nem lehet kicserélni.
- Ha a világítótestek élettartamuk végén működésképtelenné válnak, a teljes terméket ki kell selejtezni.
- A LED reflektor csak a beépített LED-vezérlőegységgel használható.

## ● Üzembehelyezés előtt

**Megjegyzés:** Távolítsa el a termék összes csomagolóanyagát.

- Vegye le a műanyag fedelet  a termékről (B ábra).

## ● Felszerelés előtt

- Fontos:** Az elektromos csatlakoztatást képzett villanszerelőnek vagy elektromos szerelésben jártas személynek kell elvégeznie. Ennek a személynek ismernie kell a termék tulajdonságait és a csatlakozási előírásokat.
- Felszerelés előtt: Győződjön meg arról, hogy nincs-e feszültség azon a vezetéken, amelyhez a terméket csatlakoztatni kívánja. Ehhez vegye ki a biztosítékot, vagy kapcsolja ki a biztosítékdobozban lévő megszakítót (● állás).
- A feszültségmentességet ellenőrizze egy feszültségmérő segítségével.
- A mellékelt rögzítőanyagok szabványos tömör falazathoz alkalmasak. Nézzon utána, hogy milyen rögzítőanyag alkalmas az Ön által választott rögzítési felületre. Szükség esetén kérje szakember tanácsát.

## ● A termék beszerelése

- Ha a falba fúr ügyeljen arra, hogy ne ütközzön elektromos vezetékbe, gáz- vagy vízcsövekbe. Fúrja ki a lyukakat a falban egy fúrógép segítségével. Vegye figyelembe a fúrógép használati útmutatójában található biztonsági utasításokat. Ha nem így tesz, az áramütés haláleset vagy sérülés veszélyével jár.

A felszerelés helyének kiválasztásánál ügyeljen az alábbiakra:

- Ügyeljen arra, hogy a reflektor **1** a kívánt területet világítsa meg. A reflektort **1** függőlegesen mozgathatja.
- Ügyeljen arra, hogy a mozgásérzékelő **8** a kívánt területet fedje le. A mozgásérzékelő **8** hatóköre max. 12 m, az érzékelési szög kb. 180° (a felszerelés magasságától függően - az ideális magasság 2,5 m) (E ábra).
- Ügyeljen arra, hogy a mozgásérzékelőt **8** északa az utcai világítás ne tudja megvilágítani. Az hatással lehet a működésre.

A termék felszerelése során járjon el az alábbiak szerint:

1. Lazítsa ki a zárcsavarokat **2** egy csillagcsavarhúzó segítségével, majd vegye le a szerelőkapcsot **7** a reflektorról **1**.
2. Tartsa a szerelőkapcsot **7** vízszintesen a falhoz (szükség esetén ellenőrizze vízmértékkel). Jelölje meg a furatok helyét.
3. Fúrja ki a furatokat (Ø 6 mm). Dugja be a tipliket **6** a furatokba (A ábra).
4. Rögzítse a szerelőkapcsot **7** a mellékelt rögzítőcsavarokkal **5** a falhoz. Ellenőrizze a tartását.
5. Vezesse át a H05RN-F 3G 1,0 mm<sup>2</sup> típusú csatlakozókábelt (nincs mellékelve) a kábelcsavaron **12** és a kapocsfedőn **11** keresztül a csatlakozókapocshoz **13**. A csatlakozóvezetékek megfelelő hossza a C ábrán található.
6. Nyissa fel a csatlakozókapcsot **13**, ehhez lazítsa ki a csavarokat egy csillagcsavarhúzó segítségével.

7. Csatlakoztassa a csatlakozókábelt a csatlakozókapocshoz **13**. Ügyeljen a csatlakozókapocson **13** található jelölésekre (L a feszültségvezető, N a nulla, és  a védővezeték) (C ábra).
8. Zárja le a csatlakozókapcsot **13** a csavarok meghúzásával. Ellenőrizze, hogy a tömítőgyűrű **10** megfelelően helyezkedik-e el (B ábra). A csatlakozókábel rögzítéséhez zárja le a kapocsfedőt **11** és a kábelcsavart **12**.
9. Egy csillagcsavarhúzóval rögzítse a reflektort **1** a korábban eltávolított zárcsavarok **2**, rugós alátétek **3** és fogazott biztosítógyűrűk **4** segítségével a szerelőkapocsra **7** (A ábra).
10. Igazítsa a reflektort **1** a kívánt irányba. A mozgásérzékelő **8** vízszintesen kb. 150° fokban, függőlegesen pedig kb. 180° fokban elfordítható.
11. Helyezze vissza biztosítékat és kapcsolja vissza az áramkörmegszakítót. A termék ekkor használatra kész.

## ● Kezelés

### ● A mozgásérzékelő beállítása

- A mozgásérzékelő **8** korábbi beállításainak megfelelően a reflektor **1** egy adott időre bekapcsol, amint a mozgásérzékelő **8** mozgást észlel. Ezeket a beállításokat a mozgásérzékelő **8** alján található 3 szabályozóelemmel lehet elvégezni (D ábra).

### ● A világítási idő beállítása

- A világítási idő növeléséhez fordítsa el a **TIME** szabályozótárcsát **16** az óramutató járásával ellenkező irányba. A világítási idő kb. 10 másodperc és 7 perc közötti időtartamra állítható be.

### ● Az érzékelő érzékenységének beállítása

- Az érzékelő érzékenységének növeléséhez fordítsa el a **SENS** szabályozótárcsát **15** az óramutató járásával ellenkező irányba.



Megjegyzés: A mozgásérzékelő [8] a kibocsájtott hőt észleli. Alacsony külső hőmérsékleten érzékenyebben reagál a test melegére, mint melegebb időben. Ne feledje az érzékelő érzékenységét évszakonként megváltoztatni.

## ● A külső fényviszonyok beállítása

- A külső fényviszonyok növeléséhez fordítsa el a **LUX** szabályozótárcsát [14] az óramutató járásával ellenkező irányba.
- Az ☾ állásban a mozgásérzékelő [8] csak éjszaka reagál (kb. 10 lx mellett).
- Az ✱ állásban a mozgásérzékelő [8] nappali fényben is reagál, ha az nem haladja meg a kb. 20.000 lx értéket.

## ● A mozgásérzékelő igazítása

**Megjegyzés:** Ezt a beállítást legjobb szürkületkor elvégezni.

- Fordítsa a **LUX** szabályozótárcsát [14] az ✱ állásba.
- Irányítsa a mozgásérzékelőt [8] a kívánt érzékelési terület közepe felé.
- Mozogjon az érzékelési területen, amíg elégedett nem lesz a mozgásérzékelő [8] reakciójával. Ehhez változtasson a **SENS** szabályozótárcsa [15] állásán vagy a mozgásérzékelő irányán [8].

**Megjegyzés:** Ügyeljen arra, hogy a mozgásérzékelő [8] elsősorban a mozgásérzékelővel [8] keresztben áthaladó mozgásokat érzékeli. Ha a mozgásérzékelővel [8] szemben egyenesen mozog, az ezt a mozgást nem fogja észlelni.

- Ha meg van elégedve a mozgásérzékelő [8] irányának beállításával, fordítsa el a **LUX** szabályozótárcsát [14] a kívánt állásba. A **LUX** szabályozótárcsa [14] megfelelő állását hajnalban és szürkületkor tudja megállapítani, amikor a reflektornak [1] reagálnia kell.

- Fordítsa el a **LUX** szabályozótárcsát [14] lassan az óramutató járásával ellenkező irányban, amíg a mozgásérzékelő [8] el nem kezd reagálni az érzékelési területen belüli mozgásokra.

## ● Tisztítás és ápolás

- Tisztítás előtt vegye ki a biztosítószekrényben lévő biztosítékot, vagy kapcsolja ki a megszakítót.
- A terméket soha ne merítse vízbe vagy egyéb folyadékba. Ellenkező esetben a termék megsérülhet.
- A terméket egy enyhén nedves, szőszmentes ruhával, lágy tisztítószerrel tisztítsa.
- A tisztítás után és az újraindítás előtt helyezze vissza a biztosítékot, vagy kapcsolja vissza az áramkörmegszakítót.

## ● Mentésítés

A csomagolás környezetbarát anyagokból készült, amelyeket a helyi újrahasznosító helyeken adhat le ártalmatlanítás céljából.



A hulladék elkülönítéséhez vegye figyelembe a csomagolóanyagban található jelzéseket. Ezek rövidítések (a) és számokat (b) tartalmaznak a következő jelentéssel: 1-7: műanyagok/20-22: papír és karton/80-98: kötőanyagok.

## Termék:



A termék, és a csomagolóanyagokat is, újrahasznosítható, és a gyártó kiterjesztett felelőssége alá tartozik.

A jobb hulladékkezelés érdekében az ábrán látható információk (szortírozási információk) alapján külön ártalmatlanítsa őket.

A Triman-logó csak Franciaországra vonatkozik.



A kiszolgált termék megsemmisítési lehetőségeiről lakóhelye illetékes önkormányzatánál tájékozódhat.



A környezete érdekében, ne dobja a kiszolgált terméket a háztartási szemétkébe, hanem adja le szakszerű ártalmatlanításra. A gyűjtőhelyekről és azok nyitvatartási idejéről az illetékes önkormányzatnál tájékozódhat.

## ● **Garancia**

A terméket szigorú minőségi előírások betartásával gondosan gyártottuk, és szállítás előtt lelkiismeretesen ellenőriztük. Ha a terméken hiányosságot tapasztal, akkor a termék eladójával szemben törvényes jogok illetik meg Önt. Ezeket a törvényes jogokat a következőkben ismertetett garancia vállalásunk nem korlátozza.

A termékre 3 év garanciát adunk a vásárlás dátumától számítva. A garanciális idő a vásárlás dátumával kezdődik. Kérjük, jól őrizze meg a pénztári blokkot. Ez a bizonylat szükséges a vásárlás tényének az igazolásához.

Ha a termék vásárlásától számított 3 éven belül anyag- vagy gyártási hiba merül fel, akkor a választásunk szerint a terméket ingyen megjavítjuk vagy kicseréljük. A garancia megszűnik, ha a terméket megrongálták, nem szakszerűen kezelték vagy tartották karban.

A garancia az anyag- vagy gyártáshibákra vonatkozik. A garancia nem terjed ki azokra a termékreszekre, melyek normál kopásnak vannak kitéve és ezért fogyóeszköznek tekinthetők (pl. elemek), vagy a törékeny részekre sérülésére, pl. kapcsolók, akkuk, vagy üvegből készült részek.

## ● **Garanciális ügyek lebonyolítása**

Ügyének gyors elintézhetsége céljából, kérjük kövesse az alábbi útmutatást:

Kérjük, kérdések esetére készítse elő a pénztárblokkot és a cikkszámot (IAN 437486\_2304) a vásárlás tényének az igazolására.

Kérjük, hogy a cikkszámot olvassa le a típusabláról, a gravírozásból, az Útmutató címlapjáról (balra lent), illetve a hátoldalon, vagy a termék alján található matricáról.

Amennyiben működési hibák, vagy egyéb hiányosság lépne fel, előszöris vegye fel a kapcsolatot a következőkben megnevezett szervizek egyikével telefonon, vagy e-mailen.

A hibásnak ítélt terméket ezután a vásárlást igazoló blokk, valamint a hiba leírásának és keletkezési idejének mellékelésével díjmentesen postázhatja az Önnel közölt szervizcímre.

## ● **Szerviz**

**HU Szerviz Magyarország**

Tel.: 0680021536

E-mail: owim@lidl.hu

**CE IP44**

**OWIM GmbH & Co. KG**

Stiftsbergstraße 1  
74167 Neckarsulm  
GERMANY

Model No.: HG09757A/HG09757B

Version: 10/2023

IAN 437486\_2304

