

**AUTOSCHONDECKE
PET CAR SEAT COVER
HOUSSE DE PROTECTION POUR VOITURE**

DE AT CH

AUTOSCHONDECKE
Kurzanleitung

FR BE

**HOUSSE DE PROTECTION
POUR VOITURE**
Mode d'emploi rapide

PL

**MATA OCHRONNA
NA SIEDZENIE**
Krótka instrukcja

SK

**OCHRANNÁ DEKA
DO AUTA**
Krátky návod

DK

HUNDETÆPPE TIL BILEN
Kort vejledning

GB IE

PET CAR SEAT COVER
Quick start guide

NL BE

HONDEN AUTODEKEN
Korte handleiding

CZ

DEKA DO AUTA
Krátky návod

ES

**CUBREASIENTO
PARA COCHE**
Guía rápida

DE AT CH GB
IE FR BE NL
PL CZ SK ES
DK

IAN 353160_2007



DELTA-SPORT HANDELSKONTOR GMBH
Wragelkamp 6 • DE-22397 Hamburg
GERMANY

03/2021
Delta-Sport-Nr.: HD-8538

10.07.2020 / PM 7:14

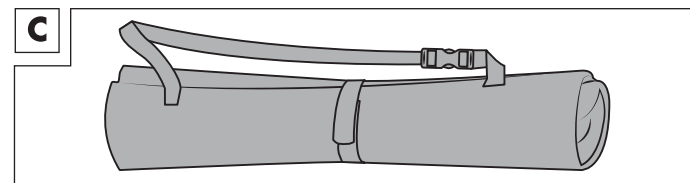
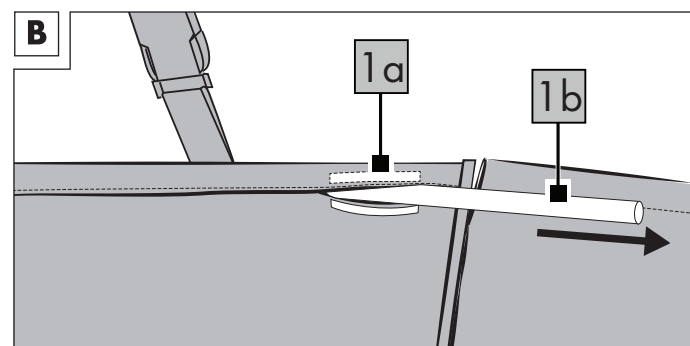
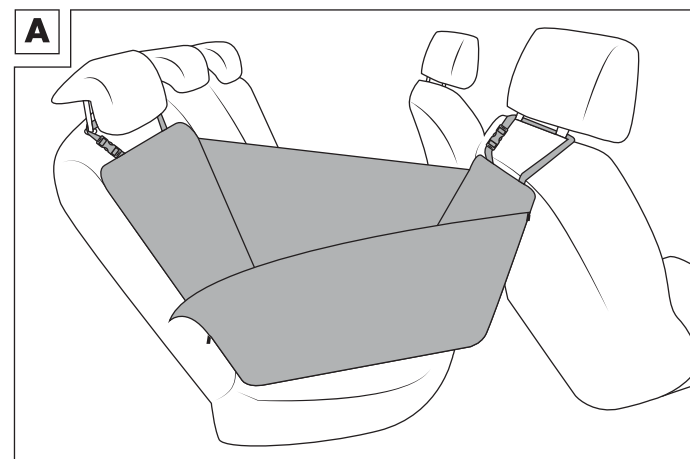

Diese Kurzanleitung ist fester Bestandteil der Gebrauchsanweisung. Bewahren Sie diese zusammen mit der Gebrauchsanweisung gut auf. Händigen Sie alle Unterlagen bei Weitergabe des Artikels an Dritte mit aus. Lesen Sie vor der Verwendung die Gebrauchsanweisung und beachten Sie insbesondere die darin enthaltenen Sicherheitshinweise.

Unter folgendem Internetlink können Sie die Gebrauchsanweisung herunterladen:
<https://www.lidl-service.com>

Lieferumfang

- 1 x Autoschondecke
- 1 x Kurzanleitung

Technische Daten

Maße: ca. 124 x 122 cm (L x B)
Herstellungsdatum (Monat/Jahr): 03/2021

Bestimmungsgemäße Verwendung

Dieser Artikel ist ausschließlich als Tierartikel für den privaten Gebrauch entwickelt und nicht für gewerbliche Zwecke zu verwenden.

⚠ Sicherheits-hinweise

- Keine scharfen oder spitzen Gegenstände auf dem Artikel verwenden.
- Prüfen Sie den Artikel vor jedem Gebrauch auf Beschädigungen oder Abnutzungen. Der Artikel darf nur in einwandfreiem Zustand verwendet werden!
- Verwenden Sie den Artikel nur für seine bestimmungsgemäße Verwendung.
- Achten Sie darauf, dass Ihr Hund nicht am Artikel kaut.
- Nehmen Sie keine Veränderungen am Artikel vor.

Verwendung

Achten Sie darauf, den Artikel nicht auf einen rauen oder spitzen Untergrund zu legen.

- Entfernen Sie die Verpackung und falten Sie den Artikel auseinander.
- Legen Sie den Artikel auf den gewünschten Untergrund.
- Bei Nichtbenutzung können Sie den Artikel zusammengerollt und mit Klettverschluss fixiert, einfach transportieren (Abb. C).

Lagerung, Reinigung

Lagern Sie den Artikel bei Nichtbenutzung immer trocken und sauber bei Raumtemperatur. Bei leichter Verschmutzung mit Wasser reinigen und anschließend mit einem Reinigungstuch trockenwischen. WICHTIG! Nie mit scharfen Reinigungsmitteln reinigen.

Der Artikel ist per Hand und in der Waschmaschine waschbar. Achten Sie auf das richtige Handwaschprogramm Ihrer Waschmaschine.



Entfernen Sie vor dem Waschen die zwei Stäbe, die sich seitlich im Artikel befinden (Abb. B).

- Öffnen Sie an den Seiteneenden die Klettverschlüsse (1a) und ziehen Sie die Stäbe (1b) heraus.
- Waschen Sie den Artikel laut der Pflegesymbole per Hand oder in der Waschmaschine.
- Lassen Sie den Artikel nach dem Waschgang vollständig trocknen und schieben Sie die Stäbe wieder in die Öffnungen der Seiteneenden.
- Verschließen Sie die Klettverschlüsse.

This quick reference guide is a fixed part of the instructions for use. Keep both this and the instructions for use in a safe place. When passing this product on to third parties, please be sure to include all documentation. Read the instructions for use before use, and pay particular attention to the safety instructions included in the operating instructions.

You can download the instructions for use at the following internet link:
<https://www.lidl-service.com>

Package contents

- 1 x pet car seat cover
- 1 x quick start guide

Technical data

Dimensions: approx. 124 x 122 cm (L x W)

Date of manufacture (month/year): 03/2021

Intended use

This product was developed solely as a pet accessory for private use and is not to be used for commercial purposes.

⚠ Safety information

- Do not use any sharp or pointy objects on the product.
- Check the product for damage or wear before each use. The product must only be used if it is in perfect condition!
- Only use the product for its intended purpose.
- Make sure that your dog does not chew on the product.
- Do not make any modifications to the product.

Use

Do not lay the product on a rough or pointy surface.

- Remove the packaging and unfold the product.
- Lay the product on the intended surface.

Note: the sides of the product can be folded up using the zip fastener (Fig. A).

- When the product is not in use, you can roll it up and transport it easily with the hook and loop fastener closed (Fig. C).

Storage, cleaning

When not in use, always store the product clean and dry at room temperature. If the product is slightly dirty, clean it with water and wipe dry afterwards with a cloth. IMPORTANT! Never clean the product with harsh cleaning agents.

The product is hand and machine washable. Make sure that you use the correct hand wash programme on your washing machine.



Before washing the product, remove the two rods located in the sides of the product (Fig. B).

- Open the hook and loop fasteners (1a) on the side ends of the product and pull out the rods (1b).
- Hand or machine wash the product in accordance with the care symbols.
- Allow the product to dry fully after the wash cycle and reinsert the rods into the openings on the ends of the product's sides.
- Close the hook and loop fasteners.

DE/AT/CH

DE/AT/CH

DE/AT/CH

GB/IE

GB/IE

GB/IE

Ce guide rapide fait partie intégrante du notice d'utilisation. Conservez-le soigneusement avec le notice d'utilisation. Lorsque vous remettez le produit à d'autres utilisateurs, veuillez également leur transmettre tous les documents liés à celui-ci. Lisez avant l'utilisation le notice d'utilisation et respectez tout particulièrement les consignes de sécurité qui y figurent.

En cliquant sur le lien suivant, vous pouvez télécharger la notice d'utilisation :
<https://www.lidl-service.com>

Étendue de la livraison

- 1 housse de protection pour voiture
- 1 mode d'emploi rapide

Caractéristiques techniques

Dimensions : env. 124 x 122 cm (L x La)

Date de fabrication (mois/année) : 03/2021

Utilisation conforme à sa destination

Cet article a été conçu exclusivement comme article pour animaux pour un usage privé. Il ne convient pas à un usage commercial.

⚠ Consignes de sécurité

- Ne pas utiliser d'objets tranchants ou pointus sur l'article.
- Avant chaque utilisation, vérifiez que l'article n'est pas endommagé ou usé. L'article ne doit être utilisé qu'en parfait état!
- N'utilisez l'article que pour l'usage auquel il est destiné.
- Assurez-vous que votre chien ne mordille pas l'article.
- N'apportez aucune modification à l'article.

Utilisation

Veillez à ne pas placer l'article sur une surface rugueuse ou pointue.

- Retirez l'emballage et dépliez l'article.
- Placez l'article sur la surface désirée.

Remarque : les côtés de l'article peuvent être relevés grâce à la fermeture à glissière (fig. A).

- Lorsque vous n'utilisez pas l'article, vous pouvez l'enrouler et l'attacher avec la fermeture scratch pour faciliter son transport (fig. C).

Stockage, nettoyage

Lorsque vous n'utilisez pas l'article, rangez-le toujours dans un endroit sec et propre à une température ambiante. En cas de légère salissure, nettoyez uniquement avec de l'eau puis essuyez avec un chiffon de nettoyage.

IMPORTANT ! Ne lavez jamais avec des produits de nettoyage agressifs.

L'article est lavable en machine et à la main. Veillez à utiliser le programme Lavage à la main de votre machine à laver.



Avant le lavage, retirez les deux tiges qui se trouvent sur les côtés de l'article (fig. B).

- Ouvrez les fermetures scratch (1a) situées à l'extrémité des côtés et retirez les tiges (1b).
- Lavez l'article en machine ou à la main conformément aux symboles d'entretien.

- Après le lavage, laissez l'article sécher complètement et réinsérez les tiges dans les ouvertures à l'extrémité des côtés.
- Refermez les fermetures scratch.

Deze beknopte handleiding is vast bestanddeel van de gebruiksaanwijzing. Bewaar hem samen met de gebruiksaanwijzing goed. Overhandig alle documenten bij doorgifte van het product aan derden. Lees voor het gebruik de gebruiksaanwijzing en neem in het bijzonder de hierin vermelde veiligheidsvoorschriften in acht.

Via volgende internetlink kunt u de gebruiksaanwijzing downloaden:
<https://www.lidl-service.com>

Leveringsomvang

- 1 x honden autodeken
- 1 x korte handleiding

Technische gegevens

Afmetingen: ca. 124 x 122 cm (l x b)

Productiedatum (maand/jaar): 03/2021

Beoogd gebruik

Dit artikel is uitsluitend ontwikkeld als artikel voor dieren. Het is bestemd voor particulier gebruik en niet voor zakelijk gebruik.

⚠ Veiligheidstips

- Gebruik geen scherpe of puntige voorwerpen op het artikel.
- Controleer het artikel voor elk gebruik op beschadigingen of slijtage. Het artikel mag alleen in goede staat worden gebruikt!
- Gebruik het artikel uitsluitend conform beoogd gebruik.
- Let erop dat uw hond niet aan het artikel kauwt.
- Breng geen veranderingen aan het artikel aan.

Gebruik

Let erop dat u het artikel niet op een ruwe of puntige ondergrond legt.

- Verwijder de verpakking en vouw het artikel uit.
- Leg het artikel op de gewenste ondergrond.

Aanwijzing: de zijkanen van het artikel kunnen met behulp van de ritsluiting omhoog worden geklapt (afb. A).

- Als het artikel niet wordt gebruikt, kunt u het in opgerolde staat en met de klittenbandsluiting vastgemaakt eenvoudig vervoeren (afb. C).

Opslag, reiniging

Bewaar het artikel wanneer u dit niet gebruikt altijd droog en schoon op kamertemperatuur. Reinig bij lichte vervuiling met water en veeg vervolgens droog met een schoonmaakdoek.

BELANGRIJK! Reinig nooit met agressieve reinigingsmiddelen.

Het artikel kan met de hand en in de wasmachine worden gewassen. Let op het juiste handwasprogramma van uw wasmachine.



Verwijder voordat u gaat wassen de twee staven die zich aan de zijkant in het artikel bevinden (afb. B).

- Open de klittenbandsluitingen (1a) aan de zijdelingse uiteinden en trek de staven (1b) eruit.
- Was het artikel volgens de onderhoudssymbolen met de hand of in de wasmachine.
- Laat het artikel na de wasbeurt volledig drogen en schuif de staven weer in de openingen aan de zijdelingse uiteinden.
- Sluit de klittenbandsluitingen.

Ta krótka instrukcja obsługi jest stałą częścią składową instrukcji użytkowania. Należy ją zachować wraz z instrukcją użytkowania. W przypadku przekazania produktu innej osobie należy dołączyć do niego całą jego dokumentację. Przed użyciem należy przeczytać instrukcję użytkowania i szczególnie przestrzec zawartych w niej wskazówek dotyczących bezpieczeństwa.

Pod następującym linkiem można pobrać instrukcję użytkowania:
<https://www.lidl-service.com>

Zakres dostawy

- 1 x pokrowiec do samochodu
- 1 x krótka instrukcja

Dane techniczne

Wymiary: ok. 124 x 122 cm (dł. x szer.)

Data produkcji (miesiąc/rok): 03/2021

IAN 353160_2007

FR/BE

FR/BE

FR/BE

FR/BE

NL/BE

NL/BE

NL/BE

PL

Użytkowanie zgodne z przeznaczeniem

Produkt został zaprojektowany wyłącznie do prywatnego użytku i jest przeznaczony dla zwierząt, a nie do celów komercyjnych.

Wskazówki bezpieczeństwa

- Nie używać żadnych ostrych lub spiczastych przedmiotów na produkcie.
- Przed każdym użyciem należy sprawdzić produkt pod kątem uszkodzeń lub zużycia. Produkt może być używany wyłącznie, jeśli jest w idealnym stanie!
- Produkt może być używany wyłącznie zgodnie z przeznaczeniem.
- Należy uważać, aby pies nie gryzł produktu.
- Nie wprowadzać żadnych zmian w produkcie.

Użytkowanie

Uważać, aby nie umieścić produktu na szorstkiej lub spiczastej powierzchni.

- Wyjąć produkt z opakowania i rozłożyć.
- Umieścić produkt na żądanej powierzchni.

Wskazówka: boki produktu można złożyć za pomocą zamka błyskawicznego (rys. A).

- Gdy produkt nie jest używany, można go zwinąć i przymocować za pomocą zapięcia na rzep w celu łatwego transportu (rys. C).

Przechowywanie, czyszczenie

Podczas nieużywania należy zawsze przechowywać produkt w suchym i czystym miejscu, w temperaturze pokojowej. Niewielkie zabrudzenia czyścić wyłącznie wodą, a następnie wytrzeć do sucha ściereczką. **WAŻNE!** Nie czyścić przy użyciu ostrych środków czyszczących.

Produkt można prac ręcznie oraz w pralce. Należy pamiętać o wybraniu odpowiedniego programu prania ręcznego pralki.



Przed praniem wyjąć dwa pręty, które znajdują się z boku produktu (rys. B).

- Otworzyć zapięcia na rzepy (1a) na końcach boków i wyciągnąć pręty (1b).

- Produkt prac ręcznie lub w pralce zgodnie z symbolami dotyczącymi pielęgnacji.
- Po wypraniu pozostawić produkt do całkowitego wyschnięcia i wepchnąć pręty z powrotem do otworów znajdujących się na końcach boków produktu.
- Zamknąć zapięcia na rzepy.

Tento stručný návod je nedílnou součástí návodu k použití. Uložte jej společně s návod k použití. Při předávání výrobku třetí osobě současně předávejte i všechny související podklady. Před použitím si přečtěte návod k použití a dodržujte především bezpečnostní předpisy, které jsou v něm obsaženy.

Pod následujícím internetovým linkem si můžete stáhnout návod k použití: https://www.lidl-service.com

Obsah balení

- 1 x deka do auta
- 1 x krátký návod

Technické údaje

Rozměry: cca 124 x 122 cm (d x š)

Datum výroby (měsíc/rok): 03/2021

Použití dle určení

Tento výrobek je určen jako výrobek pro zvířata pro soukromé použití, nikoli pro komerční účely.

Bezpečnostníupozornění

- Nepoužívejte na výrobku ostré nebo špičaté předměty.

- Výrobek před každým použitím zkontrolujte, zda není poškozený nebo opotřebovaný. Výrobek smí být používán pouze v bezchybném stavu!
- Výrobek používejte výhradně ke stanovenému účelu.
- Dávejte pozor, aby pes výrobek nežvýkal.
- Neprovádějte na výrobku žádné úpravy.

Použití

Nepokládejte výrobek na hrubý nebo ostrý podklad.

- Odstraňte obal a výrobek rozložte.
- Postavte výrobek na určený podklad.

- Upozornění:** Strany výrobku lze zvednout s pomocí zipu (obr. A).
- Pokud výrobek nepoužíváte, můžete jej snadno přepravovat ve srolovaném a suchým zipem zafixovaném stavu (obr. C).

Uskladnění, čištění

Pokud výrobek nepoužíváte, skladujte jej vždy suchý a čistý při pokojové teplotě. Při lehkém znečištění omyjte vodou a následně vyřete hadříkem do sucha. **DŮLEŽITÉ!** K čištění nikdy nepoužívejte agresivní čisticí prostředky.

Výrobek lze prát ručně a v pračce. Nastavte na své pračce správný program pro ruční praní.



Před práním vyjměte dvě tyčky, které se nacházejí po stranách výrobku (obr. B).

- Otevřete suché zipy (1a) na postranních koncích a tyčky (1b) vytáhněte.
- Výrobek perte ručně nebo v pračce podle symbolů označujících způsob údržby.
- Po použití nechte výrobek úplně vyschnout a tyčky zase zasuňte do otvorů bočních konců.
- Zapněte suché zipy.

Tento krátký návod je pevnou súčasťou návodu na používanie. Dobre ho uschovajte spolu s návod na používanie. Ak odovzdávate výrobok ďalšej osobe, priložte k nemu aj všetky podklady. Pred používaním si pozorne prečítajte návod na používanie a dodržiavajte najmä v ňom uvedené bezpečnostné pokyny.

Na nasledovnej webovej stránke si môžete stiahnuť návod na používanie: https://www.lidl-service.com

Rozsah dodávky

- 1 x ochranná deka do auta
- 1 x krátky návod

Technické údaje

Rozmery: cca 124 x 122 cm (d x š)

Dátum výroby (mesiac/rok): 03/2021

Určené použitie

Tento výrobok je určený výlučne ako výrobok pre zvieratá na súkromné použitie a nie na komerčné účely.

Bezpečnostné pokyny

- Na výrobku nepoužívajte ostré ani špičaté predmety.
- Pred každým použitím skontrolujte, či výrobok nie je poškodený alebo opotrebovaný. Výrobok sa môže používať len v bezchybnom stave!
- Výrobok používajte len na jeho určené použitie.
- Dbajte na to, aby váš pes výrobok nehrýzol.
- Na výrobku neuskutočňujte žiadne zmeny.

Použitie

Dbajte na to, aby ste výrobok nekladli na drsný ani špičatý podklad.

- Odstráňte obal a výrobok rozložte.
- Výrobok perte podľa symbolov ošetrovania v rukách alebo v automatickej práčke.

Upozornenie: Boky výrobku sa dajú pomocou zipsu vyklopíť (obr. A).

Keď výrobok nepoužívate, môžete ho zrolovať a zaistený suchým zipsom jednoducho prepravovať (obr. C).

Skladovanie, čistenie

Pri nepoužívaní skladujte výrobok vždy suchý a čistý pri izbovej teplote. Pri miernom znečistení vyčistite výrobok vodou a potom utrite dosucha čistiacou handričkou. **DŮLEŽITÉ!** Výrobok nikdy nečistite ostrými čistiacimi prostriedkami.

Výrobok možno prať v rukách a v automatickej práčke. Dbajte na správny program automatickej práčky určený na ručné pranie.



Pred práním odstráňte dve tyčky, ktoré sa nachádzajú na bokoch výrobku (obr. B).

- Na koncoch bokov otvorte suché zipsy (1a) a vytiahnite tyčky (1b).
- Výrobok perte podľa symbolov ošetrovania v rukách alebo v automatickej práčke.
- Po praní nechte výrobok úplne vyschnúť a tyčky znovu zasuňte do otvorov na koncoch bokov.
- Suché zipsy zatvorte.

PL

PL

PL

CZ

CZ

CZ

SK

SK

SK

Esta guía rápida forma parte de las instrucciones de uso. Guárdela bien junto con las instrucciones de uso. Facilite toda la documentación si entrega el artículo a terceros. Lea las instrucciones de uso antes del uso y tenga en cuenta especialmente las instrucciones de seguridad incluidas en las mismas.

Puede descargar las instrucciones de uso en el siguiente enlace de internet:

https://www.lidl-service.com

Alcance de suministro

- 1 cubreasiento para coche
- 1 guía rápida

Datos técnicos

Dimensiones: aprox. 124 x 122 cm (L x An)

Fecha de fabricación (mes/año): 03/2021

Uso previsto

Este artículo se ha desarrollado únicamente para uso privado como artículo para animales y no se debe emplear para uso comercial.

Indicacionesde seguridad

- No utilice objetos afilados o puntiagudos en el artículo.
- Compruebe antes de cada uso que el artículo no presenta daños ni desgaste. ¡Solo se permite usar el artículo si está en un estado óptimo!
- Utilice el artículo únicamente para su uso previsto.
- Tenga cuidado de que el perro no muerda el artículo.
- No realice ninguna modificación en el artículo.

Utilización

Preste atención a no colocar el artículo en una superficie rugosa o puntiaguda.

- Retire el embalaje y despliegue el artículo.
- Coloque el artículo en la superficie deseada.

Nota: los laterales del artículo se pueden subir con la ayuda de la cremallera (Fig. A).

- Cuando no utilice el artículo, puede transportarlo fácilmente, enrollado y fijado con el cierre de gancho y bucle (Fig. C).

Almacenamiento, limpieza

Si no va a utilizarlo, almacene siempre el artículo seco y limpio y a temperatura ambiente. En caso de ensuciamiento leve, limpie con agua y después seque con un paño de limpieza. ¡IMPORTANTE! No lo limpie con productos de limpieza agresivos.

El artículo se puede lavar a mano y en la lavadora. Preste atención a utilizar el programa de lavado a mano correcto de su lavadora.



Antes de proceder al lavado, retire las dos varillas insertadas lateralmente en el artículo (Fig. B).

- Abra los cierres de gancho y bucle (1a) en los extremos de los laterales y retire las varillas (1b).
- Lave el artículo a mano o en la lavadora, observando los símbolos de lavado.
- Deje que el artículo se seque por completo después del lavado y vuelva a introducir las varillas en las aberturas en los extremos de los laterales.
- Fije los cierres de gancho y bucle.

Denne korte vejledning er en integreret del af brugervejledningen. Opbevar denne godt sammen med brugervejledningen. Udlevér alle dokumenter, når artiklen videregives til tredjepart. Læs brugervejledningen før brugen og vær særlig opmærksom på sikkerhedsoplysningerne deri.

Brugervejledningen kan downloades under følgende internetlink: https://www.lidl-service.com

Leveringsomfang

- 1 x hundetæppe til bilen
- 1 x kort vejledning

Tekniske data

Mål: ca. 124 x 122 cm (l x b)

Fremstillingsdato (måned/år): 03/2021

Bestemmelsesmæssig brug

Denne artikel er udelukkende udviklet som dyreartikel til privat brug og må ikke anvendes til erhvervs-mæssig brug.

ES

ES

ES

DK

DK

DK