



LED STRING LIGHTS

(GB) (CY)

LED STRING LIGHTS

Operation and safety notes

(SI)

POLETNA LED-SVETILNA VERIGA

Navodila za upravljanje in varnostna opozorila

(SK)

SVETELNÁ LED REŤAZ

Pokyny pre obsluhu a bezpečnostné pokyny

(RS)

LED SVETLEĆI LANAC

Uputstva o rukovanju i bezbednosti

(AL)

SET DRITASH DEKORATIVE LED PËR STINËN E VERËS

Udhëzime për përdorim dhe siguri

(BG)

МРЕЖА С LED ЛАМПИЧКИ

Инструкции за обслужване и безопасност

(HU)

LED NYÁRI LÁMPAFÜZÉR

Kezelési és biztonsági utalások

(CZ)

SVĚTELNÝ LED ŘETĚZ

Pokyny pro obsluhu a bezpečnostní pokyny

(HR)

LED SVJETLEĆI LANAC

Upute za posluživanje i za Vašu sigurnost

(MK)

ЛАНЕЦ СО LED-СВЕТИЛКИ ЗА НА ЛЕТО

Упатства за работа и безбедност

(RO)

INSTALAȚIE LUMINOASĂ CU LED-URI

Instrucțiuni de utilizare și de siguranță

(GR) (CY)

ΑΛΥΣΙΔΑ ΦΩΤΙΣΜΟΥ LED

Υποδείξεις χειρισμού και ασφαλείας

IAN 509478_2507

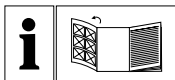

GB/CY	Operation and safety notes	Page	5
HU	Kezelési és biztonsági utalások	Oldal	11
SI	Navodila za upravljanje in varnostna opozorila	Stran	17
CZ	Pokyny pro obsluhu a bezpečnostní pokyny	Strana	24
SK	Pokyny pre obsluhu a bezpečnostné pokyny	Strana	30
HR	Upute za posluživanje i za Vašu sigurnost	Stranica	36
RS	Uputstva o rukovanju i bezbednosti	Strana	42
MK	Упатства за работа и безбедност	Страница	49
AL	Udhëzime për përdorim dhe siguri	Faqe	55
RO	Instrucțiuni de utilizare și de siguranță	Pagina	61
BG	Инструкции за обслужване и безопасност	Страница	67
GR/CY	Υποδείξεις χειρισμού και ασφαλείας	Σελίδα	75

A

HG12702A/HG12702B

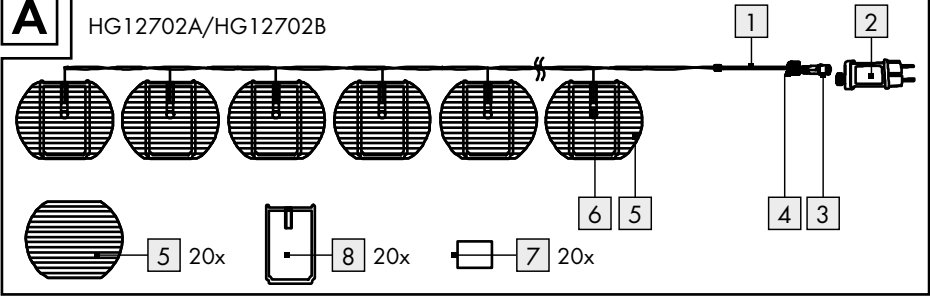
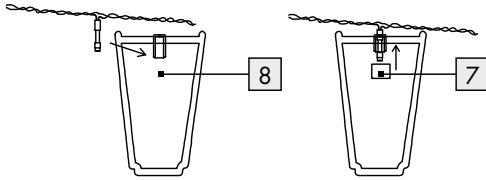
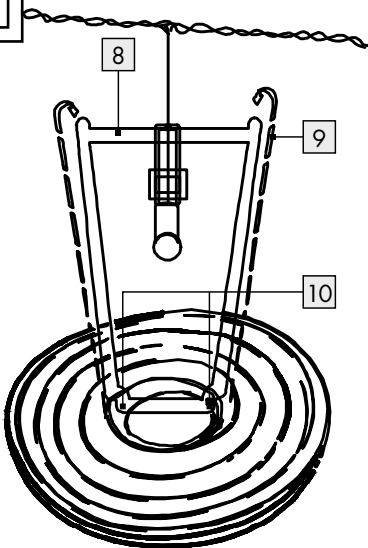
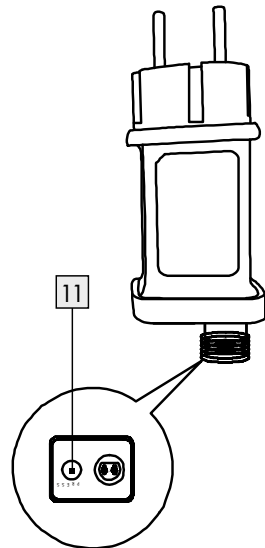



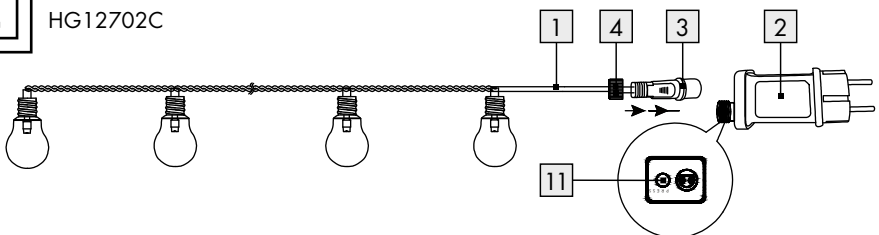









**B****C****D****E**

HG12702C



List of pictograms used	Page 6
Introduction	Page 6
Intended use.....	Page 6
Description of parts.....	Page 6
Technical data.....	Page 6
Scope of delivery.....	Page 7
Safety information	Page 7
Before use	Page 8
Mounting the lampions	Page 8
Use	Page 8
Timer function.....	Page 8
Storage when not in use	Page 9
Cleaning and care	Page 9
Disposal	Page 9
Warranty	Page 9
Warranty claim procedure.....	Page 9
Service.....	Page 10

List of pictograms used

	DANGER! This symbol with the signal word "DANGER" indicates a hazard with a high degree of risk which, if not avoided, will result in serious injury or death.		WARNING! This symbol together with the signal word "WARNING" indicates a hazard of moderate risk which can lead to death or serious injuries if not avoided.
	CAUTION! This symbol, along with the signal word "CAUTION", indicates a low-risk danger which may cause minor or moderate injuries if the danger warning is not observed.		ATTENTION! This symbol, along with the signal word "ATTENTION", indicates that property damage is possible.
	NOTE: This symbol with the signal word "NOTE" provides further useful information.		Volt
	Direct current/voltage		Alternating current/voltage
	Independent lamp control gear		Polarity of output terminal
	Safety class II		Short-circuit-proof safety isolating transformer
	CE mark indicates conformity with relevant EU directives applicable for this product.		Safety information Instructions for use

LED string lights











● Introduction

We congratulate you on the purchase of your new product. You have chosen a high quality product. The instructions for use are part of the product. They contain important information concerning safety, use and disposal. Before using the product, please familiarise yourself with all of the safety information and instructions for use. Only use the product as described and for the specified applications. If you pass the product on to anyone else, please ensure that you also pass on all the documentation with it.

● Intended use

This product is suitable for use indoors and outdoors. This product is intended for use in private, domestic environments only and not for commercial purposes.

● Description of parts

- | | |
|---|--|
|  Light chain |  Lampion stretcher (for model A, B) |
|  Mains adapter |  Hanger (for model A, B) |
|  Seal ring |  Eyelets (for model A, B) |
|  Connection cap |  Timer/off/on button |
|  Lampion (for model A, B) | |
|  LEDs (for model A, B) | |
|  Plastic lock for lampion stretcher (for model A, B) | |

● Technical data

Light chain + mains adapter:

Total power consumption: 1.2 W

Light chain:

Operating voltage: 4.5 V \equiv

LED: 20 LEDs (Bulbs are non-replaceable.)
Degree of protection: IP44 (Splashproof)
Light chain (Model No. HG12702A/HG12702B/HG12702C) GS certified.

Mains adapter:

Nom. voltage, primary: 220–240V~, 50/60 Hz
Nom. voltage, secondary: 4.5V==, 1.35 W

Protection class: II/□

Degree of protection: IP44 (Splashproof)

Mains adapter (Model No.: 23S0135G045W2D)
GS certified.

SELV: Safety extra low voltage

Ta: Maximum rated ambient temperature

Tc: Rated maximum operating temperature of the case of a controlgear

Operating temperature: 0 °C to 35 °C

Storage temperature: -10 °C to 45 °C

Operating humidity: 40 to 75 % RH

Total length: 14.75 m

Net weight:

Model A, B: 245 g

Model C: 425 g



● Scope of delivery

- 1 LED string lights
- 1 mains adapter
- 20 lamps (for model A, B)
- 20 hangers (for model A, B)
- 20 plastic lock for lampion stretcher (for model A, B)
- 1 operating instructions



Safety information

YOU SHOULD STORE ALL SAFETY INFORMATION AND INSTRUCTIONS IN A SAFE PLACE IN CASE YOU NEED TO REFER TO THEM AGAIN IN THE FUTURE!

-  Always keep children away from the product.
- This product is not a toy and should not be played with by children. Children are not able to understand the dangers that can occur when handling this product.
- This product can be used by children aged from 8 years and above and persons with reduced physical, sensory or mental capabilities or lack of experience and knowledge if they have been given supervision or instruction concerning use of the product in a safe way and understand the hazards involved. Children shall not play with the product. Cleaning and user maintenance shall not be made by children without supervision.
- Ensure that the product is installed by suitably experienced or qualified persons only.
- ▲ **CAUTION! RISK OF OVERHEATING!** Do not operate the product inside the packaging.
- After use, keep the product in the packaging to prevent unwanted damage.
- Do not pull the mains cable and make sure it is laid down properly so that no one walks or trips over it.
- Do not attach any other objects to the product.
- ▲ **WARNING!** This light chain must not be used without the seal ring  properly installed.



Avoid the danger of death from electric shock!

- Before use, ensure that the LED driver is connected to the mains supply (220–240V~).
- The light chain must not be connected to a 220–240V~ power source without an LED driver.
- Before connecting the product to the mains you should always check the light chain and the mains adapter for any damage.
- Never use the product if you discover that it is damaged in any way.
- This external flexible mains cable of the product is nonreplaceable. Hence if it becomes damaged you must dispose of the entire product.
- Never open any of the electrical parts or insert any kind of object into them.
- Protect the mains cable from sharp edges, mechanical loads and hot surfaces.

- Do not install with sharp fasteners or nails.
- Always unplug the power pack from the socket before installation, dismantling or cleaning.
- Never touch the plug of the product or the product itself with wet hands.
- The product must not be electrically connected to another light chain.
- If the product is not in use for any length of time (e.g. holidays), disconnect it from the power supply.
- If you have any questions about the product or are unsure about any of its aspects, please seek the advice of an electrical equipment specialist.
- Only use the product with the supplied mains adapter for the type Model No. 23S0135G045W2D, all warranty claims will otherwise expire.
- The illuminants are not replaceable.
- If the illuminants fail at the end of their lives, the entire product must be replaced.
- The LED driver can only be replaced by a professional.
- The product does not contain any parts that can be serviced by the user.
- Where breakage or damage to LEDs occurs, the product must not be used/energised but disposed of safely.

● Before use

Note: Please remove all packaging material from the product.

Note: When hanging up the product, make sure that the chosen hanging location is suitable for the weight of the product.

● Mounting the lampions (see Fig. B, C) (for model A, B)

- Place the LED [6] to the centre of lampion stretcher [8], then use the plastic lock [7] to fix them together.
- Lay down the lampions [5] with the eyelets [10] (bigger openings) facing upwards.
- Insert the cordless end of the lampion stretcher [8] into the lampion's upper and lower opening.

- While doing so, place the the lampion stretcher bottom centrally onto the rim of the lower opening.
- Hold on to the lampion stretcher [8]. Pull the eyelets [10] upwards and hang them onto the hangers [9].

● Use (for all models)

- Insert the plug on end of the light chain [1] into the socket of the mains adapter [2].
- Turn the connection cap [4] of the mains cable clockwise to fix the connection. Pay attention to the seal ring [3], otherwise the IP protection is not guaranteed.
- Insert the mains adapter [2] into the mains socket. The product is ready to use.
- Please note that the power adapter continues to draw a small amount of power even if the product is turned off as long as the power adapter is plugged into a power outlet. To switch the product off completely, unplug the power adapter from the socket.

● Timer function

The Timer/off/on button [11] (see Fig. D) has three functions:

- | | |
|--------------------------|---|
| 1 x press of the button: | The product lights up continuously for 6 hours and then switches itself off for 18 hours. The product will then switch on again for 6 hours at the allocated time and then switch off for 18 hours. |
|--------------------------|---|

Note: The Timer/off/on button [11] lights up in green when the timer function has been activated.

- | | |
|--------------------------|------------------------------|
| 2 x press of the button: | The product is switched off. |
|--------------------------|------------------------------|

- | | |
|--------------------------|-------------------------------------|
| 3 x press of the button: | The product lights up continuously. |
|--------------------------|-------------------------------------|

● Storage when not in use

- Store the product in a dry, dust-free location, protected from direct sunlight.

● Cleaning and care

⚠ WARNING! DANGER OF ELECTRIC SHOCK! First pull the mains adapter out of the mains socket.

⚠ WARNING! DANGER OF ELECTRIC SHOCK! For reasons of electrical safety the product must never be cleaned with water or other liquids or immersed in water.

- Do not use any solvents, petrol or similar items. This would damage the product.
- Only use a dry, lint-free cloth for cleaning.
- If the product is heavily soiled, you can easily clean it with a slightly damp cloth.
- After cleaning, plug the mains adapter  back into the socket.

● Disposal

Packaging:

The packaging is made of environmentally friendly materials, which may be disposed of through your local recycling facilities.



Observe the marking of the packaging materials for waste separation, which are marked with abbreviations (a) and numbers (b) with following meaning: 1–7: plastics/20–22: paper and fibreboard/80–98: composite materials.

Product:



Contact your municipality for information on how to dispose of your worn-out product.



The adjacent symbol of a crossed out dustbin on wheels indicates this product is subject to directive 2012/19/EU. This

directive states at the end of the life this product must not be disposed of through regular household refuse but must be returned to special collection sites, recycling depots or waste management companies.

● Warranty

The product has been manufactured to strict quality guidelines and meticulously examined before delivery. In the event of material or manufacturing defects you have legal rights against the retailer of this product. Your legal rights are not limited in any way by our warranty detailed below.

The warranty for this product is 3 years from the date of purchase. The warranty period begins on the date of purchase. Keep the original sales receipt in a safe location as this document is required as proof of purchase.

Any damage or defects already present at the time of purchase must be reported without delay after unpacking the product.

Should the product show any fault in materials or manufacture within 3 years from the date of purchase, we will repair or replace it – at our choice – free of charge to you. The warranty period is not extended as a result of a claim being granted. This also applies to replaced and repaired parts.

This warranty becomes void if the product has been damaged, or used or maintained improperly.

The warranty covers material or manufacturing defects. This warranty does not cover product parts subject to normal wear and tear, thus considered consumables (e.g. batteries, rechargeable batteries, tubes, cartridges), nor damage to fragile parts, e.g. switches or glass parts.

● Warranty claim procedure

To ensure quick processing of your case, please observe the following instructions:

Please have the till receipt and the item number (IAN 509478_2507) available as proof of purchase. You will find the item number on the rating plate, an engraving on the front page of the instructions for use (bottom left), or as a sticker on the rear or bottom of the product.

If functional or other defects occur, please contact the service department listed either by telephone or by e-mail.

You can return a defective product to us free of charge to the service address that will be provided to you. Ensure that you enclose the proof of purchase (till receipt) and information about what the defect is and when it occurred.

● Service

GB Service Great Britain

Tel.: 0800 404 7657

E-Mail: owim@lidl.co.uk

CY Service Cyprus





Tel.: 8009 4241

E-Mail: owim@lidl.com.cy

CE IP44

Az alkalmazott piktogramok jelmagyarázata	Oldal 12
Bevezető	Oldal 12
Rendeltetészerű használat.....	Oldal 12
Alkatrészleírás.....	Oldal 12
Műszaki adatok.....	Oldal 13
A csomag tartalma.....	Oldal 13
Biztonsági tudnivalók	Oldal 13
Az üzembe helyezés előtt	Oldal 14
A lampionok felszerelése	Oldal 14
Használat	Oldal 14
Időzítő funkció.....	Oldal 14
Tárolás használaton kívül	Oldal 15
Tisztítás és ápolás	Oldal 15
Megsemmisítés	Oldal 15
Garancia	Oldal 15
Garanciális ügyek lebonyolítása.....	Oldal 16
Szerviz.....	Oldal 16

Az alkalmazott piktogramok jelmagyarázata

	VESZÉLY! Ez a szimbólum a „VESZÉLY” jelzőszóval kombinálva magas kockázati szintű veszélyre utal, amelynek, ha nem kerülik el, súlyos sérülés vagy halál lehet a következménye.		FIGYELMEZTETÉS! Ez a szimbólum a „FIGYELMEZTETÉS” jelzőszóval kombinálva közepes kockázati szintű veszélyre utal, amelynek, ha nem kerülik el, súlyos sérülés vagy halál lehet a következménye.
	VIGYÁZAT! Ez a szimbólum a „VIGYÁZAT” jelzőszóval alacsony kockázati szintű veszélyt jelent, amelynek, ha nem kerülik el, csekély vagy enyhe sérülés lehet a következménye.		FIGYELEM! Ez a szimbólum a „FIGYELEM” jelzőszóval lehetséges anyagi kárra hívja fel a figyelmet.
	TUDNIVALÓ: Ez a szimbólum a „TUDNIVALÓ” jelzőszóval további hasznos információkat kínál.	V	Volt
	Egyenáram/-feszültség		Váltakozóáram/-feszültség
	Független szabályozó készülék		A kimeneti csatlakozó polaritása
	II. érintésvédelmi osztály		Rövidzársmentes biztonsági transzformátor
	A CE-jelzés a termékre vonatkozó releváns EU-irányelvek betartását jelöli.		Biztonsági tudnivalók Kezelési utasítások

LED nyári lámpafűzér









● Bevezető

Gratulálunk új termékének vásárlása alkalmából. Ezzel a döntésével vállalatunk értékes terméke mellett döntött. A használati utasítás ezen termék része. A biztonságra, a használatára és a megsemmisítésre vonatkozó fontos tudnivalókat tartalmazza. A termék használata előtt ismerje meg az összes használati és biztonsági tudnivalót. A terméket csak a leírtak szerint és a megadott felhasználási területeken alkalmazza. A termék harmadik személy számára való továbbadása esetén kézbesítse vele annak a teljes dokumentációját is.

● Rendeltetésszerű használat

Ez a termék bel- és kültéri üzemelésre is alkalmas. A termék csak magánháztartásokban történő alkalmazásra és nem közületi használatra készült.

● Alkatrészleírás

- | | |
|---|---|
|  fényfűzér |  lámpionváz (A, B modellekhez) |
|  tápegység |  akasztó (A, B modellekhez) |
|  tömítőgyűrű |  gyűrűk (A, B modellekhez) |
|  rögzítő csavarmenet |  időzítő/ki/be gomb |
|  lámpion (A, B modellekhez) | |
|  LED-ek (A, B modellekhez) | |
|  A lámpionváz műanyag rögzítője (A, B modellekhez) | |

● Műszaki adatok

Fényfűzér + tápegység:

Teljesítményfelvétel: 1,2 W

Fényfűzér:

Üzemi feszültség: 4,5 V===
LED: 20 LED (az izzók nem cserélhetők)

Védelmi jelleg: IP44 (fröccsenő vízzel szemben védett)

Fényfűzér (Modellsz. HG12702A/HG12702B/HG12702C) GS tanúsítvánnyal ellátva.

Hálózati tápegység:

Primer névleges feszültség: 220-240 V ~, 50/60 Hz

Másodlagos névleges feszültség: 4,5 V===, 1,35 W

Védelmi osztály: II/□

Védelmi jelleg: IP44 (fröccsenő vízzel szemben védett)

Tápegység (modellsz. 23S0135G045W2D) GS tanúsítvánnyal.

SELV: biztonsági törpefeszültség (Safety extra low voltage)

Ta: maximális környezeti hőmérséklet

Tc: elékapcsolt berendezés max. burkolathőmérséklete

Üzemi hőmérséklet: 0 °C és 35 °C között

Tárolási hőmérséklet: -10 °C és 45 °C között

Üzemi páratartalom: 40 és 75 % RH

Teljes hossz: 14,75 m

Nettó súly:

A, B modellek: 245 g

C modell: 425 g

● A csomag tartalma

1 LED nyári lámpafűzér

1 db tápegység

20 lampion (A, B modellekhez)

20 akasztó (A, B modellekhez)



20 műanyag rögzítő lampionvázhoz (A, B modellekhez)

1 használati útmutató



Biztonsági tudnivalók

ŐRIZZE MEG JÓL A KÉSŐBBIEKRE AZ ÖSSZES BIZTONSÁGI TUDNIVALÓT ÉS UTASÍTÁST!

-  Tartsa a gyerekeket a terméktől mindig távol.
- Ez a termék nem játék, nem való gyermekek kezébe. A gyerekek nem képesek felismerni a termék környezetében fellépő veszélyeket.
- A terméket 8 éves kor feletti gyermekek, valamint korlátozott fizikai, érzékszervi vagy szellemi képességgel élő vagy nem megfelelő tapasztalattal és tudással rendelkező személyek csak felügyelet mellett, illetve a termék biztonságos használatára vonatkozó felvilágosítás és a lehetséges veszélyek megértése után használhatják. A gyermekek nem játszhatnak a termékkel. A tisztítást és az ápolást gyermekek felügyelet nélkül nem végezhetik.
- Ügyeljen arra, hogy a terméket csak szakavatott személy állítsa össze.
- ⚠ **VIGYÁZAT! TÚLHEVÜLÉS VESZÉLYE!**
Ne üzemeltesse a terméket a csomagolásában.
- A használat után véletlen károsodások elkerülése végett tárolja a terméket újra a csomagolásában.
- Ne húzza a terméket a hálózati vezetéknél fogva és biztosítsa, hogy senki se járhasson fölötte, illetve ne botolhasson el benne.
- Ne rögzítsen semmilyen további tárgyat a termékre.
- ⚠ **FIGYELMEZTETÉS!** Ez a termék nem használható, amennyiben a tömítőgyűrű  nincs megfelelően elhelyezve.



Kerülje el az áramütés általi életveszélyt!

- Használat előtt bizonyosodjon meg arról, hogy a LED-es vezérlőegység csatlakoztatva van az áramhálózatra (220-240 V ~).

- Tilos a fényfűzért LED vezérlő nélkül 220 V–240 V ~-os áramforrásra csatlakoztatni.
- Vizsgálja meg minden egyes, az áramellátó hálózathoz való csatlakoztatás előtt a fényfűzért és a tápegységet az esetleges sérülések tekintetében.
- Soha ne használja a terméket, ha bármilyen sérülést talál rajta.
- Ennek a terméknek a külső rugalmas vezetékét nem lehet kicserélni, ha a hálózati vezeték megsérült, az egész terméket meg kell semmisíteni.
- Soha ne nyisson fel elektromos üzemi eszközt, illetve ne dugdosson bele tárgyakat.
- Védje a hálózati kábelt az éles sarkoktól, a mechanikus terhelésektől és a forró felületektől.
- Ne rögzítse éles csipeszekkel, vagy karmokkal.
- Szerelés, szétszerelés vagy tisztítás előtt mindig húzza ki a hálózati csatlakozó dugót a konektorból.
- Se a termék hálózati csatlakozó dugóját, se magát a terméket ne érintse meg nedves kézzel.
- A fényfüterméket ezért nem szabad egy másik fényfűzérral elektromosan összekötni.
- Ha huzamosabb ideig nem használja a terméket (pl. nyaralás ideje alatt), akkor váltsza le az áramhálózatról.
- Ha kérdései vannak a termékkel kapcsolatban, vagy bizonytalan, akkor kérjen tanácsot egy villamossági szakszerviztől.
- A terméket csak a mellékelt típusú tápegységgel (modellsz. 23S0135G045W2D), használja, különben minden garanciaigény elveszik.
- Az izzók nem cserélhetők.
- Amennyiben az izzó élettartama végén kiiktatódik, úgy az egész lámpát ki kell cserélni.
- A LED-es vezérlőegység csak szakember által cserélhető.
- Ez a termék nem tartalmaz olyan alkatrészt, amely a felhasználó részéről karbantartást igényelne.
- Ha a LEDek széttörnek vagy megsérülnek, ne használja/kapcsolja be a terméket, hanem biztonságosan ártalmatlanítsa.

● Az üzembe helyezés előtt

Tudnivaló: Távolítsa el teljesen a csomagolóanyagot a termékről.

Tudnivaló: Felakasztásnál ügyelni kell arra, hogy a választott felakasztási hely megfeleljen a termék súlyának.

● A lámpionok felszerelése (lásd B, C ábra) (A, B modellekhez)

- Helyezze a LED-et [6] a lámpionváz [8] közepére, és rögzítse a műanyag rögzítővel [7].
- Tegye le a lámpionokat [5] a nyílásokkal [10] (nagyobb lyukak) fölfelé mutatva.
- Tegye a lámpionállvány [8] nem zsinóros végét a lámpion felső és alsó nyílásába.
- Ezalatt tegye a lámpionváz alsó részét az alsó nyílás szélének közepére.
- Tartsa meg a lámpionvázat [8]. Húzza fel a nyílásokat [10] és függessze azokat az akasztóra [9].

● Használat (minden modellhez)

- Dugja a fényfűzér [1] csatlakozó dugóját a tápegység [2] hüvelyébe.
- Az összeköttetés rögzítéséhez csavarja a hálózati vezeték rögzítő csavarmenetét [4] az óramutató járásával megegyező irányba. Ennek során ügyeljen a tömítőgyűrűre [3], más esetben nem biztosított a termék IP védettsége.
- Dugja a tápegységet [2] a konnektorba. A termék készen áll az üzemelésre.
- Tartsa szem előtt, hogy a hálózati egység a termék üzemeltetésének szünetelése alatt is felvesz némi teljesítményt, amíg a tápegység be van dugva a konnektorba. A teljes kikapcsoláshoz húzza ki a dugót a konnektorból.

● Időzítő funkció

Az időzítő/ki/be gomb [11] három funkcióval rendelkezik (lásd D ábra):

1 x megnyomva: A termék 6 óra hosszat folyamatosan világít, majd 18 óra hosszan kikapcsol. A termék ezt követően a beállított időpontban ismét bekapcsol 6 órára, majd 18 órára kikapcsol.

Tudnivaló: Az időzítő/ki/be gomb  zölden világít, amikor az időzítő funkció aktiválva van.

2 x megnyomva: A termék kikapcsol.

3 x megnyomva: A termék folyamatosan világít.

● Tárolás használaton kívül

- A terméket száraz, pormentes, közvetlen nap-sugárzástól védett helyen tárolja.

● Tisztítás és ápolás

 **FIGYELMEZTETÉS! ÁRAMÜTÉS VESZÉLYE!**
Először húzza ki a tápegységet a konnektorból.

 **FIGYELMEZTETÉS! ÁRAMÜTÉS VESZÉLYE!**
Elektromos biztonsági okok miatt a terméket sohasem szabad vízzel vagy más folyadékokkal tisztítani vagy akár a vízbe meríteni.

- Ne használjon oldószert, benzint, stb. Mert különben károsodhat a termék.
- A tisztításhoz csak egy száraz és szőszmentes kendőt használjon.
- Erős szennyeződés esetén egy enyhén megnedvesített kendővel tisztítsa meg a terméket.
- A tisztítás után ismét dugja vissza a tápegységet  a konnektorbá.

● Megsemmisítés

Csomagolás:

A csomagolás környezetbarát anyagokból készült, amelyeket a helyi újrahasznosító helyeken adhat le.



A hulladék elkülönítéséhez vegye figyelembe a csomagolóanyagban található jelzéseket. Ezek rövidítéseket (a) és számokat (b) tartalmaznak a következő jelentéssel: 1–7: műanyagok/20–22: papír és karton/80–98: kötőanyagok.

Termék:



A nem használt termék ártalmatlanításának lehetőségeiről tájékozódjon települése önkormányzatánál.



A mellette lévő áthúzott kerekesszemeszimbólum azt jelzi, hogy ez a készülék a 2012/19/EU hatálya alá tartozik. Az irányelv kimondja, hogy ezt a készüléket élettartama lejártával nem szabad a szokványos háztartási hulladékkal együtt megsemmisíteni, hanem speciális gyűjtőhelyen, újrahasznosítóban, vagy ártalmatlanító-üzemben kell azt leadni.

● Garancia

A terméket gondosan, szigorú minőségi előírások betartásával gyártottuk, és a szállítás előtt gondosan ellenőriztük. Anyag- vagy gyártási hibák esetén a termék eladójával szemben törvényes jogok illetik meg. Az Ön törvényes jogait az általunk alább meghatározott garancia semmilyen módon nem korlátozza.

Erre a termékre 3 év garanciát adunk a vásárlás dátumától számítva. A garancia idő a vásárlás dátumával kezdődik. Biztonságos helyen őrizze meg az eredeti vásárlói bizonylatot, mert ez a dokumentum szükséges a vásárlás bizonyításához.

A vásárláskor fennálló károkat és hiányosságokat a termék kicsomagolása után haladéktalanul jelezze.

Ha ezen a terméken a vásárlástól számított 3 éven belül anyag- vagy gyártási hibát észlel, választásunk szerint ingyenesen megjavítjuk vagy kicseréljük a terméket. A garancia idő nem hosszabbodik meg a helyette nyújtott szavatossági igény által. Ez a kicserélt vagy javított alkatrészekre is érvényes.

A garancia megszűnik, ha a terméket megrongálták, ill. nem szakszerűen kezelték vagy végezték a karbantartást.

A garancia az anyag- és gyártási hibákra vonatkozik. Ez a garancia nem terjed ki azokra a termékalkatrészekre, amelyek normál kopásnak vannak kitéve, és ezért gyorsan kopó alkatrésznek minősülnek (pl. elemekre, akkumulátorokra, tömlőkre, tintapatronokra), illetve a törékeny alkatrészek sérülésére, pl. kapcsolókra vagy üveg alkatrészekre.

● Garanciális ügyek lebonyolítása

Ügyének gyors elintézhetsége céljából, kérjük kövesse az alábbi útmutatást:

Kérjük, kérdések esetére készítse elő a pénztárblokkot és a cikkszámot (IAN 509478_2507) a vásárlás tényének az igazolására.

Kérjük, hogy a cikkszámot olvassa le a típustábláról, a gravírozásból, az Útmutató címlapáról (balra lent), illetve a hátoldalon, vagy a termék alján található matricáról.

Amennyiben működési hibák, vagy egyéb hiányosság lépne fel, előszöris vegye fel a kapcsolatot a következőkben megnevezett szervizek egyikével telefonon, vagy e-mailen.

A hibásnak ítélt terméket ezután a vásárlást igazoló blokk, valamint a hiba leírásának és keletkezési idejének mellékelésével díjmentesen postázhatja az Önnel közölt szervic címre.

● Szerviz

(HU) Szerviz Magyarország













Tel.: 0680021225

E-mail: owim@lidl.hu

CE IP44

Legenda uporabljenih piktogramov	Stran 18
Uvod	Stran 18
Predvidena uporaba	Stran 18
Opis delov	Stran 18
Tehnični podatki	Stran 18
Obseg dobave	Stran 19
Varnostni napotki	Stran 19
Pred začetkom uporabe	Stran 20
Montaža lampijonov	Stran 20
Uporaba	Stran 20
Funkcija časovnika	Stran 20
Skladiščenje v primeru neuporabe	Stran 21
Čiščenje in nega	Stran 21
Odstranjevanje	Stran 21
Garancija	Stran 21
Postopek pri uveljavljanju garancije	Stran 21
Servis	Stran 21
Garancijski list	Stran 22

Legenda uporabljenih piktogramov

	NEVARNOST! Ta simbol z opozorilno besedo »NEVARNOST« opozarja na nevarnost z visoko stopnjo tveganja, ki povzroči, če je ne preprečite, hude telesne poškodbe ali smrt.		OPOZORILO! Ta simbol z opozorilno besedo »OPOZORILO« opozarja na nevarnost s srednjo stopnjo tveganja, ki lahko, če je ne preprečite, povzroči hude telesne poškodbe ali smrt.
	PREVIDNO! Ta simbol z opozorilno besedo »PREVIDNO« označuje nevarnost z nizko stopnjo tveganja, ki lahko, če je ne preprečite, povzroči lažje ali zmerne telesne poškodbe.		POZOR! Ta simbol v kombinaciji s signalno besedo »POZOR« opozarja na morebitno materialno škodo.
	NAPOTEK: Ta simbol skupaj s signalno besedo »NAPOTEK« daje dodatne koristne informacije.	V	Volt
	Enosmerni tok/enosmerna napetost		Izmenični tok/izmenična napetost
	Neodvisna obratovalna naprava		Polarnost izhodnega priključka
	Zaščitni razred II		Varnostni transformator, odporen na kratek stik
CE	Znak CE potrjuje skladnost z Direktivami EU, ki zadevajo ta izdelek.		Varnostni napotki Navodila za upravljanje

Poletna LED-svetilna veriga











● Uvod

Iskrene čestitke ob nakupu vašega novega izdelka. Odločili ste se za zelo kakovosten izdelek. To navodilo za uporabo je sestavni del tega izdelka. Vsebuje pomembna navodila za varnost, uporabo in odstranitev. Preden začnete izdelek uporabljati, se seznanite z vsemi navodili za uporabo in varnostnimi napotki. Izdelek uporabljajte samo tako, kot je opisano, in samo za navedena področja uporabe. Če izdelek odstopite novemu lastniku, mu zraven izročite tudi vse dokumente.

● Predvidena uporaba

Ta izdelek je primeren za obratovanje v notranjih in zunanjih prostorih. Izdelek je predviden samo za uporabo v zasebnih gospodinjstvih in ne za poslovno uporabo.

● Opis delov

- | | | | |
|---|--|---|-----------------------------------|
|  | Svetlobna veriga |  | Streme lampijona (za modela A, B) |
|  | Napajalnik |  | Obešalo (za modela A, B) |
|  | Tesnilni obroč |  | Ušesca (za modela A, B) |
|  | Navoj za pritrditev |  | Tipka za časovnik/izklop/vklop |
|  | Lampijon (za modela A, B) | | |
|  | Lučke LED (za modela A, B) | | |
|  | Zapiralo iz umetne mase za streme lampijona (za modela A, B) | | |

● Tehnični podatki

Svetlobna veriga + napajalnik:

Poraba moči: 1,2 W

Svetlobna veriga:

Obratovalna napetost: 4,5 V ===

LED: 20 lučk LED (sijalk ni mogoče zamenjati.)
Vrsta zaščite: IP44 (zaščiten pred škropljenjem z vodo)
Svetlobna veriga (št. modela HG12702A/HG12702B/HG12702C) s certifikatom GS.

Napajalnik:

Primarna nazivna

napetost: 220-240 V~, 50/60 Hz

Sekundarna nazivna

napetost: 4,5 V===, 1,35 W

Zaščitni razred: II/□

Vrsta zaščite: IP44 (zaščiten pred škropljenjem z vodo)

Napajalnik (št. modela 23S0135G045W2D) s certifikatom GS.

SELV: zaščitna nizka napetost (safety extra low voltage)

Ta: največja temperatura okolice

Tc: največja temperatura ohišja predvklopne naprave

Obratovalna temperatura: od 0 do 35 °C

Temperatura skladiščenja: od -10 do 45 °C

Vlažnost zraka med obratovanjem: od 40 do 75 % RH

Skupna dolžina: 14,75 m

Neto masa:

Modela A, B: 245 g

Model C: 425 g



● Obseg dobave

- 1 poletna LED-svetilna veriga
- 1 napajalnik
- 20 lampijonov (za modela A, B)
- 20 obešal (za modela A, B)
- 20 zapiral iz umetne mase za streme lampijona (za modela A, B)
- 1 navodilo za uporabo



Varnostni napotki

VSE VARNOSTNE NAPOTKE IN NAVODILA SHRANITE ZA PRIHODNJO UPORABO!

-  Otrokom nikoli ne dovolite zadrževanja v bližini izdelka.
- Izdelek ni igrača in ne sodi v otroške roke. Otroci niso zmožni prepoznati nevarnosti, ki nastanejo pri rokovanju z izdelkom.
- Ta izdelek lahko uporabljajo otroci od 8. leta naprej ter osebe z zmanjšanimi fizičnimi, čutilnimi ali duševnimi sposobnostmi ali osebe s pomanjkanjem izkušenj in/ali znanja, če so pod nadzorom, ali če so bili poučeni o varni uporabi izdelka in razumejo nevarnosti, do katerih lahko pride med uporabo. Otroci se z izdelkom ne smejo igrati. Otroci ne smejo brez nadzora izvajati čiščenja in vzdrževanja.
- Poskrbite, da bo izdelek namestila le strokovno usposobljena oseba.
- ⚠ **PREVIDNO! NEVARNOST PREGRETJA!** Izdelka ne uporabljajte v embalaži.
- Izdelek po uporabi ponovno shranite v embalažo, da preprečite neželene poškodbe.
- Ne vlecite za omrežno napeljavo izdelka in zagotovite, da je položena tako, da nihče ne more stopiti nanjo ali se spotakniti čeznjo.
- Na izdelek ne pritrujite nobenih dodatnih predmetov.
- ⚠ **OPOZORILO!** Tega izdelka ni dovoljeno uporabljati, če tesnilni obroč  ni pravilno nameščen.



Preprečite smrtno nevarnost zaradi udara električnega toka!

- Pred uporabo se prepričajte, ali je gonilnik LED priključen na električno omrežje (220-240 V~).
- Svetlobne verige ni dovoljeno priključiti na napajanje 220-240 V~ brez gonilnika LED.
- Pred vsako priključitvijo na omrežje preverite, ali svetlobna veriga in napajalnik kažeta morebitne znake poškodb.

- Izdelka ne uporabljajte, če ugotovite kakršne koli poškodbe.
- Zunanjih gibkih omrežnih napeljav tega izdelka ni mogoče zamenjati; če je omrežna napeljava poškodovana, je treba celoten izdelek odvreči med odpadke.
- Električnih naprav nikoli ne odpirajte in v njih ne vtikajte nobenih predmetov.
- Omrežno napeljavo zaščitite pred ostrimi robovi, mehanskimi obremenitvami in vročimi površinami.
- Ne pritirjajte z ostrimi sponkami ali žebli.
- Pred montažo, demontažo ali čiščenjem vedno izvlcite napajalnik iz vtičnice.
- Niti vtiča niti izdelka samega se ne dotikajte z mokrimi rokami.
- Izdelka ni dovoljeno električno vezati z drugo svetlobno verigo.
- Če izdelka dlje časa ne uporabljate (npr. v času dopusta), ga ločite z električnega omrežja.
- Če imate vprašanja v zvezi z izdelkom ali niste prepričani, se za nasvet obrnite na specializirano trgovino za električne naprave.
- Izdelek uporabljajte samo s priloženim napajalnikom tipa (št. modela 23S0135G045W2D), sicer izgubite pravice do uveljavljanja garancije.
- Sijalke niso zamenljive.
- Če sijalke ob koncu svoje življenjske dobe prenehajo delovati, je treba zamenjati celoten izdelek.
- Gonilnik LED sme zamenjati samo strokovnjak.
- Ta izdelek ne vsebuje delov, ki bi jih uporabnik lahko vzdrževal.
- Pri zlomu ali poškodbah lučk LED izdelka ni več dovoljeno uporabljati/vklopiti, ampak ga je treba varno zavreči.

● Pred začetkom uporabe

Napotek: Z izdelka odstranite ves embalažni material.

Napotek: Pri obešanju izdelka poskrbite, da bo izbrano mesto obešanja primerno za maso izdelka.

● Montaža lampijonov (glejte slike B, C) (za modela A, B)

- Namestite lučke LED [6] na sredino stremena lampijona [8] in jih pritrдите z zapiralom iz umezne mase [7].
- Lampijone [5] odložite tako, da so ušesca [10] (večje odprtine) obrnjena navzgor.
- Brezvrvični del stremena lampijona [8] vstavite v zgornjo in spodnjo odprtino lampijona.
- Medtem namestite spodnji del stremena lampijona sredinsko na rob spodnje odprtine.
- Držite streme lampijona [8]. Ušesca [10] povlecite navzgor in jih obesite na obešalo [9].

● Uporaba (za vse modele)

- Vtič svetlobne verige [1] vstavite v vtičnico napajalnika [2].
- Navoj za pritrđitev [4] omrežne napeljave vrtite v smeri urnega kazalca, da pritrđite povezavo. Pri tem pazite na tesnilni obroč [3], sicer zaščita IP ne bo zagotovljena.
- Vstavite napajalnik [2] v vtičnico. Izdelek je pripravljen za obratovanje.
- Upoštevajte, da napajalnik, ki je prikljopen v električno vtičnico, porablja majhno količino električne energije tudi takrat, kadar izdelek ne deluje. Za popoln izklop izvlcite napajalnik iz vtičnice.

● Funkcija časovnika

Tipka za časovnik/izklop/vklop [11] (glejte sliko D) ima tri funkcije:

Pritisnite 1 x: izdelek sveti neprekinjeno 6 ur in se nato za 18 ur izklopi. Potem se izdelek ob nastavljenem času ponovno vklopi za 6 ur, nato pa se za naslednjih 18 ur izklopi.

Napotek: Tipka za časovnik/izklop/vklop [11] sveti zeleno, kadar je funkcija časovnika aktivirana.

Pritisnite 2 x: izdelek se izklopi.

Pritisnite 3 x: izdelek sveti neprekinjeno.

● **Skladiščenje v primeru neuporabe**

- Izdelek hranite na suhem in pred prahom zaščitenem mestu brez neposrednega sončnega sevanja.

● **Čiščenje in nega**

⚠ OPOZORILO! NEVARNOST UDARA ELEKTRIČNEGA TOKA! Najprej izvlecite napajalnik iz vtičnice.

⚠ OPOZORILO! NEVARNOST UDARA ELEKTRIČNEGA TOKA! Iz električno varnostnih razlogov izdelka nikoli ni dovoljeno čistiti z vodo ali drugimi tekočinami ali celo potapljati v vodo.

- Ne uporabljajte topil, bencina itn. Izdelek bi se pri tem lahko poškodoval.
- Za čiščenje uporabljajte samo suho krpo, ki ne pušča vlaken.
- Pri močni umazaniji lahko izdelek preprosto očistite z rahlo navlaženo krpo.
- Po čiščenju napajalnik **2** znova vstavite v vtičnico.

● **Odstranjevanje**

Embalaza:

Embalaza je narejena iz okolju primernih materialov, ki jih lahko oddate za recikliranje na lokalnih zbirališčih odpadkov.



Upoštevajte oznake embalažnih materialov za ločevanje odpadkov, ki so označene s kraticami (a) in številkami (b) z naslednjim pomenom: 1–7: umetne mase/20–22: papir in karton/80–98: vezni materiali.

Izdelek:



○ Možnostih odstranjevanja dotrajanih izdelkov povprašajte pri svoji občinski ali mestni upravi.



Sosednji simbol prečrtanega smetnjaka na kolesih pomeni, da napravo ureja Direktiva 2012/19/EU. Ta direktiva pravi, da naprave ob koncu njene življenjske dobe ni dovoljeno zavreči med običajne gospodinjске odpadke, ampak jo je treba oddati v posebnih zbirnih mestih, centrih za reciklažo ali podjetjih za odstranjevanje odpadkov.

● **Garancija**

● **Postopek pri uveljavljanju garancije**

Za zagotovitev hitre obdelave vašega primera vas prosimo, da sledite naslednjim napotkom:

Prosimo, da za vsa vprašanja pripravite račun in številko izdelka (IAN 509478_2507) kot dokazilo o nakupu.

Številko izdelka najdete na identifikacijski ploščici, gravuri, naslovni strani v navodilih (spodaj levo) ali na nalepki na hrbtini ali spodnji strani.

Če pride do napačnega delovanja ali drugih pomanjkljivosti, se obrnite najprej na v nadaljevanju navedeni servisni oddelek po telefonu ali prek e-pošte. Izdelek, označen kot okvarjen, lahko nato brez poštnine pošljete na navedeni naslov servisa, zraven pa priložite potrdilo o nakupu (blagajniški račun) in navedite, za kakšno pomanjkljivost gre in kdaj je nastala.

● **Servis**

SI Servis Slovenija
Tel.: 080 080917
E-Mail: owim@lidl.si

CE IP44

Pooblašчени serviser:

OWIM GmbH & Co. KG
Stiftsbergstraße 1
74167 Neckarsulm
NEMČIJA

 080 080917

 owim@lidl.si



Garancijski list













1. S tem garancijskim listom OWIM GmbH & Co. KG, Stiftsbergstraße 1, 74167 Neckarsulm, Nemčija jamčimo, da bo izdelek v garancijskem roku ob normalni in pravilni uporabi brezhibno deloval in se zavezuemo, da bomo ob izpolnjenih spodaj navedenih pogojih odpravili morebitne pomanjkljivosti in okvare zaradi napak v materialu ali izdelavi oziroma po svoji presoji izdelek zamenjali ali vrnili kupnino.
2. Garancija je veljavna na ozemlju Republike Slovenije.
3. Garancijski rok za proizvod je 3 leta od datuma izročitve blaga. Datum izročitve blaga je razviden iz računa.
4. Če izdelek ne izpolnjuje specifikacij ali nima lastnosti, navedenih v garancijskem listu ali oglaševalskem sporočilu, lahko potrošnik najprej zahteva odpravo napak. O napaki mora potrošnik obvestiti proizvajalca ali pooblaščen servis (kontaktna številka in elektronski naslov navedena zgoraj) in zahtevati odpravo napak. Kupec je dolžan ob uveljavljanju zahtevka predložiti garancijski list in račun, kot potrdilo in dokazilo o nakupu ter dnevu izročitve blaga. Svetujemo vam, da pred tem natančno preberete navodila o sestavi in uporabi izdelka.
5. Rok za odpravo napake je 30 dni od dneva, ko je proizvajalec ali pooblaščen servis prejel zahtevo za odpravo napake. Če napake v tem roku niso odpravljene, mora proizvajalec potrošniku brezplačno zamenjati blago z enakim, novim in brezhibnim blagom. Rok se lahko zaradi narave in kompleksnosti blaga, narave in resnosti neskladnosti ter napora, ki je potreben za dokončanje popravila ali zamenjave podaljša za najkrajši čas, ki je potreben za dokončanje popravila, vendar največ za 15 dni. O številu dni podaljšanega roka in razlogih za podaljšanje mora biti potrošnik obveščen pred potekom 30 dnevnega roka za odpravo napak.
6. Če v roku 30 dni oz. v primeru podaljšanja v roku 45 dni blago ni popravljeno ali blago ni zamenjano z novim, lahko potrošnik od proizvajalca zahteva vračilo celotne kupnine ali zahteva sorazmerno znižanje kupnine. Sorazmerno znižanje kupnine je sorazmerno zmanjšanju vrednosti blaga, ki ga je potrošnik prejel, v primerjavi z vrednostjo, ki bi jo imelo blago, če bi bilo skladno.
7. Če se neskladnost pojavi v manj kot 30 dneh od dobave blaga, lahko potrošnik ob predložitvi blaga od proizvajalca takoj zahteva vračilo plačanega zneska.
8. Proizvajalec oziroma pooblaščen servis lahko potrošniku za čas popravila blaga, za katero je bila izdana obvezna garancija, zagotovi brezplačno uporabo podobnega blaga. Če proizvajalec potrošniku ne zagotovi nadomestnega blaga včasno uporabo, ima potrošnik pravico uveljavljati škodo, ki jo je utrpel, ker blaga ni mogel uporabljati od trenutka, ko je zahteval popravilo ali zamenjavo, do njune izvršitve.
9. Stroške za material, nadomestne dele, delo, prenos in prevoz izdelkov, ki nastanejo pri odpravljanju okvar oziroma nadomestitvi blaga z novim, krije proizvajalec.
10. V primeru zamenjave blaga ali zamenjave bistvenega dela blaga z novim se potrošniku izda nov garancijski list.



11. V primeru, da proizvod popravlja nepooblaščen servis ali nepooblaščen oseba, kupec ne more uveljavljati zahtevkov iz te garancije.
12. Vzroki za okvaro oziroma nedelovanje izdelka morajo biti lastnosti stvari same in ne vzroki, ki so zunaj proizvajalčeve oziroma prodajalčeve sfere. Kupec ne more uveljavljati zahtevkov iz te garancije, če se ni držal priloženih navodil za sestavo in uporabo izdelka ali če je izdelek kakorkoli spremenjen ali nepravilno vzdrževan.
13. Proizvajalec zagotavlja proti plačilu popravilo, vzdrževanje blaga, nadomestne dele in priklopne aparate vsaj tri leta po poteku garancijskega roka.
14. Obrabni deli oz. potrošni material so izvzeti iz garancije.
15. Vsi potrebni podatki za uveljavljanje garancije in podatki, ki identificirajo blago za katerega velja garancija se nahajajo na dveh ločenih dokumentih (garancijski list, račun).
16. Ta garancija proizvajalca ne izključuje zakonske pravice potrošnika, da zoper prodajalca v primeru neskladnosti blaga brezplačno uveljavlja jamčevalne zahtevke. Ta garancija prav tako ne izključuje pravic potrošnika, ki izhajajo iz obveznega jamstva za skladnost blaga.

Prodajalec:
Lidl Slovenija d.o.o. k.d., Pod lipami 1, SI-1218 Komenda

Legenda použitých piktogramů	Strana 25
Úvod	Strana 25
Používání v souladu s určením	Strana 25
Popis dílů	Strana 25
Technická data	Strana 25
Obsah dodávky	Strana 26
Bezpečnostní pokyny	Strana 26
Před uvedením do provozu	Strana 27
Montáž lampionů	Strana 27
Použití	Strana 27
Časovač	Strana 27
Skladování při nepoužívání	Strana 28
Čistění a ošetřování	Strana 28
Zlikvidování	Strana 28
Záruka	Strana 28
Postup v případě uplatňování záruky	Strana 28
Servis	Strana 29

Legenda použitých piktogramů			
	NEBEZPEČÍ! Tento symbol v kombinaci se signálním slovem „NEBEZPEČÍ“ označuje nebezpečí s vysokým stupněm rizika, jehož následkem je vážné zranění nebo smrt.		VAROVÁNÍ! Tento symbol v kombinaci se signálním slovem „VAROVÁNÍ“ upozorňuje na ohrožení se středním stupněm rizika, jehož následkem může být vážné zranění nebo smrt.
	POZOR! Tento symbol v kombinaci se signálním slovem „POZOR“ označuje ohrožení s nízkým stupněm rizika, jehož následkem může být lehké nebo středně těžké zranění.		UPOZORNĚNÍ! Tento symbol v kombinaci se signálním slovem „UPOZORNĚNÍ“ označuje možné věcné škody.
	POZNÁMKA: Tento symbol v kombinaci se signálním slovem „POZNÁMKA“ poskytuje další užitečné informace.	V	Volt
	Stejnoseměrný proud/stejnoseměrné napětí		Střídavý proud/střídavé napětí
	Nezávislý předřadník		Polarita přípojky výstupu
	Třída ochrany II		Proti zkratu jističný bezpečnostní transformátor
	Značka CE vyjadřuje soulad s příslušnými směrnici EU, které se vztahují na tento výrobek.		Bezpečnostní upozornění Instrukce

Světelný LED řetěz











● Úvod

Blahopřejeme Vám ke koupi nového výrobku. Rozhodli jste se pro kvalitní produkt. Návod k obsluze je součástí tohoto výrobku. Obsahuje důležité pokyny pro bezpečnost, použití a likvidaci. Před použitím výrobku se seznamte se všemi pokyny k obsluze a bezpečnostními pokyny. Používejte výrobek jen popsaným způsobem a na uvedených místech. Při předání výrobku třetí osobě předejte i všechny podklady.

● Používání v souladu s určením

Výrobek se hodí pro provoz ve vnitřní a vnější oblasti. Výrobek je určen pouze pro privátní použití v domácnosti, není vhodný pro komerční účely.

● Popis dílů

- | | | | |
|---|---------------------------|---|---|
|  | Světelný řetěz |  | Plastový uzávěr držáku svítílny (pro modely A, B) |
|  | Síťový adaptér |  | Držák lampionu (pro modely A, B) |
|  | Těsnicí kroužek |  | Závěs (pro modely A, B) |
|  | Upevňovací závit |  | Oka (pro modely A, B) |
|  | Lampion (pro modely A, B) |  | Tlačítko časovače/vypnutí/zapnutí |
|  | LED (pro modely A, B) | | |

● Technická data

Světelný řetěz + síťový zdroj:

Příkon: 1,2 W

Světelný řetěz:

Provozní napětí: 4,5 V \equiv

LED: 20 LED (žárovky nelze vyměnit)
Druh ochrany: IP44 (chráněno proti stříkací vodě)
Světelný řetěz (model č. HG12702A/HG12702B/HG12702C) certifikováno u GS.

Síťový zdroj:

Primární jmenovité napětí: 220–240 V~, 50/60 Hz
Sekundární jmenovité napětí: 4,5 V===, 1,35 W
Ochranná třída: II/□
Druh ochrany: IP44 (chráněno proti stříkací vodě)
Síťový zdroj (model č. 23S0135G045W2D), certifikace GS.
SELV: bezpečné nízké napětí (safety extra low voltage)
Ta: maximální teplota okolního prostředí
Tc: maximální teplota tělesa předřazeného zařízení
Provozní teplota: 0 °C až 35 °C
Skladovací teplota: -10 °C až 45 °C
Provozní vlhkost vzduchu: 40 až 75 % relativní vlhkosti
Celková délka: 14,75 m

Čistá hmotnost:

Modely A, B: 245 g
Modely C: 425 g



● Obsah dodávky

- 1 světelný LED řetěz
- 1 síťový adaptér
- 20 lampiónů (pro modely A, B)
- 20 závěs (pro modely A, B)
- 20 plastové uzávěry pro držáky lampiónů (pro modely A, B)
- 1 návod k obsluze



Bezpečnostní pokyny

USCHOVEJTE SI VŠECHNY BEZPEČNOSTNÍ POKYNY A INSTRUKCE PRO BUDOUCNOST!

-  Uchovávejte výrobek mimo dosah dětí.
- Tento výrobek není hračka a nepatří do dětských rukou. Děti nemohou při zacházení s výrobkem rozpoznat hrozící nebezpečí.
- Tento výrobek mohou používat děti starší 8 let, osoby se sníženými fyzickými, smyslovými nebo duševními schopnostmi nebo s nedostatečnými zkušenostmi a znalostmi, jestliže budou pod dohledem nebo byly poučeny o bezpečném používání výrobku a chápou nebezpečí, která z jeho používání vyplývají. S výrobkem si děti nesmí hrát. Děti nesmí bez dohledu provádět čištění ani uživatelskou údržbu.
- Dbejte na to, aby výrobek namontovaly jen osoby s odbornými znalostmi.
- ▲ **POZOR! NEBEZPEČÍ PŘEHŘÁTÍ!** Nezapínejte výrobek v obalu.
- Po použití uschovejte výrobek znovu do obalu, abyste zabránili nechtěným poškozením.
- Netahejte za kabel výrobku a ujistěte se, že přes něj nikdo nemůže chodit ani zakopnout.
- Nepřipevňujte na výrobek žádné další předměty.
- ▲ **VÝSTRAHA!** Tento výrobek nesmíte používat, pokud není správně namontovaný těsnicí kroužek .



Zabraňte ohrožení života elektrickým proudem!

- Před použitím se ujistěte, že je předřadník LED připojený k elektrické síti (220–240 V~).
- Světelný řetěz nesmíte připojit ke zdroji napětí 220–240 V~ bez napájecího zdroje LED.
- Před každým připojením na přívod elektrického proudu zkontrolujte světelný řetěz a síťový adaptér, jestli nejsou poškozené.
- Nepoužívejte výrobek pokud jste zjistili že je poškozený.

- Vnější, pružný přívodní kabel výrobku není možné vyměnit, v případě jeho poškození se musí celý výrobek odstranit do odpadu.
- Nikdy neotvírejte žádný z elektrických dílů výrobku, ani do nich nestrkejte žádné předměty.
- Síťový kabel chraňte před ostrými hranami, mechanickým namáháním a horkými povrchy.
- Nepřipevňujte výrobek ostrými svorkami nebo hřebíky.
- Před montáží, demontáží nebo čištěním vždy vytáhněte síťový adaptér ze zásuvky elektrického proudu.
- Nedotýkejte se zástrčky výrobku ani výrobku mokřými rukama.
- Světelný řetěz se nesmí elektricky připojovat na jiný světelný řetěz.
- Při delším nepoužívání (např. o dovolené) odpojte výrobek od přívodu elektrického proudu.
- V případě, že si nejste jisti nebo máte ještě otázky k výrobku, kontaktujte příslušnou odbornou dílnu.
- Používejte výrobek pouze s dodaným síťovým zdrojem model č 23S0135G045W2D, v opačném případě zanikají jakékoliv nároky na záruční plnění.
- Osvětlovací prostředky nelze vyměnit.
- Po výpadku nebo poškození osvětlovacích prostředků se musí celý výrobek vyměnit.
- Předřadník LED smí vyměnit jen odborník.
- Tento výrobek neobsahuje díly, u kterých by musel uživatel provádět údržbu.
- Pokud dojde k rozbití nebo poškození LED, pak se nesmí výrobek dále používat a musí se bezpečně zlikvidovat.

● Před uvedením do provozu

Upozornění: Odstraňte úplně obalový materiál z výrobku.

Upozornění: Při zavěšování výrobku pamatujte, že vybrané místo pro zavěšení musí odpovídat hmotnosti výrobku.

● Montáž lampionů (viz obr. B, C) (pro modely A, B)

- Umístěte LED [6] do středu držáku lampionu [8] a připevňte ji pomocí plastového uzávěru [7].
- Položte lampióny [5] oky [10] (větší otvory) směrem nahoru.
- Vložte konec řřmenu lampiónu [8] bez šňůry do horního a spodního otvoru lampiónu.
- Přitom umístěte spodní díl řřmenu lampiónu doprostřed na okraj spodního otvoru.
- Podržte řřmen lampiónu [8]. Táhnete oka [10] nahoru a zavěste je na závěs [9].

● Použití (pro všechny modely)

- Zastrčte zástrčku světelného řřetězu [1] do zdířky síťového adaptéru [2].
- Pro zafixování spojení zašroubujte upevňovací závit [4] síťového kabelu. Přitom pozor na těsníci kroužek [3], jinak nelze zaručit ochranu krytím IP.
- Zastrčte síťový adaptér [2] do zásuvky. Nyní je výrobek připraven k provozu.
- Vezměte na vědomí, že pokud je síťový adaptér v zásuvce, odebírá výrobek i mimo provoz malé množství proudu. K úplnému vypnutí, vytáhněte adaptér ze zásuvky.

● Časovač

Tlačítko časovače/vypnutí/zapnutí [11] (viz obr. D) má tři funkce:

- 1x stisknout: Výrobek svítí nepřetržitě 6 hodin a potom se na 18 hodin vypne. Potom se výrobek opět zapne v nastaveném čase na 6 hodin a potom se zase na 18 hodin vypne.

Poznámka: Tlačítko časovače/vypnutí/zapnutí [11] svítí zeleně, když je aktivována funkce časovače.

2x stisknout: Výrobek se vypne.

3x stisknout: Výrobek svítí nepřetržitě.

● Skladování při nepoužívání

- Výrobek skladujte na suchém místě, chráněném před prachem a přímým slunečním zářením.

● Čištění a ošetřování

VÝSTRAHA! NEBEZPEČÍ ZÁSAHU

ELEKTRICKÝM PROUDEM! Nejprve vytáhněte síťový adaptér ze zásuvky.

VÝSTRAHA! NEBEZPEČÍ ZÁSAHU ELEKTRICKÝM PROUDEM! Z důvodů elektrické bezpečnosti se výrobek nikdy nesmí mýt vodou nebo jinými kapalinami nebo dokonce do vody ponořit.

- Nepoužívejte žádná rozpouštědla, benzín apod. Výrobek by se mohl poškodit.
- K čištění používejte jen suchou utěrku nepouštějící vlákna.
- Pokud je výrobek silně znečištěný, můžete ho snadno vyčistit mírně navlhčenou utěrkou.
- Po čištění zase zastrčte síťový adaptér  do zásuvky s elektrickým proudem.

● Zlikvidování

Balení:

Obal se skládá z ekologických materiálů, které můžete zlikvidovat prostřednictvím místních sběrů recyklovatelných materiálů.



Při třídění odpadu se řiďte podle označení obalových materiálů zkratkami (a) a čísly (b), s následujícím významem:

1–7: umělé hmoty/20–22: papír a lepenka/
80–98: složené látky.

Výrobek:



○ možnostech likvidace vysloužilých zařízení se informujte u správy vaší obce nebo města.



Vedle uvedený symbol přeškrtnuté odpadní nádoby na kolečkách značí, že pro výrobek platí směrnice 2012/19/EU. Tato

směrnice stanovuje, že se přístroj nesmí odstraňovat do normálního domácího odpadu, ale do zvláštních, speciálně založených sběrů, sběrů sužitkovatelných materiálů nebo speciálních provozů.

● Záruka

Výrobek byl vyroben podle přísných směrnic kvality a před dodáním pečlivě otestován. V případě materiálních nebo výrobních vad máte zákonná práva vůči prodejci výrobku. Vaše zákonná práva nejsou níže uvedenou zárukou nijak omezená.

Záruka na tento výrobek je 3 roky od data zakoupení. Záruční doba začíná dnem zakoupení. Originál dokladu o zakoupení si uschovejte na bezpečném místě, protože tento doklad je vyžadován jako doklad o koupi.

Jakékoli poškození nebo závady, které se vyskytly již v okamžiku nákupu, musí být nahlášeny ihned po vybalení výrobku.

Pokud se u výrobku během 3 let od data zakoupení projeví vada materiálu nebo výrobní vada, pak vám ho podle naší volby bezplatně opravíme nebo vyměníme. Záruční doba se po uznané reklamaci neprodlužuje. To platí také pro vyměněné a opravené díly.

Tato záruka je neplatná, pokud byl výrobek poškozený nebo nesprávně používán anebo udržovaný.

Záruka se kryje na materiálové a výrobní vady. Tato záruka se nevztahuje na díly výrobku, které jsou vystaveny běžnému opotřebení, a proto je lze považovat za spotřební díly (např. baterie, akumulátory, hadice, inkoustové patrony) nebo na poškození křehkých součástí, jako jsou např. spínače nebo díly, které jsou vyrobeny ze skla.

● Postup v případě uplatňování záruky

Pro zajištění rychlého zpracování Vašeho případu se řiďte následujícími pokyny:

Pro všechny požadavky si připravte pokladní stvrženku a číslo artiklu (IAN 509478_2507) jako doklad o zakoupení.

Číslo artiklu najdete na typovém štítku, gravuře, titulní stránce návodu (vlevo dole) nebo na nálepce na zadní nebo spodní straně.

V případě poruch funkce nebo jiných závad nejdříve kontaktujte, telefonicky nebo e-mailem, v následujícím textu uvedené servisní oddělení.

Výrobek registrovaný jako vadný potom můžete s příloženým dokladem o zakoupení (pokladní stvrženkou) a údaji k závadě a kdy k ní došlo, bezplatně zaslat na adresu servisu, která Vám byla sdělena.

● Servis

Servis Česká republika













Tel.: 800 143 873

E-Mail: owim@lidl.cz

CE IP44

Legenda použitých piktogramov	Strana 31
Úvod	Strana 31
Používanie v súlade s určeným účelom	Strana 31
Popis častí	Strana 31
Technické údaje	Strana 32
Rozsah dodávky	Strana 32
Bezpečnostné upozornenia	Strana 32
Pred uvedením do prevádzky	Strana 33
Montáž lampášov	Strana 33
Používanie	Strana 33
Funkcia časovača	Strana 34
Skladovanie pri nepoužívaní	Strana 34
Čistenie a údržba	Strana 34
Likvidácia	Strana 34
Záruka	Strana 34
Postup v prípade poškodenia v záruke	Strana 35
Servis	Strana 35

Legenda použitých piktogramov

	NEBEZPEČENSTVO! Tento symbol v kombinácii so signálnym slovom „NEBEZPEČENSTVO“ upozorňuje na nebezpečenstvo s vysokým stupňom rizika, ktoré v prípade, že sa mu nepredídte, vedie k ťažkému poraneniu alebo k smrti.		VAROVANIE! Tento symbol so signálnym slovom „VAROVANIE“ upozorňuje na nebezpečenstvo so stredným stupňom rizika, ktoré v prípade, že sa mu nepredídte, môže viesť k ťažkému poraneniu alebo k smrti.
	OPATRNE! Tento symbol so signálnym slovom „OPATRNE“ upozorňuje na nebezpečenstvo s nízkym stupňom rizika, ktoré v prípade, že sa mu nepredídte, môže viesť k ľahkému alebo strednému poraneniu.		POZOR! Tento symbol v kombinácii so signálnym slovom „POZOR“ upozorňuje na možné vecné škody.
	POZNÁMKA: Tento symbol so signálnym slovom „POZNÁMKA“ ponúka ďalšie užitočné informácie.	V	Volt
	Jednosmerný prúd/napätie		Striedavý prúd/napätie
	Nezávislý prevádzkový prístroj		Polarita výstupnej svorky
	Trieda ochrany II		Skratuvzdorný bezpečnostný transformátor
	Značka CE uvádza zhodu s príslušnými smernicami EÚ platnými pre tento výrobok.		Bezpečnostné upozornenia Manipulačné pokyny

Svetelná LED reťaz











● Úvod

Blahoželáme Vám ku kúpe Vášho nového výrobku. Rozhodli ste sa pre veľmi kvalitný výrobok. Návod na obsluhu je súčasťou tohto výrobku. Obsahuje dôležité upozornenia týkajúce sa bezpečnosti, používania a likvidácie. Skôr ako začnete výrobok používať, oboznámte sa so všetkými pokynmi k obsluhu a bezpečnosti. Výrobok používajte iba v súlade s popisom a v uvedených oblastiach používania. V prípade postúpenia výrobku ďalším osobám odovzdajte aj všetky dokumenty patriace k výrobku.

● Používanie v súlade s určeným účelom

Tento výrobok je vhodný na prevádzkovanie v interiéri a exteriéri. Tento výrobok je určený na používanie v súkromných domácnostiach a nie na komerčné účely.

● Popis častí

- | | | | |
|---|---|---|------------------------------------|
|  | Svetelná reťaz |  | Vešiak na lampáš (pre modely A, B) |
|  | Sieťový diel |  | Závesný prvok (pre modely A, B) |
|  | Tesniaci krúžok |  | Očká (pre modely A, B) |
|  | Upevňovací závit |  | Tlačidlo Timer/zapnúť/vypnúť |
|  | Lampáš (pre modely A, B) | | |
|  | LED diódy (pre modely A, B) | | |
|  | Plastový uzáver vešiaka na lampáš (pre modely A, B) | | |

● Technické údaje

Svetelná reťaz + Sieťový zdroj:

Príkon: 1,2 W

Svetelná reťaz:

Prevádzkové napätie: 4,5 V===

LED: 20 LED (osvetľovacie prostriedky nie je možné vymeniť)

Druh ochrany: IP44 (chránené pred striekajúcou vodou)

Svetelná reťaz (Model č. HG12702A/HG12702B/HG12702C) GS certifikované.

Sieťový zdroj:

Sieťové napätie

primárne: 220-240 V~, 50/60 Hz

Menovité napätie

sekundárne: 4,5 V===, 1,35 W

Trieda ochrany: II/□

Druh ochrany: IP44 (chránené pred striekajúcou vodou)

Sieťový diel (Model č. 23S0135G045W2D) s GS certifikátom.

SELV: Ochranné nízke napätie (Safety extra low voltage)

Ta: Maximálna teplota okolia

Tc: Max. teplota schránky predradníka

Prevádzková teplota: 0 °C až 35 °C

Teplota uskladnenia: -10 °C až 45 °C

Vlhkosť vzduchu

počas prevádzky: 40 až 75 % RH

Celková dĺžka: 14,75 m

Netto hmotnosť:

Modely A, B: 245 g

Model C: 425 g

● Rozsah dodávky

1 svetelná LED reťaz

1 sieťový diel

20 lampiónov (pre modely A, B)

20 závesných prvkov (pre modely A, B)

20 plastových uzáverov pre vešiak na lampáš (pre modely A, B)

1 návod na obsluhu



Bezpečnostné upozornenia

USCHOVAJTE SI VŠETKY BEZPEČNOSTNÉ UPOZORNENIA A POKYNY PRE NESKORŠIE POUŽITIE!

■  Držte deti vždy v bezpečnej vzdialenosti od výrobku.

■ Tento výrobok nie je na hranie, nepatrí do rúk deťom. Deti nedokážu rozoznať nebezpečenstvá, ktoré vznikajú pri zaobchádzaní s výrobkom.

■ Tento výrobok môžu používať deti od 8 rokov, ako aj osoby so zníženými psychickými, senzorickými alebo mentálnymi schopnosťami alebo s nedostatkom skúseností a vedomostí, ak sú pod dozorom, alebo ak boli poučené ohľadom bezpečného používania produktu, a ak porozumeli nebezpečenstvám spojeným s jeho používaním. Deti sa s výrobkom nesmú hrať. Čistenie a údržbu nesmú vykonávať deti bez dozoru.

■ Dbajte na to, aby výrobok montovali iba osoby s odbornými znalosťami.



POZOR! NEBEZPEČENSTVO PREHRIATIA!

Výrobok neprevádzkujte v obale.

■ Výrobok po použití znovu uschovajte v obale, aby sa zabránilo neúmyselným poškodeniam.

■ Neťahajte za sieťové vedenie výrobku a zabezpečte, aby bolo položené tak, aby naň nikto nestúpal alebo oň nemohol nikto zakopnúť.

■ Na výrobok neupevňujte žiadne dodatočné predmety.

 **VAROVANIE!** Tento výrobok sa nesmie používať, ak tesniaci krúžok  nie je správne nainštalovaný.



Zabráňte nebezpečenstvu ohrozenia života v dôsledku zásahu elektrickým prúdom!

- Pred použitím sa uistite, že je LED pohon zapojený do elektrickej siete (220–240 V ~).
- Svetelná reťaz nesmie byť pripojená k zdroju napájania 220–240 V ~ bez použitia LED pohonu.
- Pred každým zapojením do siete skontrolujte svetelnú reťaz a sieťový diel ohľadom prípadných poškodení.
- Ak zistíte akékoľvek poškodenie výrobku, nikdy ho nepoužívajte.
- Vonkajšie ohybné sieťové vedenie tohto výrobku nie je možné vymeniť; ak je sieťové vedenie poškodené, je potrebné celý výrobok zlikvidovať.
- Nikdy neotvárajte žiadny z elektrických prevádzkových prostriedkov, ani do nich nestrkajte žiadne predmety.
- Sieťové vedenie chráňte pred ostrými hranami, mechanickou záťažou a horúcimi povrchmi.
- Neupevňujte produkt pomocou ostrých svoriek alebo klincov.
- Pred montážou, demontážou alebo čistením vždy vyťahnite sieťový diel zo zásuvky.
- Zástrčky výrobku ani samotného výrobku sa nedotýkajte mokrými rukami.
- Produkt nemožno elektricky spájať s inou svetelnou reťazou.
- Ak výrobok dlhší čas nepoužívate (napr. počas dovolenky), odpojte ho z elektrickej siete.
- V prípade otázok týkajúcich sa výrobku alebo pochybností sa obráťte na odbornú elektropredajňu.
- Výrobok používajte len spolu s dodaným sieťovým dielom typu model č. 23S0135G045W2D, inak zanikajú akékoľvek nároky na poskytnutie záruky.
- Osvetľovacie prostriedky nie je možné vymeniť.
- Ak osvetľovacie prostriedky na konci svojej životnosti vypadnú, je potrebné vymeniť celý výrobok.
- LED pohon smie vymieňať iba špecializovaná osoba.
- Tento výrobok neobsahuje diely, ktorých údržbu by mohol vykonávať spotrebiteľ.

- V prípade zlomenia alebo poškodenia LED-diód nesmiete výrobok používať/zapínať, je nutné ho bezpečne zlikvidovať.

● Pred uvedením do prevádzky

Poznámka: Odstráňte celý obalový materiál z výrobku.

Poznámka: Pri vešaní výrobku sa uistite, či je zvolené miesto zavesenia vhodné pre hmotnosť výrobku.

● Montáž lampášov (pozri obr. B, C) (pre modely A, B)

- Umiestnite LED diódu [6] do stredu vešiaka na lampáš [8] a zaisťte ju plastovým uzáverom [7].
- Položte lampión [5] ukazujúc krúčkami [10] (väčšie otvory) smerom hore.
- Vložte bezšnúrový koniec vešiaka lampióna [8] do horného a dolného otvoru lampióna.
- Počas toho umiestnite dolnú časť vešiaka lampióna stredovo na okraj dolného otvoru.
- Držte vešiak lampióna [8]. Vyťahnite krúčky [10] hore a zavesíte ich na závesné zariadenie [9].

● Používanie (pre všetky modely)

- Zástrčku svetelnej reťaze [1] zasuniete do zásuvky sieťového dielu [2].
- Na zafixovanie spojenia otáčajte upevňovací závit [4] sieťového vedenia v smere hodinových ručičiek. Dávajte pozor na tesniaci krúžok [3], inak nie je možné zaručiť ochranu IP.
- Zasuňte sieťový diel [2] do zásuvky. Výrobok je teraz pripravený na používanie.
- Myslite na to, že sieťový diel i mimo prevádzky produktu naďalej prijíma určitý výkon, pokiaľ sa nachádza v zásuvke. Pre úplné vypnutie vyťahnite sieťový diel zo zásuvky.

● Funkcia časovača

Tlačidlo Timer/zapnúť/vypnúť **[11]** (pozri obr. D) má tri funkcie:

1 x stlačte: Výrobok svieti permanentne 6 hodín a následne sa vypne na 18 hodín. Výrobok sa potom v nastavenom čase znovu zapne na 6 hodín a potom sa vypne na 18 hodín.

Poznámka: Tlačidlo Timer/zapnúť/vypnúť **[11]** sa rozsvieti zeleno, keď je funkcia časovača aktívovaná.

2 x stlačte: Výrobok sa vypne.

3 x stlačte: Výrobok svieti trvalo.

● Skladovanie pri nepoužívaní

- Výrobok skladujte na suchom mieste chránenom pred prachom a bez priameho slnečného žiarenia.

● Čistenie a údržba

VAROVANIE! NEBEZPEČENSTVO ZÁSAHU ELEKTRICKÝM PRÚDOM! Najprv vytiahnite sieťový diel zo zásuvky.

VAROVANIE! NEBEZPEČENSTVO ZÁSAHU ELEKTRICKÝM PRÚDOM! Z dôvodu elektrickej bezpečnosti nesmiete výrobok nikdy čistiť vodou alebo inými kvapalinami a v žiadnom prípade ho nesmiete ponárať do vody.

- Nepoužívajte žiadne rozpúšťadlá, benzín a. i. Výrobok by sa pritom poškodil.
- Na čistenie používajte iba suchú handričku, ktorá nepúšťa vlákna.
- Pri silnom znečistení môžete výrobok zľahka vyčistiť jemne navlhčenou handričkou.
- Sieťový diel **[2]** po vyčistení zasuňte opäť do zásuvky.

● Likvidácia

Obal:

Obal pozostáva z ekologických materiálov, ktoré môžete odovzdať na miestnych recyklačných zberných miestach.



Všímajte si prosím označenie obalových materiálov pre triedenie odpadu, sú označené skratkami (a) a číslami (b) s nasledujúcim významom: 1–7: Plasty/20–22: Papier a kartón/80–98: Spojené látky.

Výrobok:



Informácie o možnostiach likvidácie opotrebovaného výrobku získate na Vašej správe obce alebo mesta.



Bočne umiestnený symbol prečiarknutého kontajnera s kolieskami znamená, že tento prístroj podlieha smernici 2012/19/EÚ. Táto smernica hovorí, že prístroj na konci jeho životnosti nesmiete odhodiť do normálneho domového odpadu, ale ho musíte odovzdať na špeciálne zriadených zberných miestach, zariadeniach pre recykláciu cenných surovín alebo pre recykláciu odpadu.

● Záruka

Výrobok bol starostlivo vyrobený v súlade s prísnyimi smernicami kvality a pred dodaním dôkladne otestovaný. V prípade materiálových alebo výrobných chýb máte zákonné práva voči predajcovi výrobku. Vaše zákonné práva nie sú žiadnym spôsobom obmedzené našou zárukou uvedenou nižšie.

Záruka na tento výrobok je 3 roky od dátumu nákupu. Záručná doba začína plynúť dátumom kúpy. Originál dokladu o kúpe si uschovajte na bezpečnom mieste, pretože tento doklad je potrebný ako dôkaz o kúpe.

Akékoľvek poškodenie alebo nedostatky prítomné už v čase nákupu je potrebné nahlásiť ihneď po vybalení výrobku.

Ak sa v priebehu 3 rokov od dátumu zakúpenia preukáže, že výrobok vykazuje chyby materiálu alebo spracovania, podľa vlastného uváženia Vám ho bezplatne opravíme alebo vymeníme. Záručná doba sa na základe poskytnutej záručnej reklamácie nepredlžuje. To platí aj pre vymenené alebo opravené diely.

Táto záruka je neplatná, ak bol výrobok poškodený alebo nesprávne používaný alebo udržiavaný.

Záruka sa vzťahuje na chyby materiálu a výrobné chyby. Táto záruka sa nevzťahuje na časti výrobku, ktoré podliehajú bežnému opotrebovaniu, a preto sa považujú za opotrebovateľné diely (napr. batérie, nabíjateľné batérie, hadice, atramentové kazety), ani na poškodenie krehkých častí, napr. spínačov alebo častí zo skla.

● Postup v prípade poškodenia v záruke

Pre zaručenie rýchleho spracovania Vašej požiadavky dodržte prosím nasledujúce pokyny:

Pre všetky otázky majte pripravený pokladničný doklad a číslo výrobku (IAN 509478_2507) ako dôkaz o kúpe.

Číslo výrobku nájdete na typovom štítku, gravúre, na prednej strane Vášho návodu (dole vľavo) alebo ako nálepku na zadnej alebo spodnej strane.

Ak sa vyskytnú funkčné poruchy alebo iné nedostatky, najskôr telefonicky alebo e-mailom kontaktujte následne uvedené servisné oddelenie.

Produkt označený ako defektný potom môžete s priloženým dokladom o kúpe (pokladničný lístok) a uvedením, v čom spočíva nedostatok a kedy sa vyskytol, bezplatne odoslať na Vám oznámenú adresu servisného pracoviska.

● Servis

 **Servis Slovensko**















Tel.: 0850 232001

E-pošta: owim@lidl.sk

CE IP44

Legende korištenih piktograma	Stranica 37
Uvod	Stranica 37
Namjenska uporaba.....	Stranica 37
Opis dijelova.....	Stranica 37
Tehnički podaci.....	Stranica 37
Opseg isporuke.....	Stranica 38
Sigurnosne upute	Stranica 38
Prije puštanja u rad	Stranica 39
Montiranje lampiona	Stranica 39
Upotreba	Stranica 39
Funkcija tajmera.....	Stranica 39
Skladištenje u slučaju nekorištenja	Stranica 40
Čišćenje i njega	Stranica 40
Zbrinjavanje	Stranica 40
Jamstvo	Stranica 40
Postupak u slučaju koji je pokriven jamstvom.....	Stranica 41
Servis.....	Stranica 41

Legende korištenih piktograma

	OPASNOST! Ovaj simbol sa signalnom riječi „OPASNOST“ označava ugrožavanje s visokim stupnjem rizika, koja, ako se ne spriječi, dovodi do teških ozljeda ili smrti.		UPOZORENJE! Ovaj simbol sa signalnom riječi „UPOZORENJE“ označava ugrožavanje sa srednjim stupnjem rizika, koje, ako se ne spriječi, može dovesti do teških ozljeda ili smrti.
	OPREZ! Ovaj simbol sa signalnom riječi „OPREZ“ označava ugrožavanje sa manjim stupnjem rizika, koje, ako se ne spriječi, može dovesti do manjih ili srednjih ozljeda.		PAŽNJA! Ovaj simbol, u kombinaciji sa signalnom riječi „PAŽNJA“, ukazuje na moguću materijalnu štetu.
	NAPOMENA: ovaj simbol sa signalnom riječi „NAPOMENA“ pruža dodatne korisne informacije.		Volt
	Istosmjerna struja/napon		Izmjenična struja / napon
	Neovisan radni uređaj		Polaritet izlaznog priključka
	Klasa zaštite II		Sigurnosni transformator zaštićen od kratkog spoja
	CE oznaka potvrđuje sukladnost s uredbom EU-a koje se odnose na proizvod.		Sigurnosne upute Upute za rukovanje

LED svjetleći lanac











● Uvod

Čestitamo vam na kupnji novog proizvoda. Ovom kupnjom odlučili ste se za visokokvalitetan proizvod. Uputa za uporabu je sastavni dio ovog proizvoda. Ona sadrži važne upute o sigurnosti, uporabi i uklanjanju otpada. Prije upotrebe proizvoda upoznajte se sa svim njegovim uputama za korištenje i sigurnosnim uputama. Koristite ovaj proizvod u skladu sa navedenim uputama te u navedene svrhe. Ukoliko proizvod dajete nekoj drugoj osobi, predajte joj osobi također i sve upute.

● Namjenska uporaba

Ovaj proizvod je prikladan za rad u unutarnjem i vanjskom prostoru. Proizvod je namijenjen samo za uporabu u privatnim kućanstvima i nije predviđen za komercijalne svrhe.

● Opis dijelova

- | | |
|--|---|
|  svjetlosni lanac |  nosač lampiona
(za model A, B) |
|  mrežni adapter |  ovjesi (za modele A, B) |
|  brtveni prsten |  ušice (za modele A, B) |
|  pričvrtni navoj |  tipka za tajmer/
isključivanje/
uključivanje |
|  lampion
(za modele A, B) | |
|  LEDi (za modele A, B) | |
|  plastični zatvarač
nosača lampion
(za modele A, B) | |

● Tehnički podaci

Svjetlosni lanac + mrežni adapter:

Potrošnja: 1,2 W

Svjetlosni lanac:

Radni napon: 4,5 V===

LEDi: 20 LEDa (rasvjetna tijela ne mogu se zamijeniti.)

Vrsta zaštite: IP44 (zaštićeno od prskanja vode)
Svjetlosni lanac (broj modela HG12702A/HG12702B/HG12702C) GS-certificiran.

Mrežni adapter:

Nazivni napon, primarni: 220-240 V~, 50/60 Hz
Nazivni napon, sekundarni: 4,5 V===, 1,35 W
Klasa zaštite: II/□
Vrsta zaštite: IP44 (zaštićeno od prskanja vode)
Mrežni adapter (br. modela 23S0135G045W2D) GS certificiran.
SELV: zaštitni ekstra niski napon (Safety extra low voltage)
Ta: maksimalna okolna temperatura
Tc: maks. temperatura kućišta predsklopnog uređaja
Radna temperatura: 0 °C do 35 °C
Temperatura skladištenja: -10 °C do 45 °C
Radna vlažnost zraka: 40 do 75 % RH
Ukupna duljina: 14,75 m

Neto težina:
Modeli A, B: 245 g
Model C: 425 g

● Opseg isporuke

- 1 LED svjetleći lanac
- 1 mrežni adapter
- 20 lampiona (za modele A, B)
- 20 ovjesa (za modele A, B)
- 20 plastičnih zatvarača za nosače lampiona (za modele A, B)
- 1 upute za uporabu



Sigurnosne upute

SAČUVAJTE SVE SIGURNOSNE NAPOMENE I UPUTE ZA UBUĐUĆE!

-  Držite djecu uvijek podalje od proizvoda.
 - Ovaj proizvod nije igračka, ne spada u dječje ruke. Djeca ne mogu prepoznati opasnosti koje prijete pri rukovanju ovim proizvodom.
 - Ovaj proizvod mogu koristiti djeca od 8 godina i starija, kao i osobe s umanjenom tjelesnom, osjetilnom i mentalnom sposobnošću ili s pomnijanjem iskustva, ako su pod nadzorom ili ako su upoznati sa sigurnom uporabom proizvoda i razumiju opasnosti koje proizlaze iz nje. Djeca se ne smiju igrati s proizvodom. Čišćenje i održavanje ne smiju vršiti djeca bez nadzora.
 - Pazite da isključivo stručne osobe montiraju proizvod.
- ⚠ OPREZ! OPASNOST OD PREGRIJAVANJA!** Ne puštajte proizvod u rad dok se nalazi u pakiranju.
- Nakon uporabe ponovno spremite proizvod u pakiranje, kako biste spriječili neželjena oštećenja.
 - Ne vucite za mrežni kabel ovog proizvoda i osigurajte da je kabel tako postavljen, da nitko ne može po njemu gaziti ili se preko njega spotaknuti.
 - Nemojte pričvršćivati nikakve dodatne predmete za proizvod.

⚠ UPOZORENJE! Ovaj se proizvod ne smije upotrebljavati ako brtveni prsten  nije pravilno montiran.



Izbjegnite opasnost po život od strujnog udara!

- Prije korištenja se uvjerite da je LED pogonski sklop spojen na strujnu mrežu (220-240 V~).
- Svjetlosni lanac ne smije bez LED pogonskog programa biti priključen na izvor električne energije s 220-240 V~.

- Prije svakog priključenja na strujnu mrežu, provjerite svjetlosni lanac i adapter za strujnu mrežu na moguća oštećenja.
- Ne koristite proizvod nikada, ako ustanovite bilo kakva oštećenja.
- Vanjski fleksibilni mrežni kabel ovog proizvoda se ne može zamijeniti, ako je kabel za strujnu mrežu oštećen, proizvod se mora zbrinuti u otpad.
- Nemojte nikada otvarati nešto od električne opreme, niti gurati neke predmete u istu.
- Zaštitite mrežni kabel od oštrih rubova, mehaničkog opterećenja i vrućih površina.
- Ne pričvršćivati s oštrim spajalicama ili čavlima.
- Prije montaže, demontaže ili čišćenja obavezno izvucite mrežni adapter iz utičnice.
- Nemojte dirati utikač proizvoda ili sam proizvod mokrim rukama.
- Proizvod se ne smije električno spajati s drugim svjetlosnim lancem.
- U slučaju duljeg nekorisćenja (npr. godišnji odmor) odvojite proizvod od električne mreže.
- Ako imate kakvih pitanja vezanih za proizvod, ili ako niste sigurni, zatražite savjet u specijaliziranoj elektro trgovini.
- Koristite proizvod isključivo sa dostavljenim mrežnim adapterom tipa broj modela 23S0135G045W2D, inače se gubi svako pravo na jamstvo.
- Rasvjetna tijela se ne mogu zamijeniti.
- Ako rasvjetno tijelo na kraju svog vijeka trajanja prestane raditi, cijeli proizvod mora biti zamijenjen.
- Pogonski sklop za LED smije zamijeniti samo stručno kvalificirana osoba.
- Ovaj proizvod ne sadrži dijelove koje potrošač može održavati.
- U slučaju loma ili oštećenja LED-ova proizvod se ne smije upotrebljavati/uključivati, nego se mora sigurno zbrinuti u otpad.

● Prije puštanja u rad

Napomena: otklonite sav ambalažni materijal sa proizvoda.

Napomena: pri vješanju proizvoda pazite da je odabrano mjesto za vješanje prikladno za težinu proizvoda.

● Montiranje lampiona (vidi sliku B, C) (za modele A, B)

- Postavite LED [6] u sredinu nosača lampiona [8] i pričvrstite ga plastičnim zatvaračem [7].
- Položite lampione [5] s ušicama [10] (veći otvori) prema gore.
- Umetnite bežični kraj nosača lampiona [8] u gornji i donji otvor lampiona.
- Istovremeno postavite donji dio nosača lampiona na sredinu ruba donjeg otvora.
- Držite nosač lampiona [8]. Izvucite ušice [10] prema gore i objesite ih na ovjes [9].

● Upotreba (za sve modele)

- Utaknite utikač svjetlosnog lanca [1] u utičnicu mrežnog adaptera [2].
- Okrećite pričvrtni navoj [4] mrežnog kabela u smjeru kazaljke na satu, kako bi učvrstili spoj. Pri tome obratite pozornost na brtveni prsten [3], jer u protivnom IP zaštita ne može biti zajamčena.
- Utaknite mrežni adapter [2] u utičnicu. Proizvod je spreman za rad.
- Uzmite u obzir da mrežni adapter i bez rada proizvoda crpi mali dio snage, sve dok se mrežni adapter nalazi u utičnici. Za potpuno isključivanje izvadite mrežni adapter iz utičnice.

● Funkcija tajmera

Tipka za tajmer/isključivanje/uključivanje [11] (vidi sl. D) ima tri funkcije:

- 1 x pritisnuti: proizvod svijetli 6 sati neprekidno i zatim se isključuje na 18 sati. Zatim se proizvod u podešeno vrijeme ponovno uključuje na 6 sati i onda isključuje na 18 sati.

Napomena: tipka za tajmer/isključivanje/uključivanje [11] svijetli zeleno kada je aktivirana funkcija tajmera.

2 x pritisnuti: proizvod se isključuje.

3 x pritisnuti: proizvod trajno svijetli.

● **Skladištenje u slučaju nekorištenja**

- Skladištite proizvod na suhom mjestu bez prašine i bez izravnog sunčevog zračenja.

● **Čišćenje i njega**

⚠ UPOZORENJE! OPASNOST OD STRUJNOG UDARA! Najprije iskopčajte mrežni adapter iz utičnice.

⚠ UPOZORENJE! OPASNOST OD STRUJNOG UDARA! Zbog električne sigurnosti nikada nemojte čistiti proizvod s vodom ili drugim tekućinama i pogotovo ga nikada ne uranjajte u vodu.

- Ne koristite otapala, benzin ili sl. Proizvod bi se pritom oštetio.
- Koristite za čišćenje suhu krpu koja ne pušta vlakna.
- Ako je proizvod jako zaprljan, lako ga možete očistiti blago navlaženom krpom.
- Mrežni adapter **[2]** nakon čišćenja ponovno utaknite u utičnicu.

● **Zbrinjavanje**

Ambalaža:

Ambalaža se sastoji od ekološki neškodljivih materijala koje možete zbrinuti putem lokalnih mjesta za reciklažu.



Uvažavajte obilježavanje ambalaže za odvajanje otpada, ono je obilježeno s kriticama (a) i brojevima (b) sa slijedećim značenjem: 1–7: plastika/20–22: papir i karton/80–98: miješani materijali.

Proizvod:



Mogućnosti za zbrinjavanje istrošenog proizvoda možete saznati od vaše općinske ili gradske uprave.



Popratni simbol prekrštenog kontejnera na kotačima prikazuje da ovaj proizvod podliježe direktivi 2012/19/EU. Ova direktiva kazuje da se ovaj proizvod na kraju svoga vremena korištenja ne smije zbrinjavati s normalnim kućanskim otpadom, već ga je potrebno predati na mjestu za sakupljanje otpada, u reciklažna dvorišta ili pogone za zbrinjavanje otpada.

● **Jamstvo**

Ovaj proizvod je pažljivo proizveden prema strogim smjernicama kvalitete i temeljito je ispitano prije isporuke. U slučaju pogreške u materijalu ili izradi, imate zakonska prava protiv prodavatelja proizvoda. Vaša zakonska prava ni na koji način nisu ograničena našom garancijom navedenom u nastavku.

Garancija za ovaj proizvod je 3 godine od datuma kupnje. Garantni rok počinje s datumom kupovine. Čuvajte originalni račun na sigurnom mjestu jer je ovaj dokument potreban kao dokaz kupnje.

Sva oštećenja ili nedostaci koji su već prisutni u trenutku kupnje moraju se prijaviti odmah nakon raspakiranja proizvoda.

Ako se u roku od 3 godine od datuma kupnje pokaže da je proizvod neispravan u materijalu ili izradi, mi ćemo ga, po našem izboru, besplatno popraviti ili zamijeniti. Garantni rok se ne produljuje odobrenim zahtjevom za garanciju. To vrijedi i za zamijenjene i popravljene dijelove.

Ova garancija ne vrijedi ako je proizvod bio oštećen ili nepropisno korišten ili održavan.

Garancija pokriva greške u materijalu i proizvodnji. Ova se garancija ne odnosi na dijelove proizvoda koji su podložni uobičajenom habanju, te se stoga smatraju potrošnim dijelovima (npr. baterije, punjive

baterije, crijeva, spremnici s tintom), niti na oštećenja lomljivih dijelova, npr. prekidača ili dijelova od stakla.

U slučaju manjeg popravka jamstveni rok se produžuje onoliko koliko je kupac bio lišen uporabe stvari.

Međutim, kad je zbog neispravnosti stvari izvršena njezina zamjena ili njezin bitni popravak, jamstveni rok počinje teći ponovno od zamjene, odnosno od vraćanja popravljene stvari.

Ako je zamijenjen ili bitno popravljen samo neki dio stvari, jamstveni rok počinje teći ponovno samo za taj dio.

● Postupak u slučaju koji je pokriven jamstvom

Kako biste osigurali brzu obradu svojeg zahtjeva, molimo vas da slijedite sljedeće upute:

Za sve upite pripremite račun i broj artikla (IAN 509478_2507) kao dokaz o kupnji.

Broj artikla možete naći na tipskoj pločici, na gravuri, na naslovnoj stranici vaših uputa (dolje lijevo) ili na naljepnici na stražnjoj ili donjoj strani.

Ukoliko nastanu greške u funkcioniranju ili drugi kvarovi, kontaktirajte najprije u nastavku navedeno odjeljenje servisa putem telefona ili e-maila.

Otkriven kao neispravan proizvod, možete ga onda poslati na spomenutu adresu servisa bez poštarine za vas, s dokazom o kupnji (račun) i opisom kakav je kvar i kada je nastao.

● Servis

 **Servis Hrvatska**













Tel.: 0800 777 999

E-Mail: owim@lidl.hr

CE IP44

Legenda korišćenih piktograma	Strana 43
Uvod	Strana 43
Namenska upotreba	Strana 43
Opis delova	Strana 43
Tehnički podaci	Strana 43
Sadržaj pakovanja	Strana 44
Bezbednosna uputstva	Strana 44
Pre puštanja u rad	Strana 45
Montaža lampiona	Strana 45
Primena	Strana 45
Funkcija tajmera	Strana 45
Skladištenje prilikom nekorištenja	Strana 46
Čišćenje i održavanje	Strana 46
Odlaganje	Strana 46
Garancija i servis	Strana 46
Postupak garancije	Strana 46
Servis	Strana 46
Garancija/Garantni List	Strana 47

Legenda korišćenih piktograma

	OPASNOST! Ovaj simbol sa signalnom rečju „OPASNOST“ označava opasnost sa visokim stepenom rizika koja će, ako se ne izbegne, rezultirati ozbiljnim povredama ili smrću.		UPOZORENJE! Ovaj simbol sa signalnom rečju „UPOZORENJE“ označava opasnost sa srednjim stepenom rizika koja će, ako se ne izbegne, rezultirati ozbiljnim povredama ili smrću.
	OPREZ! Ovaj simbol sa signalnom rečju „OPREZ“ označava opasnost sa niskim stepenom rizika koja će, ako se ne izbegne, može da rezultira manjim ili srednjim povredama.		PAŽNJA! Ovaj simbol sa signalnom rečju „PAŽNJA“ označava mogućnost oštećenja imovine.
	NAPOMENA: Ovaj simbol sa signalnom rečju „NAPOMENA“ pruža dodatne korisne informacije.	V	Volt
	Istosmerna struja/istosmerni napon		Naizmenična struja/napon
	Nezavisni pogonski uređaj		Polaritet izlaznog priključka
	Klasa zaštite II		Bezbednosni transformator otporan na kratki spoj
CE	Oznaka CE potvrđuje usaglašenost sa direktivama EU koje se odnose na proizvod.		Bezbednosna uputstva Uputstva za rukovanje

LED svetleći lanac











● Uvod

Čestitamo vam na kupovini vašeg novog proizvoda. Tako ste se odlučili za visokokvalitetan proizvod. Uputstvo za upotrebu je deo ovog proizvoda. Sadrži važna bezbednosna uputstva, uputstva za upotrebu i odlaganje. Pre korišćenja proizvoda upoznajte se sa svim uputstvima za rukovanje i bezbednost. Koristite proizvod samo onako kako je opisano i za navedene oblasti primene. Predajte sve dokumente prilikom isporuke proizvoda trećem licu.

● Namenska upotreba

Ovaj proizvod je namenjen za unutrašnju i spoljnu upotrebu. Ovaj proizvod je namenjen samo za korišćenje u privatnim domaćinstvima, a ne za komercijalne svrhe.

● Opis delova

- | | | | |
|---|----------------------------|---|---|
|  | Svetlosni lanac |  | Plastični zatvarač držača lampiona (za modele A, B) |
|  | Mrežni deo |  | Držač lampiona (za modele A, B) |
|  | Zaptivni prsten |  | Vešalica (za modele A, B) |
|  | Navoj za pričvršćivanje |  | Ušice (za modele A, B) |
|  | Lampion (za modele A, B) |  | Taster tajmera/uklj./isklj. |
|  | LED diode (za modele A, B) | | |

● Tehnički podaci

Svetlosni lanac + mrežni deo:

Snaga: 1,2 W

Svetlosni lanac:

Radni napon: 4,5 V ===
LED diode: 20 LED dioda (sijalice se ne mogu zameniti.)

Vrsta zaštite: IP44 (otporan na prskajuću vodu)
Svetlosni lanac (model br. HG12702A/HG12702B/HG12702C) GS certifiziert.

Mrežni deo:

Primarni nominalni napon: 220-240V~, 50/60Hz
Sekundarni nominalni napon: 4,5V===, 1,35W
Klasa zaštite: II/□
Vrsta zaštite: IP 44 (otporan na prskajuću vodu)

Mrežni deo (model-br. 23S0135G045W2D)
GS-sertifikovan.

SELV: Dozvoljeni napon dodira (Safety extra low voltage)
Ta: Maksimalna temperatura okoline

Tc: Maks. temperatura kućišta predspojnog uređaja

Radna temperatura: 0 °C do 35 °C

Temperatura skladištenja: -10 °C do 45 °C

Radna vlažnost: 40 do 75 % RH

Ukupna dužina: 14,75 m

Neto težina:

Modeli A,B: 245 g
Model C: 425 g

● Sadržaj pakovanja

- 1 LED svetleći lanac
- 1 Mrežni deo
- 20 Lampiona (za modele A, B)
- 20 Vešalica (za modele A, B)
- 20 Plastični zatvarači držača lampiona (za modele A, B)
- 1 Uputstvo za upotrebu



Bezbednosna uputstva

SAČUVAJTE SVA BEZBEDNOSNA UPUTSTVA I INSTRUKCIJE ZA UBUDUĆE!

-  Decu stalno držite podalje od proizvoda.
- Ovaj proizvod nije igračka, ne treba da bude u rukama dece. Deca ne mogu da prepoznaju opasnosti koje mogu nastati pri rukovanju proizvodom.
- Ovaj proizvod mogu da koriste deca od 8 godina i starija, kao i osobe sa smanjenim psihičkim, senzornim ili mentalnim sposobnostima ili sa manjkom iskustva i znanja ako su pod nadzorom ili ako su upoznati sa sigurnom upotrebom i opasnostima povezanim sa rukovanjem proizvodom. Deca ne smeju da se igraju ovim proizvodom. Čišćenje i korisničko održavanje ne smeju da izvode deca bez nadzora.
- Pazite da proizvod montiraju samo stručne osobe.

OPREZ! OPASNOST OD PREGREVANJA!

- Proizvod nemojte uključivati dok je u ambalaži.
- Nakon upotrebe proizvod ponovo vratite u ambalažu da biste izbegli slučajna oštećenja.
 - Ne vucite priključni kabl proizvoda i obezbedite da bude tako postavljen da niko ne može trčati preko njega ili se saplesti.
 - Ne montirajte nikakve dodatne predmete na proizvod.

- ### **UPOZORENJE!** Ovaj proizvod se ne sme koristiti ako zaptivni prsten nije pravilno instaliran.



Izbegavajte životnu opasnost od električnog udara!

- Pre upotrebe se uverite da je LED pogonska jedinica priključena na električnu mrežu (220-240V~).
- Svetlosni lanac ne sme biti povezan na izvor napajanja sa 220-240V~ bez LED pogonske jedinice.

- Pre svakog priključenja na mrežu proverite da svetlosni lanac i mrežni deo nemaju bilo kakva oštećenja.
- Nikada ne koristite proizvod ako utvrdite bilo kakva oštećenja.
- Spoljni fleksibilni priključni kabl ovog proizvoda ne može da se zameni; ako je priključni kabl oštećen proizvod se mora odložiti.
- Nikada ne otvarajte neku od električne opreme ili ubacujte bilo koji predmet u istu.
- Zaštitite napojni vod od oštih ivica, mehaničkih opterećenja i vrućih površina.
- Ne montirati pomoću oštih stega ili eksera.
- Uvek izvucite mrežni deo iz utičnice pre montaže, demontaže ili čišćenja.
- Ne dodirujte prekidač proizvoda niti sam proizvod mokrim rukama.
- Proizvod ne sme biti električno povezan sa drugim svetlosnim lancem.
- Ako se ne koristi duže vremena (npr. kada ste na odmoru) odvojite proizvod sa strujne mreže.
- Ako imate pitanja o proizvodu ili niste sigurni za savet pitajte stručnu radionicu koja se bavi elektrikom.
- Koristite proizvod samo sa priloženim mrežnim delom tipa model br. 23S0135G045W2D, u protivnom će se poništiti bilo koji zahtevi za garanciju.
- Rasvetna tela nisu zamenjiva.
- Ako sijalice na kraju svog radnog veka više ne rade, mora biti zamenjen celi proizvod.
- LED pogonsku jedinicu sme da zameni samo stručno lice.
- Ovaj proizvod ne sadrži delove koje potrošač može da servisira.
- Prilikom loma ili oštećenja LED dioda proizvod ne sme da se uključuje/koristi, nego mora da bezbedno da se odloži.

● Pre puštanja u rad

Napomena: Uklonite sav ambalažni materijal sa proizvoda.

Napomena: Prilikom vešanja proizvoda uverite se da je izabrano mesto vešanja pogodno za težinu proizvoda.

● Montaža lampiona (vidi sl. B, C) (za modele A, B)

- Postavite LED [6] u sredinu držača lampiona [8] i pričvrstite ga plastičnim zatvaračem [7].
- Postavite lampion [5] sa ušicama [10] (veći otvori) okrenutim nagore.
- Postavite kraj držača lampiona bez gajtana [8] u gornji i donji otvor lampiona.
- Za to vreme postavite donji deo držača lampiona u sredinu na ivicu donjeg otvora.
- Držite držač lampiona [8]. Povucite ušice [10] nagore i okačite ih na vešalicu [9].

● Primena (za sve modele)

- Utaknite utikač svetlosnog lanca [1] u utičnicu mrežnog dela [2].
- Okrećite navoj za pričvršćivanje [4] priključnog kabla u smeru kazaljke na satu da bise pričvrstili vezu. Pri tome obratite pažnju na zaptivni prsten [3], jer u suprotnom ne može biti zagarantovana IP zaštita.
- Utaknite mrežni deo [2] u utičnicu. Proizvod je sada spreman za rad.
- Obratite pažnju da mrežni deo, iako proizvod ne radi, i dalje prima malu količinu energije, sve dok se mrežni deo nalazi u utičnici. Za potpuno isključivanje izvucite mrežni deo iz utičnice.

● Funkcija tajmera

Taster tajmera/uklj./isklj. [11] (vidi sl. D) ima tri funkcije:

- 1 x pritisnite: Proizvod će permanentno da svetli 6 sati i zatim će se isključiti na 18 sati. Zatim se proizvod ponovo uključuje u podešeno vreme na 6 sati, a zatim se ponovo isključuje na 18 sati.

Napomena: Taster tajmera/uklj./isklj. [11] svetli zeleno kada je funkcija tajmera aktivirana.

- 2 x pritisnuti: Proizvod će se isključiti.
- 3 x pritisnite: Proizvod svetli neprekidno.

● Skladištenje prilikom nekorisćenja

- Proizvod čuvajte na suvom mestu bez prašine bez direktnog sunčevog zračenja.

● Čišćenje i održavanje

⚠ UPOZORENJE! OPASNOST OD STRUJNOG UDARA! Izvucite prvo mrežni deo iz utičnice.

⚠ UPOZORENJE! OPASNOST OD STRUJNOG UDARA! Zbog električne sigurnosti, proizvod se nikada ne sme čistiti vodom ili drugim tečnostima ili uranjati u vodu.

- Nemojte koristiti rastvarače, benzin ili slično. Na taj način biste oštetili proizvod.
- Za čišćenje koristite samo suhu krpu koja ne ostavlja vlakna.
- Ako je proizvod jako zaprljan, lako ga možete očistiti blago vlažnom krpom.
- Nakon čišćenja, ponovo priključite mrežni deo 2 u utičnicu.

● Odlaganje

Pakovanje:

Pakovanje se sastoji od ekološki prihvatljivih materijala koje možete odlagati na lokalnim mestima za reciklažu.



Obratite pažnju na označavanje materijala za pakovanje pri odvajanju otpada, koji je označen skraćenicama (a) i brojevima (b) sa sledećim značenjem: 1–7: plastika/20–22: papir i karton/80–98: mešavine.

Proizvod:



Mogućnosti za odlaganje iskorišćenog proizvoda možete saznati u vašoj opštinskoj ili gradskoj upravi.



Simbol precrtane korpe za otpatke koji stoji pored, pokazuje da je ovaj proizvod obuhvaćen Direktivom 2012/19/EU.

Ova direktiva navodi da ovaj proizvod na kraju njegovog korisnog veka ne smete odlagati sa normalnim kućnim otpadom, već na specijalno opremljenim mestima za sakupljanje, u reciklažnim centrima ili kompanijama za odlaganje otpada.

● Garancija i servis

● Postupak garancije

Da biste osigurali brzo obradu vašeg slučaja, molimo vas da pratite sledeća uputstva:

Molimo vas da priložite račun i broj artikla (IAN 509478_2507) kao dokaz o kupovini. Broj artikla ćete naći na tipskoj pločici, kao gravuru na prednjoj strani uputstva (dole levo) ili kao nalepnicu na zadnjoj ili donjoj strani uređaja. Ukoliko dođe do funkcionalnih ili drugih nedostataka, molimo vas da kontaktirate službu za pomoć telefonom ili e-mailom.

Neispravan proizvod možete vratiti besplatno na adresu servisa koju ste dobili. Uverite se da ste priložili dokaz o kupovini (dok ga ne dobijete) i informacije o tome šta je kvar i kada se to dogodilo.

● Servis

RS **Servis Srbija**

Tel.: 0800 300 180

E-Mail: owim@lidl.rs

CE IP44

Lidl i proizvođač nisu u mogućnosti da garantuju obezbeđivanje servisiranja i dostupnost rezervnih delova nakon isteka garantnog perioda/perioda saobraznosti. Ukoliko za tim bude potrebe, putem naše Službe za potrošače možete proveriti dostupnost rezervnih delova i opcije za popravku. Hvala na razumevanju.

● Garancija/Garantni List

Poštovani,

Ovim putem Vas upoznajemo sa Vašim pravima i obavezama koje proističu iz Zakona o zaštiti potrošača, a u pogledu ostvarivanja prava iz garancije.

Ova garancija ni na koji način ne utiče, niti isključuje prava koja kupac ima u skladu sa važećim Zakonom o zaštiti potrošača po osnovu zakonske odgovornosti prodavca za nesaobraznost robe ugovoru koja traje 2 godine od dana kada je roba predata kupcu.

Davalac garancije ovom izjavom preuzima obavezu da kupcima svojih aparata, a pod uslovima definisanim u ovoj izjavi, obezbedi:

- besplatno otklanjanje kvarova u garantnom roku, koji bi nastali kod uobičajene upotrebe ili zbog grešaka u proizvodnji i materijalu, ili
- zamenu aparata, u garantnom roku predviđenim ovom garancijskom izjavom, u slučaju da opravka nije moguća, ili
- ako otklanjanje kvara nije moguće, kupac ima pravo da zahteva od prodavca povrat novca.

Ukupan rok garancije je 3 godine.

Garantni rok počinje da važi od datuma kupovine proizvoda, odnosno od prijema istog od strane kupca, a što se dokazuje fiskalnim računom.

Kako izjaviti reklamaciju?

Molimo Vas:

- da pozovete korisnički servis: 0800 300 180
- pošaljete e-mail na: owim@lidl.rs
- posetite najbližu Lidl prodavnicu.

Da bismo osigurali najbržu asistenciju, molimo da sačuvate fiskalni račun i date ga na uvid prilikom izjavljivanja reklamacije.

Garancija važi na teritoriji Republike Srbije.

Kupac može da izjavi reklamaciju usmeno u nekom od prodajnih objekata Lidl Srbija KD, odnosno telefonom, pisanim putem ili elektronskim putem na kontakte kompanije Lidl Srbija KD, uz dostavu računa na uvid.

U cilju ispravnog funkcionisanja proizvod se koristi u skladu sa njegovom namenom i Uputstvom za upotrebu.

Na zahtev kupca, koji je izjavljen u garantnom roku, prodavac će izvršiti otklanjanje kvarova i nedostataka na proizvodu u roku predviđenim Zakonom.

Garantni uslovi:

Pre obraćanja prodavcu za tehničku pomoć, potrebno je proveriti ispravnost instalacije i ostalih potrebnih uslova naznačenih u Uputstvu za upotrebu.

Kupac je dužan da prodavcu preda sve pripadajuće delove proizvoda koje je preuzeo u trenutku kupovine.

Popravke u roku garancije:

Garancija važi počev od dana kada je roba predata kupcu, a na osnovu fiskalnog odsečka. U istom periodu davalac garancije, odnosno prodavac je u obavezi da otkloni sve tehničke kvarove bez naknade, u zakonskom roku.











Garancija ne važi u sledećim slučajevima:

1. Ukoliko prodavcu uz aparat nije priložen fiskalni račun sa datumom prodaje.
2. Ukoliko je kvar prouzrokovan udarom groma, strujnim udarom ili sličnim delovanjem spoljne sile na sam uređaj (požar, poplava, naponski udar...).
3. Ukoliko su nastali kvarovi i oštećenja na uređaju posledica delovanja spoljnih uticaja, kao što su: velika vlaga, previsoka i suviše niska temperatura (pucanje cevi usled smrzavanja, oštećenja gumenih delova, rđanje, itd.).
4. Ukoliko proizvod nije korišćen u skladu sa Uputstvom za upotrebu.
5. Ukoliko je proizvod pokušalo da popravi treće neovlašćeno lice.
6. Ukoliko proizvod nije korišćen u skladu sa namenom.
7. Ukoliko je čišćenje i održavanje uređaja urađeno protivno Uputstvu za upotrebu.
8. Ukoliko je proizvod korišćen u profesionalne svrhe.

Naziv proizvoda:	LED svetleći lanac
Model:	HG12702A/HG12702B/HG12702C
IAN/Serijski broj:	509478_2507
Proizvođač:	OWIM GmbH & Co. KG Stiftsbergstraße 1 74167 Neckarsulm Nemačka
Davalac garancije-uvoznik:	Lidl Srbija KD Prva južna radna 3 22330 Nova Pazova Republika Srbija Tel.: 0800 300 180 E-mail: kontakt@lidl.rs
Datum predaje robe potrošaču:	datum sa fiskalnog računa
Uvozi i stavlja u promet:	Lidl Srbija KD Prva južna radna 3 22330 Nova Pazova Republika Srbija Tel.: 0800 300 180 E-mail: kontakt@lidl.rs

Легенда на употребените пиктограми	Страница 50
Вовед	Страница 50
Наменета употреба.....	Страница 50
Опис на деловите.....	Страница 50
Технички податоци.....	Страница 51
Обем на испорака.....	Страница 51
Безбедносни упатства	Страница 51
Пред пуштање во употреба	Страница 52
Монтирање на фенерите	Страница 52
Користење	Страница 52
Функција за тајмер.....	Страница 53
Складирање кога не се користи	Страница 53
Чистење и нега	Страница 53
Одлагање	Страница 53
Гаранција	Страница 54
Постапка во случај на гаранција.....	Страница 54
Сервис.....	Страница 54

Легенда на употребените пиктограми

	ОПАСНОСТ! Овој симбол со сигналниот збор „ОПАСНОСТ“ укажува на закана со висок степен на ризик, која, доколку не се избегне, може да предизвика тешка повреда или смрт како последица.		ПРЕДУПРЕДУВАЊЕ! Овој симбол со сигналниот збор „ПРЕДУПРЕДУВАЊЕ“ означува опасност со среден степен на ризик која, доколку не се избегне, може да резултира со сериозни повреди или смрт.
	ПРЕТпазливо! Овој симбол со сигналниот збор „ПРЕТпазливо“ означува опасност со низок степен на ризик која, доколку не се избегне, може да резултира со лесна или умерена повреда.		ВНИМАНИЕ! Овој симбол со сигналниот збор „ВНИМАНИЕ“ означува можна материјална штета.
	ЗАБЕЛЕШКА: Овој симбол со сигналниот збор „ЗАБЕЛЕШКА“ дава дополнителни корисни информации.	V	Волт (Volt)
	Еднонасочна струја/напон		Наизменична струја/напон
	Самостоен работен уред		Поларитет на излезниот приклучок
	Заштитна класа II		Сигурносен трансформатор заштитен од краток спој
CE	Ознаката CE ја потврдува усогласеноста со соодветните ЕУ-директиви што важат за производот.		Безбедносни инструкции Упатства за ракување

Ланец со LED-светилки за на лето









● Вовед

Ве честитаме за купувањето на Вашиот нов производ. Со тоа се одлучивте за квалитетен производ. Упатството за употреба е дел од овој производ. Тоа содржи важни информации за безбедност, користење и отстранување. Запознајте се со сите упатства за употреба и безбедност пред да го користите производот. Користете го производот само како што е опишано и за наведените намени. При предавање на производот на трети лица, предадете ги сите придружни документи.

● Наменета употреба

Овој производ е наменет и за внатрешна и надворешна употреба. Производот е наменет само за употреба во приватни домаќинства и не е предвиден за комерцијална употреба.

● Опис на деловите

- | | |
|--|---|
|  Светлосна верига |  LED диоди (за модели А, В) |
|  Адаптер |  Пластичен затворач на држачот за фенерот (за модели А, В) |
|  Заптивен прстен |  Држач за фенер (за модели А, В) |
|  Навој за прицврстување | |
|  Фенер (за модели А, В) | |

- 9 Закачалка
(за модели А, В)
- 10 Окца
(за модели А, В)

- 11 Копче за тајмер/
исклучување/
вклучување

● Технички податоци

Светлосна верига + адаптер:

Потрошувачка
на енергија: 1,2W

Светлосна верига:

Работен напон: 4,5V==
LED диоди: 20 LED диоди (LED диодите
не може да се заменат.)

Степен на заштита: IP44 (заштита од прскање
вода)

Светлосна верига (модел бр. HG12702A/
HG12702B/HG12702C) GS сертифициран.

Адаптер:

Номинален
примарен напон: 220-240V~, 50/60Hz
Номинален
секундарен напон: 4,5V==, 1,35W
Заштитна класа: II/□
Степен на заштита: IP44 (заштита од прскање
вода)

Адаптер (модел бр 23S0135G045W2D)
GS сертифициран.

SELV: Нисконапонска заштита
(Safety extra low voltage)
Та: Максимална температура
на околината
Тс: Макс. температура на
куќиштето

Работна
температура: 0 °C до 35 °C
Температура за
складирање: -10 °C до 45 °C
Влажност на
воздухот при работа: 40 до 75% RH
Вкупна должина: 14,75 m

Нето тежина:

Модели А, В: 245 g
Модел С: 425 g

● Обем на испорака

- 1 ланец со LED-светилки за на лето
- 1 адаптер
- 20 фенери (за модели А, В)
- 20 закачалки (за модели А, В)
- 20 пластични затворачи за држачот за фенерот
(за модели А, В)
- 1 упатство за употреба



Безбедносни упатства

ЗАЧУВАЈТЕ ГИ СИТЕ БЕЗБЕДНОСНИ ПРЕДУ- ПРЕДУВАЊА И ИНСТРУКЦИИ ЗА ВО ИДНИНА!

-  Секогаш држете ги децата подалеку од производот.
 - Овој производ не е играчка, тој не припаѓа во рацете на децата. Децата не можат да ги препознаат опасностите што се јавуваат при ракување со производот.
 - Овој производ може да го користат деца од 8 години и постари, како и лица со намалени физички, сетилни или ментални способности или недостаток на искуство и знаење, само ако се под надзор или ако им е објаснето како да го користат производот безбедно и ако ги разбираат опасностите што произлегуваат од користењето. Децата не смеат да си играат со производот. Чистењето и одржувањето од страна на корисникот не смее да се врши од деца без надзор.
 - Погрижете се производот да го монтира само квалификуван персонал.
- ⚠ ВНИМАНИЕ! ОПАСНОСТ ОД ПРЕГРЕВАЊЕ!** Не го вклучувајте производот во пакувањето.
- По употреба, вратете го производот во пакувањето за да се избегне случајно оштетување.
 - Не влечете го кабелот за напојување на производот и осигурајте се дека е поставен така што никој не може да го нагази или да се сопне од него.
 - Не прикачувајте дополнителни предмети на производот.

⚠ ПРЕДУПРЕДУВАЊЕ! Овој производ не смее да се користи ако заптивниот прстен **3** не е правилно наместен.



Избегнувајте опасност по живот од електричен удар!

- Пред употреба, проверете дали LED драјверот е поврзан со струја (220–240 V~).
- Светлосната верига не смее да се поврзува на извор на енергија од 220–240 V без LED драјвер.
- Пред да ги поврзете светлосната верига и адаптерот со напојувањето, проверете ги за можни оштетувања.
- Никогаш не го користете производот ако забележите какви било оштетувања.
- Надворешниот флексибилен кабел за напојување на овој производ не може да се замени; ако кабелот за напојување е оштетен, целиот производ мора да се фрли.
- Никогаш не отворајте ниту еден од електричните компоненти и не ставајте било какви предмети во нив.
- Заштитете го кабелот за напојување од остри рабови, механички оптоварувања и топли површини.
- Не го прицврстувајте производот со остри штипки или шајки.
- Секогаш исклучувајте го адаптерот од штекерот пред монтажа, демонтажа или чистење.
- Не го допирајте приклучокот на производот или самиот производ со влажни раце.
- Производот не смее да биде електрично поврзан со друга светлосна верига.
- Доколку производот не се користи подолг временски период (на пример, одмор), исклучете го од струја.
- Доколку имате какви било прашања во врска со производот или не сте сигурни, побарајте совет од квалификуван електричар.
- Користете го производот само со испорачаниот адаптер, модел бр. 23S0135G045W2D. Во спротивно, сите барања за гаранција ќе бидат неважечки.
- Светлосните извори не се заменливи.

- Ако сијаличките откажат на крајот од нивниот работен век, целиот производ мора да се замени.
- LED драјверот може да го замени само квалификувано лице.
- Овој производ нема делови, кои потрошувачот може да ги одржува.
- Доколку LED диодите се скршени или оштетени, производот не смее да се користи/вклучува и мора безбедно да се отстрани.

● Пред пуштање во употреба

Забелешка: Отстранете го целиот материјал за пакување од производот.

Забелешка: Кога го закачувате производот, проверете дали избраното место за закачување е соодветно за тежината на производот.

● Монтирање на фенерите (видете сл. В, С) (за модели А, В)

- Поставете ја LED диодата **6** во средината на држачот за фенерот **8** и прицврстете ја со пластичниот затворач **7**.
- Поставете ги фенерите **5** со окцата **10** (поголемите отвори) свртени нагоре.
- Вметнете го крајот без жица од држачот на фенерот **8** во горниот и долниот отвор на фенерот.
- Во меѓувреме, поставете го долниот дел од држачот на фенерот во средина на работ на долниот отвор.
- Земете го држачот за фенер **8**. Повлечете ги окцата **10** нагоре и закачете ги на закачалката **9**.

● Користење (за сите модели)

- Вметнете го приклучокот на светлосната верига **1** во приклучокот на адаптерот **2**.
- Свртете го навојот за прицврстување **4** на кабелот за напојување во насока на стрелките на часовникот за да ја фиксирате

врската. Внимавајте на заптивниот прстен **3**, во спротивно IP заштитата не може да се гарантира.

- Вклучете го адаптерот **2** во штекерот. Производот е подготвен за употреба.
- Имајте предвид дека адаптерот ќе продолжи да троши мала количина енергија дури и кога производот не е во употреба, сè додека адаптерот е вклучен во штекерот. За целосно исклучување, извадете го адаптерот од штекерот.

● Функција за тајмер

Копчето за тајмер/исклучување/вклучување **11** (видете сл. D) има три функции:

1 x притискање: Производот ќе свети континуирано 6 часа, а потоа ќе се исклучи 18 часа. Потоа, производот повторно ќе се вклучи во зададеното време 6 часа, а потоа ќе се исклучи 18 часа.

Забелешка: Копчето за тајмер/исклучување/вклучување **11** свети зелено кога е активирана функцијата за тајмер.

2 x притискање: Производот се исклучува.

3 x притискање: Производот свети постојано.

● Складирање кога не се користи

- Чувајте го производот на суво место без прашина подалеку од директна сончева светлина.

● Чистење и нега

⚠ ПРЕДУПРЕДУВАЊЕ! ОПАСНОСТ ОД ЕЛЕКТРИЧЕН УДАР! Прво исклучете го адаптерот од штекерот.

⚠ ПРЕДУПРЕДУВАЊЕ! ОПАСНОСТ ОД ЕЛЕКТРИЧЕН УДАР! Од безбедносни причини, производот никогаш не смее да се чисти со вода или други течности, ниту да се потопува во вода.

- Не користете растворувачи, бензин или сл. Производот ќе претрпи штети во таа ситуација.
- За чистење користете само сува крпа, без влакненца.
- Ако производот е многу извалкан, лесно можете да го исчистите со малку влажна крпа.
- По чистењето, повторно вклучете го адаптерот **2** во штекерот.

● Одлагање

Амбалажа:

Амбалажата е направена од еколошки материјали кои можете да ги одложите преку локалните центри за рециклирање.



Внимавајте на обележувањето на материјалите за пакување при селектирање на отпадот, тие се означени со кратенки (a) и броеви (b) со следното значење: 1–7: Пластика/20–22: Хартија и картон/80–98: Комбинирани материјали.

Производ:



Варијантите за одлагање на истрошениот производ можете да ги дознаете во Вашата општина или градска администрација.



Симболот на прецртана корпа за отпад на тркала укажува дека овој производ подлежи на Директива 2012/19/EU. Оваа директива налага дека овој производ по завршување на неговиот работен век не смее да се отстранува како обичен домашен отпад, туку мора да се предаде во специјални собирни центри, рециклажни дворови или претпријатија за отпад.

● Гаранција

Производот е изработен според строги насоки за квалитет и е внимателно проверен пред испорака. Во случај на материјални или производствени недостатоци, имате законски права кон продавачот на производот. Вашите законски права не се ограничени на никаков начин со нашата гаранција наведена подолу.

Гаранцијата за овој производ изнесува 3 години од датумот на купување. Гарантниот рок започнува од датумот на купување. Чувајте ја оригиналната сметка за купување на безбедно место, бидејќи овој документ е потребен како доказ за купувањето.

Сите оштетувања или недостатоци кои постоеле уште при купувањето мора веднаш да се пријават по вадењето на производот од амбалажата.

Доколку производот во рок од 3 години од датумот на купување покаже материјален или производствен недостаток, ние – по наш избор – ќе го поправиме или замениме бесплатно за Вас. Гарантниот рок не се продолжува со прифатено гарантно барање. Ова важи и за заменетите и поправените делови.

Оваа гаранција престанува да важи ако производот е оштетен или неправилно користен или одржуван.

Гаранцијата ги покрива материјалните и производствените недостатоци. Оваа гаранција не се однесува на делови од производот кои се предмет на нормално трошење и затоа се сметаат за потрошни делови (на пр. батерии, акумулатори, црева, кертриџи), ниту на оштетувања на крехки делови, како што се прекинувачи или делови од стакло.

● Постапка во случај на гаранција

За да се обезбеди брзо обработување на вашето барање, ве молиме следете ги следниве упатства:

Ве молиме за сите прашања чувајте ја фискалната сметка и бројот на артиклот (IAN 509478_2507) како доказ за набавката.

Бројот на артиклот земете го од типската плочка на производот, отпечатокот на производот, од насловната страница на Вашето упатство (долу лево) или на налепницата на задната или долната страна на производот.

Ако се појават функционални проблеми или други дефекти, најпрво контактирајте ја сервисната служба наведена подолу по телефон или е-пошта.

Производ што е забележан како дефектен можете, заедно со доказот за купување (фискална сметка) и со наведување на дефектот и времето кога се појавил, да го испратите без трошоци на наведената сервисна адреса.

● Сервис

 **Северна Македонија**













Тел.: 0800 90698

Е-мејл: owim@lidl.mk

CE IP44

Legjenda e piktogrameve të përdorur	Faqe 56
Hyrje	Faqe 56
Përdorimi sipas qëllimit	Faqe 56
Përshkrimi i pjesëve	Faqe 56
Të dhënat teknike	Faqe 57
Përmbajtja e paketës	Faqe 57
Udhëzime sigurie	Faqe 57
Para vënies në funksion	Faqe 58
Montimi i llambave dekorative	Faqe 58
Përdorimi	Faqe 58
Funksioni me kohëmatës	Faqe 58
Ruajtja gjatë mos përdorimit	Faqe 59
Pastrimi dhe kujdesi	Faqe 59
Asgjësimi	Faqe 59
Garancia	Faqe 59
Trajtimi në rast të garancisë	Faqe 60
Shërbimi	Faqe 60

Legjenda e piktogrameve të përdorur

	RREZIK! Ky simbol me fjalën sinjalizuese „RREZIK“ tregon për një rrezik me shkallë të lartë, i cili, nëse nuk shmanget, mund të shkaktojë një lëndim të rëndë ose vdekje.		PARALAJMËRIM! Ky simbol me fjalën sinjalizuese „PARALAJMËRIM“ tregon një rrezik me shkallë të mesme, i cili, nëse nuk shmanget, mund të shkaktojë lëndime të rënda ose vdekje.
	KUJDES! Ky simbol me fjalën sinjalizuese „KUJDES“ tregon për një rrezik me shkallë të ulët, i cili, nëse nuk shmanget, mund të shkaktojë një lëndim të vogël ose të moderuar.		VËMENDJE! Ky simbol me fjalën sinjalizuese „VËMENDJE“ tregon për një dëmtim të mundshëm material.
	UDHËZIM: Ky simbol me fjalën sinjalizuese „UDHËZIM“ jep informacione shtesë të dobishme.	V	Volt
	Rrymë/tension i drejtpërdrejtë		Rrymë/tension alternativ
	Pajisje e pavarur funksionimi		Polariteti i lidhjes së daljes
	Klasa mbrojtëse II		Transformator sigurie rezistent ndaj qarkut të shkurtër
	Shenja CE konfirmon përputhshmërinë me direktivat e BE-së që zbatohen për produktin.		Udhëzime sigurie Udhëzime për veprime

Set dritash dekorative LED për stinën e verës











● Hyrje

Ju urojmë për blerjen e produktit tuaj të ri. Keni zgjedhur një produkt me cilësi të lartë. Manuali i përdorimit është pjesë e këtij produkti. Ai përmban udhëzime të rëndësishme për sigurinë, përdorimin dhe asgjësimin. Njihuni mirë me të gjitha udhëzimet e përdorimit dhe të sigurisë para përdorimit të produktit. Përdorni produktin vetëm siç është përshkruar dhe vetëm për përdorimet e përcaktuara. Dorëzoni të gjitha dokumentet bashkë me produktin, nëse ia kaloni një pale të tretë.

● Përdorimi sipas qëllimit

Ky produkt është i përshtatshëm për përdorim brenda dhe jashtë. Ky produkt është i destinuar vetëm për përdorim në shtëpi dhe jo për përdorim komercial.

● Përshkrimi i pjesëve

- | | |
|---|---|
|  Vargu me ndriçim |  Kapësja e llambës dekorative (për modelet A, B) |
|  Furnizuesi i energjisë |  Mbjatëse për varje (për modelet A, B) |
|  Unaza mbyllëse |  Unazat (për modelet A, B) |
|  Vida e fiksimit |  Butoni Timer/Off/On |
|  Llamba dekorative (për modelet A, B) | |
|  LED (për modelet A, B) | |
|  Mbyllësja plastike e kapëses së llambës dekorative (për modelet A, B) | |

● Të dhënat teknike

Vargu me ndriçim dhe furnizuesi i energjisë:

Fuqia e konsumuar: 1,2 W

Vargu me ndriçim:

Tensioni i punës: 4,5 V===
LED: 20 LED (llambat nuk mund të zëvendësohen.)

Lloji i mbrojtjes: IP44 (i mbrojtur nga spërkatja e ujit)

Vargu me ndriçim (Nr. i modelit HG12702A/HG12702B/HG12702C) i certifikuar me GS.

Furnizuesi i energjisë:

Tensioni nominal primar: 220–240 V~, 50/60 Hz

Tensioni nominal sekondar: 4,5 V===, 1,35 W

Klasa mbrojtëse: II/□

Lloji i mbrojtjes: IP44 (i mbrojtur nga spërkatja e ujit)

Furnizuesi i energjisë (Nr. i modelit 23S0135G045W2D) i certifikuar me GS.

SELV: Tension i ulët i mbrojtur (Safety extra low voltage)

Ta: Temperatura maksimale e mjedisit

Tc: Max. Temperatura e trupit të balastuesit

Temperatura e punës: 0 °C deri në 35 °C

Temperatura e ruajtjes: -10 °C deri në 45 °C

Lagështia e ajrit gjatë funksionimit: 40 deri në 75 % RH

Gjatësia në total: 14,75 m

Pesha neto:

Modelet A, B: 245 g

Modeli C: 425 g

● Përmbajtja e paketës

1 set dritash dekorative LED për stinën e verës

1 furnizues i energjisë

20 llamba dekorative (për modelet A, B)

20 mbajtëse për varje (për modelet A, B)

20 mbyllëse plastike të kapëses së llambës dekorative (për modelet A, B)

1 manual përdorimi



Udhëzime sigurie

RUANI TË GJITHA UDHËZIMET DHE PARALAJMËRIMET E SIGURISË PËR TË ARDHMEN!

-  Mbani gjithmonë fëmijët larg produktit.
 - Ky produkt nuk është lodër, nuk i përket duarve të fëmijëve. Fëmijët nuk mund t'i dallojnë rreziqet që lindin gjatë përdorimit të produktit.
 - Ky produkt mund të përdoret nga fëmijët mbi 8 vjeç dhe nga personat me aftësi fizike, sensorike ose mendore të kufizuara, ose me mungesë përvoje dhe njohurish, vetëm nëse ata mbikëqyren ose janë udhëzuar për përdorimin e sigurt të produktit dhe kuptojnë rreziqet që rrjedhin prej tij. Fëmijët nuk duhet të luajnë me produktin. Pastrimi dhe mirëmbajtja nga përdoruesi nuk duhet të kryhen nga fëmijët pa mbikëqyrje.
 - Sigurohuni që produkti të montohet vetëm nga persona të specializuar.
- ⚠️ KUJDES! RREZIK NGA MBINGROHJA!** Mos përdorni produktin ndërsa është ende në paketim.
- Pas përdorimit, ruajeni produktin përsëri në paketim për të shmangur dëmtime të padëshiruara.
 - Mos e tërhiqni kablbin e energjisë të produktit dhe sigurohuni që të vendoset në mënyrë që askush të mos mund të ecë mbi të ose të pengohet nga ai.
 - Mos fiksoni objekte shtesë në produkt.
- ⚠️ PARALAJMËRIM!** Ky produkt nuk duhet të përdoret nëse unaza mbyllëse **3** nuk është montuar siç duhet.



Shmangni rrezikun e jetës nga goditja elektrike!

- Para përdorimit, sigurohuni që drejtuesi LED të jetë lidhur me rrjetin elektrik (220–240 V~).

- Vargu me ndriçim nuk duhet të lidhet me burimin e energjisë 220-240 V~ pa drejtuesin LED.
- Para çdo lidhjeje me rrjetin elektrik, kontrolloni vargun me ndriçim dhe furnizuesin e energjisë për ndonjë dëmtim.
- Mos e përdorni produktin asnjëherë, nëse vëreni ndonjë dëmtim.
- Kablli i jashtëm fleksibël i këtij produkti nuk mund të zëvendësohet; nëse kablli është i dëmtuar, duhet të hidhet gjithë produkti.
- Asnjëherë mos hapni një nga mjetet elektrike ose mos vendosni ndonjë objekt në to.
- Mbroni kabllon e rrjetit nga skajet e mprehta, ngarkesat mekanike dhe sipërfaqet e nxehta.
- Mos e lidhni me kapëse të mprehta ose gozhda.
- Gjithmonë hiqni furnizuesin e energjisë nga priza para montimit, çmontimit ose pastrimit.
- Mos prekni spinën e produktit apo produktin me duar të lagura.
- Ky produkt nuk duhet të lidhet elektrikisht me një varg tjetër me ndriçim.
- Gjatë mos përdorimit të gjatë (p.sh. gjatë pushimeve), shkëputni produktin nga rrjeti elektrik.
- Nëse keni pyetje për produktin ose nuk jeni të sigurt, kërkoni këshillë nga një specialist elektrik.
- Përdoreni produktin vetëm me furnizuesin e energjisë të dhënë me të, të tipit të modelit Nr. 23S0135G045W2D; përndryshe, çdo kërkesë për garanci bëhet e pavlefshme.
- Llambat e dritës nuk mund të zëvendësohen.
- Nëse llambat arrijnë fundin e jetës së tyre dhe dalin jashtë funksionit, duhet të zëvendësohet i gjithë produkti.
- Drejtuesi LED mund të zëvendësohet vetëm nga një person i specializuar.
- Ky produkt nuk përmban pjesë që mund të mirëmbahen nga konsumatori.
- Në rast thyerjeje ose dëmtimi të LED, produkti nuk duhet të përdoret/ndizet, por duhet të hidhet në mënyrë të sigurt.

● Para vënies në funksion

Udhëzim: Hiqni të gjithë materialin e paketimit nga produkti.

Udhëzim: Gjatë varjes së produktit, sigurohuni që vendi i zgjedhur për varje të jetë i përshtatshëm për peshën e produktit.

● Montimi i llambave dekorative (shih Fig. B, C) (për modelet A, B)

- Vendosni LED [6] në qendër të kapëses së llambës dekorative [8] dhe fiksojeni atë me mbyllësen plastike [7].
- Vendosni llambat dekorative [5] me unazat [10] (hapjet më të mëdha) duke treguar lart.
- Vendosni fundin pa tel të kapëses së llambës dekorative [8] në hapjen e sipërme dhe të poshtme të llambës dekorative.
- Ndërkohë, vendosni pjesën e poshtme të kapëses së llambës dekorative në qendër të skajit të hapjes së poshtme.
- Mbani kapësen e llambës dekorative [8]. Tërhiqni unazat [10] lart dhe varni ato mbi mbajtësen për varje [9].

● Përdorimi (për të gjitha modelet)

- Futni spinën e vargut ndriçues [1] në prizën hyrëse të furnizuesit të energjisë [2].
- Rrotulloni vidën e fiksimit [4] të kabëllit elektrik me drejtim të akrepave të orës për të siguruar lidhjen. Mbani parasysh unazën mbyllëse [3], përndryshe mbrojtja IP nuk mund të garantohet.
- Futni furnizuesin e energjisë [2] në prizë. Produkti është gati për përdorim.
- Kini parasysh që furnizuesi i energjisë vazhdon të konsumojë pak energji edhe kur produkti nuk është në funksion, për sa kohë që furnizuesi është i lidhur në prizë. Për fikjen të plotë, hiqni furnizuesin e energjisë nga priza.

● Funksioni me kohëmatës

Butoni Timer/Off/On [11] (shih Figurën D) ka tre funksione:

Shtyp 1 herë: Produkti ndriçon për 6 orë pa ndërprerje dhe më pas fiket për 18 orë. Më pas produkti ndizet përsëri për 6 orë në kohën e caktuar dhe më pas fiket për 18 orë.

Udhëzim: Butoni Timer/Off/On [1] ndriçon jeshile kur funksioni i kohëmatësit është aktivizuar.

Shtyp 2 herë: Produkti fiket.

Shtyp 3 herë: Produkti ndriçon vazhdimisht.

● Ruajtja gjatë mos përdorimit

- Ruani produktin në një vend të thatë dhe pa pluhur, larg rrezeve të drejtpërdrejta të diellit.

● Pastrimi dhe kujdesi

⚠ PARALAJMËRIM! RREZIK I GODITJES ELEKTRIKE! Fillimisht hiqni furnizuesin e energjisë nga priza.

⚠ PARALAJMËRIM! RREZIK I GODITJES ELEKTRIKE! Për arsye të sigurisë elektrike, produkti asnjëherë nuk duhet të pastrohet me ujë ose lëngje të tjera, ose madje të futet në ujë.

- Mos përdorni tretës, benzinë ose substanca të ngjashme. Produkti do të dëmtohej në këtë rast.
- Përdorni për pastrim vetëm një pëlhurë të thatë dhe pa lësh.
- Mund ta pastroni produktin lehtësisht në rast ndotjeje të fortë me një pecetë lehtësisht të lagur.
- Vendosni përsëri furnizuesin e energjisë [2] në prizë pas pastrimit.

● Asgjësimi

Ambalazhi:

Ambalazhi është i përbërë nga materiale miqësore me mjedisin, të cilat mund t'i asgjësoni në pikat lokale të riciklimit.



Kini parasysh etiketimin e materialeve të ambalazhit gjatë ndarjes së mbeturinave; ato janë të shënuara me shkurtesa (a) dhe numra (b) me këtë kuptim: 1–7: Plastika/20–22: Letra dhe kartoni/80–98: Materiale të përziera.

Produkti:



Mundësitë për asgjësimin e produktit të përdorur i merrni në komunën ose bashkinë tuaj.



Simboli i një koshi mbeturinash me rrota i kryqëzuar, tregon se ky produkt i nënshtrohet direktivës 2012/19/BE. Kjo direktivë përcakton se ky produkt, në fund të periudhës së përdorimit, nuk duhet të asgjësohet me mbeturinat e zakonshme shtëpiake, por duhet të dorëzohet në pikat e posaçme të grumbullimit, qendrat e riciklimit ose ndërmarrjet e asgjësimit.

● Garancia

Produkti është prodhuar sipas udhëzimeve të rrepta të cilësisë dhe është kontrolluar me kujdes para dorëzimit. Në rast të defekteve të materialit ose të prodhimit, keni të drejta ligjore ndaj shitësit të produktit. Të drejtat tuaja ligjore nuk kufizohen në asnjë mënyrë nga garancia jonë e përshkruar më poshtë.

Garancia për këtë produkt është 3 vjet nga data e blerjes. Afati i garancisë fillon nga data e blerjes. Ruani faturën origjinale të blerjes në një vend të sigurt, pasi ky dokument është i nevojshëm si dëshmi e blerjes.

Të gjitha dëmtimet ose defektet që janë të pranishme në momentin e blerjes duhet të raportohen menjëherë pas hapjes së produktit.

Nëse produkti brenda 3 viteve nga data e blerjes paraqet një defekt material ose të prodhimit, ne do ta riparojmë ose zëvendësojmë atë falas për ju, sipas zgjedhjes sonë. Afati i garancisë nuk zgjatet në rast të pranimit të një kërkesë të garancisë. Kjo vlen edhe për pjesët e zëvendësuara ose të riparuar.

Kjo garanci humbet nëse produkti është dëmtuar ose përdorur apo mirëmbajtur në mënyrë të papërshtatshme.

Garancia mbulon defektet materiale dhe të prodhimit. Kjo garanci nuk vlen për pjesë të produktit që konsumohen në përdorim të zakonshëm dhe konsiderohen si pjesë të konsumuara (p.sh. bateri, akumulator, tuba, kartusha boje), si dhe për dëmtime të pjesëve delikate, p.sh. çelësa ose pjesë prej xhami.

● Trajtimi në rast të garancisë

Për të siguruar një përpunim të shpejtë të kërkesës suaj, ju lutemi ndiqni këto udhëzime:

Për të gjitha pyetjet, ju lutemi të keni gati faturën dhe numrin e artikullit (IAN 509478_2507) si provë blerjeje.

Numri i artikullit mund të merret nga tabela e tipave, një gravurë, në faqen e titullit të manualit tuaj të përdorimit (poshtë majtas) ose si një ngjites në anën e pasme ose të poshtme të produktit.

Nëse ndodhin defekte funksionimi ose mangësi të tjera, kontaktoni fillimisht departamentin e shërbimit të emëruar më poshtë përmes telefonit ose me email.

Një produkt i regjistruar si defekt mund ta dërgoni pa pagesë në adresën e shërbimit që ju është komunikuar, duke bashkangjitur faturën e blerjes (kuponin) dhe duke treguar se në çfarë konsistencë është mangësia dhe kur ka ndodhur ajo.

● Shërbimi













 **Shërbimi Shqipëri**

Tel.: 0800 90698

CE IP44

Legenda pictogramelor utilizate	Pagina 62
Introducere	Pagina 62
Utilizare conformă scopului.....	Pagina 62
Descrierea componentelor.....	Pagina 62
Date tehnice.....	Pagina 63
Pachetul de livrare.....	Pagina 63
Indicații de siguranță	Pagina 63
Anterior punerii în funcțiune	Pagina 64
Montarea lămpioanelor	Pagina 64
Utilizare	Pagina 64
Funcțiunea Timer (cronometru).....	Pagina 65
Depozitarea dacă nu se mai utilizează produsul	Pagina 65
Curățare și întreținere	Pagina 65
Înlăturare	Pagina 65
Garanție	Pagina 65
Modul de desfășurare în caz de garanție.....	Pagina 66
Service.....	Pagina 66

Legenda pictogramelor utilizate

	PERICOL! Acest simbol împreună cu cuvântul de semnalizare „PERICOL” indică un pericol cu un nivel ridicat de risc, care poate avea ca urmare vătămarea gravă sau moartea, dacă nu este evitat.		AVERTIZARE! Acest simbol împreună cu cuvântul de semnalizare „AVERTIZARE” indică un pericol cu un nivel mediu de risc, care poate avea ca urmare vătămarea gravă sau moartea, dacă nu este evitat.
	PRECAUȚIE! Acest simbol împreună cu cuvântul de semnalizare „PRECAUȚIE” indică un pericol cu un nivel scăzut de risc, care poate avea ca urmare vătămarea minoră sau moderată, dacă nu este evitat.		ATENȚIE! Acest simbol împreună cu cuvântul de semnalizare „ATENȚIE” atrage atenția asupra unor posibile daune materiale.
	INDICAȚIE: Acest simbol împreună cu cuvântul de semnalizare „INDICAȚIE” oferă alte informații utile.	V	Volt
	Curent continuu/tensiune continuă		Curent alternativ/tensiune alternativă
	Aparat independent		Polaritatea conexiunii de ieșire
	Clasa de protecție II		Transformator de siguranță fereastră scurtcircuitare
CE	Marcajul CE indica conformitatea cu directivele UE relevante aplicabile pentru acest produs.		Indicații de siguranță Indicații de utilizare

Instalație luminoasă cu LED-uri









● Introducere

Vă felicităm pentru achiziționarea noului dumneavoastră produs. Ați ales un produs de înaltă calitate. Manualul de utilizare reprezintă o parte integrantă a acestui produs. Acesta conține informații importante referitoare la siguranță, la utilizare și la eliminarea ca deșeu. Înainte de utilizarea acestui produs, familiarizați-vă mai întâi cu instrucțiunile de utilizare și de siguranță. Folosiți produsul numai în modul descris și numai în domeniile de utilizare indicate. Predați toate documentele aferente în cazul în care înstrăinați produsul.

● Utilizare conformă scopului

Acest produs este adecvat pentru utilizare în interior și exterior. Produsul este destinat numai pentru utilizarea în gospodăriile private și nu pentru utilizarea în scopuri comerciale.

● Descrierea componentelor

- | | | | |
|---|-----------------------------------|---|---|
|  | Ghirlandă luminoasă |  | LED-uri (pentru modele A, B) |
|  | Element de alimentare de la rețea |  | Încădare din plastic pentru etrierul lampionului (pentru modele A, B) |
|  | Inel de etanșare |  | Etrier lampion (pentru modele A, B) |
|  | Filament de fixare | | |
|  | Lampion (pentru modele A, B) | | |

9 Element de suspendare (pentru modele A, B)

10 Inel (pentru modele A, B)

11 Tastă Timer/Oprire/Pornire

Greutate netă:

Modele A, B: 245 gr

Model C: 425 gr

● Date tehnice

Ghirlandă luminoasă + element de alimentare la rețea:

Consum de putere: 1,2 W

Ghirlandă luminoasă:

Tensiune de

funcționare: 4,5 V \equiv

LED: 20 LED-uri (Becurile nu pot fi înlocuite.)

Tip de protecție: IP44 (protecție împotriva stropirii cu apă)

Ghirlandă luminoasă (model nr. HG12702A/HG12702B/HG12702C) cu certificat GS.

Element de alimentare de la rețea:

Tensiune nominală

primară: 220–240 V \sim , 50/60 Hz

Tensiune nominală

secundară: 4,5 V \equiv , 1,35 W

Clasa de protecție: II/□

Tip de protecție: IP44 (protecție împotriva stropirii cu apă)

Element de alimentare la rețea (model nr.

23S0135G045W2D) Certificat GS.

SELV: Tensiune foarte joasă de protecție (Safety extra low voltage)

Ta: Temperatura ambientală maximă

Tc: Temperatura carcasa max. de la instalația de comutare preliminară

Temperatura de funcționare: 0 °C până la 35 °C

Temperatura de depozitare: -10 °C până la 45 °C

Umiditatea aerului la funcționare: 40 până la 75 % RH

Lungime totală: 14,75 m

● Pachetul de livrare

- 1 Instalație luminoasă cu LED-uri
- 1 Element de alimentare la rețea
- 20 Lampioane (pentru modele A, B)
- 20 Element de suspendare (pentru modele A, B)
- 20 Închideri din plastic pentru etrierile de lampioane (pentru modele A, B)
- 1 Manual de utilizare



Indicații de siguranță

PĂSTRAȚI TOATE INDICAȚIILE DE SIGURANȚĂ ȘI INSTRUCȚIUNILE PENTRU VIITOR!

-  Nu lăsați produsul la îndemâna copiilor.
 - Acest produs nu este o jucărie și nu trebuie să ajungă în mâinile copiilor. Copiii nu pot recunoaște pericolele, cauzate de utilizarea acestui produs.
 - Acest produs poate fi utilizat de copii de peste 8 ani, precum și de persoanele cu capacitate fizică, senzorială sau mintală redusă sau lipsă de experiență și cunoștințe, doar dacă sunt supravegheați sau au fost instruiți referitor la utilizarea sigură a produsului și înțeleg pericolele ce pot rezulta din acesta. Copii nu au voie să se joace cu produsul. Curățarea și întreținerea nu trebuie realizate de copii fără supraveghere.
 - Aveți grijă ca produsul să fie montat doar de către persoane calificate.
- ⚠ PRECAUȚIE! PERICOL DE SUPRĂÎNCĂLZIRE!** Nu puneți în funcțiune produsul în ambalaj.
- După utilizare, puneți produsul înapoi în ambalaj, pentru a evita deteriorarea accidentală.
 - Nu trageți de cablul de alimentare de la rețea al produsului și asigurați-vă că acesta este amplasat în așa fel încât, să nu se împiedice nimeni de cablu sau să calce pe el.

- Nu fixați obiecte suplimentare de produs.

⚠️ AVERTISMENT! Acest produs nu trebuie folosit, dacă inelul de etanșare [3] nu este montat în mod corect.



Evitați pericolul de moarte datorat șocului electric!

- Înainte de utilizare asigurați-vă, că unitatea de acționare cu LED este conectată la rețeaua de curent (220-240V~).
- Ghirlanda luminoasă nu trebuie racordată fără mecanismul de acționare cu LED, la o sursă de alimentare de 220-240V~.
- Verificați înainte de fiecare conectare la rețea, ghirlanda luminoasă și elementul de alimentare la rețea cu privire la eventualele deteriorări.
- Nu folosiți niciodată produsul dacă ați identificat deteriorări.
- Cablul exterior, flexibil, de alimentare de la rețea al acestui produs nu poate fi schimbat, dacă cablul de alimentare de la rețea este deteriorat, produsul trebuie eliminat complet.
- Nu deschideți niciodată componentele electrice și nu introduceți obiecte în acestea.
- Protejați cablul de alimentare de la rețea contra muchiiilor ascuțite, solicitărilor mecanice și suprafețelor fierbinți.
- Nu fixați cu cleme ascuțite sau cu cuie.
- Scoateți întotdeauna elementul de alimentare la rețea din priză înainte de montare, demontare sau curățare.
- Nu atingeți ștecherul produsului sau produsul cu mâinile ude.
- Produsul nu trebuie conectat electric la o altă ghirlandă luminoasă.
- Atunci când nu folosiți produsul timp îndelungat (de ex. în concediu), deconectați produsul de la rețeaua de curent.
- Dacă aveți întrebări referitoare la produs sau aveți dubii, consultați un magazin de articole electrice.
- Folosiți produsul numai cu elementul de alimentare la rețea furnizat de tipul model nr. 23S0135G045W2D, în caz contrar se stinge orice drept la garanție.
- Becurile nu pot fi schimbate.

- Dacă becurile nu mai funcționează la finalul duratei de viață, tot produsul trebuie înlocuit.
- Unitatea de acționare cu LED trebuie schimbată doar de către o persoană specializată.
- Acest produs nu conține piese, care pot fi reparate de către utilizator.
- Dacă LED-urile sunt sparte sau deteriorate, produsul nu mai poate fi utilizat/pornit, ci acesta trebuie eliminat în condiții de siguranță.

● Anterior punerii în funcțiune

Indicație: Scoateți complet materialul de ambalaj de pe produs.

Indicație: La suspendarea produsului, asigurați-vă că locul de suspendare ales este adecvat pentru greutatea produsului.

● Montarea lămpioanelor (vedeți fig. B, C) (pentru modele A, B)

- Puneți LED-urile [6] în mijlocul etrierului lămpionului [8] și fixați-le cu închiderea din plastic [7].
- Puneți lămpioanele [5] cu inelele [10] (orificiile mai mari) orientate în sus.
- Introduceți capătul fără fir al etrierului de la lămpion [8] în orificiul de sus și de jos al lămpionului.
- Poziționați între timp partea de jos a etrierului de la lămpion pe marginea orificiului de jos.
- Țineți de etrierul de la lămpion [8]. Trageți inelele [10] în sus și suspendați-le pe elementul de suspendare [9].

● Utilizare (pentru toate modelele)

- Introduceți ștecherul ghirlandei luminoase [1] în bușca elementului de alimentare la rețea [2].
- Rotiți filamentul de fixare [4] al cablului de alimentare de la rețea, în sensul acelor de ceasornic, pentru a fixa conexiunea. Acordați atenție inelului de etanșare [3], deoarece în caz contrar, protecția IP nu poate fi asigurată.

- Introduceți elementul de alimentare la rețea 2 în priză. Produsul este gata de funcționare.
- Luați în considerare că elementul de alimentare la rețea consumă puțin, chiar dacă produsul nu se utilizează, atâta timp cât elementul de alimentare la rețea este introdus în priză. Pentru o deconectare completă scoateți elementul de alimentare la rețea din priză.
- Nu utilizați dizolvanți, benzină și alte produse similare. Astfel produsul ar putea fi deteriorat.
- Pentru curățare folosiți doar o lavetă uscată, care nu lasă scame.
- Puteți curăța produsul la murdăririi puternice cu o lavetă ușor umezită.
- Introduceți elementul de alimentare la rețea 2 după curățare, din nou în priză.

● Funcțiunea Timer (cronometru)

Tasta Timer/Oprire/Pornire 11 (vedeți fig. D) are trei funcții:

1 x apăsare: Produsul luminează continuu timp de 6 ore și se oprește după aceea, timp de 18 ore. După aceea produsul luminează din nou la ora stabilită, timp de 6 ore și apoi se oprește din nou, timp de 18 ore.

Indicație: Tasta Timer/Oprire/Pornire 11 luminează verde, atunci când funcția Timer este activată.

2 x apăsare: Produsul se deconectează.

3 x apăsare: Produsul luminează continuu.

● Depozitarea dacă nu se mai utilizează produsul

- Depozitați produsul într-un loc uscat și fără praf, fără acțiunea directă a razelor solare.

● Curățare și întreținere

⚠️ AVERTISMENT! PERICOL DE ELECTROCUTARE! Scoateți mai întâi elementul de alimentare la rețea din priză.

⚠️ AVERTISMENT! PERICOL DE ELECTROCUTARE! Din motive de siguranță electrică, produsul nu are voie să fie curățat niciodată cu apă sau alte lichide sau chiar să fie scufundat în apă.

● Înlăturare

Ambalajul:

Ambalajul este produs din materiale ecologice, care pot fi eliminate la punctele locale de reciclare.



Respectați marcajul materialelor de ambalaj pentru eliminarea deșeurilor, acestea sunt marcate de abrevierile (a) și cifrele (b) cu următoarea semnificație: 1-7: plastice/20-22: hârtie și carton/80-98: substanțe de conexiune.

Produsul:



Administrația locală sau comuna dumneavoastră vă poate oferi mai multe informații cu privire la posibilitățile de eliminare a produsului.



Simbolul care se află lângă un tomberon de gunoi tăiat indică că aparatul corespunde directivei 2012/19/UE. Această directivă precizează că aparatul trebuie eliminat la finalul perioadei de utilizare nu la gunoiul menajer obisnuit, ci la punctele de colectare special create, centre de reciclare sau la unitățile specializate.

● Garanție

Produsul a fost fabricat cu atenție, conform unor standarde stricte de calitate și verificat temeinic înainte de livrare. În caz de defecțiuni de material sau de fabricație aveți drepturi legale față de vânzătorul produsului. Drepturile dumneavoastră legale nu sunt limitate în niciun fel de garanția menționată mai jos.

Garanția pentru aceste produs este 3 ani începând de la data achiziției. Durata garanției începe la data achiziției. Păstrați chitanța originală la un loc sigur, deoarece acest document este necesar pentru dovada achiziției.

Toate defecțiunile sau deteriorările care sunt deja existente la momentul achiziției, trebuie anunțate imediat după despachetarea produsului.

Dacă în decurs de 3 ani de la achiziția produsului apare un defect de material sau de fabricație, vă reparăm sau înlocuim gratuit produsul la alegerea noastră. Durata de garanție nu se prelungește după aprobarea unei cerințe de garanție. Aceasta este valabil și pentru piesele schimbate și reparate.

Această garanție se stinge dacă produsul este deteriorat, utilizat sau întreținut în mod necorespunzător.

Garanția acoperă defectele de material și de producție. Această garanție nu acoperă piesele componente ale produsului, care prezintă urme normale de uzură și care sunt considerate piese de schimb (de ex.: baterii, acumulatori, furtunuri, cartușe de vopsea) și nici deteriorările la nivelul pieselor casante, de exemplu întrerupătoare sau piese fabricate din sticlă.

Timpul de nefuncționare din cauza lipsei de conformitate apărute în cadrul termenului de garanție prelungește termenul de garanție legală de conformitate și cel al garanției comerciale și curge, după caz, din momentul la care a fost adusă la cunoștința vânzătorului lipsa de conformitate a produsului sau din momentul prezentării produsului la vânzător/unitatea service până la aducerea produsului în stare de utilizare normală și, respectiv, al notificării în scris în vederea ridicării produsului sau predării efective a produsului către consumator.

Produsele de folosință îndelungată care înlocuiesc produsele defecte în cadrul termenului de garanție vor beneficia de un nou termen de garanție care curge de la data preschimbării produsului.

● Modul de desfășurare în caz de garanție

Pentru a garanta o prelucrare rapidă a problemei dumneavoastră, vă rugăm să respectați următoarele indicații:

Pentru orice solicitare, vă rugăm să aveți la îndemână bonul de casă și numărul de articol (IAN 509478_2507) ca dovadă de achiziție.

Numărul articolului îl luați de pe plăcuța cu date tehnice, o gravură, de pe fișa cu date a instrucțiunilor (jos stânga) sau ca abțibild de pe partea din spate sau de jos.

Dacă apar erori de funcționare sau alte erori, contactați apoi departamentul de service prin telefon sau prin email.

Produsul defect îl puteți transmite la adresa de service fără timbru cu prezentarea dovezii de achiziție (bon) și cu menționarea daunei și când a apărut.

● Service

RO Service România













Tel.: 0800 896 637

E-Mail: owim@lidl.ro

CE IP44

Легенда на използваните пиктограми	Страница 68
Увод	Страница 68
Употреба по предназначение	Страница 68
Описание на частите	Страница 68
Технически данни	Страница 69
Обем на доставката	Страница 69
Указания за безопасност	Страница 69
Преди пускане в действие	Страница 70
Монтиране на лампионите	Страница 70
Употреба	Страница 71
Функция на таймера	Страница 71
Съхранение на продукта, когато не се използва	Страница 71
Почистване и поддръжка	Страница 71
Изхвърляне	Страница 71
Гаранция	Страница 72
Гаранционни условия	Страница 72
Обхват на гаранцията	Страница 72
Процедура при гаранционен случай	Страница 72
Ремонтен сервиз/извънгаранционно обслужване	Страница 73
Сервизно обслужване	Страница 73
Вносител	Страница 73
Процедиране в случай на рекламация	Страница 73
Сервиз	Страница 74

Легенда на използваните пиктограми

	ОПАСНОСТ! Този символ със сигналната дума „ОПАСНОСТ“ насочва към опасност с високо ниво на риск, която, ако не бъде избегната, води до тежко нараняване или смърт.		ПРЕДУПРЕЖДЕНИЕ! Този символ със сигналната дума „ПРЕДУПРЕЖДЕНИЕ“ насочва към опасност със средно ниво на риск, която, ако не бъде избегната, може да доведе до тежко нараняване или смърт.
	ПОВИШЕНО ВНИМАНИЕ! Този символ със сигналната дума „ПОВИШЕНО ВНИМАНИЕ“ обозначава опасност с ниско ниво на риск, която, ако не бъде избегната, може да доведе до леко или умерено нараняване.		ВНИМАНИЕ! Този символ със сигналната дума „ВНИМАНИЕ“ насочва към възможни материални щети.
	УКАЗАНИЕ: Този символ със сигналната дума „УКАЗАНИЕ“ предоставя допълнителна полезна информация.	V	Волт (Volt)
	Постоянен ток/постоянно напрежение		Променлив ток/променливо напрежение
	Независимо устройство за управление		Полярност на изходящата връзка
	Клас на защита II		Предпазен трансформатор, устойчив на късо съединение
CE	СЕ маркировката означава съответствие с директиви на ЕС, приложими за този продукт.		Указания за безопасност Указания за действия

Мрежа с LED лампички









● Увод

Поздравяваме Ви с покупката на този нов продукт. Вие избрахте висококачествен продукт. Ръководството за експлоатация е част от този продукт. То съдържа важни указания за безопасност, употреба и изхвърляне. Преди употребата на продукта се запознайте с всички инструкции за обслужване и безопасност. Използвайте продукта само съгласно описанието и за посочените области на употреба. Когато предавате продукта на трети лица, предавайте заедно с него и всички документи.

● Употреба по предназначение

Този продукт е подходящ за употреба на закрито и открито. Продуктът е предназначен за употреба само в домашни условия, не за комерсиални цели.

● Описание на частите

- | | |
|--|---|
|  Светеща гирлянда |  Светодиоди (за модели А, В) |
|  Захранващо устройство |  Пластмасов клипс на скоба на лампион (за модели А, В) |
|  Уплътнителен пръстен |  Скоба за лампион (за модели А, В) |
|  Скрепителна резба | |
|  Лампион (за модели А, В) | |

- 9 Приспособление за окачване (за модели А, В)
- 10 Уши (за модели А, В)
- 11 Бутон Таймер/ Изкл./Вкл.

● Технически данни

Светеща гирлянда + захранващо устройство:

Консумирана мощност: 1,2 W

Светеща гирлянда:

Работно напрежение: 4,5 V ===
 Светодиоди: 20 светодиода (Източникът на светлина не може да се подменя.)
 Вид защита: IP44 (защита срещу водни пръски)
 Светеща гирлянда (модел № HG12702A/HG12702B/HG12702C) Сертифицирана по GS.

Захранващо устройство:

Първично номинално напрежение: 220-240 V~, 50/60 Hz
 Вторично номинално напрежение: 4,5 V ===, 1,35 W
 Клас на защита: II/□
 Вид защита: IP44 (защита срещу водни пръски)
 Захранващо устройство (модел № 23S0135G045W2D) Сертифицирано по GS.
 SELV: Безопасно свръхниско напрежение (Safety extra low voltage)
 Та: Максимална температура на околната среда
 Тс: Макс. температура на корпуса на електронния баласт
 Работна температура: 0 °C до 35 °C
 Температура на съхранение: -10 °C до 45 °C
 Влажност на въздуха по време на работа: 40 до 75% RH (относителна влажност)
 Обща дължина: 14,75 m

Нетно тегло:

Модели А, В: 245 g
 Модел С: 425 g

● Обем на доставката

- 1 трежа с LED лампички
- 1 захранващо устройство
- 20 лампиона (за модели А, В)
- 20 приспособления за окачване (за модели А, В)
- 20 пластмасови клипса за скоби на лампиони (за модели А, В)
- 1 ръководство за експлоатация



Указания за безопасност

СЪХРАНЯВАЙТЕ ВСИЧКИ УКАЗАНИЯ ЗА БЕЗОПАСНОСТ И ИНСТРУКЦИИ ЗА БЪДЕЩИ СПРАВКИ!

-  Винаги дръжте децата далече от продукта.
 - Този продукт не е играчка и не бива да попада в ръцете на деца. Децата не могат да преценяват опасностите, които възникват при боравене с продукта.
 - Този продукт може да се използва от деца над 8 годишна възраст, както и от лица с ограничени физически, сензорни или умствени способности, или без опит и знания, ако са под надзор или са били инструктирани за безопасната употреба на продукта и разбират произтичащите от това опасности. Децата не бива да играят с продукта. Почитването и поддръжката не бива да се изпълняват от деца без надзор.
 - Съблюдавайте продуктът да се монтира само от специалисти.
- ⚠ ПОВИШЕНО ВНИМАНИЕ! ОПАСНОСТ ОТ ПРЕГРЯВАНЕ!** Не използвайте продукта в опаковката.
- След употреба съхранявайте продукта отново в опаковката, за да избегнете неволни повреди.

- Не опъвайте храняващия кабел на продукта. Уверете, че той е поставен така, че никой да не го прескача или да не се препъва в него.
- Не закрепвайте допълнителни предмети към продукта.

⚠ ПРЕДУПРЕЖДЕНИЕ! Този продукт не бива да се използва, ако уплътнителният пръстен **3** не е монтиран правилно.



Избягвайте опасност за живота от токов удар!

- Преди употреба се уверете, че LED драйверът е свързан към електрическата мрежа (220–240 V~).
- Светещата гирлянда не бива да се свързва без LED драйвер към източник на храняване 220–240 V~.
- Преди всяко включване към електрическата мрежа проверявайте светещата гирлянда и хранящото устройство за евентуални повреди.
- Никога не използвайте продукта, ако установите някакви повреди.
- Външният гъвкав храняващ кабел на този продукт не може да се подменя; ако храняващият кабел е повреден, целият продукт следва да бъде отстранен като отпадък.
- Никога не отваряйте електрическо средство и не поставяйте предмети в него.
- Пазете храняващия кабел от остри ръбове, механично натоварване и горещи повърхности.
- Не го фиксирайте с остри скоби или пирони.
- Винаги изключвайте хранящото устройство от контакта преди монтаж, демонтаж или почистване.
- Не докосвайте щепсела на продукта или самия продукт с мокри ръце.
- Продуктът не бива да се свързва електрически с друга светеща гирлянда.
- Изключвайте продукта от електрическата мрежа, когато не го използвате по-дълго време (напр. по време на отпуск).
- Ако имате въпроси или колебания относно продукта, се консултирайте със специализиран електросервиз.

- Използвайте продукта само с доставеното хранящо устройство от типа модел 23S0135G045W2D, в противен случай отпадат всички претенции за гаранция.
- Източникът на светлина не се подменя.
- Ако в края на експлоатационния си живот източникът на светлина е неизправен, целият продукт следва да се замени.
- LED драйверът трябва да се подменя само от специалист.
- Този продукт не съдържа части, които могат да бъдат поддържани от потребителя.
- При счупване или повреда на светодиодите продуктът не бива да се използва/включва, а трябва да се отстрани безопасно като отпадък.

● Преди пускане в действие

Указание: Отстранете напълно опаковъчния материал от продукта.

Указание: При окачването на продукта се уверете, че избраното място е подходящо за тежлото на продукта.

● Монтиране на лампионите (виж фиг. В, С) (за модели А, В)

- Разположете светодиода LED **6** в средата на скобата на лампиона **8** и го закрепете с пластмасовия клипс **7**.
- Сложете лампионите **5** с ушите **10** (по-големи отвори), сочещи нагоре.
- Поставете безжичния край на скобата на лампиона **8** в горния и долния отвор на лампиона.
- Междувременно разположете долната част на скобата на лампиона центрирана върху ръба на долния отвор.
- Задръжте скобата на лампиона **8**. Издърпайте ушите **10** нагоре и ги закачете върху приспособлението за окачване **9**.

● Употреба (за всички модели)

- Включете щепсела на светещата гирлянда **1** в буксата на хранящото устройство **2**.
- Завийте хранящия кабел със скрепителната резба **4** по посока на часовниковата стрелка, за да фиксирате връзката. При това обърнете внимание на уплътнителния пръстен **3**, тъй като в противен случай IP защитата не може да се гарантира.
- Включете хранящото устройство **2** в контакта. Сега продуктът е в експлоатационна готовност.
- Съблюдавайте, че хранящото устройство продължава да черпи малко електроенергия, когато е включено в контакта, дори продуктът да не работи. За пълно изключване отстранете хранящото устройство от контакта.

● Функция на таймера

Бутонът Таймер/Изкл./Вкл. **11** (виж фиг. D) има три функции:

- 1 x натискане: Продуктът свети непрекъснато в продължение на 6 часа и след това е изключен в продължение на 18 часа. Продуктът се включва в настроеното време отново за 6 часа и след това се изключва за 18 часа.

Указание: Бутонът Таймер/Изкл./Вкл. **11** свети в зелено, когато функцията Таймер е активирана.

- 2 x натискане: Продуктът се изключва.
- 3 x натискане: Продуктът свети постоянно.

● Съхранение на продукта, когато не се използва

- Съхранявайте продукта на сухо място без прах и пряка слънчева светлина.

● Почистване и поддръжка

⚠ ПРЕДУПРЕЖДЕНИЕ! ОПАСНОСТ ОТ ТОКОВ УДАР! Първо изключете хранящото устройство от контакта.

⚠ ПРЕДУПРЕЖДЕНИЕ! ОПАСНОСТ ОТ ТОКОВ УДАР! С оглед на електрическата безопасност продуктът никога не бива да се почиства с вода или други течности, нито да се потопява във вода.

- Не използвайте разтворители, бензин или др. подобни. Това би повредило продукта.
- За почистване използвайте само суха кърпа, която не оставя власинки.
- При силно замърсяване можете да почистите продукта с леко навлажнена кърпа.
- След почистване включете хранящото устройство **2** отново в контакта.

● Изхвърляне

Опаковка:

Опаковката е изработена от екологични материали, които може да предадете в местните пунктове за рециклиране.



За разделното събиране на отпадъците съблюдавайте маркировката на опаковъчните материали, те са маркирани със съкращения (a) и цифри (b) със следното значение: 1-7: пластмаси/20-22: хартия и картон/80-98: композитни материали.

Продукт:



Относно възможностите за отстраняване на излезлия от употреба продукт като отпадък се информирайте от Вашата общинска или градска управа.



Посоченият отстранен символ на контейнер върху колела, зачертан с кръст, указва, че за устройството се прилага Директива 2012/19/ЕО. Тази директива постановява, че в края на експлоатационния си живот устройството не бива да се изхвърля заедно с

нормалните битови отпадъци, а да се предаде в специални събирателни пунктове, заводи за рециклиране или обезвреждане на отпадъците.

● **Гаранция**

Уважаеми клиенти,

за този уред получавате 3 години гаранция от датата на покупката. В случай на несъответствие на продукта с договора за продажба Вие имате законно право да предявите рекламация пред продавача на продукта при условията и в сроковете, определени в глава трета, раздел II и III и глава четвърта от Закона за предоставяне на цифрово съдържание и цифрови услуги и за продажба на стоки (ЗПЦСЦУПС)*.

Вашите права, произтичащи от посочените разпоредби, не се ограничават от нашата по-долу представена търговска гаранция, не са свързани с разходи за потребителите и независимо от нея продавачът на продукта отговаря за липсата на съответствие на потребителската стока с договора за продажба съгласно ЗПЦСЦУПС.

● **Гаранционни условия**

Гаранционният срок е 3 години от датата на получаване на стоката. Пазете добре оригиналната касова бележка. Този документ е необходим като доказателство за покупката. Ако в рамките на три години от датата на закупуване на този продукт се появи дефект на материала или производствен дефект, продуктът ще бъде безплатно ремонтиран или заменен. Гаранцията предполага в рамките на тригодишния гаранционен срок да се представят дефектния уред, касовата бележка (касовият бон), както и всички други документи, установяващи наличието на дефект и писмено да се обясни в какво се състои дефектът и кога е възникнал. Ако дефектът е покрит от нашата гаранция, Вие ще получите обратно ремонтирания или нов продукт. В случай на замяна на дефектна стока първоначалните гаранционен срок и гаранционни условия се запазват. В

случай на ремонт на дефектна стока, срокът на ремонта се прибавя към гаранционния срок. За евентуално наличните и установени повреди и дефекти още при покупката трябва да се съобщи веднага след разопаковането. Евентуалните ремонти след изтичане на гаранционния срок са срещу заплащане.

Ремонтът или замяната на продукта не поражда нова гаранция.

● **Обхват на гаранцията**

Уредът е произведен грижливо според строгите изисквания за качество и добросъвестно изпитан преди доставка. Гаранцията важи за дефекти на материала или производствени дефекти. Гаранцията не обхваща консумативите, както и частите на продукта, които подлежат на нормално износване, поради което могат да бъдат разглеждани като бързо износващи се части (например филтри или приставки) или повредите на чупливи части (например прекъсвачи, батерии или такива произведени от стъкло). Гаранцията отпада, ако уредът е повреден поради неправилно използване или в резултат на неосъществяване на техническа поддръжка. За правилната употреба на продукта трябва точно да се спазват всички указания в упътването за експлоатация. Предназначение и действия, които не се препоръчват от упътването за експлоатация или за които то предупреждава, трябва задължително да се избягват. Продуктът е предназначен само за частна, а не за професионална употреба. При злоупотреба и неправилно третиране, употреба на сила и при интервенции, които не са извършени от клона на нашия оторизиран сервиз, гаранцията отпада.

● **Процедура при гаранционен случай**

За да се гарантира бърза обработка на Вашия случай, следвайте следните указания:

- За всички запитвания подгответе касовата бележка и идентификационния номер (IAN 509478_2507) като доказателство за покупката.
- Вземете артикулния номер от фабричната табелка.
- При възникване на функционални или други дефекти първо се свържете по телефона или чрез имейл с долупосочения сервизен отдел. След това ще получите допълнителна информация за уреждането на Вашата рекламация.
- След съгласуване с нашия сервиз можете да изпратите дефектния продукт на посочения Ви адрес на сервиза безплатно за Вас, като приложите касовата бележка (касовия бон) и посочите писмено в какво се състои дефектът и кога е възникнал. За да се избегнат проблеми с приемането и допълнителни разходи, задължително използвайте само адреса, който Ви е посочен. Осигурете изпращането да не е като експресен товар или като друг специален товар. Изпратете уреда заедно с всички принадлежности, доставени при покупката, и осигурете достатъчно сигурна транспортна опаковка.

● Ремонтен сервиз/ извънгаранционно обслужване

Ремонти извън гаранцията можете да възложите на клона на нашия сервиз срещу заплащане. Той с удоволствие ще Ви направи предварителна kalkulация. Можем да обработваме само уреди, които са достатъчно опаковани и изпратени с платени транспортни разходи.

Внимание: Изпратете Вашия уред на клона на нашия сервиз почистен и с указание за дефекта. Уредите, предмет на извънгаранционно обслужване, изпратени с неплатени транспортни разходи – с наложен платеж, като експресен или друг специален товар – не се приемат.

Ние ще извършим безплатно изхвърлянето на изпратените от Вас дефектни уреди.

● Сервизно обслужване

България

Тел.: 00800 1114920

Е-мейл: owim@lidl.bg

IAN 509478_2507

● Вносител

Моля, обърнете внимание, че следващият адрес не е адрес на сервиза. Първо се свържете с गरेпосочения сервизен център.

ОВИМ ГмбХ & Ко.КГ

Щифтсбергщрасе 1

74167 Некарсулм

ГЕРМАНИЯ

*Като физическо лице – потребител, независимо от настоящата търговска гаранция, Вие се ползвате от правата на законовата гаранция, предоставена от Закона за предоставяне на цифрово съдържание и цифрови услуги и за продажбата на стоки/ЗПЦСЦУПС/. По-специално Вие имате право при несъответствие на стоката да бъде извършен ремонт или замяна по Ваш избор, освен ако това е невъзможно или е свързано с непропорционално големи разходи за продавача. Вие имате право на пропорционално намаляване на цената или на разваляне на договора при наличие на условията на чл. 33, ал. 3 от ЗПЦСЦУПС. Условията и сроковете на законовата гаранция са регламентирани в глава трета, раздел II и III и в глава четвърта на ЗПЦСЦУПС

● Процедиране в случай на рекламация

За да се гарантира бързо обработване на Вашата заявка, следвайте указанията по-долу:

Моля, при всички запитвания дръжте на разположение касовия бон и номера на артикула (IAN 509478_2507) като доказателство за покупката. Номерът на артикула е посочен върху типова табелка, гравюра, титулната страница на Вашето ръководство (долу вляво) или върху стикера от задната или долната страна на уреда.

При възникнали функционални дефекти или други повреди, първо се свържете по телефона или по електронната поща с посочения по-долу сервиз.

Продуктът, който е регистриран като дефектен, можете да изпратите след това без пощенски разходи на посочения Ви сервиз, като приложите документ за закупуването (касов бон) и описание, в какво се състои повредата и кога е възникнала.

● Сервиз

Сервиз България















Телефон: 00800 1114920

Е-мейл: owim@lidl.bg

CE IP44

Υπόμνημα των χρησιμοποιούμενων εικονογραμμάτων	Σελίδα 76
Εισαγωγή	Σελίδα 76
Χρήση σύμφωνα με τις προδιαγραφές	Σελίδα 76
Περιγραφή μερών	Σελίδα 76
Τεχνικά χαρακτηριστικά	Σελίδα 77
Περιεχόμενα παράδοσης	Σελίδα 77
Υποδείξεις ασφάλειας	Σελίδα 77
Πριν από τη θέση σε λειτουργία	Σελίδα 78
Εγκατάσταση λαμπιονιών	Σελίδα 78
Εφαρμογή	Σελίδα 79
Λειτουργία χρονόμετρου	Σελίδα 79
Αποθήκευση σε περίπτωση μη χρήσης	Σελίδα 79
Καθαρισμός και φροντίδα	Σελίδα 79
Απόρριψη	Σελίδα 79
Εγγύηση	Σελίδα 80
Διεκπεραίωση της εγγύησης	Σελίδα 80
Σέρβις	Σελίδα 80

Υπόμνημα των χρησιμοποιούμενων εικονογραμμάτων

	ΚΙΝΔΥΝΟΣ! Αυτό το σύμβολο με την προειδοποιητική λέξη «ΚΙΝΔΥΝΟΣ» υποδηλώνει κίνδυνο υψηλού βαθμού, ο οποίος, εάν δεν αποφευχθεί, θα επιφέρει σοβαρό τραυματισμό ή θάνατο.		ΠΡΟΕΙΔΟΠΟΙΗΣΗ! Αυτό το σύμβολο με την προειδοποιητική λέξη «ΠΡΟΕΙΔΟΠΟΙΗΣΗ» υποδηλώνει κίνδυνο μετρίου βαθμού, ο οποίος, εάν δεν αποφευχθεί, ενδέχεται να επιφέρει σοβαρό τραυματισμό ή τον θάνατο.
	ΠΡΟΣΟΧΗ! Αυτό το σύμβολο με την προειδοποιητική λέξη «ΠΡΟΣΟΧΗ» υποδηλώνει κίνδυνο χαμηλού βαθμού, ο οποίος, εάν δεν αποφευχθεί, ενδέχεται να επιφέρει ελαφρύ ή μέτριο τραυματισμό.		ΠΡΟΦΥΛΑΞΗ! Αυτό το σύμβολο με την προειδοποιητική λέξη «ΠΡΟΦΥΛΑΞΗ», υποδηλώνει πιθανή υλική ζημιά.
	ΥΠΟΔΕΙΞΗ: Αυτό το σύμβολο με την προειδοποιητική λέξη «ΥΠΟΔΕΙΞΗ» παρέχει περαιτέρω χρήσιμες πληροφορίες.		Βολτ (Volt)
	Συνεχές ρεύμα/Συνεχής τάση		Εναλλασσόμενο ρεύμα/ Εναλλασσόμενη τάση
	Ανεξάρτητη συσκευή λειτουργίας		Πολικότητα της σύνδεσης εξόδου
	Κλάση προστασίας II		Ανθεκτικός σε βραχυκύκλωμα μετασχηματιστής ασφάλειας
	Η σήμανση CE υποδηλώνει τη συμμόρφωση με τις σχετικές οδηγίες της ΕΕ που ισχύουν για αυτό το προϊόν.		Υποδείξεις ασφάλειας Οδηγίες χειρισμού

Αλυσίδα φωτισμού LED







● Εισαγωγή

Σας συγχαίρουμε για την αγορά του νέου σας προϊόντος. Επιλέξατε ένα προϊόν υψηλών προδιαγραφών. Οι οδηγίες χρήσης είναι μέρος αυτού του προϊόντος. Περιέχουν σημαντικές πληροφορίες σχετικά με την ασφάλεια, το χειρισμό και την απόρριψη. Πριν τη χρήση του προϊόντος εξοικειωθείτε με όλες τις οδηγίες χρήσης και ασφαλείας. Χρησιμοποιείτε το προϊόν μόνο με τον τρόπο που περιγράφεται και για τον τομέα εφαρμογής που αναφέρεται. Σε περίπτωση μεταβίβασης του προϊόντος σε τρίτους παραδώστε μαζί και όλα τα έγγραφα.

● Χρήση σύμφωνα με τις προδιαγραφές

Το προϊόν αυτό είναι κατάλληλο για λειτουργία σε εσωτερικούς και σε εξωτερικούς χώρους. Το προϊόν προορίζεται μόνο για οικιακή ιδιωτική χρήση κι όχι επαγγελματική.

● Περιγραφή μερών

- | | |
|--|---|
|  Γιρλάντα φώτων |  LED (για το μοντέλο A, B) |
|  Τροφοδοτικό |  Πλαστικό ασφάλιστρο του τόξου του λαμπιονιού (μοντέλο A, B) |
|  Στεγανοποιητικός δακτύλιος | |
|  Σπείρωμα στερέωσης | |
|  Λαμπιόνι (για το μοντέλο A, B) | |

- | | |
|--|---|
| <p>8 Τόξο λαμπιονιού (για το μοντέλο A, B)</p> <p>9 Κρεμαστάρι (για το μοντέλο A, B)</p> | <p>10 Κρίκοι ανάρτησης (για το μοντέλο A, B)</p> <p>11 Πλήκτρο χρονοδιακόπτη (Timer)/OFF/ON</p> |
|--|---|

● Τεχνικά χαρακτηριστικά

Αλυσίδα φώτων + Τροφοδοτικό:

Κατανάλωση ενέργειας: 1,2 W

Αλυσίδα φώτων:

Τάση λειτουργίας: 4,5 V==

LED: 20 LED (τα φωτιστικά μέσα δεν μπορούν να αντικατασταθούν)

Είδος προστασίας: IP44 (προστατεύει από πιτσιλίσματα νερού)

Γιρλάντα φώτων (αρ. μοντέλου HG12702A/HG12702B/HG12702C) με πιστοποίηση GS.

Τροφοδοτικό:

Ονομαστική τάση πρωτοβάθμια: 220-240 V~, 50/60 Hz

Ονομαστική τάση δευτεροβάθμια: 4,5 V==, 1,35 W

Κλάση προστασίας: II/□

Τροφοδοτικό (μοντέλο αρ. 23S0135G045W2D) με πιστοποίηση GS.

SELV: Χαμηλή τάση ασφαλείας (Safety extra low voltage)

Τα: Μέγιστη θερμοκρασία περιβάλλοντος

Τc: Μέγ. θερμοκρασία περιβλήματος του προεκκινήτηρα

Θερμοκρασία λειτουργίας: 0 °C έως 35 °C

Θερμοκρασία αποθήκευσης: -10 °C έως 45 °C

Ατμοσφαιρική υγρασία λειτουργίας: 40 έως 75 % RH

Συνολικό μήκος: 14,75 m

Καθαρό βάρος:

Μοντέλα A, B: 245 g

Μοντέλο C: 425 g

● Περιεχόμενα παράδοσης

- 1 Αλυσίδα γιρλάντα φωτισμού LED
- 1 Τροφοδοτικό
- 20 Φαναράκια (για τα μοντέλα A, B)
- 20 Κρεμαστάρι (για τα μοντέλα A, B)
- 20 Πλαστικά ασφάλιστρα για τόξο λαμπιονιού (για τα μοντέλα A, B)
- 1 Οδηγίες χρήσης



Υποδειξεις ασφαλείας

ΦΥΛΑΞΤΕ ΟΛΕΣ ΤΙΣ ΥΠΟΔΕΙΞΕΙΣ ΑΣΦΑΛΕΙΑΣ ΚΑΙ ΤΙΣ ΟΔΗΓΙΕΣ ΓΙΑ ΜΕΛΛΟΝΤΙΚΗ ΧΡΗΣΗ!

-  Κρατάτε πάντα τα παιδιά πάντα μακριά από το προϊόν.
- Το προϊόν αυτό δεν είναι παιχνίδι, δεν πρέπει να βρίσκεται σε χέρια παιδιών. Τα παιδιά δεν είναι σε θέση να αναγνωρίσουν τους κινδύνους που περιλαμβάνει η χρήση του προϊόντος.
- Το προϊόν μπορεί χρησιμοποιηθεί από παιδιά από 8 ετών και άνω καθώς και από άτομα με περιορισμένες σωματικές, αισθητηριακές ή πνευματικές ικανότητες ή έλλειψη σε εμπειρία και γνώση, αν επιβλέπονται ή έχουν ενημερωθεί σχετικά με την ασφαλή χρήση του προϊόντος και κατανοούν τους κινδύνους που προκύπτουν από αυτό. Μην επιτρέπετε σε παιδιά να παίζουν με το προϊόν. Απαγορεύεται ο καθαρισμός και η συντήρηση χρήση από παιδιά χωρίς επίβλεψη.
- Φροντίστε ώστε η συναρμολόγηση του προϊόντος να πραγματοποιείται μόνο από ειδικά άτομα.
- ▲ **ΠΡΟΣΟΧΗ! ΚΙΝΔΥΝΟΣ ΥΠΕΡΘΕΡΜΑΝΣΗΣ!** Μη χρησιμοποιείτε το προϊόν, ενόσω βρίσκεται μέσα στη συσκευασία του.
- Μετά τη χρήση, αποθηκεύετε ξανά το προϊόν στη συσκευασία του, προκειμένου να αποφύγετε τυχόν βλάβες.
- Μην τραβάτε το προϊόν από την παροχή δικτύου και σιγουρευτείτε πως το καλώδιο έχει τοποθετηθεί κατά τέτοιο τρόπο, ώστε να μη μπορεί κανείς να τρέξει από πάνω του ή να σκοντάψει πάνω του.

- Μην στερεώνετε πρόσθετα αντικείμενα πάνω στο προϊόν.
- **ΠΡΟΕΙΔΟΠΟΙΗΣΗ!** Το παρόν προϊόν δεν επιτρέπεται να χρησιμοποιείται, εάν δεν είναι σωστά τοποθετημένος ο στεγανοποιητικός δακτύλιος [3].



Αποφύγετε θάνασιμο κίνδυνο από ηλεκτροπληξία!

- Πριν από τη χρήση, βεβαιωθείτε ότι ο οδηγός LED είναι συνδεδεμένος με το δίκτυο ηλεκτρισμού (220-240V~).
- Η φωτιστική γιρλάντα δεν επιτρέπεται να συνδέεται σε πηγή ρεύματος 220-240V~ χωρίς οδηγό LED.
- Πριν από κάθε σύνδεση δικτύου ελέγχετε την αλυσίδα φωτισμού και το τροφοδοτικό για τυχόν βλάβες.
- Μη χρησιμοποιήσετε ποτέ το προϊόν σε περίπτωση που διαπιστώσετε κάποια βλάβη.
- Η εξωτερική, εύκαμπτη παροχή δικτύου αυτού του προϊόντος δεν μπορεί να αντικατασταθεί, σε περίπτωση που φθαρεί η παροχή δικτύου, πρέπει να απορριφθεί ολόκληρο το προϊόν.
- Ποτέ μην ανοίγετε ένα από τα ηλεκτρικά μέρη λειτουργίας ή μην τοποθετείτε οποιαδήποτε αντικείμενα στα ίδια.
- Προστατεύετε το καλώδιο ρεύματος από αιχμηρές ακμές, μηχανικές καταπονήσεις και ζεστές επιφάνειες.
- Μην χρησιμοποιείτε αιχμηρούς συνδετήρες ή καρφιά για τη στερέωση.
- Τραβάτε πάντα το τροφοδοτικό από την πρίζα πριν από εργασίες συναρμολόγησης, αποσυναρμολόγησης ή καθαρισμού.
- Μην ακουμπάτε το ρευματολήπτη του προϊόντος ούτε το ίδιο το προϊόν με βρεγμένα χέρια.
- Το προϊόν δεν πρέπει να συνδεθεί ηλεκτρικά με άλλη αλυσίδα φωτισμού.
- Όταν δεν το χρησιμοποιείτε για μεγάλο χρονικό διάστημα, (π.χ., στις διακοπές), αποσυνδέετε το προϊόν από το δίκτυο ηλεκτρισμού.
- Σε περίπτωση που έχετε απορίες σχετικά με το προϊόν ή δεν είστε βέβαιοι ως προς τη χρήση του, ζητήστε τη συμβουλή ενός ειδικού ηλεκτρολόγου.

- Χρησιμοποιείτε το προϊόν μόνο με το συνοδευτικό τροφοδοτικό του τύπου (αρ. μοντέλου 23S0135G045W2D), ειδάρως ακυρώνονται οποιοσδήποτε αξιώσεις ικανοποίησης από την ευθύνη για πραγματικά ελαττώματα.
- Τα φωτιστικά μέσα δεν μπορούν να αντικατασταθούν.
- Αν τα φωτιστικά μέσα ξεπεράσουν την διάρκεια ζωής τους, πρέπει να αντικατασταθεί ολόκληρο το προϊόν.
- Ο οδηγός LED επιτρέπεται να αντικαθίσταται μόνον από ειδικό.
- Το παρόν προϊόν δεν περιλαμβάνει εξαρτήματα, τα οποία μπορούν να συντηρηθούν από τον καταναλωτή.
- Σε περίπτωση θραύσης ή ζημιάς των LED, το προϊόν δεν επιτρέπεται να χρησιμοποιηθεί/ενεργοποιηθεί, αλλά πρέπει να απορριφθεί με ασφάλεια.

● **Πριν από τη θέση σε λειτουργία**

Υπόδειξη: Απομακρύνετε το σύνολο του υλικού συσκευασίας από το προϊόν.

Υπόδειξη: Προσέξτε κατά την ανάρτηση του προϊόντος να είναι το επιλεγμένο σημείο ανάρτησης κατάλληλο για το βάρος του προϊόντος.

● **Εγκατάσταση λαμπιονιών (βλέπε εικ. Β, C) (για τα μοντέλα A, B)**

- Τοποθετήστε τη LED [6] στη μέση του τόξου του λαμπιονιού [8] και στερεώστε την με το πλαστικό ασφάλιστρο [7].
- Βάλτε τα φαναράκια [5] με τα θηλύκια [10] (μεγαλύτερα ανοίγματα) να δείχνουν προς τα πάνω.
- Τοποθετήστε το ασύρματο άκρο του τόξου φαναριού [8] στο πάνω και κάτω άνοιγμα του φαναριού.
- Τοποθετήστε στο μεταξύ το κάτω μέρος του τόξου φαναριού κεντρικά πάνω στην άκρη του κάτω ανοίγματος.
- Κρατήστε το τόξο φαναριού [8]. Τραβήξτε τα θηλύκια [10] προς τα πάνω και κρεμάστε τα στην κρεμάστρα [9].

● Εφαρμογή (για όλα τα μοντέλα)

- Εισάγετε το ρευματολήπτη της αλυσίδας φωτισμού **1** μέσα στο βύσμα του τροφοδοτικού **2**.
- Περιστρέψτε το σπείρωμα στερέωσης **4** του καλωδίου τροφοδοσίας κατά την φορά των δεικτών του ρολογιού, για να στερεώσετε την σύνδεση. Κατά τη διαδικασία αυτή προσέξτε τον στεγανοποιητικό δακτύλιο **3**, επειδή διαφορετικά δεν μπορεί να διασφαλιστεί η προστασία IP.
- Εισάγετε το τροφοδοτικό **2** στην πρίζα. Το προϊόν είναι έτοιμο για χρήση.
- Λάβετε υπόψη, ότι το τροφοδοτικό απορροφά ελάχιστη ισχύ ακόμη και χωρίς λειτουργία του προϊόντος, όσο το τροφοδοτικό βρίσκεται στην πρίζα. Για πλήρη απενεργοποίηση βγάλτε το τροφοδοτικό από την πρίζα.

● Λειτουργία χρονόμετρου

Το πλήκτρο χρονοδιακόπτη (Timer)/OFF/ON **11** (βλέπε εικ. D) έχει τρεις λειτουργίες:

Πίεση 1 φορά: Το προϊόν φέγγει αδιάκοπα για 6 ώρες, και απενεργοποιείται έπειτα για 18 ώρες. Κατόπιν, το προϊόν επανενεργοποιείται στη ρυθμισμένη ώρα για 6 ώρες και στη συνέχεια απενεργοποιείται για 18 ώρες.

Υπόδειξη: Το πλήκτρο χρονοδιακόπτη (Timer)/OFF/ON **11** φέγγει με πράσινο χρώμα, όταν είναι ενεργοποιημένη η λειτουργία χρονοδιακόπτη (Timer).

Πίεση 2 φορές: Το προϊόν απενεργοποιείται.

Πίεση 3 φορές: Το προϊόν φέγγει διαρκώς.

● Αποθήκευση σε περίπτωση μη χρήσης

- Αποθηκεύετε το προϊόν σε στεγνό και χωρίς σκόνη χώρο χωρίς άμεση ηλιακή ακτινοβολία.

● Καθαρισμός και φροντίδα

⚠ ΠΡΟΕΙΔΟΠΟΙΗΣΗ! ΚΙΝΔΥΝΟΣ ΗΛΕΚΤΡΟΠΛΗΞΙΑΣ! Αποσυνδέστε πρώτα το τροφοδοτικό από την πρίζα.

⚠ ΠΡΟΕΙΔΟΠΟΙΗΣΗ! ΚΙΝΔΥΝΟΣ ΗΛΕΚΤΡΟΠΛΗΞΙΑΣ! Για λόγους ηλεκτρικής ασφάλειας ποτέ μην καθαρίζετε το προϊόν με νερό ή άλλα υγρά ή ακόμη και να το βυθίζετε μέσα σε νερό.

- Μη χρησιμοποιείτε διαλυτικά μέσα, βενζίνη κ.ά. Το προϊόν μπορεί εν προκειμένω να πάθει ζημιές.
- Για τον καθαρισμό χρησιμοποιήστε μόνο στεγνό πανί που δεν αφήνει χνούδια.
- Σε περίπτωση έντονης ρύπανσης μπορείτε εύκολα να καθαρίσετε το προϊόν με ένα ελαφρώς νωπό πανί.
- Επανατοποθετήστε το τροφοδοτικό **2** στην πρίζα μετά τον καθαρισμό.

● Απόρριψη

Συσκευασία:

Η συσκευασία αποτελείται από υλικά φιλικά προς το περιβάλλον, τα οποία μπορείτε να διαθέσετε στους χώρους ανακύκλωσης της περιοχής σας.



Προσέξτε τον χαρακτηρισμό των υλικών συσκευασίας για τον διαχωρισμό απορριμμάτων, αυτά είναι χαρακτηρισμένα από συντόμευσεις (a) και αριθμούς (b) με την ακόλουθη σημασία: 1-7: πλαστικά/20-22: χαρτί και χαρτόνι/80-98: σύνθετο υλικό.

Προϊόν:



Δυνατότητες για απόρριψη του αχρηστεμένου προϊόντος μπορείτε να πληροφορηθείτε στην διοίκηση του δήμου ή της κοινότητάς σας.



Το διπλανό σύμβολο ενός διαγραμμένου κάδου απορριμμάτων σε ρόδες δείχνει ότι αυτό το προϊόν υπόκειται στην οδηγία 2012/19/ΕΕ. Αυτή η οδηγία δηλώνει ότι αυτό το προϊόν στο τέλος του χρόνου χρήσης του απαγορεύεται να απορριφθεί στα κανονικά οικιακά

απορρίμματα, αλλά πρέπει να παραδοθεί σε ειδικά διαμορφωμένα σημεία συλλογής, κέντρα ανακύκλωσης ή επιχειρήσεις απόρριψης.

● Εγγύηση

Το προϊόν κατασκευάστηκε σύμφωνα με αυστηρές κατευθυντήριες οδηγίες ποιότητας και ελέγχθηκε επιμελώς πριν από την παράδοση. Σε περίπτωση ελαττώματος υλικού ή κατασκευής, έχετε νόμιμα δικαιώματα έναντι του πωλητή του προϊόντος. Τα νομικά σας δικαιώματα δεν περιορίζονται με οιονδήποτε τρόπο από την αναφερόμενη παρακάτω εγγύηση.

Η εγγύηση για το προϊόν αυτό ανέρχεται σε 3 έτη από την ημερομηνία αγοράς. Ο χρόνος εγγύησης αρχίζει την ημερομηνία αγοράς. Φυλάξτε τη γνήσια απόδειξη αγοράς σε σίγουρο μέρος, καθώς αυτό το έγγραφο απαιτείται ως αποδεικτικό της αγοράς.

Όλες οι ζημιές ή τα ελαττώματα, τα οποία υπάρχουν ήδη κατά τον χρόνο της αγοράς, πρέπει να αναφέρονται χωρίς καθυστέρηση μετά την αποσυσκευασία του προϊόντος.

Σε περίπτωση που εντός διαστήματος 3 ετών από την ημερομηνία αγοράς αυτό το προϊόν πασουςιάσει κάποιο ελάττωμα υλικού ή κατασκευής, το προϊόν επισκευάζεται ή αντικαθίσταται από εμάς δωρεάν κατά τη δική μας επιλογή. Ο χρόνος εγγύησης δεν επεκτείνεται λόγω παροχής ικανοποίησης από την ευθύνη για πραγματικά ελαττώματα. Αυτό ισχύει και για εξαρτήματα τα οποία έχουν αντικατασταθεί ή επισκευαστεί.

Αυτή η εγγύηση παύει να ισχύει, εάν στο προϊόν προκλήθηκε ζημιά, ή εάν αυτό χρησιμοποιήθηκε ή συντηρήθηκε με μη ενδεδειγμένο τρόπο.

Η εγγύηση καλύπτει ελαττώματα στο υλικό και την κατασκευή. Αυτή η εγγύηση δεν αφορά σε μέρη του προϊόντος, τα οποία υπόκεινται σε φυσιολογική φθορά και συνεπώς θεωρούνται αναλώσιμα (π.χ., μπαταρίες, επαναφορτιζόμενες μπαταρίες, εύκαμπτοι σωλήνες, φυσίγγια χρώματος), ούτε σε ζημιές σε εύθραυστα εξαρτήματα, όπως διακόπτες ή γυάλινα εξαρτήματα.

Με την αντικατάσταση της συσκευής, σύμφωνα με το ΝΟΜΟΣ 2251/1994, ξεκινάει εκ νέου ο χρόνος εγγύησης.

● Διεκπεραίωση της εγγύησης

Για να εξασφαλίσουμε τη γρήγορη επεξεργασία του αιτήματός σας, παρακαλούμε ακολουθήστε τις παρακάτω υποδείξεις:

Σε περίπτωση ερωτήματος παρακαλείσθε να έχετε διαθέσιμο το παραστατικό αγοράς και τον κωδικό προϊόντος (IAN 509478_2507) ως αποδεικτικό της αγοράς σας.

Μπορείτε να βρείτε τον αριθμό προϊόντος στην πινακίδα τύπου, σε μια εγχάραξη, στην σελίδα τίτλων των οδηγιών σας, (κάτω αριστερά) ή ως αυτοκόλλητο στην πίσω ή κάτω σελίδα.

Αν προκύψουν σφάλματα λειτουργίας ή άλλου είδους ελαττώματα, επικοινωνήστε αρχικά μέσω τηλεφώνου ή email με το τμήμα εξυπηρέτησης πελατών που αναφέρεται ακολούθως.

Ένα προϊόν που αναγνωρίζεται ως ελαττωματικό, μπορείτε μετά να το αποστείλετε χωρίς ταχυδρομικά τέλη στην ενημερωμένη σε εσάς διεύθυνση service επισυνάπτοντας την απόδειξη αγοράς (απόδειξη ταμείου) και την ένδειξη, που υφίσταται το ελάττωμα και πότε προέκυψε.

● Σέρβις

GR **Σέρβις Ελλάδα**

Τηλ: 00800 490826606

Email: owim@lidl.gr

CY **Σέρβις Κύπρος**

Τηλ: 8009 4241

Email: owim@lidl.com.cy

CE IP44

OWIM GmbH & Co. KG

Stiftsbergstraße 1
74167 Neckarsulm
GERMANY

Model-No.: HG12702A/HG12702B/HG12702C
Version: 12/2025

Last Information Update · Információk állása
Stanje informacij · Stav informací · Stav
informácií · Stanje informacija · Stanje informacija
Последно ажурирање на информации · Status i
informacioneve · Versiunea informațiilor · Актуалност
на информацията · Έκδοση των πληροφοριών:
10/2025 · Ident.-No.: HG12702A/B/C102025-3

IAN 509478_2507

3 