



EINHEBEL-SPÜLTISCHARMATUR/KITCHEN MIXER TAP/MITIGEUR DE CUISINE MONOCOMMANDE

DE AT CH

EINHEBEL-SPÜLTISCHARMATUR

Montage-, Bedienungs- und Sicherheitshinweise

FR BE

MITIGEUR DE CUISINE MONOCOMMANDE

Instructions de montage, d'utilisation et consignes de sécurité

PL

BATERIA ZLEWOZMYWAKOWA

Wskazówki montażu, obsługi i bezpieczeństwa

SK

JEDNOPÁKOVÁ DREZOVÁ BATÉRIA

Pokyny pre montáž, obsluhu a bezpečnostné pokyny

DK

1-GREBS KØKKENARMATUR

Monterings-, betjenings- og sikkerhedshenvisninger

HU

EGYKAROS MOSOGATÓ CSAPTELEP

Szerelési, használati és biztonsági tudnivalók

GB IE

KITCHEN MIXER TAP

Assembly, operating and safety instructions

NL BE

MENKRAAN

Montage-, bedienings- en veiligheidsinstructies

CZ

PÁKOVÁ BATERIE

Pokyny k montáži, obsluze a bezpečnostní pokyny

ES

GRIFO MONOMANDO DE COCINA

Instrucciones de montaje, de uso y de seguridad

IT

MISCELATORE

Istruzioni di montaggio, d'uso e di sicurezza

SI

ENOROČNA ARMATURA ZA POMIVALNO KORITO

Navodila za montažo, uporabo in varnostna navodila

IAN 379029_2110

DE NL
PL CZ SK

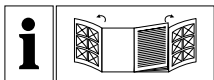

DE/AT/CH	Montage-, Bedienungs- und Sicherheitshinweise	Seite	5
GB/IE	Assembly, operating and safety instructions	Page	11
FR/BE	Instructions de montage, d'utilisation et consignes de sécurité	Page	16
NL/BE	Montage-, bedienings- en veiligheidsinstructies	Pagina	22
PL	Wskazówki montażu, obsługi i bezpieczeństwa	Strona	28
CZ	Pokyny k montáži, obsluze a bezpečnostní pokyny	Strana	34
SK	Pokyny pre montáž, obsluhu a bezpečnostné pokyny	Strana	39
ES	Instrucciones de montaje, de uso y de seguridad	Página	44
DK	Monterings-, betjenings- og sikkerhedshenvisninger	Side	50
IT	Istruzioni di montaggio, d'uso e di sicurezza	Pagina	55
HU	Szerelési, használati és biztonsági tudnivalók	Oldal	60
SI	Navodila za montažo, uporabo in varnostna navodila	Stran	65

Sie benötigen · You need
Il vous faut · U hebt nodig
Wymagane · Potřebujete
Potrebujete · Necesita
Du skal bruge · Vi servono
Szüksége van · Potrebujete:

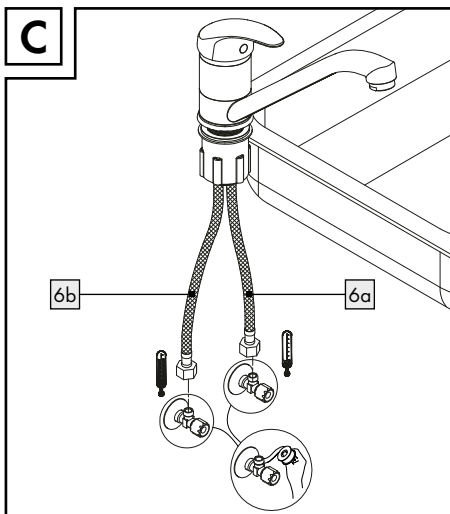
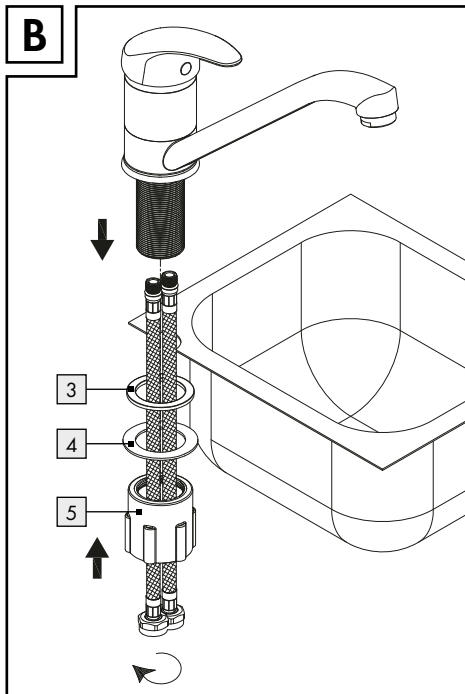
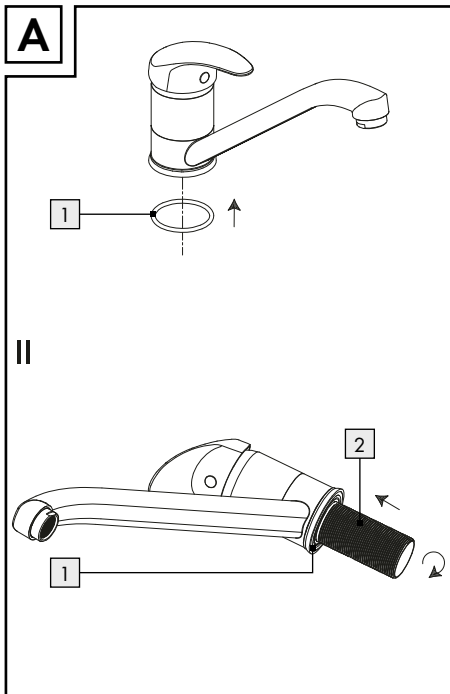
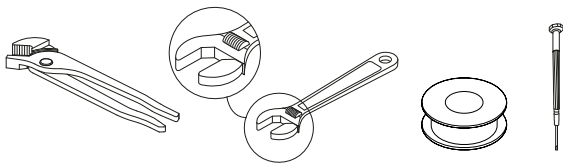

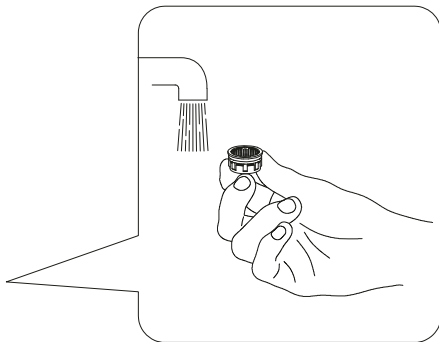
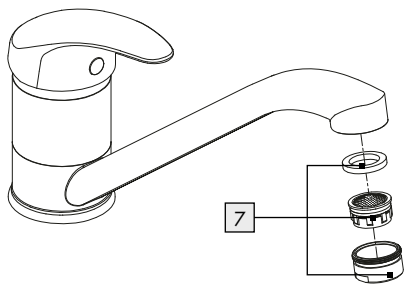
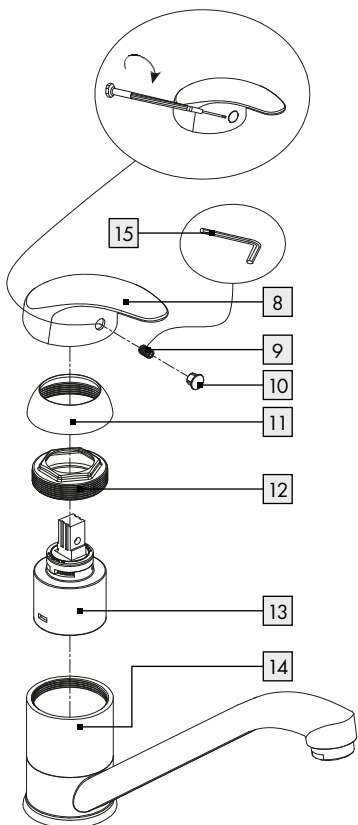
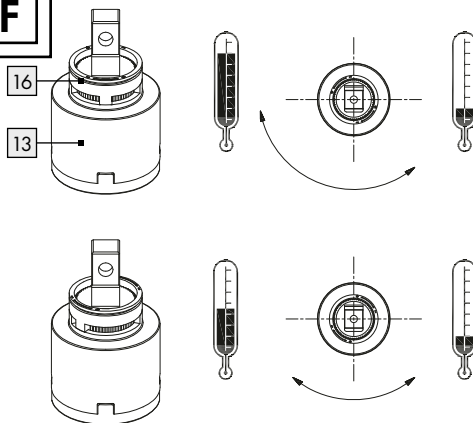
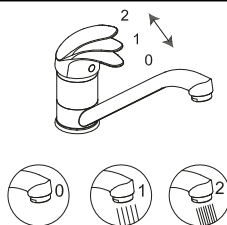
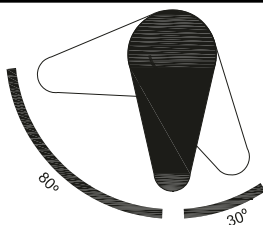
D**E****F****G****H**

Einleitung	Seite	6
Bestimmungsgemäße Verwendung	Seite	6
Teilebeschreibung	Seite	6
Technische Daten	Seite	6
Sicherheitshinweise	Seite	6
Montage	Seite	7
Armatür installieren	Seite	7
Armatür durchspülen	Seite	7
Bedienung	Seite	7
In Betrieb nehmen	Seite	7
Temperaturbegrenzung einstellen	Seite	7
Wasserspar-Funktion	Seite	8
Energiespar-Funktion	Seite	8
Wartung und Reinigung	Seite	8
Armatür pflegen und reinigen	Seite	8
Entsorgung	Seite	8
Informationen	Seite	9
Trinkbarkeit von Leitungswasser	Seite	9
Garantie	Seite	9
Abwicklung im Garantiefall	Seite	9
Service	Seite	10

Einhebel-Spültischarmatur

● Einleitung

Wir beglückwünschen Sie zum Kauf Ihres neuen Produkts. Sie haben sich damit für ein hochwertiges Produkt entschieden. Machen Sie sich vor der ersten Inbetriebnahme mit dem Produkt vertraut. Lesen Sie hierzu aufmerksam die nachfolgende Bedienungsanleitung und die Sicherheitshinweise. Benutzen Sie das Produkt nur wie beschrieben und für die angegebenen Einsatzbereiche. Bewahren Sie diese Anleitung an einem sicheren Ort auf. Händigen Sie alle Unterlagen bei Weitergabe des Produktes an Dritte mit aus.

● Bestimmungsgemäße Verwendung

Dieses Produkt ist für alle druckfesten Warmwassersysteme wie Zentralheizung, Durchlauferhitzer, Druckboiler o. Ä. geeignet. Nicht geeignet ist es für Niederdruck-Warmwasserbereiter wie z. B. Holz- oder Kohlebadöfen, Öl- oder Gasbadöfen, offene Elektrospeicher. Im Zweifelsfall wenden Sie sich bitte an einen Installateur oder Fachberater. Eine andere Verwendung als zuvor beschrieben oder eine Veränderung des Produkts ist nicht zulässig und führt zur Beschädigung. Darüber hinaus können weitere lebensgefährliche Gefahren und Verletzungen die Folgen sein. Das Produkt ist nur zur Eigenanwendung, nicht für den medizinischen oder kommerziellen Gebrauch vorgesehen. Für durch unsachgemäße Verwendung entstandene Schäden übernimmt der Hersteller keine Haftung.

● Teilebeschreibung

- 1 1 Dichtung
- 2 1 Gewindestange
- 3 1 Unterlegscheibe (Plastik)
- 4 1 Unterlegscheibe (Metall)
- 5 1 Mutter
- 6a 1 Flexschlauch Kaltwasser
- 6b 1 Flexschlauch Warmwasser



- 7 1 Mischdüse
- 8 1 Einstellhebel
- 9 1 Arretierungsschraube
- 10 1 Abdeckkappe
- 11 1 Kartuschen-Abdeckring
- 12 1 Kartuschen-Sicherungsring
- 13 1 Kartusche
- 14 1 Armaturenkörper
- 15 1 Innensechskantschlüssel
- 16 1 Kartuschen-Einstellung

● Technische Daten

Anschlüsse: $G\frac{3}{8}$ " (ca. 17 mm)
Mutter (Wasseranschluss): ca. 19 mm



Sicherheitshinweise

-  **⚠️ WARNUNG! LEBENS- UND UNFALLGEFAHR FÜR KLEINKINDER UND KINDER!**
Lassen Sie Kinder niemals unbeaufsichtigt mit dem Verpackungsmaterial. Es besteht Erstickungsgefahr. Halten Sie das Produkt von Kindern fern. Das Produkt ist kein Spielzeug.
-  **VORSICHT VOR ELEKTRISCHEM SCHLAG!** Undichtigkeiten oder Wasseraustritt können zu Lebensgefahr durch elektrischen Schlag führen. Prüfen Sie alle Verbindungen sorgfältig auf Dichtigkeit. Stellen Sie zudem sicher, dass alle Leitungen von elektrischen Geräten korrekt und sicher installiert sind.
- **VORSICHT! VERLETZUNGSGEFAHR!**
Stellen Sie sicher, dass alle Teile unbeschädigt und sachgerecht montiert sind. Bei unsachgemäßer Montage besteht Verletzungsgefahr. Bitte beachten Sie, dass Unterlegscheiben und Dichtungen Verschleißteile sind, welche von Zeit zu Zeit ausgetauscht werden müssen. Beschädigte Teile können die Sicherheit und Funktion beeinflussen.
- **ACHTUNG! GEFAHR DER SACHBESCHÄDIGUNG!** Lassen Sie die Montage nur durch fachkundige Personen durchführen. Undichtigkeiten oder Wasseraustritt können zu erheblichen

Sachschäden an Gebäude oder Hausrat führen. Prüfen Sie daher alle Verbindungen sorgfältig auf Dichtigkeit.

- Achten Sie darauf, dass alle Dichtungen den korrekten Sitz haben, um Wasseraustritt durch Undichtigkeit zu verhindern.
- Drehen Sie das Abflussrohr in die von Ihnen gewünschte Position, achten Sie aber darauf, das Rohr auf den Spültisch zu richten. Andernfalls kann Wasseraustritt zu erheblichen Wasserschäden am Gebäude führen.
- **VORSICHT! VERBRÜHUNGSGEFAHR!** Achten Sie bei der Warmwassereinstellung darauf, dass die Temperatur des Wassers nicht zu heiß eingestellt ist.
- Machen Sie sich vor der Installation mit allen Gegebenheiten vor Ort vertraut, z. B. Wasseranschluss und Absperrvorrichtung.
- Bitte lesen Sie diese Bedienungsanleitung vor Montage und Gebrauch aufmerksam durch. Bewahren Sie alle Sicherheitshinweise und Anweisungen für die Zukunft auf!

● Montage

● **Armatur installieren**

- Stellen Sie die Haupt-Wasserzufuhr ab, um Wasseraustritt durch Undichtigkeit zu verhindern. Lassen Sie das restliche Leitungswasser ablaufen.
- Installieren Sie die Armatur, wie in Abbildung A–C dargestellt.

⚠ VORSICHT! Verbiegen Sie die Flexschläuche nicht und bringen Sie sie nicht unter Spannung. Ansonsten besteht die Gefahr der Sachbeschädigung.

● **Armatur durchspülen**

- Um mögliche Verunreinigungen zu beseitigen, muss die Armatur vor dem ersten Gebrauch gespült werden. Gehen Sie dazu wie folgt vor (s. Abb. D):
- Schrauben Sie die Mischdüse **7** ab.

- Öffnen Sie die Haupt-Wasserzufuhr und lassen Sie das Wasser zwei Minuten lang laufen.
- Schrauben Sie die Mischdüse anschließend wieder an.

● **Bedienung**

● **In Betrieb nehmen**

Hinweis: Spülen Sie nach längerem Nichtgebrauch der Armatur die Leitungen zunächst gründlich durch, um Trinkwasser-Stagnation und Rückstände aufzulösen.

- Öffnen Sie die Haupt-Wasserzufuhr.
- Heben Sie den Einstellhebel **8** an und schwenken Sie ihn nach rechts oder links, um die Stärke bzw. Temperatur des Wasserflusses zu regulieren.

Heißwasser:

- Schwenken Sie den Einstellhebel nach links.

Kaltwasser:

- Schwenken Sie den Einstellhebel nach rechts.

- Prüfen Sie den Betrieb der Mischbatterie. Schwenken Sie dafür den Einstellhebel in alle erlaubten Positionen. Bitte prüfen Sie die Anschlüsse regelmäßig auf Dichtigkeit.

● **Temperaturbegrenzung einstellen**

Die Kartusche **13** dieser Armatur verfügt über eine Temperaturbegrenzung. Diese Funktion ist werksseitig nicht aktiviert (neutrale Einstellung).

- ⚠ VORSICHT!** Verändern Sie die Einstellung der Temperaturbegrenzung erst, nachdem Sie die Armatur montiert haben.
- Folgen Sie Abbildung E, um die Temperaturbegrenzung einzustellen.
- Stellen Sie die Haupt-Wasserzufuhr ab.
- Entfernen Sie die Abdeckkappe **10** vorsichtig mit einem kleinen, flachen Schraubendreher.

- Lösen Sie die Arretierungsschraube [9] mit dem Innensechskantschlüssel [15] durch Drehen gegen den Uhrzeigersinn.

⚠ VORSICHT! Schraube nicht vollständig herausdrehen. Nur lösen, bis sich der Einstellhebel [8] leicht abnehmen lässt.

- Entnehmen Sie den Einstellhebel [8].
- Lösen Sie den Kartuschen-Abdeckring [11] von Hand. Schrauben Sie dann den Kartuschen-Sicherungsring [12] mit einer Rohrzange ab.
- Ziehen Sie nun den Kartuschen-Einstellring [16] mit einem Schraubendreher nach oben.

Hinweis: Entfernen Sie nicht die Kartusche [13].

- Platzieren Sie den Kartuschen-Einstellring [16] in gewünschter Position (s. Abb. F).

Hinweis: Der Kartuschen-Einstellring [16] kann den Drehwinkel des Griffs einschränken, sodass die Durchflussmenge von Warmwasser begrenzt werden kann.

- Ziehen Sie den Kartuschen-Sicherungsring [12] mit der Rohrzange wieder am Armaturenkörper [14] fest. Befestigen Sie den Kartuschen-Abdeckring [11] von Hand.
- Setzen Sie den Einstellhebel [8] wieder auf den Armaturenkörper [14]. Ziehen Sie die Arretierungsschraube [9] mit dem Innensechskantschlüssel [15] durch Drehen im Uhrzeigersinn fest.
- Drücken Sie die Abdeckkappe [10] in die Öffnung.
- Stellen Sie die Haupt-Wasserzufuhr an und überprüfen Sie die Temperaturbegrenzung.

● Wasserspar-Funktion

- Die Kartusche [13] in dieser Armatur verfügt über eine Ökofunktion. Diese vermindert die Durchflussmenge durch den Wasserhahn. Dadurch können Sie bis zu 50% Wasser einsparen (s. Abb. G).
- Heben Sie den Einstellhebel [8] an, bis Sie einen leichten Widerstand spüren. In dieser Einstellung wird der Wasserfluss begrenzt.
- Wenn Sie den Wasserfluss erhöhen wollen, heben Sie den Einstellhebel [8] weiter an, bis Sie den Widerstand überwunden haben.

● Energiespar-Funktion

- Die Kartusche [13] dieser Armatur verfügt über eine Energiespar-Funktion.
- Es fließt nur kaltes Wasser, wenn der Einstellhebel [8] auf die mittlere Position eingestellt ist. Der Energieverbrauch wird dadurch reduziert (siehe Abb. H).

● Wartung und Reinigung

● Armatur pflegen und reinigen

Beachten Sie, dass Sanitärarmaturen einer besonderen Pflege bedürfen. Beachten Sie daher die folgenden Anweisungen:

- Verwenden Sie keine ätzenden oder alkoholhaltigen Mittel zur Reinigung, da diese das Produkt beschädigen könnten.
- Reinigen Sie Ihre Armaturen nur mit klarem Wasser, milden Reinigungsmitteln und einem weichen Tuch bzw. Leder.
- Schrauben Sie die Mischdüse [7] in regelmäßigen Abständen heraus und entfernen Sie kalkhaltige Rückstände oder Fremdkörper.

Bei Nichtbeachtung der Pflegeanleitung muss mit Schäden an der Oberfläche gerechnet werden. Garantieansprüche können dann nicht geltend gemacht werden.

● Entsorgung

Die Verpackung besteht aus umweltfreundlichen Materialien, die Sie über die örtlichen Recyclingstellen entsorgen können.

Möglichkeiten zur Entsorgung des ausgedienten Produkts erfahren Sie bei Ihrer Gemeinde- oder Stadtverwaltung.

● Informationen

● **Trinkbarkeit von Leitungswasser**

- Informieren Sie sich bei Ihren örtlichen Behörden über die Trinkbarkeit des Wassers in Ihrer Stadt/ Gemeinde.

Generell gilt für die Trinkbarkeit von Leitungswasser folgende Empfehlung:

- Lassen Sie Wasser aus Leitungen eine kurze Zeit laufen, wenn es länger als vier Stunden in den Leitungen stagniert hat. Verwenden Sie kein Stagnationswasser zur Zubereitung von Speisen und Getränken, besonders nicht bei der Ernährung von Säuglingen. Andernfalls können gesundheitliche Beschwerden auftreten. Frisches Wasser können Sie daran erkennen, dass es spürbar kühler die Leitung verlässt, als Stagnationswasser.
- Verwenden Sie kein Stagnationswasser aus verchromten Leitungen zur Ernährung und/ oder zur Körperpflege, wenn Sie gegen Nickel allergisch sind. Solches Wasser kann stark nickelhaltig sein und eine allergische Reaktion hervorrufen.
- Nutzen Sie kein Trinkwasser aus Bleileitungen für die Zubereitung von Säuglingsnahrung und/ oder während der Schwangerschaft für die Zubereitung von Lebensmitteln. Blei wird ins Trinkwasser abgegeben und ist für Säuglinge und Kleinkinder besonders gesundheitsschädlich.

● Garantie

Das Produkt wurde nach strengen Qualitätsrichtlinien sorgfältig produziert und vor Anlieferung gewissenhaft geprüft. Im Falle von Mängeln dieses Produkts stehen Ihnen gegen den Verkäufer des Produkts gesetzliche Rechte zu. Diese gesetzlichen Rechte werden durch unsere im Folgenden dargestellte Garantie nicht eingeschränkt.

Sie erhalten auf dieses Produkt 3 Jahre Garantie ab Kaufdatum. Die Garantiefrist beginnt mit dem Kaufdatum. Bitte bewahren Sie den Original-Kassenbon gut auf. Diese Unterlage wird als Nachweis für den Kauf benötigt.

Tritt innerhalb von 3 Jahren ab dem Kaufdatum dieses Produkts ein Material- oder Fabrikationsfehler auf, wird das Produkt von uns – nach unserer Wahl – für Sie kostenlos repariert oder ersetzt. Diese Garantie verfällt, wenn das Produkt beschädigt, nicht sachgemäß benutzt oder gewartet wurde.

Die Garantieleistung gilt für Material- oder Fabrikationsfehler. Diese Garantie erstreckt sich nicht auf Produktteile, die normaler Abnutzung ausgesetzt sind (z. B. Batterien) und daher als Verschleißteile angesehen werden können oder Beschädigungen an zerbrechlichen Teilen, z. B. Schalter, Akkus oder die aus Glas gefertigt sind.

● **Abwicklung im Garantiefall**

Um eine schnelle Bearbeitung Ihres Anliegens zu gewährleisten, folgen Sie bitte den folgenden Hinweisen:

Bitte halten Sie für alle Anfragen den Kassenbon und die Artikelnummer (IAN 379029_2110) als Nachweis für den Kauf bereit.

Die Artikelnummer entnehmen Sie bitte dem Typenschild, einer Gravur, auf dem Titelblatt Ihrer Bedienungsanleitung (unten links) oder als Aufkleber auf der Rück- oder Unterseite des Produkts.

Sollten Funktionsfehler oder sonstige Mängel auftreten, kontaktieren Sie zunächst die nachfolgend benannte Serviceabteilung telefonisch oder per E-Mail.

Ein als defekt erfasstes Produkt können Sie dann unter Beifügung des Kaufbelegs (Kassenbon) und der Angabe, worin der Mangel besteht und wann er aufgetreten ist, für Sie portofrei an die Ihnen mitgeteilte Service-Anschrift übersenden.

● Service

DE **Service Deutschland**

Tel.: 0800 5435 111

E-Mail: owim@lidl.de

AT **Service Österreich**

Tel.: 0800 292726

E-Mail: owim@lidl.at

CH **Service Schweiz**

Tel.: 0800562153

E-Mail: owim@lidl.ch

Introduction	Page 12
Proper use.....	Page 12
Description of parts	Page 12
Technical data.....	Page 12
Safety advice	Page 12
Installation	Page 13
Installing the tap.....	Page 13
Flushing the tap	Page 13
Operation	Page 13
Bringing into use.....	Page 13
Setting the temperature limiter.....	Page 13
Water-saving function.....	Page 14
Energy-saving function.....	Page 14
Maintenance and cleaning	Page 14
Tap care and cleaning	Page 14
Disposal	Page 14
Information	Page 14
Potability of mains water	Page 14
Warranty	Page 15
Warranty claim procedure.....	Page 15
Service	Page 15

Kitchen mixer tap

● Introduction

We congratulate you on the purchase of your new product. You have chosen a high quality product. Familiarise yourself with the product before using it for the first time. In addition, please carefully refer to the operating instructions and the safety advice below. Only use the product as instructed and only for the indicated field of application. Keep these instructions in a safe place. If you pass the product on to anyone else, please ensure that you also pass on all the documentation with it.

● Proper use

This product is suitable for all pressure-tight hot water systems such as central heating boilers, instantaneous water heaters, pressurised boilers and the like. It is not suitable for low-pressure water heaters such as wood or coal burning bath geysers, oil or gas bath geysers, open electrically heated water tanks. If in doubt please seek the advice of a plumber or heating engineer. Any use other than that described here or modification to the product is not permitted and may lead to damage to persons or property. There is also the risk of injury and loss of life. The product is intended for personal use only and not for medical or commercial use. The manufacturer accepts no liability for loss or damage arising from improper use.

● Description of parts

- 1 1 Seal
- 2 1 Threaded rod
- 3 1 Washer (plastic)
- 4 1 Washer (metal)
- 5 1 Nut
- 6a 1 Flexible hose cold water
- 6b 1 Flexible hose hot water
- 7 1 Mixer nozzle
- 8 1 Control lever
- 9 1 Locking screw
- 10 1 Cap



- 11 1 Cartridge covering ring
- 12 1 Cartridge locking ring
- 13 1 Cartridge
- 14 1 Tap body
- 15 1 Hexagonal key
- 16 1 Cartridge setting ring

● Technical data

Connections: G $\frac{3}{8}$ " (approx. 17 mm)
Water connection nut: approx. 19 mm



Safety advice

-  **⚠ WARNING! RISK OF LOSS OF LIFE OR ACCIDENT TO INFANTS AND CHILDREN!** Never leave children unsupervised with the packaging materials. Danger of suffocation. Keep the product away from children. The product is not a toy.
-  **CAUTION - RISK OF ELECTRIC SHOCK!** Leaks or the escape of water can lead to danger to life from electric shock. Check all connections for leaks carefully. In addition, ensure that all cables from electrical devices are correctly and safely installed.
- **CAUTION! RISK OF INJURY!** Please ensure that no parts are damaged and that all parts are correctly assembled. Incorrect assembly could lead to injury.
Please note that seals are wear parts and therefore will require to be replaced from time to time. Damaged parts could adversely affect safety and proper function.
- **CAUTION! RISK OF DAMAGE TO PROPERTY!** Have the installation done by experienced persons only. Leaks or escape of water can lead to serious damage to buildings or household fittings and furniture. Check all connections for leaks carefully.
- Ensure that all seals are correctly seated to prevent leakage of water.
- The spout can be swiveled to your desired position, but please make sure the spout is always positioned within the area of the sink,

otherwise escape of water can lead to serious flooding to your house or building.

■ **CAUTION! DANGER OF SCALDING!**

When making the hot water setting please ensure that the temperature of the water is not too high.

- Before installation, make yourself familiar with all the existing services, e.g. water connection and stopcocks.
- Please read carefully through these operating instructions before installing and using the product. Keep all the safety advice and instructions in a safe place for future reference!

● **Installation**

● **Installing the tap**

- Turn off the main water supply to prevent serious leakage of water. Allow any remaining water in the pipework to drain.
- Install the tap as shown in figs. A–C.
- ⚠ **CAUTION!** Do not bend the hoses or place them under tension. Otherwise material damage could result.

● **Flushing the tap**

- The tap must be flushed through before first use to remove any dirt. To do this, follow these steps (see fig. D):
- Screw the mixer nozzle **7** off.
- Open the main water supply and allow the water to run for two minutes.
- Then screw the mixer nozzle on again.

● **Operation**

● **Bringing into use**

Note: If the tap has not been used for a long period flush the pipes through thoroughly in order to avoid stagnation and build-up of residues in the drinking water supply.

- Open the main water supply.
- Lift the control lever **8** and swivel it to the right or left to regulate the strength or temperature of the water flow.

Hot water:

- Swivel the control lever to the left.

Cold water:

- Swivel the control lever to the right.
- Check that the mixer tap is working properly. To do this, swivel the lever into all the possible positions. Please check the connections regularly for leaks.

● **Setting the temperature limiter**

The cartridge **13** in this unit has a temperature limiter. This function is not activated in the factory (neutral setting).

⚠ **CAUTION!** Change the temperature limiter setting only after the tap has been installed.

- Follow fig E. to set the temperature limitation.
- Turn off the main water supply.
- Remove the cap **10** carefully by a small flat screwdriver.
- Release the locking screw **9** by turning it anticlockwise using the Hexagonal key **15**.

⚠ **CAUTION!** Do not take the screw completely out; just loosen it until the control lever **8** can be easily taken off.

- Take off the control lever **8**.
- Loosen the cartridge covering ring **11** by hand. Then, screw off the cartridge locking ring **12** by using a pipe wrench.
- Now pull the cartridge setting ring **16** upwards with the help of a screwdriver.

Note: Do not remove the cartridge **13**.

- Place the cartridge setting ring **16** in the desired position (see fig. F).

Note: The cartridge setting ring **16** can limit the turning angle of the handle, so that the amount of hot water can be limited.

- Tighten the cartridge locking ring [12] onto the tap body [14] again by using a pipe wrench. Then, tighten the cartridge covering ring [11] by hand.
- Place the control lever [8] back on to the tap body [14]. Tighten the locking screw [9] by turning it clockwise using the Hexagonal key [15].
- Press the cap [10] into the opening.
- Turn on the main water supply and check the temperature limiter.

● Water-saving function

- The cartridge [13] in this tap has an Eco-Click function. This feature limits the water flow through the tap. This means you can save up to 50 % water (see fig. G).
- Lift the lever [8] until you notice a slight resistance. This resistance will cause a stop in case of partial opening and will therefore simply limit the flow of water.
- If you want to increase the flow rate, exert slight pressure on the lever [8] until you overcome the resistance.

● Energy-saving function

- The cartridge [13] in this tap has an energy saving function.
- Only cold water will flow out when the control lever [8] is set to the middle position, and thus reduce energy consumption (see fig. H).

● Maintenance and cleaning

● Tap care and cleaning

Please note that sanitary fittings require special care and attention. Therefore you should follow the following advice:

- Never use corrosive or alcohol-based materials for cleaning, as these could damage the product.
- Clean your fittings with clean water, mild detergent and a soft cloth or leather only.

- Screw out the mixer nozzle [7] at regular intervals and remove lime deposits or foreign bodies.

Non-observance of the above care advice can be expected to result in damage to the surface of the fittings. In this event your rights under the warranty may be invalidated.

● Disposal

The packaging is made entirely of recyclable materials, which you may dispose of at local recycling facilities.

Contact your local refuse disposal authority for more details of how to dispose of your worn-out product.

● Information

● Potability of mains water

- Find out about the potability of your mains water supply. Your local water authority or water supply company will be able to inform you.

The following general recommendations apply to the potability of the water from your pipework:

- Let the water run freely for a short time if it has been stagnating in the pipework for more than four hours. Do not use any of this stagnant water in the preparation of food or for drinking. This applies particularly as far as babies and infants are concerned. Failure to observe this advice may result in risks to health. Fresh water can be readily distinguished from stagnant as fresh water is noticeably cooler.
- Do not use stagnant water from chromium-plated pipework for the preparation of food or for drinking or for personal hygiene if you are allergic to nickel. This water may contain high quantities of nickel and trigger an allergic reaction.
- Do not use water from lead pipework for preparing food or drink for babies or infants. Do

not use it for preparing food or drink during pregnancy. Lead dissolves in drinking water and is particularly damaging to the health of babies and young children.

● **Warranty**

The product has been manufactured to strict quality guidelines and meticulously examined before delivery. In the event of product defects you have legal rights against the retailer of this product. Your legal rights are not limited in any way by our warranty detailed below.

The warranty for this product is 3 years from the date of purchase. The warranty period begins on the date of purchase. Please keep the original sales receipt in a safe location. This document is required as your proof of purchase.

Should this product show any fault in materials or manufacture within 3 years from the date of purchase, we will repair or replace it – at our choice – free of charge to you. This warranty becomes void if the product has been damaged, or used or maintained improperly.

The warranty applies to defects in material or manufacture. This warranty does not cover product parts subject to normal wear, thus possibly considered consumables (e.g. batteries) or for damage to fragile parts, e.g. switches, rechargeable batteries or glass parts.

● **Warranty claim procedure**

To ensure quick processing of your case, please observe the following instructions:

Please have the till receipt and the item number (IAN 379029_2110) available as proof of purchase. You will find the item number on the rating plate, an engraving on the front page of the instructions for use (bottom left), or as a sticker on the rear or bottom of the product.

If functional or other defects occur, please contact the service department listed either by telephone or by e-mail.

You can return a defective product to us free of charge to the service address that will be provided to you. Ensure that you enclose the proof of purchase (till receipt) and information about what the defect is and when it occurred.

● **Service**

Ⓜ **Service Great Britain**

Tel.: 08000569216

E-Mail: owim@lidl.co.uk

Ⓜ **Service Ireland**

Tel.: 1800 200736

E-Mail: owim@lidl.ie

Introduction	Page 17
Utilisation conforme.....	Page 17
Description des pièces.....	Page 17
Caractéristiques techniques.....	Page 17
Consignes de sécurité	Page 17
Montage	Page 18
Installation du robinet.....	Page 18
Rinçage du robinet.....	Page 18
Utilisation	Page 18
Mise en service.....	Page 18
Réglage de la limitation de la température.....	Page 18
Fonction d'économie d'eau.....	Page 19
Fonction d'économie d'énergie.....	Page 19
Maintenance et nettoyage	Page 19
Entretien et nettoyage du robinet.....	Page 19
Recyclage	Page 19
Informations	Page 20
Potabilité de l'eau du robinet.....	Page 20
Garantie	Page 20
Faire valoir sa garantie.....	Page 21
Service après-vente.....	Page 21

Mitigeur de cuisine monocommande

● Introduction

Nous vous félicitons pour l'achat de votre nouveau produit. Vous avez opté pour un produit de grande qualité. Avant la première mise en service, vous devez vous familiariser avec toutes les fonctions du produit. Veuillez lire attentivement le mode d'emploi ci-dessous et les consignes de sécurité. N'utilisez le produit que pour l'usage décrit et les domaines d'application cités. Conserver ces instructions dans un lieu sûr. Si vous donnez le produit à des tiers, remettez-leur également la totalité des documents.

● Utilisation conforme

Ce produit convient à tout type de système d'eau chaude résistant à la pression tel que le chauffage central, un chauffe-eau instantané, un chauffe-eau à pression, etc. Il ne convient pas aux chauffe-eau à basse pression tels que les chauffe-eau pour bains à bois ou à charbon, les chauffe-eau pour bains à mazout ou à gaz, les fourneaux électriques à accumulation ouverts. En cas de doute, veuillez consulter un installateur ou un spécialiste. Toute autre utilisation que celle décrite plus haut et toute modification de ce produit est interdite et peut causer des dégradations sur celui-ci. Cela peut en outre conduire à des risques mortels ou des blessures. Le produit est uniquement destiné à un usage domestique, il n'est pas prévu pour une utilisation médicale ou commerciale. Le fabricant décline toute responsabilité quant aux dommages survenant suite à une utilisation non conforme à l'usage prévu.

● Description des pièces

- 1 joint
- 2 tige filetée
- 3 rondelle (plastique)
- 4 rondelle (métal)
- 5 écrou

- 6a 1 flexible d'eau froide
- 6b 1 flexible d'eau chaude
- 7 1 buse de mélange
- 8 1 poignée de réglage
- 9 1 vis de serrage
- 10 1 cache
- 11 1 bague de recouvrement de cartouche
- 12 1 bague de blocage de cartouche
- 13 1 cartouche
- 14 1 corps de robinetterie
- 15 1 clé à six pans creux
- 16 1 bague de réglage de cartouche

● Caractéristiques techniques

Raccords : $G\frac{3}{8}$ " (env. 17 mm)
Écrou (raccord d'eau) : env. 19 mm



Consignes de sécurité

-  **AVERTISSEMENT ! DANGER DE MORT ET D'ACCIDENT POUR LES ENFANTS EN BAS ÂGE ET LES ENFANTS !** Ne laissez jamais les enfants sans surveillance avec le matériel d'emballage. Risque d'étouffement. Tenir hors de portée des enfants. Cet article n'est pas un jouet !
-  **ATTENTION AU RISQUE D'ÉLECTROCUTION !** Toute fuite ou écoulement d'eau peut représenter un danger de mort par décharge électrique. Contrôlez minutieusement l'étanchéité de tous les raccords. Il faut en outre vous assurer que tous les câbles des appareils électriques sont installés correctement et en toute sécurité.
- **PRUDENCE ! RISQUE DE BLESSURES !** Vérifiez que toutes les pièces sont en parfait état et sont correctement montées. Risque de blessures en cas de montage incorrect. N'oubliez pas que les rondelles et garnitures sont des pièces d'usure qui doivent être remplacées de temps en temps. Les pièces endommagées peuvent affecter la sécurité et le fonctionnement.

- **ATTENTION ! RISQUE DE DÉGÂTS MATÉRIELS !** Confiez exclusivement le montage à des techniciens qualifiés. Les fuites ou ruptures de conduites d'eau peuvent occasionner d'importants dégâts matériels du bâtiment ou des équipements ménagers. Veuillez donc contrôler soigneusement l'étanchéité de tous les raccords.
- Veillez à ce que les joints soient correctement placés pour éviter que de l'eau ne s'écoule par les zones non étanches.
- Tournez le tuyau d'écoulement dans la position désirée et veillez ce faisant à orienter le tuyau sur l'évier. Dans le cas contraire, l'eau s'écoulant peut provoquer des dégâts des eaux importants dans le bâtiment.
- **PRUDENCE ! RISQUE D'ÉBOUILLANTEMENT !** Veillez lors du réglage de l'eau chaude à ce que la température de celle-ci ne soit pas trop chaude.
- Avant l'installation, familiarisez-vous avec les conditions du lieu, p. ex. raccord d'eau et dispositif d'arrêt.
- Veuillez lire attentivement le mode d'emploi avant le montage et l'utilisation du produit. Conservez toutes les consignes de sécurité et instructions pour consultation ultérieure !

● Montage

● Installation du robinet

- Coupez l'alimentation principale en eau pour éviter que de l'eau ne s'écoule par les zones non étanches. Laissez s'écouler le reste d'eau du robinet.
- Installez le robinet, comme indiqué sur les illustrations A-C.
- ▲ **PRUDENCE !** Ne tordez pas les flexibles et ne les mettez pas sous tension. Dans le cas contraire, il existe un risque de dégâts matériels.

● Rinçage du robinet

- Afin d'éliminer les éventuelles impuretés, il convient de rincer le robinet avant la première utilisation. Procédez comme suit (voir ill. D):
- Dévissez la buse de mélange [7].
- Ouvrez l'alimentation principale en eau et laissez l'eau couler pendant deux minutes.
- Revissez la buse de mélange.

● Utilisation

● Mise en service

Remarque : Si le robinet n'est pas utilisé pendant une période prolongée, commencez par laisser couler l'eau un certain temps pour éliminer les résidus et l'eau stagnante accumulés dans les conduites.

- Ouvrez l'alimentation principale en eau.
- Remontez le levier de réglage [8] et tournez-le à droite ou à gauche pour régler l'intensité du jet et la température de l'eau.

Eau chaude :

- Tournez le levier de réglage vers la gauche.

Eau froide :

- Tournez le levier de réglage vers la droite.
- Contrôlez le fonctionnement du mitigeur. Tournez le levier de réglage dans toutes les positions possibles. Contrôlez régulièrement l'étanchéité de tous les raccords.

● Réglage de la limitation de la température

La cartouche [13] de cette robinetterie est équipée d'une limitation de la température. Cette fonction n'est pas activée d'usine (réglage neutre).

▲ **ATTENTION !** Le réglage de la limitation de la température ne doit être effectué qu'après avoir monté la robinetterie.

- Suivez la fig E. pour régler la limitation de température.
- Coupez l'arrivée d'eau principale.
- Retirez le cache [10] avec précaution à l'aide d'un petit tournevis plat.
- Desserrez la vis de serrage [9] avec la clé à six pans creux [15] en tournant dans le sens anti horaire.

⚠ ATTENTION ! Ne dévissez pas complètement la vis, desserrez-la seulement jusqu'à ce que le levier de contrôle [8] puisse être retiré facilement.

- Retirez le levier de contrôle [8].
- Desserrez la bague de fin de cartouche [11] et dévissez ensuite la bague de verrouillage de cartouche [12] à l'aide d'une pince à tubes.
- Tirez à présent la bague de réglage de cartouche [16] vers le haut en vous aidant d'un tournevis.

Remarque : Ne retirez pas la cartouche [13].

- Placez la bague de réglage de cartouche [16] dans la position souhaitée (voir Fig F.)

Remarque : La bague de réglage de cartouche [16] peut restreindre l'angle de rotation de la poignée permettant ainsi une limitation du débit d'eau chaude.

- Serrez à nouveau bague de verrouillage de cartouche [12] sur le corps de mitigeur [14] à l'aide d'une clé à pipe. Serrez ensuite bague de fin de cartouche [11] à la main.
- Remplacez le levier de contrôle [8] sur le corps de mitigeur [14]. Serrez la vis de blocage [9] en la tournant dans le sens des aiguilles d'une montre à l'aide de la clé hexagonale [15].
- Pressez le cache [10] dans l'ouverture.
- Ouvrir l'alimentation principale en eau et vérifier la limitation de température.

● Fonction d'économie d'eau

- La cartouche [13] de cette robinetterie est équipée d'une fonction Éco. Cette fonction diminue le débit d'écoulement grâce au robinet. Elle vous permet d'économiser jusqu'à 50 % d'eau (voir fig. G).

- Levez le levier de réglage [8] jusqu'à ce que vous sentiez une légère résistance. Grâce à ce réglage, le débit de l'eau est limité.
- Si vous souhaitez augmenter le débit de l'eau, continuez à lever le levier de réglage [8], jusqu'à dépasser la résistance rencontrée.

● Fonction d'économie d'énergie

- La cartouche [13] de cette robinetterie est équipée d'une fonction d'économie d'énergie.
- Uniquement de l'eau froide coule lorsque le levier de réglage [8] est en position centrale. La consommation d'énergie en est ainsi réduite (voir Fig. H).

● Maintenance et nettoyage

● Entretien et nettoyage du robinet

Les robinets sanitaires requièrent un entretien particulier. Veuillez donc respecter les instructions suivantes :

- N'utilisez aucun produit corrosif ou à base d'alcool pour le nettoyage, car ces produits peuvent endommager les robinets.
- Nettoyez uniquement votre robinet à l'eau claire avec un détergent neutre et un chiffon doux ou une peau de chamois.
- Dévissez régulièrement la buse de mélange [7] et éliminez les dépôts de calcaire ou les corps étrangers.

Le non-respect de l'instruction d'entretien peut entraîner des dommages sur la surface. Il est alors impossible de revendiquer les droits de garantie.

● Recyclage

L'emballage se compose de matières recyclables pouvant être mises au rebut dans les déchetteries locales.



Le produit est recyclable, soumis à la responsabilité élargie du fabricant et collecté séparément.

Votre mairie ou votre municipalité vous renseignent sur les possibilités de mise au rebut des produits usagés.

● Informations

● Potabilité de l'eau du robinet

- Informez-vous auprès des autorités locales sur la potabilité de l'eau dans votre ville/commune.

D'une façon générale, pour la potabilité de l'eau du robinet, nous recommandons :

- Laissez couler l'eau un bref moment si elle a stagné plus de quatre heures dans les tuyaux. N'utilisez pas l'eau stagnante pour préparer les repas et les boissons et surtout pas dans la préparation des aliments pour nourrissons. Dans le cas contraire, il existe des risques pour la santé. L'eau qui sort du robinet est bonne lorsqu'elle est nettement plus fraîche que l'eau stagnante.
- N'utilisez pas d'eau stagnante venant de tuyauteries chromées pour la nourriture et/ou les soins corporels si vous êtes allergique au nickel. Une telle eau peut contenir une grande quantité de nickel et provoquer des réactions allergiques.
- N'utilisez pas d'eau potable venant de tuyauteries de plomb pour la préparation d'aliments pour nourrisson et/ou pendant la grossesse pour la préparation des aliments. Le plomb pénètre dans l'eau potable, ce qui est particulièrement dangereux pour la santé des nourrissons et des jeunes enfants.

● Garantie

Article L217-16 du Code de la consommation

Lorsque l'acheteur demande au vendeur, pendant le cours de la garantie commerciale qui lui a été consentie lors de l'acquisition ou de la réparation d'un bien meuble, une remise en état couverte par la garantie, toute période d'immobilisation d'au moins sept jours vient s'ajouter à la durée de la garantie qui restait à courir. Cette période court à compter de la demande d'intervention de l'acheteur ou de la mise à disposition pour réparation du bien en cause, si cette mise à disposition est postérieure à la demande d'intervention.

Indépendamment de la garantie commerciale sous-crite, le vendeur reste tenu des défauts de conformité du bien et des vices rédhibitoires dans les conditions prévues aux articles L217-4 à L217-13 du Code de la consommation et aux articles 1641 à 1648 et 2232 du Code Civil.

Article L217-4 du Code de la consommation

Le vendeur livre un bien conforme au contrat et répond des défauts de conformité existant lors de la délivrance.

Il répond également des défauts de conformité résultant de l'emballage, des instructions de montage ou de l'installation lorsque celle-ci a été mise à sa charge par le contrat ou a été réalisée sous sa responsabilité.

Article L217-5 du Code de la consommation

Le bien est conforme au contrat :

- 1° S'il est propre à l'usage habituellement attendu d'un bien semblable et, le cas échéant :
 - s'il correspond à la description donnée par le vendeur et possède les qualités que celui-ci a présentées à l'acheteur sous forme d'échantillon ou de modèle ;
 - s'il présente les qualités qu'un acheteur peut légitimement attendre eu égard aux déclarations publiques faites par le vendeur, par le producteur ou par son représentant, notamment dans la publicité ou l'étiquetage ;

2° Ou s'il présente les caractéristiques définies d'un commun accord par les parties ou être propre à tout usage spécial recherché par l'acheteur, porté à la connaissance du vendeur et que ce dernier a accepté.

Article L217-12 du Code de la consommation

L'action résultant du défaut de conformité se prescrit par deux ans à compter de la délivrance du bien.

Article 1641 du Code civil

Le vendeur est tenu de la garantie à raison des défauts cachés de la chose vendue qui la rendent impropre à l'usage auquel on la destine, ou qui diminuent tellement cet usage que l'acheteur ne l'aurait pas acquise, ou n'en aurait donné qu'un moindre prix, s'il les avait connus.

Article 1648 1er alinéa du Code civil

L'action résultant des vices rédhibitoires doit être intentée par l'acquéreur dans un délai de deux ans à compter de la découverte du vice.

Les pièces détachées indispensables à l'utilisation du produit sont disponibles pendant la durée de la garantie du produit.

Le produit a été fabriqué selon des critères de qualité stricts et contrôlé consciencieusement avant sa livraison. En cas de défaillance, vous êtes en droit de retourner ce produit au vendeur. La présente garantie ne constitue pas une restriction de vos droits légaux.

Ce produit bénéficie d'une garantie de 3 ans à compter de sa date d'achat. La durée de garantie débute à la date d'achat. Veuillez conserver le ticket de caisse original. Il fera office de preuve d'achat.

Si un problème matériel ou de fabrication devait survenir dans 3 ans suivant la date d'achat de ce produit, nous assurons à notre discrétion la réparation ou le remplacement du produit sans frais supplémentaires. La garantie prend fin si le produit est

endommagé suite à une utilisation inappropriée ou à un entretien défaillant.

La garantie couvre les vices matériels et de fabrication. Cette garantie ne s'étend ni aux pièces du produit soumises à une usure normale (p. ex. des piles) et qui, par conséquent, peuvent être considérées comme des pièces d'usure, ni aux dommages sur des composants fragiles, comme des interrupteurs, des batteries ou des éléments fabriqués en verre.

● **Faire valoir sa garantie**

Pour garantir la rapidité d'exécution de la procédure de garantie, veuillez respecter les indications suivantes :

Veuillez conserver le ticket de caisse et la référence du produit (IAN 379029_2110) à titre de preuve d'achat pour toute demande.

Le numéro de référence de l'article est indiqué sur la plaque d'identification, gravé sur la page de titre de votre manuel (en bas à gauche) ou sur un autocollant apposé sur la face arrière ou inférieure du produit.

En cas de dysfonctionnement du produit, ou de tout autre défaut, contactez en premier lieu le service après-vente par téléphone ou par e-mail aux coordonnées indiquées ci-dessous.

Vous pouvez alors envoyer franco de port tout produit considéré comme défectueux au service clientèle indiqué, accompagné de la preuve d'achat (ticket de caisse) et d'une description écrite du défaut avec mention de sa date d'apparition.

● **Service après-vente**

Ⓡ **Service après-vente France**

Tél. : 0800904879

E-Mail : owim@lidl.fr

Ⓡ **Service après-vente Belgique**

Tél. : 080071011

Tél. : 80023970 (Luxembourg)

E-Mail : owim@lidl.be

Inleiding	Pagina 23
Correct gebruik	Pagina 23
Beschrijving van de onderdelen	Pagina 23
Technische gegevens	Pagina 23
Veiligheidsinstructies	Pagina 23
Montage	Pagina 24
Armatuur installeren	Pagina 24
Armatuur doorspoelen	Pagina 24
Bediening	Pagina 24
Ingebruikname	Pagina 24
Temperatuurbegrenzing instellen	Pagina 24
Waterspaarfunctie	Pagina 25
Energiespaarfunctie	Pagina 25
Onderhoud en reiniging	Pagina 25
Armatuur onderhouden en reinigen	Pagina 25
Afvoer	Pagina 25
Informatie	Pagina 26
Drinkbaarheid van leidingwater	Pagina 26
Garantie	Pagina 26
Afwikkeling in geval van garantie	Pagina 26
Service	Pagina 27

Mengkraan

● Inleiding

Hartelijk gefeliciteerd met de aankoop van uw nieuwe product. U hebt voor een hoogwaardig product gekozen. Maak u voor de eerste ingebruikname vertrouwd met het product. Lees hiervoor aandachtig de volgende gebruiksaanwijzing en de veiligheidsvoorschriften. Gebruik het product alleen zoals beschreven en voor de aangegeven toepassingsgebieden. Bewaar deze gebruiksaanwijzing op een veilige plek. Geef, wanneer u het product doorgeeft aan derden, ook alle documenten mee.

● Correct gebruik

Dit product is geschikt voor alle warmwatersystemen met constante druk zoals centrale verwarmingen, geisers, doorstroomboilers e.d. Het product is niet geschikt voor lagedruk-waterboilers zoals bijv. hout-, kolen-, olie- of gasgestookte badboilers en drukloze elektrische boilers. Neem in geval van twijfel contact op met een installateur of een deskundige. Een ander gebruik dan het tevoren beschreven gebruik of een verandering aan het product is niet toegestaan en leidt tot schade aan het product. Bovendien kan dit leiden tot levensgevaar en letsel. Het product is alleen bedoeld voor eigen gebruik, niet voor medische of commerciële doeleinden. De fabrikant is niet aansprakelijk voor schade die terug te voeren is op ondeskundig gebruik.

● Beschrijving van de onderdelen

- 1 1 afdichting
- 2 1 schroefdraadstang
- 3 1 sluitring (kunststof)
- 4 1 sluitring (metaal)
- 5 1 moer
- 6a 1 flexibele slang koud water
- 6b 1 flexibele slang warm water
- 7 1 perlator

- 8 1 mengarm
- 9 1 borgschroef
- 10 1 afdekkap
- 11 1 afdekking cartouche
- 12 1 borgring cartouche
- 13 1 cartouche
- 14 1 kraanarmatuur
- 15 1 binnenzeskantsleutel
- 16 1 instelring cartouche

● Technische gegevens

Aansluitingen: $G\frac{3}{8}$ " (ca. 17 mm)
Moer (wateraansluiting): ca. 19 mm



Veiligheidsinstructies

-  **WAARSCHUWING! LEVENSGEVAAR EN KANS OP ONGEVALLEN BIJ KLEUTERS EN KINDEREN!** Laat kinderen nooit zonder toezicht bij het verpakkingsmateriaal. Er bestaat verstikkingsgevaar. Houd het product buiten bereik van kinderen. Dit product is geen speelgoed.
-  **PAS OP VOOR ELEKTRISCHE SCHOKKEN!** Ondichtheden of waterlekkages kunnen tot levensgevaar door elektrische schokken leiden. Controleer alle verbindingen zorgvuldig op dichtheid. Zorg er bovendien voor, dat alle kabels van elektrische apparaten correct en veilig geïnstalleerd zijn.
- **VOORZICHTIG! GEVAAR VOOR LETSEL!** Zorg ervoor dat alle onderdelen intact en deskundig gemonteerd zijn. Bij ondeskundige montage bestaat gevaar voor letsel. Houd er rekening mee dat de onderleggingen en de afdichtingen aan slijtage onderhevig zijn en regelmatig moeten worden vervangen. Beschadigde delen kunnen de veiligheid en de werking beïnvloeden.
- **ATTENTIE! KANS OP MATERIËLE SCHADE!** Laat de montage uitsluitend door deskundige personen uitvoeren. Ondichtheden of

waterlekkages kunnen aanzienlijke materiële schade aan bouwwerken of inboedel veroorzaken. Controleer daarom alle verbindingen zorgvuldig op dichtheid.

- Let erop, dat alle borgmiddelen correct gemonteerd zijn, om te voorkomen dat water door een ondichte verbinding kan lekken.
- Draai de afvoerbuïs in de gewenste positie, let erop, dat de buïs in de richting van de spoeltafel wijst. Anders kan vrijkomend water tot aanzienlijke waterschade aan bouwwerken leiden.
- **VOORZICHTIG! GEVAAR VOOR VERBRANDINGEN!** Let er bij de warmwaterinstelling op dat u de watertemperatuur niet te heet instelt.
- Maak uzelf vóór de montage vertrouwd met alle omstandigheden ter plekke, bijv. wateraansluitingen en afsluitinrichtingen.
- Lees de gebruiksaanwijzing alstublieft voorafgaande aan montage en het gebruik aandachtig door. Bewaar alle veiligheidsinstructies en aanwijzingen voor later gebruik!

● Montage

● **Armatuur installeren**

- Draai de hoofdkraan dicht, om het vrijkomen van water door ondichte plekken te voorkomen. Laat het in de leiding achtergebleven water wegløpen.
- Installeer de armatuur zoals weergegeven in afbeeldingen A-C.
- ⚠ **VOORZICHTIG!** Verbuig de flexibele slangen niet en zet deze niet onder spanning. Anders bestaat gevaar voor materiële schade.

● **Armatuur doorspoelen**

- Om mogelijke verontreinigingen te verwijderen, moet de armatuur voor het eerste gebruik worden doorgespoeld. Ga hiervoor als volgt te werk (zie afb. D):
- Schroef de perlator [7] eraf.

- Open de hoofdwaterkraan en laat het water twee minuten lang lopen.
- Schroef de perlator vervolgens weer vast.

● Bediening

● **Ingebruikname**

Opmerking: wanneer u de armatuur gedurende een langere periode niet heeft gebruikt, dient u de leidingen eerst goed door te spoelen om drinkwaterstagnatie en resten op te lossen.

- Open de hoofdkraan.
- Til de mengarm [8] omhoog en zwenk deze naar rechts of links, om de hoeveelheid water c.q. de temperatuur van het water te regelen.

Warm water:

- Draai de mengarm naar links.

Koud water:

- Draai de mengarm naar rechts.
- Controleer de functie van de mengkraan. Draai hiervoor de mengarm in alle toegestane richtingen. Controleer alstublieft alle aansluitingen regelmatig op dichtheid.

● **Temperatuurbegrenzing instellen**

De patroon [13] van deze armatuur bezit een temperatuurbegrenzing. Deze functie is fabrieksmatig niet geactiveerd (neutrale instelling).

- ⚠ **VOORZICHTIG!** Verander de instelling van de temperatuurbegrenzing pas nadat u de armatuur hebt gemonteerd.
- Volg afb E. om de temperatuurgrens in te stellen.
- Draai de hoofdwaterkraan dicht.
- Verwijder het afdekkapje [10] voorzichtig met een kleine, platte schroevendraaier.
- Draai de borgschroef [9] met een binnenzeskantsleutel [15] tegen de klok in los.

⚠ VOORZICHTIG! Draai de schroef niet volledig uit; maak deze los totdat de regelhendel **8** eenvoudig verwijderd kan worden.

- Verwijder de regelhendel **8**.
- Maak de eindring voor patroon **11** met de hand los en schroef vervolgens de vastzetting voor patroon **12** met behulp van een pijptang los.
- Trek de instelring van de cartouche **16** vervolgens met een schroevendraaier naar boven.
Opmerking: verwijder de cartouche **13** niet.
- Plaats de instelring van de cartouche **16** in de gewenste positie (zie afb. F).

Opmerking: de instelring van de cartouche **16** kan de draaihoek van de greep beperken, zodat de debiet van warm water kan worden begrensd.

- Maak de vastzetting van het patroon **12** opnieuw op de kraanbehuizing **14** vast met behulp van een pijptang. Draai vervolgens de eindring van het patroon **11** met de hand vast.
- Plaats de regelhendel **8** terug op de kraanbehuizing **14**. Draai de vastzetschroef **9** met de klok mee vast met behulp van de inbusleutel **15**.
- Druk het afdekkapje **10** in de opening.
- Draai de hoofdwaterkraan open en controleer de temperatuurbegrenzing.

● Waterspaarfunctie

- De cartouche **13** in deze armatuur bezit een ecofunctie. Deze vermindert de debiet door de waterkraan. Hierdoor kan tot wel 50% water worden bespaard (zie afb. G).
- Til de mengarm **8** op, totdat u een lichte weerstand voelt. In deze stand wordt de debiet begrensd.
- Als u de debiet wilt verhogen, tilt u de mengarm **8** weer omhoog, totdat u de weerstand heeft overwonnen.

● Energiespaarfunctie

- De cartouche **13** van deze kraan beschikt over een energiespaarfunctie.
- Er stroomt alleen koud water uit de kraan als de kraanhendel **8** in de middelste positie staat.

Het energieverbruik wordt daardoor gereduceerd (zie afb. H).

● Onderhoud en reiniging

● Armatuur onderhouden en reinigen

Houd er a.u.b. rekening mee dat sanitaire armaturen speciaal onderhoud vergen. Neem daarom de volgende instructies in acht:

- Gebruik geen bijtende of alcoholhoudende middelen voor de reiniging, omdat deze het product kunnen beschadigen.
- Reinig uw armaturen alleen met schoon water, een mild reinigingsmiddel en een zachte doek c.q. zeem.
- Schroef de perlator **7** regelmatig eraf en verwijder kalkhoudende resten of vreemde voorwerpen.

Bij het niet in acht nemen van de onderhoudsinstructies dient u rekening te houden met beschadigingen aan het oppervlak. In dit geval komen garantieclaims te vervallen.

● Afvoer

De verpakking bestaat uit milieuvriendelijke grondstoffen die u via de plaatselijke recyclingcontainers kunt afvoeren.

Informatie over de mogelijkheden om het uitgediende product na gebruik te verwijderen, verstrekt uw gemeentelijke overheid.

● **Informatie**

● **Drinkbaarheid van leidingwater**

- Informeer bij uw gemeente over de drinkbaarheid van het water in uw stad/gemeente.

Principieel gelden de volgende adviezen voor de drinkbaarheid van leidingwater:

- Laat water uit leidingen even lopen wanneer het langer dan vier uur in de leidingen heeft stil gestaan. Gebruik geen stagnatiewater voor het bereiden van voeding en drank, vooral niet voor de voeding van zuigelingen. Anders kan gevaar voor de gezondheid ontstaan. Vers water kunt u daaraan herkennen dat het duidelijk kouder uit de leiding komt dan stagnatiewater.
- Gebruik geen stagnatiewater uit verchroomde leidingen voor de voeding en/of lichamelijke verzorging wanneer u allergisch op nikkel reageert. Dergelijk water kan sterk nikkelhoudend zijn en een allergische reactie veroorzaken.
- Gebruik geen drinkwater uit loden leidingen voor de bereiding van voeding voor zuigelingen en/of voor de bereiding van levensmiddelen tijdens het zwangerschap. Lood wordt aan het drinkwater afgegeven en is vooral voor zuigelingen en kleine kinderen uiterst schadelijk voor de gezondheid.

● **Garantie**

Het product wordt volgens strenge kwaliteitsrichtlijnen zorgvuldig geproduceerd en voor levering grondig getest. In geval van schade aan het product kunt u rechtmatig beroep doen op de verkoper van het product. Deze wettelijke rechten worden door onze hierna vermelde garantie niet beperkt.

Op dit product verlenen wij 3 jaar garantie vanaf aankoopdatum. De garantieperiode start op de dag van aankoop. Bewaar de originele kassabon alstublieft. Dit document is nodig als bewijs voor aankoop.

Wanneer binnen 3 jaar na de aankoopdatum van dit product een materiaal- of productiefout optreedt, dan wordt het product door ons – naar onze keuze – gratis voor u gerepareerd of vervangen. Deze garantie komt te vervallen als het product beschadigd wordt, niet correct gebruikt of onderhouden wordt.

De garantie geldt voor materiaal- en productiefouten. Deze garantie is niet van toepassing op productonderdelen, die onderhevig zijn aan normale slijtage en hierdoor als aan slijtage onderhevige onderdelen gelden (bijv. batterijen) of voor beschadigingen aan breekbare onderdelen, zoals bijv. schakelaars, accu's of dergelijke onderdelen, die gemaakt zijn van glas.

● **Afwikkeling in geval van garantie**

Om een snelle afhandeling van uw reclamatie te waarborgen dient u de volgende instructies in acht te nemen:

Houd bij alle vragen alstublieft de kassabon en het artikelnummer (IAN 379029_2110) als bewijs van aankoop bij de hand.

Het artikelnummer vindt u op de typeplaat, ingegraveerd, op het titelblad van uw handleiding (linksonder) of als sticker op de achter- of onderzijde.

Wanneer er storingen in de werking of andere gebreken optreden, dient u eerst telefonisch of per e-mail contact met de onderstaande service-afdeling op te nemen.

Een als defect geregistreerd product kunt u dan samen met uw aankoopbewijs (kassabon) en vermelding van de concrete schade alsmede het tijdstip van optreden voor u franco aan het u meegedeelde servicepunt verzenden.

● Service

(NL) Service Nederland

Tel.: 08000225537

E-Mail: owim@lidl.nl

(BE) Service België

Tel.: 080071011

Tel.: 80023970 (Luxemburg)

E-Mail: owim@lidl.be

Wstęp	Strona 29
Zastosowanie zgodne z przeznaczeniem	Strona 29
Opis części	Strona 29
Dane techniczne	Strona 29
Wskazówki dotyczące bezpieczeństwa	Strona 29
Montaż	Strona 30
Instalacja armatury	Strona 30
Przepłukanie armatury	Strona 30
Obsługa	Strona 30
Uruchomienie	Strona 30
Ustawianie ograniczenia temperatury	Strona 31
Funkcja oszczędzania wody	Strona 31
Funkcja oszczędzania energii	Strona 31
Konserwacja i czyszczenie	Strona 31
Pielęgnacja i czyszczenie armatury	Strona 31
Utylizacja	Strona 32
Informacje	Strona 32
Zdatność do picia wody wodociągowej	Strona 32
Gwarancja	Strona 32
Sposób postępowania w przypadku naprawy gwarancyjnej	Strona 32
Serwis	Strona 33

Bateria zlewozmywakowa

● Wstęp

Gratulujemy Państwu zakupu nowego produktu. Zdecydowali się Państwo na zakup produktu najwyższej jakości. Przed uruchomieniem urządzenia po raz pierwszy zapoznaj się z nim. W tym celu przeczytaj uważnie poniższą instrukcję obsługi oraz wskazówki dotyczące bezpieczeństwa. Produkt należy użytkować w sposób tu opisany i zgodnie z określonym zakresem zastosowania. Należy przechowywać tę instrukcję w bezpiecznym miejscu. Przekazując produkt innej osobie, należy również przekazać wszystkie dokumenty.

● Zastosowanie zgodne z przeznaczeniem

Niniejszy produkt nadaje się dla wszystkich wytrzymałych na ciśnienie systemów ciepłej wody, jak centralne ogrzewanie, podgrzewacze, bojlera ciśnieniowe oraz podobne. Nie nadaje się natomiast do montażu w instalacjach z niskociśnieniowymi termami wody np. piece kąpielowe opalane drewnem, węglem, olejem opałowym lub gazem, nie nadaje się też do współpracy z otwartymi boilerami elektrycznymi. W razie wątpliwości proszę zwrócić się do instalatora lub o poradę fachowca. Inne zastosowanie, aniżeli opisane lub dokonywanie zmian na produkcie nie jest dozwolone oraz prowadzi do jego uszkodzenia. Poza tym mogą jeszcze wystąpić dalsze niebezpieczeństwa zagrażające życiu oraz obrażenia. Niniejszy produkt przeznaczony jest jedynie do zastosowania we własnych potrzebach, nie dla potrzeb medycznych lub komercyjnych. Za szkody powstałe na wskutek niewłaściwego zastosowania, producent nie przejmuje odpowiedzialności.

● Opis części

- 1 1 uszczelka
- 2 1 pręt gwintowany
- 3 1 podkładka (plastikowa)



- 4 1 podkładka (metalowa)
- 5 1 nakrętka
- 6a 1 wąż elastyczny do zimnej wody
- 6b 1 wąż elastyczny do ciepłej wody
- 7 1 perlator
- 8 1 dźwignia nastawcza
- 9 1 śruba blokująca
- 10 1 zaśleпка
- 11 1 pierścień osłony głowicy
- 12 1 pierścień zabezpieczający głowicę
- 13 1 głowica
- 14 1 korpus baterii
- 15 1 klucz trzpieniowy sześciokątny
- 16 1 pierścień nastawczy głowicy

● Dane techniczne

Złącza: G $\frac{3}{8}$ " (ok. 17 mm)
Nakrętka (podłączenie wody): ok. 19 mm



Wskazówki dotyczące bezpieczeństwa

-  **! OSTRZEŻENIE! NIEBEZPIECZEŃSTWO UTRATY ŻYCIA I NIESZCZĘŚLIWEGO WYPADKU**
DLA MAŁYCH DZIECI I DZIECI! Nigdy nie należy pozostawiać bez nadzoru dzieci z materiałem do opakowania. Istnieje zagrożenie uduszeniem. Uważać, aby artykuł nie znajdował się w zasięgu dzieci. Ten artykuł nie jest zabawką.
-  **! UWAGA PRZED PORAŻENIEM PRĄDEM ELEKTRYCZNYM!**
Nieszczelności oraz wyciek wody mogą doprowadzić do zagrożenia życia, spowodowanego porażeniem prądem elektrycznym. Należy dokładnie sprawdzić wszystkie połączenia pod względem ich szczelności. Należy również się upewnić, że wszystkie przewody urządzeń elektrycznych zostały właściwie oraz bezpiecznie zainstalowane.
- **OSTROŻNIE! NIEBEZPIECZEŃSTWO ODNIESIENIA OBRAŻEŃ CIAŁA!** Upewnić się, czy wszystkie części są nieuszkodzone i prawidłowo zamontowane. W przypadku

nieprawidłowego montażu zachodzi niebezpieczeństwo obrażeń. Należy zwrócić uwagę, że wszystkie podkładki oraz uszczelki są częściami zużywającymi się i należy od czasu do czasu dokonać ich wymiany. Uszkodzone części mogą wpłynąć negatywnie na bezpieczeństwo i funkcję produktu.

- **UWAGA! NIEBEZPIECZEŃSTWO USZKODZENIA RZECZY!** Dokonania montażu należy zlecić jedynie osobie fachowej. Nieszczelności lub wyciek wody mogą prowadzić do poważnych szkód rzeczowych w budynku lub sprzętach domowych. Dlatego też proszę starannie skontrolować wszystkie złącza pod względem szczelności.
- Należy zwrócić uwagę, aby wszystkie uszczelki były prawidłowo osadzone, w celu uniknięcia wycieku wody, spowodowanego nieszczelnością.
- Rurę odpływową należy przekręcić w wybranym kierunku i zwrócić uwagę, aby była skierowana w kierunku zlewozmywaka. W innym przypadku wyciek wody może spowodować poważne szkody w budynku.
- **OSTROŻNIE! ZAGROŻENIE POPARZENIEM!** Podczas regulacji ciepłej wody należy zwracać uwagę, aby temperatura wody nie została za wysoko nastawiona.
- Przed zainstalowaniem proszę zapoznać się ze wszystkimi warunkami panującymi w miejscu zainstalowania, np. przyłącza wody i urządzenie odcinające dopływ wody.
- Przed użyciem urządzenia należy dokładnie przeczytać niniejszą instrukcję montażu i obsługi. Przechowuj wszystkie wskazówki dotyczące bezpieczeństwa oraz instrukcje na przyszłość!

● **Montaż**

● **Instalacja armatury**

- Zamknąć ogólny dopływ wody, aby uniknąć wycieku wody, spowodowanego nieszczelnością. Spuścić pozostałą wodę z przewodów.
- Armaturę należy zainstalować, tak jak ukazano na rys. A-C.

▲ OSTROŻNIE! Nie przekręcać ani nie napręzać węży elastycznych. Może prowadzić to do uszkodzenia artykułu.

● **Przełukanie armatury**

- Przed pierwszym zastosowaniem należy przepłukać armaturę, aby usunąć możliwe zanieczyszczenia. Proszę przy tym postępować, jak następuje (patrz rys. D):
- Proszę odkręcić dyszę **7**.
- Proszę otworzyć główny dopływ wody i otworzyć baterię, aby woda z niej spływała przez dwie minuty.
- Proszę następnie przykręcić znowu dyszę.

● **Obsługa**

● **Uruchomienie**

Wskazówka: Po dłuższym nieużywaniu armatury należy najpierw gruntownie przepłukać przewody, aby usunąć zastoje i pozostałości.

- Otworzyć główne doprowadzenie wody.
- Podnieść uchwyt **8** i przekręcić go w prawo lub w lewo, aby wyregulować natężenie względnie temperaturę strumienia wody.

Woda gorąca:

- Uchwyt przekręcić w lewo.

Woda zimna:

- Uchwyt przekręcić w prawo.
- Proszę skontrolować pracę baterii mieszawkowej. W tym celu proszę przekręcić uchwyt we wszystkie dowolne pozycje. Należy regularnie kontrolować wszystkie złącza pod względem szczelności.

● Ustawianie ograniczenia temperatury

Głowica [13] niniejszej armatury posiada ochronę przed poparzeniem. Funkcja ta nie jest fabrycznie aktywowana (ustawienie neutralne).

⚠ OSTROŻNIE! Regulację temperatury wody należy zmienić dopiero po zamontowaniu armatury.

- Przestrzegać informacji zawartych na rysunku E, aby ustawić ograniczenie temperatury.
- Zamknąć główny dopływ wody.
- Ostrożnie zdjąć osłonę [10] małym, płaskim śrubokrętem.
- Poluzować śrubę ustalającą [9] za pomocą klucza trzpieniowego sześciokątnego [15] przekręcając go w kierunku odwrotnym do ruchu wskazówek zegara.

⚠ OSTROŻNIE! Nie należy całkowicie wykręcać śruby, jedynie poluzować, aby można było lekko wyjąć dźwignię [8].

- Należy zdjąć dźwignię nastawczą [8].
- Ręką zdjąć pierścień głowicy [11] i przykręcić pierścień zabezpieczający [12] przy pomocy obcęgi.
- Pociągnąć pierścień nastawczy głowicy [16] w górę przy pomocy śrubokręta.
- Umieścić pierścień nastawczy głowicy [16] w wybranej pozycji (patrz rys. F).

Wskazówka: nie usuwać głowicy [13].

- **Wskazówka:** pierścień nastawczy głowicy [16] może ograniczać kąt obrotu uchwytu tak, że ilość przepływu ciepłej wody zostanie ograniczona.
- Ponownie zaciągnąć pierścień zabezpieczający głowicę [12] przy użyciu obcęgi na korpusie baterii [14]. Należy ręcznie umocować pierścień głowicy [11].
- Ponownie założyć dźwignię nastawczą [8] na korpus baterii [14] i zaciągnąć śrubę blokującą [9] kluczem imbusowym [15] przykręcając ją w kierunku ruchu wskazówek zegara.
- Wcisnąć osłonę [10] w otwór.
- Zamknąć główny dopływ wody i sprawdzić funkcję ograniczania temperatury.

● Funkcja oszczędzania wody

- Wkład [13] tej baterii wyposażony jest w funkcję Eko. Zmniejsza ona ilość przepływu wody przez kran. Dzięki temu można zaoszczędzić do 50% wody (patrz rys. G).
- Podnieść dźwignię nastawczą [8] aż do poczucia lekkiego oporu. W tym ustawieniu przepływ wody zostanie ograniczony.
- Jeśli chce się zwiększyć przepływ wody, należy dalej podnosić dźwignię nastawczą [8], aż pokona się opór.

● Funkcja oszczędzania energii

- Głowica [13] tej baterii posiada funkcję oszczędzania energii.
- Płynie tylko zimna woda, jeśli dźwignia nastawcza [8] jest ustawiona na środkowej pozycji. Zużycie energii jest przez to zredukowane (patrz rys. H).

● Konserwacja i czyszczenie

● Pielęgnacja i czyszczenie armatury

Proszę pamiętać o tym, że armatury sanitarne wymagają szczególnej pielęgnacji. Proszę zatem o przestrzeganie następujących zaleceń:

- Nie należy stosować przy czyszczeniu żadnych środków żrących, ponieważ mogą one uszkodzić produkt.
- Czyścić armaturę tylko czystą wodą, łagodnymi środkami czystości i miękką szmatką względnie irchę.
- Proszę w regularnych odstępach odkręcić dyszę [7] oraz usunąć zwapnione pozostałości lub ciała obce.

W razie nieprzestrzegania instrukcji czyszczenia należy liczyć się z uszkodzeniami powierzchni. Wówczas nie można dochodzić roszczeń gwarancyjnych.

● Utylizacja

Opakowanie wykonane jest z materiałów przyjaznych dla środowiska, które można przekazać do utylizacji w lokalnym punkcie przetwarzania surowców wtórnych.

Informacji na temat możliwości utylizacji wyeksploatowanego produktu udziela urząd gminy lub miasta.

● Informacje

● **Zdatność do picia wody wodociągowej**

- Zasięgnąć informacji u miejscowych władz gminnych/miejskich odnośnie zdatności do picia wody wodociągowej.

Generalnie odnośnie zdatności do picia wody wodociągowej obowiązujące następujące zalecenie:

- Odkręcić kurek wypływu wody na pewien krótki okres czasu, jeśli wodociąg nie był używany przez okres dłuższy niż 4 godziny. Nie należy używać wody pochodzącej z zastoju do przygotowania posiłków i napojów, szczególnie do karmienia niemowląt. W przeciwnym razie mogą wystąpić dolegliwości zdrowotne. Świeżą wodę można rozpoznać po tym, iż podczas wypływu z kranu jest odczuwalnie zimniejsza niż woda zastojowa.
- Nie używać wody zastojowej z chromowanych przewodów do konsumpcji i/lub mycia w przypadku uczulenia alergicznego na nikiel. Woda taka może zawierać nikiel i wywołać reakcję alergiczną.
- Nie należy używać wody pitnej z przewodów ołowionych do przyrządzania pokarmu dla niemowląt i/lub dla kobiet w okresie ciąży do przyrządzania posiłków. Ołów rozpuszcza się w wodzie i jest szczególnie niebezpieczny dla zdrowia niemowląt i małych dzieci.

● Gwarancja

Produkt wyprodukowano według wysokich standardów jakości i poddano skrupulatnej kontroli przed wysyłką. W przypadku wad produktu nabywcy przysługują ustawowe prawa. Gwarancja nie ogranicza ustawowych praw nabywcy produktu.

Produkt objęte jest 3 gwarancją, licząc od daty zakupu. Gwarancja wygasa w razie zawinonego przez użytkownika uszkodzenia produktu, niewłaściwego użycia lub konserwacji.

W przypadku wystąpienia w ciągu 3 lat od daty zakupu wad materiałowych lub fabrycznych, dokonujemy – według własnej oceny – bezpłatnej naprawy lub wymiany produktu.

Świadczenie gwarancyjne obejmuje wady materiałowe i fabryczne. Gwarancja nie obejmuje części produktu ulegających normalnemu zużyciu, uznawanych za części zużywalne (np. baterie) oraz uszkodzeń części łamliwych, np. przełączników, akumulatorów lub wykonanych ze szkła.

Zgodnie z Kodeksem Cywilnym art. 581 §1 wraz z wymianą urządzenia lub ważnej części czas gwarancji rozpoczyna się na nowo.

● **Sposób postępowania w przypadku naprawy gwarancyjnej**

Aby zapewnić szybkie rozpatrzenie Państwa wniosku, prosimy stosować się do następujących wskazówek:

Przed skontaktowaniem się z działem serwisowym należy przygotować paragon i numer artykułu (IAN 379029_2110) jako dowód zakupu. Numery artykułów można znaleźć na tabliczce znamionowej, na grawerunku, na stronie tytułowej jego instrukcji (na dole po lewej stronie) lub jako naklejkę na stronie odwrotnej lub spodniej. W razie wystąpienia błędów w działaniu lub innych wad, należy skontaktować się najpierw z

wymienionym poniżej działem serwisowym telefonicznie lub pocztą elektroniczną.

Produkt uznany za uszkodzony można następnie z dołączeniem dowodu zakupu (paragonu) i podaniem, na czym polega wada i kiedy wystąpiła, przesłać bezpłatnie na podany Państwu adres serwisu.

● Serwis

Serwis Polska

Tel.: 008004911946

E-Mail: owim@lidl.pl

Úvod	Strana 35
Použití ke stanovenému účelu.....	Strana 35
Popis dílů	Strana 35
Technické údaje	Strana 35
Bezpečnost	Strana 35
Montáž	Strana 36
Instalace baterie.....	Strana 36
Propláchnutí armatury.....	Strana 36
Obsluha	Strana 36
Uvedení do provozu	Strana 36
Nastavení omezení teploty.....	Strana 36
Funkce úspory vody.....	Strana 37
Funkce úspory energie.....	Strana 37
Údržba a čištění	Strana 37
Ošetřování a čištění armatury	Strana 37
Zlikvidování	Strana 37
Informace	Strana 37
Pitnost vodovodní vody.....	Strana 37
Záruka	Strana 38
Postup v případě uplatňování záruky	Strana 38
Servis.....	Strana 38

Páková baterie

● Úvod

Blahopřejeme Vám ke koupi nového výrobku. Rozhodli jste se pro kvalitní výrobek. Před prvním uvedením do provozu se seznámte s výrobkem. K tomu si pozorně přečtěte následující návod k obsluze a bezpečnostní pokyny. Používejte výrobek jen popsáním způsobem a pouze pro uvedené oblasti použití. Ušchovejte si tento návod na bezpečném místě. Všechny podklady vydejte při předání výrobku i třetí osobě.

● Použití ke stanovenému účelu

Tento výrobek se hodí pro všechny teplovodní systémy s pevným tlakem, jako jsou ústřední topení, průtokové ohřívače, tlakové bojlerů apod. Nehodí se pro nízkotlaké zařízení na přípravu vody, jako jsou např. koupelnová kamna dřevo a na uhlí, olejová nebo plynová koupelnová kamna, otevřená elektrická akumulací kamna. V případě pochyb se obraťte laskavě na instalatéra nebo odborného poradce. Jiné než předtím popsané použití nebo změna na výrobku není přípustné a vede k poškození. Mimo to mohou být následkem toho další ohrožení života a poranění. Výrobek je určen jen k osobnímu použití, není určen pro použití v lékařské oblasti nebo pro komerční účely. Za škody vzniklé z použití k nestanovenému účelu nepřevzme výrobce ručení.

● Popis dílů

- 1 1 těsnění
- 2 1 závitová tyč
- 3 1 podložka (umělohmotná)
- 4 1 podložka (kovová)
- 5 1 matice
- 6a 1 pružná hadice pro studenou vodu
- 6b 1 pružná hadice pro teplou vodu
- 7 1 směšovací tryska
- 8 1 nastavovací páka
- 9 1 aretační šroub



- 10 1 krytka
- 11 1 krycí kroužek kartuše
- 12 1 pojistný kroužek kartuše
- 13 1 kartuše
- 14 1 těleso armatury
- 15 1 klíč na vnitřní šestšhran
- 16 1 nastavovací kroužek kartuše

● Technické údaje

Přípojky: $G\frac{3}{8}$ " (cca 17 mm)
Matice (přípojka vody): cca 19 mm



Bezpečnost

-  **⚠ VÝSTRAHA! NEBEZPEČÍ OHROŽENÍ ŽIVOTA A ÚRAZU PRO MALÉ DĚTI A DĚTI!** Nikdy nenechejte děti bez dozoru s obalovým materiálem. Existuje nebezpečí udušení. Nepatří do rukou dětem. Tento výrobek není hračka.
-  **POZOR PŘED ÚRAZEM ELEKTRICKÝM PROUDEM!** Netěsnosti nebo výstup vody mohou způsobit nebezpečí ohrožení života úrazem elektrickým proudem. Přezkoušejte pečlivě všechna spojení vzhledem k těsnosti. Kromě toho zajistěte, aby byla všechna vedení elektrických spotřebičů správně a bezpečně instalována.
- **POZOR! NEBEZPEČÍ PORANĚNÍ!** Ujistěte se, že jsou všechny díly nepoškozené a odborně namontovány. Při neodborné montáži existuje nebezpečí poranění. Mějte na paměti, že podložky jsou rychleopotřebitelné díly, které se musí čas od času vyměnit. Poškozené díly mohou ovlivnit bezpečnost a funkci výrobku.
- **POZOR! NEBEZPEČÍ POŠKOZENÍ VĚCÍ!** Montáž nechejte vykonat jen odborníky! Netěsnosti či průlom vody mohou způsobit značné věcné škody na budově nebo domácnosti. Proto všechna spojení pečlivě přezkoušejte vzhledem k těsnosti.

- Dbejte na to, aby byla všechny těsnění správně usazena, aby jste zabránili úniku vody díky netěsnosti.
- Otočte odpadní trubku do vámi požadované polohy, dbejte ale na to, aby trubka směřovala k dřezu. V opačném případě může únik vody vést k závažným poškozením budovy vodou.
- **POZOR! NEBEZPEČÍ OPAŘENÍ!** Při nastavení teplé vody dbejte na to, aby nebyla teplota vody příliš horká.
- Před instalací se seznamte se všemi podmínkami na místě, např. vodními přípojkami a zařízením k odpojení.
- Před montáží si laskavě pozorně přečtěte návod k obsluze. Uchovejte bezpečnostní pokyny a návody pro budoucnost!

● Montáž

● Instalace baterie

- Odpojte hlavní přívod vody, abyste zamezili úniku vody díky netěsnostem. Nechejte zbytkový obsah vody z vodovodu odtéci.
- Instalujte armaturu tak, jak je popsáno na obrázku A-C.
- ⚠ **POZOR!** Neohýbejte pružné hadice a nevystavujte je napětí. Jinak hrozí nebezpečí věcných šlod.

● Propláchnutí armatury

- K odstranění možných nečistot se musí armatura před prvním použitím propláchnout. Postupujte následujícím způsobem (viz obr. D):
- Směšovací trysku [7] odšroubujte.
- Otevřete hlavní přívod vody a nechejte vodu po dobu dvou minut téci.
- Směšovací trysku pak znovu přišroubujte.

● Obsluha

● Uvedení do provozu

Upozornění: Po delším nepoužívání armatury nejprve potrubí důkladně propláchněte, aby se uvolnily stagnace pitné vody a zbytky.

- Otevřete hlavní přívod vody.
- Nadzvedněte nastavovací páku [8] a otočte ji doprava nebo doleva, aby se regulovala intenzita, popř. teplota vodního proudu.

Horká voda:

- Otočte nastavovací páku doleva.

Studená voda:

- Otočte nastavovací páku doprava.
- Přezkoušejte provoz mísicí baterie. K tomu otočte nastavovací páku do všech povolených poloh. Přezkoušejte laskavě přípojky pravidelně vzhledem k těsnosti.

● Nastavení omezení teploty

Patrona [13] armatury má omezení teploty. Tato funkce není při výrobě aktivována (neutrální nastavení).

- ⚠ **POZOR!** Nastavení omezení teploty změňte teprve až po namontování armatury.
- Postupujte podle obr. E. a nastavte omezení teploty.
- Uzavřete hlavní přívod vody.
- Odstraňte opatrně krytku [10] malým plochým šroubovákem.
- Povolte aretační šroub [9] klíčem na vnitřní šestihran [15] proti směru hodinových ručiček.
- ⚠ **POZOR!** Nevyjímejte šroub úplně ven; jen ho uvolněte tak, aby šla ovládací páka [8] snadno vyjmout.
- Sundejte ovládací páka [8].
- Povolte rukou kroužek kryjící patronu [11]. A kleštěmi odšroubujte kroužek upevňující patronu [12].
- Nyní vytáhněte nastavovací kroužek kartuše [16] šroubovákem směrem nahoru.

- **Upozornění:** Neodstraňujte kartuši [13].
- Umístěte nastavovací kroužek kartuše [16] do požadované polohy (viz obr. F).
- **Upozornění:** Nastavovací kroužek kartuše [16] může omezit rozsah otáčení páky, a tím omezit i průtokové množství teplé vody.
- Upevněte znovu kroužek upevňující patronu [12] k tělesu armatury [14] s pomocí hasáku. Potom [11] ručně dotáhněte kroužek zakrývající patronu.
- Dejte ovládací páku [8] zpět na těleso armatury [14]. Dotáhněte jistící šroub [9] tak, že ho otočíte ve směru hodinových ručiček s pomocí Imbusového klíče [15].
- Zatlačte krytku [10] do otvoru.
- Otevřete hlavní přívod vody a zkontrolujte omezení teploty.

● Funkce úspory vody

- Kartuše [13] této armatury má úspornou funkci. Redukuje průtokové množství vody. Tím je možné uspořit až 50 % vody (viz obr. G).
- Nadzvedněte páku [8] až ucítíte mírný odpor. V této poloze je průtok vody redukován.
- Pro zvýšení průtoku vody nadzvedněte páku [8] ještě více, přes výše popsany odpor.

● Funkce úspory energie

- Kartuše [13] této armatury je vybavena funkcí úspory vody.
- Při nastavení páky [8] do střední polohy protéká jen studená voda. Tím se redukuje spotřeba energie (viz obr. H).

● Údržba a čištění

● Ošetřování a čištění armatury

Dbejte na to, že armatury vyžadují zvláštního ošetřování. Dbejte proto na následující instrukce:

- Nikdy nepoužívejte žíravých prostředků nebo prostředků obsahujících alkohol k čištění, protože by výrobek mohly poškodit.
- Čistěte své armatury jen čistou vodou, jemným čisticím prostředkem a měkkou tkaninou, popř. kůží.
- Směšovací trysku [7] v pravidelných intervalech vyšroubujte a odstraňte zbytky vápníku nebo cizí tělesa.

Při nedodržování návodu k ošetřování se musí počítat s poškozením povrchu. Nároky na záruku nelze uplatňovat.

● Zlikvidování

Obal se skládá z ekologických materiálů, které můžete zlikvidovat prostřednictvím místních sběren recyklovatelných materiálů.

O možnostech likvidace vysloužilých zařízení se informujte u správy vaší obce nebo města.

● Informace

● Pitnost vodovodní vody

- O pitnosti vody se informujte u místních úřadů ve vašem městě/obce.

Pro pitnost vodovodní vody platí zásadně následující doporučení:

- Nechejte vodu z potrubí krátkou dobu téci, stagnovala-li více než čtyři hodiny v potrubí. Stagnovanou vodu zejména nepoužívejte k přípravě jídel a nápojů při výživě kojenců. Jinak mohou vzniknout zdravotní potíže. Čerstvou vodu můžete rozpoznat tím, že citelně chladnější opustí potrubí, než stagnovaná voda.
- Stagnovanou vodu z pochromovaných potrubí nepoužívejte k potravě a/nebo k péči o tělo, jestli alergičtí na nikl. Taková voda může obsahovat velké množství niklu a vyvolat alergické reakce.

- Pitnou vodu z olovnatých potrubí nepoužívejte k přípravě kojenecké výživy a/nebo během těhotenství k přípravě potravin. Olovo vnikne do pitné vody a zejména škodí zdraví kojenců a malých dětí.

● Záruka

Výrobek byl vyroben s nejvyšší pečlivostí podle přísných kvalitativních směrnic a před odesláním prošel výstupní kontrolou. V případě závad máte možnost uplatnění zákonných práv vůči prodejci. Vaše práva ze zákona nejsou omezena naší níže uvedenou zárukou.

Na tento artikl platí 3 záruka od data zakoupení. Záruční lhůta začíná od data zakoupení. Uschovejte si dobře originál pokladní stvrzenky. Tuto stvrzenku budete potřebovat jako doklad o zakoupení.

Pokud se do 3 let od data zakoupení tohoto výrobku vyskytne vada materiálu nebo výrobní vada, výrobek Vám – dle našeho rozhodnutí – bezplatně opravíme nebo vyměníme. Tato záruka zaniká, jestliže se výrobek poškodí, neodborně použil nebo neobdržel pravidelnou údržbu.

Záruka platí na vady materiálu a výrobní vady. Tato záruka se nevztahuje na díly výrobku podléhající opotřebení (např. na baterie), dále na poškození křehkých, choulostivých dílů, např. vypínačů, akumulátorů nebo dílů zhotovených ze skla.

● Postup v případě uplatňování záruky

Pro zajištění rychlého zpracování Vašeho případu se řiďte následujícími pokyny:

Pro všechny požadavky si připravte pokladní stvrzenku a číslo artiklu (IAN 379029_2110) jako doklad o zakoupení.

Číslo artiklu najdete na typovém štítku, gravuře, titulní stránce návodu (vlevo dole) nebo na nálepce na zadní nebo spodní straně.

V případě poruch funkce nebo jiných závad nejdříve kontaktujte, telefonicky nebo e-mailem, v následujícím textu uvedené servisní oddělení.

Výrobek registrovaný jako vadný potom můžete s příloženým dokladem o zakoupení (pokladní stvrzenkou) a údaji k závadě a kdy k ní došlo, bezplatně zaslat na adresu servisu, která Vám byla sdělena.

● Servis

● CZ Servis Česká republika

Tel.: 800600632

E-Mail: owim@lidl.cz

Úvod	Strana 40
Používanie v súlade s určením	Strana 40
Popis dielov	Strana 40
Technické údaje	Strana 40
Bezpečnostné pokyny	Strana 40
Montáž	Strana 41
Inštalácia vodovodnej batérie	Strana 41
Prepláchnutie vodovodnej batérie	Strana 41
Obsluha	Strana 41
Uvedenie do prevádzky	Strana 41
Nastavenie ohraničenia teploty	Strana 41
Funkcia šetrenia vody	Strana 42
Funkcia šetrenia energie	Strana 42
Údržba a čistenie	Strana 42
Ošetrovanie a čistenie vodovodnej batérie	Strana 42
Likvidácia	Strana 42
Informácie	Strana 42
Pitnosť vody z vodovodu	Strana 42
Záruka	Strana 43
Postup v prípade poškodenia v záruke	Strana 43
Servis	Strana 43

Jednopáková drezová batéria

● Úvod

Blahoželáme Vám ku kúpe Vášho nového výrobku. Kúpou ste sa rozhodli pre vysoko kvalitný produkt. Pred prvým uvedením do prevádzky sa oboznáňte s výrobkom. Za týmto účelom si pozorne prečítajte nasledujúci návod na obsluhu a bezpečnostné pokyny. Výrobok používajte iba v súlade s popisom a v uvedených oblastiach používania. Tento návod uschovajte na bezpečnom mieste. Ak výrobok odovzdáte ďalšej osobe, priložte k nemu aj všetky podklady.

● Používanie v súlade s určením

Tento výrobok je vhodný pre všetky systémy teplej vody odolné voči tlaku, ako je ústredné kúrenie, prietokový ohrievač, tlakový bojler a pod. Nie je vhodný pre nízkotlakové ohrievače teplej vody ako napr. kúpeľňové kachle na drevo alebo uhlie, kúpeľňové kachle na olej alebo plyn, otvorené elektrické zásobníkové ohrievače vody. V prípade pochybností sa obráťte na inštalatéra alebo odborného poradcu. Iné použitie ako je vyššie popísané alebo úpravy výrobku nie sú dovolené a vedú k poškodeniam. Dôsledkom môžu byť i ďalšie životnebezpečné riziká a poranenia. Výrobok je určený len na súkromné použitie, nie na medicínske alebo komerčné účely. Výrobca nepreberá ručenie za škody vzniknuté v dôsledku neprimeraného používania.

● Popis dielov

- 1 1 tesnenie
- 2 1 závitová tyč
- 3 1 podložné koliesko (plast)
- 4 1 podložné koliesko (kov)
- 5 1 matica
- 6a 1 flex hadica studená voda
- 6b 1 flex hadica teplá voda
- 7 1 zmiešavacia tryska
- 8 1 regulačná páka



- 9 1 aretačná skrutka
- 10 1 odnímateľný kryt
- 11 1 krycí krúžok kartuše
- 12 1 poistný krúžok kartuše
- 13 1 kartuša
- 14 1 telo batérie
- 15 1 kľúč s vnútorným šesťhranom
- 16 1 nastavovací krúžok kartuše

● Technické údaje

Pripojenie: $G\frac{3}{8}$ " (cca. 17 mm)
Matica (vodovodná prípojka): cca. 19 mm



Bezpečnostné pokyny

-  **VAROVANIE! NEBEZPEČENSTVO OHROZENIA ŽIVOTA A NEBEZPEČENSTVO ÚRAZU PRE MALÉ DETI A DETI!** Nikdy nenechávajte deti bez dozoru s obalovým materiálom. Hrozí nebezpečenstvo zadusenía. Držte produkt v bezpečnej vzdialenosti od detí. Tento výrobok nie je detská hračka.
-  **POZOR NA ZÁSAH ELEKTRICKÝM PRÚDOM!** Netesností alebo únik vody môžu viesť k nebezpečenstvu ohrozenia života v dôsledku zásahu elektrickým prúdom. Dôkladne skontrolujte tesnenie všetkých spojov. Okrem toho zabezpečte, aby boli všetky vedenia elektrických zariadení nainštalované správne a bezpečne.
- **POZOR! NEBEZPEČENSTVO PORANENIA!** Ubezpečte sa, že sú všetky diely nepoškodené a správne namontované. V prípade neodbornej montáže hrozí nebezpečenstvo poranenia. Nezabúdajte prosím na to, že podložky pod matice a tesnenia sú diely podliehajúce opotrebovaniu, ktoré je potrebné z času na čas vymeniť. Poškodené časti môžu ovplyvniť bezpečnosť a funkčnosť.
- **POZOR! NEBEZPEČENSTVO VECNÝCH ŠKÔD!** Vykonanie montáže prenechajte odborníkom. Netesností alebo únik vody môžu spôsobiť

značné hmotné škody na budovách alebo na vybavení domácností. Preto dôkladne skontrolujte tesnenie všetkých spojov.

- Dbajte na to, aby boli všetky tesnenia správne osadené, aby ste predišli úniku vody v dôsledku netesnosti.
- Otočte odtokovú rúru do želanej polohy, ale dbajte na to, aby bola rúra nasmerovaná na dres. V opačnom prípade môže únik vody spôsobiť značné vecné škody na budove.
- **POZOR! NEBEZPEČENSTVO OBARENIA!** Pri nastavovaní teplej vody dbajte na to, aby teplota vody nebola nastavená príliš vysoko.
- Pred inštaláciou sa priamo na mieste oboznámte so všetkými danosťami, napr. s prípojkami vody a uzatváracím zariadením.
- Pred montážou a používaním si prosím dôkladne prečítajte tento návod na obsluhu. Všetky bezpečnostné pokyny a inštrukcie si uschovajte pre prípad potreby v budúcnosti!

● Montáž

● Inštalácia vodovodnej batérie

- Uzatvorte hlavný prívod vody, aby ste zabránili úniku vody v dôsledku netesnosti. Zvyšnú vodu nechajte z potrubia vytečť.
 - Nainštalujte vodovodnú batériu podľa obrázkov A–C.
- ⚠ POZOR!** Nepretáčajte Flex hadice a nenapínajte ich. V opačnom prípade hrozí nebezpečenstvo vecných škôd.

● Prepláchnutie vodovodnej batérie

- Aby sa odstránili prípadné nečistoty, je potrebné vodovodnú batériu pred prvým použitím prepláchnuť. Postupujte pritom nasledovne (pozri obr. D):
- Odskrutkujte zmiešavaciu trysku [7].
- Otvorte hlavný prívod vody a nechajte vodu tiecť dve minúty.
- Následne znovu priskrutkujte zmiešavaciu trysku.

● Obsluha

● Uvedenie do prevádzky

Poznámka: Ak vodovodnú batériu dlhší čas nepoužívate, najskôr dôkladne prepláchnite potrubie, aby ste odstránili usadeniny a pitnú vodu, ktorá v ňom ostala.

- Otvorte hlavný prívod vody.
- Nadvihnite regulačnú páku [8] a otočte ju doprava alebo doľava pre nastavenie intenzity príj. teploty vodného toku.

Teplá voda:

- Otočte regulačnú páku doľava.

Studená voda:

- Otočte regulačnú páku doprava.
- Skontrolujte prevádzku miešacej vodovodnej batérie. Za týmto účelom otáčajte regulačnú páku do všetkých povolených polôh. Pravidelne kontrolujte tesnenie prípojek.

● Nastavenie ohraničenia teploty

Kartuša [13] tejto vodovodnej batérie disponuje ohraničením teploty. Táto funkcia nie je vo výrobe aktivovaná (neutrálne nastavenie).

- ⚠ POZOR!** Nastavenie ohraničenia teploty zmeňte až po namontovaní vodovodnej batérie.
- Riadte sa obrázkom E, aby ste nastavili ohraničenie teploty.
- Uzatvorte hlavný prívod vody.
- Opatrne odstráňte odnímateľný kryt [10] pomocou malého plochého skrutkovača.
- Uvoľnite aretačnú skrutku [9] pomocou kľúča s vnútorným šesťhranom [15] otáčaním proti smeru hodinových ručičiek.
- ⚠ POZOR!** Skrutku úplne nevyskrutkujte, len ju povoľte tak, aby bolo možné regulačnú páku [8] ľahko vybrať.
- Vyberte regulačnú páku [8].

- Rukou uvoľníte krycí krúžok kartuše [11] a následne odskrutkujete poistný krúžok kartuše [12] pomocou rúrkových kliešťí.
- Teraz potiahnite nastavovací krúžok kartuše [16] šrobovákom smerom nahor.

Poznámka: Nevyberajte kartušu [13].

- Umiestnite nastavovací krúžok kartuše [16] do želananej polohy (p. obr. F).

Poznámka: Nastavovací krúžok kartuše [16] môže obmedziť otočný uhol rukoväte, čím bude obmedzené prietokové množstvo teplej vody.

- Poistný krúžok kartuše [12] opäť pevne zatiahnite pomocou rúrkových kliešťí na tele vodovodnej batérie [14]. Rukou upevníte krycí krúžok kartuše [11].
- Regulačnú páku [8] opäť nasadíte na telo vodovodnej batérie [14] a aretačnú skrutku [9] pevne utiahnite pomocou šesťhranného imbusového kľúča [15] otáčaním v smere hodinových ručičiek.
- Zatláčte odnímateľný kryt [10] do otvoru.
- Otvorte hlavný prívod vody a skontrolujte ohraničenie teploty.

● Funkcia šetrenia vody

- Kartuša [13] v tejto armatúre disponuje funkciou eko. Táto znižuje prietokové množstvo cez vodovodný kohútik. Tým môžete ušetriť až 50 % vody (p. obr. G).
- Nadvihnite nastavovaciu páku [8], až kým pocítite ľahký odpor. Pri tomto nastavení bude prietok vody obmedzený.
- Ak chcete zvýšiť prietok vody, ďalej nadvihnite nastavovaciu páku [8], až kým nie je odpor prekonaný.

● Funkcia šetrenia energie

- Kartuša [13] tejto armatúry disponuje funkciou šetrenia energie.
- Keď je nastavovacia páka [8] nastavená v strednej polohe, tečie len studená voda. Tým sa zníži spotreba energie (pozri obr. H).

● Údržba a čistenie

● Ošetrovanie a čistenie vodovodnej batérie

Nezabúdajte na to, že sanitárne batérie si vyžadujú osobitnú starostlivosť. Dodržiavajte preto nasledujúce pokyny:

- Na čistenie nepoužívajte žiadne leptajúce prostriedky alebo prostriedky obsahujúce alkohol, mohli by produkt poškodiť.
- Vodovodné batérie čistíte iba čistou vodou, jemnými čistiacimi prostriedkami a mäkkou handričkou príp. kožou.
- Zmiešavaciu trysku [7] v pravidelných časových intervaloch vyskrutkujete a odstráňte vápenaté zvyšky alebo cudzie telesá.

Pri nedodržiavaní návodu na ošetrovanie je potrebné počítať s poškodením povrchu. V takom prípade nie je možné uplatniť garančný nárok.

● Likvidácia

Obal pozostáva z ekologických materiálov, ktoré môžete odovzdať na miestnych recyklačných zberných miestach.

O možnostiach likvidácie opotrebovaného výrobku sa môžete informovať na Vašej obecnej alebo mestskej správe.

● Informácie

● Pitnosť vody z vodovodu

- O pitnosti vody Vo Vašom meste/obci sa informujte na Vašom mestskom/obecnom úrade.

Pre pitnosť vody z vodovodu všeobecne platí nasledujúce odporúčanie:

- Ak voda v potrubiach stála dlhšie ako štyri hodiny, nechajte ju chvíľu odtiecť. Vodu, ktorá

stála v potrubí, nepoužívajte na prípravu jedál a nápojov, najmä ak ide o výživu dojčiat. V opačnom prípade sa môžu vyskytnúť zdravotné ťažkosti. Čerstvú vodu rozoznáte podľa toho, že je po vypustení z potrubia citelne chladnejšia ako voda, ktorá v ňom stála.

- Nepoužívajte vodu, ktorá stála v pochrómovaných potrubiach, na výživu a/alebo na telesnú hygienu, ak ste alergický na nikel. Táto voda môže obsahovať zvýšené množstvo niklu a vyvolať alergickú reakciu.
- Nepoužívajte pitnú vodu z olovených potrubí na prípravu výživy pre dojčatá a/alebo na prípravu potravín počas tehotenstva. Olovo prechádza do pitnej vody a je obzvlášť škodlivé pre zdravie dojčiat a malých detí.

● Záruka

Tento výrobok bol dôkladne vyrobený podľa prísnych akostných smerníc a pred dodaním svedomito testovaný. V prípade nedostatkov tohto výrobku Vám prináležia zákonné práva voči predajcovi produktu. Tieto zákonné práva nie sú našou nižšie uvedenou zárukou obmedzené.

Na tento produkt poskytujeme 3-ročnú záruku od dátumu nákupu. Záručná doba začína plynúť dátumom kúpy. Starostlivo si prosím uschovajte originálny pokladničný lístok. Tento doklad je potrebný ako dôkaz o kúpe.

Ak sa v rámci 3 rokov od dátumu nákupu tohto výrobku vyskytne chyba materiálu alebo výrobná chyba, výrobok Vám bezplatne opravíme alebo vymeníme – podľa nášho výberu. Táto záruka zaniká, ak bol produkt poškodený, neodborne používaný alebo neodborne udržiavaný.

Poskytnutie záruky sa vzťahuje na chyby materiálu a výrobné chyby. Táto záruka sa nevzťahuje na časti produktu, ktoré sú vystavené normálnemu opotrebovaniu, a preto ich je možné považovať za opotrebovateľné diely (napr. batérie) alebo na poškodenia na rozbitných dieloch, napr. na spínači, akumulátorových batériách alebo častiach, ktoré sú zhotovené zo skla.

● Postup v prípade poškodenia v záruke

Pre zaručenie rýchleho spracovania Vašej požiadavky dodržte prosím nasledujúce pokyny:

Pre všetky otázky majte pripravený pokladničný doklad a číslo výrobku (IAN 379029_2110) ako dôkaz o kúpe.

Číslo výrobku nájdete na typovom štítku, gravúre, na prednej strane Vášho návodu (dole vľavo) alebo ako nálepkú na zadnej alebo spodnej strane.

Ak sa vyskytnú funkčné poruchy alebo iné nedostatky, najskôr telefonicky alebo e-mailom kontaktujte následne uvedené servisné oddelenie.

Produkt označený ako defektný potom môžete s priloženým dokladom o kúpe (pokladničný lístok) a uvedením, v čom spočíva nedostatok a kedy sa vyskytol, bezplatne odoslať na Vám oznámenú adresu servisného pracoviska.

● Servis

 **Servis Slovensko**

Tel.: 0800 008158

E-pošta: owim@idl.sk

Introducción	Página 45
Uso adecuado	Página 45
Descripción de los componentes	Página 45
Características técnicas	Página 45
Indicaciones de seguridad	Página 45
Montaje	Página 46
Instalación de la grifería	Página 46
Cómo limpiar el grifo	Página 46
Manejo	Página 46
Puesta en funcionamiento	Página 46
Regulación de la temperatura	Página 46
Función de ahorro de agua	Página 47
Función de ahorro de energía	Página 47
Mantenimiento y limpieza	Página 47
Cuidado y limpieza del grifo	Página 47
Eliminación	Página 47
Informaciones	Página 48
Potabilidad del agua del grifo	Página 48
Garantía	Página 48
Tramitación de la garantía	Página 48
Asistencia	Página 49

Grifo monomando de cocina

● Introducción

Enhorabuena por la adquisición de su nuevo producto. Ha elegido un producto de alta calidad. Familiarícese con el producto antes de la primera puesta en funcionamiento. Lea detenidamente el siguiente manual de instrucciones y las indicaciones de seguridad. Utilice el producto únicamente como se describe a continuación y para las aplicaciones indicadas. Guarde estas instrucciones en un lugar seguro. En caso de transferir el producto a terceros, entregue también todos los documentos correspondientes.

● Uso adecuado

Este producto está indicado para todos los sistemas de agua caliente resistentes a la presión, tales como calefacción central, calentadores de paso, caldera a presión u otros. No está diseñado para calentadores de agua a baja presión, por ejemplo calentadores de baño con madera o carbón, calentadores de baño con aceite o gas u hornos eléctricos abiertos. En caso de duda diríjase a un instalador o asesor especializado. Queda prohibido cualquier uso distinto al indicado o modificación del producto, ya que esto podría dañarlo. Además, como consecuencia podrían darse lesiones y riesgos mortales. El producto ha sido concebido para uso privado y no para fines médicos o comerciales. El fabricante no se hace responsable de los daños que puedan derivarse del uso indebido.

● Descripción de los componentes

- 1 1 junta
- 2 1 varilla roscada
- 3 1 arandela (plástico)
- 4 1 arandela (metal)
- 5 1 tuerca
- 6a 1 tubo flexible para agua fría
- 6b 1 tubo flexible para agua caliente



- 7 1 difusor mezclador
- 8 1 palanca de ajuste
- 9 1 tornillo de ajuste
- 10 1 cubierta de protección
- 11 1 anillo de protección del cartucho
- 12 1 anillo de seguridad del cartucho
- 13 1 cartucho
- 14 1 grifo
- 15 1 llave hexagonal macho
- 16 1 anillo de ajuste del cartucho

● Características técnicas

Conexiones: G $\frac{3}{8}$ " (aprox. 17 mm)
Tuerca (conexión de agua): aprox. 19 mm



Indicaciones de seguridad

-  **¡ADVERTENCIA! ¡PELIGRO DE MUERTE Y DE ACCIDENTE PARA BEBÉS Y NIÑOS!** No deje nunca a los niños sin vigilancia con el material de embalaje. Existe peligro de asfixia. Mantenga el producto fuera del alcance de los niños. Este producto no es un juguete.
-  **¡PELIGRO DE DESCARGA ELÉCTRICA!** Los escapes o fugas de agua pueden suponer un peligro mortal por descarga eléctrica. Revise cuidadosamente que todas las uniones están cerradas herméticamente. Además, asegúrese de que todas las conducciones de los aparatos eléctricos están instaladas correctamente y de manera segura.
- **¡CUIDADO! ¡PELIGRO DE LESIONES!** Asegúrese de que todas las piezas están montadas correctamente y de la forma debida. Si no se monta tal y como se indica en las instrucciones, podrían producirse lesiones. Por favor, tenga en cuenta que las arandelas y juntas son piezas que se desgastan y que deben ser cambiadas cada cierto tiempo. Las piezas dañadas pueden influir en la seguridad y el funcionamiento.
- **¡ATENCIÓN! ¡PELIGRO DE DAÑOS MATERIALES!** El montaje únicamente deberá

realizarse por personal especializado. Las fugas o los escapes de agua pueden causar diversos daños materiales tanto en el edificio como en el mobiliario. Por lo tanto, le recomendamos que compruebe que todas las conexiones estén selladas herméticamente.

- Compruebe que las juntas están bien colocadas para evitar fugas o escapes de agua.
- Enrosque la cañería de desagüe en la posición deseada teniendo en cuenta que debe dirigirla hacia el fregadero. En caso contrario, el escape de agua podría provocar numerosos daños materiales en el edificio.
- **¡CUIDADO! ¡RIESGO DE QUEMADURAS!** Al ajustar la temperatura del agua caliente, asegúrese de que el agua no esté demasiado caliente.
- Antes de la instalación familiarícese con el lugar de montaje, observe por ejemplo las conexiones de agua y el dispositivo de cierre.
- Lea atentamente las instrucciones de uso antes de montar y utilizar el grifo. ¡Guarde todas las advertencias e indicaciones de seguridad por si las necesita en un futuro!

● Montaje

● Instalación de la grifería

- Cierre el suministro principal de agua corriente para evitar fugas y escapes de agua. Deje correr el agua restante de la tubería.
- Instale el grifo en la conexión de pared, tal y como se muestra en las figuras A-C.
- ▲ **¡CUIDADO!** No retuerza los tubos flexibles ni los someta a tensión. De lo contrario pueden producirse daños materiales.

● Cómo limpiar el grifo

- Para eliminar impurezas hay que dejar circular agua a través del grifo antes del primer uso. Para ello proceda de tal modo (véase fig. D):
- Desenrosque el difusor mezclador [7].
- Abra el suministro principal de agua y deje circular agua durante dos minutos.

- A continuación vuelva a enroscar el difusor mezclador.

● Manejo

● Puesta en funcionamiento

Nota: Tras largos periodos de inactividad del grifo, deje circular agua abundantemente para eliminar el agua estancada y posibles restos en la tubería.

- Abra el suministro principal de agua corriente.
- Para regular la temperatura y la intensidad del agua levante la palanca de ajuste [8] y gírela a la derecha o a la izquierda.

Agua caliente:

- Gire la palanca de ajuste del grifo hacia la izquierda.

Agua fría:

- Gire la palanca de ajuste del grifo hacia la derecha.

- Compruebe que el grifo mezclador funciona correctamente. Para ello gire la palanca de ajuste en todas las direcciones posibles. Le recomendamos que compruebe periódicamente que todas las uniones estén bien selladas.

● Regulación de la temperatura

El cartucho [13] de este grifo dispone de un limitador de temperatura. Esta función no se encuentra activada de fábrica (ajuste neutral).

- ▲ **¡CUIDADO!** No modifique el ajuste de la limitación de temperatura hasta haber montado el grifo.
- Observe la figura E para ajustar el limitador de temperatura.
- Cierre el suministro principal de agua.
- Retire cuidadosamente la cubierta [10] mediante un destornillador pequeño y plano.

- Afloje el tornillo de ajuste [9] con la llave hexagonal macho [15] girando en sentido contrario a las agujas del reloj.

⚠ ¡CUIDADO! No saque completamente el tornillo, solo debe aflojarlo hasta que la palanca de ajuste [8] se pueda extraer fácilmente.

- Retire la palanca de ajuste [8].
- Retire el anillo de protección del cartucho [11] con la mano y con ayuda de unos alicates para tubos desenrosque el anillo de seguridad del cartucho [12].
- A continuación, tire hacia arriba del anillo de ajuste del cartucho [16] con un destornillador.
Nota: No retire el cartucho [13].
- Coloque el anillo de ajuste del cartucho [16] en la posición deseada (véase fig. F).
Nota: El anillo de ajuste del cartucho [16] puede limitar el ángulo de giro del mango de manera que se puede regular la cantidad de agua caliente.
- Vuelva a colocar el anillo de seguridad del cartucho [12] en el grifo [14] con los alicates para tubos. Fije el anillo de protección del cartucho [11] con la mano.
- Vuelva a colocar la palanca de ajuste [8] en el grifo [14] y apriete el tornillo de ajuste [9] con una llave Allen [15] girando en el sentido de las agujas del reloj.
- Introduzca la cubierta [10] en el orificio.
- Abra el suministro principal de agua y compruebe la limitación de temperatura.

● Función de ahorro de agua

- El cartucho [13] de esta grifería dispone de una función ecológica. Esta reduce el caudal de agua que sale del grifo. Ello permite un ahorro de agua de hasta el 50% (véase fig. G).
- Levante la palanca de ajuste [8] hasta que note una ligera resistencia. En esta posición se limita el caudal de agua.
- Si quiere aumentar el caudal, levante la palanca de ajuste [8] hasta que supere la resistencia.

● Función de ahorro de energía

- El cartucho [13] de esta grifería dispone de una función de ahorro de energía.
- Fluye únicamente agua fría cuando se coloca la palanca de ajuste [8] en la posición intermedia. De este modo se reduce el consumo de energía (véase fig. H).

● Mantenimiento y limpieza

● Cuidado y limpieza del grifo

Tenga en cuenta que los equipos de grifería requieren un cuidado especial. Para ello tenga presente las siguientes indicaciones:

- Para la limpieza no utilice nunca productos corrosivos o que contengan alcohol, ya que podrían deteriorar el producto.
- Limpie los grifos solamente con agua corriente, con un limpiador suave o con un paño de tela o de cuero.
- Desenrosque periódicamente el difusor mezclador [7] y limpie los restos de cal o cuerpos extraños que puedan haber en él.

Si no se cumplen las indicaciones de mantenimiento cabe esperar daños en la superficie. En este caso la garantía perdería su validez.

● Eliminación

El embalaje está compuesto por materiales no contaminantes que pueden ser desechados en el centro de reciclaje local.

Para obtener información sobre las posibilidades de desecho del producto al final de su vida útil, acuda a la administración de su comunidad o ciudad.

● **Informaciones**

● **Potabilidad del agua del grifo**

- Consulte a las autoridades locales si el agua de su ciudad o municipio es potable.

Generalmente puede seguir las siguientes indicaciones para comprobar la potabilidad del agua:

- Deje correr brevemente el agua por las tuberías si ha estado estancada durante más de cuatro horas. No utilice nunca agua estancada para la preparación de comidas y bebidas, en particular para la alimentación de lactantes. De lo contrario podría resultar perjudicial para la salud. Podrá distinguir cuando el agua está fresca porque saldrá notablemente más fría de la tubería que el agua estancada.
- Si es alérgico al níquel, no utilice agua estancada de tuberías cromadas para la alimentación y/o para la higiene corporal. Esta agua puede tener un alto contenido en níquel y producir una reacción alérgica.
- No utilice agua potable de tuberías de plomo para la preparación de alimentos para lactantes y/o para la preparación de alimentos durante el embarazo. El plomo se transmite al agua y es especialmente perjudicial para la salud de los lactantes y los niños pequeños.

● **Garantía**

El producto ha sido fabricado cuidadosamente siguiendo exigentes normas de calidad y ha sido probado antes de su entrega. En caso de defecto del producto, usted tiene derechos legales frente al vendedor del mismo. Nuestra garantía (abajo indicada) no supone una restricción de dichos derechos legales.

Este producto dispone de una garantía de 3 años desde la fecha de compra. El plazo de garantía comienza a partir de la fecha de compra. Por favor, conserve adecuadamente el justificante de compra

original. Este documento se requerirá como prueba de que se realizó la compra.

Si en el plazo de 3 años a partir de la fecha de compra se produce un fallo de material o fabricación en este producto, repararemos el producto o lo sustituiremos gratuitamente por un producto nuevo (según nuestra elección). La garantía quedará anulada si el producto resulta dañado o es utilizado o mantenido de forma inadecuada.

La garantía cubre defectos de materiales o de fabricación. Esta garantía no cubre aquellos componentes del producto sometidos a un desgaste normal y que, por ello, puedan considerarse piezas de desgaste (por ej. las pilas). Tampoco cubre daños de componentes frágiles como, por ejemplo, los interruptores, baterías y piezas de cristal.

● **Tramitación de la garantía**

Para garantizar una rápida tramitación de su consulta, tenga en cuenta las siguientes indicaciones:

Para realizar cualquier consulta, tenga a mano el recibo y el número de artículo (IAN 379029_2110) como justificante de compra.

Encontrará el número de artículo en una inscripción de la placa identificativa, en la portada de las instrucciones (abajo a la izquierda) o en una pegatina en la parte posterior o inferior.

Si el producto fallase o presentase algún defecto, póngase primero en contacto con el departamento de asistencia indicado, ya sea por teléfono o correo electrónico.

Puede enviarnos el producto defectuoso libre de franqueo adjuntando el recibo de compra (ticket de compra) e indicando dónde está y cuándo ha ocurrido el fallo a la dirección de asistencia que le indicamos.

● Asistencia

ES Asistencia en España

Tel.: 900984948

E-Mail: owim@lidl.es

Indledning	Side 51
Formålsbestemt anvendelse	Side 51
Beskrivelse af de enkelte dele	Side 51
Tekniske data.....	Side 51
Sikkerhedshenvisninger	Side 51
Montage	Side 52
Installation af armaturet.....	Side 52
Gennemskylning af armaturet.....	Side 52
Betjening	Side 52
Ibrugtagning.....	Side 52
Indstilling af temperaturbegrænsning	Side 52
Vandspare-funktion	Side 53
Energispare-funktion.....	Side 53
Vedligeholdelse og rengøring	Side 53
Pleje og rengøring af armaturet	Side 53
Bortskaffelse	Side 53
Informationer	Side 53
Postevandets drikkevandskvalitet.....	Side 53
Garanti	Side 54
Afvikling af garantisager	Side 54
Service	Side 54

1-grebs køkkenarmatur

● Indledning

Hjerteligt tillykke med købet af deres nye produkt. Du har besluttet dig for et produkt af høj kvalitet. Gør Dem fortrolig med apparatet inden første ibrugtagning. Læs derfor den efterfølgende brugsvejledning og sikkerhedsanvisningerne omhyggeligt. Brug kun produktet som beskrevet og kun til de angivne anvendelsesområder. Opbevar denne vejledning på et sikkert sted. Hvis De giver produktet videre til andre, skal alle dokumenter følge med.

● Formålsbestemt anvendelse

Dette produkt er egnet til alle tryksikre varmtvands-systemer som centralvarme, gennemstrømningsvandvarmere, trykboilere o.l. Produktet er ikke egnet til lavtryks-vandvarmere som fx træ- eller kulbadeovne, olie- eller gasbadeovne, åbne elektriske lagerenheder. I tvivlstilfælde henvend dig venligst til en installatør eller fagmand. En anden anvendelse end før beskrevet eller ændring af produktet er ikke tilladt og fører til skader. Derudover kan der opstå risiko for livstruende situationer og tilskadekomst. Produktet er kun beregnet til privat anvendelse og ikke til medicinsk eller kommerciel brug. Producenten fralægger sig ethvert ansvar for skader som følge af u hensigtsmæssig anvendelse.

● Beskrivelse af de enkelte dele

- 1 1 pakning
- 2 1 gevindstang
- 3 1 mellemlægsskive (plastik)
- 4 1 mellemlægsskive (metal)
- 5 1 møtrik
- 6a 1 fleksslange til koldt vand
- 6b 1 fleksslange til varmt vand
- 7 1 blandingsdyse
- 8 1 indstillingshåndtag
- 9 1 låseskrue
- 10 1 afdækningshætte

- 11 1 patron-afdækningsring
- 12 1 patronsikringsring
- 13 1 patron
- 14 1 armaturlegeme
- 15 1 indvendig sekskantnøgle
- 16 1 patronens indstillingsring

● Tekniske data

Tilslutninger: G $\frac{3}{8}$ " (ca. 17 mm)
Møtrik (vandtilslutning): ca. 19 mm



Sikkerhedshenvisninger

-  **ADVARSEL! LIVS- OG ULYKKESFARE FOR SMÅBØRN OG BØRN!** Lad aldrig børn være uden opsyn med emballagen. Der er fare for kvælning. Hold produktet udenfor børns rækkevidde. Produktet er ikke legetøj.
-  **PAS PÅ ELEKTRISK STØD!** Utætheder eller utdrædende vand kan medføre livsfare gennem elektrisk stød. Kontrollér derfor alle samlinger omhyggeligt for tæthed. Kontrollér ligeledes, at alle ledninger af elektriske apparater er installeret korrekt og sikkert.
- **ADVARSEL! FARE FOR TILSKADEKOMST!** Kontrollér at alle dele er ubeskadigede og monteret korrekt. Ved u hensigtsmæssig montering er der fare for personskader. Bemærk, at mellemlægsskiverne og pakningerne er sliddele, som skal skiftes ud fra tid til anden. Beskadigede dele kan have indflydelse på sikkerheden og funktionen.
- **OBS! RISIKO FOR MATERIEL SKADE!** Lad montage kun udføres af fagkyndige personer. Lækager og vandudslip kan medføre betydelige materielle skader på bygning og indbo. Kontrollér derfor alle samlinger omhyggeligt for tæthed.
- Vær opmærksom på at alle pakninger sidder korrekt, for at forhindre vandudslip på grund af lækage.

- Drej afløbsrøret i den af dig ønskede position, men vær opmærksom på, at rette røret mod håndvasken. Ellers kan vandudslip forårsage betydelige skader på bygningen.
- **ADVARSEL! RISIKO FOR SKOLDNING!**
Sørg for, at vandet ikke er for varmt, når du indstiller det varme vand.
- Sæt dig inden installationen ind i alle forholdene på stedet, fx vandtilslutninger og lukkemekanismer.
- Læs denne betjeningsvejledning grundigt igennem inden montering og brug. Opbevar alle sikkerhedshenvisninger og vejledninger til fremtidig brug!

● Montage

● Installation af armaturet

- Sluk for hovedvandtilførslen for at undgå vandudslip på grund af lækage. Lad det resterende postevand løbe ud.
- Installér armaturet, som vist i afbildning A-C.
- ⚠ **ADVARSEL!** Flekkslangerne må ikke bøjes eller sættes under spænding. Ellers er der risiko for materiel skade.

● Gennemskylning af armaturet

- For at fjerne eventuel forurening, skal armaturet skylles inden første ibrugtagning. Gå dertil frem på følgende måde (se afbildning D):
- Skru blandingsdysen [7] af.
- Åbn for hovedvandtilførslen, og lad vandet løbe i to minutter.
- Skru derefter blandingsdysen på igen.

● Betjening

● Ibrugtagning

Bemærk: Skyl efter længere tids manglende brug af armaturet ledningerne grundigt igennem, for at opløse aflejringer fra drikkevandet og rester.

- Åbn for hovedvandtilførslen.
- Løft indstillingshåndtaget [8] og sving det mod højre eller venstre for at regulere styrken, henholdsvis vandgennemstrømningens temperatur.

Varmt vand:

- Sving indstillingshåndtaget til venstre.

Koldt vand:

- Sving indstillingshåndtaget til højre.
- Kontrollér blandingsbatteriets drift. Sving til dette formål indstillingshåndtaget i alle tilladte positioner. Kontrollér regelmæssigt tilslutningerne for tæthed.

● Indstilling af temperaturbegrænsning

Dette armaturs patron [13] er udstyret med en temperaturbegrænsning. Denne funktion er ikke aktiveret fra fabrikken (neutral indstilling).

- ⚠ **ADVARSEL!** Foretag først en ændring på indstillingen af temperaturbegrænsningen, når du har monteret armaturet.
- Overhold afbildning E, for at indstille temperaturbegrænsningen.
- Sluk for hovedvandtilførslen.
- Fjern afdækningshætten [10] forsigtigt med en lille, flad skruetrækker.
- Låseskruen [9] løsnes med en indvendig sekskantnøgle [15] ved at dreje mod urets retning.
- ⚠ **ADVARSEL!** Drej ikke skruen helt ud, bare løs den, indtil indstillingshåndtaget [8] kan tages nemt af.
- Tag indstillingshåndtaget [8] af.
- Løsn patron-afdækningsringen [11] med hånden. Skru patronsikringsringen [12] af med en rørtang.
- Træk nu patronens indstillingsring [16] opad med en skruetrækker.
- Bemærk:** Fjern ikke patronen [13].
- Anbring patronens indstillingsring [16] i den ønskede position (se afbildning F).
- Bemærk:** Patronens indstillingsring [16] kan indskrænke drejevinklen af håndtaget, så at

gennemstrømningsmængden af det varme vand begrænses.

- Spænd patronsikringsringen [12] igen fast på armaturlegemet [14] ved hjælp af rørtangen. Fastgør patron-afdækningsringen [11] med hånden.
- Sæt indstillingshåndtaget [8] igen på armaturlegemet [14]. Spænd låseskruen [9] fast med unbrakonøglen [15] ved at dreje med urets retning.
- Tryk afdækningshætten [10] ind i åbningen.
- Tænd for hovedvandtilførslen, og kontrollér temperaturbegrænsningen.

● Vandspare-funktion

- Patronen [13] i dette armatur har en besparelsesfunktion. Denne mindsker gennemstrømningsmængden gennem vandhanen. Derved kan du spare op til 50% vand (se afbildning G).
- Løft indstillingshåndtaget [8], til du mærker let modstand. I denne indstilling bliver vandgennemstrømningen begrænset.
- Hvis du vil øge vandgennemstrømningen, løft indstillingshåndtaget [8] mere, indtil du har overvundet modstanden.

● Energispare-funktion

- Dette armaturs patron [13] har en energisparefunktion.
- Der løber kun koldt vand, når indstillingshåndtaget [8] er indstillet til den midterste position. Energiforbruget reduceres derigennem (se afbildning H).

● Vedligeholdelse og rengøring

● Pleje og rengøring af armaturet

Vær opmærksom på, at sanitetsinstallationer kræver en særlig pleje. Vær derfor opmærksom på følgende henvisninger:

- Anvend ingen ætsende eller alkoholholdige midler til rengøringen, da disse kan beskadige produktet.
- Rens armaturet kun med klart vand, milde rengøringsmidler og en blød klud hhv. læder.
- Skru blandingsdysen [7] af i regelmæssige intervaller og fjern kalkholdige rester eller fremmedlegemer.

Ved ikke-overholdelse af plejevejledningen må man forvente skader på overfladen. Garantikrav kan i dette tilfælde ikke gøres gældende.

● Bortskaffelse

Indpakningen består af miljøvenlige materialer, som De kan bortskaffe over de lokale genbrugssteder.

De får oplyst muligheder til bortskaffelse af det ud-tjente produkt hos deres lokale myndigheder eller bystyre.

● Informationer

● Postevandets drikkevandskvalitet

- Informer dig hos din lokale kommune om drikkevandskvaliteten.

Generelt gælder følgende anbefalinger for drikkevandskvalitet af postevand:

- Lad vandet løbe i kort tid, hvis det har stået stille i ledningerne i mere end fire timer. Brug ikke stagnationsvand til tilberedning af fødevarer og drikkevarer, især ikke til ernæring af spædbørn. Ellers kan det resultere i sundhedsmæssige problemer. Du kan kende frisk vand på, at det er mærkbart koldere end stagnationsvand, når det kommer ud af ledningen.
- Brug ikke stagnationsvand fra forkromede ledninger til ernæring og/eller kropspleje, hvis du er allergisk overfor nikkel. Dette vand kan være

stærkt nikkelholdigt og resultere i allergiske reaktioner.

- Brug ikke drikkevand fra blyholdige ledninger til tilberedning af spædbørnsmad og/eller under graviditeten til tilberedning af fødevarer. Bly afgives til drikkevandet og er meget sundhedsskadeligt for spædbørn og småbørn.

● **Garanti**

Produktet blev produceret omhyggeligt efter de strengeste kvalitetskrav og kontrolleret grundigt inden levering. Hvis der forekommer mangler ved dette produkt, så har de juridiske rettigheder over for sælgeren af dette produkt. Disse juridiske rettigheder indskrænkes ikke af vores garanti, der beskrives i det følgende.

De får 3 års garanti fra købsdatoen på dette produkt. Garantifristen begynder med købsdatoen. Opbevar den originale kassebon på et sikkert sted. Denne kassebon behøves som dokumentation for købet.

Hvis der inden for 3 år fra købsdatoen af for dette produkt opstår en materiale- eller fabrikationsfejl, bliver produktet repareret eller erstattet – efter vores valg – af os uden omkostninger for dem. Garantien bortfalder, hvis produktet bliver beskadiget eller ikke anvendes eller vedligeholdes korrekt.

Garantien gælder for materiale- eller fabrikationsfejl. Denne garanti dækker ikke produktdele, som er udsat for normalt slid og derfor kan betragtes som normale sliddele (f.eks. batterier) eller ved skader på skrøbelige dele; f.eks. kontakter, akkumulatorer som er fremstillet af glas.

● **Afvikling af garantisager**

For at kunne garantere en hurtig sagsbehandling af deres forespørgsel, bedes De følge følgende anvisninger:

Opbevar kassebon og artikelnummer (IAN 379029_2110) som købsdokumentation, så

disse kan fremlægges på forespørgsel. Artikelnumrene er angivet på typeskiltet, ved en indgravering, på forsiden af vejledningen (nederst til venstre) eller på et mærkat på bag- eller undersiden. Hvis der forekommer funktionsfejl eller andre mangler, skal De først kontakte nedenstående serviceafdeling telefonisk eller via e-mail.

Et produkt, der er registreret som defekt, kan De derefter sende portofrit til den meddelte serviceadresse ved vedlægning af købsbeviset (kassebon) og angivelsen af, hvori manglen består, og hvornår den er opstået.

● **Service**

 **Service Danmark**
Tel.: 80253972
E-Mail: owim@lidl.dk

Introduzione	Pagina 56
Utilizzo secondo la destinazione d'uso.....	Pagina 56
Descrizione dei componenti.....	Pagina 56
Dati tecnici.....	Pagina 56
Indicazioni di sicurezza	Pagina 56
Montaggio	Pagina 57
Installazione dell'armatura.....	Pagina 57
Risciacquo dell'armatura.....	Pagina 57
Uso	Pagina 57
Messa in funzione.....	Pagina 57
Regolazione del limite di temperatura.....	Pagina 57
Funzione di risparmio dell'acqua.....	Pagina 58
Funzione di risparmio energetico.....	Pagina 58
Manutenzione e pulizia	Pagina 58
Cura e pulizia dell'armatura.....	Pagina 58
Smaltimento	Pagina 58
Informazioni	Pagina 59
Potabilità dell'acqua di condotta.....	Pagina 59
Garanzia	Pagina 59
Gestione dei casi in garanzia.....	Pagina 59
Assistenza.....	Pagina 59

Miscelatore

● Introduzione

Congratulazioni per l'acquisto del vostro nuovo prodotto. Con esso avete optato per un prodotto di qualità. Familiarizzare con il prodotto prima di metterlo in funzione per la prima volta. A tale scopo, leggere attentamente le seguenti istruzioni d'uso e le avvertenze di sicurezza. Utilizzare il prodotto solo come descritto e per i campi di applicazione indicati. Conservare queste istruzioni in un luogo sicuro. Consegnare tutta la documentazione in caso di cessione del prodotto a terzi.

● Utilizzo secondo la destinazione d'uso

Questo prodotto è adatto a tutti gli impianti di acqua calda quali riscaldamento centralizzato, scaldabagno, boiler a pressione ecc. Esso non è adatto per scaldacqua a bassa pressione di alimentazione, quali ad esempio scaldabagno a legna o a carbone, ad olio o a gas, oppure accumulatori elettrici aperti. In caso di dubbio si prega di rivolgersi a un installatore o a un consulente specializzato. Non sono ammessi un utilizzo diverso da quello precedentemente descritto né una modifica del prodotto, giacché in questo modo esso potrebbe subire danni. Ciò può inoltre provocare pericoli di morte e di lesioni. L'utilizzo prodotto è previsto solo per uso personale, e non è idoneo per uso medico o commerciale. Il produttore non si assume alcuna responsabilità per eventuali danni derivanti da un utilizzo improprio del prodotto.

● Descrizione dei componenti

- 1 1 guarnizione
- 2 1 barra filettata
- 3 1 rondella (plastica)
- 4 1 rondella (metallo)
- 5 1 dado
- 6a 1 tubo flessibile per acqua fredda



- 6b 1 tubo flessibile per acqua calda
- 7 1 ugello miscelatore
- 8 1 leva di regolazione
- 9 1 vite di arresto
- 10 1 cappuccio
- 11 1 anello di copertura cartuccia
- 12 1 anello di sicurezza cartuccia
- 13 1 cartuccia
- 14 1 corpo del rubinetto
- 15 1 chiave a brugola
- 16 1 anello di regolazione per cartuccia

● Dati tecnici

Raccordi: G $\frac{3}{8}$ " (ca. 17 mm)
Dado (raccordo acqua): ca. 19 mm



Indicazioni di sicurezza

-  **ATTENZIONE! PERICOLO PER L'INCOLUMITÀ DEI BAMBINI!** Non lasciare mai i bambini incustoditi con il materiale per imballaggio. Sussiste pericolo di soffocamento. Tenere lontano dalla portata dei bambini. Questo articolo non è un giocattolo!
-  **FARE ATTENZIONE A POSSIBILI SCOSSE ELETTRICHE!** Eventuali difetti di ermeticità o perdite d'acqua possono provocare pericoli di morte a causa di scossa elettrica. Controllare con cura la tenuta di tutti i collegamenti. Inoltre assicurarsi che tutte le linee di apparecchi elettrici siano installate in modo corretto e sicuro.
- **ATTENZIONE! PERICOLO DI FERITE!** Assicurarsi che tutti i componenti siano intatti e siano montati correttamente. In caso di montaggio non corretto sussiste il pericolo di lesioni. Si prega di osservare che le rondelle e le guarnizioni sono pezzi soggetti a usura che vanno sostituiti di tanto in tanto. Componenti danneggiati possono compromettere la sicurezza e il funzionamento.
- **ATTENZIONE! PERICOLO DI DANNI A COSE!** Fare eseguire il montaggio solamente a

personale esperto. Controllate la tenuta corretta di tutte le guarnizioni onde evitare una perdita d'acqua. Controllare tutti i collegamenti per la loro perfetta tenuta.

- Componenti danneggiati possono compromettere la sicurezza e il funzionamento.
- Girate il tubo di scarico nella posizione da voi prescelta, badate però a posizionare il tubo sul piano di lavoro. Altrimenti la fuoriuscita d'acqua può causare considerevoli guasti all'edificio dovuti all'acqua.
- **ATTENZIONE! PERICOLO DI SCOTTATURA!** Eseguendo la regolazione dell'acqua calda fare attenzione a che la temperatura dell'acqua non venga regolata su livelli troppo elevati.
- Prima dell'installazione si deve prendere visione di tutte le condizioni sul posto, quali l'allacciamento all'acqua e il dispositivo di intercettazione.
- Prima del montaggio e dell'uso, leggere attentamente le presenti istruzioni d'uso. Conservare le indicazioni di sicurezza e le istruzioni per eventuali necessità future!

● Montaggio

● Installazione dell'armatura

- Interrompete l'erogazione dell'acqua onde evitare una perdita d'acqua. Lasciare scorrere il residuo di acqua dalle condutture.
- Installare l'armatura come raffigurato in figura A-C.

⚠ ATTENZIONE! Non piegare le tubazioni flessibili e non porle sotto tensione. In caso contrario sussiste il pericolo di danni materiali.

● Risciacquo dell'armatura

- Per eliminare possibili impurità, prima di essere utilizzata per la prima volta l'armatura deve essere risciacquata. A tal fine procedere come di seguito (vedere fig. D):
- Svitare l'ugello miscelatore [7].
- Aprire l'alimentazione principale dell'acqua e lasciare scorrere l'acqua per due minuti.

- Riavvitare poi nuovamente l'ugello di miscelazione.

● Uso

● Messa in funzione

Avvertenza: Se il miscelatore non viene utilizzato per un periodo prolungato, è necessario spurgare accuratamente le tubature prima del montaggio e assicurarsi che non vi siano dei ristagni e residui nell'acqua potabile.

- Aprire l'alimentazione principale dell'acqua.
- Sollevare la leva di regolazione [8] e ruotarla verso destra o sinistra, per regolare la potenza o la temperatura del flusso d'acqua.

Acqua calda:

- Ruotare la leva di regolazione verso sinistra.

Acqua fredda:

- Ruotare la leva di regolazione verso destra.
- Controllare il corretto funzionamento della batteria di miscelazione. A tale fine, ruotare la leva di regolazione in tutte le direzioni ammesse. Controllare regolarmente che i collegamenti non perdano.

● Regolazione del limite di temperatura

La cartuccia [13] di questo rubinetto dispone di un regolatore massimo di temperatura. Questa funzione non viene attivata in fabbrica (regolazione neutra).

⚠ ATTENZIONE! Modificare la regolazione del limite di temperatura solo dopo aver montato il rubinetto.

- Per regolare la limitazione della temperatura, procedere come descritto nella fig. E.
- Chiudere l'alimentazione principale dell'acqua.
- Rimuovere con attenzione il tappo di copertura [10] usando un piccolo cacciavite piatto.

- Allentare la vite di arresto **9** con la chiave a brugola **15** ruotandola in senso antiorario.
- ⚠ **ATTENZIONE!** Non svitare completamente la vite, ma solo allentarla, fino a quando si può togliere la leva **8**.
- Togliere la leva **8**.
- Allentare manualmente l'anello di copertura delle cartucce **11** e poi svitare l'anello di regolazione **12** con una pinza per tubi.
- Estrarre quindi l'anello di regolazione per cartuccia **16** verso l'alto mediante un cacciavite.
- Nota:** non rimuovere la cartuccia **13**.
- Posizionare l'anello di regolazione per cartuccia **16** nella posizione desiderata (vedi fig. F).
- Nota:** l'anello di regolazione per cartuccia **16** può limitare la rotazione dell'impugnatura; pertanto, il flusso di acqua calda può risultare ridotto.
- Con l'ausilio di una chiave per tubi serrare nuovamente l'anello di sicurezza della cartuccia **12** sul corpo del miscelatore **14**. Serrare manualmente l'anello di copertura della cartuccia **11**.
- Rimontare la leva di regolazione **8** sul corpo del miscelatore **14** e serrare la vite **9** di arresto ruotandola in senso orario con una chiave esagonale **15** a brugola.
- Pressare il tappo di copertura **10** nell'apertura.
- Aprire l'alimentazione principale dell'acqua e controllare la soglia della temperatura.

● Funzione di risparmio dell'acqua

- La cartuccia **13** di questo miscelatore dispone di una funzione Eco. Tale funzione serve a limitare la portata del flusso che attraversa il miscelatore e consente quindi di risparmiare fino al 50% di acqua (vedere figura G).
- Sollevare la leva di regolazione **8** fino a che non si avverte una leggera resistenza. In questo modo il flusso d'acqua viene regolato.
- Per aumentare il flusso sollevare la leva di regolazione **8** fin quando non si supera la resistenza avvertita.

● Funzione di risparmio energetico

- La cartuccia **13** di questo miscelatore dispone di una funzione di risparmio energetico.
- Quando la leva di regolazione **8** è in posizione intermedia, scorrerà solo acqua fredda. In questo modo si ridurrà il consumo energetico (vedi Fig. H).

● Manutenzione e pulizia

● Cura e pulizia dell'armatura

Osservare che le armature sanitarie richiedono una cura particolare. Osservate le seguenti istruzioni:

- Non usare detersivi corrosivi o contenenti alcool per la pulizia, essi potrebbero danneggiare il prodotto.
- Pulire le armature solo con acqua fresca, con detersivi non aggressivi e con un panno morbido o con una pelle di daino.
- Svitare l'ugello miscelatore **7** ad intervalli regolari e rimuovere i residui di calcare o i corpi estranei.

In caso di non osservanza delle istruzioni per la cura si deve contare con danneggiamenti della superficie. In questo caso non è possibile fare valere il diritto di garanzia.

● Smaltimento

L'imballaggio è composto da materiali ecologici che possono essere smaltiti presso i siti di raccolta locali per il riciclo.

E' possibile informarsi circa le possibilità di smaltimento del prodotto usato presso l'amministrazione comunale o cittadina.

● Informazioni

● **Potabilità dell'acqua di condotta**

- Informarsi presso le autorità locali circa la potabilità dell'acqua nella città o comune di residenza.

In genere, con riferimento alla potabilità dell'acqua, è cosa buona mettere in pratica i seguenti suggerimenti:

- Lasciare scorrere brevemente l'acqua dalle condutture, qualora essa sia stagnante in essa più di quattro ore. Non utilizzare acqua di stagnazione per la preparazione di cibi e bevande, in modo particolare per la nutrizione di lattanti. In caso contrario, possono insorgere problemi di salute. È possibile riconoscere l'acqua fresca dal fatto che l'acqua scorre dalla conduttura sensibilmente più fresca rispetto all'acqua stagnante.
- Non utilizzare acqua stagnante proveniente da condutture rivestite di cromo per la nutrizione e la cura del corpo, nel caso che si soffra di allergie al nichel. Tale tipologia di acqua può presentare un forte contenuto di nichel e provocare reazioni allergiche.
- Non utilizzare acqua potabile proveniente da condutture in piombo per la preparazione di cibo per lattanti e/o per la preparazione di cibi durante la gravidanza. Il piombo viene rilasciato nell'acqua ed è particolarmente dannoso per la salute di lattanti e di bambini piccoli.

● Garanzia

Il prodotto è stato prodotto secondo severe direttive di qualità e controllato con premura prima della consegna. In caso di difetti del prodotto, l'acquirente può far valere i propri diritti legali nei confronti del venditore. Questi diritti legali non vengono limitati in alcun modo dalla garanzia di seguito riportata.

Questo prodotto è garantito per 3 anni a partire dalla data di acquisto. Il termine di garanzia ha

inizio a partire dalla data di acquisto. Conservare lo scontrino di acquisto originale in buone condizioni. Questo documento servirà a documentare l'avvenuto acquisto.

Il prodotto da Lei acquistato dà diritto ad una garanzia di 3 anni a partire dalla data di acquisto. La presente garanzia decade nel caso di danneggiamento del prodotto, di utilizzo o di manutenzione inadeguati.

La prestazione di garanzia vale sia per difetti di materiale che per difetti di fabbricazione. La presente garanzia non si estende a parti del prodotto soggette a normale usura e che possono essere identificate, pertanto, come parti soggette a usura (p. es., le batterie), né a danni su parti staccabili, come interruttore, batterie o simili, realizzate in vetro.

● **Gestione dei casi in garanzia**

Per garantire un rapido disbrigo delle proprie pratiche, seguire le istruzioni seguenti:

Per ogni richiesta si prega di conservare lo scontrino e il codice dell'articolo (IAN 379029_2110) come prova d'acquisto.

Il numero d'articolo può essere dedotto dalla targhetta, da un'incisione, dal frontespizio delle istruzioni (in basso a sinistra) oppure dall'adesivo applicato sul retro o sul lato inferiore.

In caso di disfunzioni o avarie, contattare innanzitutto i partner di assistenza elencati di seguito telefonicamente oppure via e-mail.

Si può inviare il prodotto ritenuto difettoso all'indirizzo del centro di assistenza indicato con spedizione esente da affrancatura, completo del documento di acquisto (scontrino) e della descrizione del difetto, specificando anche quando tale difetto si è verificato.

● **Assistenza**

IT Assistenza Italia

Tel.: 800790789

E-Mail: owim@lidl.it

Bevezető	Oldal 61
Rendeltetésszerű használat.....	Oldal 61
Alkatrészleírás.....	Oldal 61
Műszaki adatok.....	Oldal 61
Biztonsági utasítások	Oldal 61
Összeszerelés	Oldal 62
A szerelvény telepítése.....	Oldal 62
A szerelvény átöblítése.....	Oldal 62
Kezelés	Oldal 62
Üzembehelyezés.....	Oldal 62
A hőfok-korlátozás beállítása.....	Oldal 62
Víztakarékos funkció.....	Oldal 63
Energiatakarékos funkció.....	Oldal 63
Karbantartás és tisztítás	Oldal 63
A szerelvény ápolása és tisztítása.....	Oldal 63
Mentesítés	Oldal 63
Információk	Oldal 63
A vezetékes víz ihatósága.....	Oldal 63
Garancia	Oldal 64
Garanciális ügyek lebonyolítása.....	Oldal 64
Szerviz.....	Oldal 64

Egykaros mosogató csaptelep

● Bevezető

Gratulálunk új termékének vásárlása alkalmából. Ezzel egy magas minőségű termék mellett döntött. Az első üzembevétel előtt ismerkedjen meg a készülékkel. Ehhez figyelmesen olvassa el a következő Használati utasítást és a biztonsági tudnivalókat. A terméket csak a leírtak szerint és a megadott felhasználási területeken alkalmazza. Órizzze meg ezt az útmutatót egy biztos helyen. A termék harmadik félnek történő továbbadása esetén mellékelje a terméket a teljes dokumentációját is.

● Rendeltetésszerű használat

Ez a termék mindenfajta nyomásbiztos melegvízes rendszernél mint többek között központi fűtés, átfolyós vízmelegítő, nyomásos bojler, történő használatra alkalmas. Nem alkalmas alacsony nyomású vízmelegítőkhöz mint pl. fa- vagy széntüzelésű fürdőkályhákhoz, nyitott elektromos fűtésű víztartályokhoz. Kétfeltes felmerülése esetén forduljon tanácsért egy szerelőhöz vagy szaktanácsadóhoz. Az előbb leírtaktól eltérő alkalmazás, vagy a termék megváltoztatása nem megengedett és károsodásokhoz vezet. Ezen túlmenően további életveszélyes helyzetek előállása és sérülés lehet a következmény. A termék csak egyéni felhasználásra és nem egészségügyi vagy kereskedelmi használatra készült. A szakszerűtlen használatból eredő károkért a gyártó nem vállal felelőséget.

● Alkatrészleírás

- | | |
|----|------------------------------|
| 1 | 1 Tömítés |
| 2 | 1 Menetes rúd |
| 3 | 1 Alátétlemez (műanyag) |
| 4 | 1 Alátétlemez (fém) |
| 5 | 1 Csavaranya |
| 6a | 1 Rugalmas tömlő - hideg víz |
| 6b | 1 Rugalmas tömlő - melegvíz |
| 7 | 1 Keverő-fúvóka |



- | | |
|----|------------------------------|
| 8 | 1 Beállítókar |
| 9 | 1 Rögzítőcsavar |
| 10 | 1 Fedősapka |
| 11 | 1 Hüvelytétét-fedőgyűrű |
| 12 | 1 Hüvelytétét-biztosítógyűrű |
| 13 | 1 Betét |
| 14 | 1 Csaptest |
| 15 | 1 Hatlapos csavarkulcs |
| 16 | 1 Hüvelytétét-beállítógyűrű |

● Műszaki adatok

Csatlakozások: G $\frac{3}{8}$ " (kb. 17 mm)
Csavaranya (vízcsatlakozás): kb. 19 mm



Biztonsági utasítások

-  **FIGYELMEZTETÉS! ÉLET- ÉS BALESETVESZÉLY KISGYERMEKEK ÉS GYERMEKEK SZÁMÁRA!**
Soha ne hagyja a gyermekeket felügyelet nélkül a csomagolóanyagokkal. Fulladásveszély áll fenn. Tartsa távol a terméket gyermekektől. A termék nem játékszer.
-  **ÓVAKODJON AZ ÁRAMÜTÉS-TŐL!** A tömítetlenségek, vagy a víz kifolyása áramütés általi életveszélyes helyzetekhez vezethet. Gondosan ellenőrizze az összes kötés tömítettségét. Ezen felül bizonyosodjon meg róla, hogy az elektromos készülékek összes vezetéke helyesen és biztonságosan van-e telepítve.
- VIGYÁZAT! SÉRÜLÉSVESZÉLY!** Győződjön meg róla, hogy minden rész sértetlenül és szakszerűen van-e felszerelve. Szakszerűtlen szerelés esetén sérülésveszély áll fenn. Kérjük, vegye figyelembe, hogy valamennyi alátétlemez és tömítőgyűrű fogyóeszköz, melyet időnként ki kell cserélni. A sérült alkatrészek befolyásolhatják a biztonságot és a működést.
- FIGYELEM! TÁRGYI KÁRVESZÉLY!** Az összeszerelést csak szakavatott személlyel végeztesse. A tömítetlenségek, vagy a vízkítés jelentős anyagi károkhoz vezethet az épületen, vagy

a háztartásban. Ezért vizsgálja meg mindegyik csatlakozást a tömítettség szempontjából.

- Ügyeljen arra, hogy mindegyik tömítés helyesen illeszkedjen és ezáltal elkerülje a tömítetlenség általi vízkilépést.
- Csavarja a lefolyócsövet a kívánt helyzetbe, ezalatt azonban ügyeljen arra, hogy a csövet a mosogató- szekrényhez igazítsa. Különben a víz kilépése komoly vízkárokat okozhat az épületben.
- **VIGYÁZATI FORRÁZÁSVESZÉLY!** A melegvíz beállítása során ügyeljen arra, hogy a víz hőmérséklete ne legyen túl forró.
- Az összeszerelés előtt ismerje meg a helyi adottságokat, pl. a vízcsatlakozást és az elzáró szerkezeteket.
- Kérjük, hogy az összeszerelés és a használat előtt figyelmesen olvassa el a használati utasítást. Órizzon meg valamennyi biztonsági útmutatót és utasítást!

● **Összeszerelés**

● **A szerelvény telepítése**

- Zárja el a fő- vízvezetékét, hogy elkerülje a tömítetlenség okozta vízkilépést. Hagyja a maradék vizet kifolyni a vezetékből.
 - Telepítse a szerelvényt az A-C ábrán látható módon.
- ⚠ VIGYÁZATI!** Ne hajlítsa és feszítse meg a rugalmas tömlőt. Különben tárgyi kárveszély keletkezik.

● **A szerelvény átöblítése**

- A lehetséges szennyeződések eltávolítása céljából, a szerelvényt az első használat előtt át kell öblíteni. Ehhez az alábbiak szerint járjon el (ld. D- ábra):
- Csavarja le a keverő- fúvókát [7].
- Nyissa ki a fő vízvezetékét és hagyja két percen keresztül folyni a vizet.
- Végezetül csavarja fel újra a keverő fúvókát.

● **Kezelés**

● **Üzembehelyezés**

Utalás: Hosszabb ideig tartó használaton kívüli állapot után először alaposan öblítse át a vezetékeket, hogy ezáltal feloldja a vezetékben pangó ivóvíz- üledéket és a lerakódásokat.

- Nyissa meg a fő vízvezetékét.
- Emelje meg a beállítókart [8] és mozgassa jobbra vagy balra, hogy ezáltal szabályozza a víz folyásának erősségét ill. a víz hőmérsékletét.

Melegvíz:

- Fordítsa a beállítókart balra.

Hidegvíz:

- Fordítsa a beállítókart jobbra.
- Vizsgálja meg a keverőtelep működését. Ehhez mozdítsa minden lehetséges helyzetbe a beállítókart. Kérjük rendszeresen vizsgálja meg a csatlakozások tömítettségét.

● **A hőfok-korlátozás beállítása**

A szerelvény hüvelybetétje [13] hőfok-korlátozással rendelkezik. Ez a funkció gyárilag nem aktivált (semleges beállítás).

- ⚠ VIGYÁZATI!** A hőfok-korlátozást csak a szerelvény felszerelését követően változtassa meg.
- Kövesse a E-ábrát, a hőmérsékleti korlát beállításához.
 - Zárja el a fő vízvezetékét.
 - Óvatosan távolítsa el a fedőkupakot [10] egy kis, lapos csavarhúzóval.
 - Oldja ki a rögzítőcsavart [9] a hatlapos csavar kulccsal [15] az óramutató járásával ellentétes irányba történő csavarással.
- ⚠ VIGYÁZATI!** Ne tekerje ki teljesen a csavart, csak addig oldja ki, amíg a beállítókart [8] könnyen le tudja venni.
- Vegye le a beállítókart [8].

- Vegye le kézzel a hüvelybetét-fedőgyűrűt [11], majd csavarja le a hüvelybetét-biztosítógyűrűt [12] egy csőfogó segítségével.
- Húzza a hüvelybetét-beállítógyűrűt [16] egy csavarhúzóval felfelé.

Tudnivaló: Ne távolítsa el a hüvelybetét [13].

- Tegye a hüvely-beállítógyűrűt [16] a kívánt helyzetbe (lásd F. ábra).

Tudnivaló: A hüvelybetét-beállítógyűrű [16] korlátozhatja a kar forgásszögét, tehát az átfolyó melegvíz mennyiségét.

- Húzza meg a hüvelybetét-biztosítógyűrűt [12] a csőfogó segítségével az emelőkaron [14]. Rögzítse kézzel a hüvelybetét-fedőgyűrűt [11].
- Helyezze a beállítókart [8] újra az emelőkarra [14], és a rögzítőcsavart [9] az óra járásával meg egyezően húzza szorosra az imbuszkulccsal [15].
- Nyomja a fedőkupakot [10] a nyílásba.
- Nyissa ki a fő vízvezetékét és ellenőrizze a hőfok-korlátozást.

● Vízta karékos funkció

- A csaptelep hüvelye [13] ökofunkcióval bír. Ez csökkenti a vízcsapon átfolyó mennyiséget. DaEzzel akár 50 % vizet is megtakaríthat (ld. G-ábra).
- Emelje fel az állítókart [8], amíg enyhe ellenállást nem érez. Ezzel a beállítással az átfolyó víz mennyisége korlátozható.
- Ha növelni szeretné az átfolyó víz mennyiségét, emelje tovább az állítókart [8] az ellenállást áthidalva.

● Energiata karékos funkció

- A csaptelep betéte [13] energiata karékos funkcióval rendelkezik.
- Csak hideg víz folyik, ha az állítókart [8] középső helyzetben áll. Így csökkenthető az energiafogyasztás (lásd H ábra).

● Karbantartás és tisztítás

● A szerelvény ápolása és tisztítása

Vegye figyelembe, hogy a szaniter-szerelvények különleges ápolást igényelnek. Ezért vegye figyelembe a következő utasításokat:

- A tisztításhoz ne alkalmazzon maró hatású vagy alkoholtartalmú szert, mivel ezek károsíthatják a terméket.
- A szerelvényeket csak tiszta vízzel, enyhe tisztítószerekkel és puha kendővel ill. bőrrel tisztítsa.
- Rendszeres időközönként csavarja ki a keverőfűvőkát [7] és távolítsa el a vízkő tartalmú maradványokat vagy idegen anyagokat.

Az ápolásra vonatkozó utasítások figyelmen kívül hagyása esetén a felületek károsodásával számolhatunk. Ebben az esetben garanciaigény nem érvényesíthető.

● Mentésítés

A csomagolás környezetbarát anyagokból készült, amelyeket a helyi újrahasznosító helyeken adhat le ártalmatlanítás céljából.

A kiszolgált termék megsemmisítési lehetőségeiről lakóhelye illetékes önkormányzatánál tájékozódhat.

● Információk

● A vezetékes víz ihatósága

- Települése vezetékes vízének ihatóságáról a helyi hatóságoknál tájékozódjon.

A vezetékes víz ihatóságára általános-ságban a következő javaslat vonatkozik:

- Hagyja rövid ideig folyni a vizet, amennyiben a víz négy óránál hosszabb ideig állt a vezetékben. Ételek és italok elkészítéséhez, de

különösen csecsemők táplálásához ne használjon a vezetékben pangó vizet. Ellenkező esetben egészségkárosodás léphet fel. A friss víz arról ismerhető fel, hogy ez a vezetékben pangó víznél érezhetően hidegebben hagyja el a vezetéket.

- Ha allergiás a nikkelle, ne használjon krómzott vezetékekből származó pangó vizet a táplálkozáshoz és /vagy tisztálkodásához. Az ilyen víznek magas lehet a nikkeltartalma és ezáltal allergiás reakciót válthat ki.
- Csecsemők táplálékának és /vagy a terhesség ideje alatt fogyasztandó élelmiszerek elkészítéséhez ne használjon ólomvezetékekből származó ivóvizet. Az ólom bekerül az ivóvízbe és ez a csecsemők és kisgyermekek egészségére nézve különösen káros.

● **Garancia**

A terméket szigorú minőségi előírások betartásával gondosan gyártottuk, és szállítás előtt lelkiismeretesen ellenőriztük. Ha a terméken hiányosságot tapasztal, akkor a termék eladójával szemben törvényes jogok illetik meg Önt. Ezeket a törvényes jogokat a következőkben ismertetett garancia vállalásunk nem korlátozza.

A termékre 3 év garanciát adunk a vásárlás dátumától számítva. A garanciális idő a vásárlás dátumával kezdődik. Kérjük, jól őrizze meg a pénztári blokkot. Ez a bizonylat szükséges a vásárlás tényének az igazolásához.

Ha a termék vásárlásától számított 3 éven belül anyag- vagy gyártási hiba merül fel, akkor a vásárlásunk szerint a terméket ingyen megjavítjuk vagy kicseréljük. A garancia megszűnik, ha a terméket megrongálták, nem szakszerűen kezelték vagy tartották karban.

A garancia az anyag- vagy gyártáshibákra vonatkozik. A garancia nem terjed ki azokra a termékrészekre, melyek normál kopásnak vannak kitéve és ezért fogyóeszköznek tekinthetők (pl. elemek), vagy a törékeny részekre sérülésére, pl. kapcsolók, akkuk, vagy üvegből készült részek.

● **Garanciális ügyek lebonyolítása**

Ügyének gyors elintézetősége céljából, kérjük kövesse az alábbi útmutatást:

Kérjük, kérdések esetére készítse elő a pénztárblokkot és a cikkszámot (IAN 379029_2110) a vásárlás tényének az igazolására.

Kérjük, hogy a cikkszámot olvassa le a típus tábláról, a gravírozásból, az Útmutató címlapjáról (balra lent), illetve a hátoldalon, vagy a termék alján található matricáról.

Amennyiben működési hibák, vagy egyéb hiányosság lépne fel, először is vegye fel a kapcsolatot a következőkben megnevezett szervezettel egyike telefonon, vagy e-mailen.

A hibásnak ítélt terméket ezután a vásárlást igazoló blokk, valamint a hiba leírásának és keletkezési idejének mellékelésével díjmentesen postázhatja az Önnek közölt szervizcímre.

● **Szerviz**

Ⓜ **Szerviz Magyarország**

Tel.: 0680021536

E-mail: owim@lidl.hu

Uvod	Stran 66
Predvidena uporaba.....	Stran 66
Opis delov.....	Stran 66
Tehnični podatki.....	Stran 66
Varnostna navodila	Stran 66
Montaža	Stran 67
Namestitvev armature.....	Stran 67
Spiranje armature.....	Stran 67
Uporaba	Stran 67
Začetek uporabe.....	Stran 67
Nastavitev omejitve temperature.....	Stran 67
Funkcija varčevanja z vodo.....	Stran 68
Funkcija varčevanja z energijo.....	Stran 68
Vzdrževanje in čiščenje	Stran 68
Nega in čiščenje armature.....	Stran 68
Odstranjevanje	Stran 68
Informacije	Stran 68
Pitnost vodovodne vode.....	Stran 68
Garancija	Stran 69
Postopek pri uveljavljanju garancije.....	Stran 69
Servis.....	Stran 69
Garancijski list	Stran 70

Enoročna armatura za pomivalno korito

● Uvod

Iskrene čestitke ob nakupu vašega novega izdelka. Odločili ste se za kakovosten izdelek. Pred prvo uporabo se seznanite z izdelkom. V ta namen pozorno preberite naslednja navodila za uporabo in varnostne napotke. Izdelek uporabljajte samo tako, kot je opisano in samo za navedena področja uporabe. To navodilo hranite na varnem mestu. V primeru izročitve izdelka tretjim, jim predajte tudi vso dokumentacijo.

● Predvidena uporaba

Ta izdelek je primeren za vse tlačno trdne toplovodne sisteme kot so centralno ogrevanje, pretočni bojlerji, tlačni bojlerji ipd. Ni primeren za uporabo z nizkotlačnimi grelniki vode kot so peči na drva ali oglje, oljne ali plinske peči, odprte elektroakumulacijske peči. V primeru dvoma se prosimo obrnite na inštalaterja ali strokovnjaka. Kakršnakoli drugačna uporaba, od zgoraj opisane, ali spreminjanje izdelka ni dovoljeno in vodi do poškodb. Posledica so poleg tega lahko dodatne življenjske nevarnosti in poškodbe. Izdelek je predviden za lastno uporabo, ne za uporabo v medicini ali komercialno uporabo. Za škodo zaradi nestrokovne uporabe izdelovalec ne prevzame jamstva.

● Opis delov

- 1 1 tesnilo
- 2 1 cev z navojem
- 3 1 podložka (plastična)
- 4 1 podložka (kovinska)
- 5 1 matica
- 6a 1 gibka cev za hladno vodo
- 6b 1 gibka cev za toplo vodo
- 7 1 mešalna šoba
- 8 1 ročica za nastavitev
- 9 1 aretirni vijak
- 10 1 pokrovček



- 11 1 prekrivni obroč kartuše
- 12 1 varovalni obroč kartuše
- 13 1 kartuša
- 14 1 ogrodje armature
- 15 1 ključ z notranjim šestkotnikom
- 16 1 obroč za nastavitev kartuše

● Tehnični podatki

Priključki: G $\frac{3}{8}$ " (pribl. 17 mm)
Matica (vodni priključek): pribl. 19 mm



Varnostna navodila

-  **OPOZORILO! ŽIVLJENJSKA NEVARNOST IN NEVARNOST NESREČ ZA MALČKE IN OTROKE!** Otroke nikoli ne puščajte brez nadzora skupaj z embalažnim materialom. Obstaja nevarnost zadušitve. Izdelek hranite zunaj dosega otrok. Ta izdelek ni igrača!
-  **PREDVIDNOST PRED ELEKTRIČNIM UDAROM!** Netesnjenja ali otekanje vode lahko vodijo do povzročitve življenjske nevarnosti zaradi električnega udara. Vse povezave skrbno preverite glede tesnjenja. Poleg tega se prepričajte, da so vse napeljave električnih naprav pravilno in varno instalirane.
- **POZOR! NEVARNOST POŠKODB!** Prepričajte se, da so vsi deli nepoškodovani in pravilno montirani. Pri nepravilni montaži obstaja nevarnost poškodb. Prosimo, upoštevajte, da so podložke in tesnila obrabni deli, ki jih je občasno treba zamenjati. Poškodovani deli lahko vplivajo na varnost in delovanje.
- **POZOR! NEVARNOST POVZROČITVE MATERIALNE ŠKODE!** Montažo prepustite izključno strokovnemu osebju. Mesta, ki ne tesnijo ali otekanje vode lahko privedejo do nastanka velike materialne škode na zgradbah ali pohištvo. Zato natančno preverite vse spoje glede njihove neprepustnosti.

- Pazite, da bodo vsa tesnila na predvidenem mestu, saj boste le-tako lahko preprečili odtekanje vode zaradi netesnenja.
- Odtočno cev zavrtite v željeni položaj, pri tem pa pazite, da bo cev usmerjena v pomivalno korito. V nasprotnem primeru lahko odtekanje vode povzroči nastanek velike škode na zgradbi.
- **POZOR! NEVARNOST OPARINI!** Pri nastavitvi vode pazite na to, da temperatura vode ni nastavljena prevroče.
- Pred vgradnjo se seznanite z vsemi instalacijami na tem mestu, na primer s priključki za vodo in napravami za zapiranje.
- Pred montažo in uporabo skrbno preberite ta navodila za uporabo. Varnostna navodila in opozorila shranite za kasnejšo uporabo!

● **Montaža**

● **Namestitev armature**

- Zaprite glavni dovod vode, saj boste tako preprečili netesnjenje. Pustite, da preostala vodovodna voda odteče.
 - Armaturo namestite, kot je prikazano na sliki A–C.
- ⚠ **POZOR!** Gibke cevi ne upogibajte in je ne izpostavljajte napetosti. Drugače obstaja nevarnost materialne škode.

● **Spiranje armature**

- Za odstranjevanje morebitnih nečistoč je treba armaturo pred prvo uporabo izprati. Postopajte kot sledi (glej sliko D):
 - Odvijte mešalno šobo [7].
 - Odprite glavni dotok vode in vodo pustite teči dve minuti.
 - Potem mešalno šobo ponovno privijte.

● **Uporaba**

● **Začetek uporabe**

Napotek: Po dolgi neuporabi armature pustite teči vodo skozi cevi, saj bo tako zastala voda in ostanki odtekli.

- Odprite glavni dovod vode.
- Potisnite nastavno ročico navzgor [8] in jo zasukajte na levo ali na desno, s čimer boste nastavili jakost pretoka oziroma temperaturo vode.

Vroča voda:

- Nastavno ročico pomaknite na levo.

Mrzla voda:

- Nastavno ročico pomaknite na desno.
- Preverite delovanje mešalne baterije. V ta namen nastavno ročico obrnite v vse možne položaje. Prosimo, da redno preverjate neprepustnost vseh spojev.

● **Nastavitev omejitve temperature**

Kartuša [13] te armature ima funkcijo omejitve temperature. Ta funkcija ni tovarniško nastavljena (ima nevtralno nastavitve).

⚠ **POZOR!** Nastavitev omejitve temperature spreminjajte šele, ko je armatura že montirana.

- Za nastavitev omejitve temperature upoštevajte sliko E.
- Zaprite glavni dovod vode.
- Previdno odstranite pokrovno kapico [10] s pomočjo majhnega, ploščatega izvijača.
- Odvijte aretirni vijak [9] s ključem z notranjim šestkotnikom [15], tako da ga obračate v nasprotni smeri urnega kazalca.

⚠ **POZOR!** Vijaka ne odvijte v celoti, le toliko ga sprostite, da nastavno ročico [8] z lahko snamete.

- Nastavno ročico [8] snemite.
- Ročno odstranite prekrivni obroč kartuše [11] in potem odvijte varovalni obroč kartuše [12] s pomočjo cevnihih klešč.

- Zdaj povlecite obroč za nastavitev kartuše [16] navzgor s pomočjo izvijača.
Napotek: Ne odstranite kartuše [13].
- Namestite obroč za nastavitev kartuše [16] v zeleni položaj (glejte sliko F).
Napotek: Obroč za nastavitev kartuše [16] lahko omejuje vrtilni kot ročaja, tako da lahko omejite količino pretoka tople vode.
- Znova zategnite varovalni obroč kartuše [12] s pomočjo cevnih klešč na ogrodje armature [14]. Prekrivni obroč kartuše [11] pritrdite ročno.
- Znova namestite ročico [8] za nastavitev na ogrodje armature [14] in zategnite aretirni vijak [9] z inbus ključem [15], tako da ga zavrtite v desno.
- Pritisnite pokrovno kapico [10] v odprtino.
- Odprite glavni dovod vode in preverite omejitvev temperature.

● Funkcija varčevanja z vodo

- Kartuša [13] v tej armaturi ima ekološko funkcijo. Ta zmanjšuje količino pretoka skozi pipo. S tem lahko privarčujete do 50% vode (gl. sl. G).
- Privzdignite nastavljalo ročico [8], dokler ne začutite lahkega upora. V tem položaju je pretok vode omejen.
- Če želite povečati pretok vode, še naprej privzdignite nastavljalo ročico [8], dokler ne presežete upora.

● Funkcija varčevanja z energijo

- Kartuša [13] te armature ima funkcijo varčevanja z energijo.
- Če je ročica za nastavitev [8] nastavljena v srednji položaj, teče samo mrzla voda. Poraba energije se s tem zmanjša (glejte sliko H).

● Vzdrževanje in čiščenje

● Nega in čiščenje armature

Upoštevajte, da je za sanitarne pipe potrebno posebno vzdrževanje. Zaradi tega upoštevajte naslednja navodila:

- Za čiščenje ne uporabljajte nobenih jedkih sredstev ali sredstev, ki vsebujejo alkohol, saj le-ti lahko poškodujejo izdelek.
- Armature čistite samo s čisto vodo, blagim čistilnim sredstvom in mehko krpo oz. usnjem.
- Mešalno šobo [7] v rednih časovnih presledkih odvijte in z nje odstranite ostanke vodnega kamna ali tujke.

Pri neupoštevanju navodil za nego je treba računati s povzročitvijo škode na površini. V takšnem primeru ne morete uveljaviti jamstvenih pravic.

● Odstranjevanje

Embalaža je narejena iz okolju primernih materialov, ki jih lahko oddate za recikliranje na lokalnih zbirališčih odpadkov.

○ Možnostih odstranjevanja odsluženega izdelka se lahko pozanimате pri svoji občinski ali mestni upravi.

● Informacije

● Pitnost vodovodne vode

- Pri svojih krajevnih organih se informirajte o pitnosti vode v vašem mestu / občini.

Na splošno velja za pitnost vodovodne vode naslednje priporočilo:

- Vodo iz vodovodne napeljave pustite teči kratek čas, če je v napeljavi mirovala dlje kot štiri ure. Postane vode ne uporabljajte za pripravo jedi in napitkov, še posebej pa ne za prehrano dojenčkov. V nasprotnem primeru se lahko pojavijo

zdravstvene težave. Svežo vodo lahko prepoznate tako, da iz vodovodne napeljave teče občutno bolj hladna kot postana voda.

- Postane vode iz kromiranih napeljav ne uporabljajte za prehrano in / ali nego telesa, če ste alergični na nikelj. Takšna voda ima lahko visoko vsebnost niklja in lahko povzroči alergično reakcijo.
- Pitne vode iz svinčene napeljave ne uporabljajte za pripravo hrane za dojenčke in / ali za pripravo hrane med nosečnostjo. Svinec se izloča v pitno vodo in je pri dojenčkih in malčkih še posebej škodljiv za zdravje.

● **Garancija**

● **Postopek pri uveljavljanju garancije**

Za zagotovitev hitre obdelave vašega primera vas prosimo, da sledite naslednjim napotkom:

Prosimo, da za vsa vprašanja pripravite račun in številko izdelka (IAN 379029_2110) kot dokazilo o nakupu.

Številko izdelka najdete na identifikacijski ploščici, gravuri, naslovni strani v navodilih (spodaj levo) ali na nalepki na hrbtni ali spodnji strani.

Če pride do napačnega delovanja ali drugih pomanjkljivosti, se obrnite najprej na v nadaljevanju navedeni servisni oddelek po telefonu ali prek e-pošte.

Izdelek, označen kot okvarjen, lahko nato brez poštnine pošljete na navedeni naslov servisa, zraven pa priložite potrdilo o nakupu (blagajniški račun) in navedite, za kakšno pomanjkljivost gre in kdaj je nastala.

● **Servis**

Servis Slovenija

Tel.: 080082034

E-Mail: owim@lidl.si

Pooblaščeni serviser:

OWIM GmbH & Co. KG
Stiftsbergstraße 1
74167 Neckarsulm
NEMČIJA

Servisna telefonska številka: 080082034

Garancijski list

1. S tem garancijskim listom OWIM GmbH & Co. KG, Stiftsbergstraße 1, 74167 Neckarsulm, Nemčija jamčimo, da bo izdelek v garancijskem roku ob normalni in pravilni uporabi brezhibno deloval in se zavezuje, da bomo ob izpolnitvi spodaj navedenih pogojev odpravili morebitne pomanjkljivosti in okvare zaradi napak v materialu ali izdelavi oziroma po svoji presoji izdelek zamenjali ali vrnili kupnino.
2. Garancija je veljavna na ozemlju Republike Slovenije.
3. Garancijski rok za proizvod je 3 leta od datuma izročitve blaga. Datum izročitve blaga je razviden iz računa.
4. Kupec je dolžan okvaro javiti pooblaščenemu servisu oziroma se informirati o nadaljnjih postopkih na zgoraj navedeni telefonski številki. Svetujemo vam, da pred tem natančno preberete navodila o sestavi in uporabi izdelka.
5. Kupec je dolžan pooblaščenemu servisu predložiti garancijski list in račun, kot potrdilo in dokazilo o nakupu ter dnevu izročitve blaga.
6. V primeru, da proizvod popravlja nepooblaščen servis ali oseba, kupec ne more uveljavljati zahtevkov iz te garancije.
7. Vzroki za okvaro oziroma nedelovanje izdelka morajo biti lastnosti stvari same in ne vzroki, ki so zunaj proizvajalčeve oziroma prodajalčeve sfere. Kupec ne more uveljavljati zahtevkov iz te garancije, če se ni držal priloženih navodil za sestavo in uporabo izdelka ali če je izdelek kakorkoli spremenjen ali nepravilno vzdrževan.
8. Jamčimo servis in rezervne dele še 3 leta po preteku garancijskega roka.
9. Obrabni deli oz. potrošni material so izvzeti iz garancije.
10. Vsi potrebni podatki za uveljavljanje garancije se nahajajo na dveh ločenih dokumentih (garancijski list, račun).
11. Ta garancija proizvajalca ne izključuje pravic potrošnika, ki izhajajo iz odgovornosti prodajalca za napake na blagu.

Prodajalec:

Lidl Slovenija d.o.o. k.d., Pod lipami 1, SI-1218 Komenda

OWIM GmbH & Co. KG

Stiftsbergstraße 1
74167 Neckarsulm
GERMANY

Model-No.: HG09282
Version: 04/2022

Stand der Informationen · Last Information Update
Version des informations · Stand van de informatie
Stan informacii · Stav informací · Stav informácií
Estado de las informaciones · Tilstand af information
Versione delle informazioni · Információk állása · Stanje
informacij; 02/2022 · Ident.-No.: HG09282022022-8



IAN 379029_2110