



MIKROWELLE/MICROWAVE/FOUR À MICRO-ONDES SMWC 700 D1

(DE) (AT) (CH)

MIKROWELLE

Kurzanleitung

(GB) (IE)

MICROWAVE

Short manual

(FR) (BE)

FOUR À MICRO-ONDES

Guide de démarrage rapide

(NL) (BE)

MAGNETRON

Beknopte handleiding

(PL)

KUCHENKA MIKROFALOWA

Krótki instrukcja

(CZ)

MIKROVLNNÁ TROUBA

Krátký návod

(SK)

MIKROVLNNÁ RÚRA

Krátky návod

(ES)

MICROONDAS

Guía rápida

(DK)

MIKROBØLGEOVN

Kort vejledning

(IT)

MICROONDE

Guida rapida

(HU)

MIKROHULLÁMÚ SÜTŐ

Rövid útmutató

IAN 451613_2310

IAN 451614_2310

IAN 451615_2310

DE/AT/CH	Kurzanleitung	Seite	4
GB/IE	Short manual	Page	22
FR/BE	Guide de démarrage rapide	Page	38
NL/BE	Beknopte handleiding	Pagina	56
PL	Krótká instrukcja	Strona	73
CZ	Krátký návod	Strana	90
SK	Krátky návod	Strana	106
ES	Guía rápida	Página	123
DK	Kort vejledning	Side	140
IT	Guida rapida	Pagina	156
HU	Rövid útmutató	Oldal	173



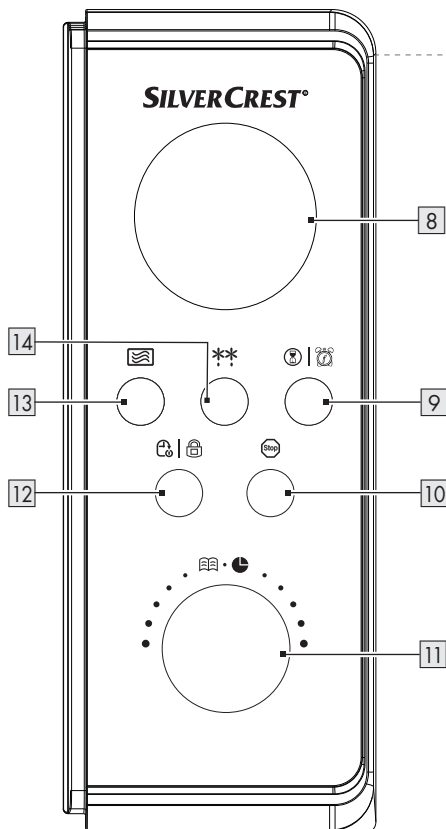
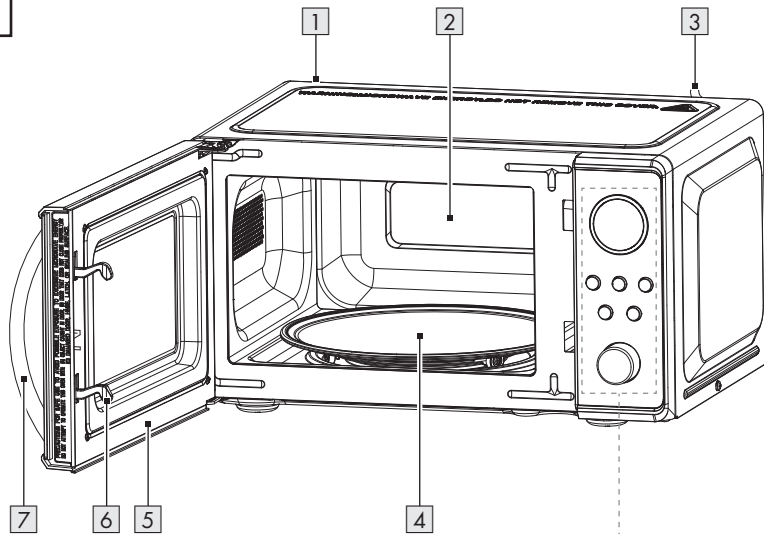















A



Verwendete Warnhinweise und Symbole	Seite	5
Kurzanleitung	Seite	5
Bestimmungsgemäßer Gebrauch	Seite	5
Teilebeschreibung	Seite	6
Technische Daten	Seite	6
Sicherheitshinweise	Seite	6
Grundprinzipien beim Garen in der Mikrowelle	Seite	11
Geeignetes Kochgeschirr verwenden	Seite	11
Vor der ersten Verwendung	Seite	11
Produkt aufstellen	Seite	11
Zusammenbau	Seite	12
Bedienung	Seite	12
Standby-Modus	Seite	12
Uhr einstellen	Seite	12
Timer einstellen	Seite	12
Eingabevorgang abbrechen/beenden	Seite	12
Kindersicherung	Seite	12
Nahrungsmittel garen	Seite	12
Leistung auswählen	Seite	13
Garzeit einstellen	Seite	13
Garvorgang starten	Seite	13
Schnellstart 1	Seite	13
Schnellstart 2	Seite	13
Garvorgang unterbrechen/beenden	Seite	13
Auftauen	Seite	14
Zeitverzögerung	Seite	15
Automatik-Menü	Seite	15
Anwendungsbeispiele	Seite	17
Rezepte	Seite	17
Schokoladen-Tassenkuchen	Seite	17
Karamell-Popcorn	Seite	18
Frühstücks-Kartoffeln	Seite	18
Hackbraten	Seite	19
Lachs	Seite	19
Reinigung und Pflege	Seite	19
Entsorgung	Seite	20
Garantie	Seite	20
Abwicklung im Garantiefall	Seite	21
Service	Seite	21

Verwendete Warnhinweise und Symbole

In dieser Bedienungsanleitung und auf der Verpackung werden die folgenden Warnhinweise verwendet:

 <p>GEFAHR! Dieses Symbol mit dem Signalwort „Gefahr“ bezeichnet eine Gefährdung mit einem hohen Risikograd, die, wenn sie nicht vermieden wird, eine schwere Verletzung oder den Tod zur Folge hat.</p>	 Spannung (Wechselstrom)
	 Hertz (Netzfrequenz)
	 Watt
 <p>WARNUNG! Dieses Symbol mit dem Signalwort „Warnung“ bezeichnet eine Gefährdung mit einem mittleren Risikograd, die, wenn sie nicht vermieden wird, eine schwere Verletzung oder den Tod zur Folge haben kann.</p>	 Dieses Produkt ist als Schutzklasse I eingestuft und muss geerdet werden.
	 Verwenden Sie das Produkt nur in trockenen Innenräumen.
 <p>VORSICHT! Dieses Symbol mit dem Signalwort „Vorsicht“ bezeichnet eine Gefährdung mit einem niedrigen Risikograd, die, wenn sie nicht vermieden wird, eine geringe oder mäßige Verletzung zur Folge haben kann.</p>	 Gefahr – Risiko eines Stromschlags!
	 Achtung, heiße Oberfläche!
 <p>ACHTUNG! Dieses Symbol mit dem Signalwort „Achtung“ zeigt die Gefahr einer möglichen Sachbeschädigung an.</p>	 Lebensmittelecht. Dieses Produkt hat keine negativen Auswirkungen auf Geschmack oder Geruch.
 <p>HINWEIS: Dieses Symbol mit dem Signalwort „Hinweis“ bietet weitere nützliche Informationen.</p>	 Für die Spülmaschine geeignet:  Drehteller
 Das CE-Zeichen bestätigt Konformität mit den für das Produkt zutreffenden EU-Richtlinien.	 Sicherheitshinweise  Handlungsanweisungen

MIKROWELLE

● Kurzanleitung

Bei diesem Dokument handelt es sich um eine verkürzte Druckausgabe der vollständigen Bedienungsanleitung. Durch das Scannen des QR-Codes gelangen Sie direkt auf die Lidl-Service-Seite (www.lidl-service.com) und können durch die Eingabe der Artikelnummer (IAN) 451613_2310/451614_2310/451615_2310 die vollständige Bedienungsanleitung einsehen und herunterladen.

Die Kurzanleitung ist Bestandteil dieses Produkts. Machen Sie sich vor der Benutzung des Produkts mit allen Bedien- und Sicherheitshinweisen vertraut. Bewahren Sie die Kurzanleitung gut auf und händigen Sie alle Unterlagen bei Weitergabe des Produkts an Dritte mit aus.









● Bestimmungsgemäßer Gebrauch

- Dieses Produkt ist zum Erwärmen und Zubereiten von Nahrungsmitteln vorgesehen. Verwenden Sie das Produkt für keine anderen Zwecke.
- Das Produkt ist ausschließlich für die Benutzung in privaten Haushalten bestimmt und darf nicht in medizinischen oder kommerziellen Bereichen verwendet werden.

- Für Schäden, die durch unsachgemäße Anwendung entstehen, übernimmt der Hersteller keine Haftung.

● Teilebeschreibung

(Abb. A)

- 1 Lüftungsöffnungen (Rückseite, nicht abgebildet)
- 2 Garraum
- 3 Anschlussleitung mit Netzstecker
- 4 Drehteller mit Laufring und Arretierung
- 5 Türeinheit (Türdichtung)
- 6 Verriegelung
- 7 Türgriff
- 8 Display
- 9   (Taste Timer/Uhr)
- 10  (Taste Stopp)
- 11 Drehregler
- 12   (Taste Zeitverzögerung/Kindersicherung)
- 13  (Taste Mikrowelle)
- 14   (Taste Auftauen)

● Technische Daten

Nennspannung:	220 – 240 V~, 50 Hz
Leistungsaufnahme:	1 100 W
Leistungsaufnahme im Standby-Modus:	0,6 W
Schutzklasse:	I
Leistungsabgabe:	700 W
Mikrowellenfrequenz:	2 450 MHz
Garraumvolumen:	ca. 17 Liter
Gewicht:	ca. 10 kg
Abmessungen:	ca. 446 mm × 241 mm × 354 mm
Zertifizierung:	
HG11352, HG11353, HG11354	GS (SGS)
HG11352-BS, HG11353-BS, HG11354-BS	-
HG11352-CH, HG11353-CH, HG11354-CH	-

- Dieses Produkt erfüllt die Anforderungen des europäischen Standards EN 55011.
- Das Produkt ist standardkonform als Gerät der Gruppe 2, Klasse B eingestuft.
- Gruppe 2 = Das Produkt erzeugt zweckbestimmt hochfrequente Energie in Form elektromagnetischer Strahlen zur Wärmebehandlung von Nahrungsmitteln.
- Gerät der Klasse B = Das Produkt ist für den Einsatz im häuslichen Bereich geeignet.



Sicherheitshinweise

MACHEN SIE SICH VOR DER VERWENDUNG DES PRODUKTS MIT ALLEN SICHERHEITSHINWEISEN UND GEBRAUCHSANWEISUNGEN VERTRAUT! WENN SIE DIESES PRODUKT AN ANDERE WEITERGEBEN, GEBEN SIE AUCH ALLE DOKUMENTE WEITER!

Im Falle von Schäden aufgrund der Nichteinhaltung dieser Bedienungsanleitung erlischt Ihr Garantieanspruch! Für Folgeschäden wird keine Haftung übernommen! Im Falle von Sach- oder Personenschäden aufgrund einer unsachgemäßen Benutzung oder Nichteinhaltung der Sicherheitshinweise wird keine Haftung übernommen!

WICHTIGE SICHERHEITSANWEISUNGEN SORGFÄLTIG LESEN UND FÜR DEN WEITEREN GEBRAUCH AUFBEWAHREN

- Dieses Produkt kann von Kindern ab 8 Jahren und darüber sowie von Personen mit verringerten physischen, sensorischen oder mentalen Fähigkeiten oder Mangel an Erfahrung und Wissen benutzt werden, wenn sie beaufsichtigt oder bezüglich des sicheren Gebrauchs des Produkts unterwiesen wurden und die daraus resultierenden Gefahren verstehen.

Kinder dürfen nicht mit dem Produkt spielen.

Reinigung und Benutzer-Wartung dürfen nicht von Kindern ohne Beaufsichtigung durchgeführt werden.

Kinder jünger als 8 Jahre sind vom Produkt und der Anschlussleitung fernzuhalten.

- ⚠ **WARNUNG!** Wenn die Tür oder die Türdichtungen beschädigt sind, darf das Produkt nicht betrieben werden, bevor es von einer dafür ausgebildeten Person repariert worden ist.

- ⚠ **WARNUNG!** Es ist gefährlich für alle anderen, außer für eine dafür ausgebildete Person, irgendwelche Wartungs- oder Reparaturarbeiten auszuführen, die die Entfernung einer Abdeckung erfordert, die den Schutz gegen Strahlenbelastung durch Mikrowellenenergie sicherstellt.

- ⚠ **WARNUNG!** Flüssigkeiten oder andere Nahrungsmittel dürfen nicht in verschlossenen Behältern erwärmt werden, da sie leicht explodieren können.

- Wenn die Netzanschlussleitung dieses Produkts beschädigt wird, muss sie durch den Hersteller oder seinen Kundendienst oder eine ähnlich qualifizierte Person ersetzt werden, um Gefährdungen zu vermeiden.

- Dieses Produkt ist dazu bestimmt, im Haushalt und in ähnlichen Anwendungen verwendet zu werden wie beispielsweise:
 - in Küchen für Mitarbeiter in Läden, Büros und anderen gewerblichen Bereichen;
 - in landwirtschaftlichen Anwesen;

- von Kunden in Hotels, Motels und anderen Wohneinrichtungen
- in Frühstückspensionen.
- Über der Oberseite des Produkts müssen mindestens 20 cm freier Raum verbleiben.
- Es darf nur Geschirr benutzt werden, das für den Gebrauch in Mikrowellenkochgeräten geeignet ist.
- Beim Erwärmen im Produkt sind metallische Behälter für Speisen und Getränke nicht zulässig. Metalle reflektieren die Mikrowellenstrahlung, was zu Funkenbildung führt. Funken können einen Brand verursachen und das Produkt irreparabel beschädigen!
- Beim Erwärmen von Speisen in Kunststoff- und Papierbehältern muss das Produkt wegen der Möglichkeit einer Entzündung beaufsichtigt werden.
- Das Produkt ist für die Erwärmung von Speisen und Getränken bestimmt. Trocknen von Speisen oder Kleidung und Erwärmung von Heizkissen, Hausschuhen, Schwämmen, feuchten Putzlappen und Ähnlichem kann zu Verletzungen, Entzündungen oder Feuer führen.
- Wenn Rauch abgegeben wird, ist das Produkt abzuschalten oder der Stecker zu ziehen und die Tür geschlossen zu halten, um eventuell auftretende Flammen zu ersticken.
- Erwärmung von Getränken mit Mikrowellen kann zu einem verzögert ausbrechenden Kochen (Siedeverzug) führen, deshalb ist beim Hantieren mit dem Behälter Vorsicht geboten.
- Der Inhalt von Babyflaschen und Gläsern mit Kindernahrung muss umgerührt oder geschüttelt werden und die Temperatur muss vor dem Verbrauch überprüft werden, um Verbrennungen zu vermeiden.
- Eier mit Schale oder ganze hart gekochte Eier dürfen nicht in Mikrowellenkochgeräten erwärmt werden, da sie explodieren können, selbst wenn die Erwärmung durch Mikrowellen beendet ist.
- Das Produkt sollte regelmäßig gereinigt und Nahrungsmittelreste sollten entfernt werden (siehe „Reinigung und Pflege“).

- Mangelhafte Sauberkeit des Produkts kann zu einer Zerstörung der Oberfläche führen, die ihrerseits die Gebrauchsdauer beeinflusst und möglicherweise zu gefährlichen Situationen führt.
- Das Produkt darf nicht mit einem Dampfreiniger gereinigt werden.
- Das Produkt ist als freistehendes Produkt zu verwenden und darf nicht in Einbaumöbeln oder Ähnlichem eingebaut werden.

ZUSÄTZLICHE SICHERHEITSHINWEISE

- Personen, die einen Herzschrittmacher tragen, sollten sich vor Inbetriebnahme des Produkts bei ihrem Hausarzt über mögliche Risiken informieren.

⚠️ WARNUNG! Heiße Oberfläche! Das Produkt wird während der Verwendung heiß. Berühren Sie das Produkt nicht während oder unmittelbar nach der Verwendung.

⚠️ GEFAHR! Stromschlagrisiko! Tauchen Sie das Produkt nicht in Wasser oder andere Flüssigkeiten ein. Halten Sie das Produkt niemals unter fließendes Wasser.

⚠️ GEFAHR! Stromschlagrisiko! Verwenden Sie kein beschädigtes Produkt. Trennen Sie das Produkt vom Stromnetz und wenden Sie sich an Ihren Händler, wenn es beschädigt ist.

- Das Produkt darf nicht verwendet werden, wenn es fallen gelassen wurde oder wenn es sichtbare Schäden aufweist.
- Bevor Sie das Produkt mit dem Stromnetz verbinden, überprüfen Sie, ob die Spannung und der Nennstrom den am Typenschild des Produktes angegebenen Details zur Stromversorgung entsprechen.

Bedienung

⚠️ GEFAHR! Brandrisiko!

- Entfernen Sie metallische Verschlüsse von den Verpackungen der Nahrungsmitteln, die Sie erhitzen wollen.
- Bewegen Sie das Produkt nicht, wenn es in Betrieb ist.
 - Betreiben Sie das Produkt niemals im Leerzustand.

- Dieses Produkt ist nicht dazu bestimmt, mit einer externen Zeitschaltuhr oder einem separaten Fernwirkssystem betrieben zu werden.

Reinigung und Pflege

⚠️ WARNUNG! Verletzungsrisiko!

Trennen Sie das Produkt vom Stromnetz, bevor Sie es reinigen.

-  Entfernen Sie nicht die hellgraue Glimmer-Abdeckplatte, die zum Schutz der Magnetfeldröhre im Garraum angebracht ist.
- Lassen Sie das Leuchtmittel im Inneren des Produkts nur von qualifiziertem Fachpersonal austauschen.

FUNKSTÖRUNGEN BEI ANDEREN GERÄTEN

Der Betrieb des Produkts kann Störungen bei Ihrem Radio, Fernseher oder ähnlichen Geräten hervorrufen.

Falls solche Interferenzen auftreten sollten, lassen sie sich mit den folgenden Maßnahmen verringern oder ausschalten:

- Tür und Türdichtung des Produkts säubern.

- Empfangsantenne des Radios oder Fernsehers neu ausrichten. Produkt und den Empfänger räumlich trennen.
- Entfernen Sie das Produkt vom Empfänger.
- Stecken Sie das Produkt in eine andere Steckdose ein. Produkt und Empfänger sollten einen unterschiedlichen Zweig des Stromkreises in Anspruch nehmen.

VORSICHTSMASSNAHMEN ZUR VERMEIDUNG VON ÜBERMÄSSIGEM KONTAKT MIT MIKROWELLENENERGIE

- Versuchen Sie nicht, das Produkt bei geöffneter Tür zu betreiben. Der Betrieb bei geöffneter Tür kann zum Kontakt mit einer schädlichen Dosis Mikrowellenstrahlung führen. Wichtig ist hierbei auch, nicht die Sicherheitsverriegelungen aufzubrechen oder zu manipulieren.
- Klemmen Sie keine Objekte zwischen die Tür. Sorgen Sie dafür, dass sich keine Verschmutzungen oder Reinigungsmittelrückstände auf den Dichtflächen ansammeln.

● Grundprinzipien beim Garen in der Mikrowelle

- **Garzeit:** Achten Sie auf die Garzeit. Wählen Sie die kürzeste angegebene Garzeit und verlängern Sie diese bei Bedarf. Massiv zu lange gekochte Nahrungsmittel können beginnen zu rauchen oder sich zu entzünden.
- **Nahrungsmittel:** Ordnen Sie die Nahrungsmittel gleichmäßig an. Schneiden Sie die Nahrungsmittel in möglichst gleich große Stücke. Die dicksten Stellen kommen in Randnähe.
- **Nahrungsmittel abdecken:** Bedecken Sie die Nahrungsmittel während des Garens mit einem für die Mikrowelle geeigneten Deckel. Der Deckel verhindert ein Spritzen und trägt außerdem dazu bei, dass Nahrungsmittel gleichmäßig gar werden.
- **Nahrungsmittel wenden:** Wenden Sie die Nahrungsmittel im Produkt einmal während der Zubereitung, damit Gerichte wie Hähnchen oder Hamburger schneller durchgegart sind. Große Nahrungsmittelstücke, wie z. B. Braten, müssen mindestens einmal gewendet werden.
Sortieren Sie Nahrungsmittelteile, wie z. B. Hackbällchen, nach der halben Garzeit komplett um. Wenden Sie sie und platzieren Sie die Bällchen von der Mitte des Geschirrs an den Rand.
- **Nahrungsmittel mit Haut/Schale:** Durchstechen Sie die Haut von Kartoffeln, Würstchen und ähnlichen Nahrungsmittel vor dem Kochen. Sie können sonst explodieren.
- **Nahrungsmittel mit dicker Schale:** Ganze Kürbisse, Äpfel und Kastanien und ähnliche Nahrungsmittel vor dem Kochen einstechen.
- **Fett und Öl:** Tauen Sie kein gefrorenes Fett oder Öl im Produkt auf. Frittieren Sie nicht im Produkt. Fett oder Öl kann sich entzünden.
- **Getränke:** Beim Erhitzen von Getränken mit dem Produkt kann es zu einem zeitlich verzögerten Sprudeln kommen, wenn das Getränk kocht. Seien Sie deshalb vorsichtig beim Hantieren mit dem Gefäß, um plötzliches Sieden zu vermeiden:
Stellen Sie, wenn möglich, einen geeigneten Glasstab in die Flüssigkeit, solange sie erhitzt wird.
Lassen Sie die Flüssigkeit nach dem Erhitzen 20 Sekunden im Garraum [2] stehen, um unerwartetes Aufbrodeln zu vermeiden.
- **Popcorn:** Benutzen Sie zur Herstellung von Popcorn nur mikrowellengeeignetes Popcorn.

● Geeignetes Kochgeschirr verwenden

- Das ideale Material für Mikrowellenherde ist mikrowellendurchlässig, lässt also die Energie durch den Behälter hindurch, um die Nahrungsmittel zu erwärmen. Mikrowellen sind nicht in der Lage, Metall zu durchdringen. Aus diesem Grund dürfen keine Metallgefäße und kein Metallgeschirr verwendet werden.

- Verwenden Sie beim Erhitzen im Produkt keine Erzeugnisse aus Recyclingpapier. Diese können winzige Metallfragmente enthalten, die Funken und/oder Brände erzeugen können.
- Es empfiehlt sich eher rundes/ovales Geschirr statt eckiges/längliches, da Nahrungsmittel im Eckbereich leicht verkochen. Die nachstehende Liste versteht sich als allgemeine Hilfe für die Wahl des korrekten Geschirrs.

Kochgeschirr	Mikrowelle
Hitzebeständiges Glas	Ja
Nicht hitzebeständiges Glas	Nein
Hitzebeständige Keramik	Ja
Kunststoffgeschirr (geeignet für Mikrowellen)	Ja
Küchenpapier	Ja
Metalltablett/-platte	Nein
Alufolie und Folienbehälter	Nein

- ⚠ **WARNUNG! Brandrisiko!** Benutzen Sie niemals metallische Gegenstände, wenn Sie das Produkt verwenden. Metall reflektiert die Mikrowellenstrahlung und führt so zu Funkenbildung. Das kann zu einem Brand führen und das Produkt irreparabel beschädigen!

● Vor der ersten Verwendung

1. Entfernen Sie das Verpackungsmaterial (inklusive Schutzplatte und Klebeband im Garraum [2]).
2. Reinigen Sie das Produkt und die Zubehörteile (siehe „Reinigung und Pflege“).

● Produkt aufstellen

- ⚠ **WARNUNG! Brandrisiko!** Dieses Produkt ist nicht für den Einbau in einen Küchenschrank geeignet. In geschlossenen Schränken ist die Belüftung des Produkts nicht ausreichend gewährleistet. Das Produkt kann beschädigt werden und es besteht Brandgefahr!
- Stellen Sie das Produkt auf eine ebene Fläche, die genug Abstand für die Be- und Entlüftung lässt.
- Halten Sie zwischen dem Produkt und den angrenzenden Wänden einen Freiraum von mindestens 10 cm ein. Die Tür [5] muss sich vollständig öffnen lassen.
- Halten Sie über dem Produkt einen Freiraum von mindestens 20 cm ein.

● Zusammenbau

1. Setzen Sie die Arretierung **4** in der Mitte des Garraums **2** ein.
2. Legen Sie den Laufring **4** auf die Lauffläche im Garraum **2**.
3. Legen Sie den Drehteller **4** auf den Laufring und die Arretierung. Der Drehteller muss richtig auf der Arretierung aufliegen.
4. Verbinden Sie den Netzstecker **3** mit einer Steckdose. Im Display **8** leuchtet **1:00**. Ein Signalton ertönt.

● Bedienung

- i HINWEISE:**
- Bei der ersten Benutzung des Produkts kann ein schwacher Geruch vorhanden sein. Achten Sie auf eine ausreichende Belüftung des Bereichs.
 - Jeder Tastendruck wird mit einem Signalton bestätigt.
 - Falls Sie eine Taste drücken, die bei der aktuellen Einstellung keine Funktion hat, ertönt ein doppelter Signalton.

● Standby-Modus

- Das Produkt schaltet automatisch in den Standby-Modus, sobald es an das Stromnetz angeschlossen wird.
- Wenn längere Zeit keine Taste gedrückt wird, schaltet das Produkt automatisch in den Standby-Modus. Im Display **8** wird die Uhrzeit angezeigt.

● Uhr einstellen

1. Verbinden Sie den Netzstecker **3** mit einer Steckdose. **1:00** leuchtet im Display **8**. Ein Signalton ertönt.
2. Im Standby-Modus: Halten Sie **8** | **9** ein paar Sekunden lang gedrückt. **Hr 12** leuchtet im Display **8** (**Hr** [„Hour“]: Englisch = „Stunde“).
3. Drücken Sie **8** | **9**, um zwischen **Hr 12** und **Hr 24** zu wechseln.

Anzeige	Bedeutung
Hr 12	12-Stunden-Modus
Hr 24	24-Stunden-Modus

4. Stellen Sie mit dem Drehregler **11** die Stunde ein. Die Stundenanzeige blinkt während der Einstellung. Drücken Sie **8** | **9**, um Ihre Auswahl zu bestätigen.
5. Die Minutenanzeige blinkt. Stellen Sie mit dem Drehregler **11** die Minuten ein. Drücken Sie **8** | **9**, um Ihre Auswahl zu bestätigen.
6. Die Uhrzeit ist nun eingestellt.

● Timer einstellen

- i HINWEIS:** Das Produkt verfügt über einen Timer, den Sie unabhängig vom Betrieb des Produkts einsetzen können.

1. Drücken Sie **8** | **9**. **⏰** blinkt im Display **8**.
2. Stellen Sie mit dem Drehregler **11** die gewünschte Zeit ein:

Einstellbare Zeit (Timer)	Zeitstufen
bis 5 Minuten	10-Sekunden-Schritte
von 5 bis 10 Minuten	30-Sekunden-Schritte
von 10 bis 30 Minuten	1-Minuten-Schritte
von 30 bis 95 Minuten	5-Minuten-Schritte

3. Drücken Sie auf den Drehregler **11**, um Ihre Auswahl zu bestätigen. Die eingestellte Zeit läuft ab. Nach ca. 4 Sekunden wird die aktuelle Uhrzeit wieder angezeigt. Der Timer läuft im Hintergrund weiter.

- i HINWEIS:** Falls Sie die verbleibende Zeit des Timers kontrollieren möchten: Drücken Sie **8** | **9**. Die Zeit wird kurz angezeigt.

4. Wenn der Timer abgelaufen ist, ertönt ein langer Signalton.

● Eingabevorgang abbrechen/ beenden

- Eingabevorgang abbrechen: Drücken Sie **10**. Das Produkt schaltet in den Standby-Modus.

● Kindersicherung

- i HINWEIS:** Aktivieren Sie diese Einstellung, um eine unbeaufsichtigte Inbetriebnahme des Produkts durch Kleinkinder und andere, nicht mit der Bedienung vertraute Personen, zu verhindern.

- **Kindersicherung aktivieren:** Halten Sie **12** gedrückt. Ein Signalton ertönt. **12** erscheint im Display **8**. Die Tasten und der Drehregler **11** haben nun keine Funktion mehr.
- **Kindersicherung deaktivieren:** Halten Sie **12** gedrückt, bis ein Signalton ertönt und **12** im Display **8** erlischt.

● Nahrungsmittel garen

- ⚠ WARNUNG! Brandrisiko!** Benutzen Sie niemals metallische Gegenstände, wenn Sie das Produkt verwenden. Metall reflektiert die Mikrowellenstrahlung und führt so zu Funkenbildung. Das kann zu einem Brand führen und das Produkt irreparabel beschädigen!

- i HINWEIS:** Drücken Sie während des Garvorgangs **13**. Im Display **8** erscheint einige Sekunden lang die aktivierte Leistungsstufe.



● Leistung auswählen

1. Drücken Sie  **13**. Im Display **8** leuchten **100 %** (700 Watt Leistung) und .

2. Drücken Sie  **13**, um die gewünschte Leistung einzustellen. Sie können zwischen **100 %** bis **0 %** wählen.

 13	Anzeige	Leistungsabgabe	Anwendung
1× drücken	 100 %	700 W	Nudeln, gefrorene Nahrungsmittel, Fisch, Kartoffeln, Popcorn
2× drücken	 80 %	560 W	Getränke, warme Milch, Wiederaufwärmen, Reis, Hackfleisch
3× drücken	 50 %	350 W	Eintopf, Brot aufwärmen
4× drücken	 30 %	210 W	Auftauen, Butter/Schokolade/Käse schmelzen
5× drücken	 10 %	70 W	Warmhalten, Speiseeis weichmachen
6× drücken	 0 %	0 W	Produkt herunterkühlen



● Garzeit einstellen

- Nachdem Sie die Leistung ausgewählt haben, stellen Sie die gewünschte Garzeit mit dem Drehregler **11** ein:
 - Drehen Sie den Drehregler **11** nach rechts (Drehrichtung ) , um die Zeit von 10 Sekunden aufwärts einzustellen.
 - Drehen Sie den Drehregler **11** nach links (Drehrichtung ) , um die Zeit von 95 Minuten abwärts einzustellen.



Einstellbare Zeit (Garzeit)	Zeitstufen
bis 5 Minuten	10-Sekunden-Schritte
von 5 bis 10 Minuten	30-Sekunden-Schritte
von 10 bis 30 Minuten	1-Minuten-Schritte
von 30 bis 95 Minuten	5-Minuten-Schritte

● Garvorgang starten

- i HINWEIS:** Wenn Sie die Leistung und die Garzeit eingestellt haben, können Sie den Garvorgang starten:

1. **Garvorgang starten:** Drücken Sie auf den Drehregler **11**. Der Garvorgang beginnt. Die Zeit zählt rückwärts herunter.  erscheint im Display **8**.
2. Nach Ablauf der eingestellten Zeit: **End** leuchtet im Display **8**. 4 Signaltöne ertönen.
3. Drücken Sie  **10** oder öffnen Sie die Tür **5**. Das Produkt schaltet in den Standby-Modus. Falls Sie nichts unternehmen, ertönen die 4 Signaltöne etwa alle 2 Minuten erneut.

● Schnellstart 1



1. Im Standby-Modus: Drehen Sie den Drehregler **11** nach rechts (Drehrichtung ) .
2. **Gewünschte Gardauer einstellen:**
 - Drehen Sie den Drehregler **11** nach rechts (Drehrichtung ) , um die Zeit von 10 Sekunden aufwärts einzustellen.
 - Drehen Sie den Drehregler **11** nach links (Drehrichtung ) , um die Zeit von 95 Minuten abwärts einzustellen.
3. Drücken Sie auf den Drehregler **11**, um den Garvorgang mit 700 Watt Leistung zu starten.

● Schnellstart 2

- i HINWEIS:** Mit dieser Funktion können Sie unverzüglich für 30 Sekunden (oder länger, bis zu 10 Minuten) bei 700 W Leistung mit dem Garen beginnen.

- Drücken Sie auf den Drehregler **11**, **00:30** und  leuchten im Display **8**. Das Produkt startet den Garvorgang für 30 Sekunden. Die Zeit zählt rückwärts herunter.
- Falls Sie länger als 30 Sekunden garen wollen: Drücken Sie so oft auf den Drehregler **11**, bis die gewünschte Zeit angezeigt wird.

● Garvorgang unterbrechen/beenden

- i HINWEIS:** Wenn ein Garvorgang läuft, können Sie diesen jederzeit unterbrechen oder abbrechen.
- **Garvorgang unterbrechen:** Drücken Sie  **10** oder öffnen Sie die Tür **5**. Die noch verbleibende Zeit stoppt und blinkt. Der Garvorgang ist unterbrochen.
- **Garvorgang fortsetzen:** Drücken Sie auf den Drehregler **11**. Die Zeit läuft weiter ab.
- **Garvorgang beenden:** Drücken Sie  **10** noch einmal. Das Produkt schaltet in den Standby-Modus.

● Auftauen

- i HINWEIS:** Mit dieser Funktion können Sie Nahrungsmittel auftauen. Sie können entweder eine Zeit oder ein Gewicht einstellen.

Auftauen nach Zeit

1. Drücken Sie ****** **[14]** **00:00** und  leuchten im Display **[8]**.
2. Stellen Sie mit dem Drehregler **[11]** die gewünschte Zeit ein:

Einstellbare Zeit (Auftauen)	Zeitstufen
bis 5 Minuten	10-Sekunden-Schritte
von 5 bis 10 Minuten	30-Sekunden-Schritte
von 10 bis 30 Minuten	1-Minuten-Schritte
von 30 bis 95 Minuten	5-Minuten-Schritte

3. **Auftauvorgang starten:** Drücken Sie auf den Drehregler **[11]**. Der Auftauvorgang beginnt. Die Zeit zählt rückwärts herunter.

- i HINWEIS:** Um ein gleichmäßiges Auftauen zu erreichen, sollten einige Nahrungsmittel nach etwa zwei Drittel der Auftauzeit durchmischt bzw. gewendet werden. Der Auftauvorgang wird nach dieser Zeit automatisch unterbrochen. 4 Signaltöne ertönen und die Zeitanzeige blinkt. Falls nötig, wenden oder durchmischen Sie die Nahrungsmittel.

Auftauvorgang fortsetzen: Drücken Sie auf den Drehregler **[11]**.

Falls Sie die Nahrungsmittel nicht wenden möchten: Setzen Sie den Auftauvorgang fort, indem Sie auf den Drehregler **[11]** drücken.

4. Nach Ablauf der eingestellten Zeit: **End** leuchtet im Display **[8]**. 4 Signaltöne ertönen.
5. Drücken Sie  **[10]** oder öffnen Sie die Tür **[5]**. Das Produkt schaltet in den Standby-Modus. Falls Sie nichts unternehmen, ertönen die 4 Signaltöne etwa alle 2 Minuten erneut.

- i HINWEIS:** Als Beispiel empfehlen wir zum Auftauen von 500 g Hackfleisch eine Auftauzeit von 11 Minuten.

Auftauen nach Gewicht

1. Drücken Sie zweimal ****** **[14]**. Im Display **[8]** leuchten **100 g** (100 Gramm), **AUTO** und .
2. Stellen Sie mit dem Drehregler **[11]** das Gewicht der aufzutauenden Nahrungsmittel ein. Sie können ein Gewicht zwischen **100 g** und **1800 g** in 100-g-Schritten einstellen. Die benötigte Auftauzeit errechnet das Produkt automatisch.
3. **Auftauvorgang starten:** Drücken Sie auf den Drehregler **[11]**. Der Auftauvorgang beginnt. Im Display **[8]** erscheint die für das gewählte Gewicht voreingestellte Auftauzeit. Die Zeit zählt rückwärts herunter.

- i HINWEIS:** Um ein gleichmäßiges Auftauen zu erreichen, sollten einige Nahrungsmittel nach etwa zwei Drittel der Auftauzeit durchmischt bzw. gewendet werden. Der Auftauvorgang wird nach dieser Zeit automatisch unterbrochen. 4 Signaltöne ertönen und die Zeitanzeige blinkt. Falls nötig, wenden oder durchmischen Sie die Nahrungsmittel.

Auftauvorgang fortsetzen: Drücken Sie auf den Drehregler **[11]**.

Falls Sie die Nahrungsmittel nicht wenden möchten: Setzen Sie den Auftauvorgang fort, indem Sie auf den Drehregler **[11]** drücken.

4. Nach Ablauf der eingestellten Zeit: **End** leuchtet im Display **[8]**. 4 Signaltöne ertönen.
5. Drücken Sie  **[10]** oder öffnen Sie die Tür **[5]**. Das Produkt schaltet in den Standby-Modus. Falls Sie nichts unternehmen, ertönen die 4 Signaltöne etwa alle 2 Minuten erneut.

Auftaugewicht (g)	Auftauzeit (Minuten: Sekunden)
100	05:30
200	07:30
300	09:30
400	11:30
500	13:30
600	15:30
700	17:30
800	19:30
900	21:30
1000	23:30
1100	25:30
1200	27:30
1300	29:30
1400	31:30
1500	33:30
1600	35:30
1700	37:30
1800	39:30

● Zeitverzögerung

i HINWEIS: Das Produkt verfügt über eine Zeitverzögerungs-Funktion. Mit dieser Funktion können Sie eine Uhrzeit voreinstellen, zu der das Produkt mit einem voreingestellten Garvorgang beginnen soll. Die Zeitverzögerungs-Funktion ist weder bei der Auftaufunktion noch im Automatik-Menü verfügbar.

1. Stellen Sie ein Mikrowellen-Garprogramm ein (siehe vorige Abschnitte).
2. Bevor Sie durch Drücken des Drehreglers **11** den Garvorgang starten: Drücken Sie **12**.
3. **01:00** und **12** leuchten im Display **8**. Die Zeit und **12** blinken während der Einstellung.
4. Stellen Sie mit dem Drehregler **11** die gewünschte Stunde ein. Drücken Sie auf den Drehregler, um Ihre Auswahl zu bestätigen.
5. Stellen Sie mit dem Drehregler **11** die gewünschten Minuten ein. Drücken Sie auf den Drehregler, um Ihre Auswahl zu bestätigen. Das Display **8** zeigt wieder die aktuelle Uhrzeit an.
6. **Programmierte Uhrzeit überprüfen:** Drücken Sie **12**. Im Display **8** wird ca. 4 Sekunden lang die programmierte Uhrzeit angezeigt. **12** leuchtet im Display.

Zeitverzögerungs-Einstellung löschen

1. Drücken Sie **12**. Die programmierte Startzeit wird angezeigt.
2. Drücken Sie **10**. Die Einstellung wird gelöscht.

i HINWEISE:

- **Programmierte Uhrzeit ändern:** Löschen Sie zunächst die alten Eingaben. Programmieren Sie dann die neuen Zeiten.
- Alle anderen Funktionen sind deaktiviert, solange die Zeitverzögerungs-Funktion aktiv ist.

● Automatik-Menü

- Für Nahrungsmittel, die mit den Automatik-Menüs zubereitet werden sollen, ist es nicht notwendig, die Dauer des Garvorgangs und die Leistungsstufe einzugeben. Die Eingabe des Nahrungsmitteltyps und das Gewicht des Nahrungsmittels sind ausreichend.

i HINWEIS: Die Automatikprogramme sind für frische Nahrungsmittel vorgesehen. Tiefgekühlte Nahrungsmittel werden mit den vorgegebenen Zeiten nicht gar. Tauen Sie tiefgekühlte Nahrungsmittel vorher mit dem Auftauf-Programm auf (siehe „Auftauen“).

Automatik-Menü starten

- **Automatik-Menü aufrufen:** Drehen Sie den Drehregler **11** im Standby-Modus nach links (Drehrichtung **12**). **AUTO** und eine Nummer (z. B. **A-1** für Autoprogramm 1 {Aufwärmen}) leuchten im Display **8**. Wählen Sie durch Drehen des Drehreglers das passende Automatik-Menü aus.

i HINWEIS: Sobald Sie durch eine Linksdrehung des Drehreglers **11** in den Automatik-Menümodus gelangt sind, können Sie durch anschließendes Drehen nach rechts die Automatik-Menüs in der Reihenfolge von **A-1** bis **A-8** auswählen.

Anzeige	Nahrungsmittel/ Funktion	Menge/ Gewicht	Dauer (Minuten: Sekunden)	Leistungs- abgabe
A-1	Aufwärmen	200 g	2:00	100 %
		300 g	2:40	
		400 g	3:20	
		500 g	4:00	
		600 g	4:40	
		700 g	5:20	
		800 g	6:00	
A-2	Gemüse	200 g	3:30	100 %
		300 g	4:30	
		400 g	5:30	
		500 g	6:30	
		600 g	7:30	

Anzeige	Nahrungsmittel/ Funktion	Menge/ Gewicht	Dauer (Minuten : Sekunden)	Leistungs- abgabe
A-3	Fisch	200 g	4:00	80 %
		300 g	5:20	
		400 g	6:40	
		500 g	8:00	
		600 g	9:20	
A-4	Fleisch	200 g	2:40	100 %
		300 g	3:30	
		400 g	4:20	
		500 g	5:10	
		600 g	6:00	
A-5	Nudeln	100 g	25:00	80 %
		200 g	30:00	
		300 g	35:00	
A-6	Kartoffeln	1 Stück	6:00	100 %
		2 Stücke	9:00	
A-7	Pizza	150 g	1:00	100 %
		300 g	1:30	
		450 g	2:00	
A-8	Suppe	1 Schale	2:30	100 %
		2 Schalen	4:00	
		3 Schalen	6:00	

Anwendungsbeispiel 1:

200 ml Wasser erhitzen:

1. Drehen Sie den Drehregler **11** nach links (Drehrichtung ) , bis **A-1** im Display **8** leuchtet. Bestätigen Sie die Auswahl durch Drücken des Drehreglers.
2. Stellen Sie mit dem Drehregler **11** die Menge **200 g** ein (1 ml Wasser = 1 g Wasser).
3. **Erhitzen starten:** Drücken Sie auf den Drehregler **11**.

Anwendungsbeispiel 2:

400 g Gemüse garen:

1. Drehen Sie den Drehregler **11** nach links (Drehrichtung ) , bis **A-2** im Display **8** leuchtet. Bestätigen Sie die Auswahl durch Drücken des Drehreglers.
2. Stellen Sie mit dem Drehregler **11** das Gewicht **400 g** ein.
3. **Garvorgang starten:** Drücken Sie auf den Drehregler **11**.

● Anwendungsbeispiele

Nicht gefrorene Nahrungsmittel garen

Nahrungsmittel	Menge	Leistung (W)	Zeit (min)	Information
Fischfilet	400 g	700	10-15	Geben Sie etwas Wasser und Zitronensaft hinzu.
Gemüse	250 g	560	5-10	Schneiden Sie das Gemüse in Stücke. Geben Sie etwas Wasser hinzu. Rühren Sie das Gemüse gelegentlich um.
Kartoffeln	500 g	700	8-10	Schneiden Sie die Kartoffeln in Stücke. Geben Sie etwas Wasser hinzu. Rühren Sie die Kartoffeln gelegentlich um.
Dessert (z. B. Pudding, Cupcake)	100-300 g	560	1-5	Folgen Sie den Anweisungen des Dessert-Herstellers.
Reis	100 g Reis 250 ml Wasser	560	15	Waschen Sie den Reis vor dem Garen.
Hackbraten	600 g	700	23-28	Würzen Sie den Hackbraten, legen Sie ihn auf einen Teller und decken Sie den Teller mit einem Deckel ab.

Gefrorene Nahrungsmittel garen

Nahrungsmittel	Menge	Leistung (W)	Zeit (min)
Suppe	400 ml	560	8-10
Eintopf	500 g	700	10-13
Beilagen (z. B. Nudeln)	500 g	700	8-10
Gemüse	300 g	560	8-10

● Rezepte

● Schokoladen-Tassenkuchen

 7 min

 x 1

Vorbereitungszeit:	5 min
Garzeit:	2 min

Zutaten

4 EL	Mehl
¼ EL	Backpulver

4 EL	Streuzucker
2 EL	Kakaopulver
1	Ei
3 EL	Milch
3 EL	Pflanzenöl
Ein paar Tropfen	Vanilleextrakt oder anderes Extrakt (optional)
2 EL	Schokoladenstückchen, Nüsse oder Rosinen (optional)

Zubereitung

1. Geben Sie Mehl, Backpulver, Streuzucker und Kakaopulver in eine große, mikrowellengeeignete Tasse. Vermischen Sie alle Zutaten.
2. Geben Sie ein Ei hinzu und vermischen Sie alle Zutaten.
3. Geben Sie Milch und Pflanzenöl hinzu. Falls gewünscht, geben Sie Vanilleextrakt oder ein anderes Extrakt hinzu. Vermischen Sie alle Zutaten, bis die Mischung glatt ist.
4. Falls gewünscht, geben Sie Schokoladenstückchen, Nüsse oder Rosinen hinzu. Vermischen Sie alle Zutaten.
5. Stellen Sie die Tasse in die Mitte des Drehtellers [4]. Garen Sie den Kuchen bei 700 W für 2 Minuten oder bis der Kuchen nicht weiter aufgeht und fest wird.
6. Tragen Sie Ofenhandschuhe, um die heiße Tasse zu entnehmen. Genießen Sie den köstlichen Kuchen!

Karamell-Popcorn

 24 min

 x 8

Vorbereitungszeit:	20 min
Garzeit:	4 min

Zutaten

60 g	Maiskörner
240 g	Brauner Zucker
60 ml	Maissirup
3 EL	Ungesalzene Butter
½ TL	Salz
1 TL	Vanilleextrakt
¼ TL	Natron
Ein paar Tropfen	Pflanzenöl (optional)

Zubereitung

1. Geben Sie die Maiskörner in eine Papiertüte. Falls gewünscht, geben Sie ein paar Tropfen Pflanzenöl hinzu. Falzen Sie die Oberseite der Tüte ein paar Mal, um sie zu verschließen.
2. Legen Sie die Tüte in die Mitte des Drehtellers [4]. Garen Sie den Mais bei 700 W für 4 Minuten oder bis Sie kein „Popp“-Geräusch mehr hören.
3. Karamell zubereiten: Geben Sie Zucker, Maissirup, Butter und Salz in eine große, mikrowellengeeignete Schüssel. Garen Sie die Mischung bei 700 W für 2 Minuten. Rühren Sie die Mischung durch und garen Sie sie bei 700 W für weitere 2 Minuten, bis viele Blasen aufsprudeln.

4. Geben Sie Vanilleextrakt und Natron in die Karamelmischung und rühren Sie sie gut durch. Geben Sie sofort ein Drittel des heißen Karamells über das Popcorn in der Tüte. Verschließen Sie die Tüte und schütteln Sie sie, um das Popcorn zu ummanteln. Geben Sie ein weiteres Drittel des Karamells über das Popcorn. Verschließen Sie die Tüte und schütteln Sie sie. Geben Sie das restliche Karamell über das Popcorn und schütteln Sie die Tüte ein letztes Mal.
5. Legen Sie die Tüte in die Mitte des Drehtellers [4]. Garen Sie das Popcorn bei 700 W für 1 Minute. Tragen Sie Ofenhandschuhe, um die heiße Tüte zu entnehmen und zu schütteln.
6. Schütten Sie das heiße Karamell-Popcorn in einen Behälter. Lassen Sie das Karamell-Popcorn ca. 20 Minuten lang komplett herunterkühlen. Zerbrechen Sie das Karamell-Popcorn in Stücke und lassen Sie es sich schmecken!

Frühstücks-Kartoffeln

 25 min

 x 2

Vorbereitungszeit:	15 min
Garzeit:	10 min

Zutaten

2	Mittelgroße Kartoffeln (geschält und in Scheiben geschnitten)
½	Zwiebel (in Scheiben geschnitten)
¼ TL	Salz
⅛ TL	Pfeffer
¼ TL	Knoblauchsatz
60 g	Cheddar-Käse (gerieben)

Zubereitung

1. Geben Sie die Kartoffel- und Zwiebelscheiben in eine mikrowellengeeignete Schüssel.
2. Würzen Sie die Kartoffeln und Zwiebeln mit Salz, Pfeffer und Knoblauchsatz. Mischen Sie alles gut durch und decken Sie die Schüssel ab.
3. Stellen Sie die Schüssel in die Mitte des Drehtellers [4]. Garen Sie die gewürzten Kartoffeln und Zwiebeln bei 700 W für 9 Minuten oder bis die Kartoffeln gar sind.
4. Geben Sie den Käse hinzu und garen Sie bei 560 W für 1 Minute.
5. Tragen Sie Ofenhandschuhe, um die heiße Schüssel zu entnehmen. Genießen Sie das köstliche Frühstück!

● Hackbraten

 33-38 min

 x 2-3

Vorbereitungszeit:	10 min
Garzeit:	23-28 min

Zutaten (Hackbraten)

500 g	Rinderhack
½	Zwiebel (gewürfelt)
1	Ei (verquirlt)
100 g	Paniermehl
¼ TL	Pfeffer
¼ TL	Salz

Zutaten (Soße)

75 ml	Wasser
1 EL	Senf
2 EL	Tomaten-Ketchup
1 TL	Zucker
Nach Geschmack	Petersilie (optional)

Zubereitung

1. Vermischen Sie Rinderhack, Zwiebel, Ei, Paniermehl, Pfeffer und Salz.
2. Formen Sie den Hackbraten und legen Sie ihn auf einen Teller. Decken Sie den Teller mit einem Deckel ab.
3. Stellen Sie den Teller in die Mitte des Drehtellers **4**. Garen Sie den Hackbraten bei 700 W für 18-23 Minuten.
4. Vermischen Sie in der Zwischenzeit Wasser, Senf, Tomaten-Ketchup, Zucker und Petersilie (optional) in einer kleinen Schüssel.
5. Sobald der Hackbraten gar ist, träufeln Sie die Soße über den Hackbraten. Decken Sie den Teller mit einem Deckel ab.
6. Garen Sie den Hackbraten mit Soße bei 700 W für weitere 5 Minuten.
7. Servieren und genießen Sie den Hackbraten!

● Lachs

 28 min

 x 1

Vorbereitungszeit:	5 min
Garzeit:	23 min





Zutaten

400 g	Lachs
½ TL	Pfeffer
½ TL	Salz
2 TL	Wasser
¼	Zitrone

Zubereitung

1. Falls nötig, tauen Sie den Lachs auf (siehe „Auftauern“).
2. Würzen Sie den Lachs mit Pfeffer und Salz.
3. Legen Sie den Lachs auf einen Teller. Geben Sie Wasser hinzu. Decken Sie den Teller mit einem Deckel ab.
4. Stellen Sie den Teller in die Mitte des Drehtellers **4**. Garen Sie den Lachs bei 560 W für 7 Minuten. Wählen Sie alternativ das Automatik-Menü **A-3** (siehe „Automatik-Menü“).
5. Geben Sie etwas Zitronensaft hinzu, bevor Sie den Lachs servieren.

● Reinigung und Pflege

-  **GEFAHR! Stromschlagrisiko!** Vor der Reinigung: Trennen Sie das Produkt immer von der Stromversorgung.
-  **GEFAHR! Verbrennungsrisiko!** Reinigen Sie das Produkt nicht unmittelbar nach dem Betrieb. Lassen Sie das Produkt zunächst abkühlen.
-  **WARNUNG!** Tauchen Sie die elektrischen Teile des Produktes nicht in Wasser oder andere Flüssigkeiten ein. Halten Sie das Produkt niemals unter fließendes Wasser.
-  **HINWEISE:**
 - Reinigen Sie das Produkt unmittelbar, nachdem es abgekühlt ist. Sobald Nahrungsmittelreste angetrocknet sind, sind diese nicht einfach zu entfernen.
 - Benutzen Sie keine Reinigungssprays und andere scharfe Putzmittel, da diese Flecken, Streifen oder eine Trübung der Oberflächen hervorrufen können.
 - Verwenden Sie keine Scheuermittel.
 - Gehäuse:** Säubern Sie das Gehäuse des Produkts mit einem angefeuchteten Tuch.
 - Garraum:** Halten Sie den Garraum **2** stets sauber. Sollten Nahrungsmittelspritzer oder verschüttete Flüssigkeiten an den Wänden des Produkts haften, wischen Sie diese mit einem angefeuchteten Tuch ab. Bei Bedarf geben Sie ein mildes Spülmittel auf das Tuch. Wischen Sie anschließend mit einem feuchten Tuch nach, um Spülmittelreste zu entfernen.

- **Drehteller:** Spülen Sie den Drehteller **[4]** regelmäßig in warmer Seifenlauge. Sie können den Drehteller auch in einer Spülmaschine reinigen.
- **Spritzer und Verunreinigungen:** Entfernen Sie regelmäßig Spritzer und Verunreinigungen mit einem angefeuchteten Tuch von den folgenden Teilen:
 - Tür **[5]** (beidseitig)
 - Sichtfenster (beidseitig)
 - Türdichtungen und benachbarte Teile
- **Dunst:** Sollte sich in oder um die Außenseite der Tür **[5]** Dunst ablagern, wischen Sie ihn mit einem weichen Tuch ab. Hierzu kommt es, wenn das Produkt unter hohen Feuchtigkeitsbedingungen betrieben wird.
- **Gerüche:** Beseitigen Sie regelmäßig Gerüche. Stellen Sie eine tiefe Mikrowellenschüssel – gefüllt mit einer Tasse Wasser und dem Saft sowie der Schale einer Zitrone – in den Garraum **[2]**. Lassen Sie die Mischung 5 Minuten lang garen. Wischen Sie den Garraum aus und reiben Sie ihn mit einem weichen Lappen trocken.

● Entsorgung

Die Verpackung besteht aus umweltfreundlichen Materialien, die Sie über die örtlichen Recyclingstellen entsorgen können.



Beachten Sie die Kennzeichnung der Verpackungsmaterialien bei der Abfalltrennung, diese sind gekennzeichnet mit Abkürzungen (a) und Nummern (b) mit folgender Bedeutung: 1-7: Kunststoffe/20-22: Papier und Pappe/80-98: Verbundstoffe.

Produkt:



Das Produkt und die Verpackungsmaterialien sind recyclebar und unterliegen einer erweiterten Herstellerverantwortung. Entsorgen Sie diese getrennt, den abgebildeten Info-tri (Sortierinformation) folgend, für eine bessere Abfallbehandlung.

Das Triman-Logo gilt nur für Frankreich.



Möglichkeiten zur Entsorgung des ausgedienten Produkts erfahren Sie bei Ihrer Gemeinde- oder Stadtverwaltung.



Gerät entsorgen

Das Symbol der durchgestrichenen Mülltonne bedeutet, dass dieses Gerät am Ende der Nutzungszeit nicht über den Haushaltsmüll entsorgt werden darf. Das Gerät ist bei eingerichteten Sammelstellen, Wertstoffhöfen oder Entsorgungsbetrieben abzugeben. Zudem sind Vertreter von Elektro- und Elektronikgeräten sowie Vertreter von Lebensmitteln zur Rücknahme verpflichtet. LIDL bietet Ihnen Rückgabemöglichkeiten direkt in den Filialen und Märkten an. Rückgabe und Entsorgung sind für Sie kostenfrei. Beim Kauf eines Neugerätes haben Sie das Recht, ein entsprechendes Altgerät unentgeltlich zurückzugeben.

Zusätzlich haben Sie die Möglichkeit, unabhängig vom Kauf eines Neugerätes, unentgeltlich (bis zu drei) Altgeräte abzugeben, die in keiner Abmessung größer als 25 cm sind.

Bitte löschen Sie vor der Rückgabe alle personenbezogenen Daten.

Bitte entnehmen Sie vor der Rückgabe Batterien oder Akkumulatoren, die nicht vom Altgerät umschlossen sind, sowie Lampen, die zerstörungsfrei entnommen werden können und führen diese einer separaten Sammlung zu.

● Garantie

Das Produkt wurde nach strengen Qualitätsrichtlinien hergestellt und vor der Auslieferung sorgfältig geprüft. Im Falle von Material- oder Herstellungsfehlern haben Sie gegenüber dem Verkäufer des Produkts gesetzliche Rechte. Ihre gesetzlichen Rechte werden in keiner Weise durch unsere unten aufgeführte Garantie eingeschränkt.

Die Garantie für dieses Produkt beträgt 3 Jahre ab Kaufdatum. Die Garantiezeit beginnt mit dem Kaufdatum. Bewahren Sie den Originalkaufbeleg an einem sicheren Ort auf, da dieses Dokument als Nachweis des Kaufs erforderlich ist.

Alle Schäden oder Mängel, die bereits zum Zeitpunkt des Kaufs vorhanden sind, müssen unverzüglich nach dem Auspacken des Produkts gemeldet werden.

Sollte das Produkt innerhalb von 3 Jahren ab Kaufdatum einen Material- oder Herstellungsfehler aufweisen, werden wir es – nach unserer Wahl – kostenlos für Sie reparieren oder ersetzen. Die Garantiezeit verlängert sich durch einen stattgegebenen Gewährleistungsanspruch nicht. Dies gilt auch für ersetzte und reparierte Teile.

Diese Garantie erlischt, wenn das Produkt beschädigt oder unsachgemäß verwendet oder gewartet wurde.

Die Garantie deckt Material- und Herstellungsfehler ab. Diese Garantie erstreckt sich weder auf Produktteile, die normalem Verschleiß unterliegen, und somit als Verschleißteile gelten (z. B. Batterien, Akkus, Schläuche, Farbpatronen), noch auf Schäden an zerbrechlichen Teilen, z. B. Schalter oder Teile aus Glas.

● Abwicklung im Garantiefall

Um eine schnelle Bearbeitung Ihres Anspruchs zu gewährleisten, beachten Sie die folgenden Hinweise:

Halten Sie den Originalkaufbeleg und die Artikelnummer (IAN 451613_2310/451614_2310/451615_2310) als Nachweis für den Kauf bereit.

Sie finden die Artikelnummer auf dem Typenschild, einer Gravur auf dem Produkt, der Startseite der Bedienungsanleitung (unten links) oder als Aufkleber auf der Rück- oder Unterseite des Produkts.

Sollten Funktionsfehler oder sonstige Mängel auftreten, wenden Sie sich zunächst telefonisch oder per E-Mail an die unten aufgeführte Serviceabteilung.

Sobald das Produkt als defekt erfasst wurde, können Sie es kostenlos an die Ihnen mitgeteilte Service-Anschrift zurücksenden. Stellen Sie sicher, dass Sie den Originalkaufbeleg (Kassenbon) sowie eine kurze, schriftliche Beschreibung beilegen, in der die Einzelheiten des Defekts und der Zeitpunkt des Auftretens dargelegt sind.

● Service

DE Service Deutschland
Tel.: 0800 5435 111
E-Mail: owim@lidl.de

AT Service Österreich
Tel.: 0800 292726
E-Mail: owim@lidl.at





CH Service Schweiz
Tel.: 0800 562153
E-Mail: owim@lidl.ch



Warnings and symbols used	Page	23
Short manual	Page	23
Intended use	Page	23
Description of parts	Page	23
Technical data	Page	24
Safety instructions	Page	24
Basic principles of microwave cookery	Page	28
Using suitable cookware	Page	28
Before first use	Page	29
Positioning the product	Page	29
Assembly	Page	29
Operation	Page	29
Standby mode	Page	29
Setting the time	Page	29
Setting the timer	Page	29
Cancelling/stopping the input process	Page	30
Child lock	Page	30
Cooking food	Page	30
Selecting the power level	Page	30
Setting the cooking time	Page	30
Starting the cooking process	Page	30
Quick start 1	Page	30
Quick start 2	Page	30
Pausing/cancelling the cooking process	Page	31
Defrosting	Page	31
Preset time function	Page	32
Automatic menu	Page	32
Examples of use	Page	33
Recipes	Page	34
Chocolate mug cake	Page	34
Caramel corn	Page	34
Breakfast potatoes	Page	35
Meat loaf	Page	35
Salmon	Page	35
Cleaning and care	Page	36
Disposal	Page	36
Warranty	Page	36
Warranty claim procedure	Page	37
Service	Page	37

Warnings and symbols used

The following warnings are used in this user manual and on the packaging:

	DANGER! This symbol in combination with the signal word "Danger" marks a high-risk hazard that if not prevented could result in death or serious injury.	V~ Voltage (alternating current)
		Hz Hertz (supply frequency)
		W Watts
	WARNING! This symbol in combination with the signal word "Warning" marks a medium-risk hazard that if not prevented could result in death or serious injury.	 This product is classified as protection class I and must be connected to a protective ground.
		 Use the product in dry indoor spaces only.
	CAUTION! This symbol in combination with the signal word "Caution" marks a low-risk hazard that if not prevented could result in minor or moderate injury.	 Danger – risk of electric shock!
		 Warning – hot surface!
	ATTENTION! This symbol with the signal word "Attention" indicates a possible property damage.	 Food safe. This product has no adverse effect on taste or smell.
	NOTE: This symbol in combination with "Note" provides additional useful information.	 Suitable for the dishwasher: 4 Turntable
	CE mark indicates conformity with relevant EU directives applicable for this product.	 Safety information  Instructions for use

MICROWAVE

● Short manual

This document is a shorter printed version of the complete instruction manual. Scanning the QR code takes you straight to the Lidl service website (www.lidl-service.com) where you can view and download the complete instruction manual by entering the article number (IAN) 451613_2310/451614_2310/451615_2310.

The short guide forms an integral part of this product. Prior to using the product, familiarize yourself with all operation and safety notes. Store the short guide in a safe place, and if you give the product to third parties, all documentation should be passed on to them as well.





● Intended use

- This product is intended for heating and preparing food. Do not use the product for any other purpose.
- The product is designed only for use in private household and must not be used in medicinal or commercial areas.
- The manufacturer is not liable to damage caused by improper use.

● Description of parts

(Fig. A)

- 1 Ventilation openings (rear side, not illustrated)
- 2 Cooking chamber
- 3 Mains cord with mains plug
- 4 Turntable with roller and turntable holder
- 5 Door assembly (door seal)

- 6 Catch
- 7 Door handle
- 8 Display
- 9  (Timer/Clock button)
- 10  (Stop button)
- 11 Rotary knob
- 12  (Preset time/Child safety button)
- 13  (Microwave button)
- 14  (Defrost button)

● Technical data

Nominal voltage:	220-240 V~, 50 Hz
Power consumption:	1,100 W
Power consumption in standby mode:	0.6 W
Protection class:	I
Power output:	700 W
Microwave frequency:	2,450 MHz
Cooking chamber volume:	approx. 17 litres
Weight:	approx. 10 kg
Measurements:	approx. 446 mm × 241 mm × 354 mm
Certification:	
HG11352, HG11353, HG11354	GS (SGS)
HG11352-BS, HG11353-BS, HG11354-BS	-
HG11352-CH, HG11353-CH, HG11354-CH	-

- This product fulfils the requirement of the European standard EN 55011.
- In conformity with this standard, this product is classified as Group 2 Class B equipment.
- Group 2 = The product intentionally generates radio-frequency energy in the form of electromagnetic radiation for the heat treatment of food.
- Class B equipment = The product is suitable to be used in domestic establishments.



Safety instructions

BEFORE USING THE PRODUCT, FAMILIARISE YOURSELF WITH ALL OF THE SAFETY INFORMATION AND INSTRUCTIONS FOR USE! WHEN PASSING THIS PRODUCT ON TO OTHERS, ALSO INCLUDE ALL THE DOCUMENTS!

In the case of damage resulting from non-compliance with these operating instructions the warranty claim becomes invalid! No liability is accepted for consequential damage! In the case of material damage or personal injury caused by incorrect handling or non-compliance with the safety instructions, no liability is accepted!

IMPORTANT SAFETY INSTRUCTIONS

READ CAREFULLY AND KEEP FOR FUTURE REFERENCE

- This product can be used by children aged from 8 years and above and persons with reduced physical, sensory or mental capabilities or lack of experience and knowledge if they have been given supervision or instruction concerning use of the product in a safe way and understand the hazards involved. Children shall not play with the product. Cleaning and user maintenance shall not be made by children without supervision. Keep the product and its cord out of reach of children less than 8 years.

⚠ WARNING! If the door or door seals are damaged, the product must not be operated until it has been repaired by a competent person.

⚠ WARNING! It is hazardous for anyone other than a competent person to carry out any service or repair operation that involves the removal of a cover which gives protection against exposure to microwave energy.

⚠ WARNING! Liquids and other foods must not be heated in sealed containers since they are liable to explode.

- If the supply cord is damaged, it must be replaced by the manufacturer, its service agent or similarly qualified persons in order to avoid a hazard.
- The product is intended to be used in household and similar applications such as:
 - staff kitchen areas in shops, offices and other working environments;
 - farm houses;
 - by clients in hotels, motels and other residential environments;
 - bed and breakfast type environments.
- A minimum of 20 cm of free space must remain above the top surface of the product.

- Only use utensils that are suitable for use in microwave ovens.
- Metallic containers for food and beverages are not allowed during cooking with the product.
Metals reflect the microwave radiation and this leads to the generation of sparks. Sparks can cause a fire and irreparably damage the product!
- When heating food in plastic or paper containers, keep an eye on the product due to the possibility of ignition.
- The product is intended for heating food and beverages. Drying of food or clothing and heating of warming pads, slippers, sponges, damp cloth and similar may lead to risk of injury, ignition or fire.
- If smoke is emitted, switch off or unplug the product and keep the door closed in order to stifle any flames.
- Microwave heating of beverages can result in delayed eruptive boiling, therefore care must be taken when handling the container.
- The contents of feeding bottles and baby food jars shall be stirred or shaken and the temperature checked before consumption, in order to avoid burns.
- Eggs in their shell and whole hard-boiled eggs should not be heated in microwave ovens since they may explode, even after microwave heating has ended.
- The product should be cleaned regularly and any food deposits removed (see "Cleaning and care").
- Failure to maintain the product in a clean condition could lead to deterioration of the surface that could adversely affect the life of the product and possibly result in a hazardous situation.
- The product shall not be cleaned with a steam cleaner.
- The product is intended to be used freestanding. It must not be placed in a cabinet or in a similar environment.

ADDITIONAL SAFETY ADVICE

- People fitted with a heart pacemaker should consult their doctor about the possible risks of using his product before taking it into use.

WARNING! Hot surface!

During use the product gets hot. Do not touch the product while in use nor immediately after use.

DANGER! Risk of electric shock!

Do not immerse the product in water or other liquids. Never hold the product under running water.

DANGER! Risk of electric shock!

Never use a damaged product. Disconnect the product from the power supply and contact your retailer if it is damaged.

- The product is not to be used if it has been dropped, if there are visible signs of damage.
- Before connecting the product to the power supply, check that the voltage and current rating corresponds with the power supply details shown on the product's rating label.

Operation

DANGER! Risk of fire!

Remove all metallic closures from the packaging of the food that you intend to heat.

- Do not move the product while it is in operation.
- Never operate the product when it is empty.
- The product is not intended to be operated by means of an external timer or separate remote control system.

Cleaning and care

WARNING! Risk of injury!

Disconnect the product from the power supply before cleaning work and when not in use.

-  Do not remove the light grey mica cover plate, which is mounted inside the cooking chamber to protect the magnetron.
- If the luminary inside the product needs replacing, have this done by a qualified specialist.

RADIO INTERFERENCE WITH OTHER DEVICES

The operation of the product may cause interference on your radio, television or similar devices.

If such interference occurs, it can be reduced or corrected by the following remedial measures:

- Clean the door and the door seals of the product.
- Realign the aerial of your radio or television.
Keep the product and the receiver spatially separated.
- Move the product away from the receiver.
- Plug the product into another wall socket. The product and the receiver should be connected to different circuits.

SAFETY PRECAUTIONS FOR THE PREVENTION OF EXCESSIVE EXPOSURE TO MICROWAVE ENERGY

- Do not try to operate the product while the door is open. This can lead to you being exposed to a potentially harmful dose of microwave radiation.
It is also important not to break or manipulate the safety locks.
- Do not jam anything between the door. Make sure that there is no food or cleaning agent residue left on the seals.

● Basic principles of microwave cookery

- **Cooking time:** Pay attention to the cooking time. Select the shortest possible stated cooking time and increase as required. Food that is cooked too long can begin to smoke or catch fire.
- **Food:** Arrange the pieces of food evenly in the product. Cut the food into pieces of approximately the same size. Place the thickest pieces near the edges.
- **Covering food:** Cover the food during cooking with a lid suitable for microwave cookery. The lid prevents splashing and helps in the even cooking of the food.
- **Turning food:** While cooking, turn the food in the product once so that items such as chicken or hamburgers are cooked more quickly. Large pieces of food, such as joints of meat, must be turned at least once. Completely rearrange small food items, such as meatballs, after half the cooking time. Turn the meatballs and move them from the middle of the plate to the edge.
- **Food with skins:** Puncture the skins of potatoes, sausages and similar food before cooking. Otherwise, they could explode.
- **Food with thick skins:** Prick whole pumpkins, apples, chestnuts and similar food before cooking.
- **Fat or oil:** Do not thaw frozen fat or oil in the product. Do not fry foods in the product. The fat or oil could ignite.
- **Beverages:** When heating drinks with the product, bubbling may be delayed when the drink boils. Be careful when handling the container. To avoid sudden bubbling up:
If possible, place a suitable glass rod in the fluid for as long as it is being heated.
To avoid an unexpected bubbling up, leave the liquid to stand in the cooking chamber [2](#) for about 20 seconds after heating.
- **Popcorn:** Only microwaveable popcorn shall be used.

● Using suitable cookware

- The ideal material for use in a microwave oven is microwave-permeable, allowing the energy to penetrate the container to heat the food. Microwaves cannot penetrate metal. For this reason, metal containers and cookware should not be used.
- When using the product for heating, do not use products made of recycled paper. These can contain minute fragments of metal, which can generate sparks and/or fires.
- We recommend the use of round/oval cookware instead of square or oblong containers, as food in corner areas tends to overcook. The following list provides general hints to assist you in selecting the correct cookware.

Cookware	Microwave
Heatproof glass	Yes
Non-heatproof glass	No

Cookware	Microwave
Heatproof ceramic	Yes
Microwave-suitable plastic dishes	Yes
Kitchen roll	Yes
Metal tray/plate	No
Aluminium foil and foil containers	No

⚠ WARNING! Risk of fire! Never use metallic objects when you are using the product. Metals reflect the microwave radiation and this leads to the generation of sparks. This can cause a fire and irreparably damage the product!

● Before first use

1. Remove the packaging material (including protection board and tape inside the cooking chamber [2]).
2. Clean the product and its accessories (see "Cleaning and care").

● Positioning the product

⚠ WARNING! Risk of fire! This product is not suitable for installation in a kitchen cabinet. In closed cabinets, the ventilation of the product is not sufficiently guaranteed. The product could then be damaged and there is a risk of fire!

- Place the product on a flat surface that leaves enough space for ventilation.
- A minimum of 10 cm of free space must remain between the product and the adjacent walls. It must remain possible to fully open the door [5].
- A minimum of 20 cm of free space must remain above the top surface of the product.

● Assembly

1. Insert the turntable holder [4] on the centre of the cooking chamber [2].
2. Place the roller [4] on the roller surface inside the cooking chamber [2].
3. Place the turntable [4] on the roller and on the turntable holder. The turntable must rest properly on the turntable holder.
4. Connect the mains plug [3] with a socket-outlet. **1:00** is shown in the display [8]. A beep sounds.

● Operation

ⓘ NOTES:

- There may be a faint odour the first time the product is used. Make sure there is sufficient ventilation in the area.
- Each press of the controls is acknowledged by a beep.
- If you press a control that has no function in the current setting, you will hear a double beep.

● Standby mode

- The product enters standby mode automatically once it is connected to the mains supply.
- If no control is pressed for a longer time, the product automatically switches to standby mode. The current time is shown in the display [8].

● Setting the time

1. Connect the mains plug [3] with a socket-outlet. **1:00** is shown in the display [8]. A beep sounds.
2. In standby mode: Press and hold [8] | [9] for a few seconds. **Hr 12** is shown in the display [8] (**Hr**: "Hour").
3. Press [8] | [9] to switch between **Hr 12** and **Hr 24**.

Display	Meaning
Hr 12	12 hour mode
Hr 24	24 hour mode

4. Use the rotary knob [11] to set the hours. The hour display is flashing during setting. Press [8] | [9] to confirm your selection.
5. The minute display is flashing. Use the rotary knob [11] to set the minutes. Press [8] | [9] to confirm your selection.
6. The time is set now.

● Setting the timer

ⓘ NOTE: The product has a timer that can be used independently of the product's operation.

1. Press [8] | [9].  is flashing in the display [8].
2. Use the rotary knob [11] to set the desired time:

Time setting (Timer)	Time increments
less than 5 minutes	10-second increments
from 5 to 10 minutes	30-second increments
from 10 to 30 minutes	1-minute increments
from 30 to 95 minutes	5-minute increments

3. Press the rotary knob [11] to confirm your selection. The set time is counted down. After approximately 4 seconds, the current time is shown again. The timer continues to run in the background.

ⓘ NOTE: If you wish to check the progress of the timer: Press [8] | [9]. The time is displayed for a short time.

4. As soon as the time has elapsed, a long beep sounds.

● Cancelling/stopping the input process

- Cancel the input process: Press **10**. The product switches to the standby mode.

● Child lock

i NOTE: Activate this setting to prevent accidental activation by children and other persons not familiar with the operation of the product.

- **Activate child lock:** Press and hold **12**. A beep sounds. is shown in the display **8**. The buttons and the rotary knob **11** are now deactivated.
- **Deactivate child lock:** Press and hold **12** until a beep sounds and goes off in the display **8**.

● Cooking food

! WARNING! Risk of fire! Never use metallic objects when you are using the product. Metals reflect the microwave radiation and this leads to the generation of sparks. This can cause a fire and irreparably damage the product!

i NOTE: During the cooking process, press **13**. The current power level is shown for a few seconds in the display **8**.

● Selecting the power level

1. Press **13**, **100 %** (700 Watt power level) and are shown in the display **8**.
2. Press **13** to set the desired power level. You can select between **100 %** to **0 %**.

13	Display	Output power	Application
Press 1 x	100 %	700 W	Pasta, frozen food, fish, potatoes, popcorn
Press 2 x	80 %	560 W	Beverages, warm milk, reheating, rice, ground meat
Press 3 x	50 %	350 W	Stew, reheating bread
Press 4 x	30 %	210 W	Defrosting, melting butter/chocolate/cheese
Press 5 x	10 %	70 W	Keeping warm, softening ice cream
Press 6 x	0 %	0 W	Cooling down the product

● Setting the cooking time

- After you have selected the power level, use the rotary knob **11** to set the desired cooking time:
 - Turn the rotary knob **11** towards the right (turning direction) to set the time from 10 seconds upwards.
 - Turn the rotary knob **11** towards the left (turning direction) to set the time from 95 minutes downwards.

Time setting (Cooking time)	Time increments
less than 5 minutes	10-second increments
from 5 to 10 minutes	30-second increments
from 10 to 30 minutes	1-minute increments
from 30 to 95 minutes	5-minute increments

● Starting the cooking process

i NOTE: Once you have set the power level and the cooking time, you can start cooking.

1. **Start cooking:** Press the rotary knob **11**. Cooking begins. The time is counted down. is shown in the display **8**.

2. When the set time has elapsed: **End** is shown in the display **8**. 4 beeps sound.
3. Press **10** or open the door **5**. The product switches to the standby mode. If you do nothing, there will be a further 4 beeps every 2 minutes.

● Quick start 1

1. In standby mode, turn the rotary knob **11** towards the right (turning direction)
2. **Setting the desired cooking time:**
 - Turn the rotary knob **11** towards the right (turning direction) to set the time from 10 seconds upwards.
 - Turn the rotary knob **11** towards the left (turning direction) to set the time from 95 minutes downwards.
3. Press the rotary knob **11** to start cooking with 700 Watt power.

● Quick start 2

i NOTE: With this function, you can start cooking immediately for 30 seconds (or longer, for up to 10 minutes) with 700 Watt power.

- Press the rotary knob **11**. **00:30** and are shown in the display **8**. The product starts cooking for 30 seconds. The time is counted down.

- If you wish to cook for longer than 30 seconds: Press the rotary knob **[11]** repeatedly until the desired time is displayed.

● Pausing/cancelling the cooking process

- i NOTE:** You can pause or stop cooking at any time.
- **Pause cooking:** Press **Stop [10]** or open the door **[5]**. The remaining time stops and flashes. The cooking time is paused.
- **Resume cooking:** Press the rotary knob **[11]**. The time is counted down again.
- **Stop cooking:** Press **Stop [10]** again. The product enters standby mode.

● Defrosting

- i NOTE:** Use this function to defrost food. You can set either a time or a weight.

Defrosting by time

1. Press *** [14]**, **00:00** and **🌀** are shown in the display **[8]**.
2. Use the rotary knob **[11]** to set the desired time:

Time setting (Defrost)	Time increments
less than 5 minutes	10-second increments
from 5 to 10 minutes	30-second increments
from 10 to 30 minutes	1-minute increments
from 30 to 95 minutes	5-minute increments

3. **Start defrosting:** Press the rotary knob **[11]**. Defrosting begins. The time is counted down.

- i NOTE:** To ensure uniform defrosting, some foods should be mixed or turned after around two thirds of the defrosting time. Defrosting pauses automatically at this time. 4 beeps sound and the time display flashes. If required, turn or mix the food.

Resume defrosting: Press the rotary knob **[11]**.

If you do not want to turn the food: Resume defrosting by pressing the rotary knob **[11]**.

4. After the set time has elapsed: **End** is shown in the display **[8]**, 4 beeps sound.
5. Press **Stop [10]** or open the door **[5]**. The product switches to the standby mode. If you do nothing, there will be a further 4 beeps every 2 minutes.

- i NOTE:** For example, to defrost 500 g of minced meat, we recommend a defrosting time of 11 minutes.

Defrosting by weight

1. Press *** [14]** twice. **100 g** (100 gram), **AUTO** and **🌀** are shown in the display **[8]**.
2. Use the rotary knob **[11]** to set the weight of the food that needs defrosting. A weight between **100 g** and **1800 g** can be set in 100-g-increments. The product calculates the required defrosting time automatically.
3. **Start defrosting:** Press the rotary knob **[11]**. Defrosting begins. The defrosting time for the set weight appears in the display **[8]**. The time is counted down.

- i NOTE:** To ensure uniform defrosting, some foods should be mixed or turned after around two thirds of the defrosting time. Defrosting pauses automatically at this time. 4 beeps sound and the time display flashes. If required, turn or mix the food.

Resume defrosting: Press the rotary knob **[11]**.

If you do not want to turn the food: Resume defrosting by pressing the rotary knob **[11]**.

4. After the set time has elapsed: **End** is shown in the display **[8]**, 4 beeps sound.
5. Press **Stop [10]** or open the door **[5]**. The product switches to the standby mode. If you do nothing, there will be a further 4 beeps every 2 minutes.

Defrost weight (g)	Defrost time (minutes:seconds)
100	5:30
200	7:30
300	9:30
400	11:30
500	13:30
600	15:30
700	17:30
800	19:30
900	21:30
1000	23:30
1100	25:30
1200	27:30
1300	29:30
1400	31:30
1500	33:30
1600	35:30
1700	37:30
1800	39:30

● Preset time function

i NOTE: The product has a preset function. You can use this function to set a time at which the product should start a preset cooking process. The preset function is not available for the defrosting function and the automatic menu.

1. Select a microwave cooking programme (refer to previous sections).
2. Before starting the cooking process by pressing the rotary knob **11**: Press **8** | **12**.
3. **01:00** and **8** are shown in the display **8**. The time and **8** are flashing during setting.
4. Use the rotary knob **11** to set the hours. Press the rotary knob to confirm your selection.
5. Use the rotary knob **11** to set the minutes. Press the rotary knob to confirm your selection. The current time is shown in the display **8** again.
6. **View the preset time:** Press **8** | **12**. The preset time is shown for approximately 4 seconds in the display **8**. **8** is shown in the display.

Delete preset time

1. Press **8** | **12**. The preset time is shown.
2. Press **8** | **10**. The stored values are deleted.

i NOTES:

- **Changing the preset time:** Delete the old values first. Then, set the new values.

- All other functions are deactivated, as long as the preset function is active.

● Automatic menu

- It is not necessary to set the duration of the cooking process and the power level for foods that are prepared in the automatic menu mode. You only need to enter the type of food you wish to cook and its weight.

i NOTE: The automatic programmes are designed for fresh foods. Frozen foods will not be adequately cooked with the times programmed into the product. If required, defrost frozen foods using the defrost function beforehand (see "Defrosting").

Starting the automatic menu

- **Recalling the automatic menu:** In standby mode, turn the rotary knob **11** towards the left (turning direction **8**). **AUTO** and a number (e.g. **A-1** for auto programme 1 (Heating up)) are shown in the display **8**. Turn the rotary knob to select the desired auto programme.

i NOTE: Once you turn the rotary knob **11** to the left to call up automatic menu mode, you can then turn it right to select the automatic menus in the order from **A-1** to **A-8**.

Display	Food/Function	Amount/Weight	Duration (minutes:seconds)	Output power
A-1	Heating up	200 g	2:00	100 %
		300 g	2:40	
		400 g	3:20	
		500 g	4:00	
		600 g	4:40	
		700 g	5:20	
		800 g	6:00	
A-2	Vegetables	200 g	3:30	100 %
		300 g	4:30	
		400 g	5:30	
		500 g	6:30	
		600 g	7:30	
A-3	Fish	200 g	4:00	80 %
		300 g	5:20	
		400 g	6:40	
		500 g	8:00	
		600 g	9:20	

Display	Food/Function	Amount/Weight	Duration (minutes:seconds)	Output power
A-4	Meat	200 g	2:40	100 %
		300 g	3:30	
		400 g	4:20	
		500 g	5:10	
		600 g	6:00	
A-5	Pasta	100 g	25:00	80 %
		200 g	30:00	
		300 g	35:00	
A-6	Potatoes	1 piece	6:00	100 %
		2 pieces	9:00	
A-7	Pizza	150 g	1:00	100 %
		300 g	1:30	
		450 g	2:00	
A-8	Soup	1 bowl	2:30	100 %
		2 bowls	4:00	
		3 bowls	6:00	

Application example 1:

Heat 200 ml of water:

- Turn the rotary knob **11** left (turning direction ) until **A-1** is shown in the display **8**. Press the rotary knob to confirm your selection.
- Use the rotary knob **11** to set the quantity of **200 g** (1 ml of water = 1 g of water).
- Start heating:** Press the rotary knob **11**.

Application example 2:

Cook 400 g of vegetables:

- Turn the rotary knob **11** left (turning direction ) until **A-2** is shown in the display **8**. Press the rotary knob to confirm your selection.
- Use the rotary knob **11** to set a weight of **400 g**.
- Start cooking:** Press the rotary knob **11**.

● Examples of use

Cooking non-frozen food

Food	Quantity	Power (W)	Time (min)	Information
Fish fillet	400 g	700	10-15	Add a little water and lemon juice.
Vegetables	250 g	560	5-10	Cut the vegetables into pieces. Add a little water. Stir the vegetables occasionally.
Potatoes	500 g	700	8-10	Cut the potatoes into pieces. Add a little water. Stir the potatoes occasionally.
Dessert (e.g. pudding, cupcake)	100-300 g	560	1-5	Follow the dessert manufacturer's instructions.
Rice	100 g rice 250 ml water	560	15	Rinse the rice before cooking.

Food	Quantity	Power (W)	Time (min)	Information
Meat loaf	600 g	700	23-28	Season the meat loaf, place it on a dish and cover the dish with a lid.

Cooking frozen food

Food	Quantity	Power (W)	Time (min)
Soup	400 ml	560	8-10
Stew	500 g	700	10-13
Side dishes (e.g. pasta)	500 g	700	8-10
Vegetables	300 g	560	8-10

● Recipes

● Chocolate mug cake

 7 min

 x 1

Preparation time:	5 min
Cooking time:	2 min

Ingredients

4 tbsp	Flour
¼ tbsp	Baking powder
4 tbsp	Caster sugar
2 tbsp	Cocoa powder
1	Egg
3 tbsp	Milk
3 tbsp	Vegetable oil
A few drops	Vanilla extract or another extract (optional)
2 tbsp	Chocolate chips, nuts, or raisins (optional)

Preparation

1. Add flour, baking powder, caster sugar, and cocoa powder in a large, microwave-safe mug. Mix all ingredients.
2. Add an egg and mix all ingredients.
3. Add milk and vegetable oil. Add vanilla extract or another extract, if desired. Mix all ingredients until the mixture is smooth.
4. If desired, add chocolate chips, nuts, or raisins. Mix all ingredients.
5. Place the mug on the centre of the turntable . Cook the cake at 700 W for 2 minutes or until the cake stops rising and becomes firm.
6. Wear oven mitts to remove the hot mug. Enjoy the tasty cake!

● Caramel corn

 24 min

 x 8

Preparation time:	20 min
Cooking time:	4 min

Ingredients

60 g	Corn kernel
240 g	Brown sugar
60 ml	Corn syrup
3 tbsp	Unsalted butter
½ tsp	Salt
1 tsp	Vanilla extract
¼ tsp	Baking soda
A few drops	Vegetable oil (optional)

Preparation

1. Add the corn kernels in a paper bag. Add a few drops of vegetable oil, if desired. Crimp the top of the bag a few times to close it.
2. Place the bag on the centre of the turntable . Cook the corn at 700 W for 4 minutes or until you do not hear the "pop" sound anymore.
3. Preparing caramel: Add sugar, corn syrup, butter, and salt in a large, microwave-safe bowl. Cook the mixture at 700 W for 2 minutes. Stir the mixture and cook it at 700 W for another 2 minutes until it forms many bubbles.
4. Add vanilla extract and baking soda to the caramel mixture and stir it well. Immediately add a third of the hot caramel over the popcorn in the bag. Close the bag and shake it to coat the popcorn. Add another third of the caramel over the popcorn. Close the bag and shake it. Add the remaining caramel over the popcorn and shake the bag one last time.

- Place the bag on the centre of the turntable **4**. Cook the popcorn at 700 W for 1 minute. Wear oven mitts to remove and shake the hot bag.
- Pour the hot caramel corn into a container. Let the caramel corn cool down completely for approx. 20 minutes. Break the caramel corn apart and enjoy!

● Breakfast potatoes

 25 min

 x 2

Preparation time:	15 min
Cooking time:	10 min

Ingredients

2	Medium-sized potatoes (peeled and sliced)
½	Onion (sliced)
¼ tsp	Salt
⅛ tsp	Pepper
¼ tsp	Garlic salt
60 g	Cheddar cheese (shredded)

Preparation

- Add potato and onion slices in a microwave-safe bowl.
- Season the potatoes and onions with salt, pepper, and garlic salt. Mix everything well and cover the bowl.
- Place the bowl on the centre of the turntable **4**. Cook the seasoned potatoes and onions at 700 W for 9 minutes or until the potatoes are cooked.
- Add cheese and cook at 560 W for 1 minute.
- Wear oven mitts to remove the hot bowl. Enjoy the tasty breakfast!

● Meat loaf

 33-38 min

 x 2-3

Preparation time:	10 min
Cooking time:	23-28 min

Ingredients (meat loaf)

500 g	Minced beef
½	Onion (diced)
1	Egg (beaten)
100 g	Bread crumbs
¼ tsp	Pepper
¼ tsp	Salt

Ingredients (sauce)

75 ml	Water
1 tbsp	Mustard
2 tbsp	Tomato ketchup
1 tsp	Sugar
To taste	Parsley (optional)

Preparation

- Mix the minced beef, onion, egg, bread crumbs, pepper, and salt.
- Form the meat loaf and place it on a dish. Cover the dish with a lid.
- Place the dish on the centre of the turntable **4**. Cook the meat loaf at 700 W for 18-23 minutes.
- Meanwhile, mix the water, mustard, tomato ketchup, sugar, and parsley (optional) in a small bowl.
- Once the meat loaf is cooked, drizzle the sauce over the meat loaf. Cover the dish with a lid.
- Cook the meat loaf with sauce at 700 W for another 5 minutes.
- Serve the meat loaf and enjoy!

● Salmon

 28 min

 x 1

Preparation time:	5 min
Cooking time:	23 min



Ingredients

400 g	Salmon
½ tsp	Pepper
½ tsp	Salt
2 tsp	Water
¼	Lemon





Preparation

- If necessary, defrost the salmon (see "Defrosting").
- Season the salmon with pepper and salt.
- Place the salmon on a dish. Add water. Cover the dish with a lid.
- Place the dish on the centre of the turntable **4**. Cook the salmon at 560 W for 7 minutes.
Alternatively, select automatic menu **A-3** (see "Automatic menu").
- Add a little lemon juice before serving the salmon.

● **Cleaning and care**

-  **DANGER! Risk of electric shock!** Before cleaning: Always disconnect the product from the wall outlet.
-  **DANGER! Risk of burns!** Do not clean the product right after operation. Let the product cool first.
-  **WARNING!** Do not immerse the product's electrical components in water or other liquids. Never hold the product under running water.

NOTES:

- Clean the product right after it has cooled. Once the food residues have dried, they are not easy to remove.
- Do not use cleaning sprays and other aggressive cleaning agents, as they can cause stains, smears or clouding on the surfaces.
- Do not use abrasive cleaning agents.
- Housing:** Clean the product's housing with a damp cloth.
- Cooking chamber:** Always keep the cooking chamber  clean. If splashes of food or spilt liquids stick to the walls of the product, wipe them off with a damp cloth.
If required, use a mild washing-up liquid on the cloth. Afterwards, wipe with a cloth moistened only with clear water to remove any detergent residue.
- Turntable:** Clean the turntable  regularly with warm, soapy water. You may also clean the turntable in a dishwasher.
- Splashes and soiling:** Use a damp cloth regularly to remove splashes and soiling from the following components:
 - Door  (both sides)
 - Viewing window (both sides)
 - Door seals and adjacent components
- Condensation:** If condensation accumulates on or around the outside of the door , wipe it off with a soft cloth. This can happen if the product is operated in extremely humid conditions.
- Odours:** Remove odours regularly. Put a deep microwave bowl - filled with a cup of water, plus the juice and peel of a lemon - into the cooking chamber . Heat the mixture for 5 minutes. Wipe the cooking chamber thoroughly and rub dry with a soft cloth.

● **Disposal**

The packaging is made entirely of recyclable materials, which you may dispose of at local recycling facilities.



Observe the marking of the packaging materials for waste separation, which are marked with abbreviations (a) and numbers (b) with following meaning: 1-7: plastics/20-22: paper and fibreboard/80-98: composite materials.

Product:



Points de collecte sur www.quefairedeposedechets.fr
Privilégiez la réparation ou le don de votre appareil !

The product and packaging materials are recyclable and are subject to extended producer responsibility. Dispose them separately, following the illustrated Info-tri (sorting information), for better waste treatment.

The Triman logo is valid in France only.



Contact your local refuse disposal authority for more details of how to dispose of your worn-out product.



To help protect the environment, please dispose of the product properly when it has reached the end of its useful life and not in the household waste. Information on collection points and their opening hours can be obtained from your local authority.

● **Warranty**

The product has been manufactured to strict quality guidelines and meticulously examined before delivery. In the event of material or manufacturing defects you have legal rights against the retailer of this product. Your legal rights are not limited in any way by our warranty detailed below.

The warranty for this product is 3 years from the date of purchase. The warranty period begins on the date of purchase. Keep the original sales receipt in a safe location as this document is required as proof of purchase.

Any damage or defects already present at the time of purchase must be reported without delay after unpacking the product.

Should the product show any fault in materials or manufacture within 3 years from the date of purchase, we will repair or replace it - at our choice - free of charge to you. The warranty period is not extended as a result of a claim being granted. This also applies to replaced and repaired parts.

This warranty becomes void if the product has been damaged, or used or maintained improperly.

The warranty covers material or manufacturing defects. This warranty does not cover product parts subject to normal wear and tear, thus considered consumables (e.g. batteries, rechargeable batteries, tubes, cartridges), nor damage to fragile parts, e.g. switches or glass parts.

● **Warranty claim procedure**

To ensure quick processing of your claim, observe the following instructions:

Make sure to have the original sales receipt and the item number (IAN 451613_2310/451614_2310/451615_2310) available as proof of purchase.

You can find the item number on the rating plate, an engraving on the product, on the front page of the instruction manual (bottom left), or as a sticker on the rear or bottom of the product.

If functional or other defects occur, contact the service department listed below either by telephone or by e-mail.

Once the product has been recorded as defective you can return it free of charge to the service address that will be provided to you. Ensure to enclose the proof of purchase (sales receipt) and a short, written description outlining the details of the defect and when it occurred.

● **Service**



Service Great Britain

Tel.: 0800 0569216

E-Mail: owim@lidl.co.uk



Service Ireland

Tel.: 1800 200736















E-Mail: owim@lidl.ie



Avertissements et symboles utilisés	Page	39
Guide de démarrage rapide	Page	39
Utilisation conforme aux prescriptions	Page	39
Description des pièces	Page	40
Données techniques	Page	40
Consignes de sécurité	Page	40
Principes de base lors de la cuisson aux micro-ondes	Page	45
Utilisation de récipients appropriés	Page	45
Avant la première utilisation	Page	46
Positionnement du produit	Page	46
Assemblage	Page	46
Fonctionnement	Page	46
Mode veille	Page	46
Réglage de l'heure	Page	46
Réglage de la minuterie	Page	46
Interrompre/terminer la procédure de saisie	Page	46
Sécurité enfants	Page	47
Cuisson des aliments	Page	47
Sélection de la puissance	Page	47
Réglage du temps de cuisson	Page	47
Démarrage du processus de cuisson	Page	47
Démarrage rapide 1	Page	47
Démarrage rapide 2	Page	48
Interrompre/arrêter le processus de cuisson	Page	48
Décongélation	Page	48
Temporisation	Page	49
Menu automatique	Page	49
Exemple d'application	Page	51
Recettes	Page	51
Mug cake au chocolat	Page	51
Popcorn au caramel	Page	52
Pommes de terre au petit-déjeuner	Page	52
Pain de viande	Page	53
Saumon	Page	53
Nettoyage et entretien	Page	53
Mise au rebut	Page	54
Garantie	Page	54
Faire valoir sa garantie	Page	55
Service après-vente	Page	55

Avertissements et symboles utilisés

Les avertissements suivants sont utilisés dans ce mode d'emploi et sur l'emballage :

	DANGER ! Ce symbole avec ce signal important de « Danger » indique un danger avec un risque élevé de blessures graves ou de mort si la situation dangereuse n'est pas évitée.	V~ Tension (courant alternatif)
		Hz Hertz (fréquence du secteur)
		W Watt
	AVERTISSEMENT ! Ce symbole avec ce signal important de « Avertissement » indique un danger avec un risque moyen de blessures graves ou de mort si la situation dangereuse n'est pas évitée.	 Ce produit est de la classe de protection I et doit être mis à la terre.
		 Utilisez le produit seulement à l'intérieur de locaux secs.
	PRUDENCE ! Ce symbole avec ce signal important de « Prudence » indique un danger avec un risque faible de blessures légères à importantes si la situation dangereuse n'est pas évitée.	 Danger - risque d'électrocution !
		 Attention, surface chaude !
	ATTENTION ! Ce symbole avec la mention « Attention » indique un possible risque de dégâts matériels.	 Convient pour les aliments. Ce produit n'a aucune influence négative sur le goût ou l'odeur.
	REMARQUE : Ce symbole avec ce signal important de « Remarque » propose plus d'informations utiles.	 Va au lave-vaisselle :  Plateau tournant
	Le sigle CE confirme la conformité aux directives de l'UE applicables au produit.	 Consignes de sécurité  Instructions de manipulation

FOUR À MICRO-ONDES

● Guide de démarrage rapide

Ce document est une version imprimée abrégée du mode d'emploi complet. En scannant le code QR, vous accédez directement à la page de service de Lidl (www.lidl-service.com), et en saisissant le numéro d'article (IAN) 451613_2310/451614_2310/451615_2310, vous pouvez consulter et télécharger le mode d'emploi complet.

Ce mode d'emploi résumé fait partie de ce produit. Avant d'utiliser le produit pour la première fois, veuillez lire soigneusement toutes les instructions d'utilisation et consignes de sécurité. Veuillez conserver le mode d'emploi résumé et fournir tous les documents aux autres utilisateurs lorsque vous leur transmettez le produit.





● Utilisation conforme aux prescriptions

- Ce produit est destiné à réchauffer et à préparer des aliments. N'utilisez pas le produit à d'autres fins.
- Le produit est prévu uniquement pour un usage domestique et ne doit pas être utilisé dans un contexte médical ou commercial.

- Le fabricant décline toute responsabilité pour des dommages causés par une utilisation illicite.

● Description des pièces

(Fig. A)

- 1 Fentes d'aération (au dos, non illustrées)
- 2 Espace de cuisson
- 3 Cordon d'alimentation avec fiche de secteur
- 4 Plateau tournant avec anneau d'entraînement et dispositif de blocage
- 5 Élément de porte (joint de porte)
- 6 Verrouillage
- 7 Poignée de porte
- 8 Écran
- 9  (bouton minuterie/heure)
- 10  (bouton stop)
- 11 Bouton rotatif
- 12  (bouton temporisation/sécurité enfants)
- 13  (bouton micro-ondes)
- 14  (bouton décongélation)

● Données techniques

Tension nominale :	220-240 V~, 50 Hz
Consommation d'énergie :	1 100 W
Puissance absorbée en mode veille :	0,6 W
Classe de protection :	I
Puissance de sortie :	700 W
Fréquence micro-ondes :	2450 MHz
Volume de l'espace de cuisson :	env. 17 litres
Poids :	env. 10 kg
Dimensions :	env. 446 mm × 241 mm × 354 mm
Certification :	
HG11352, HG11353, HG11354	GS (SGS)
HG11352-BS, HG11353-BS, HG11354-BS	-
HG11352-CH, HG11353-CH, HG11354-CH	-

- Ce produit est conforme aux exigences de la norme européenne EN 55011.
- Le produit est identifié comme appareil du groupe 2, classe B, conformément à la norme.
- Groupe 2 = le produit génère volontairement de l'énergie haute fréquence sous la forme de rayonnement électromagnétique pour le traitement thermique d'aliments.
- Appareil de la classe B = le produit convient à un usage domestique.



Consignes de sécurité

AVANT D'UTILISER LE PRODUIT, FAMILIARISEZ-VOUS AVEC TOUTES LES CONSIGNES DE SÉCURITÉ ET LES INSTRUCTIONS CONCERNANT SON UTILISATION ! TRANSMETTEZ TOUS LES DOCUMENTS CONCERNANT LE PRODUIT LORSQUE VOUS LE DONNEZ À UN TIERS !

Dans le cas de dommages résultant du non-respect des instructions du mode d'emploi, le recours à la garantie est annulé ! Toute responsabilité est déclinée en cas de dommages consécutifs ! Aucune responsabilité n'est assumée en cas de dommages matériels ou de blessures résultant d'une utilisation inappropriée ou du non-respect des consignes de sécurité !

**CONSIGNES DE SÉCURITÉ
IMPORTANTES
PRIÈRE DE LIRE
ATTENTIVEMENT ET DE
CONSERVER POUR UNE
UTILISATION ULTÉRIEURE**

- Ce produit peut être utilisé par des enfants de plus de 8 ans et par des personnes ayant des capacités physiques, sensorielles ou mentales limitées ou ayant une expérience et des connaissances réduites, seulement s'ils sont surveillés ou s'ils ont reçu des instructions concernant l'utilisation en toute sécurité du produit et ont compris les risques encourus. Les enfants ne doivent pas jouer avec le produit.

Le nettoyage et l'entretien réalisables par l'utilisateur ne doivent pas être effectués par des enfants sans surveillance. Les enfants qui ont moins de 8 ans doivent être tenus hors de la portée du produit et du cordon d'alimentation.

- ⚠ AVERTISSEMENT !** Si la porte ou les joints de la porte sont endommagés, le produit ne doit plus être utilisé jusqu'à ce qu'une personne qualifiée ait effectué les réparations.

- ⚠ AVERTISSEMENT !** Il est dangereux pour toute personne autre qu'une personne qualifiée, d'effectuer un quelconque travail de maintenance ou de réparation nécessitant l'enlèvement de la carcasse qui assure la protection contre l'irradiation par l'énergie micro-ondes.

- ⚠ AVERTISSEMENT !** Les liquides et autres aliments ne doivent pas être réchauffés dans des récipients fermés car ils risquent d'exploser.

- Si le cordon d'alimentation de ce produit est endommagé, il doit être remplacé soit par le fabricant ou par son service après-vente soit par une main d'œuvre qualifiée afin d'éviter tout danger.
- Ce produit est destiné à être utilisé dans des applications domestiques et domaines similaires tels que :
 - Dans les cuisines pour le personnel de magasins, les bureaux et autres domaines commerciaux ;
 - Dans les propriétés agricoles ;

- dans les hôtels, motels et autres établissements résidentiels pour la clientèle
- Dans les chambres d'hôtes.
- Au moins 20 cm d'espace libre doivent être prévus au-dessus du produit.
- Seulement des ustensiles appropriés pour une utilisation dans des fours à micro-ondes doivent être utilisés.
- Il est interdit d'utiliser dans le produit des contenants métalliques pour réchauffer des aliments et boissons. Le métal réfléchit le rayonnement micro-ondes ce qui provoque des étincelles. Celles-ci peuvent déclencher un feu et endommager irrémédiablement le produit sans aucune chance de réparation !
- Lorsque des aliments sont réchauffés dans des matériaux tels que des récipients en plastique ou en papier, le produit doit être surveillé en raison de la possibilité de déclenchement d'un incendie.
- Le produit est destiné à réchauffer des aliments et boissons. La déshydratation d'aliments ou le séchage de vêtements et le réchauffage de coussins chauffants, de pantoufles, d'éponges, de chiffons de nettoyage humides, etc. peuvent provoquer des blessures, des ignitions ou un incendie.
- En cas de développement de fumée, éteignez le produit ou débranchez la fiche ; maintenez la porte fermée afin d'étouffer des flammes éventuelles.
- Le réchauffage par micro-ondes de boissons peut entraîner une pré-ébullition non visible qui peut se développer à tout moment (retard à l'ébullition) c'est pourquoi la manipulation de récipients doit toujours être faite avec beaucoup de prudence.
- Pour éviter des brûlures, le contenu des biberons et des pots contenant des aliments pour bébés doit être remué ou agité et la température doit être vérifiée avant toute consommation.

- Les œufs avec leur coquille ou des œufs durs entiers ne doivent pas être réchauffés dans des fours à micro-ondes car ils peuvent exploser, même après que le réchauffage aux micro-ondes soit terminé.
- Le produit doit être nettoyé régulièrement et les restes de nourriture doivent être enlevés (voir « Nettoyage et entretien »).
- Une propreté défectueuse du produit peut entraîner la destruction de la surface, ce qui affecte sa durée de vie et peut éventuellement provoquer des situations dangereuses.
- Le produit ne doit pas être nettoyé avec un appareil à vapeur.
- Le produit ne doit pas être installé dans des meubles encastrés ou endroits similaires et est à utiliser dans un espace non confiné.

CONSIGNES DE SÉCURITÉ SUPPLÉMENTAIRES

- Avant de mettre en service le produit, les personnes portant un stimulateur cardiaque devraient consulter leur médecin afin de connaître les risques possibles.

⚠ AVERTISSEMENT ! Surface chaude ! Le produit devient chaud durant l'utilisation. Ne touchez pas le produit durant ou juste après l'utilisation.

⚠ DANGER ! Risque d'électrocution ! Ne plongez pas le produit dans de l'eau ou tout autre liquide. Ne maintenez jamais le produit sous l'eau courante.

⚠ DANGER ! Risque d'électrocution ! N'utilisez aucun produit endommagé. Débranchez le produit endommagé du réseau électrique et adressez-vous à votre commerçant.

- Le produit ne doit pas être utilisé, s'il est tombé ou s'il présente des signes visibles de dommages.
- Avant de brancher le produit sur le courant électrique, vérifiez si la tension et le courant nominal correspondent bien aux données de l'alimentation en électricité indiquées sur l'étiquette signalétique.

Fonctionnement

DANGER ! Risque

d'incendie ! Retirez les fermetures en métal de l'emballage des aliments que vous souhaitez réchauffer.

- Ne déplacez pas le produit lorsqu'il est en fonctionnement.
- Ne faites jamais fonctionner le produit à vide.
- Ce produit n'est pas conçu pour fonctionner avec un programmeur externe ou un système de commande à distance séparé.

Nettoyage et entretien

AVERTISSEMENT ! Risque de blessures !

Avant de nettoyer le produit, débranchez-le de l'alimentation électrique.

-  Ne retirez pas la plaque en mica gris clair placé dans le four servant à protéger le magnétron dans l'espace de cuisson.
- Faites remplacer l'ampoule à l'intérieur du produit seulement par du personnel qualifié.

INTERFÉRENCE RADIO AVEC D'AUTRES APPAREILS

Le fonctionnement de ce produit peut provoquer des interférences avec votre radio, votre télévision ou tout autre appareil similaire. Si de telles interférences se produisent, prenez les mesures suivantes afin de les réduire ou de les arrêter :

- Nettoyage de la porte du produit et de son joint.
 - Réorientation de l'antenne de réception de la radio ou de la télévision.
- Changement de place du produit et du récepteur.
- Eloignement du produit hors de la portée du récepteur.
 - Branchement du produit sur une autre prise. Le produit et le récepteur doivent occuper chacun une branche différente du circuit électrique.

MESURES DE PRÉCAUTIONS AFIN D'ÉVITER UN CONTACT EXCESSIF AVEC L'ÉNERGIE MICRO-ONDES

- N'essayez pas de faire fonctionner le produit avec la porte ouverte.

Le fonctionnement avec la porte ouverte peut entraîner un contact avec une dose nocive de rayonnement micro-ondes. Il est également important de ne pas casser ou manipuler les verrouillages de sécurité.

- Il est interdit de coincer des objets dans la porte. Veillez à ce qu'il n'y ait ni saleté ni résidu de produit de nettoyage accumulé sur les surfaces d'étanchéité.

● Principes de base lors de la cuisson aux micro-ondes

- **Temps de cuisson :** Faites attention au temps de cuisson. Choisissez le temps de cuisson indiqué le plus court et prolongez-le si nécessaire. Des aliments beaucoup trop cuits peuvent commencer à fumer ou prendre feu.
- **Aliments :** Disposez la nourriture de manière uniforme. Coupez les aliments en morceaux si possible de la même taille. Les endroits les plus épais doivent être approchés du bord.
- **Couvrir les aliments :** Couvrez les aliments durant la cuisson avec un couvercle spécial micro-ondes. Le couvercle empêche les éclaboussures et aide également à cuire les aliments de manière uniforme.
- **Tourner les aliments :** Durant la préparation dans le produit, tournez les aliments une fois afin que des plats tels que du poulet ou des hamburgers cuisent plus rapidement. Les gros morceaux de nourriture, tels que un rôti, doivent être tournés au moins une fois. À la moitié du temps de cuisson, répartissez de nouveau les aliments, tels que p. ex. les boulettes de viande. Tournez et déplacez les boulettes du centre du récipient vers le bord.
- **Aliments avec peau/écorce :** Percez la peau des pommes de terre, des saucisses et des aliments similaires avant la cuisson. Sinon, ils peuvent exploser.
- **Aliments à peau/écorce épaisse :** Percez les citrouilles, les pommes, les châtaignes et les aliments similaires avant de les cuire.
- **Graisse et huile :** Ne décongelez jamais de graisse ou d'huile congelée dans le produit. Il est interdit de faire frire dans le produit. La graisse ou l'huile peut s'enflammer.

- **Boissons :** Réchauffer des boissons dans le produit entraîne l'entrée en ébullition et peut provoquer un jaillissement retardé du liquide. Par conséquent, faites attention lorsque vous manipulez le récipient afin d'éviter une entrée en ébullition soudaine : Si possible, placez une tige en verre appropriée dans le liquide tant qu'il est chauffé. Après le réchauffage, laissez le liquide reposer dans l'espace de cuisson [2] pendant 20 secondes afin d'éviter un bouillonnement inattendu.
- **Popcorn :** Utilisez uniquement du maïs spécial micro-ondes pour réaliser du popcorn.

● **Utilisation de récipients appropriés**

- Le matériau idéal pour les fours à micro-ondes est perméable aux micro-ondes et laisse donc passer l'énergie à travers le récipient pour réchauffer les aliments. Les micro-ondes ne sont pas en mesure de pénétrer le métal. C'est pour cette raison que l'on ne peut utiliser ni récipient ni vaisselle métallique.
- N'utilisez pas de récipients en papier de recyclage pour réchauffer dans le produit. Ceux-ci peuvent contenir des fragments métalliques minuscules qui peuvent produire des étincelles et/ou déclencher des feux.
- Il est recommandé d'utiliser des plats plutôt ronds/ovales plutôt que carrés/rectangulaires, car les aliments dans les coins cuisent plus facilement. La liste suivante est présentée comme aide générale pour le choix de la vaisselle qui convient.

Vaisselle destinée à la cuisson	Four à micro-ondes
Verre résistant à la chaleur	Oui
Verre non résistant à la chaleur	Non
Céramique résistante à la chaleur	Oui
Vaisselle en matière plastique (spéciale micro-ondes)	Oui
Papier absorbant	Oui
Plateau/plaque en métal	Non
Papier d'aluminium et récipient en feuille d'aluminium	Non

- ⚠ **AVERTISSEMENT ! Risque d'incendie !** Il est interdit d'utiliser des objets métalliques lors de l'utilisation du produit. Le métal réfléchit le rayonnement micro-ondes et provoque des étincelles. Cela peut conduire au déclenchement d'un feu et endommager irréparablement le produit !

● Avant la première utilisation

1. Retirez les matériaux d'emballage (y compris la plaque de protection et le ruban adhésif à l'intérieur de l'espace de cuisson [2]).
2. Nettoyez le produit et ses accessoires (voir « Nettoyage et entretien »).

● Positionnement du produit

⚠ AVERTISSEMENT ! Risque d'incendie ! Ce produit n'est pas approprié pour un encastrement dans un meuble de cuisine. Dans des placards fermés, la ventilation du produit n'est pas suffisamment garantie. Le produit peut être endommagé et il existe un risque d'incendie !

- Afin de garantir la circulation de l'air et la ventilation, placez le produit sur une surface plane qui offre une distance suffisante des autres parois.
- Respectez un espace libre d'au moins 10 cm entre le produit et les parois tout autour. La porte [5] doit pouvoir être complètement ouverte.
- Conservez un espace libre au-dessus du produit d'au moins 20 cm.

● Assemblage

1. Placez le dispositif de blocage [4] au centre de l'espace de cuisson [2].
2. Placez l'anneau d'entraînement [4] sur la surface qui tournera dans l'espace de cuisson [2].
3. Positionnez le plateau tournant [4] sur l'anneau d'entraînement et le dispositif de blocage. Le plateau tournant doit être correctement enclenché sur le dispositif de blocage.
4. Branchez la fiche secteur [3] sur une prise de courant. **1:00** apparaît à l'écran [8]. Un signal sonore retentit.

● Fonctionnement

ⓘ REMARQUES :

- Lors de la première utilisation du produit, une légère odeur peut apparaître. Veillez à avoir une aération suffisante à l'endroit où il est placé.
- Chaque pression sur un bouton est confirmée par un bip.
- Si vous appuyez sur un bouton qui n'a pas de fonction avec le réglage actuel, un double signal sonore retentit.

● Mode veille

- Le produit se met automatiquement en mode veille dès qu'il est branché sur le secteur.
- Si vous n'appuyez sur aucun bouton durant une période prolongée, le produit passe automatiquement en mode veille. L'heure est indiquée sur l'écran [8].

● Réglage de l'heure

1. Branchez la fiche secteur [3] sur une prise de courant. **1:00** apparaît à l'écran [8]. Un signal sonore retentit.
2. En mode veille : Maintenez enfoncé [8] [9] quelques secondes. **Hr 12** apparaît à l'écran [8] (**Hr** [« Hour »] : anglais = « heure »).
3. Appuyez sur [8] [9] pour passer entre **Hr 12 Hr 24**.

Affichage	Signification
Hr 12	Mode 12 heures
Hr 24	Mode 24 heures

4. Réglez l'heure grâce au bouton rotatif [11]. L'affichage des heures clignote pendant le réglage. Appuyez sur [8] [9] pour valider votre sélection.
5. L'affichage des minutes clignote. Réglez les minutes avec le bouton rotatif [11]. Appuyez sur [8] [9] pour valider votre sélection.
6. L'heure est maintenant réglée.

● Régler la minuterie

ⓘ **REMARQUE :** Le produit est équipé d'une minuterie que vous pouvez utiliser indépendamment du fonctionnement du produit.

1. Appuyez sur [8] [9] [11] clignote à l'écran [8].
2. Réglez le temps restant grâce au bouton rotatif [11].

Durée réglable (minuterie)	Par palier
Jusqu'à 5 minutes	De 10 secondes en 10 secondes
De 5 à 10 minutes	De 30 secondes en 30 secondes
De 10 à 30 minutes	De 1 minute en 1 minute
De 30 à 95 minutes	De 5 minutes en 5 minutes

3. Appuyez sur le bouton rotatif [11] pour valider votre sélection. Le temps réglé s'écoule. Après environ 4 secondes, l'heure actuelle s'affiche à nouveau. La minuterie continue de fonctionner en arrière-plan.











ⓘ **REMARQUE :** Si vous souhaitez contrôler le temps restant de la minuterie : Appuyez sur [8] [9]. Le temps s'affiche brièvement.

4. Lorsque la minuterie est écoulee, un long signal sonore retentit.



● Interrompre/terminer la procédure de saisie

- Interrompre la procédure de saisie : Appuyez sur [Stop] [10]. Le produit passe en mode veille.







● Sécurité enfants









- ❗ **REMARQUE :** Activez ce réglage pour empêcher le démarrage involontaire du produit par de jeunes enfants et d'autres personnes non familiarisées avec sa manipulation.
- **Activer la sécurité pour enfants :** Maintenez    enfoncé. Un signal sonore retentit.  S'affiche à l'écran . Les boutons et le bouton rotatif  ne fonctionnent plus.
- **Désactiver la sécurité pour enfants :** Maintenez    enfoncé jusqu'à ce que vous entendiez un signal sonore et que  disparaisse de l'écran .

● Cuisson des aliments





- ⚠ **AVERTISSEMENT ! Risque d'incendie !** Il est interdit d'utiliser des objets métalliques lors de l'utilisation du produit. Le métal réfléchit le rayonnement micro-ondes et provoque des étincelles. Cela peut conduire au déclenchement d'un feu et endommager irréparablement le produit !
- ❗ **REMARQUE :** Pendant le processus de cuisson, appuyez sur  . L'écran  indique le niveau de puissance activé pendant quelques secondes.

● Sélection de la puissance

1. Appuyez sur  . **100 %** (700 Watt de puissance) et  s'affichent à l'écran .
2. Appuyez sur   ou pour régler la puissance souhaitée. Vous pouvez choisir entre **100 %** et **0 %**.







 	Affichage	Puissance de sortie	Utilisation
Appuyer 1×	 100 %	700 W	Pâtes, aliments congelés, poisson, pommes de terre, pop-corn
Appuyer 2×	 80 %	560 W	Boissons, lait chaud, réchauffer, riz, viande hachée
Appuyer 3×	 50 %	350 W	Potée, réchauffer le pain
Appuyer 4×	 30 %	210 W	Décongeler, faire fondre du beurre/chocolat/fromage
Appuyer 5×	 10 %	70 W	Maintenir au chaud, ramollir la crème glacée
Appuyer 6×	 0 %	0 W	Refroidir le produit

● Réglage du temps de cuisson





- Après avoir sélectionné la puissance, réglez le temps de cuisson souhaité à l'aide du bouton rotatif  :
 - Tournez le bouton rotatif  vers la droite (sens de rotation ) pour augmenter le temps de 10 secondes.
 - Tournez le bouton rotatif  vers la gauche (sens de rotation ) pour réduire la durée de 95 minutes.

Durée réglable (temps de cuisson)	Par palier
Jusqu'à 5 minutes	De 10 secondes en 10 secondes
De 5 à 10 minutes	De 30 secondes en 30 secondes
De 10 à 30 minutes	De 1 minute en 1 minute
De 30 à 95 minutes	De 5 minutes en 5 minutes

● Démarrage du processus de cuisson

- ❗ **REMARQUE :** Si vous avez réglé la puissance et le temps de cuisson, vous pouvez démarrer le processus de cuisson :
 1. **Démarrage du processus de cuisson :** Appuyez uniformément sur le bouton rotatif . Le processus de cuisson démarre. Le compte à rebours défile.  s'affiche à l'écran .
 2. Après l'expiration de la durée programmée : **End** s'affiche à l'écran . 4 signaux sonores retentissent.
 3. Appuyez sur   ou ouvrez la porte . Le produit passe en mode veille. Si vous n'entrez rien, 4 signaux sonores retentiront environ toutes les 2 minutes.

● Démarrage rapide 1

1. En mode veille : Tournez le bouton rotatif  vers la droite (sens de rotation - Tournez le bouton rotatif  vers la droite (sens de rotation  vers la gauche (sens de rotation  pour démarrer la cuisson avec une puissance de 700 watts.



● Démarrage rapide 2

REMARQUE : Avec cette fonction, vous pouvez immédiatement commencer à cuire pendant 30 minutes (ou plus, jusqu'à 10 minutes) à une puissance réglée sur 700 W.

- Appuyez uniformément sur le bouton rotatif [11]. **00:30** et  s'affichent à l'écran [8]. Le produit démarre le processus de cuisson pendant 30 secondes. Le compte à rebours défile.
- Si vous souhaitez cuire plus de 30 secondes : Appuyez plusieurs fois sur le bouton rotatif [11] jusqu'à ce que le temps souhaité s'affiche.

● Interrompre/arrêter le processus de cuisson



REMARQUE : Si un processus de cuisson est en cours, vous pouvez soit l'interrompre soit l'arrêter à tout moment.

- **Interrompre le processus de cuisson :** Appuyez sur  [10] ou ouvrez la porte [5]. Le temps restant s'arrête et clignote. Le processus de cuisson est interrompu.
- **Poursuivre le processus de cuisson :** Appuyez uniformément sur le bouton rotatif [11]. Le compte à rebours reprend.
- **Arrêter le processus de cuisson :** Appuyez à nouveau sur  [10]. Le produit passe en mode veille.

● Décongélation

REMARQUE : Avec cette fonction, vous pouvez décongeler des produits alimentaires. Vous pouvez régler soit un temps, soit un poids.

Décongélation en fonction du temps

1. Appuyez sur  [14]. **00:00** et  s'affichent à l'écran [8].
2. Réglez le temps restant grâce au bouton rotatif [11].

Durée réglable (décongélation)	Par palier
Jusqu'à 5 minutes	De 10 secondes en 10 secondes
De 5 à 10 minutes	De 30 secondes en 30 secondes
De 10 à 30 minutes	De 1 minute en 1 minute
De 30 à 95 minutes	De 5 minutes en 5 minutes

3. **Lancer le processus de décongélation :** Appuyez uniformément sur le bouton rotatif [11]. Le processus de décongélation démarre. Le compte à rebours défile.

REMARQUE : Pour obtenir une décongélation uniforme, certains aliments doivent être mélangés ou retournés au bout des deux tiers environ du temps de décongélation. Le processus de décongélation s'interrompt automatiquement après ce temps. 4 signaux sonores retentissent et l'affichage de l'heure clignote. Si nécessaire, retournez ou mélangez les aliments.

Continuer le processus de décongélation :



Appuyez uniformément sur le bouton rotatif [11].

Si vous ne souhaitez pas retourner les aliments : Poursuivez la décongélation en appuyant sur le bouton rotatif [11].

4. Après l'expiration de la durée programmée : **End** s'affiche à l'écran [8]. 4 Signaux sonores retentissent.
5. Appuyez sur  [10] ou ouvrez la porte [5]. Le produit passe en mode veille. Si vous n'entrez rien, 4 signaux sonores retentiront environ toutes les 2 minutes.

REMARQUE : Par exemple, pour décongeler 500 g de viande hachée, nous recommandons un temps de décongélation de 11 minutes.

Décongélation en fonction du poids

1. Appuyez deux fois sur  [14]. Sur l'écran [8] **100 g** (100 grammes), **AUTO** et  s'allument.
2. Réglez le poids des aliments à décongeler à l'aide du bouton rotatif [11]. Vous pouvez régler un poids entre **100 g** et **1800 g**, par paliers de 100 g. Le produit calcule automatiquement le temps de décongélation nécessaire.
3. **Lancer le processus de décongélation :** Appuyez uniformément sur le bouton rotatif [11]. Le processus de décongélation démarre. L'écran [8] affiche le temps de décongélation pré-réglé pour le poids sélectionné. Le compte à rebours défile.

REMARQUE : Pour obtenir une décongélation uniforme, certains aliments doivent être mélangés ou retournés au bout des deux tiers environ du temps de décongélation. Le processus de décongélation s'interrompt automatiquement après ce temps. 4 signaux sonores retentissent et l'affichage de l'heure clignote. Si nécessaire, retournez ou mélangez les aliments.

Continuer le processus de décongélation :

Appuyez uniformément sur le bouton rotatif [11].

Si vous ne souhaitez pas retourner les aliments : Poursuivez la décongélation en appuyant sur le bouton rotatif [11].

4. Après l'expiration de la durée programmée : **End** s'affiche à l'écran [8]. 4 Signaux sonores retentissent.
5. Appuyez sur  [10] ou ouvrez la porte [5]. Le produit passe en mode veille. Si vous n'entrez rien, 4 signaux sonores retentiront environ toutes les 2 minutes.

Poids à décongeler (g)	Temps de décongélation (minutes:secondes)
100	05:30
200	07:30

Poids à décongeler (g)	Temps de décongélation (minutes:secondes)
300	09:30
400	11:30
500	13:30
600	15:30
700	17:30
800	19:30
900	21:30
1000	23:30
1100	25:30
1200	27:30
1300	29:30
1400	31:30
1500	33:30
1600	35:30
1700	37:30
1800	39:30

Temporisation

REMARQUE : Le produit est doté d'une fonction de temporisation. Cette fonction vous permet de prédéfinir une heure à laquelle le produit doit commencer une cuisson prédéfinie. La fonction de temporisation n'est pas disponible pour la fonction de décongélation ni pour le menu automatique.

- Réglez un programme de cuisson au micro-ondes (voir les paragraphes précédents).
- Avant de démarrer la cuisson en appuyant sur le bouton rotatif **11** : Appuyez sur **12**.
- 01:00** et **12** s'affichent à l'écran **8**. L'heure et **12** clignotent pendant le réglage.
- Réglez l'heure souhaitée à l'aide du bouton rotatif **11**. Appuyez sur le bouton rotatif pour confirmer votre choix.

- Réglez les minutes souhaitées à l'aide du bouton rotatif **11**. Appuyez sur le bouton rotatif pour confirmer votre choix. L'écran **8** affiche à nouveau l'heure actuelle.
- Vérifier l'heure programmée :** Appuyez sur **12**. L'écran **8** affiche l'heure programmée pendant environ 4 secondes. **12** s'affiche à l'écran.

Supprimer le réglage de la temporisation

- Appuyez sur **12**. L'heure de démarrage programmée s'affiche.
- Appuyez sur **10**. Le réglage est supprimé.

REMARQUES :

- Modifier l'heure programmée :** Supprimez d'abord les anciennes saisies. Programmez ensuite les nouveaux horaires.
- Toutes les autres fonctions sont désactivées tant que la fonction de temporisation est active.

Menu automatique

- Il n'est pas nécessaire de saisir la durée du processus de cuisson et le niveau de puissance pour préparer des aliments avec les menus automatiques. La saisie du type d'aliment et son poids est suffisant.

REMARQUE : Les programmes automatiques sont prévus pour les aliments frais. Les aliments surgelés ne seront pas cuits avec la durée pré-réglée. Décongelez d'abord les aliments avec le programme de décongélation (voir « Décongélation »).

Démarrer le menu automatique

- Appeler le menu automatique :** En mode veille, tournez le bouton rotatif **11** vers la gauche (sens de rotation **12**). **AUTO** et un numéro (par ex. **A-1** pour le programme automatique 1 (réchauffer)) s'allument à l'écran **8**. Tournez le bouton rotatif pour sélectionner le menu automatique approprié.

REMARQUE : Une fois que vous avez accédé au mode de menu automatique en tournant le bouton rotatif **11** vers la gauche, vous pouvez sélectionner les menus automatiques dans l'ordre de **A-1** à **A-8** en le tournant ensuite vers la droite.

Affichage	Aliment/fonction	Quantité/poids	Durée (minutes:secondes)	Puissance de sortie
A-1	Réchauffage	200 g	2:00	100 %
		300 g	2:40	
		400 g	3:20	
		500 g	4:00	
		600 g	4:40	
		700 g	5:20	
		800 g	6:00	

Affichage	Aliment/fonction	Quantité/poids	Durée (minutes:secondes)	Puissance de sortie
A-2	Légumes	200 g	3:30	100 %
		300 g	4:30	
		400 g	5:30	
		500 g	6:30	
		600 g	7:30	
A-3	Poisson	200 g	4:00	80 %
		300 g	5:20	
		400 g	6:40	
		500 g	8:00	
		600 g	9:20	
A-4	Viande	200 g	2:40	100 %
		300 g	3:30	
		400 g	4:20	
		500 g	5:10	
		600 g	6:00	
A-5	Pâtes	100 g	25:00	80 %
		200 g	30:00	
		300 g	35:00	
A-6	Pommes de terre	1 morceau	6:00	100 %
		2 morceaux	9:00	
A-7	Pizza	150 g	1:00	100 %
		300 g	1:30	
		450 g	2:00	
A-8	Soupe	1 récipient	2:30	100 %
		2 récipients	4:00	
		3 récipients	6:00	

Exemple d'utilisation 1 :

Chauffer 200 ml d'eau :

1. Tournez le bouton rotatif **[11]** vers la gauche (sens de rotation  jusqu'à ce que **A-1** s'allume à l'écran **[8]**. Confirmez la sélection en appuyant sur le bouton rotatif.
2. Réglez la quantité **200 g** (1 ml d'eau = 1 g d'eau) à l'aide du bouton rotatif **[11]**.
3. **Démarrer le réchauffement :** Appuyez uniformément sur le bouton rotatif **[11]**.

Exemple d'utilisation 2 :

Cuire 400 g de légumes :

1. Tournez le bouton rotatif **[11]** vers la gauche (sens de rotation  jusqu'à ce que **A-2** s'allume à l'écran **[8]**. Confirmez la sélection en appuyant sur le bouton rotatif.
2. Réglez le poids **400 g** à l'aide du bouton rotatif **[11]**.
3. **Démarrage du processus de cuisson :** Appuyez uniformément sur le bouton rotatif **[11]**.

● Exemple d'application

Cuire des aliments non congelés

Aliments	Quantité	Puissance (W)	Temps (min)	Information
Filet de poisson	400 g	700	10-15	Ajoutez un peu d'eau et de jus de citron.
Légumes	250 g	560	5-10	Coupez les légumes en morceaux. Ajoutez un peu d'eau. Remuez les légumes de temps en temps.
Pommes de terre	500 g	700	8-10	Coupez les pommes de terre en morceaux. Ajoutez un peu d'eau. Remuez les pommes de terre de temps en temps.
Dessert (p. ex. pudding, cupcake)	100-300 g	560	1-5	Suivez les instructions du fabricant de desserts.
Riz	100 g de riz 250 ml d'eau	560	15	Lavez le riz avant de le faire cuire.
Pain de viande	600 g	700	23-28	Assaisonnez le pain de viande, placez-le sur une assiette et couvrez l'assiette avec un couvercle.

Cuisson des aliments congelés

Aliments	Quantité	Puissance (W)	Temps (min)
Soupe	400 ml	560	8-10
Ragoût	500 g	700	10-13
Accompagnements (p. ex. pâtes)	500 g	700	8-10
Légumes	300 g	560	8-10

● Recettes

● Mug cake au chocolat

 7 min

 x 1

Temps de préparation :	5 min
Temps de cuisson :	2 min

Ingrédients

4 c. à s.	Farine
¼ c. à s.	Levure en poudre
4 c. à s.	Sucre cristallisé

2 c. à s.	Poudre de cacao
1	Œuf
3 c. à s.	Lait
3 c. à s.	Huile végétale
Quelques gouttes	Extrait de vanille ou autre extrait (facultatif)
2 c. à s.	Pépites de chocolat, noix ou raisins secs (facultatif)

Préparation

1. Mettez la farine, la levure chimique, le sucre granulé et la poudre de cacao dans une grande tasse qui va au micro-ondes. Mélangez tous les ingrédients.
2. Ajoutez un œuf et mélangez tous les ingrédients.
3. Ajoutez le lait et l'huile végétale. Si vous le souhaitez, ajoutez de l'extrait de vanille ou un autre extrait. Mélangez tous les ingrédients jusqu'à ce que le mélange soit bien lisse.
4. Si vous le souhaitez, ajoutez des pépites de chocolat, des noix ou des raisins secs. Mélangez tous les ingrédients.
5. Placez la tasse au centre du plateau tournant [4]. Faites cuire le gâteau à 700 W pendant 2 minutes ou jusqu'à ce que le gâteau cesse de monter et soit cuit.
6. Pour retirer la tasse chaude, portez des gants de cuisine. Savourez ce délicieux gâteau !

● Popcorn au caramel

 24 min

 x 8

Temps de préparation :	20 min
Temps de cuisson :	4 min

Ingrédients

60 g	Grains de maïs
240 g	Sucre roux
60 ml	Sirop de maïs
3 c. à s.	Beurre doux, non salé
½ c. à c.	Sel
1 c. à c.	Extrait de vanille
¼ c. à c.	Bicarbonate alimentaire
Quelques gouttes	Huile végétale (facultatif)

Préparation

1. Mettez les grains de maïs dans un sac en papier. Si vous le souhaitez, ajoutez quelques gouttes d'huile végétale. Pour fermer le haut du sac, pliez-le plusieurs fois.
2. Placez le sac au centre du plateau tournant [4]. Faites cuire le maïs à 700 W pendant 4 minutes ou jusqu'à ce que vous n'entendiez plus de « pop ».
3. Préparation du caramel : Mettez le sucre, le sirop de maïs, le beurre et le sel dans un grand saladier allant au micro-ondes. Faites cuire le mélange à 700 W pendant 2 minutes. Remuez le mélange et faites-le cuire à 700 W pendant encore 2 minutes, jusqu'à ce que de nombreuses bulles apparaissent.

4. Dans le mélange de caramel, ajoutez l'extrait de vanille et le bicarbonate alimentaire et ensuite, mélangez bien. Versez immédiatement un tiers du caramel chaud sur le pop-corn dans le sac. Pour enrober le pop-corn, fermez le sac et secouez-le. Versez un autre tiers du caramel sur le pop-corn. Fermez le sac en papier et secouez-le. Versez le reste du caramel sur le pop-corn et secouez le sac une dernière fois.
5. Placez le sac au centre du plateau tournant [4]. Faites cuire le pop-corn à 700 W pendant 1 minute. Pour sortir le sac en papier chaud et le secouer, portez des gants de cuisine.
6. Renversez le popcorn au caramel chaud dans un récipient. Laissez le popcorn au caramel refroidir complètement pendant environ 20 minutes. Cassez le pop-corn au caramel en morceaux et régalez-vous !

● Pommes de terre au petit-déjeuner

 25 min

 x 2

Temps de préparation :	15 min
Temps de cuisson :	10 min

Ingrédients

2	Pomme de terre de taille moyenne (épluchée et coupée en tranches)
½	Oignon (coupé en tranches)
¼ c. à c.	Sel
⅙ c. à c.	Poivre
¼ c. à c.	Sel à l'ail
60 g	Fromage cheddar (râpé)

Préparation

1. Placez les tranches de pommes de terre et d'oignons dans un saladier allant au micro-ondes.
2. Assaisonnez les pommes de terre et les oignons avec du sel, du poivre et du sel à l'ail. Mélangez bien le tout et couvrez le saladier.
3. Placez le saladier au centre du plateau tournant [4]. Faites cuire les pommes de terre et les oignons assaisonnés à 700 W pendant 9 minutes ou jusqu'à ce que les pommes de terre soient cuites.
4. Ajoutez le fromage et faites cuire à 560 W pendant 1 minute.
5. Pour retirer le saladier chaud, portez des gants de cuisine. Profitez de ce délicieux petit déjeuner !

● Pain de viande

 33-38 min

 x 2-3

Temps de préparation :	10 min
Temps de cuisson :	23-28 min

Ingrédients (pain de viande)

500 g	Bœuf haché
½	Oignon (coupé en dés)
1	Œuf (battu)
100 g	Chapelure
¼ c. à c.	Poivre
¼ c. à c.	Sel

Ingrédients (sauce)

75 ml	Eau
1 c. à s.	Moutarde
2 c. à s.	Ketchup à la tomate
1 c. à c.	Sucre
Selon les goûts	Persil (facultatif)

Préparation

- Mélangez le bœuf haché, l'oignon, l'œuf, la chapelure, le poivre et le sel.
- Formez le pain de viande et posez-le sur une assiette. Couvrez l'assiette avec un couvercle.
- Placez l'assiette au centre du plateau tournant **4**. Faites cuire le pain de viande à 700 W pendant 18 à 23 minutes.
- Entre-temps, mélangez l'eau, la moutarde, le ketchup à la tomate, le sucre et le persil (facultatif) dans un petit bol.
- Dès que le pain de viande est cuit, versez la sauce par dessus. Couvrez l'assiette avec un couvercle.
- Faites cuire le pain de viande avec sa sauce à 700 W pendant 5 minutes supplémentaires.
- Servez et savourez le pain de viande !

● Saumon

 28 min

 x 1

Temps de préparation :	5 min
Temps de cuisson :	23 min

Ingrédients

400 g	Saumon
½ c. à c.	Poivre
½ c. à c.	Sel
2 c. à c.	Eau
¼	Citron

Préparation

- Si nécessaire, décongelez le saumon (voir « Décongélation »).
- Poivrez et salez le saumon.
- Placez le saumon sur une assiette. Ajoutez de l'eau. Couvrez l'assiette avec un couvercle.
- Placez l'assiette au centre du plateau tournant **4**. Faites cuire le saumon à 560 W pendant 7 minutes. Vous pouvez également sélectionner le menu automatique **A-3** (voir « Menu automatique »).
- Ajoutez un peu de jus de citron avant de servir le saumon.

● Nettoyage et entretien

 **DANGER ! Risque d'électrocution !** Avant le nettoyage : Débranchez toujours le produit de l'alimentation électrique.

 **DANGER ! Risque de brûlures !** Ne nettoyez pas le produit immédiatement après son utilisation. Laissez d'abord le produit complètement refroidir.

 **AVERTISSEMENT !** Ne plongez jamais les composants électriques du produit dans l'eau ou dans tout autre liquide. Ne maintenez jamais le produit sous l'eau courante.

REMARQUES :

- Nettoyez le produit dès qu'il a refroidi. Une fois que des restes de nourriture sont secs, ils ne sont pas faciles à enlever.
- N'utilisez pas de sprays de nettoyage ou d'autres produits de nettoyage puissants car ils pourraient causer des taches, des traînées ou un changement d'apparence des surfaces.
- Il est interdit d'utiliser des produits abrasifs.
- Carcasse :** Nettoyez la carcasse du produit avec un chiffon humide.
- Espace de cuisson :** Conservez toujours l'espace de cuisson **2** propre. Si des aliments ont éclaboussé ou des liquides se sont renversés et collent sur les parois du produit, essuyez-les avec une lavette humide. Si nécessaire, versez un peu de liquide vaisselle doux sur votre chiffon. Essuyez ensuite avec un chiffon humide afin d'éliminer tout résidu de détergent.
- Plateau tournant :** Rincez régulièrement le plateau tournant **4** dans de l'eau chaude savonneuse. Vous pouvez également nettoyer le plateau tournant au lave-vaisselle.

- ❑ **Éclaboussures et saletés :** Éliminez régulièrement les éclaboussures et les saletés avec un chiffon humide en passant sur les pièces suivantes :
 - Porte [5] (des deux côtés)
 - Hublot (des deux côtés)
 - Joints étanches et pièces adjacentes
- ❑ **Condensation :** Si un voile se forme à l'intérieur ou autour de la porte [5] à cause de la condensation, essuyez-le avec un chiffon doux. Cela se produit lorsque le produit est utilisé dans des conditions d'humidité élevée.
- ❑ **Odeurs :** Éliminez régulièrement les odeurs. Placez un plat profond spécial micro-ondes avec la valeur d'une tasse d'eau, additionnée d'un jus et du zeste d'un citron dans l'espace de cuisson [2]. Laissez le mélange chauffer 5 minutes. Essuyez l'espace de cuisson et séchez-le avec un chiffon doux.

● Mise au rebut

L'emballage se compose de matières recyclables pouvant être mises au rebut dans les déchetteries locales.



Veillez respecter l'identification des matériaux d'emballage pour le tri sélectif, ils sont identifiés avec des abréviations (a) et des chiffres (b) ayant la signification suivante : 1-7 : plastiques/20-22 : papiers et cartons/80-98 : matériaux composite.

Produit :



Le produit et les matériaux d'emballage sont recyclables et relèvent de la responsabilité élargie du producteur. Éliminez-les séparément, en suivant l'Info-tri illustrée, dans l'intérêt d'un meilleur traitement des déchets.

Le logo Triman n'est valable qu'en France.



Votre mairie ou votre municipalité vous renseigneront sur les possibilités de mise au rebut des produits usagés.



Afin de contribuer à la protection de l'environnement, veuillez ne pas jeter votre produit usagé dans les ordures ménagères, mais éliminez-le de manière appropriée. Pour obtenir des renseignements concernant les points de collecte et leurs horaires d'ouverture, vous pouvez contacter votre municipalité.

● Garantie

Article L217-16 du Code de la consommation

Lorsque l'acheteur demande au vendeur, pendant le cours de la garantie commerciale qui lui a été consentie lors de l'acquisition ou de la réparation d'un bien meuble, une remise en état couverte par la garantie, toute période d'immobilisation d'au moins sept jours vient s'ajouter à la durée de la garantie qui restait à courir. Cette période court à compter de la demande d'intervention de l'acheteur ou de la mise à disposition pour réparation du bien en cause, si cette mise à disposition est postérieure à la demande d'intervention.

Indépendamment de la garantie commerciale souscrite, le vendeur reste tenu des défauts de conformité du bien et des vices rédhibitoires dans les conditions prévues aux articles L217-4 à L217-13 du Code de la consommation et aux articles 1641 à 1648 et 2232 du Code Civil.

Article L217-4 du Code de la consommation

Le vendeur livre un bien conforme au contrat et répond des défauts de conformité existant lors de la délivrance.

Il répond également des défauts de conformité résultant de l'emballage, des instructions de montage ou de l'installation lorsque celle-ci a été mise à sa charge par le contrat ou a été réalisée sous sa responsabilité.

Article L217-5 du Code de la consommation

Le bien est conforme au contrat :

- 1° S'il est propre à l'usage habituellement attendu d'un bien semblable et, le cas échéant :
 - s'il correspond à la description donnée par le vendeur et possède les qualités que celui-ci a présentées à l'acheteur sous forme d'échantillon ou de modèle ;
 - s'il présente les qualités qu'un acheteur peut légitimement attendre eu égard aux déclarations publiques faites par le vendeur, par le producteur ou par son représentant, notamment dans la publicité ou l'étiquetage ;
- 2° Ou s'il présente les caractéristiques définies d'un commun accord par les parties ou être propre à tout usage spécial recherché par l'acheteur, porté à la connaissance du vendeur et que ce dernier a accepté.

Article L217-12 du Code de la consommation

L'action résultant du défaut de conformité se prescrit par deux ans à compter de la délivrance du bien.

Article 1641 du Code civil

Le vendeur est tenu de la garantie à raison des défauts cachés de la chose vendue qui la rendent impropre à l'usage auquel on la destine, ou qui diminuent tellement cet usage que l'acheteur ne l'aurait pas acquise, ou n'en aurait donné qu'un moindre prix, s'il les avait connus.

Article 1648 1er alinéa du Code civil

L'action résultant des vices rédhibitoires doit être intentée par l'acquéreur dans un délai de deux ans à compter de la découverte du vice.

Les pièces détachées indispensables à l'utilisation du produit sont disponibles pendant la durée de la garantie du produit.

Le produit a été fabriqué selon des critères de qualité stricts, et contrôlé consciencieusement avant sa livraison. En cas de défaut de matériau ou de fabrication, vous avez des droits légaux vis-à-vis du vendeur du produit. Vos droits légaux ne sont en aucun cas limités par notre garantie mentionnée ci-dessous.

La garantie de ce produit est de 3 ans à partir de la date d'achat. La période de garantie commence à la date d'achat. Conservez l'original de la preuve d'achat dans un endroit sûr car ce document est nécessaire pour prouver l'achat.

Tout dommage ou défaut déjà présent au moment de l'achat doit être signalé immédiatement après le déballage du produit.

Si le produit présente un défaut de matériau ou de fabrication dans les 3 ans qui suivent la date d'achat, nous le réparerons ou le remplacerons - à notre choix - gratuitement pour vous. La période de garantie n'est pas prolongée par une demande de garantie acceptée. Cette mesure s'applique également pour les pièces remplacées et réparées.

Cette garantie est annulée si le produit a été endommagé ou utilisé ou entretenu de manière incorrecte.

La garantie couvre les défauts de matériels et de fabrication. Cette garantie ne couvre pas les pièces du produit soumises à une usure normale, et qui sont donc considérées comme des pièces d'usure (par exemple les piles, les piles rechargeables, tuyaux, les cartouches d'encre), ni les dommages aux pièces fragiles, par exemple les interrupteurs ou les pièces en verre.

● Faire valoir sa garantie

Pour garantir la rapidité d'exécution de la procédure de garantie, veuillez respecter les indications suivantes :

Veuillez conserver le ticket de caisse et la référence du produit (IAN 451613_2310/451614_2310/451615_2310) à titre de preuve d'achat pour toute demande.

Le numéro de référence de l'article est indiqué sur la plaque d'identification, gravé sur la page de titre de votre manuel (en bas à gauche) ou sur un autocollant apposé sur la face arrière ou inférieure du produit.

En cas de dysfonctionnement du produit, ou de tout autre défaut, contactez en premier lieu le service après-vente par téléphone ou par e-mail aux coordonnées indiquées ci-dessous.

Vous pouvez alors envoyer franco de port tout produit considéré comme défectueux au service clientèle indiqué, accompagné de la preuve d'achat (ticket de caisse) et d'une description écrite du défaut avec mention de sa date d'apparition.

● Service après-vente

FR Service après-vente France

Tél.: 0800904879

E-Mail: owim@lidl.fr

BE Service après-vente Belgique

Tél.: 080071011

Tél.: 80023970 (Luxembourg)



















E-Mail: owim@lidl.be



Gebruikte waarschuwingen en symbolen	Pagina	57
Beknopte handleiding	Pagina	57
Beoogd gebruik	Pagina	57
Onderdelenbeschrijving	Pagina	58
Technische gegevens	Pagina	58
Veiligheidsaanwijzingen	Pagina	58
Grondprincipes van het koken in de magnetron	Pagina	63
Daarvoor geschikt kookservies gebruiken	Pagina	63
Vóór het eerste gebruik	Pagina	64
Product neerzetten	Pagina	64
Assemblage	Pagina	64
Bediening	Pagina	64
Standby-modus	Pagina	64
Tijd instellen	Pagina	64
Timer instellen	Pagina	64
Invoerproces afbreken/beëindigen	Pagina	64
Kinderbeveiliging	Pagina	64
Voedingsmiddelen garen	Pagina	65
Vermogen kiezen	Pagina	65
Kooktijd instellen	Pagina	65
Het kookproces starten	Pagina	65
Snelstart 1	Pagina	65
Snelstart 2	Pagina	65
Koken onderbreken/beëindigen	Pagina	66
Ontdooien	Pagina	66
Tijdvertraging	Pagina	67
Automatisch menu	Pagina	67
Voorbeeld van een toepassing	Pagina	68
Recepten	Pagina	69
Chocolade cupcake	Pagina	69
Karamel popcorn	Pagina	69
Ontbijtaardappelen	Pagina	70
Gehaktbrood	Pagina	70
Zalm	Pagina	71
Schoonmaken en onderhoud	Pagina	71
Afvoer	Pagina	71
Garantie	Pagina	72
Afwikkeling in geval van garantie	Pagina	72
Service	Pagina	72

Gebruikte waarschuwingen en symbolen

In deze gebruiksaanwijzing en op de verpakking worden de volgende waarschuwingen gebruikt:

 <p>GEVAAR! Dit symbool met de aanduiding "Gevaar" duidt op een groot risico op gevaar dat, indien niet vermeden, zware verwondingen of de dood tot gevolg kan hebben.</p>	 <p>Spanning (wisselstroom)</p>
	 <p>Hertz (neffrequentie)</p>
	 <p>Watt</p>
 <p>WAARSCHUWING! Dit symbool met de aanduiding "Waarschuwing" betekent een middelmatig risico op gevaar dat, indien niet vermeden, zware verwondingen of de dood tot gevolg kan hebben.</p>	 <p>Dit product is ingedeeld in beschermingsklasse I en moet geaard worden.</p>
	 <p>Gebruik het product alleen in droge binnenruimtes.</p>
 <p>VOORZICHTIG! Dit symbool met de aanduiding "Voorzichtig" duidt op een klein risico op gevaar dat, indien niet vermeden, kan leiden tot kleine of middelgrote verwondingen.</p>	 <p>Gevaar - Kans op elektrische schokken!</p>
	 <p>Opgelet, heet oppervlak!</p>
 <p>OPGELET! Dit symbool met de aanduiding "Opgelet" geeft aan dat er mogelijk gevaar bestaat op materiële schade.</p>	 <p>Geschikt voor levensmiddelen. Dit product heeft geen negatieve effecten op smaak of geur.</p>
 <p>TIP: Dit symbool met de aanduiding "Tip" duidt op verdere nuttige informatie.</p>	 <p>Geschikt voor de vaatwasmachine:  Draaiplateau</p>
 <p>Het CE-teken bevestigt dat het product voldoet aan de betreffende EU-richtlijnen.</p>	 Veiligheidsaandwijzingen  Aandwijzingen voor het gebruik

MAGNETRON

● Beknopte handleiding

Bij dit document gaat het om een verkorte versie van de volledige gebruiksaanwijzing. Door het scannen van de QR-code komt u direct op de Lidl-Service-pagina (www.lidl-service.com) en kunt u door het invoeren van het artikelnummer (IAN) 451613_2310/451614_2310/451615_2310 de volledige gebruiksaanwijzing bekijken en downloaden.







De beknopte handleiding maakt deel uit van het product. Maak u voor het gebruik van het product vertrouwd met alle bedienings- en veiligheidsinstructies. Bewaar de beknopte handleiding zorgvuldig en overhandig alle documenten bij de doorgifte van het product aan derden.

● Beoogd gebruik

- Dit product is bestemd voor het opwarmen en bereiden van levensmiddelen. Gebruik het product niet voor andere doeleinden.
- Het product is uitsluitend bestemd voor gebruik in privéhuishoudens en mag niet in de medische of commerciële sector worden gebruikt.
- Voor schade ontstaan door onjuist gebruik is de fabrikant niet aansprakelijk.

● Onderdelenbeschrijving

(Afb. A)

- 1 Ventilatieopeningen (aan de achterzijde, niet afgebeeld)
- 2 Kookruimte
- 3 Aansluitnoer met netstekker
- 4 Draaiplateau met loopring en vergrendeling
- 5 Deureenheid (deurafdichting)
- 6 Vergrendeling
- 7 Deurgreep
- 8 Display
- 9   (Toets timer/klok)
- 10  (Toets stop)
- 11 Draairegelaar
- 12   (Toets tijlvertraging/kinderbeveiliging)
- 13  (Toets magnetron)
- 14  (Toets ontdooien)

● Technische gegevens

Nominale spanning:	220-240 V~, 50 Hz
Energieverbruik:	1100 W
Opgenomen vermogen in de standby-modus:	0,6 W
Veiligheidsklasse:	I
Vermogensafgifte:	700 W
Microgolffrequentie:	2450 MHz
Volume kookruimte:	ca. 17 liter
Gewicht:	ca. 10 kg
Afmetingen:	ca. 446 mm × 241 mm × 354 mm
Certificering:	
HG11352, HG11353, HG11354	GS (SGS)
HG11352-BS, HG11353-BS, HG11354-BS	-
HG11352-CH, HG11353-CH, HG11354-CH	-

- Dit product voldoet aan de eisen van de Europese norm EN 55011.
- Dit product is conform de normen ingedeeld als apparaat behorend tot Groep 2, Klasse B.
- Groep 2 = Het product produceert voor de toepassing waarvoor het gebruikt wordt, hoogfrequente energie als elektromagnetische straling voor het met warmte behandelen van voedsel.
- Apparaat van klasse B = het product is geschikt voor huishoudelijk gebruik.



Veiligheidsaanwijzingen

MAAK U VÓÓR HET GEBRUIK VAN HET PRODUCT VERTROUWD MET ALLE VEILIGHEIDSTIPS EN GEBRUIKSAANWIJZINGEN! ALS U DIT PRODUCT AAN IEMAND ANDERS DOORGEeft, GEEF DAN OOK ALLE DOCUMENTATIE MEE!

In geval van schade als gevolg van het niet naleven van deze gebruiksaanwijzing vervalt uw aanspraak op garantie! Wij aanvaarden geen aansprakelijkheid voor gevolgschade! Er wordt geen aansprakelijkheid aanvaard voor materiële schade of persoonlijk letsel, die ontstaan als gevolg van ondeskundig gebruik of het niet opvolgen van de veiligheidsaanwijzingen!

BELANGRIJKE VEILIGHEIDSAANWIJZINGEN ZORGVULDIG LEZEN EN VOOR LATER GEBRUIK BEWAREN

- Dit product mag alleen worden gebruikt door kinderen vanaf 8 jaar alsmede door personen met verminderde fysieke, sensorische of geestelijke vermogens of gebrek aan ervaring en kennis, als ze onder toezicht staan of zijn geïnstrueerd wat betreft veilig gebruik van het product en hebben begrepen welke gevaren voortvloeien uit dat gebruik.
Kinderen mogen niet met het product spelen.
Reiniging en onderhoud door de gebruiker mogen niet door kinderen zonder toezicht worden uitgevoerd.
Kinderen jonger dan 8 jaar moeten uit de buurt van het product en het aansluitsnoer worden gehouden.

⚠ WAARSCHUWING! Als de deur of de deurafdichtingen beschadigd zijn, mag het product niet worden gebruikt voordat het door een daarvoor opgeleid persoon is gerepareerd.

⚠ WAARSCHUWING! Het is gevaarlijk voor alle anderen, behalve voor een daarvoor opgeleid persoon, ongeacht ieder soort onderhoud of reparaties te verrichten waarvoor het verwijderen van een afdekking nodig is die vereist is voor bescherming tegen blootstelling aan energie van microgolfstraling.

⚠ WAARSCHUWING!
Vloeistoffen of andere voedingsmiddelen mogen niet in gesloten containers worden opgewarmd omdat deze dan gemakkelijk kunnen ontploffen.

- Als het netsnoer van dit product wordt beschadigd, dan moet dit door de fabrikant, zijn klantendienst of een vergelijkbaar gekwalificeerde persoon worden vervangen om gevaar te vermijden.

- Het apparaat is bestemd om in het huishouden en op vergelijkbare plaatsen te worden gebruikt zoals bijvoorbeeld:
 - In keukens voor medewerkers in winkels, bureaus en andere commerciële instellingen;
 - In agrarische gebouwen;
 - Door klanten in hotels, motels en andere onderkomens
 - In bed-and-breakfasts.
- Boven het product moet een ruimte van minstens 20 cm hoog worden vrijgehouden.
- Er mag alleen vaatwerk worden gebruikt dat geschikt is voor gebruik in magnetrons.
- Het is niet toegestaan om eten en drinken op te warmen in metalen containers. Metaal reflecteert de microgolfstraling waardoor er vonken kunnen ontstaan. Vonken kunnen brand veroorzaken en het product onherstelbaar beschadigen!
- Vanwege brandgevaar mogen gerechten niet zonder toezicht in papieren en kunststofcontainers opgewarmd worden.
- Het product is bestemd voor het verwarmen van eten en drinken. Het afdrogen van eten of kleding en verwarming van verwarmingskussens, pantoffels, sponzen, natte poetsdoeken en vergelijkbare producten kan leiden tot verwondingen, brand of vuur.
- Als er rook vrijkomt, moet het product worden uitgezet of moet de stekker uit het stopcontact worden getrokken. Daarbij moet de deur gesloten blijven om eventuele vlammen te verstikken.
- Het opwarmen van dranken in de magnetron kan tot een vertraagd optredend koken leiden (kookvertraging) en daarom moet voorzichtig met de containers worden omgegaan.
- De inhoud van babyflessen en glazen met kindervoeding moet worden omgeroerd of geschud en de temperatuur moet voor gebruik worden gecontroleerd om verbranding te voorkomen.

- Eieren in de schaal of zeer hard gekookte eieren mogen niet in magnetronovens worden opgewarmd omdat ze kunnen ontploffen, zelfs nadat het opwarmen door de microgolven is beëindigd.
- Het product moet regelmatig schoon worden gemaakt en etensresten moeten worden verwijderd (zie "Schoonmaken en onderhoud").
- Als het product niet goed wordt schoongehouden, kan het oppervlak beschadigd raken waardoor de gebruiksduur beïnvloed wordt en er mogelijk gevaarlijke situaties ontstaan.
- Het product mag niet met een stoomreiniger worden gereinigd.
- Het product moet vrijstaand worden gebruikt en mag niet in inbouwmeubels e.d. worden ingebouwd.

EXTRA VEILIGHEIDSTIPS

- Personen met een pacemaker moeten zich voordat ze het product gaan gebruiken door de huisarts laten informeren over mogelijke risico's.

⚠ WAARSCHUWING! Heet oppervlak! Het product wordt tijdens het gebruik heet. Raak het product tijdens of onmiddellijk na gebruik niet aan.

⚠ GEVAAR! Risico voor elektrische schokken! Dompel het product nooit onder in water of andere vloeistoffen. Houd het product nooit onder stromend water.

⚠ GEVAAR! Risico voor elektrische schokken! Gebruik het product nooit als het is beschadigd. Koppel het product los van het elektriciteitsnet en neem contact op met uw verkoper als het beschadigd is.

- Het product mag niet gebruikt worden als het gevallen of zichtbaar beschadigd is.
- Controleer, voordat u het product aansluit op het elektriciteitsnet, of de spanning en de nominale stroom in overeenstemming zijn met de op het typeplaatje van het product aangegeven informatie.

Bediening

GEVAAR! Brandgevaar!

Verwijder de metalen sluitingen van de verpakkingen van die voedingsmiddelen, die u opwarmen wilt.

- Verplaats het product niet als het in gebruik is.
- Gebruik het product nooit als het leeg is.
- Dit product is niet bestemd om met een externe tijdschakelaar of een aparte afstandsbediening te worden gebruikt.

Schoonmaken en onderhoud

WAARSCHUWING! Risico op letsel! Koppel het product los van het stroomnet voordat u het schoon gaat maken.

-  Verwijder de lichtgrijze, glimmende afdekplaat die aangebracht is om de magnetische buizen in de kookruimte te beschermen.
- Laat de lamp binnenin het product alleen door gekwalificeerd vakpersoneel vervangen.

RADIOSTORINGEN BIJ ANDERE APPARATEN

Gebruik van het product kan uw radio, TV of vergelijkbare apparaten storen.

Mocht dergelijke interferentie optreden, dan kunt u dat verminderen of voorkomen door de volgende maatregelen te nemen:

- Deur en deurafdichting schoonmaken.
- Ontvangstantenne van uw radio of TV opnieuw richten. Product en ontvanger bij elkaar uit de buurt zetten.
- Zet het product uit de buurt van de ontvanger.
- Sluit het product aan op een ander stopcontact. Het product en de ontvanger moeten worden aangesloten op verschillende elektrische groepen.

VEILIGHEIDSMATREGELEN OM OVERMATIG CONTACT MET MICROGOLFENERGIE TE VERMIJDEN

- Probeer het product niet te gebruiken als de deur van het product openstaat.

Gebruik met geopende deur kan leiden tot contact met een schadelijke dosis microgolflstraling.

Het is hierbij belangrijk dat u de veiligheidsvergrendelingen niet openbreekt of anderszins manipuleert.

- Klem geen voorwerpen tussen de deur. Zorg ervoor dat er zich geen verontreinigingen of restanten van schoonmaakmiddelen op de afsluitvlakken verzamelen.

● Grondprincipes van het koken in de magnetron

- **Kooktijd:** Let op de kooktijd. Kies de kortst aangegeven kooktijd en verleng die als dat nodig is. Veel te lang gekookte etenswaren kunnen gaan ruiken of verbranden.
- **Levensmiddelen:** Spreid de voedingsmiddelen gelijkmatig uit. Snijd de voedingsmiddelen zoveel mogelijk in stukken van gelijke grootte. Leg de dikste stukken dicht bij de rand.
- **Voedingsmiddelen afdekken:** Bedek de voedingsmiddelen tijdens het koken met een voor de magnetron geschikte deksel. Dit deksel verhindert spatten en draagt er bovendien toe bij dat de voedingsmiddelen gelijkmatig gaar wordt.
- **Voedingsmiddelen omkeren:** Draai de voedingsmiddelen tijdens hun bereiding in het product een keer om zodat gerechten zoals kippenpootjes of hamburgers sneller gaar zijn. Grote stukken voedsel zoals braadvlees, moeten minstens een keer omgedraaid worden. Draai stukken van bepaalde gerechten, zoals bijv. gehaktballetjes, halverwege hun bereidingstijd helemaal om. Draai ze om en plaats de balletjes niet meer midden in het serviesgoed maar aan de rand.
- **Voedingsmiddelen met vel/schaal:** Prik gaatjes in de schil van aardappels en in velletjes van worst e.d. voordat u ze gaat bereiden. Anders kunnen zij uit elkaar spatten.
- **Voedingsmiddelen met dikke schaal:** In hele zucchini's, appels, kastanjes en vergelijkbare voedingsmiddelen voor het koken gaatjes prikken.

- **Vet en olie:** Ontdooi geen gestold vet of olie in dit product. U kunt in dit product niet frituren. Vet en olie kunnen in brand vliegen.
- **Dranken:** Bij het verhitten van dranken in de magnetron kan kookvertraging optreden als de drank de kooktemperatuur heeft bereikt. Wees daarom voorzichtig met het hanteren van de beker om een plotseling koken te vermijden:
Zet, indien mogelijk, een glazen staafje in de vloeistof zolang deze verhit wordt.
Laat de vloeistof, na verhit te zijn, 20 seconden in de kookruimte [2] staan om onverwacht opborrelen te vermijden.
- **Popcorn:** Gebruik om popcorn te maken alleen popcorn die geschikt is voor magnetronovens.

● Daarvoor geschikt kookservies gebruiken

- Het ideale materiaal voor magnetronovens is doorlaatbaar voor microgolflstraling en laat dus energie door de container door om de voedingsmiddelen te verwarmen. Microgolven zijn niet in staat door metaal dringen. Daarom mogen geen metalen containers en geen metalen serviesgoed gebruikt worden.
- Gebruik bij het verhitten van producten geen producten van hergebruikt papier. Hier kunnen kleine stukjes metaal inzitten die vonken en/of brand kunnen veroorzaken.
- Het is verstandig om rond/ovale kookgerei te gebruiken in plaats van hoekig/langwerpig omdat voedingsmiddelen in hoekjes gemakkelijk doorgekookt raken. Onderstaande lijst moet gezien worden als algemene hulp bij de keuze van het juiste kookgerei.

Kookgerei	Magnetron
Hittebestendig glas	Ja
Niet-hittebestendig glas	Nee
Hittebestendig keramiek	Ja
Kunststof serviesgoed (geschikt voor de magnetron)	Ja
Keukenpapier	Ja
Metalen tablet/-plaat	Nee
Aluminiumfolie en foliehouder	Nee

- ⚠ **WAARSCHUWING! Brandgevaar!** Gebruik nooit metalen voorwerpen in het product. Metaal reflecteert de microgolflstraling waardoor er vonken kunnen ontstaan. Dat kan brand veroorzaken en het product onherstelbaar beschadigen!

● **Vóór het eerste gebruik**

1. Verwijder het verpakkingsmateriaal (inclusief beschermplaat en plakband in de kookruimte **2**).
2. Maak het product en alle hulpstukken schoon (zie "Schoonmaken en onderhoud").

● **Product neerzetten**

⚠ WAARSCHUWING! Brandgevaar! Het product is niet geschikt voor inbouw in een keukenkast. In afgesloten kasten is de ventilatie van het product niet voldoende gegarandeerd. Het product kan dan beschadigd worden en er bestaat brandgevaar!

- Zet het product op een horizontaal oppervlak en wel zo dat er voldoende ruimte is voor goede ventilatie.
- Houd tussen het product en de aangrenzende wanden een afstand aan van minimaal 10 cm. De deur **5** moet volledig geopend kunnen worden.
- Zorg voor een vrije ruimte van minimaal 20 cm boven het product.

● **Assemblage**

1. Plaats de vergrendeling **4** in het midden van de kookruimte **2**.
2. Leg de loopring **4** op het loopoppervlak in de kookruimte **2**.
3. Leg het draaiplateau **4** op de loopring en de vergrendeling. Het draaiplateau moet op de juiste wijze op de draaiplateauhouder liggen.
4. Steek de netstekker **3** in een stopcontact. Op het display **8** licht **1:00** op. U hoort een geluidssignaal.

● **Bediening**

ⓘ TIPS:

- Als het product voor het eerst gebruikt wordt, is het mogelijk dat er een lichte geur te ruiken is. Zorg voor voldoende ventilatie van de ruimte.
- Iedere keer als u op een toets drukt, klinkt als bevestiging een geluidssignaal.
- Als u op een knop drukt die geen functie heeft bij de huidige instelling, klinkt een dubbele pieptoon.

● **Standby-modus**

- Het product schakelt automatisch over naar de standbymodus zodra het op de netspanning wordt aangesloten.
- Als er gedurende langere tijd niet op een toets wordt gedrukt, zet het product zich automatisch in de standby-modus. De kloktijd wordt op het display **8** getoond.

● **Tijd instellen**

1. Steek de netstekker **3** in een stopcontact. **1:00** verschijnt op het display **8**. U hoort een geluidssignaal.
2. In standby-stand: Houd **8** | **9** een paar seconden lang ingedrukt. **Hr 12** licht op het display **8** op (**Hr** ["Hour"]; Engels = "uur").

3. Druk op **8** | **9**, om tussen **Hr 12** en **Hr 24** te wisselen.

Aanduiding	Betekenis
Hr 12	12-uursnotatie
Hr 24	24-uursnotatie

4. Stel met de draairegelaar **11** het uur in. De uurweergave knippert tijdens het instellen. De uurweergave knippert tijdens het instellen.
Druk op **8** | **9** om uw keuze te bevestigen.
5. De minutenindicator knippert. Stel met de draairegelaar **11** de minuten in.
Druk op **8** | **9** om uw keuze te bevestigen.
6. De kloktijd is nu ingesteld.

● **Timer instellen**

ⓘ TIP: Het product heeft een timer die u onafhankelijk van de werking van het product kunt gebruiken.

1. Druk op **8** | **9**. **⌚** knippert op het display **8**.
2. Stel met de draairegelaar **11** de gewenste tijd in:

Instelbare tijd (timer)	Tijdstappen
tot 5 minuten	in stappen van 10 seconden
van 5 tot 10 minuten	in stappen van 30 seconden
van 10 tot 30 minuten	in stappen van 1 minuut
van 30 tot 95 minuten	in stappen van 5 minuut

3. Druk op de draairegelaar **11** om uw keuze te bevestigen. De ingestelde tijd verloopt. Na ca. 4 seconden wordt de huidige tijd opnieuw weergegeven. De timer blijft op de achtergrond actief.

ⓘ TIP: Als u de resterende tijd van de timer wilt controleren: Druk op **8** | **9**. De tijd wordt kort weergegeven.

4. Wanneer de timer is verlopen, is er een lang geluidssignaal te horen.

● **Invoerproces afbreken/beëindigen**

- Invoerproces afbreken: Druk op **10**. Het product schakelt over naar de standby-modus.







● **Kinderbeveiliging**

ⓘ TIP: Activeer deze instelling om ingebruikname van het product door kleine kinderen en door personen die niet weten hoe zij het product moeten bedienen, te voorkomen tenzij die onder toezicht staan.



- **Kinderbeveiliging aanzetten:** Houd   **12** ingedrukt. U hoort een geluidssignaal. Op het display **8** verschijnt . De toetsen en de draairegelaar **11** werken nu niet meer.
- **Kinderbeveiliging uitzetten:** Blijf   **12** ingedrukt houden tot u een geluidssignaal hoort en  op het display **8** dooft.

● Voedingsmiddelen garen

⚠ WAARSCHUWING! Brandgevaar! Gebruik nooit metalen voorwerpen in het product. Metaal reflecteert de microgolflstraling waardoor er vonken kunnen ontstaan. Dat kan brand veroorzaken en het product onherstelbaar beschadigen!

 13	Aanduiding	Vermogensafgifte	Toepassing
1× indrukken	 100 %	700 W	Noedels, bevroren voedsel, vis, aardappelen, popcorn
2× indrukken	 80 %	560 W	Dranken, warme melk, opwarmen, rijst, gehakt vlees
3× indrukken	 50 %	350 W	Stoofpot, brood opwarmen
4× indrukken	 30 %	210 W	Ontdooien, boter/chocolade/kaas smelten
5× indrukken	 10 %	70 W	Warm houden, consumptie-ijs zacht maken
6× indrukken	 0 %	0 W	Laat het product afkoelen

● Kooktijd instellen

- Nadat u het vermogen hebt geselecteerd, stelt u de gewenste kooktijd in met de draairegelaar **11**:
 - Draai de draairegelaar **11** rechtson (draairichting ) om de tijd van 10 seconden omhoog in te stellen.
 - Draai de draairegelaar **11** naar links (draairichting ) om de tijd aflopend in te stellen vanaf 95 minuten.

Instelbare tijd (kooktijd)	Tijdstappen
tot 5 minuten	in stappen van 10 seconden
van 5 tot 10 minuten	in stappen van 30 seconden
van 10 tot 30 minuten	in stappen van 1 minuut
van 30 tot 95 minuten	in stappen van 5 minuut



● Het kookproces starten

ⓘ TIP: Als u het vermogen en de kooktijd heeft ingesteld, kunt u met koken beginnen:

1. **Kookproces opstarten:** Trek op de draairegelaar **11**. Het koken begint. De timer telt terug. Op het display **8** verschijnt .

ⓘ TIP: Druk tijdens het bakproces op  **13**. Op het display **8** verschijnt een paar seconden lang de geactiveerde vermogensstand.

● Vermogen kiezen

1. Druk op  **13**. Op het display **8** lichten **100 %** (700 watt vermogen) en  op.
2. Draai aan  **13** om het gewenste vermogen in te stellen. U kunt kiezen tussen **100 %** en **0 %**.

2. Na afloop van de ingestelde tijd: **End** verschijnt op het display **8**. Er klinken 4 geluidssignalen.
3. Druk op  **10** of doe de deur **5** open. Het product schakelt over naar de standby-modus. Als u niets doet, hoort u om de 2 minuten telkens 4 geluidssignalen.

● Snelstart 1

1. In standby-stand: Draai de draairegelaar **11** naar rechts (draairichting - Draai de draairegelaar **11** rechtson (draairichting ) om de tijd aflopend in te stellen vanaf 95 minuten.
3. Druk op de draairegelaar **11** om het kookproces te starten met een vermogen van 700 watt.

● Snelstart 2

ⓘ TIP: Met deze functie kunt u onmiddellijk voor 30 seconden (of langer, tot maximaal 10 minuten) met koken beginnen met een vermogen van 700 W.

- Trek op de draairegelaar **11**. **00:30** en  verschijnen op het display **8**. Het product start het kookproces gedurende 30 seconden. De timer telt terug.

- Als u langer dan 30 seconden wilt koken: Druk herhaaldelijk op de draaiknop **11** totdat de gewenste tijd wordt weergegeven.



● Koken onderbreken/beëindigen

- ① **TIP:** U kunt het kookproces te allen tijde onderbreken of afbreken.
- **Kookproces onderbreken:** Druk op  **10** of doe de deur **5** open. De nog resterende tijd stopt en knippert. Het koken is stopgezet.
- **Doorgaan met het kookproces:** Trek op de draairegelaar **11**. De timer gaat door met terugtellen.
- **Kookproces beëindigen:** Druk nogmaals op  **10**. Het product schakelt over naar de standby-modus.

● Ontdooien

- ① **TIP:** Met deze functie kunt u voedingsmiddelen ontdooien. U kunt een tijd of een gewicht instellen.

Ontdooien op tijd

1. Druk op  **14**, **00:00** en  verschijnen op het display **8**.
2. Stel met de draairegelaar **11** de gewenste tijd in:

Instelbare tijd (ontdooien)	Tijdstappen
tot 5 minuten	in stappen van 10 seconden
van 5 tot 10 minuten	in stappen van 30 seconden
van 10 tot 30 minuten	in stappen van 1 minuut
van 30 tot 95 minuten	in stappen van 5 minuut

3. **Ontdooien starten:** Trek op de draairegelaar **11**. Het ontdooien begint. De timer telt terug.

- ① **TIP:** Om ervoor te zorgen dat het ontdooien gelijkmatig verloopt, moeten de gerechten na ongeveer tweederde van de ontdooitijd gemengd of omgekeerd worden. Na deze tijd wordt het ontdooiproces automatisch onderbroken. Er klinken 4 geluidssignalen en de tijdindicator knippert. Keer of meng de etenswaren indien nodig.

Doorgaan met het ontdooien: Trek op de draairegelaar **11**.

Ga als volgt te werk als u het voedsel niet wilt omdraaien: Blijf ontdooien door op de draairegelaar **11** te drukken.

4. Na afloop van de ingestelde tijd: **End** verschijnt op het display **8**. Er klinken 4 geluidssignalen.
5. Druk op  **10** of doe de deur **5** open. Het product schakelt over naar de standby-modus. Als u niets doet, hoort u om de 2 minuten telkens 4 geluidssignalen.

- ① **TIP:** Als voorbeeld raden we een ontdooitijd van 11 minuten aan voor het ontdooien van 500 g gehakt.

Ontdooien op gewicht

1. Druk tweemaal op  **14**. Op het display **8** lichten **100 g** (100 gram), **AUTO** en  op.
2. Stel met de draairegelaar **11** het gewicht in van de te ontdooien levensmiddelen. U kunt een gewicht instellen tussen **100 g** en **1800 g** in stappen van 100 g. Het product berekent automatisch de vereiste ontdooitijd.
3. **Ontdooien starten:** Trek op de draairegelaar **11**. Het ontdooien begint. De vooraf ingestelde ontdooitijd voor het geselecteerde gewicht wordt weergegeven op het display **8**. De timer telt terug.

- ① **TIP:** Om ervoor te zorgen dat het ontdooien gelijkmatig verloopt, moeten de gerechten na ongeveer tweederde van de ontdooitijd gemengd of omgekeerd worden. Na deze tijd wordt het ontdooiproces automatisch onderbroken. Er klinken 4 geluidssignalen en de tijdindicator knippert. Keer of meng de etenswaren indien nodig.

Doorgaan met het ontdooien: Trek op de draairegelaar **11**.

Ga als volgt te werk als u het voedsel niet wilt omdraaien: Blijf ontdooien door op de draairegelaar **11** te drukken.

4. Na afloop van de ingestelde tijd: **End** verschijnt op het display **8**. Er klinken 4 geluidssignalen.
5. Druk op  **10** of doe de deur **5** open. Het product schakelt over naar de standby-modus. Als u niets doet, hoort u om de 2 minuten telkens 4 geluidssignalen.

Ontdooigewicht (g)	Ontdooitijd (Minuten:seconden)
100	05:30
200	07:30
300	09:30
400	11:30
500	13:30
600	15:30
700	17:30
800	19:30
900	21:30
1000	23:30
1100	25:30
1200	27:30
1300	29:30
1400	31:30
1500	33:30

Ontdooigewicht (g)	Ontdooitijd (Minuten:seconden)
1600	35:30
1700	37:30
1800	39:30

● Tijdvertraging

i TIP: Het product beschikt over een tijdvertragingfunctie. Met deze functie kunt u een tijdstip instellen waarop het product een vooraf ingesteld kookproces moet starten. De tijdvertragingfunctie is niet beschikbaar in de ontdoofunctie of in het automatische menu.

1. Stel een kookprogramma voor de magnetron in (zie de vorige paragrafen).
2. Voordat u het kookproces start door op de draairegelaar **11** te drukken: Druk op **12**.
3. **01:00** en **12** verschijnen op het display **8**. De tijd en **12** knipperen tijdens de instelling.
4. Stel met de draairegelaar **11** het gewenste uur in. Druk op de draairegelaar om uw keuze te bevestigen.
5. Stel met de draairegelaar **11** de gewenste minuten in. Druk op de draairegelaar om uw keuze te bevestigen. Het display **8** toont weer de huidige tijd.
6. **De geprogrammeerde tijd controleren:** Druk op **12**. De geprogrammeerde tijd wordt ongeveer 4 seconden lang op het display **8** weergegeven. **12** verschijnt op het display.

De instelling voor de tijdvertraging wissen

1. Druk op **12**. De geprogrammeerde starttijd wordt weergegeven.

2. Druk op **10**. De instelling wordt gewist.

i TIPS:

- De geprogrammeerde tijd wijzigen:** Verwijder eerst de oude invoer. Programmeer dan de nieuwe tijden.
- Alle andere functies zijn uitgeschakeld zolang de tijdvertragingfunctie actief is.

● Automatisch menu

- Voor levensmiddelen die met behulp van het automatische menu klaargemaakt moeten worden, is het niet nodig de kooktijd en de vermogensstand in te voeren. Invoer van het soort levensmiddelen en het gewicht van het levensmiddel volstaat.

i TIP: De automatische programma's zijn bedoeld voor verse levensmiddelen. Diepgevroren voedingsmiddelen worden in de ingestelde tijd niet gaar. Ontdooi diepgevroren voedingsmiddelen vooraf met het ontdooiprogramma (zie "Ontdooien").

Automatisch menu starten

- Automatisch menu oproepen:** Draai de draairegelaar **11** in standby-modus naar links (draairichting **12**). **AUTO** en een nummer (bijv. **A-1** voor automatisch programma 1 (opwarmen)) lichten op het display **8** op. Selecteer het gewenste automatische menu door aan de draairegelaar te draaien.





i TIP: Zodra u de automatische menu-modus hebt geopend door de draairegelaar **11** naar links te draaien, kunt u de automatische menu's selecteren in de volgorde **A-1** naar **A-8** door de knop naar rechts te draaien.

Aanduiding	Voedingsmiddelen/functie	Hoeveelheid/gewicht	Duur (minuten:seconden)	Vermogensafgifte
A-1	Opwarmen	200 g	02:00	100 %
		300 g	02:40	
		400 g	03:20	
		500 g	04:00	
		600 g	04:40	
		700 g	05:20	
		800 g	06:00	
A-2	Groenten	200 g	03:30	100 %
		300 g	04:30	
		400 g	05:30	
		500 g	06:30	
		600 g	07:30	

Aanduiding	Voedingsmiddelen/ functie	Hoeveelheid/ gewicht	Duur (minuten:seconden)	Vermogensafgifte
A-3	Vis	200 g	04:00	80 %
		300 g	05:20	
		400 g	06:40	
		500 g	08:00	
		600 g	09:20	
A-4	Vlees	200 g	02:40	100 %
		300 g	03:30	
		400 g	04:20	
		500 g	05:10	
		600 g	06:00	
A-5	Noedels	100 g	25:00	80 %
		200 g	30:00	
		300 g	35:00	
A-6	Aardappelen	1 stuk	06:00	100 %
		2 stuks	09:00	
A-7	Pizza	150 g	01:00	100 %
		300 g	01:30	
		450 g	02:00	
A-8	Soep	1 kom	02:30	100 %
		2 kommen	04:00	
		3 kommen	06:00	

Toepassingsvoorbeeld 1:

200 ml water verwarmen:

- Draai de draairegelaar  naar links (draairichting ) totdat **A-1** op het display oplicht . Bevestig de selectie door op de draairegelaar te drukken.
- Gebruik de draairegelaar  om de hoeveelheid **200 g** in te stellen (1 ml water = 1 g water).
- Verwarmen starten:** Trek op de draairegelaar .

Toepassingsvoorbeeld 2:

400 g groenten garen:

- Draai de draairegelaar  naar links (draairichting ) totdat **A-2** op het display oplicht . Bevestig de selectie door op de draairegelaar te drukken.
- Stel met de draairegelaar  het gewicht **400 g** in.
- Kookproces opstarten:** Trek op de draairegelaar .

● Voorbeeld van een toepassing

Niet-bevroren voedingsmiddelen garen

Voedingsmiddelen	Hoeveelheid	Vermogen (W)	Tijd (min)	Informatie
Visfilet	400 g	700	10-15	Voeg een beetje water en citroensap toe.
Groenten	250 g	560	5-10	Snijd de groenten in stukjes. Voeg wat water toe. Roer de groente af en toe door.

Voedingsmiddelen	Hoeveelheid	Vermogen (W)	Tijd (min)	Informatie
Aardappelen	500 g	700	8-10	Snijd de aardappelen in stukjes. Voeg wat water toe. Roer de aardappelen af en toe door.
Dessert (bijv. pudding, cupcake)	100-300 g	560	1-5	Volg de instructies van de fabrikant van het dessert.
Rijst	100 g rijst 250 ml water	560	15	Was de rijst voordat u gaat garen.
Gehaktbrood	600 g	700	23-28	Kruid met het gehaktbrood, leg het op een bord en bedek het bord met een deksel.

Bevroren voedingsmiddelen garen

Voedingsmiddelen	Hoeveelheid	Vermogen (W)	Tijd (min)
Soep	400 ml	560	8-10
Stoofpot	500 g	700	10-13
Bijgerechten (bijv. noedels)	500 g	700	8-10
Groenten	300 g	560	8-10

● Recepten

● Chocolade cupcake

 7 min

 x 1

Vorbereidingstijd:	5 min
Kooktijd:	2 min

Ingrediënten

4 eetlepels	Bloem
¼ eetlepels	Bakpoeder
4 eetlepels	Poedersuiker
2 eetlepels	Cacao-poeder
1	Ei
3 eetlepels	Melk
3 eetlepels	Plantaaardige olie
Een paar druppels	Vanille-extract of ander extract (optioneel)
2 eetlepels	Stukjes chocolade, noten of rozijnen (optioneel)

Bereiding

1. Doe bloem, bakpoeder, poedersuiker en cacao-poeder in een grote beker die veilig is voor de magnetron. Meng alle ingrediënten.
2. Voeg een ei toe en meng alle ingrediënten.
3. Voeg melk en plantaardige olie toe. Voeg indien gewenst vanille-extract of een ander extract toe. Meng alle ingrediënten tot zich een glad mengsel heeft gevormd.
4. Voeg indien gewenst stukjes chocolade, noten of rozijnen toe. Meng alle ingrediënten.
5. Plaats het kopje in het midden van het draaiplateau [4](#). Kook de taart 2 minuten op 700 W of tot de taart niet meer omhoog komt en stevig wordt.
6. Draag ovenhandschoenen om het hete kopje te verwijderen. Geniet van de heerlijke taart!

● Karamel popcorn

 24 min

 x 8

Vorbereidingstijd:	20 min
Kooktijd:	4 min

Ingrediënten

60 g	Maïskorrels
240 g	Bruine suiker
60 ml	Maïssirop
3 eetlepels	Ongezouten boter
½ theelepel	Zout
1 theelepels	Vanille-extract
¼ theelepel	Natron
Een paar druppels	Plantaardige olie (optioneel)

Bereiding

1. Doe de maïskorrels in een papieren zak. Voeg indien gewenst een paar druppels plantaardige olie toe. Vouw de bovenkant van de zak een paar keer om deze te verzegelen.
2. Plaats de zak in het midden van het draaiplateau **4**. Kook de maïs op 700 W gedurende 4 minuten of totdat u geen "pop"-geluiden meer hoort.
3. Karamel bereiden: Doe suiker, maïssirop, boter en zout in een grote voor de magnetron geschikte kom. Kook het mengsel 2 minuten op 700 W. Roer het mengsel door en laat het nog 2 minuten op 700 W koken totdat er veel belletjes opborrelen.
4. Voeg vanille-extract en natron toe aan het karamelmengsel en roer goed door. Doe onmiddellijk een derde van de hete karamel over de popcorn in de zak. Sluit de zak en schud deze om de popcorn te bedekken. Doe nog een derde van de karamel over de popcorn. Sluit de zak en schud deze. Giet de resterende karamel over de popcorn en schud de zak nog een laatste keer.
5. Plaats de zak in het midden van het draaiplateau **4**. Kook de popcorn 1 minuut op 700 W. Draag ovenhandschoenen om de hete zak te verwijderen en te schudden.
6. Giet de hete karamel-popcorn in een container. Laat de karamel-popcorn ongeveer 20 minuten volledig afkoelen. Breek de karamel-popcorn in stukjes en laat het proeven!

Ontbijtaardappelen

 25 min

 x 2

Vorbereidingstijd:	15 min
Kooktijd:	10 min

Ingrediënten

2	Middelgrote aardappelen (geschild en in schijfjes gesneden)
½	Uien (in schijfjes gesneden)
¼ theelepel	Zout

⅓ theelepel	Peper
¼ theelepel	Knoflookzout
60 g	Cheddarkaas (geraspt)

Bereiding

1. Doe de plakjes aardappel en ui in een voor de magnetron geschikte schaal.
2. Breng de aardappelen en uiten op smaak met zout, peper en knoflookzout. Meng alles goed en bedek de kom.
3. Plaats de kom in het midden van het draaiplateau **4**. Kook de gekruide aardappelen en uien op 700 W gedurende 9 minuten of totdat de aardappelen zijn gekookt.
4. Voeg de kaas toe en kook 1 minuut op 560 W.
5. Draag ovenhandschoenen om de hete kom te verwijderen. Geniet van het heerlijke ontbijt!

Gehaktbrood

 33-38 min

 x 2-3

Vorbereidingstijd:	10 min
Kooktijd:	23-28 min

Ingrediënten (gehaktbrood)

500 g	Rundergehakt
½	Uien (in blokjes)
1	Ei (geklopt)
100 g	Paneermeel
¼ theelepel	Peper
¼ theelepel	Zout

Ingrediënten (saus)

75 ml	Water
1 eetlepels	Mosterd
2 eetlepels	Tomatenketchup
1 theelepels	Suiker
Naar smaak	Peterselie (optioneel)

Bereiding

1. Meng rundergehakt, uien, ei, paneermeel, peper en zout.
2. Vorm het gehaktbrood en leg het op een bord. Dek het bord met een deksel af.
3. Plaats het bord in het midden van het draaiplateau **4**. Gaar het gehaktbrood 18-23 minuten op 700 W.
4. Meng ondertussen water, mosterd, tomatenketchup, suiker en peterselie (optioneel) in een kleine kom.
5. Besprenkel zodra het gehaktbrood gaar is de saus over het gehaktbrood. Dek het bord met een deksel af.

- Gaar het gehaktbrood met saus nogmaals 5 minuten op 700 W.
- Serveer en geniet van het gehaktbrood!

● Zalm

 28 min

 x 1

Vorbereidingsijd:	5 min
Kooktijd:	23 min

Ingrediënten

400 g	Zalm
½ theelepel	Peper
½ theelepel	Zout
2 theelepels	Water
¼	Citroen

Bereiding

- Ontdooi de zalm indien nodig (zie "ontdooien").
- Breng de zalm op smaak met peper en zout.
- Leg de zalm op een bord. Voeg water toe. Dek het bord met een deksel af.
- Plaats het bord in het midden van het draaiplateau . Kook de zalm 7 minuten op 560 W. U kunt ook het automatische menu **A-3** selecteren (zie "Automatisch menu").
- Voeg wat citroensap toe voordat u de zalm serveert.

● Schoonmaken en onderhoud





 **GEVAAR! Risico voor elektrische schokken!** Voor het schoonmaken: Koppel het product altijd los van het elektriciteitsnet.

 **GEVAAR! Gevaar voor verbrandingen!** Maak het product niet schoon direct nadat u het hebt gebruikt. Laat het product eerst volledig afkoelen.

 **WAARSCHUWING!** Dompel de elektrische onderdelen van het product nooit onder in water of andere vloeistoffen. Houd het product nooit onder stromend water.

TIPS:

- Maak het product schoon onmiddellijk nadat het is afgekoeld. Als etensresten aangekoekt zijn, zijn ze niet meer zo gemakkelijk te verwijderen.
- Gebruik geen schoonmaaksprays en andere scherpe schoonmaakmiddelen omdat deze vlekken of strepen kunnen veroorzaken of de oppervlakken dof kunnen maken.
- Gebruik nooit schuurmiddelen.
- Behuizing:** Maak de behuizing van het product schoon met een enigszins vochtige doek.

- Kookruimte:** Houdt den kookruimte  altijd schoon. Mochten levensmiddelen of gemorste vloeistoffen aan de zijkant van het product geplakt zitten, verwijder ze dan met een enigszins vochtige doek. Indien nodig kunt u een beetje mild afwasmiddel op de doek doen. Wrijf daarna de wanden af met een enigszins vochtige doek om het afwasmiddel te verwijderen.
- Draaiplateau:** Spoel het draaiplateau  regelmatig af in een warm zeepsop. U kunt het draaiplateau ook in de vaatwasmachine schoonmaken.
- Spatten en verontreinigingen:** Verwijder regelmatig spatten en verontreinigingen met een enigszins vochtige doek van de volgende onderdelen:
 - De deur  (beide kanten)
 - Het doorkijkvenster (beide kanten)
 - Deurafdichtingen en aangrenzende onderdelen
- Condens:** Mocht zich aan de binnen- of de buitenkant van de deur  condens vormen, wis dit dan af met een zachte doek. Condens vormt zich als het product gebruikt wordt onder hoge vochtigheidsomstandigheden.
- Geurtjes:** Verwijder geur regelmatig. Zet een diepe magnetronschaal - gevuld met een kopje water en het sap zowel als de schil van een citroen - in de kookruimte . Laat het mengsel 5 minuten lang koken. Wrijf de kookruimte schoon en wrijf hem schoon met een droge lap.

● Afvoer

De verpakking bestaat uit milieuvriendelijke grondstoffen die u via de plaatselijke recyclingcontainers kunt afvoeren.



Neem de aanduiding van de verpakkingsmaterialen voor de afvalscheiding in acht. Deze zijn gemarkeerd met de afkortingen (a) en een cijfers (b) met de volgende betekenis: 1-7: kunststoffen/20-22: papier en vezelplaten/80-98: composietmaterialen.

Product:



Points de collecte sur www.quefairede mesdechets.fr
Privilégiez la réparation ou le don de votre appareil !

Het product, en de verpakkingsmaterialen kunnen worden gerecycled en zijn onderhevig aan een uitgebreide verantwoordelijkheid van de fabrikant.

Gooi ze apart weg, overeenkomstig de aangegeven Info-tri (informatie over afvalscheiding), voor een beter afvalbeheer.

Het Triman-logo geldt alleen voor Frankrijk.



Informatie over de mogelijkheden om het uitgediende product na gebruik te verwijderen, verstrekt uw gemeentelijke overheid.



Gooi het afgedankte product omwille van het milieu niet weg via het huisvuil, maar geef het af bij het daarvoor bestemde depot of het gemeentelijke milieupark. Over afgifteplaatsen en hun openingstijden kunt u zich bij uw aangewezen instantie informeren.

● Garantie

Het product werd volgens strenge kwaliteitsrichtlijnen gemaakt en voor de uitlevering zorgvuldig gecontroleerd. In geval van materiaal- of fabricagefouten hebt u tegenover de verkoper van het product wettelijke rechten. Uw wettelijke rechten worden op geen enkele manier door onze hieronder vermelde garantie beperkt.

De garantie voor dit product bedraagt 3 jaar vanaf aankoopdatum. De garantieperiode gaat in op de datum van aankoop. Bewaar het originele bewijs van aankoop op een veilige plek aangezien dit document nodig is als bewijs.

Alle beschadigingen of gebreken die reeds op het moment van aankoop aanwezig zijn, moeten meteen na het uitpakken van het product worden gemeld.

Mocht het product binnen 3 jaar na aankoopdatum een materiaal- of fabricagefout vertonen, zullen wij het – naar onze keuze – gratis voor u repareren of vervangen. De garantieperiode wordt door een plaatsgevonden garantieverlening niet verlengd. Dit geldt ook voor vervangen en gerepareerde onderdelen.

Deze garantie vervalt als het product werd beschadigd of onjuist is gebruikt of onderhouden.

De garantie dekt materiaal- en fabricagefouten af. Deze garantie dekt geen productonderdelen die aan normale slijtage onderhevig zijn en daarom als verbruiksartikelen worden beschouwd (bv. batterijen, oplaadbare batterijen, slangen, inktpatronen), noch dekt zij schade aan breekbare onderdelen, bv. schakelaars of onderdelen die van glas zijn gemaakt.

● Afwikkeling in geval van garantie

Om een snelle afhandeling van uw reclamatie te waarborgen dient u de volgende instructies in acht te nemen:

Houd bij alle vragen alstublieft de kassabon en het artikelnummer (IAN 451613_2310/451614_2310/451615_2310) als bewijs van aankoop bij de hand.

Het artikelnummer vindt u op de typeplaat, ingegraveerd, op het titelblad van uw handleiding (linksonder) of als sticker op de achter- of onderzijde.

Wanneer er storingen in de werking of andere gebreken optreden, dient u eerst telefonisch of per e-mail contact met de onderstaande service-afdeling op te nemen.

Een als defect geregistreerd product kunt u dan samen met uw aankoopbewijs (kassabon) en vermelding van de concrete schade alsmede het tijdstip van optreden voor u franco aan het u meegedeelde servicepunt verzenden.

● Service



Service Nederland

Tel.: 08000225537

E-Mail: owim@lidl.nl



Service België

Tel.: 080071011

Tel.: 80023970 (Luxemburg)



















E-Mail: owim@lidl.be



Używane ostrzeżenia i symbole	Strona	74
Krótką instrukcją	Strona	74
Używać zgodnie z przeznaczeniem	Strona	74
Opis części	Strona	75
Dane techniczne	Strona	75
Instrukcje bezpieczeństwa	Strona	75
Podstawowe zasady gotowania w kuchence mikrofalowej	Strona	79
Używanie odpowiednich naczyń	Strona	80
Przed pierwszym użyciem	Strona	80
Ustawianie produktu	Strona	80
Montaż	Strona	80
Obsługa	Strona	81
Tryb gotowości	Strona	81
Ustawianie czasu	Strona	81
Ustawianie programatora zegarowego	Strona	81
Przerwanie/kończenie procesu wprowadzania danych	Strona	81
Kontrola rodzicielska	Strona	81
Gotowanie potraw	Strona	81
Wybieranie poziomu mocy	Strona	81
Ustawianie czasu gotowania	Strona	82
Uruchamianie pieczenia	Strona	82
Szybki start 1	Strona	82
Szybki start 2	Strona	82
Wstrzymanie lub anulowanie procesu gotowania	Strona	82
Rozmrażanie	Strona	82
Opóźnienie czasowe	Strona	83
Menu automatyczne	Strona	84
Przykład stosowania	Strona	85
Przepisy	Strona	86
Ciasto czekoladowe w kubku	Strona	86
Popcorn karmelowy	Strona	86
Ziemniaki śniadaniowe	Strona	87
Pieczeń mięsna	Strona	87
Łosoś	Strona	87
Czyszczenie i konserwacja	Strona	88
Utylizacja	Strona	88
Gwarancja	Strona	89
Sposób postępowania w przypadku naprawy gwarancyjnej	Strona	89
Serwis	Strona	89

Używane ostrzeżenia i symbole

W tej instrukcji i na opakowaniu używane są poniższe ostrzeżenia:

 <p>NIEBEZPIECZEŃSTWO! Ten symbol ze słowem „Niebezpieczeństwo” wskazuje na zagrożenie o wysokim stopniu ryzyka, które, jeśli się go nie uniknie, spowoduje śmierć lub poważne obrażenia.</p>	 <p>Napięcie (prąd przemienny)</p>
	 <p>Herc (częstotliwość sieciowa)</p>
	 <p>Wat</p>
 <p>OSTRZEŻENIE! Ten symbol ze słowem „Ostrzeżenie” wskazuje na zagrożenie o średnim stopniu ryzyka, które, jeśli się go nie uniknie, spowoduje śmierć lub poważne obrażenia.</p>	 <p>Ten produkt posiada klasę ochronności I musi być uziemiony.</p>
	 <p>Produkt stosować tylko w pomieszczeniach suchych.</p>
 <p>OSTROŻNIE! Ten symbol ze słowem „Ostrożnie” wskazuje na zagrożenie o niskim stopniu ryzyka, które, jeśli się go nie uniknie, spowoduje małe lub umiarkowane obrażenia.</p>	 <p>Niebezpieczeństwo - ryzyko porażenia prądem!</p>
	 <p>Uwaga, gorąca powierzchnia!</p>
 <p>UWAGA! Ten symbol ze słowem ostrzegawczym „Uwaga” wskazuje na możliwość uszkodzenia mienia.</p>	 <p>Bezpieczna żywność. Ten produkt nie ma negatywnego wpływu na smak lub zapach.</p>
 <p>RADA: Ten symbol ze słowem „Rada” zawiera dalsze użyteczne informacje.</p>	 <p>Nadaje się do mycia w zmywarce:  Talerz obrotowy</p>
 <p>Znak CE potwierdza zgodność z dyrektywami UE mającymi zastosowanie do produktu.</p>	 Instrukcje bezpieczeństwa  Instrukcje użytkowania

KUCHENKA MIKROFALOWA

● Krótka instrukcja

Niniejszy dokument jest skróconą, wydrukowaną wersją kompletnej instrukcji obsługi. Zeskanowanie kodu QR przeniesie Cię bezpośrednio na stronę serwisu Lidl (www.lidl-service.com) i po wpisaniu numeru artykułu (IAN) 451613_2310/451614_2310/451615_2310 będziesz mógł/a obejrzeć i pobrać pełną instrukcję obsługi.





Krótka instrukcja stanowi część składową tego produktu. Przed użyciem produktu należy zapoznać się ze wszystkimi wskazówkami dotyczącymi obsługi i bezpieczeństwa. Krótką instrukcję należy zachować i w przypadku przekazania produktu innej osobie przekazać również całą dokumentację.

● Używać zgodnie z przeznaczeniem

- Ten produkt jest przeznaczony do podgrzewania i przygotowywania potraw. Nie używać produktu do żadnych innych celów.
- Produkt jest przeznaczony do użytku wyłącznie w prywatnych domach i nie może być stosowany do celów medycznych lub komercyjnych.
- Za szkody spowodowane niewłaściwym użytkowaniem producent nie ponosi żadnej odpowiedzialności.

● Opis części

(Rys. A)

- 1 Otwory wentylacyjne (z tyłu produktu, nie pokazano)
- 2 Komora
- 3 Kabel zasilania z wtyczką sieciową
- 4 Talerz obrotowy z pierścieniem obrotowym i uchwytem talerza
- 5 Zespół drzwi (uszczelka drzwi)
- 6 Rygiel
- 7 Uchwyt drzwi
- 8 Wyświetlacz
- 9  (Przycisk programatora zegarowego i ustawiania czasu)
- 10  (Przycisk stop)
- 11 Pokrętko
- 12  (Przycisk opóźnienia czasowego i ochrony rodzicielskiej)
- 13  (Przycisk poziomu mocy)
- 14  (Przycisk rozmrażania)

● Dane techniczne

Napięcie znamionowe:	220–240 V~, 50 Hz
Pobór mocy:	1 100 W
Pobór mocy w trybie gotowości:	0,6 W
Klasa ochronności:	I
Moc wyjściowa:	700 W
Częstotliwość mikrofal:	2450 MHz
Pojemność komory:	ok. 17 litrów
Masa:	ok. 10 kg
Wymiary:	ok. 446 mm × 241 mm × 354 mm
Certyfikat:	
HG11352, HG11353, HG11354	GS (SGS)
HG11352-BS, HG11353-BS, HG11354-BS	-
HG11352-CH, HG11353-CH, HG11354-CH	-

- Ten produkt spełnia wymagania europejskiej normy EN 55011.
- Produkt jest zaklasyfikowany jako urządzenie grupy 2, klasy B zgodnie z normą.

- Grupa 2 = Produkt generuje energię o wysokiej częstotliwości w postaci promieniowania elektromagnetycznego do obróbki cieplnej żywności.
- Urządzenie klasy B = produkt nadaje się do użytku domowego.



Instrukcje bezpieczeństwa

PRZED ROZPOCZĘCIEM UŻYWANIA PRODUKTU ZAPOZNAĆ SIĘ ZE WSZYSTKIMI INSTRUKCJAMI BEZPIECZEŃSTWA I INSTRUKCJĄ OBSŁUGI! PRZEKAZUJĄC PRODUKT INNYM OSOBOM, NALEŻY DOŁĄCZYĆ WSZYSTKIE DOKUMENTY!

Uszkodzenia powstałe w wyniku nieprzestrzegania niniejszej instrukcji obsługi nie są objęte gwarancją! Nie ponosimy żadnej odpowiedzialności w przypadku wystąpienia szkód wtórnych! Nie bierzemy odpowiedzialności za uszkodzenia mienia lub obrażenia ciała, powstałe w wyniku niewłaściwego użytkowania lub nieprzestrzegania instrukcji bezpieczeństwa!

**WAŻNE INSTRUKCJE
BEZPIECZEŃSTWA
NALEŻY UWAŻNIE
PRZECZYTAĆ I ZACHOWAĆ
DO DALSZEGO
STOSOWANIA**

- Niniejszy produkt może być używany przez dzieci od lat 8 oraz przez osoby z obniżonymi zdolnościami fizycznymi, sensorycznymi lub mentalnymi lub brakiem doświadczenia i/lub wiedzy, jeśli pozostają pod nadzorem lub zostały pouczone w kwestii bezpiecznego użycia produktu i rozumieją zagrożenia wynikające z jego stosowania. Dzieci nie mogą bawić się produktem.

Czyszczenia i prac konserwacyjnych nie mogą przeprowadzać dzieci pozostawione bez nadzoru. Dzieci w wieku poniżej lat 8 należy trzymać z dala od produktu i kabla zasilania.

- ⚠ **OSTRZEŻENIE!** Jeśli uszczelki drzwiczek lub drzwiczki są uszkodzone, to nie należy obsługiwać produktu dopóki uszkodzenie nie zostanie naprawione przez przeszkoloną osobę.

⚠ **OSTRZEŻENIE!**

Niebezpieczne jest, aby ktokolwiek inny, poza wyszkoloną osobą, wykonywał jakiegokolwiek prace konserwacyjne lub naprawcze, które wymagają zdjęcia osłony, zapewniającej ochronę przed ekspozycją na energię mikrofalową.

- ⚠ **OSTRZEŻENIE!** Płyny i inne produkty spożywcze nie powinny być podgrzewane w zamkniętych pojemnikach, ponieważ mogą łatwo eksplodować.

- W przypadku uszkodzenia kabla zasilania tego produktu musi on zostać wymieniony przez producenta lub jego serwis klientowski lub też osobę posiadającą podobne kwalifikacje. Pozwoli to uniknąć zagrożeń.
- Ten produkt jest przeznaczony do użytku w gospodarstwach domowych oraz do podobnych zastosowań, takich jak:
 - Kuchnie dla personelu zatrudnionego w sklepach, biurach i innych pomieszczeniach komercyjnych;
 - Gospodarstwa rolne;

- przez gości w hotelach, motelach i innych obiektach mieszkalnych
- Obiekty typu Bed & Breakfast.
- Nad górną powierzchnią produktu musi być co najmniej 20 cm wolnej przestrzeni.
- Można używać tylko naczyń, które nadają się do użycia w kuchenkach mikrofalowych.
- Metalowe pojemniki na żywność i napoje nie są dozwolone do podgrzewania. Metale odbijają promieniowanie mikrofalowe, co prowadzi do iskrzenia. Iskry mogą spowodować pożar i nieodwracalne uszkodzenie produktu!
- Podczas podgrzewania żywności w plastikowych i papierowych pojemnikach produkt powinien być nadzorowany ze względu na możliwość zapłonu.
- Produkt jest przeznaczony do ogrzewania potraw i napojów. Suszenie żywności lub odzieży oraz ogrzewanie poduszek grzewczych, kapci, gąbek, wilgotnych ścierek itp. może spowodować obrażenia, zapłon lub pożar.
- W przypadku wydobywania się dymu należy wyłączyć produkt lub odłączyć go od zasilania i pozostawić drzwiczki zamknięte, aby stłumić płomienie.
- Podgrzewanie napojów mikrofalami może spowodować opóźnioną erupcję wrzątku, dlatego należy zachować ostrożność przy obchodzeniu się z pojemnikiem.
- Zawartość butelek i słoiczków z odżywkami dla dzieci i niemowląt musi być wymieszana lub wstrząśnięta, a przed użyciem należy sprawdzić temperaturę, aby uniknąć oparzeń.
- Jajka w skorupce lub całe jajka na twardo nie powinny być podgrzewane w kuchenkach mikrofalowych, ponieważ mogą eksplodować nawet po wyłączeniu podgrzewania mikrofalowego.
- Produkt należy regularnie czyścić, a resztki jedzenia usuwać (patrz akapit „Czyszczenie i konserwacja”).

- Brak czystości produktu może prowadzić do zniszczenia powierzchni, co z kolei wpływa na żywotność i może prowadzić do niebezpiecznych sytuacji.
- Produktu nie wolno czyścić myjką parową.
- Produkt musi być używany jako urządzenie wolno stojące i nie może być montowany w zabudowie meblowej lub podobnych konstrukcjach.

DODATKOWE INSTRUKCJE BEZPIECZEŃSTWA

- Osoby z wszczepionym rozrusznikiem serca powinny skonsultować się z lekarzem rodzinnym przed użyciem produktu w celu wykrycia potencjalnego ryzyka.

⚠ OSTRZEŻENIE! Gorąca powierzchnia! Produkt nagrzewa się podczas pracy. Nie dotykać produktu podczas pracy i bezpośrednio po użyciu.

⚠ NIEBEZPIECZEŃSTWO! Ryzyko porażenia prądem! Nie zanurzać produktu w wodzie ani w innych cieczach. Nigdy nie trzymać produktu pod bieżącą wodą.

⚠ NIEBEZPIECZEŃSTWO! Ryzyko porażenia prądem! Nie używać uszkodzonego produktu.

- Odłączyć produkt od zasilania i skontaktować się ze sprzedawcą, jeśli jest uszkodzony.
- Produktu nie wolno używać, jeśli został upuszczony lub wykazuje widoczne oznaki uszkodzenia.
 - Przed podłączeniem produktu do źródła zasilania należy sprawdzić, czy napięcie i prąd znamionowy odpowiadają parametrom zasilania podanym na tabliczce znamionowej.

Obsługa

- ⚠ NIEBEZPIECZEŃSTWO! Ryzyko pożaru!** Usuwać metalowe zamknięcia z opakowania podgrzewanych produktów.
- Nie przenosić produktu, jeśli jest włączony.
 - Nigdy nie używać produktu bez nadzoru.
 - Ten produkt nie jest przeznaczony do stosowania z zewnętrznym minutnikiem lub oddzielnym systemem zdalnego sterowania.

Czyszczenie i konserwacja

⚠️ OSTRZEŻENIE! Ryzyko

zranienia! Przed czyszczeniem należy odłączyć produkt od sieci.

-  Nie usuwać jasnoszarej osłony mikrowej, zamontowanej wewnątrz komory w celu ochrony magnetronu.
- Żarówka wewnątrz produktu musi być wymieniana tylko przez wykwalifikowany personel.

ZAKŁÓCENIA RADIOWE W INNYCH URZĄDZENIACH

Korzystanie z tego produktu może powodować zakłócenia w odbiornikach radiowych, telewizyjnych lub podobnych urządzeniach.

Jeśli takie zakłócenia wystąpią, to należy zastosować następujące środki, aby je ograniczyć lub wyłączyć:

- Wyczyścić drzwiczki i uszczelki drzwiczek produktu.
- Zmienić położenie anteny odbiorczej radioodbiornika lub telewizora.
Upewnić się, że odbiornik i produkt nie stykają się.

- Odsunąć produkt od odbiornika.
- Podłączyć produkt do innego gniazdka zasilania. Produkt i odbiornik powinny być zasilane z innych gałęzi sieci elektrycznej.

ŚRODKI OSTROŻNOŚCI, MAJĄCE NA CELU UNIKANIE NADMIERNEGO KONTAKTU Z ENERGIA MİKROFALOWĄ

- Nigdy nie używać produktu z otwartymi drzwiczkami. Praca przy otwartych drzwiach może spowodować kontakt ze szkodliwą dawką promieniowania mikrofalowego. Ważne jest również, aby nie niszczyć ani nie przerabiać blokad bezpieczeństwa.
- Nie klinować niczego drzwiczkami. Upewniać się, że na uszczelkach nie ma resztek jedzenia ani środków czyszczących.

● Podstawowe zasady gotowania w kuchence mikrofalowej

- **Czas gotowania:** Zwracać uwagę na czas gotowania. Wybierać najkrótszy czas gotowania i przedłużać go, jeśli to konieczne. Gotowanie zbyt długo żywność może zacząć dymić lub zapalić się.
- **Potrawy:** Potrawy należy układać równomiernie. Jeśli to możliwe, potrawy należy kroić na kawałki o tej samej wielkości. Najgrubsze kawałki kłaść blisko krawędzi.

- **Przykrywanie potraw:** Przykrywać potrawy podczas gotowania za pomocą pokrywki, nadającej się do używania w kuchenke mikrofalowej. Pokrywka zapobiega rozpryskiwaniu, a także pomaga równomiernie gotować żywność.
- **Przewracanie potraw:** Podczas gotowania należy jeden raz przewrócić potrawy, takie jak kurczak lub hamburgery, aby przygotować je szybciej. Duże kawałki żywności, takie jak np. pieczeń, należy obrócić co najmniej jeden raz.
Małe kawałki potraw, takie jak np. klopsiki, należy przesuwac w całkowicie inne miejsce po upływie połowy czasu gotowania. Klopsiki obracać i przesuwac ze środka talerza do krawędzi.
- **Żywność ze skórą/skorupą:** Przed rozpoczęciem gotowania nakłuć skórkę ziemniaków, kielbasy i podobnych potraw. W przeciwnym razie mogą eksplodować.
- **Gotowanie z grubą skórką:** Przed gotowaniem przekłuć całe dynie, jabłka, kasztany i podobne produkty.
- **Tłuszcz i olej:** Nie rozmrażać w produkcji zamrożonego tłuszczu lub oleju. Nie smażyć w produkcji. Tłuszcz lub olej może się zapalić.
- **Napoje:** Podgrzewane w produkcji napoje mogą z opóźnieniem przechodzić do stanu wrzenia po zagotowaniu. Dlatego należy zachować ostrożność podczas używania naczyń, aby uniknąć nagłego wrzenia:
Jeśli to możliwe, wkładać do cieczy odpowiednią pałeczkę szklaną na cały czas podgrzewania.
Aby uniknąć niespodziewanego wykipienia płynu, po zakończeniu gotowania naczynie należy zostawić w komorze [2] na 20 sekund.
- **Popcorn:** Można używać jedynie kukurydzy, nadającej się do używania w kuchenkach mikrofalowych.

● Używanie odpowiednich naczyń

- Idealnym materiałem do stosowania w kuchenkach mikrofalowych jest materiał przepuszczający mikrofałe przez pojemnik w celu podgrzania jedzenia. Kuchenki mikrofalowe nie są w stanie przenikać przez metal. Z tego powodu nie można używać metalowych pojemników ani metalowych przyborów.
- Używając urządzenia do podgrzewania, nie należy stosować produktów wykonanych z makułatury. Mogą zawierać małe metalowe elementy, generując iskry i/lub ogień.
- Zaleca się raczej stosowanie naczyń okrągłych lub owalnych zamiast kwadratowych lub podłużnych, ponieważ żywność w narożnikach szybciej się gotuje. Poniższy wykaz stanowi ogólną pomoc przy wyborze właściwych naczyń.

Naczynie	Kuchenka mikrofalowa
Szkló żaroodporne	Tak
Szkló, które nie jest żaroodporne	Nie
Ceramika żaroodporna	Tak
Naczynia plastikowe (odpowiednie do kuchenek mikrofalowych)	Tak
Ręczniki papierowe	Tak
Tacki lub talerze metalowe	Nie
Folia aluminiowa i pojemniki z folii aluminiowej	Nie

⚠ OSTRZEŻENIE! Ryzyko pożaru! Nigdy nie używać metalowych przedmiotów podczas postugiwania się produktem. Metal odbija promieniowanie mikrofalowe, powodując iskrzenie. Może to doprowadzić do pożaru i nieodwracalnie uszkodzić produkt!

● Przed pierwszym użyciem

1. Usunąć opakowanie (w tym płytkę ochronną i taśmę klejącą z komory [2]).
2. Wyczyścić produkt i akcesoria (patrz akapit „Czyszczenie i konserwacja”).

● Ustawianie produktu

⚠ OSTRZEŻENIE! Ryzyko pożaru! Produkt nie jest przeznaczony do stosowania w zabudowach kuchennych. W zamkniętych szafach nie ma zapewnionej wystarczającej wentylacji produktu. Produkt może zostać uszkodzony i istnieje ryzyko pożaru!

- Produkt stawiać na płaskiej powierzchni, zapewniającej wystarczająco dużo miejsca na wentylację.
- Zachować minimalny odstęp wynoszący co najmniej 10 cm między produktem i sąsiednimi ścianami. Drzwi [5] muszą się całkowicie otwierać.
- Nad produktem zachować minimalny prześwit 20 cm.

● Montaż

1. Uchwyt talerza [4] włożyć do komory [2].
2. Pierścień obrotowy [4] położyć na powierzchni tocznej wewnątrz komory [2].
3. Talerz obrotowy [4] położyć na pierścieniu obrotowym i uchwycie talerza. Talerz obrotowy musi być poprawnie ułożony na uchwycie talerza.
4. Wtyczkę sieciową [3] włożyć do odpowiedniego gniazda sieciowego. Na wyświetlaczu [8] pojawi się wskaźnik **1:00**. Rozlegnie się sygnał dźwiękowy.

● **Obsługa**

i **RADY:**

- Podczas pierwszego nagrzewania produktu może powstawać słaby zapach. Upewnić się, że w pobliżu zapewniona jest odpowiednia wentylacja.
- Każde naciśnięcie przycisku jest sygnalizowane dźwiękiem.
- Po naciśnięciu przycisku, który w danej chwili nie pełni żadnej funkcji rozlegnie się podwójny sygnał dźwiękowy.

● **Tryb gotowości**

- Po podłączeniu do zasilania produkt automatycznie przechodzi do trybu gotowości.
- Jeśli żaden przycisk nie zostanie naciśnięty przez dłuższy czas, produkt przejdzie automatycznie do trybu gotowości. Na wyświetlaczu **8** pojawi się aktualny czas.

● **Ustawianie czasu**

1. Wtyczkę sieciową **3** włożyć do odpowiedniego gniazdka sieciowego. Na wyświetlaczu **8** pojawi się wskaźnik **1:00**. Rozlegnie się sygnał dźwiękowy.
2. W trybie gotowości: Wcisnąć na kilka sekund przycisk **8** | **9**. Na wyświetlaczu **8** pojawi się wskaźnik **Hr 12** („Hour“): W języku angielskim = „godzina“).
3. Przyciskiem **8** | **9** wybrać opcję **Hr 12** lub **Hr 24**.

Wskazanie	Znaczenie
Hr 12	12-godzinny format czasu
Hr 24	24-godzinny format czasu

4. Pokrętle **11** ustawić godzinę. Podczas ustawiania cyfry godziny będą migać. Nacisnąć przycisk **8** | **9**, aby zatwierdzić wybór.
5. Zaczną migać cyfry minut. Pokrętle **11** ustawić minuty. Nacisnąć przycisk **8** | **9**, aby zatwierdzić wybór.
6. Czas został ustawiony.

● **Ustawianie programatora zegarowego**

i **RADA:** Produkt posiada programator zegarowy, który może być używany niezależnie od działania produktu.

1. Nacisnąć przycisk **8** | **9**. Na wyświetlaczu **8** miga wskaźnik **1**.
2. Pokrętle **11** ustawić żądany czas:

Regulacja czasu (programator zegarowy)	Przyrost czasu
do 5 minut	w 10-sekundowych krokach
5 do 10 minut	w 30-sekundowych krokach

Regulacja czasu (programator zegarowy)	Przyrost czasu
10 do 30 minut	w 1-minutowych krokach
30 do 95 minut	w 5-minutowych krokach

3. Nacisnąć pokrętle **11**, aby potwierdzić wybór. Rozpocznie się odliczanie ustawionego czasu. Po ok. 4 sekundach ponownie wyświetli się ustawiona godzina. Programator zegarowy działa w tle.

i **RADA:** Jeśli użytkownik chce sprawdzić czas ustawiony programatorem zegarowym: Nacisnąć przycisk **8** | **9**. Czas będzie wyświetlany przez chwilę.

4. Gdy tylko upłynie ustawiony czas, rozlegnie się długi sygnał dźwiękowy.

● **Przerywanie/kończenie procesu wprowadzania danych**

- Przerywanie procesu wprowadzania danych: Nacisnąć przycisk **10**. Produkt przejdzie do trybu gotowości.

● **Kontrola rodzicielska**

i **RADA:** Tę funkcję należy włączyć, aby zapobiegać niezamierzonemu uruchamianiu produktu przez dzieci i osoby, które nie są zaznajomione z obsługą produktu.

- **Aktywacja funkcji kontroli rodzicielskiej:** Przytrzymać wciśnięty przycisk **12**. Rozlegnie się sygnał dźwiękowy. **12** pojawi się na wyświetlaczu **8**. Teraz przyciski i pokrętle **11** będą nieczynne.
- **Wyłączenie funkcji kontroli rodzicielskiej:** Przytrzymać wciśnięty przycisk **12**, aż rozlegnie się sygnał dźwiękowy, a symbol **12** zniknie z wyświetlacza **8**.

● **Gotowanie potraw**

⚠ OSTRZEŻENIE! Ryzyko pożaru! Nigdy nie używać metalowych przedmiotów podczas posługiwania się produktem. Metal odbija promieniowanie mikrofalowe, powodując iskrzenie. Może to doprowadzić do pożaru i nieodwracalnie uszkodzić produkt!



i **RADA:** Podczas procesu gotowania nacisnąć przycisk **13**. Na wyświetlaczu **8** przez kilka sekund wyświetlany będzie aktualny poziom mocy.

● **Wybieranie poziomu mocy**

1. Nacisnąć przycisk **13**. Na wyświetlaczu **8** pojawi się wskaźnik **100 %** (moc 700 W) oraz **13**.
2. Przyciskiem **13** ustawić żądaną moc. Zakres ustawień wynosi od **100 %** do **0 %**.

 13	Wskazanie	Moc wyjściowa	Zastosowanie
Nacisnąć 1 raz	100 %	700 W	Makarony, mrożonki, ryby, ziemniaki, popcorn
Nacisnąć 2 razy	80 %	560 W	Napoje, ciepłe mleko, odgrzewanie, ryż, mięso mielone
Nacisnąć 3 razy	50 %	350 W	Gulasz, podgrzewanie chleba
Nacisnąć 4 razy	30 %	210 W	Rozmrażanie, topienie masła, czekolady lub sera
Nacisnąć 5 razy	10 %	70 W	Utrzymywanie ciepła, zmiękczenie lodów
Nacisnąć 6 razy	0 %	0 W	Schładzanie produktu



● Ustawianie czasu gotowania

- Po ustawieniu mocy pokrętką **11** należy ustawić żądany czas gotowania:
 - Pokrętkę **11** przekręcić w prawo (w kierunku symbolu ) , aby ustawić czas począwszy od 10 sekund.
 - Pokrętkę **11** przekręcić w lewo (w kierunku symbolu ) , aby ustawić czas począwszy od 95 minut.



Ustawianie czasu (gotowanie)	Przyrost czasu
do 5 minut	w 10-sekundowych krokach
5 do 10 minut	w 30-sekundowych krokach
10 do 30 minut	w 1-minutowych krokach
30 do 95 minut	w 5-minutowych krokach

● Uruchamianie pieczenia

i RADA: Po ustawieniu poziomu mocy i czasu gotowania można uruchomić proces:

1. **Uruchamianie gotowania:** Nacisnąć pokrętkę **11**. Gotowanie rozpocznie się. Czas będzie odliczany wstecz.  pojawi się na wyświetlaczu **8**.
2. Po upływie ustawionego czasu: Na wyświetlaczu **8** pojawi się wskaźnik **End**. Rozlegną się 4 sygnały dźwiękowe.
3. Nacisnąć przycisk  **10** lub otworzyć drzwi **5**. Produkt przejdzie do trybu gotowości. Jeśli żadne działanie nie zostanie podjęte, co około 4 minuty będą odtwarzane 2 sygnały dźwiękowe.

● Szybki start 1



1. W trybie gotowości: Pokrętkę **11** przekręcić w prawo (w kierunku symbolu ) .
2. **Ustawianie żądanego czasu gotowania:**
 - Pokrętkę **11** przekręcić w prawo (w kierunku symbolu ) , aby ustawić czas począwszy od 10 sekund.
 - Pokrętkę **11** przekręcić w lewo (w kierunku symbolu ) , aby ustawić czas począwszy od 95 minut.

3. Nacisnąć pokrętkę **11** , aby rozpocząć proces gotowania z mocą 700 W.

● Szybki start 2

- i RADA:** Dzięki tej funkcji można natychmiast rozpocząć gotowanie przez 30 sekund (lub dłużej, do 10 minut) z mocą 700 W.
 - Nacisnąć pokrętkę **11**. Na wyświetlaczu **8** pojawią się wskaźniki **00:30** i . Produkt rozpocznie proces gotowania, który będzie trwał 30 sekund. Czas będzie odliczany wstecz.
 - Jeśli użytkownik chce gotować dłużej niż 30 sekund: Nacisnąć pokrętkę **11**, aż zostanie wyświetlony żądany czas.



● Wstrzymanie lub anulowanie procesu gotowania

- i RADA:** Gotowanie można wstrzymać lub przerwać w dowolnym momencie.
 - **Wstrzymanie procesu pieczenia:** Nacisnąć przycisk  **10** lub otworzyć drzwi **5**. Pozostały czas zatrzyma się i zacznie migać. Proces gotowania został wstrzymany.
 - **Kontynuowanie procesu pieczenia:** Nacisnąć pokrętkę **11**. Odliczanie czasu zostanie wznowione.
 - **Przerwanie gotowania:** Jeszcze raz nacisnąć przycisk  **10**. Produkt przejdzie do trybu gotowości.

● Rozmrażanie

- i RADA:** Ta funkcja umożliwia rozmrażanie żywności. Można ustawić czas lub wagę.

Rozmrażanie na czas

1. Nacisnąć przycisk  **14**. Na wyświetlaczu **8** pojawią się wskaźniki **00:00** i .
2. Pokrętką **11** ustawić żądany czas:

Regulacja czasu (rozmarzanie)	Przyrost czasu
do 5 minut	w 10-sekundowych krokach
5 do 10 minut	w 30-sekundowych krokach
10 do 30 minut	w 1-minutowych krokach
30 do 95 minut	w 5-minutowych krokach

3. **Uruchamianie rozmrażania:** Nacisnąć pokrętko [11]. Rozmrażanie rozpocznie się. Czas będzie odliczany wstecz.



i RADA: Aby zapewnić równomierne rozmrażanie, niektóre potrawy należy wymieszać lub obrócić po upływie około dwóch trzecich ustawionego czasu. Po tym czasie proces rozmrażania jest automatycznie przerywany. Rozlegną się 4 sygnały dźwiękowe a wskaźnik czasu zacznie migać. W razie potrzeby odwrócić lub zamieszać żywność.

Wznawianie rozmrażania: Nacisnąć pokrętko [11]. Jeśli odwracanie jedzenia nie jest konieczne: Kontynuować proces rozmrażania, naciskając pokrętko [11].

4. Po upływie ustawionego czasu: Na wyświetlaczu [8] pojawi się wskaźnik **End**. Rozlegną się 4 sygnały dźwiękowe.
5. Nacisnąć przycisk  [10] lub otworzyć drzwi [5]. Produkt przejdzie do trybu gotowości. Jeśli żadne działanie nie zostanie podjęte, co około 4 minuty będą odtwarzane 2 sygnały dźwiękowe.

i RADA: Przykładowo, aby rozmrozić 500 g mięsa mielonego, zalecamy czas rozmrażania wynoszący 11 minut.

Rozmrażanie zależnie od masy

1. Dwa razy nacisnąć przycisk  [14]. Na wyświetlaczu [8] pojawią się wskaźniki **100 g** (100 gram), **AUTO** oraz .
2. Pokrętkiem [11] ustawić masę żywności. Masę można ustawić w zakresie od **100 g** do **1800 g** w krokach co 100 g. Produkt automatycznie oblicza wymagany czas rozmrażania.
3. **Uruchamianie rozmrażania:** Nacisnąć pokrętko [11]. Rozmrażanie rozpocznie się. Na wyświetlaczu [8] pojawi się ustawiony czas rozmrażania dla wybranej masy. Czas będzie odliczany wstecz.

i RADA: Aby zapewnić równomierne rozmrażanie, niektóre potrawy należy wymieszać lub obrócić po upływie około dwóch trzecich ustawionego czasu. Po tym czasie proces rozmrażania jest automatycznie przerywany. Rozlegną się 4 sygnały dźwiękowe a wskaźnik czasu zacznie migać. W razie potrzeby odwrócić lub zamieszać żywność.

Wznawianie rozmrażania: Nacisnąć pokrętko [11].





Jeśli odwracanie jedzenia nie jest konieczne: Kontynuować proces rozmrażania, naciskając pokrętko [11].

4. Po upływie ustawionego czasu: Na wyświetlaczu [8] pojawi się wskaźnik **End**. Rozlegną się 4 sygnały dźwiękowe.
5. Nacisnąć przycisk  [10] lub otworzyć drzwi [5]. Produkt przejdzie do trybu gotowości. Jeśli żadne działanie nie zostanie podjęte, co około 4 minuty będą odtwarzane 2 sygnały dźwiękowe.

Masa rozmrażania (g)	Czas rozmrażania (minut:sekund)
100	05:30
200	07:30
300	09:30
400	11:30
500	13:30
600	15:30
700	17:30
800	19:30
900	21:30
1000	23:30
1100	25:30
1200	27:30
1300	29:30
1400	31:30
1500	33:30
1600	35:30
1700	37:30
1800	39:30

Opóźnienie czasowe

i RADA: Produkt ma funkcję opóźnienia czasowego. Za pomocą tej funkcji można ustawić czas, w którym produkt powinien się włączyć, zgodnie z ustawionym procesem gotowania. Funkcja opóźnienia czasowego nie jest dostępna w trybie rozmrażania ani w menu automatycznym.

1. W kuchenke mikrofalowej ustawić program gotowania (patrz poprzednie akapity).
2. Przed rozpoczęciem gotowania poprzez naciśnięcie pokrętki [11]. Nacisnąć przycisk  |  [12].
3. Na wyświetlaczu [8] pojawią się wskaźniki **01:00** i . Podczas ustawiania migają czas i wskaźnik .
4. Ustawić godzinę za pomocą pokrętki [11]. Nacisnąć pokrętko, aby potwierdzić wybór.

5. Pokrętle **11** ustawić minuty. Nacisnąć pokrętkę, aby potwierdzić wybór. Na wyświetlaczu **8** ponownie pojawi się aktualny czas.
6. **Sprawdzanie zaprogramowanego czasu:**
Nacisnąć przycisk | **12**. Zaprogramowany czas pojawi się na wyświetlaczu **8** na około 4 sekundy. Na wyświetlaczu świeci wskaźnik .

Anulowanie ustawionego opóźnienia czasowego

1. Nacisnąć przycisk | **12**. Wyświetli się zaprogramowany czas rozpoczęcia.
2. Nacisnąć przycisk | **10**. Ustawienie zostanie usunięte.

RADY:

- Zmiana zaprogramowanego czasu:** Najpierw należy usunąć stare dane. Następnie zaprogramować nowe czasy.
- Wszystkie pozostałe funkcje są nieaktywne, dopóki ustawiona jest funkcja opóźnienia czasowego.

● **Menu automatyczne**

- W przypadku przygotowywania potraw za pomocą menu automatycznego nie jest konieczne wprowadzanie czasu gotowania i poziomu mocy. Wystarczy określić rodzaj żywności oraz wagę.

RADA: Programy automatyczne są przeznaczone do świeżej żywności. Mrożonki nie zostaną odpowiednio ugotowane przy użyciu zaprogramowanych czasów gotowania. Jeśli zachodzi potrzeba, zamrożone potrawy należy najpierw rozmrozić (patrz akapit „Rozmrażanie”).

Włączanie menu automatycznego

- Wywołać menu automatyczne:** W trybie gotowości pokrętkę **11** przekręcić w lewo (w kierunku symbolu). Na wyświetlaczu **8** pojawi się wskaźnik **AUTO** i numer (np. **A-1** dla programu automatycznego 1 (podgrzewanie)). Obracając pokrętkę, należy wybrać odpowiednie menu automatyczne.

RADA: Po wejściu do trybu menu automatycznego kręcenie pokrętkę **11** w lewo umożliwia zmianę opcji menu automatycznego w kolejności od **A-1** do **A-8**.

Wskazanie	Żywność/funkcja	Ilość/masa	Czas trwania (minuty:sekundy)	Moc wyjściowa
A-1	Podgrzewanie	200 g	02:00	100 %
		300 g	02:40	
		400 g	03:20	
		500 g	04:00	
		600 g	04:40	
		700 g	05:20	
		800 g	06:00	
A-2	Warzywa	200 g	03:30	100 %
		300 g	04:30	
		400 g	05:30	
		500 g	06:30	
		600 g	07:30	
A-3	Ryby	200 g	04:00	80 %
		300 g	05:20	
		400 g	06:40	
		500 g	08:00	
		600 g	09:20	

Wskazanie	Żywność/funkcja	Ilość/masa	Czas trwania (minuty:sekundy)	Moc wyjściowa
A-4	Mięso	200 g	02:40	100 %
		300 g	03:30	
		400 g	04:20	
		500 g	05:10	
		600 g	06:00	
A-5	Makaron	100 g	25:00	80 %
		200 g	30:00	
		300 g	35:00	
A-6	Ziemniaki	1 sztuka	06:00	100 %
		2 sztuki	09:00	
A-7	Pizza	150 g	01:00	100 %
		300 g	01:30	
		450 g	02:00	
A-8	Zupa	1 miska	02:30	100 %
		2 miski	04:00	
		3 miski	06:00	

Pierwszy przykład zastosowań:

Aby podgrzać 200 ml wody:

1. Pokrętko **11** przekręcić w lewo (w kierunku symbolu ) , aż na wyświetlaczu **8** pojawi się wskaźnik **A-1**. Potwierdzić wybór, naciskając pokrętko.
2. Pokrętkiem **11** ustawić ilość **200 g** (1 ml wody = 1 g wody).
3. **Rozpoczynanie podgrzewania:** Nacisnąć pokrętko **11**.

Drugi przykład zastosowań:

Aby ugotować 400 g warzyw:

1. Pokrętko **11** przekręcić w lewo (w kierunku symbolu ) , aż na wyświetlaczu **8** pojawi się wskaźnik **A-2**. Potwierdzić wybór, naciskając pokrętko.
2. Pokrętkiem **11** ustawić ciężar **400 g**.
3. **Uruchamianie gotowania:** Nacisnąć pokrętko **11**.

● Przykład stosowania

Nie gotować mrożonek

Potrawa	Ilość	Moc (W)	Czas (min)	Informacje
Filet rybny	400 g	700	10-15	Dodać trochę wody i soku z cytryny.
Warzywa	250 g	560	5-10	Warzywa pokroić na kawałki. Dodać trochę wody. Od czasu do czasu zamieszać warzywa.
Ziemniaki	500 g	700	8-10	Ziemniaki pokroić na kawałki. Dodać trochę wody. Od czasu do czasu zamieszać ziemniaki.

Potrawa	Ilość	Moc (W)	Czas (min)	Informacje
Deser (np. budyń, babeczka)	100-300 g	560	1-5	Postępować zgodnie z instrukcjami producenta deseru.
Ryż	100 g ryżu 250 ml wody	560	15	Przed gotowaniem ryż wypłukać.
Pieczeń mięsna	600 g	700	23-28	Pieczeń mięsną doprawić, położyć na talerzu i talerz przykryć pokrywką.

Gotowanie mrożonek

Potrawa	Ilość	Moc (W)	Czas (min)
Zupa	400 ml	560	8-10
Gulasz	500 g	700	10-13
Dodatki (np. makaron)	500 g	700	8-10
Warzywa	300 g	560	8-10

● Przepisy

● Ciasto czekoladowe w kubku

 7 min

 1 porcja

Czas przygotowania:	5 min
Czas gotowania:	2 min

Składniki

4 łyżki	Mąki
¼ łyżki	Proszku do pieczenia
4 łyżki	Cukru pudru
2 łyżki	Proszku kakaowego
1	Jajko
3 łyżki	Mleka
3 łyżki	Oleju roślinnego
Kilka kropli	Ekstraktu waniliowego lub innego (opcjonalnie)
2 łyżki	Kawałków czekolady, orzechów lub rodzynek (opcjonalnie)

Przygotowanie

- Mąkę, proszek do pieczenia, cukier puder i kakao włożyć do dużego kubka, który może być używany w kuchence mikrofalowej. Wymieszać wszystkie składniki.
- Dodać jajko i wymieszać wszystkie składniki.

- Dodać mleko i olej roślinny. W razie potrzeby dodać ekstrakt waniliowy lub inny ekstrakt. Mieszać wszystkie składniki, aż mieszanina będzie gładka i jednorodna.
- W razie potrzeby dodać kawałki czekolady, orzechy lub rodzyнки. Wymieszać wszystkie składniki.
- Kubek ustawić na środku talerza obrotowego . Piec ciasto przez 2 minuty z mocą 700 W lub do momentu, aż ciasto przestanie rosnąć i zaschnie.
- W celu wyjęcia gorącego kubka należy założyć rękawice kuchenne. Ciesz się pysznym ciastem!

● Popcorn karmelowy

 24 min

 8 porcja

Czas przygotowania:	20 min
Czas gotowania:	4 min

Składniki

60 g	Ziarna kukurydzy
240 g	Brązowego cukru
60 ml	Syropu kukurydzianego
3 łyżki	Masła niesolonego
½ łyżeczki	Soli
1 łyżeczka	Ekstraktu waniliowego
¼ łyżeczki	Proszku do pieczenia
Kilka kropli	Oleju roślinnego (opcjonalnie)

Przygotowanie

1. Ziarna kukurydzy włożyć do papierowej torby. W razie potrzeby dodać kilka kropli oleju roślinnego. Górną część torby złożyć kilka razy, aby ją zamknąć.
2. Torbę umieścić na środku talerza obrotowego **4**. Kukurydzę gotować przez 4 minuty z mocą 700 W lub do momentu, aż przestanie być słyszalny dźwięk „trzaskania”.
3. Przygotowanie karmel: Cukier, syrop kukurydziany, masło i sól włożyć do dużej miski, którą można używać w kuchence mikrofalowej. Gotować mieszaninę przez 2 minuty z mocą 700 W. Wymieszać mieszaninę i gotować przez kolejne 2 minuty z mocą 700 W, aż pojawi się dużo bąbelków.
4. Do mieszaniny karmelowej dodać ekstrakt waniliowy i sodę oczyszczoną i dobrze wymieszać. Jedną trzecią gorącego karmelu natychmiast wlać na popcorn znajdujący się w torebce. Zamknąć torebkę i potrząsnąć, aby pokryć popcorn. Wlać kolejną trzecią części karmelu na popcorn. Zamknąć torebkę i potrząsnąć. Resztę karmelu wlać na popcorn i potrząsnąć torebką po raz ostatni.
5. Torbę umieścić na środku talerza obrotowego **4**. Gotować popcorn przez 1 minutę z mocą 700 W. Założyć rękawice kuchenne, aby wyjąć gorącą torebkę i potrząsnąć.
6. Gorący popcorn karmelowy wsypać do pojemnika. Popcorn karmelowy odstawić do całkowitego ostygnięcia na około 20 minut. Popcorn karmelowy połać kawałki i cieszyć się smakiem!

● Ziemniaki śniadaniowe

 25 min

 2 porcje

Czas przygotowania:	15 min
Czas gotowania:	10 min

Składniki

2	Średnie ziemniaki (obrane i pokrojone)
½	Cebula (pokrojona na plasterki)
¼ łyżeczki	Soli
⅛ łyżeczki	Pieprzu
¼ łyżeczki	Soli czosnkowej
60 g	Sera cheddar (rozdrobnionego)

Przygotowanie

1. Plasterki ziemniaków i cebuli włożyć do miski nadającej się do kuchenki mikrofalowej.
2. Ziemniaki i cebulę doprawić solą, pieprzem i solą czosnkową. Wszystko dobrze wymieszać i przykryć miskę.
3. Miskę postawić na środku talerza obrotowego **4**. Gotować przyprawione ziemniaki i cebulę przez 9 minut z mocą 700 W lub do momentu, aż ziemniaki będą ugotowane.
4. Dodać ser i gotować przez 1 minutę z mocą 560 W.

5. W celu wyjęcia gorącej miski należy założyć rękawice kuchenne. Ciesz się pysznym śniadaniem!

● Pieczeń mięsna

 33-38 min

 2-3 porcje

Czas przygotowania:	10 min
Czas gotowania:	23-28 min

Składniki (pieczeń mięsna)

500 g	Mielonej wołowiny
½	Cebula (posiekana)
1	Jajko (rozbełtane)
100 g	Bułki tartej
¼ łyżeczki	Pieprzu
¼ łyżeczki	Soli

Składniki (sos)

75 ml	Wody
1 łyżki	Musztardy
2 łyżki	Przecieru pomidorowego
1 łyżeczka	Cukru
Do smaku	Natka pietruszki (opcjonalnie)

Przygotowanie

1. Wymieszać mieloną wołowinę, cebulę, jajko, bułkę tartą, pieprz i sól.
2. Uformować pieczeń mięsną i położyć na talerzu. Talerz przykryć pokrywką.
3. Talerz postawić na środku talerza obrotowego **4**. Gotować pieczeń mięsną przez 18-23 minuty z mocą 700 W.
4. W międzyczasie w małej misce połączyć wodę, musztardę, ketchup pomidorowy, cukier i pietruszkę (opcjonalnie).
5. Gdy pieczeń mięsną będzie ugotowana, połączyć sosem. Talerz przykryć pokrywką.
6. Pieczeń mięsną z sosem gotować przez 5 minut z mocą 700 W.
7. Podać pieczeń mięsną na stół i delektować się jej smakiem!

● Łosoś

 28 min

 1 porcja

Czas przygotowania:	5 min
Czas gotowania:	23 min

Składniki

400 g	łosos
½ łyżeczki	Pieprzu
½ łyżeczki	Soli
2 łyżeczki	Wody
¼	Cytryny

Przygotowanie

1. W razie potrzeby łososa rozmrozić (patrz akapit „Rozmrażanie”).
2. łososa doprawić pieprzem i solą.
3. łososa położyć na talerzu. Dodać wodę. Talerz przykryć pokrywką.
4. Talerz postawić na środku talerza obrotowego [4]. Gotować łososa przez 7 minut z mocą 560 W. Alternatywnie można wybrać opcję **A-3** (patrz akapit „Menu automatyczne”).
5. Przed podaniem łososa polać sokiem z cytryny.

● Czyszczenie i konserwacja

⚠ NIEBEZPIECZEŃSTWO! Ryzyko porażenia prądem! Przed czyszczeniem: Zawsze odłączyć produkt od źródła zasilania.

⚠ NIEBEZPIECZEŃSTWO! Ryzyko poparzenia! Nie czyścić produktu bezpośrednio po użyciu. Najpierw należy odczekać, aż produkt całkowicie ostygnie.

⚠ OSTRZEŻENIE! Nie zanurzać części elektrycznych produktu w wodzie lub innych płynach. Nigdy nie trzymać produktu pod bieżącą wodą.

❗ RADY:

- Produkt czyścić zaraz po ostudzeniu. Gdy resztki potrawy zaschną, nie będą łatwe do usunięcia.
- Nie używać aerozoli do czyszczenia ani innych agresywnych środków czyszczących, ponieważ mogą one zostawiać plamy i smugi lub matowieć powierzchnie.
- Nie używać środków ściernych.
- **Obudowa:** Obudowę urządzenia czyścić za pomocą miękkiej, suchej ściereczki.
- **Komora:** Komorę [2] utrzymywać w czystości. Jeśli rozlane płyny lub ciecz przykleją się do ścian produktu, ścierać je wilgotną ściereczką. W razie potrzeby na ściereczkę nanieść łagodny detergent. Następnie przetrzeć wilgotną ściereczką, aby usunąć resztki detergentu.
- **Talerz obrotowy:** Talerz obrotowy [4] myć regularnie w ciepłej wodzie z mydłem. Talerz obrotowy można również myć w zmywarce.
- **Rozpryski i zanieczyszczenia:** Okresowo usuwać wilgotną ściereczką plamy i zanieczyszczenia z następujących części:
 - Drzwi [5] (z obu stron)
 - Okno podglądu (z obu stron)

- Uszczelki drzwi i sąsiednie elementy
- **Kondensacja:** Jeśli na zewnątrz lub wokół drzwi [5] pojawi się kondensacja, należy ją zetrzeć miękką ściereczką. Dzieje się tak wtedy, gdy produkt jest eksploatowany w warunkach wysokiej wilgotności.
- **Zapachy:** Regularnie usuwać zapachy. Do komory [2] włożyć wypełnioną wodą, sokiem i skórką z cytryny głęboką miskę, przeznaczoną do użytku w kuchenkach mikrofalowych. Podgrzewać mieszankę przez 5 minut. Wytrzeć dokładnie komorę i osuszyć miękką ściereczką.

● Utylizacja

Opakowanie wykonane jest z materiałów przyjaznych dla środowiska, które można przekazać do utylizacji w lokalnym punkcie przetwarzania surowców wtórnych.



Przy segregowaniu odpadów prosimy zwrócić uwagę na oznakowanie materiałów opakowaniowych, oznaczone są one skrótami (a) i numerami (b) a następującym znaczeniu: 1-7: Tworzywa sztuczne/20-22: Papier i tektura/80-98: Materiały kompozytowe.

Produkt:



Produkt, materiały opakowaniowe, nadają się do recyklingu i podlegają rozszerzonej odpowiedzialności producenta. Wyrzucić je osobno, zgodnie z ilustracją przedstawiającą informacje o sortowaniu, aby zapewnić lepszą utylizację odpadów.

Logo Triman jest ważne tylko dla Francji.



Informacji na temat możliwości utylizacji wyeksploatowanego produktu udziela urząd gminy lub miasta.



Z uwagi na ochronę środowiska nie wyrzucać urządzenia po zakończeniu eksploatacji do odpadów domowych, lecz prawidłowo zutylizować. Informacji o punktach zbiorczych i ich godzinach otwarcia udzieli odpowiedni urząd.

Elektroodpady nie mogą być wyrzucane do pojemników do selektywnej zbiórki odpadów komunalnych. Można je oddać w specjalnie wyznaczonych miejscach np. Punkt Selektywnej Zbiórki Odpadów Komunalnych lub/bądź w punktach handlowych oferujących w sprzedaży sprzęt elektroniczny.

Należy postępować zgodnie z obowiązującymi w Polsce przepisami dotyczącymi selektywnej zbiórki urządzeń elektrycznych i elektronicznych. Zużyty sprzęt może mieć szkodliwy wpływ na środowisko i zdrowie ludzi z uwagi na potencjalną zawartość niebezpiecznych substancji, mieszanin oraz części składowych. Gospodarstwo domowe spełnia ważną rolę w przyczynianiu się do ponownego użycia i odzysku surowców wtórnych, w tym recyklingu zużytego sprzętu. Na tym etapie kształtuje się postawy, które wpływają na zachowanie wspólnego dobra jakim jest czyste środowisko naturalne.

● **Gwarancja**

Produkt został wyprodukowany zgodnie z surowymi wytycznymi dotyczącymi jakości i dokładnie przetestowane przed dostawą. W przypadku wad materiałowych lub produkcyjnych przysługują Państwu prawa ustawowe wobec sprzedawcy produktu. Państwa prawa ustawowe nie są w żaden sposób ograniczone przez naszą gwarancję przedstawioną poniżej.

Gwarancja na ten produkt wynosi 3 lata od daty zakupu. Okres gwarancji rozpoczyna się od daty zakupu. Proszę przechowywać oryginalny rachunek w bezpiecznym miejscu, ponieważ ten dokument jest wymagany jako dowód zakupu.

Wszelkie uszkodzenia lub wady obecne już w momencie zakupu należy zgłosić niezwłocznie po rozpakowaniu produktu.

Jeżeli w ciągu 3 lat od daty zakupu produkt wykaże wady materiałowe lub produkcyjne, to – według naszego uznania – bezpłatnie go naprawimy lub wymienimy. Okres gwarancji nie ulega przedłużeniu o przyznane roszczenie gwarancyjne. Dotyczy to również wymienionych i naprawionych części.

Niniejsza gwarancja traci ważność, jeśli produkt został uszkodzony, był niewłaściwie użytkowany lub konserwowany.

Gwarancja obejmuje wady materiałowe i produkcyjne. Niniejsza gwarancja nie obejmuje części produktu, które podlegają normalnemu zużyciu i dlatego są uważane za części zużywalne (np. baterie, akumulatory, węże, wkłady atramentowe), ani nie obejmuje uszkodzeń części delikatnych, np. przelączników lub części wykonanych ze szkła.

Zgodnie z Kodeksem Cywilnym art. 581 §1 wraz z wymianą urządzenia lub ważnej części czas gwarancji rozpoczyna się na nowo.

● **Sposób postępowania w przypadku naprawy gwarancyjnej**

Aby zapewnić szybkie rozpatrzenie Państwa wniosku, prosimy stosować się do następujących wskazówek:

Przed skontaktowaniem się z działem serwisowym należy przygotować paragon i numer artykułu (IAN 451613_2310/451614_2310/451615_2310) jako dowód zakupu.

Numery artykułów można znaleźć na tabliczce znamionowej, na grawerunku, na stronie tytułowej jego instrukcji (na dole po lewej stronie) lub jako naklejkę na stronie odwrotnej lub spodniej.

W razie wystąpienia błędów w działaniu lub innych wad, należy skontaktować się najpierw z wymienionym poniżej działem serwisowym telefonicznie lub pocztą elektroniczną.

Produkt uznany za uszkodzony można następnie z dołączeniem dowodu zakupu (paragonu) i podaniem, na czym polega wada i kiedy wystąpiła, przesłać bezpłatnie na podany Państwu adres serwisu.

● **Serwis**



















 **Serwis Polska**
Tel.: 008004911946
E-Mail: owim@lidl.pl



Použitá výstražná upozornění a symboly	Strana	91
Krátký návod	Strana	91
Použití v souladu s určením	Strana	91
Popis dílů	Strana	91
Technické údaje	Strana	92
Bezpečnostní pokyny	Strana	92
Základní principy při vaření v mikrovlnné troubě	Strana	96
Použijte vhodné kuchyňské nádoby	Strana	96
Před prvním použitím	Strana	96
Instalace výrobku	Strana	97
Montáž	Strana	97
Obsluha	Strana	97
Pohotovostní režim	Strana	97
Nastavení času	Strana	97
Nastavení časovače	Strana	97
Přerušení/ukončení procesu vstupu	Strana	97
Dětská pojistka	Strana	97
Vaření potravin	Strana	97
Volba výkonu	Strana	98
Nastavte dobu vaření	Strana	98
Spusťte proces přípravy	Strana	98
Rychlý start 1	Strana	98
Rychlý start 2	Strana	98
Přerušení/ukončení vaření	Strana	98
Rozmrazování	Strana	98
Časové zpoždění	Strana	99
Automatická nabídka	Strana	100
Příklady použití	Strana	101
Recepty	Strana	102
Čokoládový hrnkový dort	Strana	102
Karamelový popcorn	Strana	102
Snídaňové brambory	Strana	103
Sekaná	Strana	103
Losos	Strana	103
Čištění a péče	Strana	104
Zlikvidování	Strana	104
Záruka	Strana	104
Postup v případě uplatňování záruky	Strana	105
Servis	Strana	105

Použitá výstražná upozornění a symboly

V tomto návodu k obsluze a na obalu jsou používána následující upozornění:

 <p>NEBEZPEČÍ! Tento symbol se signální slovem „Nebezpečí“ označuje ohrožení s vysokým stupněm rizika, které má, pokud se mu nezabrání, za následek těžké zranění nebo smrt.</p>	 <p>Napětí (střídavý proud)</p>
	 <p>Hertz (síťová frekvence)</p>
	 <p>Watt</p>
 <p>VAROVÁNÍ! Tento symbol se signální slovem „Varování“ označuje ohrožení se středním stupněm rizika, které může mít, pokud se mu nezabrání, za následek těžké zranění nebo smrt.</p>	 <p>Tento výrobek je klasifikován ve třídě ochrany I a musí být uzemněn.</p>
	 <p>Používejte výrobek jen v suchých vnitřních prostorách.</p>
 <p>OPATRNĚ! Tento symbol se signální slovem „Opatrně“ označuje ohrožení s nízkým stupněm rizika, které může mít, pokud se mu nezabrání, za následek malé nebo lehké zranění.</p>	 <p>Nebezpečí - riziko úrazu elektrickým proudem!</p>
	 <p>Pozor, horký povrch!</p>
 <p>VÝSTRAHA! Tento symbol se signálním slovem „Výstraha“ označuje nebezpečí možného poškození majetku.</p>	 <p>Bezpečné pro potraviny. Tento výrobek nemá žádný negativní vliv na chuť a vůni.</p>
 <p>UPOZORNĚNÍ: Tento symbol se signálním slovem „Upozornění“ poskytuje další užitečné informace.</p>	 <p>Vhodný do myčky nádobí:  Otočný talíř</p>
 <p>Značka CE potvrzuje shodu se směrnicemi EU, které se na výrobek vztahují.</p>	 Bezpečnostní pokyny  Pokyny pro činnost

MIKROVLNNÁ TROUBA

● Krátký návod

Tento dokument je zkrácenou tištěnou verzí kompletního návodu k obsluze. Naskenováním QR kódu se dostanete přímo na servisní stránku firmy Lidl (www.lidl-service.com) a můžete zadáním čísla artiklu (IAN) 451613_2310/451614_2310/451615_2310 zobrazit a stáhnout kompletní návod k obsluze.

Stručný návod k použití je součástí tohoto výrobku. Před použitím výrobku se seznámte ve všech provozních a bezpečnostních pokynech. Stručný návod k obsluze si dobře uschovejte a při předávání výrobku třetím osobám předejte všechny podklady.

● Použití v souladu s určením

- Tento výrobek je určen k ohřívání a vaření pokrmů. Výrobek nepoužívejte pro žádné jiné účely.
- Výrobek je určen výhradně pro použití v domácnostech a nesmí být použit v lékařských nebo komerčních oblastech.
- Výrobce nepřebírá žádnou odpovědnost za škody způsobené neodborným použitím.

● Popis dílů

(Obr. A)

- 1 Větrací otvory (zadní strana, nezobrazeno)
- 2 Varný prostor
- 3 Přípojně vedení se síťovou zástrčkou
- 4 Otočný talíř se smykovým nákruzkem a aretací

5	Jednotka dveří (těsnění dveří)
6	Zámek
7	Dveřní madlo
8	Displej
9	(Tlačítko časovače/hodin)
10	(Tlačítko stop)
11	Ološný regulátor
12	(Tlačítko časového zpoždění/dětské pojistky)
13	(Tlačítko Mikrovlnná trouba)
14	(Tlačítko Rozmrazování)

● Technické údaje

Jmenovité napětí:	220–240 V~, 50 Hz
Příkon:	1 100 W
Příkon v pohotovostním režimu:	0,6 W
Ochranná třída:	I
Výstupní výkon:	700 W
Frekvence mikrovlnné trouby:	2450 MHz
Objem varného prostoru:	cca 17 litrů
Hmotnost:	cca 10 kg
Rozměry:	cca 446 mm × 241 mm × 354 mm
Certifikace:	
HG11352, HG11353, HG11354	GS (SGS)
HG11352-BS, HG11353-BS, HG11354-BS	-
HG11352-CH, HG11353-CH, HG11354-CH	-

- Tento výrobek splňuje požadavky evropské normy EN 55011.
- Výrobek je v souladu s normou zařazen do skupiny 2, třídy B.
- Skupina 2 = Výrobek záměrně vytváří vysokofrekvenční energii ve formě elektromagnetického záření pro tepelné zpracování potravin.
- Přístroj třídy B = výrobek je vhodný pro použití v domácnosti.



Bezpečnostní pokyny

SEZNAMTE SE PŘED POUŽITÍM VÝROBKU SE VŠEMI BEZPEČNOSTNÍMI POKYNY A POKYNY PRO OBSLUHU! KDYŽ PŘEDÁVÁTE TENTO VÝROBEK JINÝM LIDEM, DEJTE JIM I VŠECHNY DOKUMENTY!

V případě poškození v důsledku nedodržení tohoto návodu na obsluhu se vaše záruka ruší! Za následné škody se nepřebírá žádná odpovědnost! V případě škody na majetku nebo zranění způsobené nesprávným používáním nebo nedodržením bezpečnostních pokynů se nepřebírá žádná odpovědnost!

DŮLEŽITÉ BEZPEČNOSTNÍ UPOZORNĚNÍ POZORNĚ PŘEČTĚTE A UCHOVEJTE PRO BUDOUCÍ POUŽITÍ

- Tento výrobek mohou používat děti starší 8 let i osoby se sníženými fyzickými, smyslovými či mentálními schopnostmi nebo s nedostatkem zkušeností a znalostí, pokud jsou pod dohledem nebo byly poučeny ohledně bezpečného používání výrobku a chápou z toho vyplývající nebezpečí.

Děti si nesmí s výrobkem hrát. Čištění a uživatelskou údržbu nesmějí provádět děti bez dohledu.

Děti mladší než 8 let je třeba držet v dostatečné vzdálenosti od výrobku a přípojného vedení.

⚠ VAROVÁNÍ! Pokud dojde k poškození dveří nebo těsnění dveří, výrobek se nesmí používat, dokud nebude opraven proškolenou osobou.

⚠ VAROVÁNÍ! Je nebezpečné pro všechny ostatní, kromě kvalifikované osoby provádět jakoukoliv údržbu či opravy, které vyžadují odstranění krytu poskytujícího ochranu proti radiační zátěži mikrovlnné energie.

⚠ VAROVÁNÍ! Tekutiny nebo jiné potraviny se nesmějí ohřívat v uzavřených nádobách, protože mohou snadno explodovat.

■ Když je síťové přípojné vedení tohoto přístroje poškozen, musí být nahrazen výrobcem nebo jeho zákaznickou službou nebo podobně kvalifikovanou osobou, aby se zabránilo ohrožení.

■ Tento výrobek je určen k tomu, aby byl používán v domácnosti a pro podobné aplikace, jako například:

- V kuchyňkách pro spolupracovníky, v obchodech, kancelářích a jiných živnostenských oblastech;
- V zemědělských usedlostech;
- Zákazníky v hotelech, motelech a jiných ubytovacích zařízeních
- V penzionech se snídaní.

■ Nad horní částí výrobku musí být ponecháno alespoň 20 cm volného místa.

■ Může být použito pouze nádobí vhodné pro použití v mikrovlnných přístrojích.

■ Při ohřívání ve výrobku nejsou kovové nádoby pro potraviny a nápoje přípustné.

Kovy odrážejí mikrovlnné záření, což má za následek jiskření. Jiskry mohou způsobit požár a nevratně poškodit výrobek!

■ Při ohřívání potravin v plastových nebo papírových obalech musí být výrobek pod dohledem z důvodu možného vznícení.

- Výrobek je určen k ohřevu potravin a nápojů. Sušení potravin nebo oblečení a ohřev elektrických přikrývek, domácí obuvi, hub, vlhkých hadrů a podobného, může vést k poraněním, vznícením nebo požáru.
- Pokud se vyvíjí kouř, je třeba výrobek vypnout nebo vytáhnout zástrčku a podržet dveře zavřené, aby se zadusily případně vzniklé plameny.
- Ohřev nápojů mikrovlnami může mít za následek opožděné propuknutí varu (přehřátí kapaliny), takže se při manipulaci s nádobou doporučuje opatrnost.
- Obsah kojeneckých lahví a sklenic s dětskou výživou je nutno promíchat nebo protřepat a teplota by měla být před konzumací zkontrolována, aby se zabránilo popáleninám.
- Vejce s skořápce nebo celá natvrdo uvařená vejce by neměla být ohřívána v mikrovlnných troubách, protože mohou explodovat, i když je ohřev mikrovlnami ukončen.
- Výrobek je třeba pravidelně čistit a zbytky potravin by měly být odstraněny (viz „Čištění a péče“).

- Nedostatečná čistota výrobku může vést ke zničení povrchu, což má vliv na životnost a může vést k nebezpečným situacím.
- Výrobek nesmí být čištěn parním čističem.
- Výrobek je třeba používat jako samostatný výrobek a nesmí být instalován do vestavného nábytku nebo podobně.

DOPLŇKOVÉ BEZPEČNOSTNÍ UPOZORNĚNÍ

- Lidé, kteří nosí kardiostimulátor, by se měli před použitím výrobku sami informovat o možných rizicích se svým lékařem.

⚠ VAROVÁNÍ! Horký povrch! Výrobek se v průběhu používání zahřeje. Nedotýkejte se výrobku v průběhu nebo bezprostředně po použití.

⚠ NEBEZPEČÍ! Riziko úrazu elektrickým proudem! Neponořujte výrobek do vody nebo jiných kapalin. Výrobek nedržte v žádném případě pod tekoucí vodou.

⚠ NEBEZPEČÍ! Riziko úrazu elektrickým proudem!

Poškozený výrobek nepoužívejte. Když je výrobek poškozen odpojte výrobek z elektrické sítě a obraťte se na svého prodejce.

- Výrobek nesmí být používán, pokud spadl nebo má viditelné známky poškození.
- Před připojením výrobku k síti zkontrolujte, zda napětí a proud splňují údaje pro napájení uvedené na typovém štítku.

Obsluha

⚠ NEBEZPEČÍ! Riziko

požáru! Odstraňte kovové uzávěry z balení potravin, které chcete ohřívat.

- Výrobkem nepohybujte, pokud je v provozu.
- Nikdy nepoužívejte výrobek v prázdném stavu.
- Tento výrobek není určen k tomu, aby byl používán s externím časovačem nebo samostatným systémem dálkového ovládání.

Čištění a péče

⚠ VAROVÁNÍ! Riziko

zranění! Předtím, než budete výrobek čistit, odpojte ho od sítě.

-  Neodstraňujte světle šedou slídovou krycí desku, která je namontována ve varném prostoru pro ochranu magnetronu.
- Přenechte výměnu lampy uvnitř výrobku jen kvalifikovanému personálu.

RÁDIOVÉ RUŠENÍ U DALŠÍCH ZAŘÍZENÍ

Provoz výrobku může způsobit rušení vašeho rádia, televize nebo podobného zařízení.

Pokud dojde k takovým interferencím, mohou je snížit nebo odstranit následující opatření:

- Vyčistěte dveře a těsnění dveří výrobku.
- Přeorientujte přijímací antény rádia nebo televize. Výrobek a přijímač prostorově oddělte.
- Odstraňte výrobek od přijímače.
- Připojte výrobek do jiné zásuvky. Výrobek a přijímač by měly využívat jinou větev elektrického okruhu.

PREVENTIVNÍ OPATŘENÍ PRO ZABRÁNĚNÍ NADMĚRNÉMU KONTAKTU S MIKROVLNNOU ENERGIÍ

- **Nepokoušejte se výrobek provozovat při otevřených dveřích.**

Provoz s otevřenými dveřmi může vést ke kontaktu se škodlivou dávkou mikrovlnného záření.

Je přitom také důležité, neprolamovat bezpečnostní zámky nebo s nimi nemanipulovat.

- **Nesvírejte žádné předměty mezi dveřmi. Dbejte na to, aby se na těsnících plochách nehromadily nečistoty nebo zbytky čisticího prostředku.**

● **Základní principy při vaření v mikrovlnné troubě**

- **Doba vaření:** Dávejte pozor na dobu vaření. Zvolte nejkratší uvedenou dobu vaření a v případě potřeby ji prodlužte. Objemně příliš dlouho vařené potraviny mohou začít doutnat nebo se vznítit.
- **Potraviny:** Uspořádejte potraviny rovnoměrně. Nakrájejte potraviny pokud možno na kusy o stejné velikosti. Nejtlustší místa přijdou k okraji.
- **Potraviny zakryjte:** Potraviny při vaření zakryjte krytem vhodným pro mikrovlnnou troubu. Víko zabraňuje vystříknutí a kromě toho přispívá k tomu, že jsou potraviny rovnoměrně uvařené.
- **Potraviny obračejte:** Obracejte potraviny ve výrobku jednou během přípravy, aby byly pokrmy jako kuře nebo hamburgery rychleji provařeny. Velké kusy potravin, jako např. pečeně, musí být obráceny nejméně jednou. Kousky potravin, jako např. karbanátky, po polovině doby přípravy kompletně přeuspořádejte. Obraťte je a umístěte je ze středu nádoby na okraj.
- **Potraviny s kůží/slupkou:** Před vařením propíchněte slupku brambor, klobás a podobných potravin. Mohou jinak explodovat.

- **Potraviny s tlustou slupkou:** Celé dýně, jablka a kašany a podobné potraviny před vařením propíchejte.
 - **Tuk a olej:** Nerozmrazujte žádný zmrazený tuk nebo olej ve výrobku. Ve výrobku nesmažte. Tuky a oleje se mohou vznítit.
 - **Nápoje:** Při ohřívání nápojí výrobkem může dojít ke zpožděnému varu, když se nápoj vaří. Proto buďte opatrní při manipulaci s nádobou, abyste zabránili náhlému varu: Vložte, pokud je to možné, vhodnou skleněnou tyč do kapaliny, pokud je zahřívána. Nechte kapalinu po zahřátí 20 sekund stát ve varném prostoru [2], abyste zabránili neočekávanému kлокotavému varu.
 - **Popcorn:** Používejte pro výrobu popcornu pouze pro mikrovlnnou troubu vhodný popcorn.
- **Použijte vhodné kuchyňské nádoby**
- Ideální materiál pro mikrovlnné trouby je propustný pro mikrovlnny, takže nechá energii procházet skrz nádobu a ohřívá potraviny. Mikrovlnny nejsou schopné pronikat kovem. Z tohoto důvodu nesmí být použity kovové nádoby a žádné kovové nářadí.
 - Při zahřívání ve výrobku nepoužívejte žádné výrobky z recyklovaného papíru. Ty mohou obsahovat malé kovové částice, které mohou vyvolat jiskry a/nebo oheň.
 - Doporučují se spíše kruhové/oválné nádoby než čtvercové/podlouhlé, protože se jídlo v rohu snadno převaří. Nižze uvedený seznam by měl být chápán jako obecný návod pro výběr správného nádobí.

Kuchyňské nádoby	Mikrovlnná trouba
Žáruvzdorné sklo	Ano
Nikoliv žáruvzdorné sklo	Ne
Tepelně odolná keramika	Ano
Plastové nádoby (vhodné pro mikrovlnné trouby)	Ano
Papírové utěrky	Ano
Kovový zásobník/kovová deska	Ne
Hliníková fólie a fóliová nádoba	Ne

⚠ VAROVÁNÍ! Riziko požáru! Při používání výrobku nikdy nepoužívejte kovové předměty. Kov odráží mikrovlnné záření, a tak vede k jiskření. To může vést k požáru a neopravitelnému poškození výrobku!

● **Před prvním použitím**







1. Odstraňte obalový materiál (včetně ochranné desky a lepicí pásky ve varném prostoru [2]).
2. Očistěte výrobek a díly příslušenství (viz oddíl „Čištění a péče“).

● Instalace výrobku

VAROVÁNÍ! Riziko požáru! Tento výrobek není vhodný pro vestavbu do kuchyňské skříně. V uzavřených skříních není zaručeno dostatečné větrání výrobku. Výrobek se může poškodit a existuje nebezpečí požáru!

- Postavte výrobek na rovnou plochu, která nechává dostatečný odstup pro přívod a odvod ventilace.
- Udržujte mezi výrobkem a sousedními stěnami volný prostor minimálně 10 cm. Dveře  se musí dát plně otevřít.
- Nad výrobkem udržujte minimální volný prostor 20 cm.

● Montáž

1. Vložte aretaci  do středu varného prostoru .
2. Umístěte smykový nákrůžek  na pojezdovou plochu ve varném prostoru .
3. Položte otočný talíř  na smykový nákrůžek a aretaci. Otočný talíř musí řádně spočívat na aretaci.
4. Spojte síťovou zástrčku  se zásuvkou. Na displeji  svítí **1:00**. Zazní zvukový signál.

● Obsluha







UPOZORNĚNÍ:

- Při prvním použití výrobku může být přítomen slabý zápach. Dbejte na jedna dostatečné větrání oblasti.
- Každý stisk klávesy je potvrzen signálním tónem.
- Pokud stisknete tlačítko, které nemá žádnou funkci v aktuálním nastavení, zazní dvojitě pípnutí.



● Pohotovostní režim



- Po připojení k elektrické síti se produkt automaticky přepne do pohotovostního režimu.
- Není-li delší dobu stisknuto žádné tlačítko, výrobek se automaticky přepne do pohotovostního režimu. Na displeji  se zobrazí hodinový čas.

● Nastavení času

1. Spojte síťovou zástrčku  se zásuvkou. **1:00** svítí na displeji . Zazní zvukový signál.
2. V režimu pohotovosti: Podržte   po dobu několika sekund stlačené. **Hr 12** svítí na displeji  (**Hr** [„Hour“]: Anglicky = „hodin“).
3. Stisknutím tlačítka   přepnete mezi **Hr 12** a **Hr 24**.





Indikátor	Význam
Hr 12	12 hodinový režim
Hr 24	24 hodinový režim

4. Nastavte hodinu pomocí otočného regulátoru . Indikátor hodin během nastavení bliká. Stiskněte   pro potvrzení své volby.

5. Bliká indikátor minut. Nastavte minuty pomocí otočného regulátoru . Stiskněte   pro potvrzení své volby.
6. Hodinový čas je nastaven.



● Nastavení časovače

UPOZORNĚNÍ: Produkt má časovač, který můžete použít nezávisle na provozu výrobku.

1. Stlačte tlačítko    bliká na displeji .
2. Nastavte požadovaný čas pomocí otočného regulátoru .

Nastavitelný čas (Časovač)	Časové stupně
až 5 minut	v 10 sekundových krocích
od 5 do 10 minut	v 30 sekundových krocích
od 10 do 30 minut	v 1 minutových krocích
od 30 do 95 minut	v 5 minutových krocích

3. Pro potvrzení své volby stlačte otočný regulátor . Nastavený čas uplyne. Po cca 4 sekundách se znovu zobrazí aktuální čas. Časovač pokračuje na pozadí.

UPOZORNĚNÍ: Pokud chcete zkontrolovat zbývající čas časovače: Stlačte tlačítko  . Čas se krátce zobrazí.









4. Po uplynutí časovače zazní dlouhý signální tón.

● Přerušeni/ukončení procesu vstupu

- Přerušit proces zadávání: Stlačte tlačítko . Výrobek se přepne do pohotovostního režimu.



● Dětská pojistka

UPOZORNĚNÍ: Aktivujte toto nastavení, abyste zabránili bezobslužnému uvedení výrobku do provozu malými dětmi a dalšími osobami neseznaměnými s obsluhou.





- **Aktivujte dětskou pojistku:** Podržte   stlačené. Zazní zvukový signál. Na displeji  se rozsvítí . Tlačítka a otočný regulátor  již nemají žádnou funkci.
- **Deaktivujte dětskou pojistku:** Přidržte   stlačené, dokud nezazní signální tón a nezhasne  na displeji .







● Vaření potravin

VAROVÁNÍ! Riziko požáru! Při používání výrobku nikdy nepoužívejte kovové předměty. Kov odráží mikrovlnné záření, a tak vede k jiskření. To může vést k požáru a neopravitelnému poškození výrobku!





- UPOZORNĚNÍ:** Stiskněte během procesu vaření  13. Na displeji  se objeví na několik sekund aktivovaný stupeň výkonu.

● Volba výkonu

1. Stlačte tlačítko  13. Na displeji  svítí **100 %** (Výkon 700 wattů) a .
2. Stisknutím  13 nastavte požadovaný výkon. Můžete volit mezi **100 %** až **0 %**.







 13	Indikátor	Výstupní výkon	Použití
Stiskněte 1×	 100 %	700 W	Nudle, mražené potraviny, ryby, brambory, popcorn
Stiskněte 2×	 80 %	560 W	Nápoje, teplé mléko, opětovné ohřívání, rýže, mleté maso
Stiskněte 3×	 50 %	350 W	Guláš, ohřev chleba
Stiskněte 4×	 30 %	210 W	Rozmrazování, rozpuštění másla/čokolády/sýru
Stiskněte 5×	 10 %	70 W	Udržování teploty, změkčování zmrzliny
Stiskněte 6×	 0 %	0 W	Zchladí výrobek

● Nastavte dobu vaření





- Po výběru výkonu nastavte požadovaný čas vaření s pomocí otočného regulátoru  11:
- Otočením otočného regulátoru  11 doprava (ve směru otáčení ) nastavte čas o 10 sekund výše.
 - Otočením otočného regulátoru  11 doleva (ve směru otáčení ) nastavte čas od 95 minut dolů.



Nastavitelná doba (doba vaření)	Časové stupně
až 5 minut	v 10 sekundových krocích
od 5 do 10 minut	v 30 sekundových krocích
od 10 do 30 minut	v 1 minutových krocích
od 30 do 95 minut	v 5 minutových krocích

● Spusťte proces přípravy





- UPOZORNĚNÍ:** Pokud jste nastavili výkon a dobu vaření, můžete spustit proces vaření:
1. **Spustit proces vaření:** Stiskněte otočný regulátor  11. Proces vaření začíná. Čas se odpočítává zpět. Na displeji  se rozsvítí .
 2. Po uplynutí nastavené doby: **End** svítí na displeji  8. Zazní 4 signální tóny.
 3. Stiskněte  10 nebo otevřete dveře  5. Výrobek se přepne do pohotovostního režimu. Pokud nic nepodniknete, zazní 4 signální tóny přibližně znovu každé 2 minuty.

● Rychlý start 1





1. V režimu pohotovosti: Otočte otočný regulátor  11 doprava (směr otáčení )
2. **Nastavte požadovanou dobu přípravy:**
 - Otočením otočného regulátoru  11 doprava (ve směru otáčení ) nastavte čas o 10 sekund výše.

- Otočením otočného regulátoru  11 doleva (ve směru otáčení ) nastavte čas od 95 minut dolů.
3. Stisknutím otočného regulátoru  11 zahajte proces vaření s výkonem 700 Wattů.

● Rychlý start 2

- UPOZORNĚNÍ:** Pomocí této funkce můžete začít vařit okamžitě po dobu 30 sekund (nebo déle, až 10 minut) při výkonu 700 W.
- Stiskněte otočný regulátor  11. Na displeji  svítí **00:30** a . Výrobek spustí proces vaření po dobu 30 sekund. Čas se odpočítává zpět.
 - Pokud chcete vařit déle než 30 sekund: Stiskněte opakovaně otočný regulátor  11, dokud se nezobrazí požadovaný čas.





● Přerušeni/ukončení vaření

- UPOZORNĚNÍ:** Pokud běží proces vaření, můžete ho kdykoliv přerušit nebo zrušit.
- Přerušeni procesu vaření:** Stiskněte  10 nebo otevřete dveře  5. Zbývající čas se zastaví a bliká. Proces vaření je přerušeno.
 - Pokračování v procesu přípravy:** Stiskněte otočný regulátor  11. Čas ubíhá dál.
 - Ukončení procesu vaření:** Stiskněte ještě jednou  10. Výrobek se přepne do pohotovostního režimu.

● Rozmrazování

- UPOZORNĚNÍ:** Pomocí této funkce můžete rozmrazovat potraviny. Můžete nastavit buď čas nebo hmotnost.

Rozmrazování podle času

1. Stlačte tlačítko  14. Na displeji  svítí **00:00** a .
2. Nastavte požadovaný čas pomocí otočného regulátoru  11.

Nastavitelný čas (rozmrazování)	Časové stupně
až 5 minut	v 10 sekundových krocích
od 5 do 10 minut	v 30 sekundových krocích
od 10 do 30 minut	v 1 minutových krocích
od 30 do 95 minut	v 5 minutových krocích

- Spustit proces rozmrazování:** Stiskněte otočný regulátor [11]. Proces rozmrazování začíná. Čas se odpočítává zpět.
- UPOZORNĚNÍ:** K dosažení rovnoměrného rozmrazování musí být některé potraviny asi po dvou třetinách doby rozmrazování promíchány resp. obráceny. Test se po uplynutí této doby automaticky přeruší. Zazní 4 signální tóny a zobrazení času bliká. V případě potřeby potraviny otočte nebo promíchejte.
Pokračujte v rozmrazování: Stiskněte otočný regulátor [11].
Pokud nechcete potraviny obracet: Pokračujte v procesu rozmrazování stisknutím otočného regulátoru [11].
- Po uplynutí nastavené doby: **End** svítí na displeji [8]. Zazní 4 signální tóny.
- Stiskněte [10] nebo otevřete dveře [5]. Výrobek se přepne do pohotovostního režimu. Pokud nic nepodniknete, zazní 4 signální tóny přibližně znovu každé 2 minuty.
- UPOZORNĚNÍ:** Jako příklad doporučujeme dobu rozmrazování 11 minut pro rozmrazení 500 g mletého masa.

Rozmrazování podle hmotnosti

- Stlače dvakrát [14]. Na displeji [8] svítí **100 g** (100 gramů), **AUTO** a .
- Pomocí otočného regulátoru [11] nastavte hmotnost rozmrazovaných potravin. Hmotnost můžete nastavit v rozmezí **100 g až 1800 g** v krocích po 100 g. Výrobek automaticky vypočítá požadovanou dobu rozmrazování.
- Spustit proces rozmrazování:** Stiskněte otočný regulátor [11]. Proces rozmrazování začíná. Na displeji [8] se objeví přednastavená doba rozmrazování pro zvolenou hmotnost. Čas se odpočítává zpět.
- UPOZORNĚNÍ:** K dosažení rovnoměrného rozmrazování musí být některé potraviny asi po dvou třetinách doby rozmrazování promíchány resp. obráceny. Test se po uplynutí této doby automaticky přeruší. Zazní 4 signální tóny a zobrazení času bliká. V případě potřeby potraviny otočte nebo promíchejte.
Pokračujte v rozmrazování: Stiskněte otočný regulátor [11].
Pokud nechcete potraviny obracet: Pokračujte v procesu rozmrazování stisknutím otočného regulátoru [11].





- Po uplynutí nastavené doby: Na displeji [8] svítí **End**. Zazní 4 signální tóny.
- Stiskněte [10] nebo otevřete dveře [5]. Výrobek se přepne do pohotovostního režimu. Pokud nic nepodniknete, zazní 4 signální tóny přibližně znovu každé 2 minuty.

Hmotnost rozmrazování (g)	Doba rozmrazování (minut: sekund)
100	05:30
200	07:30
300	09:30
400	11:30
500	13:30
600	15:30
700	17:30
800	19:30
900	21:30
1000	23:30
1100	25:30
1200	27:30
1300	29:30
1400	31:30
1500	33:30
1600	35:30
1700	37:30
1800	39:30

Časové zpoždění

- UPOZORNĚNÍ:** Výrobek má funkci časového zpoždění. Pomocí této funkce můžete přednastavit čas, kdy má výrobek začít s přednastaveným procesem vaření. Funkce časového zpoždění není k dispozici pro funkci rozmrazování ani v automatické nabídce.
- Nastavení programu vaření v mikrovlnné troubě (viz předchozí oddíl).
- Před zahájením procesu vaření stisknutím otočného regulátoru [11]. Stlače tlačítko [12].
- Na displeji [8] svítí **01:00 a** . Čas a během nastavení blikají.
- Nastavte pomocí otočného regulátoru [11] požadovanou hodinu. Pro potvrzení své volby stlače otočný regulátor.
- Nastavte pomocí otočného regulátoru [11] požadovanou minutu. Pro potvrzení své volby stlače otočný regulátor. Na displeji [8] se znovu zobrazí aktuální čas.
- Zkontrolujte naprogramovaný čas:** Stlače tlačítko [12]. Naprogramovaný hodinový čas se zobrazí na displeji [8] na dobu přibližně 4 sekund. svítí na displeji.

Smazání nastavení časového zpoždění

1. Stlačte tlačítko  |  | . Zobrazí se naprogramovaný čas začátku.
2. Stlačte tlačítko  | . Nastavení se vymaže.

UPOZORNĚNÍ:



- Změna naprogramovaného času:** Nejprve vymažte staré údaje. Poté naprogramujte nové časy.
- Všechny ostatní funkce jsou deaktivovány, dokud je aktivní funkce časového zpoždění.



Automatická nabídka

- Pro potraviny, které mají být připravovány automatickými nabídkami, není nutné zadávat dobu procesu vaření a úroveň výkonu. Zadání druhu potravin a hmotnosti potraviny jsou dostatečné.

 **UPOZORNĚNÍ:** Automatické programy jsou určeny pro čerstvé potraviny. Mražené potraviny se neuvaří se zadanými dobami. Rozmrazujte zmražené potraviny předem programem rozmrazování (viz „Rozmrazování“).

Spusťte automatickou nabídku

- Vyvolání automatické nabídky:** Otočte otočný regulátor  doleva v pohotovostním režimu (směr otáčení ). Na displeji  se rozsvítí **AUTO** a číslo (např. **A-1** pro automatický program 1 (Ohřívání)). Otáčením otočného regulátoru vyberte příslušnou automatickou nabídku.

 **UPOZORNĚNÍ:** Jakmile se dostanete do automatického režimu nabídky otočením otočného regulátoru  doleva, pak můžete otočením doprava vybrat automatické nabídky v pořadí od **A-1** do **A-8**.

Indikátor	Potraviny/funkce	Množství/váha	Doba trvání (minut:sekund)	Výstupní výkon
A-1	Ohřívání	200 g	2:00	100 %
		300 g	2:40	
		400 g	3:20	
		500 g	4:00	
		600 g	4:40	
		700 g	05:20	
		800 g	6:00	
A-2	Zelenina	200 g	3:30	100 %
		300 g	4:30	
		400 g	05:30	
		500 g	6:30	
		600 g	07:30	
A-3	Ryby	200 g	4:00	80 %
		300 g	05:20	
		400 g	6:40	
		500 g	8:00	
		600 g	9:20	
A-4	Maso	200 g	2:40	100 %
		300 g	3:30	
		400 g	4:20	
		500 g	05:10	
		600 g	6:00	
A-5	Nudle	100 g	25:00	80 %
		200 g	30:00	
		300 g	35:00	

Indikátor	Potraviny/funkce	Množství/ váha	Doba trvání (minut:sekund)	Výstupní výkon
A-6	Brambory	1 kus	6:00	100 %
		2 kusy	9:00	
A-7	Pizza	150 g	1:00	100 %
		300 g	1:30	
		450 g	2:00	
A-8	Polévka	1 mísa	2:30	100 %
		2 mísy	4:00	
		3 mísy	6:00	

Příklad použití 1:

Ohřejte 200 ml vody:

1. Otáčejte otočným regulátorem **[11]** doleva (směr otáčení ) , dokud se na displeji **[8]** nerozsvítí **A-1**. Výběr potvrďte stisknutím otočného regulátoru.
2. Pomocí otočného regulátoru **[11]** nastavte množství **200 g** (1 ml vody = 1 g vody).
3. **Spustit ohřev:** Stiskněte otočný regulátor **[11]**.

Příklad použití 2:

Vaření 400 g zeleniny:

1. Otáčejte otočným regulátorem **[11]** doleva (směr otáčení ) , dokud se na displeji **[8]** nerozsvítí **A-2**. Výběr potvrďte stisknutím otočného regulátoru.
2. Nastavte pomocí otočného regulátoru **[11]** hmotnost **400 g**.
3. **Spustit proces vaření:** Stiskněte otočný regulátor **[11]**.

● Příklady použití

Nemražené potraviny se připravují

Potraviny	Množství	Výkon (W)	Čas (min)	Informace
Rybí filé	400 g	700	10-15	Přidejte trochu vody a citronovou šťávu.
Zelenina	250 g	560	5-10	Zeleninu nakrájejte na kousky. Přidejte trochu vody. Občas zeleninu zamíchejte.
Brambory	500 g	700	8-10	Brambory nakrájejte na kousky. Přidejte trochu vody. Občas brambory zamíchejte.
Dezert (např. pudink, dortík)	100-300 g	560	1-5	Postupujte podle pokynů výrobce dezertu.
Rýže	100 g rýže 250 ml vody	560	15	Před vařením rýži omyjte.
Sekaná	600 g	700	23-28	Ochuťte sekanou, umístěte ji na talíř a zakryjte talíř poklopem.

Mražené potraviny se připravují

Potraviny	Množství	Výkon (W)	Čas (min)
Polévka	400 ml	560	8–10
Hustá polévka	500 g	700	10–13
Přílohy (např. nudle)	500 g	700	8–10
Zelenina	300 g	560	8–10

● **Recepty**

● Čokoládový hrnkový dort

 7 min

 x 1

Doba přípravy:	5 min
Doba vaření:	2 min

Přísady

4 polévkové lžíce	Mouky
¼ polévkové lžíce	Prášku do pečiva
4 polévkové lžíce	Práškového cukru
2 polévkové lžíce	Kakao
1	Vejce
3 polévkové lžíce	Mléka
3 polévkové lžíce	Rostlinného oleje
Pár kapek	Vanilkový nebo jiný extrakt (volitelně)
2 polévkové lžíce	Čokoládové lupinky, ořechy nebo rozinky (volitelné)

Úprava

- Do velkého hrnku vhodného do mikrovlnné trouby nasype mouku, prášek do pečiva, moučkový cukr a kakaový prášek. Všechny přísady smíchejte.
- Přidejte vejce a promíchejte všechny přísady.
- Přidejte mléko a rostlinný olej. Na přání přidejte vanilkový nebo jiný extrakt. Všechny přísady míchejte, dokud není směs hladká.
- Na přání přidejte čokoládové lupinky, ořechy nebo rozinky. Všechny přísady smíchejte.
- Umístěte hrnek do středu otočného talíře [4]. Koláč připravujte při 700 W po dobu 2 minut nebo dokud koláč nepřestane stoupat a neztuhne.
- Při vydávání horkého hrnku používejte kuchyňské rukavice. Vychutnejte si lahodný koláč!

● **Karamelový popcorn**

 24 min

 x 8

Doba přípravy:	20 min
Doba vaření:	4 min

Přísady

60 g	Kukuřičná jádra
240 g	Hnědého cukru
60 ml	Kukuřičný sirup
3 polévkové lžíce	Nesolené máslo
½ čajové lžičky	Soli
1 čajové lžičky	Vanilkového extraktu
¼ čajové lžičky	Jedlá soda
Pár kapek	Rostlinný olej (volitelně)

Úprava

- Kukuřičná zrna vložte do papírového sáčku. Na přání přidejte několik kapek rostlinného oleje. Vrchní část sáčku několikrát přehněte, aby se uzavřel.
- Umístěte sáček doprostřed otočného talíře [4]. Kukuřiči připravujte při výkonu 700 W po dobu 4 minut nebo dokud již neuslyšíte zvuk „praskání“.
- Připravte karamel: Do velké misky vhodné do mikrovlnné trouby dejte cukr, kukuřičný sirup, máslo a sůl. Směs připravujte při 700 W po dobu 2 minut. Směs promíchejte a připravujte při 700 W další 2 minuty, dokud se neobjeví spousta bublinek.
- Do karamelové směsi přidejte vanilkový extrakt a jedlou sodu a dobře promíchejte. Ihned nalijte třetinu horkého karamelu na popcorn v sáčku. Sáček uzavřete a protřepejte, aby se popcorn obalil. Další třetinu karamelu nalijte na popcorn. Sáček uzavřete a protřepejte. Popcorn přelijte zbylým karamellem a naposledy sáčkem zatřeste.
- Umístěte sáček doprostřed otočného talíře [4]. Popcorn připravujte při 700 W po dobu 1 minuty. Při vyjímání a protřepávání horkého sáčku používejte kuchyňské rukavice.

6. Horký karamelový popcorn nasype do nádoby. Karamelový popcorn nechte asi 20 minut zcela vychladnout. Karamelový popcorn rozlámejte na kousky a vychutnejte si ho!

● Snídaňové brambory

 25 min

 x 2

Doba přípravy:	15 min
Doba vaření:	10 min

Přísady

2	Středně velké brambory (oloupané a nakrájené na plátky)
½	Cibule (nakrájená na plátky)
¼ čajové lžičky	Soli
⅙ čajové lžičky	Pepře
¼ čajové lžičky	Česneková sůl
60 g	Sýru čedar (nastrouhaného)

Úprava

- Vložte plátky brambor a cibule do misky vhodné do mikrovlnné trouby.
- Brambory a cibuli osolte, opepřete a osolte česnekovou solí. Vše dobře promíchejte a misu přikryjte.
- Misu umístěte doprostřed otočného talíře **4**. Okořeněné brambory a cibuli připravujte při výkonu 700 W po dobu 9 minut nebo dokud nejsou brambory uvařené.
- Přidejte sýr a připravujte při 560 W po dobu 1 minuty.
- Při vyndávání horké misky používejte kuchyňské rukavice. Vychutnejte si lahodnou snídani!

● Sekaná

 33–38 min

 x 2–3

Doba přípravy:	10 min
Doba vaření:	23–28 min

Přísady (sekaná)

500 g	Mleté hovězí maso
½	Cibule (nakrájená na kostičky)
1	Vejsce (vyšlehané)
100 g	Strouhanka
¼ čajové lžičky	Pepře
¼ čajové lžičky	Soli

Přísady (omáčky)

75 ml	Vody
1 polévkové lžíce	Hořčice
2 polévkové lžíce	Rajčatový kečup
1 čajové lžičky	Cukru
Podle chuti	Petržel (volitelně)

Úprava

- Smíchejte mleté hovězí maso, cibuli, vejce, strouhanku, pepř a sůl.
- Vytvarujte sekanou a položte ji na talíř. Zakryjte talíř poklopem.
- Umístěte talíř do středu otočného talíře **4**. Sekanou připravujte při 700 W po dobu 18–23 minut.
- Mezitím smíchejte vodu, hořčici, rajčatový kečup, cukr a petržel (volitelně) v malé misce.
- Jakmile je sekaná hotová, přelijte sekanou omáčkou. Zakryjte talíř poklopem.
- Vařte při 700 W dalších 5 minut.
- Podávejte a vychutnejte si sekanou!

● Losos

 28 min

 x 1

Doba přípravy:	5 min
Doba vaření:	23 min

Přísady

400 g	Losos
½ čajové lžičky	Pepře
½ čajové lžičky	Soli
2 čajové lžičky	Vody
¼	Citrónu

Úprava

- V případě potřeby lososa rozmrazte (viz „Rozmrazování“).
- Lososa osolíme a opepříme.
- Položte lososa na talíř. Přidejte vodu. Zakryjte talíř poklopem.
- Umístěte talíř do středu otočného talíře **4**. Sekanou připravujte při 560 W po dobu 7 minut. Případně vyberte automatickou nabídku **A-3** (viz „Automatická nabídka“).
- Před podáváním lososa přidejte trochu citronové šťávy.

● Čištění a péče





NEBEZPEČÍ! Riziko úrazu elektrickým proudem!

Před čištěním: Výrobek vždy oddělte od napájení.

NEBEZPEČÍ! Riziko popálení! Výrobek nečistěte bezprostředně po provozu. Nechte výrobek nejdříve vychladnout.

VAROVÁNÍ! Neponožte elektrické části výrobku do vody nebo jiných kapalin. Výrobek nedržte v žádném případě pod tekoucí vodou.

UPOZORNĚNÍ:

- Vyčistěte výrobek bezprostředně po vychladnutí. Jakkmile zbytky potravin oschnou, nejdou snadno odstranit.
- Nepoužívejte žádné čisticí spreje a jiné ostré čisticí prostředky, protože ty mohou způsobit skvrny, pruhy nebo zákal povrchů.
- Nikdy nepoužívejte abrazivní čisticí prostředky.
- Kryt:** Čistěte kryt výrobku s pomocí navlhčeného hadru.
- Varný prostor:** Udržujte varný prostor  stále čistý. Pokud na stěnách výrobku ulpívají stříkance potravin nebo rozliaté kapaliny, ořete je navlhčeným hadříkem. Pokud je to nutné, dejte jemný čisticí prostředek na tkaninu. Ořete následně vlhkým hadříkem, abyste odstranili zbytky mycího prostředku.
- Otočný talíř:** Oplachujte otočný talíř  pravidelně v teplém mýdlovém roztoku. Otočný talíř můžete také umýt v myčce nádobí.
- Stříkance a nečistoty:** Pravidelně odstraňujte stříkance a nečistoty vlhkým hadříkem z následujících částí:
 - Dveře  (oboustranně)
 - Průhledítko (oboustranně)
 - Těsnění dveří a přilehlé části
- Výpary:** Pokud se kolem vnější strany dveří  usadí výpary, setřete je měkkým hadříkem. K tomu dochází, když je výrobek provozován za podmínky vysoké vlhkosti.
- Vůně:** Pravidelně odstraňujte vůně. Postavte hlubokou misku do mikrovlnné trouby naplněnou šálkem vody a šifovou a kůrou z jednoho citronu do varného prostoru . Nechte směs 5 minut vařit. Vytřete varný prostor a ořete ho měkkým hadříkem do sucha.

● Zlikvidování

Obal se skládá z ekologických materiálů, které můžete zlikvidovat prostřednictvím místních sběrů recyklovatelných materiálů.



Při třídění odpadu se řiďte podle označení obalových materiálů zkratkami (a) a čísly (b), s následujícím významem: 1-7: umělé hmoty/20-22: papír a lepenka/80-98: složené látky.

Výrobek:



Výrobek a obalové materiály jsou recyklovatelné a podléhají rozšířené odpovědnosti výrobce.

Likviduje je odděleně podle ilustrovaných Info-tri (informace o třídění), abyste mohli lépe nakládat s odpady.

Logo Triman platí jen pro Francii.



O možnostech likvidace vysloužilých zařízení se informujte u správy vaší obce nebo města.



V zájmu ochrany životního prostředí vysloužený výrobek nevyhazujte do domovního odpadu, ale předejte k odborné likvidaci. O sběrnách a jejich otevíracích hodinách se můžete informovat u příslušné správy města nebo obce.

● Záruka

Výrobek byl vyroben podle přísných směrnic kvality a před dodáním pečlivě otestován. V případě materiálních nebo výrobních vad máte zákonná práva vůči prodeji výrobku. Vaše zákonná práva nejsou níže uvedeno zárukou nijak omezená.

Záruka na tento výrobek je 3 roky od data zakoupení. Záruční doba začíná dnem zakoupení. Originál dokladu o zakoupení si uschovejte na bezpečném místě, protože tento doklad je vyžadován jako doklad o koupi.

Jakékoli poškození nebo závady, které se vyskytly již v okamžiku nákupu, musí být nahlášeny ihned po vybalení výrobku.

Pokud se u výrobku během 3 let od data zakoupení projeví vada materiálu nebo výrobní vada, pak vám ho podle naší volby bezplatně opravíme nebo vyměníme. Záruční doba se po uznané reklamaci neprodlužuje. To platí také pro vyměněné a opravené díly.

Tato záruka je neplatná, pokud byl výrobek poškozený nebo nesprávně používán anebo udržovaný.

Záruka se kryje na materiálové a výrobní vady. Tato záruka se nevztahuje na díly výrobku, které podléhají běžnému opotřebení, a tím platí jako opotřebitelné díly (např. baterie, hadice, inkoustové barevné patrony), ani se nevztahuje na poškození rozbitých dílů, např. spínačů nebo dílů ze skla.

● Postup v případě uplatňování záruky

Pro zajištění rychlého zpracování Vašeho případu se řiďte následujícími pokyny:

Pro všechny požadavky si připravte pokladní stvrzenku a číslo artiklu (IAN 451613_2310/451614_2310/451615_2310) jako doklad o zakoupení.

Číslo artiklu najdete na typovém štítku, gravuře, titulní stránce návodu (vlevo dole) nebo na nálepce na zadní nebo spodní straně.

V případě poruch funkce nebo jiných závad nejdříve kontaktujte, telefonicky nebo e-mailem, v následujícím textu uvedené servisní oddělení.

Výrobek registrovaný jako vadný potom můžete s přiloženým dokladem o zakoupení (pokladní stvrzenkou) a údaji k závadě a kdy k ní došlo, bezplatně zaslat na adresu servisu, která Vám byla sdělena.

● Servis

 **Servis Česká republika**

Tel.: 800600632



















E-Mail: owim@lidl.cz



Použitie výstražné upozornenia a symboly	Strana 107
Krátky návod	Strana 107
Používanie v súlade s určením	Strana 107
Popis súčiastok	Strana 108
Technické údaje	Strana 108
Bezpečnostné upozornenia	Strana 108
Základné princípy pri ohrievaní v mikrovlnnej rúre	Strana 112
Používanie vhodného riadu na varenie	Strana 113
Pred prvým použitím	Strana 113
Inštalácia produktu	Strana 113
Montáž	Strana 113
Obsluha	Strana 113
Pohotovostný režim	Strana 113
Nastavenie času	Strana 113
Nastavenie časovača	Strana 114
Prerušenie/ukončenie zadávania	Strana 114
Detská poistka	Strana 114
Ohrievanie potravín	Strana 114
Voľba výkonu	Strana 114
Nastavenie času ohrievania	Strana 115
Spustenie ohrievania	Strana 115
Rýchle spustenie 1	Strana 115
Rýchle spustenie 2	Strana 115
Prerušenie/ukončenie ohrievania	Strana 115
Rozmrazovanie	Strana 115
Oneskorenie	Strana 116
Menu automatického režimu	Strana 116
Príklady použitia	Strana 118
Recepty	Strana 119
Hrnčekový čokoládový koláč	Strana 119
Karamelové pukance	Strana 119
Raňajkové zemiaky	Strana 119
Fašírky	Strana 120
Lososa	Strana 120
Čistenie a starostlivosť	Strana 120
Likvidácia	Strana 121
Záruka	Strana 121
Postup v prípade poškodenia v záruke	Strana 121
Servis	Strana 122

Použitie výstražné upozornenia a symboly

V tejto príručke a na obale sa používajú nasledujúce upozornenia:

 <p>NEBEZPEČENSTVO! Tento symbol so signálnym slovom „Nebezpečenstvo“ označuje nebezpečenstvo s vysokým stupňom rizika, ktoré, ak sa mu nevyhnete, bude mať za následok smrť alebo vážne zranenie.</p>	 <p>Napätie (striedavý prúd)</p>
	 <p>Hertz (sieťová frekvencia)</p>
	 <p>Watt</p>
 <p>VÝSTRAHA! Tento symbol so signálnym slovom „Výstraha“ označuje nebezpečenstvo so stredným stupňom rizika, ktoré, ak sa mu nevyhnete, bude mať za následok vážne zranenie alebo smrť.</p>	 <p>Tento produkt je klasifikovaný ako trieda ochrany I a musí byť uzemnený.</p>
	 <p>Produkt používajte len v suchých interiéroch.</p>
 <p>POZOR! Tento symbol so signálnym slovom „Pozor“ označuje nebezpečenstvo s nízkym stupňom rizika, ktoré, ak sa mu nevyhnete, bude mať za následok ľahké alebo stredne ťažké zranenie.</p>	 <p>Nebezpečenstvo – úrazu elektrickým prúdom!</p>
	 <p>Pozor, horúci povrch!</p>
 <p>OPATRNE! Tento symbol so signálnym slovom „Opatrne“ označuje možné poškodenie majetku.</p>	 <p>Vhodné pre potraviny. Tento výrobok žiadnym spôsobom negatívne neovplyvňuje na chuť alebo vôňu.</p>
 <p>UPOZORNENIE: Tento symbol so signálnym slovom „Upozornenie“ ponúka ďalšie užitočné informácie.</p>	 <p>Vhodné do umývačky riadu:  Otočný tanier</p>
 <p>Značka CE potvrdzuje zhodu so smernicami EÚ, ktoré sú relevantné pre produkt.</p>	 Bezpečnostné upozornenia  Manipulačné pokyny

MIKROVLNNÁ RÚRA

● Krátky návod

Tento dokument je skrátenou tlačenu verzou celého návodu na ovládanie. Naskenovaním QR kódu sa dostanete priamo na stránku servisu Lidl (www.lidl-service.com) a zadáním čísla výrobu (IAN) 451613_2310/451614_2310/451615_2310 si môžete prezrieť a stiahnuť kompletný návod na ovládanie.









Tento krátky návod je súčasťou tohto výrobku. Pred použitím výrobku sa oboznámte so všetkými obslužnými a bezpečnostnými upozoreniami. Krátky návod si dobre uschovajte a v prípade postúpenia výrobku ďalším osobám im odovzdajte aj všetky dokumenty patriace k výrobku.

● Používanie v súlade s určením

- Tento produkt je určený na ohrievanie a prípravu potravín. Nepoužívajte produkt na žiadne iné účely.
- Produkt je určený výslovne na používanie v súkromných domácnostiach a nesmie sa používať na lekárske alebo komerčné účely.
- Za škody, ktoré vzniknú neodborným používaním, nepreberá výrobca záruku.

● Popis súčiastok

(Obr. A)

- 1 Vetracie otvory (zadná strana, nie je vyobrazené)
- 2 Ohrievací priestor
- 3 Napájací kábel so sieťovou zástrčkou
- 4 Otočný tanier s obežným krúžkom a zaistením
- 5 Dvierka (tesnenie dvierok)
- 6 Zaisťovací uzáver
- 7 Rúčka na dvierkach
- 8 Displej
- 9   (Tlačidlo pre časovač/hodiny)
- 10  (Tlačidlo stop)
- 11  (Otočný regulátor)
- 12   (Tlačidlo pre časové oneskorenie/detskú poistku)
- 13  (Tlačidlo pre mikrovlnnú rúru)
- 14   (Tlačidlo pre rozmrazovanie)

● Technické údaje

Menovité napätie:	220-240 V~, 50 Hz
Príkon:	1100 W
Príkon v pohotovostnom režime:	0,6 W
Trieda ochrany:	I
Dodávaný výkon:	700 W
Frekvencia mikrovlnnej rúry:	2450 MHz
Objem ohrievacieho priestoru:	pribl. 17 litrov
Hmotnosť:	pribl. 10 kg
Rozmery:	pribl. 446 mm × 241 mm × 354 mm
Certifikát:	
HG11352, HG11353, HG11354	GS (SGS)
HG11352-BS, HG11353-BS, HG11354-BS	-
HG11352-CH, HG11353-CH, HG11354-CH	-

- Tento produkt spĺňa požiadavky európskeho štandardu EN 55011.
- Produkt je štandardne zhodný a klasifikovaný ako prístroj 2 triedy B.
- Skupina 2 = produkt vytvára podľa účelu vysokofrekvenčnú energiu vo forme elektromagnetického žiarenia na tepelnú úpravu potravín.
- Prístroj triedy B = produkt je vhodný na používanie v domácnostiach.



Bezpečnostné upozornenia

PRED POUŽITÍM PRODUKTU SA OBOZNÁMTE SO VŠETKÝMI BEZPEČNOSTNÝMI UPOZORNENIAMÍ A POKYNMÍ NA POUŽITIE! KEĎ BUDETE TENTO PRODUKT ODOVZDÁVAŤ ĎALEJ, ODOVZDAJTE AJ KOMPLETNÚ DOKUMENTÁCIU K PRODUKTU!

V prípade poškodenia z dôvodu nedodržania tohto návodu na obsluhu zaniká nárok na záruku! Za následne vzniknuté škody nepreberáme žiadnu záruku! V prípade majetkových alebo personálnych škôd z dôvodu neodborného používania alebo nedodržania bezpečnostných upozornení nepreberáme žiadnu zodpovednosť!

DÔLEŽITÉ BEZPEČNOSTNÉ POKYNY POZORNE SI ICH PREČÍTAJTE A ODLOŽTE PRE ĎALŠIE POUŽITIE

- Tento produkt môžu používať deti od 8 rokov a staršie, ako aj osoby so zníženými fyzickými, zmyslovými alebo duševnými schopnosťami, alebo nedostatkom skúseností a vedomostí, ak sú pod dozorom alebo boli poučené ohľadom bezpečného používania produktu a z toho vyplývajúcich nebezpečenstiev.

Deti sa nesmú s produktom hrať.

Čistenie a starostlivosť nesmú vykonávať deti bez dozoru.

Deťom mladším ako 8 rokov nedovoľte priblížiť sa k produktu a k napájacímu káblu.

- ⚠ VÝSTRAHA!** Ak sú poškodené dvierka alebo tesnenia dvierok, nesmie sa produkt prevádzkovať, kým nebude opravený príslušným kvalifikovaným personálom.

- ⚠ VÝSTRAHA!** Pre všetkých ostatných, okrem osoby s príslušnou kvalifikáciou, je nebezpečné vykonávať akékoľvek činnosti, ktoré vyžadujú odstránenie krytu, ktorý zabezpečuje ochranu proti zaťažaniu žiarením spôsobeným energiou mikrovlnnej rúry.

- ⚠ VÝSTRAHA!** Tekutiny alebo iné potraviny sa nemôžu ohrievať v uzatvorených nádobách, lebo by mohli ľahlo vybuchnúť.

- Keď je poškodený napájací kábel produktu, musí ho vymeniť výrobca alebo jeho zákaznícky servis, prípadne iná, podobne kvalifikovaná osoba, aby sa zabránilo vzniku nebezpečenstva.
- Tento produkt je určený na to, aby sa používal v domácnosti, prípadne na podobné používanie, ako napríklad:
 - V kuchyniach pre zamestnancov, v obchodoch, kanceláriách a iných komerčných oblastiach;
 - V poľnohospodárskych usadlostiach;

- zákazníkmi v hoteloch, moteloch a iných obytných zariadeniach
- V penziónoch s raňajkami.
- Nad hornou stranou produktu musí byť zachovaný voľný priestor minimálne 20 cm.
- Používať sa môže iba riad, ktorý je vhodný na používanie vo varných prístrojoch s mikrovlnnou rúrou.
- Pri zohrievaní v produkte nie sú povolené kovové nádoby na jedlá a nápoje.
Kovy odrážajú mikrovlnné žiarenie, čo spôsobuje tvorbu iskier. Iskry môžu spôsobiť požiar a produkt sa poškodí tak, že sa viac nedá opraviť!
- Pri zohrievaní jedál v plastových a papierových nádobách sa musí produkt kontrolovať kvôli možnému vzniku zapálenia.
- Produkt je určený na zohrievanie jedál a nápojov. Sušenie jedál alebo oblečenia a zohrievanie podušiek, papúč, húb na umývanie, vlhkých čistiacich handričiek a podobne môže viesť k vzniku zranení, vznietenia alebo ohňa.
- Ak spozorujete dym, vypnite produkt alebo vytiahnite zástrčku, dvierka nechajte zatvorené, aby sa uhasili prípadné vzniknuté plamene.
- Zohrievanie nápojov v mikrovlnnej rúre môže viesť k vzniku oneskoreného zovretia (oneskorenie varu), preto sa musí dávať pri manipulácii s nádobou pozor.
- Obsah dojčenských fľašiek a pohárov s detskou výživou sa musí premiešať alebo pretrepať a pred použitím sa musí skontrolovať teplota, aby sa zabránilo popáleniu.
- Vajcia so škrupinou alebo celé natvrdo uvarené vajcia sa nemôžu zohrievať v mikrovlnnej rúre, pretože by mohli vybuchnúť, a to tiež vtedy, keď bolo ukončené zohrievanie v mikrovlnnej rúre.
- Produkt sa musí pravidelne čistiť a zvyšky potravín sa musia odstrániť (pozri „Čistenie a starostlivosť“).
- Nedostatočná čistota produktu môže viesť k zničeniu povrchu, čo môže ovplyvniť dobu používania vášho výrobku a viesť k možným nebezpečným situáciám.

- Produkt nečistíte parným čističom.
- Produkt sa musí používať ako voľne umiestnený produkt a nesmie sa montovať do montovaného nábytku alebo podobne.

DODATOČNÉ BEZPEČNOSTNÉ UPOZORNENIA

- Osoby, ktoré nosia kardiostimulátor, sa musia pred spustením produktu do prevádzky informovať u svojho obvodného lekára o možných rizikách.

⚠ VÝSTRAHA! Horúci povrch! Produkt je počas prevádzky horúci. Produktu sa nedotýkajte počas používania alebo bezprostredne po ňom.

⚠ NEBEZPEČENSTVO! Riziko úrazu elektrickým prúdom! Produkt neponárajte do vody alebo iných kvapalín. Produkt nikdy nedržte pod tečúcou vodou.

⚠ NEBEZPEČENSTVO! Riziko úrazu elektrickým prúdom! Nepoužívajte poškodený produkt. Ak je produkt poškodený, odpojte ho od elektrickej siete a obráťte sa na predajcu.

- Produkt sa nesmie používať, ak spadne alebo má viditeľné poškodenia.
- Pred pripojením produktu do elektrickej siete skontrolujte, či napätie a menovitý prúd zodpovedajú údajom o napájaní uvedeným na typovom štítku produktu.

Obsluha

**⚠ NEBEZPEČENSTVO!
Nebezpečenstvo požiaru!**

Z obalov potravín, ktoré chcete ohriať, odstráňte kovové uzávery.

- Produkt počas prevádzky nepresúvajte.
- Nikdy neprevádzkujte produkt v prázdnom stave.
- Tento produkt nie je určený na to, aby bol prevádzkovaný s použitím externých spínacích hodín alebo samostatného diaľkového systému.

Čistenie a starostlivosť

**⚠ VÝSTRAHA!
Nebezpečenstvo poranenia!** Produkt pred čistením odpojte od elektrickej siete.

-  Neodstraňujte svetlosivú kryciu slúdovú dosku, ktorá je upevnená v ohrievacom priestore na ochranu rúk s magnetickými poľami.
- Svetidlá vo vnútri produktu môže meniť iba kvalifikovaný odborný personál.

FUNKČNÉ PORUCHY INÝCH PRÍSTROJOV

Prevádzka produktu môže vyvolať poruchy vášho rádia, televízora alebo podobných prístrojov.

Ak by vznikli takéto interferencie, pokúste sa ich znížiť alebo odstrániť pomocou nasledujúcich opatrení:

- Vyčistite dvierka a tesnenie dvierok produktu.
- Nanovo nastavte prijímaciu anténu rádia alebo televízora. Priestorovo oddel'te produkt a prijímač.
- Produkt odstráňte z prijímača.
- Produkt pripojte do inej zásuvky. Produkt a prijímač by mali byť zapojené v iných odbočkách prúdového obvodu.

PREVENTÍVNE OPATRENIA NA ZABRÁNENIE NADMERNÉMU KONTAKTU S ENERGIOU MIKROVLNNEJ RÚRY

- Produkt sa nepokúšajte prevádzkovať s otvorenými dvierkami. Prevádzka s otvorenými dvierkami môže viesť ku kontaktu s dávkou škodlivého žiarenia mikrovlnnej rúry. Dôležité je pritom tiež to, aby sa nerozbili bezpečnostné zablokovania, alebo aby sa s nimi manipulovalo.
- Medzi dvierka nezasekávajú predmety. Postarajte sa o to, aby sa nenahromadila nečistota alebo zvyšky čistiaceho prostriedku na tesniacich plochách.

● Základné princípy pri ohrievaní v mikrovlnnej rúre

- **Čas ohrievania:** Dávajte pozor na čas ohrievania. Zvoľte najkratší uvedený čas ohrievania a v prípade potreby ho predĺžte. Potraviny, ktoré sa ohrievajú vcelku príliš dlho, môžu začať dymiť alebo sa vznietiť.
- **Potraviny:** Potraviny usporiadajte rovnomerne. Potraviny nakrájajte, pokiaľ možno, na rovnako veľké kusy. Najhrubšie miesta dajte do blízkosti okraja.
- **Zakrytie potravín:** Potraviny počas ohrievania zakryte vhodnou pokrývkou do mikrovlnnej rúry. Pokrievka zabraňuje striekaniu a okrem toho prispieva k tomu, aby sa potraviny ohrievali rovnomerne.
- **Otáčanie potravín:** Potraviny počas prípravy v produkte jedenkrát obráťte, aby sa jedlá ako kura alebo hamburger rýchlejšie prepekli. Veľké kusy potravín, ako napr. pečené mäso, musíte minimálne raz obrátiť. Kúsok potravín, ako napr. guľky z mletého mäsa, po uplynutí polovice času ohrievania rozložte. Otočte a umiestnite guľky zo stredy riadu na okraj.

- ❑ **Potraviny so šupou/škrupinou:** Šupka zemiakov, párkov a podobných potravín sa musí pred varením napichať. V opačnom prípade by mohli vybuchnúť.
- ❑ **Potraviny s hrubou škrupinou:** Celé tekvice, jablká, gaštaný a podobné potraviny sa musia pred varením napichať alebo narezáť.
- ❑ **Tuk a olej:** V produkte neroztáčajte zmrazený tuk alebo olej. V produkte nefritujte. Tuk alebo olej sa môžu vznietiť.
- ❑ **Nápoje:** Pri zohrievaní nápojov pomocou produktu môže dôjsť k časovo oneskorenému vreniu, ak sa varí nápoj. Buďte preto opatrní pri manipulácii s nádobou, aby ste zabránili náhlemu zovretiu:
Vložte, pokiaľ je to možné, vhodnú sklenenú tyčku do kvapaliny, kým sa zohrieva.
Po zohriatí nechajte tekutinu v ohrievacom priestore [2] ešte 20 sekúnd, aby nečakané nevybublali.
- ❑ **Pukance:** Na výrobu pukancov používajte iba pukance určené do mikrovlnnej rúry.

● Používanie vhodného riadu na varenie

- Ideálny materiál do mikrovlnnej rúry je materiál, ktorý dokáže prepúšťať mikrovlny, energia teda prechádza cez nádobu, aby sa zohriali potraviny. Mikrovlny nie sú schopné prenikáť cez kov. Z tohto dôvodu sa nemôžu používať kovové nádoby a kovový riad.
- Pri zohrievaní v produkte nepoužívajte výrobky z recyklovaného papiera. Tieto môžu obsahovať drobné prvky kovu, ktoré dokážu vytvárať iskry a/alebo spôsobiť požiar.
- ❑ Odporúča sa skôr okrúhly/oválny riad namiesto hranatého/posúzlžného riadu, pretože potraviny sa v rohoch ľahko rozvaria. Nasledujúci zoznam sa považuje za všeobecnú pomôcku pre voľbu správneho riadu.

Riad na varenie	Mikrovlnná rúra
Sklo odolné proti teplu	Áno
Sklo neodolné proti teplu	Nie
Keramiká odolná proti teplu	Áno
Plastový riad (vhodný do mikrovlnných rúr)	Áno
Kuchynské utierky	Áno
Kovový podnos/táča	Nie
Hliníková fólia a hliníková nádoba	Nie

⚠ VÝSTRAHA! Nebezpečenstvo požiaru! Pri používaní produktu nikdy nepoužívajte kovové predmety. Kov odráža žiarenie mikrovlnnej rúry a vedie tak k vzniku iskier. Môže to zapríčiniť požiar a produkt sa poškodí tak, že sa viac nedá opraviť!

● Pred prvým použitím

1. Odstráňte obalový materiál (vrátane ochrannej dosky a lepiacej pásky v ohrievacom priestore [2]).
2. Vyčistite produkt a diely príslušenstva (pozri „Čistenie a starostlivosť“).

● Inštalácia produktu

⚠ VÝSTRAHA! Nebezpečenstvo požiaru! Tento produkt nie je vhodný na montáž do kuchynskej linky. V uzavretých skrinách nie je zaručené dostatočné vetranie produktu. Produkt sa môže poškodiť a hrozí riziko požiaru!

- ❑ Postavte produkt na rovný podklad, ktorý ponecháva dostatočný priestor na vetranie a ventiláciu.
- ❑ Medzi produktom a susednými stenami udržiavajte voľný priestor minimálne 10 cm. Dvierka [5] sa musia dať úplne otvoriť.
- ❑ Nad produktom udržiavajte voľný priestor minimálne 20 cm.

● Montáž

1. Zaistenie [4] nasadte do stredy ohrievacieho priestoru [2].
2. Obežný krúžok [4] položte na pohyblivú plochu v ohrievacom priestore [2].
3. Na obežný krúžok a zaistenie položte otočný tanier [4]. Otočný tanier musí správne priliehať na zaistenie.
4. Sieťovú zástrčku [3] zapojte do zásuvky. Na displeji [8] svieti **1:00**. Zaznie akustický signál.

● Obsluha

i UPOZORNENIA:

- ❑ Pri prvom použití produktu môže vzniknúť slabý zápach. Dbajte na dostatočné vetranie oblastí.
- ❑ Každé stlačenie tlačidla sa potvrdí akustickým signálom.
- ❑ Ak stlačíte tlačidlo, ktoré pri aktuálnom nastavení nemá žiadnu funkciu, zaznie dvojitý akustický signál.

● Pohotovostný režim

- ❑ Keď produkt zapojíte do elektriny, automaticky sa prepne do pohotovostného režimu.
- ❑ Ak podržíte tlačidlo stlačené dlhší čas, produkt sa automaticky prepne do pohotovostného režimu. Na displeji [8] sa zobrazuje čas.

● Nastavenie času

1. Sieťovú zástrčku [3] zapojte do zásuvky. Na displeji [8] svieti **1:00**. Zaznie akustický signál.
2. V pohotovostnom režime: Tlačidlo **⏸** [9] podržte stlačené niekoľko sekúnd. Na displeji [8] svieti **Hr 12 (Hr** [„Hour“]: po anglicky = „hodina“).

3. Stlačením môžete prepínať medzi **Hr 12** a **Hr 24**.

Displej	Význam
Hr 12	12-hodinový režim
Hr 24	24-hodinový režim

4. Pomocou otočného regulátora nastavte hodinu. Počas nastavovania zobrazenie hodín bliká. Na potvrdenie výberu stlačte .
5. Bliká zobrazenie minút. Pomocou otočného regulátora nastavte minúty. Na potvrdenie výberu stlačte .
6. Presný čas je teraz nastavený.

● Nastavenie časovača

- UPOZORNENIE:** Produkt je vybavený časovačom, ktorý môžete používať nezávisle od prevádzky produktu.

1. Stlačte . bliká na displeji .
2. Pomocou otočného regulátora nastavte požadovaný čas:

Nastaviteľný čas (časovač)	Časové úrovne
do 5 minút	v krokoch po 10 sekúnd
od 5 do 10 minút	v krokoch po 30 sekúnd
od 10 do 30 minút	v krokoch po 1 minútach
od 30 do 95 minút	v krokoch po 5 minútach

3. Na potvrdenie výberu stlačte otočný regulátor . Plynie nastavený čas. Po približne 4 sekundách sa znova zobrazí aktuálny čas. Časovač odpočítava ďalej na pozadi.

	Displej	Výstupný výkon	Použitie
Stlačte 1×	100 %	700 W	Cestoviny, mrazené potraviny, ryby, zemiaky, pukance
Stlačte 2×	80 %	560 W	Nápoje, teplé mlieko, opätovné zohrievanie, ryža, mleté mäso
Stlačte 3×	50 %	350 W	Dusenie, ohrievanie chleba
Stlačte 4×	30 %	210 W	Rozmrazovanie, topenie masla/čokolády/syra
Stlačte 5×	10 %	70 W	Udržiavanie v teple, zmäknutie zmrzliny
Stlačte 6×	0 %	0 W	Chladenie produktu

- UPOZORNENIE:** Ak chcete skontrolovať zostávajúci čas časovača: Stlačte . Na krátko sa zobrazí čas.

4. Keď uplynie časovač, zaznie dlhý akustický signál.

● Prerušenie/ukončenie zadávania

- Prerušenie zadávania: Stlačte . Produkt sa prepne do pohotovostného režimu.

● Detská poistka

- UPOZORNENIE:** Toto nastavenie aktivujte, aby ste zabránili neúmyselnému spusteniu produktu do prevádzky malými deťmi a inými osobami, ktoré nie sú oboznámené s obsluhou.

- Aktivácia detskej poistky:** Podržte stlačené . Zaznie akustický signál. Na displeji svieti . Tlačidlá a otočný regulátor teraz nie sú funkčné.
- Deaktivácia detskej poistky:** držte stlačené, kým nezaznie akustický signál a na displeji nezhasne.

● Ohrievanie potravín



- VÝSTRAHA! Nebezpečenstvo požiaru!** Pri používaní produktu nikdy nepoužívajte kovové predmety. Kov odráža žiarenie mikrovlnnej rúry a vedie tak k vzniku iskiev. Môže to zapríčiniť požiar a produkt sa poškodí tak, že sa viac nedá opraviť!

- UPOZORNENIE:** Počas ohrievania stlačte . Na displeji sa na niekoľko sekúnd zobrazí aktívny výkonový stupeň.

● Voľba výkonu

1. Stlačte . Na displeji svietia **100 %** (700-wattový výkon) a .
2. Stlačením nastavte požadovaný výkon. Môžete si zvoliť od **100 %** až do **0 %**.



● Nastavenie času ohrievania

- Po nastavení výkonu nastavte pomocou otočného regulátora [11] požadovaný čas ohrievania:
 - Otočný regulátor [11] otočte doprava (smer otáčania ) , ak chcete nastaviť čas od 10 sekúnd hore.
 - Otočný regulátor [11] otočte doľava (smer otáčania ) , ak chcete nastaviť čas od 95 minút dole.



Nastaviteľný čas (čas ohrievania)	Časové úrovne
do 5 minút	v krokoch po 10 sekúnd
od 5 do 10 minút	v krokoch po 30 sekúnd
od 10 do 30 minút	v krokoch po 1 minútach
od 30 do 95 minút	v krokoch po 5 minútach

● Spustenie ohrievania

- ⓘ **UPOZORNENIE:** Ak ste nastavili výkon a čas ohrievania, môžete spustiť ohrievanie:

1. **Spustenie ohrievania:** Stlačte otočný regulátor [11]. Spustí sa ohrievanie. Čas sa odpočítava. Na displeji [8] svieti .
2. Po uplynutí nastaveného času: Na displeji [8] svieti **End**. Zaznejú 4 akustické signály.
3. Stlačte  [10] alebo otvorte dverka [5]. Produkt sa prepne do pohotovostného režimu. Ak nič nespravíte, približne každé 2 minúty zaznejú 4 akustické signály.



● Rýchle spustenie 1

1. V pohotovostnom režime: Otočte otočný regulátor [11] doprava (smer otáčania ) .
2. **Nastavenie požadovaného trvania ohrievania:**
 - Otočný regulátor [11] otočte doprava (smer otáčania ) , ak chcete nastaviť čas od 10 sekúnd hore.
 - Otočný regulátor [11] otočte doľava (smer otáčania ) , ak chcete nastaviť čas od 95 minút dole.
3. Stlačte otočný regulátor [11] a začne sa ohrievanie s výkonom 700 wattov.

● Rýchle spustenie 2

- ⓘ **UPOZORNENIE:** Pomocou tejto funkcie je možné začať s ohrievaním ihneď na 30 sekúnd (alebo dlhšie, až do 10 minút) s výkonom 700 W.
- Stlačte otočný regulátor [11]. Na displeji [8] svieti **00:30** a . Produkt spustí ohrievanie na 30 sekúnd. Čas sa odpočítava.
- Ak chcete spustiť ohrievanie na dlhšie ako 30 sekúnd: Otočný regulátor [11] stláčajte tak dlho, až sa zobrazí požadovaný čas.



● Prerušenie/ukončenie ohrievania

- ⓘ **UPOZORNENIE:** Ak prebieha ohrievanie, môžete ho kedykoľvek prerušiť alebo ukončiť.
- **Prerušenie ohrievania:** Stlačte  [10] alebo otvorte dverka [5]. Zostávajúci čas sa zastaví a bliká. Ohrievanie je prerušené.
- **Pokračovanie ohrievania:** Stlačte otočný regulátor [11]. Čas plynie ďalej.
- **Ukončenie ohrievania:**  [10] stlačte ešte raz. Produkt sa prepne do pohotovostného režimu.

● Rozmrazovanie

- ⓘ **UPOZORNENIE:** Pomocou tejto funkcie môžete rozmrazovať potraviny. Nastaviť môžete buď čas alebo hmotnosť.

Rozmrazovanie podľa nastaveného času

1. Stlačte  [14]. Na displeji [8] svieti **00:00** a .
2. Pomocou otočného regulátora [11] nastavte požadovaný čas:

Nastaviteľný čas (rozmrazovanie)	Časové úrovne
do 5 minút	v krokoch po 10 sekúnd
od 5 do 10 minút	v krokoch po 30 sekúnd
od 10 do 30 minút	v krokoch po 1 minútach
od 30 do 95 minút	v krokoch po 5 minútach



3. **Spustenie rozmrazovania:** Stlačte otočný regulátor [11]. Rozmrazovanie začína. Čas sa odpočítava.

- ⓘ **UPOZORNENIE:** Aby sa dosiahlo rovnomerné rozmrazovanie, musia sa potraviny po asi dvoch tretinách nastaveného času premiešať alebo obrátiť. Rozmrazovanie sa preruší automaticky po uplynutí tohto času. Zaznejú 4 akustické signály a indikátor času bliká. Ak je to potrebné, potraviny obráťte alebo premiešajte.
- Pokračovanie rozmrazovania:** Stlačte otočný regulátor [11].

Ak potraviny nechcete obrátiť: Pokračujte s rozmrazovaním tak, že stlačíte otočný regulátor [11].

4. Po uplynutí nastaveného času: Na displeji [8] svieti **End**. Zaznejú 4 akustické signály.
5. Stlačte  [10] alebo otvorte dverka [5]. Produkt sa prepne do pohotovostného režimu. Ak nič nespravíte, približne každé 2 minúty zaznejú 4 akustické signály.
- ⓘ **UPOZORNENIE:** Ako príklad odporúčame na rozmrazovanie 500 g mletého mäsa čas rozmrazovania 11 minút.

Rozmrazovanie podľa nastavenej hmotnosti

1. Dvakrát stlačte  [14]. Na displeji [8] svieti **100 g** (100 gramov), **AUTO** a .
2. Pomocou otočného regulátora [11] nastavte hmotnosť rozmrazovanej potraviny. Môžete nastaviť hmotnosť od **100 g** do **1 800 g** v krokoch po 100 g. Produkt automaticky vypočíta čas, ktorý je potrebný na rozmrazenie.
3. **Spustenie rozmrazovania:** Stlačte otočný regulátor [11]. Rozmrazovanie začína. Na displeji [8] sa zobrazí čas rozmrazovania, ktorý bol vypočítaný pre danú hmotnosť. Čas sa odpočítava.

- i** **UPOZORNENIE:** Aby sa dosiahlo rovnomerné rozmrazovanie, musia sa potraviny po asi dvoch tretinách nastaveného času premiešať alebo obrátiť. Rozmrazovanie sa preruší automaticky po uplynutí tohto času. Zaznejú 4 akustické signály a indikátor času bliká. Ak je to potrebné, potraviny obráťte alebo premiešajte.

Pokračovanie rozmrazovania: Stlačte otočný regulátor [11].

Ak potraviny nechcete obrátiť: Pokračujte s rozmrazovaním tak, že stlačíte otočný regulátor [11].







4. Po uplynutí nastaveného času: Na displeji [8] svieti **End**. Zaznejú 4 akustické signály.
5. Stlačte  [10] alebo otvorte dverka [5]. Produkt sa prepne do pohotovostného režimu. Ak nič nespravíte, približne každé 2 minúty zaznejú 4 akustické signály.

Hmotnosť rozmrazovania (g)	Čas rozmrazovania (minúty:sekundy)
100	05:30
200	07:30
300	09:30
400	11:30
500	13:30
600	15:30
700	17:30
800	19:30
900	21:30
1000	23:30
1100	25:30
1200	27:30
1300	29:30
1400	31:30
1500	33:30



Hmotnosť rozmrazovania (g)	Čas rozmrazovania (minúty:sekundy)
1600	35:30
1700	37:30
1800	39:30

● Oneskorenie

- i** **UPOZORNENIE:** Produkt je vybavený funkciou oneskorenia. Pomocou tejto funkcie je možné vopred nastaviť čas tak, aby produkt začal s ohrievaním v nastavenom čase. Funkcia oneskorenia nie je dostupná pri funkcii rozmrazovania ani pri menu automatického režimu.

1. Nastavte program mikrovlnného ohrievania (pozri prechádzajúce odseky).
2. Pred spustením ohrievania pomocou otočného regulátora [11]. Stlačte  |  [12].
3. Na displeji [8] svieti **1:00** a . Počas nastavovania bliká čas a .
4. Pomocou otočného regulátora [11] nastavte požadovanú hodinu. Na potvrdenie výberu stlačte otočný regulátor.
5. Pomocou otočného regulátora [11] nastavte požadované minúty. Na potvrdenie výberu stlačte otočný regulátor. Na displeji [8] sa znova zobrazí aktuálny čas.
6. **Kontrola naprogramovaného času:** Stlačte  |  [12]. Na displeji [8] sa približne na 4 sekundy zobrazí naprogramovaný čas. Na displeji svieti .

Vymazanie nastavenia oneskorenia

1. Stlačte  |  [12]. Zobrazí sa naprogramovaný čas štartu.
2. Stlačte  [10]. Nastavenie sa vymaže.

i UPOZORNENIA:

- Zmena naprogramovaného času:** Najprv vymažte staré zadania. Potom nastavte nové hodnoty času.
- Ak je aktívne oneskorenie, všetky ostatné funkcie sú neaktívne.

● Menu automatického režimu

- Pre potraviny, ktoré sa pripravujú v automatickom režime, nie je potrebné, aby sa zadával čas ohrievania a výkonová úroveň. Zadanie typu potravín a hmotnosti potravín je dostatočné.

- i** **UPOZORNENIE:** Automatické programy sú určené iba pre čerstvé potraviny. Hlboko chladené potraviny sa v uvedených časoch neohrejú. Hlboko chladené potraviny sa musia vopred rozmraziť pomocou programu na rozmrazenie (pozri „Rozmrazovanie“).

Štart menu automatického režimu

- **Otvorenie menu automatického režimu:** Otočný regulátor **[1]** otočte v pohotovostnom režime doľava (smer otáčania ). Na displeji **[8]** sa zobrazí **AUTO** a číslo (napr. **A-1** pre automatický program 1 (zohrievanie)). Otáčaním otočného regulátora vyberte vhodné menu automatického režimu.

i UPOZORNENIE: Keď sa otáčaním otočného regulátora **[1]** doľava dostanete do menu automatického režimu, tak môžete následným otáčaním doprava vybrať rôzne menu automatického režimu v poradí od **A-1** do **A-8**.

Displej	Potravina/funkcia	Množstvo/hmotnosť	Čas (minúty:sekundy)	Výstupný výkon
A-1	Zohrievanie	200 g	02:00	100 %
		300 g	02:40	
		400 g	03:20	
		500 g	04:00	
		600 g	04:40	
		700 g	05:20	
		800 g	06:00	
A-2	Zelenina	200 g	03:30	100 %
		300 g	04:30	
		400 g	05:30	
		500 g	06:30	
		600 g	07:30	
A-3	Ryby	200 g	04:00	80 %
		300 g	05:20	
		400 g	06:40	
		500 g	08:00	
		600 g	09:20	
A-4	Mäso	200 g	02:40	100 %
		300 g	03:30	
		400 g	04:20	
		500 g	05:10	
		600 g	06:00	
A-5	Cestoviny	100 g	25:00	80 %
		200 g	30:00	
		300 g	35:00	
A-6	Zemiaky	1 kusy	06:00	100 %
		2 kusy	09:00	
A-7	Pizza	150 g	01:00	100 %
		300 g	01:30	
		450 g	02:00	

Displej	Potravina/funkcia	Množstvo/hmotnosť	Čas (minúty: sekundy)	Výstupný výkon
A-8	Polievka	1 miska	02:30	100 %
		2 misky	04:00	
		3 misky	06:00	

Príklad používania 1:

Ohrev 200 ml vody:

- Otáčajte otočný regulátor **11** doľava (smer otáčania ) až kým na displeji **8** nebude svietiť **A-1**. Výber potvrdíte stlačením otočného regulátora.
- Pomocou otočného regulátora **11** nastavte množstvo **200 g** (1 ml vody = 1 g vody).
- Spustenie ohrievania:** Stlačte otočný regulátor **11**.

Príklad používania 2:

Ohrievanie 400 g zeleniny:

- Otáčajte otočný regulátor **11** doľava (smer otáčania ) až kým na displeji **8** nebude svietiť **A-2**. Výber potvrdíte stlačením otočného regulátora.
- Otočným regulátorom **11** nastavte hmotnosť **400 g**.
- Spustenie ohrievania:** Stlačte otočný regulátor **11**.

● Príklady použitia

Varenie nemrazených potravín

Potraviny	Množstvo	Výkon (W)	Čas (min)	Informácie
Rybie filé	400 g	700	10-15	Pridajte trochu vody a citrónovej šťavy.
Zelenina	250 g	560	5-10	Zeleninu nakrájajte na kúsky. Pridajte trochu vody. Občas zeleninu premiešajte.
Zemiaky	500 g	700	8-10	Zemiaky nakrájajte na kúsky. Pridajte trochu vody. Občas zemiaky premiešajte.
Dezert (napr. puding, cupcake)	100-300 g	560	1-5	Riadte sa pokynmi od výrobcu dezertu.
Ryža	100 g ryže 250 ml vody	560	15	Pred varením ryžu umyte.
Fašírky	600 g	700	23-28	Fašírky okoreňte, položte ich na tanier a tanier zakryte pokrievkou.

Varenie mrazených potravín

Potraviny	Množstvo	Výkon (W)	Čas (min)
Polievka	400 ml	560	8-10
Dusenie	500 g	700	10-13
Prílohy (napr. cestoviny)	500 g	700	8-10
Zelenina	300 g	560	8-10

● Recepty

● Hrnčekový čokoládový koláč

 7 min

 x 1

Čas prípravy:	5 min
Čas ohrievania:	2 min

Prísady

4 PL	Múky
½ PL	Prášku do pečiva
4 PL	Kryštálového cukru
2 PL	Kakaového prášku
1	Vajce
3 PL	Mlieka
3 PL	Rastlinného oleja
Pár kvapiek	Vanilkového extraktu alebo iného extraktu (voliteľné)
2 PL	Kúskov čokolády, orechov alebo hrozienok (voliteľné)

Príprava

1. Do veľkého hrnčeka, ktorý je vhodný do mikrovlnnej rúry, dáme múku, prášok do pečiva, kryštálový cukor a kakaový prášok. Všetky suroviny zmiešame.
2. Pridáme vajce a všetko zmiešame.
3. Pridáme mlieko a rastlinný olej. Potom môžeme pridať vanilkový alebo iný extrakt. Premiešame všetky suroviny, až kým zmes nebude hladká.
4. Môžeme pridať ešte kúsky čokolády, orechy alebo hrozienka. Všetky suroviny zmiešame.
5. Hrnček dáme do stredu otočného taniera . Koláč dáme piecť na 2 minúty na 700 W alebo kým už nebude viac rásť a bude pevný.
6. Pri vyberaní horúceho hrnčeka majte na sebe chňapky. Vychutajte si tento lahodný koláč!

● Karamelové pukance

 24 min

 x 8



Čas prípravy:	20 min
Čas ohrievania:	4 min

Prísady

60 g	Kukuričných zrn
240 g	Hnedého cukru
60 ml	Kukuričného sirupu
3 PL	Nesoleného masla

½ ČL	Soli
1 ČL	Vanilkového extraktu
¼ ČL	Sódy bikarbóny
Pár kvapiek	Rastlinného oleja (voliteľné)

Príprava

1. Kukuričné zrná dáme do papierového vrečka. Môžeme pridať pár kvapiek rastlinného oleja. Hornú časť vrečka párkrát zložíme, aby sme ho uzavreli.
2. Vrečko dáme do stredu otočného taniera . Kukuricu varíme 4 minúty na 700 W alebo kým už nebude počuť „pukanie“ pukancov.
3. Príprava karamelu: Do veľkej misky vhodnej do mikrovlnnej rúry dáme cukor, kukuričný sirup, maslo a soľ. Zmes varíme 2 minúty na 700 W. Zmes premiešame a dáme variť na ďalšie 2 minúty na 700 W, až kým sa bude tvoriť veľa bublín.
4. Do karamelovej zmesi dáme vanilkový extrakt a dobre premiešame. Tretinu horúceho karamelu dáme hneď na pukance vo vrečku. Vrečko zatvoríme a zatrasíme ním, aby sa pukance obalili zmesou. Na pukance dáme ďalšiu tretinu karamelu. Vrečko zatvoríme a zatrasíme ním. Na pukance dáme zvyšný karamel a vrečkom posledný krát zatrasíme.
5. Vrečko dáme do stredu otočného taniera . Zmes varíme 1 minútu na 700 W. Pri vyberaní a trasení horúceho vrečka majte na sebe chňapky.
6. Karamelové pukance premiešame v nejakej nádobe. Karamelové pukance necháme asi 20 minút, aby úplne vychladli. Karamelové pukance rozdeľte na časti a vychutajte si ich!

● Raňajkové zemiaky

 25 min

 x 2

Čas prípravy:	15 min
Čas ohrievania:	10 min

Prísady

2	Stredne veľké zemiaky (ošúpané a nakrájané na plátky)
½	Cibule (nakrájaná na plátky)
¼ ČL	Soli
⅛ ČL	Čierneho korenia
¼ ČL	Cesnakovej soli
60 g	Syru Cheddar (strúhaný)

Príprava

1. Do misky vhodnej do mikrovlnnej rúry dáme plátky zemiakov a cibule.
2. Zemiaky a cibule okoreníme soľou, čiernym korením a cibulovou soľou. Všetko dobre premiešame a misku zakryjeme.
3. Misku dáme do stredu otočného taniera [4]. Okorenené zemiaky a cibule necháme variť asi 9 minút na 700 W alebo kým zemiaky nebudú mäkké.
4. Pridáme syr a varíme 1 minútu na 560 W.
5. Pri vyberaní horúcej misky majte na sebe chňapky. Vychutnajte si lahodné raňajky!

● Fašírky

🕒 33–38 min

👤 x 2–3

Čas prípravy:	10 min
Čas ohrievania:	23–28 min

Prísady (fašírky)

500 g	Mletého hovädzieho mäsa
½	Cibule (nakrájaná na kocky)
1	Vajce (rozšľahané)
100 g	Strúhanky
¼ ČL	Čierneho korenia
¼ ČL	Soli

Prísady (omáčka)

75 ml	Vody
1 PL	Horčice
2 PL	Paradajkového kečupu
1 ČL	Cukru
Podľa chuti	Petržlenová vňať (voliteľné)

Príprava

1. Zmiešame mleté hovädzie, cibuľu, vajce, strúhanku, korenie a soľ.
2. Vytvárame fašírky a položíme ich na tanier. Tanier zakryjeme pokrievkou.
3. Tanier položíme do stredu otočného taniera [4]. Fašírky varíme 18-23 minút na 700 W.
4. Zatiaľ si v malej miske zmiešame vodu, horčicu, paradajkový kečup, cukor a petržlenovú vňať (voliteľné).
5. Keď sú fašírky hotové, pokvapkáme ich omáčkou. Tanier zakryjeme pokrievkou.
6. Fašírky varíme na 700 W ešte 5 minút.
7. Fašírky naservírujeme a dobrú chuť!

● Lososa

🕒 28 min

👤 x 1

Čas prípravy:	5 min
Čas ohrievania:	23 min

Prísady

400 g	Lososa
½ ČL	Čierneho korenia
½ ČL	Soli
2 ČL	Vody
¼	Citróna

Príprava

1. Ak treba, lososa rozmrazíme (pozri „Rozmrazovanie“).
2. Lososa ochutíme čiernym korením a soľou.
3. Lososa položíme na tanier. Pridáme vodu. Tanier zakryjeme pokrievkou.
4. Tanier položíme do stredu otočného taniera [4]. Lososa varíme 7 minút na 560 W.
Prípadne zvolíme menu automatického režimu **A-3** (pozri „Menu automatického režimu“).
5. Pred servírovaním pridáme trochu citrónovej šťavy.

● Čistenie a starostlivosť





⚠️ NEBEZPEČENSTVO! Riziko úrazu elektrickým prúdom! Pred čistením: Produkt vždy odpojte od napájania.

⚠️ NEBEZPEČENSTVO! Nebezpečenstvo popálenia! Produkt nečistite bezprostredne po použití. Produkt nechajte najskôr vychladnúť.

⚠️ VÝSTRAHA! Elektrické časti produktu neponárajte do vody alebo iných kvapalín. Produkt nikdy nedržte pod tečúcou vodou.

📌 UPOZORNENIA:

- ☐ Produkt očistite hneď po vychladnutí. Ak sú zvyšky potravín vysušené, nedajú sa jednoducho odstrániť.
- ☐ Nepoužívajte spreje na čistenie a iné agresívne čistiace prostriedky, lebo môžu spôsobiť flaky, pásy alebo zakalenie povrchu.
- ☐ Nepoužívajte abrazívne prostriedky.
- ☐ **Telo:** Teleso produktu sa musí vyčistiť vlhkou handričkou.
- ☐ **Ohrievací priestor:** Ohrievací priestor [2] udržiavajte neustále čistý. Ak by striekance potravín alebo vyliate tekutiny príhneli na steny produktu, utrite ich pomocou vlhkej handričky.
Podľa potreby pridajte na handričku jemný čistiaci prostriedok. Potom utrite produkt vlhkou handričkou, aby sa odstránili zvyšky umývacieho prostriedku.

- **Otočný tanier:** Otočný tanier  pravidelne oplachujte v teplom mydlovom roztoku. Otočný tanier môžete čistiť aj v umývačke riadu.
- **Striekance a nečistoty:** Pravidelne odstraňujte striekance a nečistoty pomocou vlhkej handričky z nasledujúcich dielov:
 - Dvierka  (obojsstranne)
 - Priezor (obojsstranne)
 - Tesnenia dvierok a susedné diely
- **Para:** Ak by vo dvierkach alebo okolo vonkajšej strane dvierok  kondenzovala para, utrite ju mäkkou handričkou. K tomu dochádza, keď sa prevádzkuje produkt v podmienkach s vysokou vlhkosťou.
- **Zápach:** Pravidelne odstraňujte zápach. Do ohrievacieho priestoru  vložte hlbokú misu naplnenú šálkou vody, citrónovou šťavou a citrónovou kôrou. Zmes nechajte variť 5 minút. Ohrievací priestor poutierajte a vydrhnite dosucha mäkkou handričkou.

● Likvidácia

Obal pozostáva z ekologických materiálov, ktoré môžete odovzdať na miestnych recyklačných zberných miestach.



Všimajte si prosím označenie obalových materiálov pre triedenie odpadu, sú označené skratkami (a) a číslami (b) s nasledujúcim významom: 1-7: Plasty/20-22: Papier a kartón/80-98: Spojené látky.

Výrobok:



Výrobok a obalové materiály sú recyklovateľné a podliehajú rozšírenej zodpovednosti výrobcu.

Pre lepšie spracovanie odpadu ich zlikvidujte oddelene podľa obrázkov Info-tri (informácie o triedení).

Triman-Logo platí iba pre Francúzsko.



O možnostiach likvidácie opotrebovaného výrobku sa môžete informovať na Vašej obecnej alebo mestskej správe.



Ak výrobok doslúžil, v záujme ochrany životného prostredia ho neodhadzte do domového odpadu, ale odovzdajte na odbornú likvidáciu. Informácie o zberných miestach a ich otváracích hodinách získate na Vašej príslušnej správe.

● Záruka

Výrobok bol starostlivo vyrobený v súlade s prísnyimi smernicami kvality a pred dodaním dôkladne otestovaný. V prípade materiálových alebo výrobných chýb máte zákonné práva voči predajcovi výrobku. Vaše zákonné práva nie sú žiadnym spôsobom obmedzené našou zárukou uvedenou nižšie.

Záruka na tento výrobok je 3 roky od dátumu nákupu. Záručná doba začína plynúť dátumom kúpy. Originál dokladu o kúpe si uschovajte na bezpečnom mieste, pretože tento doklad je potrebný ako dôkaz o kúpe.

Akékoľvek poškodenie alebo nedostatky prítomné už v čase nákupu je potrebné nahlásiť ihneď po vybalení výrobku.

Ak sa v priebehu 3 rokov od dátumu zakúpenia preukáže, že výrobok vykazuje chyby materiálu alebo spracovania, podľa vlastného uváženia Vám ho bezplatne opravíme alebo vymeníme. Záručná doba sa na základe poskytnutej záručnej reklamácie nepredlžuje. To platí aj pre vymenené alebo opravené diely.

Táto záruka je neplatná, ak bol výrobok poškodený alebo nesprávne používaný alebo udržiavaný.

Záruka sa vzťahuje na chyby materiálu a výrobné chyby. Táto záruka sa nevzťahuje na časti výrobku, ktoré podliehajú bežnému opotrebovaniu, a preto sa považujú za opotrebovateľné diely (napr. batérie, nabíjateľné batérie, hadice, atramentové kazety), ani na poškodenie krehkých častí, napr. spínačov alebo častí zo skla.

● Postup v prípade poškodenia v záruke

Pre zaručenie rýchleho spracovania Vašej požiadavky dodržte prosím nasledujúce pokyny:

Pre všetky otázky majte pripravený pokladničný doklad a číslo výrobku (IAN 451613_2310/451614_2310/451615_2310) ako dôkaz o kúpe.

Číslo výrobku nájdete na typovom štítku, gravúre, na prednej strane Vášho návodu (dole vľavo) alebo ako nálepku na zadnej alebo spodnej strane.

Ak sa vyskytnú funkčné poruchy alebo iné nedostatky, najskôr telefonicky alebo e-mailom kontaktujte následne uvedené servisné oddelenie.

Produkt označený ako defektný potom môžete s priloženým dokladom o kúpe (pokladničný lístok) a uvedením, v čom spočíva nedostatok a kedy sa vyskytol, bezplatne odoslať na Vám oznámenú adresu servisného pracovníka.

● **Servis**

SK **Servis Slovensko**

Tel.: 0800 008158



















E-pošta: owim@lidl.sk



Indicaciones de advertencia y símbolos empleados	Página 124
Guía rápida	Página 124
Uso previsto	Página 124
Descripción de las piezas	Página 125
Datos técnicos	Página 125
Indicaciones de seguridad	Página 125
Principios básicos en la cocción con microondas	Página 129
Uso de utensilios de cocina apropiados	Página 130
Antes del primer uso	Página 130
Colocación del producto	Página 130
Montaje	Página 130
Funcionamiento	Página 130
Modo Standby	Página 130
Ajuste de la hora	Página 130
Ajuste del temporizador	Página 131
Cancelar/finalizar el proceso de entrada	Página 131
Seguro para niños	Página 131
Cocer los alimentos	Página 131
Selección de potencia	Página 131
Ajuste del tiempo de cocción	Página 131
Inicio del proceso de cocción	Página 132
Inicio rápido 1	Página 132
Inicio rápido 2	Página 132
Interrupción/finalización del proceso de cocción	Página 132
Descongelación	Página 132
Retardo	Página 133
Menú automático	Página 133
Ejemplos de uso	Página 135
Recetas	Página 136
Pastel de chocolate	Página 136
Palomitas con caramelo	Página 136
Patatas para el desayuno	Página 136
Pastel de carne	Página 137
Salmón	Página 137
Limpieza y cuidado	Página 137
Eliminación	Página 138
Garantía	Página 138
Tramitación de la garantía	Página 138
Asistencia	Página 139

Indicaciones de advertencia y símbolos empleados

En este manual de instrucciones y en el embalaje se emplean las indicaciones de advertencia siguientes:

 <p>¡PELIGRO! Este símbolo con la palabra de señalización "Peligro" identifica un riesgo de nivel alto que, si no se evita, puede tener como consecuencia una lesión grave o incluso la muerte.</p>	 Tensión (corriente alterna)
	 Hertzio (frecuencia de red)
	 Watt
 <p>¡ADVERTENCIA! Este símbolo con la palabra de señalización "Advertencia" identifica un riesgo de nivel medio que, si no se evita, puede tener como consecuencia una lesión grave o incluso la muerte.</p>	 Este producto está clasificado como clase de protección I y debe conectarse a tierra.
	 Utilice el producto solo en espacios interiores secos.
 <p>¡CUIDADO! Este símbolo con la palabra de señalización "Cuidado" identifica un riesgo de nivel bajo que, si no se evita, puede tener como consecuencia una lesión menor o de tipo leve.</p>	 ¡Peligro - riesgo de descarga eléctrica!
	 ¡Atención, superficie caliente!
 <p>¡ATENCIÓN! Este símbolo en combinación con la palabra de señalización "Atención" advierte de un posible daño material.</p>	 Seguridad alimentaria. Este producto no tiene ningún efecto negativo en el sabor u olor.
 <p>NOTA: Este símbolo con la palabra de señalización "Nota" ofrece más información útil.</p>	 Son aptos para el lavavajillas:  Plato giratorio
 El marcado CE ratifica la conformidad con las directivas de la UE aplicables al producto.	 Indicaciones de seguridad  Instrucciones de manipulación

MICROONDAS

● Guía rápida

Este documento se trata de una copia impresa acortada del manual de instrucciones completo. Escaneando el código QR accede directamente a la página del Servicio Lidl (www.lidl-service.com) donde, introduciendo el número de artículo (IAN) 451613_2310/451614_2310/451615_2310, puede consultar y descargar el manual de instrucciones completo.

La guía de inicio rápido es parte integrante de este producto. Antes de usar el producto, familiarícese con todas las indicaciones de manejo y seguridad. Conserve bien la guía de inicio rápido y entregue todos los documentos en caso de transferir el producto a terceros.

● Uso previsto

- Este producto está previsto para calentar y preparar alimentos. No utilice el producto para otro fin distinto al previsto.
- El producto ha sido diseñado para el uso en el ámbito doméstico y no se debe utilizar para fines médicos o comerciales.
- El fabricante no asume ninguna responsabilidad por daños derivados de un uso indebido.

● Descripción de las piezas

(Fig. A)

- 1 Orificios de ventilación (parte posterior, no se muestra)
- 2 Cavity de cocción
- 3 Cable de conexión con enchufe
- 4 Plato giratorio con anillo girador y bloqueo
- 5 Puerta (junta)
- 6 Bloqueo
- 7 Tirador para puerta
- 8 Pantalla
- 9 (Botón Temporizador/Reloj)
- 10 (Botón Parada)
- 11 Selector
- 12 (Botón Retardo/Seguro para niños)
- 13 (Botón Microondas)
- 14 (Botón Descongelar)

● Datos técnicos

Tensión nominal:	220-240 V~, 50 Hz
Consumo de potencia:	1100 W
Consumo de potencia en modo Standby:	0,6 W
Clase de protección:	I
Potencia:	700 W
Frecuencia de microondas:	2450 MHz
Volumen cavity de cocción:	aprox. 17 litros
Peso:	aprox. 10 kg
Dimensiones:	aprox. 446 mm × 241 mm × 354 mm
Certificación:	
HG11352, HG11353, HG11354	GS (SGS)
HG11352-BS, HG11353-BS, HG11354-BS	-
HG11352-CH, HG11353-CH, HG11354-CH	-

- Este producto cumple las exigencias de las normas europeas EN 55011.
- El producto cumple las normas y está clasificado como aparato del grupo 2, clase B.
- Grupo 2 = El producto genera energía de alta frecuencia en forma de ondas electromagnéticas para el tratamiento térmico de los alimentos.
- Aparato de la clase B = El producto es apropiado para el uso en el ámbito doméstico.



Indicaciones de seguridad

¡ANTES DE USAR EL PRODUCTO, FAMILIARÍCESE CON TODAS LAS INDICACIONES DE SEGURIDAD E INSTRUCCIONES DE USO! ¡SI TRANSFIERE ESTE PRODUCTO, HÁGALO CON TODA LA DOCUMENTACIÓN!

¡Quedará anulada su garantía en el caso de daños resultantes de la no observación de este manual de instrucciones! ¡No se asumirá ninguna responsabilidad por daños indirectos! ¡No se asumirá ninguna responsabilidad en el caso de daños materiales o a personas si esos daños son el resultado de un uso inadecuado o de la no observación de las indicaciones de seguridad!

INSTRUCCIONES DE SEGURIDAD IMPORTANTES LEA ATENTAMENTE Y GUARDE PARA SU FUTURO USO

- Este producto puede ser utilizado por niños a partir de los 8 años y personas con capacidades físicas, mentales o sensoriales reducidas, siempre y cuando haya una persona responsable de su seguridad que los supervise o se los haya instruido en el uso seguro del producto y estos conozcan los posibles peligros.

No permita que los niños jueguen con el producto. Las tareas de limpieza y mantenimiento no deben ser llevadas a cabo por niños sin supervisión.

Mantener alejados del producto y del cable de conexión a niños menores de 8 años.

- ⚠ ¡ADVERTENCIA!** Si la puerta o sus juntas resultan dañadas, no ponga el producto en funcionamiento antes de que haya sido reparado por una persona con cualificación adecuada.

- ⚠ ¡ADVERTENCIA!** La ejecución de los trabajos de mantenimiento o reparación, que requieran extraer la cubierta que garantiza la protección contra la exposición de la energía del microondas, puede resultar peligrosa para aquellas personas que no tengan la cualificación adecuada.

- ⚠ ¡ADVERTENCIA!** No calentar líquidos u otros alimentos que se encuentren en recipientes cerrados, ya que pueden explotar fácilmente.

- A fin de evitar riesgos, si el cable de red de este producto resulta dañado, debe ser sustituido por el fabricante, su representante de servicio al cliente o una persona con una cualificación similar.
- Este producto ha sido diseñado para su uso en el ámbito doméstico y en aplicaciones similares, por ejemplo:
 - por trabajadores en cocinas de tiendas, oficinas y otros ámbitos comerciales;
 - en propiedades agrícolas;
 - por clientes en hoteles, moteles y otros entornos residenciales

- en pensiones con desayuno.
- Por encima de este producto debe preverse un espacio libre mínimo de 20 cm.
- Utilizar solo vajilla que sea apropiada para el uso en hornos microondas.
- Al calentar en el producto, no está permitido el uso de recipientes metálicos de comida y bebida.
Los metales reflejan la radiación microondas, lo que provoca la formación de chispas. ¡Las chispas pueden provocar un incendio y dañar seriamente el producto!
- Al calentar la comida en recipientes de plástico y papel, se deberá supervisar el producto ya que existe posibilidad de inflamación.
- El producto ha sido determinado para calentar comidas y bebidas. Secar la comida o la vestimenta, así como calentar calentacamas, calzado de casa, esponjas, trapos de limpieza húmedos y similares puede provocar lesiones, inflamaciones o fuego.
- Si se detecta humo, apagar el producto o desconectar del enchufe y mantener cerrada la puerta para apagar las llamas que se puedan generar.
- Calentar bebidas con microondas puede provocar una ebullición retardada (supercalentamiento), por lo que se deberá tener cuidado al manipular el recipiente.
- El contenido de los biberones de bebé y los vidrios con alimentos infantiles se deberá remover y agitar, así como comprobar la temperatura antes de su consumo para evitar quemaduras.
- No calentar en el microondas huevos con cáscara o huevos duros, ya que pueden explotar, incluso después de que el microondas haya finalizado el calentamiento.
- El producto debe limpiarse regularmente y deben eliminarse los restos de alimentos (véase "Limpieza y cuidado").
- Una limpieza deficiente del producto puede provocar que la superficie se dañe y afecte a su vida útil pudiendo provocar situaciones de peligro.

- No limpiar el producto con un limpiador de vapor.
- Utilizar el producto como un producto por separado y no instalar en muebles empotrados o similares.

INDICACIONES DE SEGURIDAD ADICIONALES

- Personas, que lleven marcapasos, deberán consultar con su médico sobre los posibles riesgos antes de la puesta en marcha del producto.

¡ADVERTENCIA!

¡Superficie caliente! El producto se calienta durante el uso. No toque el producto durante o inmediatamente después del uso.

 **¡PELIGRO! ¡Riesgo de descarga eléctrica!** Nunca sumerja el producto en agua u otros líquidos. Nunca ponga el producto debajo del agua corriente.

 **¡PELIGRO! ¡Riesgo de descarga eléctrica!** No utilice ningún producto dañado. Desconecte el producto de la red eléctrica y póngase en contacto con su distribuidor si estuviera dañado.

- No utilizar el producto si se ha caído o presenta signos visibles de daños.
- Antes de conectar el producto a la red eléctrica, compruebe que la tensión y la corriente nominal coinciden con la indicada en la placa de características.

Funcionamiento

-  **¡PELIGRO! ¡Peligro de incendio!** Elimine los cierres metálicos de los envases de los alimentos, que desea calentar.
- No mueva el producto si está en funcionamiento.
- Nunca ponga en marcha el producto si está vacío.
- Este producto no ha sido determinado para ser utilizado con un temporizador externo o un sistema de telecontrol separado.

Limpieza y cuidado

 **¡ADVERTENCIA! ¡Riesgo de lesión!** Desconecte el producto de la red eléctrica antes de limpiarlo.

-  No quite la placa mica gris clara, que ha sido colocada para proteger el magnetrón de la cavidad de cocción.

- Deje que solo el personal cualificado cambie la lámpara del interior del producto.

INTERFERENCIAS CON OTROS APARATOS

El funcionamiento del producto puede provocar interferencias con su radio, televisión o aparatos similares.

Si esto ocurre, pueden reducirse o ser corregidas tomando las siguientes medidas:

- Limpiar la puerta y la junta del producto.
 - Reajustar la antena de recepción de la radio o televisión.
- Mantener en áreas separadas el producto y el receptor.
- Aleje el producto del receptor.
 - Conecte el producto en otra toma de corriente. El producto y el receptor deberían conectarse a diferentes circuitos de corriente.

PRECAUCIONES NECESARIAS PARA EVITAR UN CONTACTO EXCESIVO CON LA ENERGÍA DEL MICROONDAS

- Nunca intente usar el producto con la puerta abierta.

Esto puede provocar que se exponga a una dosis perjudicial de ondas microondas.

También es importante que no manipule ni rompa los bloqueos de seguridad.

- No inserte ningún objeto entre la puerta. Asegúrese de que no se acumule ninguna suciedad o restos de productos de limpieza en las superficies de las juntas.

● Principios básicos en la cocción con microondas

- **Tiempo de cocción:** Preste atención al tiempo de cocción. Seleccione el tiempo de cocción más corto y prolonguelo si fuese necesario. Los alimentos cocinados durante mucho tiempo pueden empezar a desprender humo o encenderse.
- **Alimentos:** Ordene los alimentos uniformemente. Corte los alimentos en trozos de aproximadamente el mismo tamaño. Coloque los más gruesos cerca de los bordes.
- **Cubrir los alimentos:** Cubra los alimentos durante la cocción con una tapa apropiada para microondas. La tapa evita las salpicaduras y ayuda a que los alimentos se cocinen uniformemente.
- **Dar la vuelta a los alimentos:** Durante la cocción, gire los alimentos en el producto una vez para que la cocción de platos como el pollo o las hamburguesas sea más rápida. Los trozos grandes de alimento, como p. ej. asado, deben girarse al menos una vez. Reorganice por completo los trozos medios de alimentos, como p. ej. albóndigas, en la mitad del tiempo de cocción. Gire y coloque las albóndigas desde el centro del plato a los bordes.
- **Alimentos con piel/cáscara:** Perfore la piel de las patatas, salchichas y alimentos similares antes de la cocción. De lo contrario, podrían explotar.
- **Alimentos con piel gruesa:** Pinchar todas las calabazas, manzanas, castañas y alimentos similares antes de la cocción.
- **Grasa y aceite:** No descongele ninguna grasa o aceite congelado en el producto. No fría en el producto. La grasa o el aceite podrían inflamarse.
- **Bebidas:** Al calentar bebidas con el producto, las burbujas pueden tardar un cierto tiempo cuando la bebida hierve. Tenga por ello cuidado al manipular el recipiente para evitar una ebullición repentina:

Si fuera posible, introduzca en el líquido una varilla de vidrio mientras se calienta.
Deje el líquido en la cavidad de cocción [2] transcurridos 20 segundos después del calentamiento para evitar un burbujeo inesperado.

- **Palomitas:** Si desea hacer palomitas, utilice solo palomitas apropiadas para microondas.

● Uso de utensilios de cocina apropiados

- El material ideal para el horno microondas es el permeable a las microondas, es decir deja pasar la energía a través del recipiente para calentar el alimento. Las microondas son incapaces de atravesar el metal. Por este motivo, no se debe utilizar ningún recipiente de metal, así como ninguna vajilla de metal.
- Al calentar en el producto, no utilice ningún producto de papel reciclable. Este podría contener fragmentos diminutos de metal, que pueden provocar chispas y/o fuego.
- Se recomienda el uso de vajilla redonda/ovalada en vez de cuadrada/alargada, ya que el alimento se cuece demasiado en los bordes. La lista siguiente sirve de ayuda para seleccionar el utensilio de cocina correcto.

Utensilio de cocina	Microondas
Vidrio resistente al calor	Sí
Vidrio no resistente al calor	No
Cerámica resistente al calor	Sí
Vajilla de plástico (apropiado para microondas)	Sí
Papel de cocina	Sí
Placa/tabla de metal	No
Papel y envase de aluminio	No

⚠ ¡ADVERTENCIA! ¡Peligro de incendio! Nunca utilice objetos metálicos al usar el producto. El metal refleja las ondas microondas y genera chispas. ¡Esto puede provocar un incendio y dañar el producto de forma irreparable!

● Antes del primer uso

1. Elimine el material de embalaje (incluyendo la placa protectora y la cinta adhesiva en la cavidad de cocción [2]).
2. Limpie el producto y sus accesorios (véase "Limpieza y cuidado").

● Colocación del producto

⚠ ¡ADVERTENCIA! ¡Peligro de incendio! Este producto no es apropiado para su instalación en una nevera. En armarios cerrados no se garantiza la suficiente ventilación del producto. ¡El producto puede resultar dañado y existe peligro de incendio!

- Coloque el producto sobre una superficie nivelada, que tenga la suficiente distancia para que se airee y ventile.
- Mantenga un espacio libre de al menos 10 cm entre el producto y las paredes adyacentes. La puerta [5] debe poder abrirse por completo.
- Mantenga un espacio libre de al menos 20 cm por encima del producto.

● Montaje

1. Inserte el bloqueo [4] en el centro de la cámara de cocción [2].
2. Coloque el anillo girador [4] en la superficie de giro de la cavidad de cocción [2].
3. Coloque el plato giratorio [4] sobre el anillo girador y el bloqueo. El plato giratorio debe apoyar correctamente sobre el bloqueo.
4. Conecte el enchufe [3] a una toma de corriente. En la pantalla [8] se ilumina **1:00**. Sonará una señal acústica.

● Funcionamiento

ⓘ NOTA:

- Puede haber un ligero olor al utilizar el producto por primera vez. Procure una ventilación suficiente del área.
- Cada vez que se pulse un botón se emitirá una señal acústica.
- Si pulsa un botón que no tiene ninguna función en el ajuste actual, sonará una señal acústica doble.

● Modo Standby

- El producto cambia automáticamente al modo Standby, tan pronto como se conecte a la red eléctrica.
- Si durante un largo periodo de tiempo no se pulsa ningún botón, el producto cambiará automáticamente a modo Standby. En la pantalla [8] se mostrará la hora.

● Ajuste de la hora

1. Conecte el enchufe [3] a una toma de corriente. **1:00** se ilumina en la pantalla [8]. Sonará una señal acústica.
2. En el modo Standby: Mantenga pulsado durante un par de segundos. **Hr 12** se ilumina en la pantalla [8] (**Hr** ["Hour"]: Inglés = "hora").
3. Pulse para cambiar entre **Hr 12** y **Hr 24**.

Indicador	Significado
Hr 12	Modo de 12 horas
Hr 24	Modo de 24 horas

4. Ajuste la hora con el selector [11]. El indicador de horas parpadea durante el ajuste. Pulse para confirmar su selección.
5. El indicador de minutos parpadea. Ajuste los minutos con el selector [11]. Pulse para confirmar su selección.
6. La hora está ahora ajustada.

● Ajuste del temporizador

i **NOTA:** El producto dispone de un temporizador que puede utilizar independientemente del funcionamiento del producto.

1. Pulse . El símbolo parpadea en la pantalla .
2. Ajuste el tiempo deseado con el selector .

Ajuste de tiempo (Temporizador)	Incrementos de tiempo
hasta 5 minutos	en pasos de 10 segundos
de 5 a 10 minutos	en pasos de 30 segundos
de 10 a 30 minutos	en pasos de 1 minuto
de 30 a 95 minutos	en pasos de 5 minutos

3. Pulse el selector para confirmar la selección. El tiempo ajustado finaliza. Después de aprox. 4 segundos, se vuelve a mostrar la hora actual. El temporizador sigue funcionando en segundo plano.

i **NOTA:** Si desea controlar el tiempo restante del temporizador: Pulse . El tiempo se muestra brevemente.

4. Sonará un pitido largo, una vez que haya transcurrido el tiempo ajustado en el temporizador.

● Cancelar/finalizar el proceso de entrada

- Cancelar el proceso de entrada: Pulse . El producto cambia al modo Standby.

13	Indicador	Potencia	Aplicación
Pulsar 1x	100 %	700 W	Pasta, alimentos congelados, pescado, patatas, palomitas
Pulsar 2x	80 %	560 W	Bebidas, leche caliente, recalentar, arroz, carne picada
Pulsar 3x	50 %	350 W	Cocido, calentar pan
Pulsar 4x	30 %	210 W	Descongelar, derretir mantequilla/chocolate/queso
Pulsar 5x	10 %	70 W	Mantener caliente, ablandar el helado
Pulsar 6x	0 %	0 W	Enfriar el producto

● Ajuste del tiempo de cocción

- Una vez seleccionada la potencia, ajuste el tiempo de cocción deseado con el selector :
 - Gire el selector hacia la derecha (sentido de giro) para ajustar el tiempo a partir de 10 segundos.
 - Gire el selector hacia la izquierda (sentido de giro) para ajustar el tiempo de 95 segundos hacia atrás.

● Seguro para niños

i **NOTA:** Active este ajuste para evitar una puesta en marcha no autorizada del producto por parte de niños y personas no familiarizadas con el manejo.

- **Activar el seguro para niños:** Mantenga pulsado . Sonará una señal acústica. aparece en la pantalla . Los botones y el selector no tienen ahora ninguna función.
- **Desactivar el seguro para niños:** Mantenga pulsado hasta que suene una señal acústica y se apague en la pantalla .

● Cocer los alimentos

! **¡ADVERTENCIA! ¡Peligro de incendio!** Nunca utilice objetos metálicos al usar el producto. El metal refleja las ondas microondas y genera chispas. ¡Esto puede provocar un incendio y dañar el producto de forma irreparable!

i **NOTA:** Pulse durante el proceso de cocción. En la pantalla aparece durante unos segundos el nivel de potencia activado.



● Selección de potencia

1. Pulse 13. En la pantalla se iluminan **100 %** (700 Watt de potencia) y .
2. Pulse 13 para ajustar la potencia deseada. Puede seleccionar entre **100 %** y **0 %**.



Ajuste de tiempo (Tiempo de cocción)	Incrementos de tiempo
hasta 5 minutos	en pasos de 10 segundos
de 5 a 10 minutos	en pasos de 30 segundos
de 10 a 30 minutos	en pasos de 1 minuto
de 30 a 95 minutos	en pasos de 5 minutos

● Inicio del proceso de cocción

i **NOTA:** Una vez haya ajustado la potencia y el tiempo, puede iniciar el proceso de cocción:

1. **Inicio del proceso de cocción:** Pulse el selector **11**. El proceso de cocción se inicia. El tiempo contará hacia atrás.  aparece en la pantalla **8**.
2. Una vez transcurrido el tiempo ajustado: Se ilumina **End** en la pantalla **8**. Suenan 4 señales acústicas.
3. Pulse  **10** o abra la puerta **5**. El producto cambia al modo Standby. Si no realiza ninguna operación, volverán a sonar las 4 señales acústicas cada 2 minutos.

● Inicio rápido 1

1. En el modo Standby: Gire el selector **11** hacia la derecha (sentido de giro ).
2. **Ajuste de la duración de cocción deseada:**
 - Gire el selector **11** hacia la derecha (sentido de giro ) para ajustar el tiempo a partir de 10 segundos.
 - Gire el selector **11** hacia la derecha (sentido de giro ) para ajustar el tiempo de 95 segundos hacia atrás.
3. Pulse el selector **11** para iniciar el proceso de cocción con una potencia de 700 Watt.



● Inicio rápido 2

i **NOTA:** Con esta función puede empezar de inmediato con la cocción durante 30 segundos (o más, hasta 10 minutos) a 700 W de potencia.

- Pulse el selector **11**, **00:30** y  se iluminan en la pantalla **8**. El producto inicia el proceso de cocción durante 30 segundos. El tiempo contará hacia atrás.
- Si desea cocinar durante más de 30 segundos: Pulse repetidamente el selector **11** hasta que se muestre el tiempo deseado.

● Interrupción/finalización del proceso de cocción



i **NOTA:** Si hay en marcha un proceso de cocción, puede cancelarlo o interrumpirlo en todo momento.

- **Interrupción del proceso de cocción:** Pulse  **10** o abra la puerta **5**. El tiempo restante se detiene y parpadea. El proceso de cocción se interrumpe.
- **Continuar el proceso de cocción:** Pulse el selector **11**. El tiempo se vuelve a poner en marcha.
- **Finalización del proceso de cocción:** Pulse de nuevo  **10**. El producto cambia al modo Standby.

● Descongelación

i **NOTA:** Con esta función puede descongelar alimentos. Puede ajustar el tiempo o el peso.

Descongelar por tiempo

1. Pulse  **14**, **00:00** y  se iluminan en la pantalla **8**.
2. Ajuste el tiempo deseado con el selector **11**:

Ajuste de tiempo (Descongelar)	Incrementos de tiempo
hasta 5 minutos	en pasos de 10 segundos
de 5 a 10 minutos	en pasos de 30 segundos
de 10 a 30 minutos	en pasos de 1 minuto
de 30 a 95 minutos	en pasos de 5 minutos

3. **Inicio del proceso de descongelación:** Pulse el selector **11**. El proceso de descongelación se inicia. El tiempo contará hacia atrás.

i **NOTA:** Algunos alimentos pueden girarse o mezclarse transcurridos dos tercios del tiempo de descongelación para lograr una descongelación uniforme. El proceso de descongelación se interrumpe automáticamente transcurrido este tiempo. Suenan 4 señales acústicas y el indicador de tiempo parpadea. Si fuera necesario, de la vuelta o mezcle el alimento.

Continuar con el proceso de descongelación:



Pulse el selector **11**.

Si no desea dar la vuelta al alimento: Continúe el proceso de descongelación pulsando el selector **11**.

4. Una vez transcurrido el tiempo ajustado: Se ilumina **End** en la pantalla **8**. Suenan 4 señales acústicas.
5. Pulse  **10** o abra la puerta **5**. El producto cambia al modo Standby. Si no realiza ninguna operación, volverán a sonar las 4 señales acústicas cada 2 minutos.

i **NOTA:** A modo de ejemplo, recomendamos un tiempo de descongelación de 11 minutos para 500 g de carne picada.

Descongelar por peso

1. Pulse dos veces  **14**. En la pantalla **8** se iluminan **100 g** (100 gramos), **AUTO** y .
2. Ajuste el peso del alimento que desea descongelar con el selector **11**. Puede ajustar un peso entre **100 g** y **1800 g** en pasos de 100 g. El tiempo de descongelación necesario lo calcula el producto de forma automática.
3. **Inicio del proceso de descongelación:** Pulse el selector **11**. El proceso de descongelación se inicia. En la pantalla **8** aparece el tiempo de descongelación preajustado para el peso seleccionado. El tiempo contará hacia atrás.

NOTA: Algunos alimentos pueden girarse o mezclarse transcurridos dos tercios del tiempo de descongelación para lograr una descongelación uniforme. El proceso de descongelación se interrumpe automáticamente transcurrido este tiempo. Suenan 4 señales acústicas y el indicador de tiempo parpadea. Si fuera necesario, de la vuelta o mezcle el alimento.

Continuar con el proceso de descongelación:

Pulse el selector **11**.

Si no desea dar la vuelta al alimento: Continúe el proceso de descongelación pulsando el selector **11**.

- Una vez transcurrido el tiempo ajustado: **End** se ilumina en la pantalla **8**. Suenan 4 señales acústicas.
- Pulse **Stop** **10** o abra la puerta **5**. El producto cambia al modo Standby. Si no realiza ninguna operación, volverán a sonar las 4 señales acústicas cada 2 minutos.

Peso de descongelación (g)	Tiempo de descongelación (Minutos:Segundos)
100	05:30
200	07:30
300	09:30
400	11:30
500	13:30
600	15:30
700	17:30
800	19:30
900	21:30
1000	23:30
1100	25:30
1200	27:30
1300	29:30
1400	31:30
1500	33:30
1600	35:30
1700	37:30
1800	39:30

Retardo

NOTA: El producto dispone de una función de retardo. Con esta función, puede preajustar la hora a la cual el producto empezará con el proceso de cocción preajustado. La función de retardo no está disponible ni en la función de descongelación ni en el menú automático.

- Ajuste un programa de cocción del microondas (véanse los apartados anteriores).

- Antes de iniciar el proceso de cocción pulsando el selector **11**: Pulse **01:00** y **01:00** se iluminan en la pantalla **8**. El tiempo y **01:00** parpadean durante el ajuste.
- Ajuste la hora deseada con el selector **11**. Pulse el selector para confirmar la selección.
- Ajuste los minutos deseados con el selector **11**. Pulse el selector para confirmar la selección. La pantalla **8** vuelve a mostrar la hora actual.
- Comprobar la hora programada:** Pulse **01:00** y **01:00** se iluminan en la pantalla **8** se muestra la hora programada durante aprox. 4 segundos. **01:00** se ilumina en la pantalla.

Borrar el ajuste de retardo

- Pulse **01:00** y **01:00**. Se muestra la hora de inicio programada.
- Pulse **Stop** **10**. El ajuste se borra.

NOTA:

- Modificar la hora programada:** Borre primero las entradas antiguas. A continuación, programe los tiempos nuevos.
- Todas las demás funciones se desactivan mientras se encuentre activa la función de retardo.

Menú automático

- Para los alimentos, que deban ser preparados con el menú automático, no será necesario introducir la duración del proceso de cocción y el nivel de potencia. Bastará con introducir el tipo y peso del alimento.

NOTA: Los programas automáticos están previstos para alimentos frescos. Los alimentos congelados no se cuecen con el tiempo especificado. Descongele previamente los alimentos congelados con el programa de descongelación (véase "Descongelación").

Inicio del menú automático

- Consulta del menú automático:** Gire el selector **11** hacia la izquierda en el modo Standby (sentido de giro **11**). **AUTO** y un número (p. ej., **A-1** para el programa automático 1 (Calentar)) se iluminan en la pantalla **8**. Seleccione el menú automático adecuado girando el selector.

NOTA: Una vez que haya ingresado en el modo menú automático al girar el selector **11** hacia la izquierda, puede seleccionar los menús automáticos en orden de **A-1** a **A-8** girando posteriormente hacia la derecha.

Indicador	Alimento/Función	Cantidad/ Peso	Duración (Minutos :Segundos)	Potencia
A-1	Calentar	200 g	02:00	100 %
		300 g	02:40	
		400 g	03:20	
		500 g	04:00	
		600 g	04:40	
		700 g	05:20	
		800 g	06:00	
A-2	Verdura	200 g	03:30	100 %
		300 g	04:30	
		400 g	05:30	
		500 g	06:30	
		600 g	07:30	
A-3	Pescado	200 g	04:00	80 %
		300 g	05:20	
		400 g	06:40	
		500 g	08:00	
		600 g	09:20	
A-4	Carne	200 g	02:40	100 %
		300 g	03:30	
		400 g	04:20	
		500 g	05:10	
		600 g	06:00	
A-5	Pasta	100 g	25:00	80 %
		200 g	30:00	
		300 g	35:00	
A-6	Patatas	1 Porción	06:00	100 %
		2 Porciones	09:00	
A-7	Pizza	150 g	01:00	100 %
		300 g	01:30	
		450 g	02:00	
A-8	Sopa	1 Fuente	02:30	100 %
		2 Fuentes	04:00	
		3 Fuentes	06:00	

Ejemplos de aplicación 1:

Calentar 200 ml de agua:

1. Gire el selector **11** hacia la izquierda (sentido de giro ) , hasta que **A-1** se ilumine en la pantalla **8**.
Confirme la selección pulsando el selector.
2. Ajuste la cantidad **200 g** con el selector **11** (1 ml de agua = 1 g de agua).
3. **Inicio del calentamiento:** Pulse el selector **11**.

Ejemplos de aplicación 2:

Cocción de 400 g de verduras:

1. Gire el selector **11** hacia la izquierda (sentido de giro ) , hasta que **A-2** se ilumine en la pantalla **8**.
Confirme la selección pulsando el selector.
2. Ajuste el peso **400 g** con el selector **11**.
3. **Inicio del proceso de cocción:** Pulse el selector **11**.

Ejemplos de uso

Cocción de alimentos no congelados

Alimento	Cantidad	Potencia (W)	Tiempo (min)	Información
Filete de pescado	400 g	700	10-15	Añada un poco de agua y zumo de limón.
Verdura	250 g	560	5-10	Corte la verdura en trozos. Añada un poco de agua. Remueva la sopa de vez en cuando.
Patatas	500 g	700	8-10	Corte las patatas en trozos. Añada un poco de agua. Remueva las patatas de vez en cuando.
Postre (p. ej., pudding, pastel)	100-300 g	560	1-5	Siga las instrucciones del fabricante del postre.
Arroz	100 g de arroz 250 ml de agua	560	15	Lave el arroz antes de cocerlo.
Pastel de carne	600 g	700	23-28	Sazone el pastel de carne, colóquelo en un plato y cúbralo con una tapa.

Cocción de alimentos congelados

Alimento	Cantidad	Potencia (W)	Tiempo (min)
Sopa	400 ml	560	8-10
Cocido	500 g	700	10-13
Acompañamiento (p. ej., pasta)	500 g	700	8-10
Verdura	300 g	560	8-10

● Recetas

● Pastel de chocolate

 7 min

 x 1

Tiempo de preparación:	5 min
Tiempo de cocción:	2 min

Ingredientes

4 cdas.	Harina
½ cda.	Levadura en polvo
4 cdas.	Azúcar glasé
2 cdas.	Cacao en polvo
1	Huevo
3 cdas.	Leche
3 cdas.	Aceite vegetal
Un par de gotas	Extracto de vainilla u otro extracto (opcional)
2 cdas.	Trocitos de chocolate, nueces o pasas (opcional)

Preparación

1. Añada harina, levadura en polvo, azúcar glasé y cacao en polvo en una taza grande apropiada para el microondas. Mezcle todos los ingredientes.
2. Agregue un huevo y mézclelo con todos los ingredientes.
3. Añada leche y aceite vegetal. Si lo desea, añada extracto de vainilla u otro extracto. Mezcle todos los ingredientes hasta que la mezcla quede suave.
4. Si lo desea, añada trocitos de chocolate, nueces o pasas. Mezcle todos los ingredientes.
5. Coloque la taza en el centro del plato giratorio [\[4\]](#). Cueza el pastel a 700 W durante 2 minutos o hasta que deje de subir y esté firme.
6. Utilice guantes para horno para extraer la taza caliente. ¡Disfrute del delicioso pastel!

● Palomitas con caramelo

 24 min

 x 8

Tiempo de preparación:	20 min
Tiempo de cocción:	4 min

Ingredientes

60 g	Granos de maíz
240 g	Azúcar moreno
60 ml	Sirope de maíz
3 cdas.	Mantequilla sin sal

½ cda.	Sal
1 cda.	Extracto de vainilla
¼ cda.	Bicarbonato de sodio
Un par de gotas	Aceite vegetal (opcional)

Preparación

1. Ponga granos de maíz en una bolsa de papel. Si lo desea, añada un par de gotas de aceite vegetal. Haga un par de pliegues en la parte superior de la bolsa para cerrarla.
2. Coloque la bolsa en el centro del plato giratorio [\[4\]](#). Cueza el maíz a 700 W durante 4 minutos o hasta que deje de oír un “pop”.
3. Preparar el caramelo: Añada azúcar, sirope de maíz, mantequilla y sal en una fuente grande apropiada para el microondas. Cueza la mezcla a 700 W durante 2 minutos. Remueva la mezcla y cuécela a 700 W durante otros 2 minutos hasta que se formen muchas burbujas.
4. Ponga extracto de vainilla y bicarbonato sódico en la mezcla de caramelo y remuévala bien. Añada de inmediato en la bolsa un tercio del caramelo caliente por encima de las palomitas. Cierre la bolsa y agítela para cubrir las palomitas. Agregue otro tercio del caramelo sobre las palomitas. Cierre la bolsa y agítela. Añada el resto del caramelo sobre las palomitas y agite la bolsa por última vez.
5. Coloque la bolsa en el centro del plato giratorio [\[4\]](#). Cueza las palomitas a 700 W durante 1 minuto. Utilice guantes para horno para sacar la bolsa caliente y agítarla.
6. Agite las palomitas con el caramelo caliente en un recipiente. Deje que las palomitas con caramelo se enfríen por completo durante aprox. 20 minutos. Rompa las palomitas con caramelo en trozos y ¡disfrútelas!

● Patatas para el desayuno

 25 min

 x 2

Tiempo de preparación:	15 min
Tiempo de cocción:	10 min

Ingredientes

2	Patatas de tamaño medio (peladas y cortadas en rodajas)
½	Cebolla (cortada en juliana)
¼ cda.	Sal
⅛ cda.	Pimienta
¼ cda.	Sal de ajo
60 g	Queso Cheddar (rallado)

Preparación

1. Ponga las rodajas de cebolla y patata en una fuente apropiada para el microondas.
2. Añada sal, pimienta y sal de ajo a las patatas y cebollas. Mézclelo todo bien y cubra la fuente.
3. Coloque la fuente en el centro del plato giratorio **[4]**. Cueza las patatas y cebollas condimentadas a 700 W durante 9 minutos o hasta que las patatas estén cocidas.
4. Añada el queso y cueza a 560 W durante 1 minuto.
5. Utilice guantes para horno para extraer la fuente caliente. ¡Disfrute de un delicioso desayuno!

Pastel de carne

 33-38 min

 x 2-3

Tiempo de preparación:	10 min
Tiempo de cocción:	23-28 min

Ingredientes (pastel de carne)

500 g	Carne picada de ternera
½	Cebolla (en dados)
1	Huevo (batido)
100 g	Pan rallado
¼ cda.	Pimienta
¼ cda.	Sal

Ingredientes (salsa)

75 ml	Agua
1 cda.	Mostaza
2 cdas.	Kétchup
1 cda.	Azúcar
Al gusto	Perejil (opcional)

Preparación

1. Mezcle la carne picada de ternera, la cebolla, el huevo, el pan rallado, la pimienta y la sal.
2. Moldee el pastel de carne y colóquelo en un plato. Cubra el plato con una tapa.
3. Coloque el plato en el centro del plato giratorio **[4]**. Cueza el pastel de carne a 700 W durante 18-23 minutos.
4. Mientras tanto, mezcle en una fuente pequeña agua, mostaza, kétchup, azúcar y perejil (opcional).
5. Una vez cocido el pastel de carne, rocíe la salsa sobre el pastel de carne. Cubra el plato con una tapa.
6. Cocine el pastel de carne con la salsa a 700 W durante otros 5 minutos.
7. ¡Sirva y disfrute del pastel de carne!

Salmón

 28 min

 x 1

Tiempo de preparación:	5 min
Tiempo de cocción:	23 min



Ingredientes

400 g	Salmón
½ cda.	Pimienta
½ cda.	Sal
2 cdas.	Agua
¼	Limón

Preparación

1. Si fuera necesario, descongele el salmón (véase "Descongelar").
2. Salpimente el salmón.
3. Coloque el salmón en un plato. Añada el agua. Cubra el plato con una tapa.
4. Coloque el plato en el centro del plato giratorio **[4]**. Cocine el salmón a 560 W durante 7 minutos. De forma alternativa, seleccione el menú automático **A-3** (véase "Menú automático").
5. Añada un poco de zumo de limón antes de servir el salmón.

Limpieza y cuidado

-  **¡PELIGRO! ¡Riesgo de descarga eléctrica!** Antes de la limpieza: Desconecte siempre el producto de la toma de corriente.
-  **¡PELIGRO! ¡Riesgo de quemaduras!** No limpie el producto inmediatamente después del funcionamiento. Deje que el producto se enfríe.
-  **¡ADVERTENCIA!** No sumerja las piezas eléctricas del producto en agua u otros líquidos. Nunca ponga el producto debajo del agua corriente.

NOTA:

- Limpie el producto justo después de que se haya enfriado. Los restos de alimentos no se podrán eliminar con facilidad si se secan.
- No utilice productos de limpieza para pulverizar o afilados, ya que pueden manchar, rayar o empañar la superficie.
- No utilice ningún producto abrasivo.
- Carcasa:** Limpie la carcasa del producto con un paño húmedo.
- Cavidad de cocción:** Mantenga siempre limpia la cavidad de cocción **[2]**. Limpie con un paño húmedo las salpicaduras de alimentos o líquidos derramados adheridos a las paredes del producto.

En su caso, añada un poco de detergente suave en el paño. A continuación, vuelva a limpiar con un paño húmedo para eliminar los restos de detergente.

- **Plato giratorio:** Lave el plato giratorio [4] regularmente con lejía jabonosa caliente. También puede limpiar el plato giratorio en el lavavajillas.
- **Salpicaduras e impurezas:** Elimine regularmente las salpicaduras e impurezas con paño húmedo de las siguientes partes:
 - Puerta [5] (ambos lados)
 - Ventanilla (ambos lados)
 - Juntas de la puerta y partes adyacentes
- **Condensación:** Limpie con un paño húmedo la condensación acumulada en o alrededor de la puerta exterior de la puerta [5]. Esto puede ocurrir si el producto se pone en funcionamiento en condiciones de humedad elevadas.
- **Olores:** Elimine regularmente los olores. Coloque en la cavidad de cocción [2] un recipiente hondo para microondas lleno de una taza de agua y jabón, así como la cáscara de un limón. Deje que la mezcla se cueza durante 5 minutos. Limpie la cavidad de cocción y frótelea con un trapo seco.

● Eliminación

El embalaje será compuesto por materiales no contaminantes que pueden ser desechados en el centro de reciclaje local.



Tenga en cuenta el distintivo del embalaje para la separación de residuos. Está compuesto por abreviaturas (a) y números (b) que significan lo siguiente: 1-7: plásticos/20-22: papel y cartón/80-98: materiales compuestos.

Producto:



Points de collecte sur www.quefairedesdechets.fr
Privilégiez la réparation ou le don de votre appareil !

El producto, y el material de embalaje son reciclables y están sujetos a la responsabilidad extendida del fabricante. Deséchelos por separado siguiendo la información ilustrada de recogida selectiva para un mejor tratamiento de los residuos.

El logotipo Triman se aplica solo para Francia.



Para obtener información sobre las posibilidades de desecho del producto al final de su vida útil, acuda a la administración de su comunidad o ciudad.



Para proteger el medio ambiente no tire el producto junto con la basura doméstica cuando ya no le sea útil. Deséchelo en un contenedor de reciclaje. Diríjase a la administración competente para obtener información sobre los puntos de recogida de residuos y sus horarios.

● Garantía

El producto ha sido fabricado según normas de calidad exigentes y ha sido probado minuciosamente antes de la entrega. En caso de fallos de material o de fabricación, dispone de derechos legales frente al vendedor del producto. Nuestra garantía mencionada a continuación no restringe sus derechos legales de ningún modo.

La garantía para este producto es de 3 años a partir de la fecha de compra. La garantía empieza el día de la fecha de compra. Conserve el justificante de compra original en un lugar seguro, ya que este documento es necesario para demostrar la compra.

Todos los daños o defectos ya presente en el momento de la compra deben informarse inmediatamente tras desembalar el producto.

Si el producto presenta defectos de material o fabricación en los 3 años a partir de la fecha de compra, lo repararemos o sustituiremos, según nuestra elección, gratuitamente para usted. El período de garantía no se extiende por una reclamación de garantía aprobada. Esto también es aplicable a las piezas sustituidas y reparadas.

La garantía pierde su validez si el producto se daña o se utiliza o mantiene de forma inadecuada.

La garantía cubre defectos de material y fabricación. Esta garantía no cubre las piezas del producto sujetas a un uso y desgaste normal y, por lo tanto, consideradas piezas de desgaste (por ej. pilas, baterías, mangueras, cartuchos de tinta) ni los daños a las piezas frágiles, por ej. interruptores o piezas de cristal.

● Tramitación de la garantía

Para garantizar una rápida tramitación de su consulta, tenga en cuenta las siguientes indicaciones:

Para realizar cualquier consulta, tenga a mano el recibo y el número de artículo (IAN 451613_2310/451614_2310/451615_2310) como justificante de compra.

Encontrará el número de artículo en una inscripción de la placa identificativa, en la portada de las instrucciones (abajo a la izquierda) o en una pegatina en la parte posterior o inferior.

Si el producto fallase o presentase algún defecto, póngase primero en contacto con el departamento de asistencia indicado, ya sea por teléfono o correo electrónico.

Puede enviarnos el producto defectuoso libre de franqueo adjuntando el recibo de compra (ticket de compra) e indicando dónde está y cuándo ha ocurrido el fallo a la dirección de asistencia que le indicamos.

● **Asistencia**

ES **Asistencia en España**

Tel.: 900984948



















E-Mail: owim@lidl.es



Anvendte advarselssætninger og symboler	Side 141
Kort vejledning	Side 141
Forskriftsmæssig anvendelse	Side 141
Beskrivelse af delene	Side 142
Tekniske data	Side 142
Sikkerhedsanvisninger	Side 142
Grundlæggende principper for madlavning i mikrobølgeovn	Side 146
Brug egnet service	Side 146
Før første ibrugtagning	Side 147
Opstilling af produktet	Side 147
Montage	Side 147
Betjening	Side 147
Standby-tilstand	Side 147
Indstilling af ur	Side 147
Indstilling af timer	Side 147
Afbrydelse/afslutning af indtastningen	Side 147
Børnesikring	Side 147
Tilberedning af mad	Side 147
Valg af effekt	Side 148
Indstil tilberedningstiden	Side 148
Start af tilberedning	Side 148
Hurtig start 1	Side 148
Hurtig start 2	Side 148
Afbrydelse/afslutning af tilberedningen	Side 148
Optøning	Side 149
Tidsforsinkelse	Side 149
Automatisk menu	Side 150
Anvendelseseksempler	Side 151
Opskrifter	Side 152
Chokoladepopkager	Side 152
Karamel-popcorn	Side 152
Morgenmadskartofler	Side 153
Farsbrød	Side 153
Laks	Side 153
Rengøring og vedligeholdelse	Side 154
Bortskaffelse	Side 154
Garanti	Side 154
Afvikling af garantisager	Side 155
Service	Side 155

Anvendte advarselssætninger og symboler

I denne betjeningsvejledning og på emballagen anvendes følgende advarselssymboler:

 <p>FARE! Dette symbol, sammen med signalordet "Fare", betegner en faresituation med høj risikofaktor, som, hvis den ikke afværges, kan medføre alvorlige kvæstelser eller dødsfald.</p>	 <p>Spænding (vekselspænding)</p>
	 <p>Hertz (netfrekvens)</p>
	 <p>Watt</p>
 <p>ADVARSEL! Dette symbol, sammen med signalordet "Advarsel", betegner en faresituation med mellemstor risikofaktor, som, hvis den ikke afværges, kan medføre alvorlige kvæstelser eller dødsfald.</p>	 <p>Dette produkt er klassificeret som beskyttelsesklasse I og skal jordes.</p>
	 <p>Anvend kun produktet indendørs i tørre lokaler.</p>
 <p>FORSIGTIG! Dette symbol, sammen med signalordet "Forsigtig", betegner en faresituation med lav risikofaktor, som, hvis den ikke afværges, kan medføre mindre eller moderate kvæstelser.</p>	 <p>Fare - risiko for elektrisk stød!</p>
	 <p>Forsigtig, varm overflade!</p>
 <p>OBS! Dette symbol, sammen med signalordet "Obs", betyder fare for tingskader.</p>	 <p>Levnedsmiddelsikker. Dette produkt har ingen negative indvirkninger på smag og duft.</p>
 <p>BEMÆRK: Dette symbol, sammen med signalordet "Bemærk", angiver flere nyttige informationer.</p>	 <p>Ikke egnet til opvaskemaskine:  Drejetallerken</p>
 <p>CE-mærket bekræfter overensstemmelse med de for produktet gældende EU-direktiver.</p>	 Sikkerhedsanvisninger  Handlingsanvisninger

MIKROBØLGEOVN

● Kort vejledning

Dette dokument er en forkortet, trykt udgave af den komplette betjeningsvejledning. Ved at scanne QR-koden har du direkte adgang til Lidl-service-siden (www.lidl-service.com) og kan åbne den komplette betjeningsvejledning ved at indtaste varenummeret (IAN) 451613_2310/451614_2310/451615_2310 og downloade den.





Den korte vejledning er del af dette produkt. Gør dig fortroligt med alle betjenings- og sikkerhedsanvisninger før produktet anvendes. Opbevar den korte vejledning godt og udlever alle bilag ved videregivelse til tredjemand.

● Forskriftsmæssig anvendelse

- Dette produkt er beregnet til opvarmning og tilberedning af mad. Anvend ikke produktet til andre formål.
- Produktet er kun beregnet til brug i private husholdninger og må ikke anvendes til medicinske eller kommercielle formål.
- Producenten påtager sig intet ansvar for skader opstået ved ukorrekt anvendelse.

● Beskrivelse af delene

(Fig. A)

- 1 Ventilationsåbninger (på bagsiden - ikke vist)
- 2 Ovnrum
- 3 Netledning med netstik
- 4 Drejetallerken med løbering og låsemekanisme
- 5 Lågeenhed (lågens tætning)
- 6 Smæklås
- 7 Lågehåndtag
- 8 Display
- 9  (Knap timer/ur)
- 10  (Knap stop)
- 11 Drejeknap
- 12  (Knap til tidsforsinkelse/børnesikring)
- 13  (Knap mikrobølgeovn)
- 14  (Knap optøning)

● Tekniske data

Nominal spænding:	220-240 V~, 50 Hz
Effektforbrug:	1100 W
Strømforbrug i standbytilstand:	0,6 W
Beskyttelsesklasse:	I
Afgivet effekt:	700 W
Mikrobølgefrequens:	2450 MHz
Ovnkapacitet:	ca. 17 liter
Vægt:	ca. 10 kg
Dimensioner:	ca. 446 mm × 241 mm × 354 mm
Certificering:	
HG11352, HG11353, HG11354	GS (SGS)
HG11352-BS, HG11353-BS, HG11354-BS	-
HG11352-CH, HG11353-CH, HG11354-CH	-

- Dette produkt opfylder kravene i den europæiske standard EN 55011.
- Produktet er i overensstemmelse med standarden klassificeret som et apparat i gruppe 2, klasse B.
- Gruppe 2 = produktet genererer målrettet, højfrekvent energi i form af elektromagnetiske stråler til varmebehandling af fødevarer.
- Klasse B-apparat = produktet er egnet til brug i hjemmet.



Sikkerhedsanvisninger

FØR PRODUKTET TAGES I BRUG, SKAL DU VÆRE FORTROLIG MED ALLE SIKKERHEDS- OG BETJENINGSANVISNINGER! HVIS PRODUKTET OVERLADES TIL TREDJEMAND, SKAL ALLE DOKUMENTER MEDFØLGE!

Hvis der opstår skader som følge af, at betjeningsvejledningen ikke følges, bortfalder erstatningsansvaret! Leverandøren påtager sig intet ansvar for følgeskader! Leverandøren påtager sig intet ansvar for ting- eller personskader, der opstår som følge af forkert anvendelse, eller hvis sikkerhedsanvisningerne ikke følges!

VIGTIGE SIKKERHEDSANVISNINGER LÆSES OMHYGGELIGT OG GEMMES TIL FREMTIDIG BRUG

- Dette produkt kan anvendes af børn fra 8 år og opefter, samt af personer med reducerede, fysiske, sensoriske eller mentale færdigheder eller mangel på erfaring og kundskaber, hvis de er under opsyn, eller hvis de er instrueret i sikker brug af produktet og indforstået med de risici, der er forbundet hermed.

Børn må ikke lege med produktet.

Rengøring og

brugervedligeholdelse må kun udføres af børn, hvis de er under opsyn.

Børn under 8 år skal holdes på afstand af produkt og netledning.

- ⚠ **ADVARSEL!** Hvis lågen eller lågens tætninger er beskadiget/beskadigede, må produktet ikke betjenes, før det er blevet repareret af en uddannet fagperson.

- ⚠ **ADVARSEL!** Det er farligt for alle andre, undtagen en uddannet person, at udføre ethvert vedligeholdelses- eller reparationsarbejde, der kræver fjernelse af en afdækning, som sikrer beskyttelse mod eksponering for stråler fra mikrobølgeenergi.

- ⚠ **ADVARSEL!** Væsker eller andre fødevarer må ikke opvarmes i lukkede beholdere, da disse let kan eksplodere.

- Hvis produktets netledning bliver beskadiget, skal den udskiftes af producenten eller dennes kundeservice eller en tilsvarende autoriseret reparatør, for at undgå sikkerhedsrisici.
- Dette produkt er beregnet til husholdningsbrug og lignende formål, som fx:
 - I personalekøkkener i butikker, kontorer og andre kommercielle områder;
 - I landbrugshusholdninger;
 - anvendelse af gæster i hoteller, moteller eller andre værelsesformer
 - I bed and breakfast-pensioner.

- Der skal være mindst 20 cm ledig plads over produktets overside.
- Der må kun bruges service, der er egnet til brug i mikrobølgeovne.
- Det er ikke tilladt at anvende metalbeholdere til mad og drikkevarer til opvarmning i produktet.
Metal reflekterer mikrobølgestrålingen, hvilket kan danne gnister. Gnister kan forårsage brand og skade produktet permanent!
- Ved opvarmning af fødevarer i plast- og papirbeholdere skal produktet overvåges på grund af muligheden for antændelse.
- Produktet er beregnet til opvarmning af mad og drikkevarer. Tørring af mad eller tøj og varmepuder, hjemmesko, svampe, fugtige klude og lignende kan forårsage skader, betændelser eller brand.
- Hvis der udsendes røg, skal du slukke for produktet eller trække stikket og holde lågen lukket for at kvæle eventuelle flammer.
- Opvarmning af drikkevarer med mikrobølger kan føre til forsinket kogning (kogeforsinkelse), så du skal være forsigtig ved håndteringen af beholderne.
- Indholdet af baby-/sutteflasker og glas med børnemad skal omrøres eller rystes, og temperaturen skal kontrolleres inden brug for at undgå forbrænding eller skoldning.
- Æg med skal eller hele hårdkogte æg må ikke opvarmes i mikrobølgeovne, da de kan eksplodere, selv når opvarmningen med mikrobølger er færdig.
- Produktet skal rengøres regelmæssigt og madrester skal fjernes (se "Rengøring og vedligeholdelse").
- Hvis produktet ikke er tilstrækkelig rent, kan dette ødelægge overfladen, hvilket igen kan påvirke levetiden og muligvis medføre farlige situationer.
- Produktet må ikke rengøres med en damprens.
- Produktet skal anvendes som et fritstående produkt og må ikke installeres i møbler til indbygning eller lignende.

EKSTRA SIKKERHEDSANVISNINGER

- Personer med pacemaker bør konsultere deres læge om mulige risici, før de bruger produktet.

⚠ ADVARSEL! Varm overflade! Produktet bliver varmt under brug. Rør ikke ved produktet under og umiddelbart efter anvendelse.

⚠ FARE! Risiko for elektriske stød! Produktet må aldrig nedsænkes i vand eller andre væsker. Hold aldrig produktet under rindende vand.

⚠ FARE! Risiko for elektriske stød! Anvend aldrig et beskadiget produkt. Afbryd produktet fra netspændingen, og ret henvendelse til forhandleren, hvis det er beskadiget.

- Produktet må ikke anvendes, hvis det har været tabt eller udviser synlige skader.
- Før produktet tilsluttes netspændingen, skal det kontrolleres, at spænding og netfrekvens er i overensstemmelse med de data om strømforsyning, der er anført på produktets typeskilt.

Betjening

⚠ FARE! Brandfare! Fjern lukninger af metal fra emballagen til den mad, du vil varme op.

- Produktet må ikke flyttes, når det er i drift.

- Anvend aldrig produktet, hvis det er tomt.
- Dette produkt er ikke beregnet til at blive styret med et kontaktur eller et separat fjernstyringssystem.

Rengøring og vedligeholdelse

⚠ ADVARSEL! Fare for kvæstelser! Afbryd produktet fra netspændingen, før du rengør det.

-  Fjern ikke den lysegrå glimmerafdækningsplade, der er monteret i ovnrummet, som beskytter magnetronrøret.
- Pæren inde i produktet må kun udskiftes af en kvalificeret fagperson.

RADIO-INTERFERENS VED ANDRE ENHEDER

Brugen af produktet kan forårsage interferens med din radio, dit tv eller lignende enheder. Hvis der opstår interferens, kan du reducere eller fjerne det med følgende foranstaltninger:

- Rengør lågen og lågens tætning.
- Flyt på radioen eller fjernsynets modtagerantenne.

Hold produktet og modtageren fysisk adskilt.

- Fjern produktet fra modtageren.
- Sæt produktet i en anden stikkontakt. Produktet og modtageren skal bruge forskellige grene i kredsløbet.

FORHOLDSREGLER FOR AT UNDGÅ OVERDREVEN KONTAKT MED MIKROBØLGEENERGI

- Forsøg ikke bruge produktet med åben låge. Brug med åben låge kan føre til kontakt med en skadelig dosis mikrobølgestråling. Det er også vigtigt ikke at manipulere sikkerhedslåsene eller bryde disse op.
- Klem ikke genstande fast i lågen. Sørg for, at der ikke ophobes snavs eller rengøringsmidler på tætningsfladerne.

● Grundlæggende principper for madlavning i mikrobølgeovn

- **Tilberedningstid:** Vær opmærksom på tilberedningstiden. Vælg den korteste, angivne tilberedningstid, og søg den ved behov. Fødevarer, som er tilberedt alt for længe, kan begynde at ryge eller antænde.
- **Mad:** Fordel maden jævnt. Skær maden i nogenlunde lige store stykker. De tykkeste stykker skal ligge nær kanten.
- **Dæk maden til:** Dæk maden til med et mikrobølgesikkert låg under tilberedningen. Låget forhindrer stænk og hjælper også med at sikre, at maden varmes jævnt.
- **Vend maden:** Vend maden i produktet en gang under tilberedningen, så madretter som kylling eller hamburgere hurtigere bliver gennemstegte. Større stykker mad, som f.eks. en steg, skal vendes mindst én gang.

Flyt rundt på fødevarestykkerne, som f.eks. frikadeller, efter halvdelen af tilberedningstiden. Vend dem om, og placer nu frikadellerne fra midten i kanten i stedet.

- **Fødevarer med skind/skræl:** Stik huller i skrællen på kartofler eller skindet på pølser og lignende fødevarer inden tilberedningen. Ellers kan de eksplodere.
- **Fødevarer med tyk skræl:** Stik huller i hele græskar, æbler og kastanjer og lignende fødevarer før tilberedningen.
- **Fedt og olie:** Optø ikke frossent fedt eller olie i produktet. Der må ikke frituresteges i produktet. Fedtet eller olien kan antændes.
- **Drikkevarer:** Når du varmer drikkevarer med produktet, kan der opstå en forsinket opkogning/opbrusning, når drikken koger. Vær derfor forsigtig ved håndtering af beholderen for at undgå pludselig opkogning: Hvis det er muligt, skal du placere en hertil egnet glaspind i væsken, mens væsken varmes op. Lad væsken stå i ovnrummet [2] i cirka 20 sekunder efter opvarmningen for at undgå uventede opkogning.
- **Popcorn:** Brug kun mikrobølgesikre popcorn til at lave popcorn.

● **Brug egnet service**

- Det ideelle materiale til mikrobølgeovne lader mikrobølgerne trænge igennem, dvs. energien kan komme igennem beholderen for at opvarme maden. Mikrobølger kan ikke trænge igennem metal. Derfor må man ikke bruge metalbeholdere og service af metal.
- Brug ikke produkter af genbrugspapir til opvarmning i produktet. De kan indeholde små metalfragmenter, der kan forårsage gnister og/eller brand.
- Det anbefales at bruge rundt/ovalt service i stedet for firkantet/langt service, da maden i hjørnerne lettere brænder på. Listen nedenfor er en generel hjælp til at vælge det rette service.

Service	Mikrobølgeovn
Varmebestandigt glas	Ja
Ikke varmebestandigt glas	Nej
Varmebestandig keramik	Ja
Plastskåle (egnet til mikrobølger)	Ja
Køkkenrulle	Ja
Metalbakke/-plade	Nej
Aluminiumsfolie og foliebakker	Nej

- ⚠ **ADVARSEL! Brandfare!** Brug aldrig genstande af metal, når du bruger produktet. Metal reflekterer mikrobølgestrålingen og forårsager på den måde gnister. Det kan forårsage brand og skade produktet permanent!

● Før første ibrugtagning

1. Fjern emballagen (inklusive beskyttelsesplade og klæbebånd i ovnrummet [2]).
2. Rengør produktet og tilbehøret (se "Rengøring og vedligeholdelse").

● Opstilling af produktet

⚠ ADVARSEL! Brandfare! Dette produkt er ikke beregnet til installation i et køkkenskab. Produktet kan ikke ventileres tilstrækkeligt i lukkede skabe. Produktet kan blive beskadiget, og der er risiko for brand!

- Anbring produktet på en plan overflade og med en tilstrækkelig afstand til at give plads til ventilation.
- Overhold en afstand på mindst 10 cm mellem produktet og de tilstødende vægge. Lågen [5] skal kunne åbne helt.
- Overhold et frirum på mindst 20 cm over produktet.

● Montage

1. Sæt låsemekanismen [4] ind i midten af ovnrummet [2].
2. Sæt løberingen [4] på løbefladerne i ovnrummet [2].
3. Placer drejetallerkenen [4] på løberingen og låsemekanismen. Drejetallerkenen skal hvile korrekt på låsemekanismen.
4. Sæt netstikket [3] i en stikkontakt. I displayet [8] lyser **1:00**. Der lyder et bip.

● Betjening

- ⓘ BEMÆRK:**
- Ved første brug af produktet kan der forekomme en svag lugt. Sørg for tilstrækkelig udluftning af området.
 - Hvert tryk på tasterne bekræftes med et bip.
 - Hvis du trykker på en knap, som ikke har en funktion ved den aktuelle indstilling, lyder der et dobbelt bip.

● Standby-tilstand

- Produktet skifter automatisk til standbytilstand, når det tilsluttes til strømmenet.
- Hvis der ikke trykkes på nogen knap i længere tid, så skifter produktet automatisk til standbytilstand. I displayet [8] vises klokkeslættet.

● Indstilling af ur

1. Sæt netstikket [3] i en stikkontakt. **1:00** lyser i displayet [8]. Der lyder et bip.
2. I standby-tilstand: Hold | [9] nede i et par sekunder. **Hr 12** lyser i displayet [8] (**Hr** ["Hour"]): Engelsk = "time".
3. Tryk på | [9] for at skifte mellem **Hr 12** og **Hr 24**.

Visning	Betydning
Hr 12	12-timers-format
Hr 24	24-timers-format

4. Indstil timetallet med drejeknappen [11]. Visningen af timer blinker under indstillingen. Tryk på | [9] for at bekræfte dit valg.
5. Minutdisplayet blinker. Indstil minutterne med drejeknappen [11]. Tryk på | [9] for at bekræfte dit valg.
6. Klokkeslættet er nu indstillet.

● Indstilling af timer

ⓘ BEMÆRK: Produktet har en timer, som du kan bruge uafhængigt af produktets drift.

1. Tryk på | [9]. blinker i displayet [8].
2. Indstil den ønskede tid med drejeknappen [11]:

Indstillelig tid (timer)	Tidsintervaller
op til 5 minutter	Trin på 10 sekunder
fra 5 til 10 minutter	Trin på 30 sekunder
fra 10 til 30 minutter	Trin på 1 minut
fra 30 til 95 minutter	Trin på 5 minutter

3. Tryk på drejeknappen [11] for at bekræfte dit valg. Den indstillede tid udløber. Efter ca. 4 sekunder vises det aktuelle klokkeslæt igen. Timeren fortsætter med at køre i baggrunden.

ⓘ BEMÆRK: Hvis du vil kontrollere den resterende tid på timeren: Tryk på | [9]. Tiden vises kort.

4. Når timeren er udløbet, lyder der et langt signallyd.

● Afbrydelse/afslutning af indtastningen

- Afbrydelse af indtastningen: Tryk på [10]. Produktet skifter til standbytilstand.



● Børnesikring

ⓘ BEMÆRK: Aktiver denne indstilling for at forhindre, at småbørn og andre, som ikke er bekendt med betjeningen, tager produktet i brug uden opsyn.

- **Aktivering af børnesikring:** Hold | [12] trykket ned. Der lyder et bip. vises i displayet [8]. Knapperne og drejeknappen [11] har nu ingen funktion mere.
- **Deaktivering af børnesikring:** Hold | [12] trykket ned, til du hører et bip, og slukkes i displayet [8].







● Tilberedning af mad

⚠ ADVARSEL! Brandfare! Brug aldrig genstande af metal, når du bruger produktet. Metal reflekterer mikrobølgestrålingen og forårsager på den måde gnister. Det kan forårsage brand og skade produktet permanent!





- BEMÆRK:** Under tilberedningen trykkes på  13. I displayet  vises det aktiverede effektniveau i et par sekunder.

● Valg af effekt

- Tryk på  13. I displayet  lyser **100 %** (700 Watt effekt) og .
- Drej på  13, for at indstille den ønskede effekt. Du kan vælge mellem **100 %** til **0 %**.







 13	Visning	Afgivet effekt	Anvendelse
Tryk 1×	 100 %	700 W	Pasta, frosne fødevarer, fisk, kartofler, popcorn
Tryk 2×	 80 %	560 W	Drikkevarer, varm mælk, genopvarmning, ris, hakket kød
Tryk 3×	 50 %	350 W	Gryderet, opvarmning af brød
Tryk 4×	 30 %	210 W	Optøning, smeltning af smør/chokolade/ost
Tryk 5×	 10 %	70 W	Holde mad varm, blødgøre is
Tryk 6×	 0 %	0 W	Afkøling af produktet

● Indstil tilberedningstiden







- Når du har valgt effekten, indstiller du den ønskede tilberedningstid med drejeknappen :
- Drej drejeknappen  til højre (drejeretning ) for at indstille tiden til 10 sekunder og opefter.
 - Drej drejeknappen  til venstre (drejeretning ) for at indstille tiden til 95 minutter og nedefter.

Indstillelig tid (tilberedningstid)	Tidsintervaller
op til 5 minutter	Trin på 10 sekunder
fra 5 til 10 minutter	Trin på 30 sekunder
fra 10 til 30 minutter	Trin på 1 minut
fra 30 til 95 minutter	Trin på 5 minutter





● Start af tilberedning

- BEMÆRK:** Når du indstillet effekten og tilberedningstiden, kan du starte tilberedningen:
- Start af tilberedning:** Tryk på drejeknappen . Tilberedningen begynder. Tiden begynder at tælle ned.  vises i displayet .
 - Efter udløbet af den indstillede tid: **End** lyser i displayet . Der lyder 4 bip.
 - Tryk på  10, eller åbn lågen . Produktet skifter til standbytilstand. Hvis du ikke gør noget, så lyder der 4 bip igen ca. hver 2. minut.





● Hurtig start 1

- I standby-tilstand: Drej drejeknappen  til højre (drejeretning ).
- Indstilling af ønsket tilberedningstid:**
 - Drej drejeknappen  til højre (drejeretning ) for at indstille tiden til 10 sekunder og opefter.
 - Drej drejeknappen  til venstre (drejeretning ) for at indstille tiden til 95 minutter og nedefter.
- Tryk på drejeknappen  for at starte tilberedningen med 700 watt effekt.

● Hurtig start 2

- BEMÆRK:** Med denne funktion kan du straks starte tilberedningen i 30 sekunder (eller længere, op til 10 minutter) ved 700 W effekt.
- Tryk på drejeknappen . **00:30** og  lyser i displayet . Produktet starter tilberedningen i 30 sekunder. Tiden begynder at tælle ned.
 - Hvis du ønsker en tilberedning, som er længere end 30 sekunder: Tryk flere gange på drejeknappen , indtil den ønskede varighed vises.

● Afbrydelse/afslutning af tilberedningen

- BEMÆRK:** Når tilberedningen er i gang, kan du til enhver tid afbryde eller afslutte den.
- Afbrydelse af tilberedningen:** Tryk på  10, eller åbn lågen . Den resterende tid stopper og blinker. Tilberedningen er afbrudt.
 - Genoptagelse af tilberedningen:** Tryk på drejeknappen . Tiden forsætter med at gå.
 - Afslutning af tilberedning:** Tryk på  10 igen. Produktet skifter til standbytilstand.

● Optøning

- i BEMÆRK:** Med denne funktion kan du tø fødevarer op. Du kan enten indstille tiden eller vægten.

Optøning efter tid

- Tryk på ****** **[14]**, **00:00** og  lyser i displayet **[8]**.
- Indstil den ønskede tid med drejknappen **[11]**:

Indstillelig tid (optøning)	Tidsintervaller
op til 5 minutter	Trin på 10 sekunder
fra 5 til 10 minutter	Trin på 30 sekunder
fra 10 til 30 minutter	Trin på 1 minut
fra 30 til 95 minutter	Trin på 5 minut

- Start optøning:** Tryk på drejknappen **[11]**. Optøningen begynder. Tiden begynder at tælle ned.

- i BEMÆRK:** For at opnå en jævn optøning, skal nogle fødevarer omrøres eller vendes efter ca. to tredjedele af optøningstiden. Optøningen afbrydes automatisk efter denne tid. Der lyder 4 bip og visningen af tiden blinker. Vend eller omrør maden om nødvendigt.

Fortsæt optøningen: Tryk på drejknappen **[11]**.

Hvis du ikke ønsker at vende maden: Fortsæt optøningen ved at trykke på drejknappen **[11]**.

- Efter udløbet af den indstillede tid: **End** lyser i displayet **[8]**. Der lyder 4 bip.
- Tryk på  **[10]**, eller åbn lågen **[5]**. Produktet skifter til standbytilstand. Hvis du ikke gør noget, så lyder der 4 bip igen ca. hver 2. minut.

- i BEMÆRK:** For eksempel anbefaler vi til optøning af 500 g hakket kød en optøningstid på 11 minutter.

Optøning efter vægt

- Tryk to gange på ****** **[14]**. I displayet **[8]** lyser **100 g** (100 gram), **AUTO** og .
- Brug drejknappen **[11]** til at indstille vægten på fødevarer, som skal tøres op. Du kan indstille en vægt mellem **100 g** og **1800 g** i trin på 100 g. Produktet beregner automatisk den nødvendige optøningstid.
- Start optøning:** Tryk på drejknappen **[11]**. Optøningen begynder. Den forudindstillede optøningstid for den valgte vægt vises i displayet **[8]**. Tiden begynder at tælle ned.

- i BEMÆRK:** For at opnå en jævn optøning, skal nogle fødevarer omrøres eller vendes efter ca. to tredjedele af optøningstiden. Optøningen afbrydes automatisk efter denne tid. Der lyder 4 bip og visningen af tiden blinker. Vend eller omrør maden om nødvendigt.

Fortsæt optøningen: Tryk på drejknappen **[11]**.

Hvis du ikke ønsker at vende maden: Fortsæt optøningen ved at trykke på drejknappen **[11]**.

- Efter udløbet af den indstillede tid: **End** lyser i displayet **[8]**. Der lyder 4 bip.

- Tryk på  **[10]**, eller åbn lågen **[5]**. Produktet skifter til standbytilstand. Hvis du ikke gør noget, så lyder der 4 bip igen ca. hver 2. minut.

Optøningsvægt (g)	Optøningstid (Minutter:sekunder)
100	05:30
200	07:30
300	09:30
400	11:30
500	13:30
600	15:30
700	17:30
800	19:30
900	21:30
1000	23:30
1100	25:30
1200	27:30
1300	29:30
1400	31:30
1500	33:30
1600	35:30
1700	37:30
1800	39:30

● Tidsforsinkelse

- i BEMÆRK:** Produktet har en funktion til tidsforsinkelse. Med denne funktion kan du indstille et klokkeslæt, hvor produktet skal starte en forudindstillet tilberedning. Funktionen tidsforsinkelse er ikke tilgængelig i optøningsfunktionen eller i den automatiske menu.

- Indstil et mikrobølgeovnprogram (se de foregående afsnit).
- Før du starter tilberedningen ved at trykke på drejknappen **[11]**: Tryk på  **[12]**.
- 01:00** og  lyser i displayet **[8]**. Tiden og  blinker under indstillingen.
- Indstil det ønskede timal med drejknappen **[11]**. Tryk på drejknappen for at bekræfte dit valg.
- Indstil de ønskede minutter med drejknappen **[11]**. Tryk på drejknappen for at bekræfte dit valg. Displayet **[8]** viser det aktuelle klokkeslæt.
- Kontrol af det programmerede klokkeslæt:** Tryk på  **[12]**. I displayet **[8]** vises det programmerede klokkeslæt i ca. 4 sekunder.  lyser i displayet.

Sletning af indstillingen for tidsforsinkelse

1. Tryk på . Den programmerede starttid vises.
2. Tryk på . Indstillingen slettes.

BEMÆRK:

- Ændring af det programmerede klokkeslæt:**
Slet først de gamle indtastninger. Programmer derefter de nye tider.
- Alle andre funktioner deaktiveres, så længe funktionen tidsforsinkelse er aktiv.

● Automatisk menu

- For fødevarer, der skal tilberedes med de automatiske menuer, er det ikke nødvendigt at indtaste tilberedningens varighed og effekten. Det er nok at indtaste fødevarerens type og fødevarens vægt.

BEMÆRK: De automatiske programmer er beregnet til friske fødevarer. Dybfrosne fødevarer bliver ikke tilberedt færdigt med de angivne tider. Frosne fødevarer skal først tæes op med optøningsprogrammet (se "Optøning").

Start den automatiske menu

- Hent den automatiske menu:** Drej drejeknappen i standbytilstand til venstre (drejeretning). **AUTO** og et nummer (fx **A-1** for automatisk program 1 (opvarmning)) lyser i displayet . Vælg den rigtige automatiske menu ved at dreje på drejeknappen.

BEMÆRK: Så snart du er gået ind tilstanden automatiske menuer ved at dreje drejeknappen til venstre, kan du ved efterfølgende at dreje til højre vælge mellem de automatiske menuer i rækkefølgen **A-1** til **A-8**.

Visning	Fødevarer/funktion	Mængde/vægt	Varighed (minutter:sekunder)	Afgivet effekt
A-1	Opvarmning	200 g	02:00	100 %
		300 g	02:40	
		400 g	03:20	
		500 g	04:00	
		600 g	04:40	
		700 g	05:20	
		800 g	06:00	
A-2	Grøntsager	200 g	03:30	100 %
		300 g	04:30	
		400 g	05:30	
		500 g	06:30	
		600 g	07:30	
A-3	Fisk	200 g	04:00	80 %
		300 g	05:20	
		400 g	06:40	
		500 g	08:00	
		600 g	09:20	
A-4	Kød	200 g	02:40	100 %
		300 g	03:30	
		400 g	04:20	
		500 g	05:10	
		600 g	06:00	
A-5	Pasta	100 g	25:00	80 %
		200 g	30:00	
		300 g	35:00	

Visning	Fødevarer/funktion	Mængde/vægt	Varighed (minutter:sekunder)	Afgivet effekt
A-6	Kartofler	1 stk.	06:00	100 %
		2 stk.	09:00	
A-7	Pizza	150 g	01:00	100 %
		300 g	01:30	
		450 g	02:00	
A-8	Suppe	1 skål	02:30	100 %
		2 skåle	04:00	
		3 skåle	06:00	

Anvendelseseksempel 1:

Opvarmning af 200 ml vand:

- Drej drejeknappen **11** til venstre (drejeretning ) , indtil **A-1** lyser i displayet **8**. Bekræft dit valg ved at trykke på drejeknappen.
- Brug drejeknappen **11** til at indstille mængden **200 g** (1 ml vand = 1 g vand).
- Start opvarmningen:** Tryk på drejeknappen **11**.

Anvendelseseksempel 2:

Tilberedning af 400 g grøntsager:

- Drej drejeknappen **11** til venstre (drejeretning ) , indtil **A-2** lyser i displayet **8**. Bekræft dit valg ved at trykke på drejeknappen.
- Brug drejeknappen **11** til at indstille vægten **400 g**.
- Start af tilberedning:** Tryk på drejeknappen **11**.

● Anvendelseksempel

Tilberedning af ikke-frosne fødevarer

Fødevarer	Mængde	Effekt (W)	Tid (min)	Information
Fiskefilet	400 g	700	10-15	Tilsæt lidt vand og citronsaft.
Grøntsager	250 g	560	5-10	Skær grøntsagerne i stykker. Tilsæt lidt vand. Rør af og til i grøntsagerne.
Kartofler	500 g	700	8-10	Skær kartoflerne i stykker. Tilsæt lidt vand. Rør af og til i kartoflerne.
Dessert (fx budding, cupcake)	100-300 g	560	1-5	Følg anvisningerne fra producenten af desserten.
Ris	100 g ris 250 ml vand	560	15	Vask risene før tilberedningen.
Farsbrød	600 g	700	23-28	Kryd farsbrødet, læg det på en tallerken, og dæk tallerkenen med et låg.

Tilberedning af frosne fødevarer

Fødevarer	Mængde	Effekt (W)	Tid (min)
Suppe	400 ml	560	8-10
One pot	500 g	700	10-13
Tilbehør (fx pasta)	500 g	700	8-10
Grøntsager	300 g	560	8-10

● Opskrifter

● Chokoladepokager

 7 min

 x 1

Forberedelse:	5 min
Tilberedningstid:	2 min

Ingredienser

4 spsk.	Mel
¼ spsk.	Bagepulver
4 spsk.	Strø sukker
2 spsk.	Kakaopulver
1	Æg
3 spsk.	Mælk
3 spsk.	Vegetabilsk olie
Et par dråber	Vaniljeekstrakt eller andet ekstrakt (valgfrit)
2 spsk.	Chokoladestykker, nødder eller rosiner (valgfrit)

Tilberedning

- Fyld mel, bagepulver, strø sukker og kakaopulver i en stor skål, som kan tåle mikrobølgeovn. Rør alle ingredienserne sammen.
- Tilsæt et æg, og rør alle ingredienser sammen.
- Tilsæt mælk og vegetabilsk olie. Hvis du ønsker, så tilsæt vaniljeekstrakt eller et andet ekstrakt. Rør alle ingredienser sammen, til blandingen er glat.
- Hvis du ønsker, kan du tilsætte chokoladestykker, nødder eller rosiner. Rør alle ingredienserne sammen.
- Stil koppen midt på drejetallerkenen [\[4\]](#). Tilbered kagen ved 700 W i 2 minutter eller til kagen ikke hæver mere og bliver fast.
- Brug ovenhandsker, når den varme kage tages ud. Nyd din lækre kage!

● Karamel-popcorn

 24 min

 x 8

Forberedelse:	20 min
Tilberedningstid:	4 min

Ingredienser

60 g	Majskorn
240 g	Farin
60 ml	Majssirup
3 spsk.	Usaltet smør
½ tsk.	Salt
1 tsk.	Vaniljeekstrakt
¼ tsk.	Natron
Et par dråber	Vegetabilsk olie (valgfrit)

Tilberedning

- Hæld majskornene i en papirpose. Hvis du ønsker, kan du tilsætte et par dråber vegetabilsk olie. Fold posens overside et par gange for at lukke den.
- Læg posen midt på drejetallerkenen [\[4\]](#). Tilbered majsene ved 700 W i 4 minutter eller til du ikke hører nogen "pop"-lyde mere.
- Tilberedning af karamel: Fyld sukker, majssirup, smør og salt i en stor skål, som kan tåle mikrobølgeovn. Tilbered blandingen ved 700 W i 2 minutter. Rør blandingen igennem, og tilbered den ved 700 W i yderligere 2 minutter til der sprøjter mange bobler op.
- Tilsæt vaniljeekstrakt og natron til karamelblandingen, og rør den godt igennem. Hæld straks en tredjedel af den varme karamel over popcornene i posen. Luk posen og ryst den for at dække popcornene. Tilsæt endnu en tredjedel af karamellen over popcornene. Luk posen og ryst den. Tilsæt den sidste del af karamellen til popcornene, og ryst posen en sidste gang.
- Læg posen midt på drejetallerkenen [\[4\]](#). Tilbered popcornene ved 700 W i 1 minut. Brug ovenhandsker, når den varme pose tages ud og rystes.

6. Ryst de varme karamel-popcorn ud i en beholder. Lad karamel-popcornene køle helt ned i ca. 20 minutter. Bræk karamel-popcornene i stykker, og nyd dem!

Morgenmadskartofler

 25 min

 x 2

Forberedelse:	15 min
Tilberedningstid:	10 min

Ingredienser

2	Mellemstore kartofler (skrælet og skåret i skiver)
½	Løg (skåret i skiver)
¼ tsk.	Salt
⅙ tsk.	Peber
¼ tsk.	Hvidløgssalt
60 g	Cheddarost (revet)

Tilberedning

- Fyld kartoffel- og løgskiver i en skål, som er egnet til mikrobølgeovn.
- Krydr kartofler og løg med salt, peber og hvidløgssalt. Rør alt godt sammen, og dæk skålen til.
- Stil skålen midt på drejetallerkenen **4**. Tilbered de krydrede kartofler og løg ved 700 W i 9 minutter eller til kartoflerne er møre.
- Tilsæt ost, og tilbered ved 560 W i 1 minut.
- Brug ovenhandsker, når den varme skål tages ud. Nyd din lækre morgenmad!

Farsbrød

 33-38 min

 x 2-3

Forberedelse:	10 min
Tilberedningstid:	23-28 min

Ingredienser (farsbrød)

500 g	Hakket oksekød
½	Løg (i terninger)
1	Æg (pisket)
100 g	Rasp
¼ tsk.	Peber
¼ tsk.	Salt

Ingredienser (sauce)

75 ml	Vand
1 spsk.	Sennep
2 spsk.	Tomatketchup
1 tsk.	Sukker
Efter smag	Persille (valgfrit)

Tilberedning

- Bland hakket oksekød, løg, æg, rasp, peber og salt.
- Form farsbrødet, og læg det på en tallerken. Dæk tallerkenen med et låg.
- Stil tallerkenen midt på drejetallerkenen **4**. Tilbered farsbrødet ved 700 W i 18-23 minutter.
- Imens blandes vand, sennep, tomatketchup, sukker og persille (valgfrit) i en lille skål.
- Så snart farsbrødet er tilberedt færdigt, hældes saucen over farsbrødet. Dæk tallerkenen med et låg.
- Tilbered farsbrødet med saucen ved 700 W i yderligere 5 minutter.
- Server og nyd dit farsbrød!

Laks

 28 min

 x 1

Forberedelse:	5 min
Tilberedningstid:	23 min

Ingredienser

400 g	Laks
½ tsk.	Peber
½ tsk.	Salt
2 tsk.	Vand
¼	Citron

Tilberedning

- Tø om nødvendigt laksen op først (se "Optøning").
- Krydr laksen med peber og salt.
- Læg laksen på en tallerken. Tilsæt vand. Dæk tallerkenen med et låg.
- Stil tallerkenen midt på drejetallerkenen **4**. Tilbered laksen ved 560 W i 7 minutter. Alternativt kan du vælge den automatiske menu **A-3** (se "Automatisk menu").
- Tilsæt lidt citronsaft, før du serverer laksen.

● Rengøring og vedligeholdelse

⚠ FARE! Risiko for elektriske stød! Før rengøring:

Afbryd produktet fra stikkontakten.

⚠ FARE! Forbrændingsrisiko! Produktet må ikke rengøres, umiddelbart efter det har været i drift. Lad produktet afkøle først.

⚠ ADVARSEL! Produktets elektriske dele må aldrig nedsænkes i vand eller andre væsker. Hold aldrig produktet under rindende vand.

ⓘ BEMÆRK:

- Rengør produktet umiddelbart efter afkøling. Hvis madrester er indtørret, er de ikke nemme at fjerne.
- Anvend ikke rengøringspray og andre skarpe pudseredskaber, da disse kan give pletter, striber eller matte overflader.
- Anvend ikke skuremidler.
- Kabinet:** Rengør produktets kabinets yderside med en fugtig klud.
- Ovnrum:** Hold altid ovnrummet **2** rent. Hvis der sidder mad eller madstænk på produktets vægge, skal du tørre dette af med en fugtig klud. Anvend eventuelt et mildt opvaskemiddel på kluden. Tør efter med en fugtig klud for at fjerne rester af opvaskemiddel.
- Drejetallerken:** Vask drejetallerkenen **4** regelmæssigt i varmt sæbevand. Drejetallerkenen kan også vaskes i en opvaskemaskine.
- Stæk og urenheder:** Fjern regelmæssigt stænk og urenheder med en fugtig klud fra følgende dele:
 - Låge **5** (begge sider)
 - Ovnglas (begge sider)
 - Lågetætninger og dele i nærheden
- Damp:** Hvis der samler sig damp på eller omkring lågens **5** yderside, skal du tørre det af med en blød klud. Dette sker, når produktet anvendes under forhold med høj luftfugtighed.
- Lugt:** Sørg for at fjerne lugt regelmæssigt. Anbring en dyb mikrobølgeskål - fyldt med en kop vand med saft og skal fra en citron - i ovnrummet **2**. Lad blandingen koge i 5 minutter. Tør ovnrummet af, og gnid det tørt med en blød klud.

● Bortskaffelse

Indpakningen består af miljøvenlige materialer, som De kan bortskaffe over de lokale genbrugssteder.



Bemærk forpackningsmaterialernes mærkning til affaldssorteringen, disse er mærket med forkortelser (a) og numre (b) med følgende betydning: 1-7: kunststoffer/20-22: papir og pap/80-98: kompositmaterialer.

Produkt:



Produktet og emballagematerialer kan genbruges og er underlagt udvidet producentansvar. De skal bortskaffes separat. Følg de viste mærkater med sorteringsoplysninger, så de bortskaffes på en bedre måde.

Triman-logoet gælder kun for Frankrig.



De får oplyst muligheder til bortskaffelse af det udtjente produkt hos deres lokale myndigheder eller bystyre.



For miljøets skyld, så må produktet aldrig smides ud sammen med husholdningsaffaldet, når det er udtjent, men skal afleveres til en fagmæssig korrekt bortskaffelse. De kan informere Dem vedrørende opsamlingssteder og deres åbningstider hos deres ansvarlige forvaltning.

● Garanti

Produktet er blevet fremstillet efter strenge kvalitetsstandarder og kontrolleret nøje før udlevering. I tilfælde af materiale- eller produktionsfejl kan du i medfør af loven gøre krav gældende over for sælgeren af produktet. Dine lovmæssige rettigheder begrænses på ingen måde af den af os nedennævnte garanti.

Garantien på dette produkt gælder i 3 år regnet fra købsdatoen. Garantien gælder fra købsdatoen. Opbevar den originale kvittering et sikkert sted, da dette dokument forlanges forlagt som dokumentation for købet.

Alle skader eller mangler, der allerede forefindes på tidspunktet for købet, skal straks meddeles efter udpakningen af produktet.

Hvis der inden for 3 år regnet fra købsdatoen viser sig en materiale- eller produktionsfejl på produktet, reparerer eller udskifter vi det - efter vores valg - gratis for dig. Garantiperioden forlænges ikke som følge af et imødekommet krav om garanti. Dette gælder også for udskiftede og reparerede dele.

Denne garanti bortfalder, hvis produktet er blevet beskadiget eller anvendt og vedligeholdt forkert.

Garantien dækker materiale- og produktionsfejl. Denne garanti dækker hverken produktdele, der er udsat for normal slitage og derfor er at betragte som sliddele (f.eks. batterier, akkumulatører, slanger, farvepatroner), eller skader på skrøbelige dele, f.eks. kontakter eller dele af glas.

● Afvikling af garantisager

For at kunne garantere en hurtig sagsbehandling af deres forespørgsel, bedes De følge følgende anvisninger:

Opbevar kassebon og artikelnummer (IAN 451613_2310/451614_2310/451615_2310) som købsdokumentation, så disse kan fremlægges på forespørgsel.

Artikelnumrene er angivet på typeskiltet, ved en indgravering, på forsiden af vejledningen (nederst til venstre) eller på et mærkat på bag- eller undersiden.

Hvis der forekommer funktionsfejl eller andre mangler, skal De først kontakte nedenstående serviceafdeling telefonisk eller via e-mail.

Et produkt, der er registreret som defekt, kan De derefter sende portofrit til den meddelte serviceadresse ved vedlæggelse af købsbeviset (kassebon) og angivelsen af, hvori manglen består, og hvornår den er opstået.

● Service

 **Service Danmark**

Tel.: 80253972



















E-Mail: owim@lidl.dk



Avvertenze e simboli utilizzati	Pagina 157
Guida rapida	Pagina 157
Uso previsto	Pagina 157
Descrizione dei componenti	Pagina 158
Dati tecnici	Pagina 158
Istruzioni di sicurezza	Pagina 158
Principi di base della cottura a microonde	Pagina 162
Utilizzare stoviglie adatte	Pagina 163
Prima del primo utilizzo	Pagina 163
Installare il prodotto	Pagina 163
Montaggio	Pagina 163
Funzionamento	Pagina 163
Modalità Standby	Pagina 163
Impostare l'orologio	Pagina 163
Impostazione del timer	Pagina 164
Interrompere/terminare il processo di immissione	Pagina 164
Blocco di sicurezza per bambini	Pagina 164
Cuocere gli alimenti	Pagina 164
Scegliere la potenza	Pagina 164
Impostare il tempo di cottura	Pagina 165
Avvio del processo di cottura	Pagina 165
Avvio rapido 1	Pagina 165
Avvio rapido 2	Pagina 165
Interrompere/terminare il processo di cottura	Pagina 165
Scongelamento	Pagina 165
Ritardo	Pagina 166
Menu automatico	Pagina 166
Esempi d'uso	Pagina 168
Ricette	Pagina 169
Cupcake al cioccolato	Pagina 169
Popcorn caramellati	Pagina 169
Patate da colazione	Pagina 169
Polpettone	Pagina 170
Salmone	Pagina 170
Pulizia e manutenzione	Pagina 170
Smaltimento	Pagina 171
Garanzia	Pagina 171
Gestione dei casi in garanzia	Pagina 172
Assistenza	Pagina 172

Avvertenze e simboli utilizzati

Nel presente manuale e sull'imballaggio sono utilizzate le seguenti avvertenze:

 <p>PERICOLO! Questo simbolo con il termine "Pericolo" indica una minaccia ad alto rischio che, se non evitata, può causare gravi lesioni o un esito letale.</p>	 Tensione (corrente alternata)
	 Hertz (frequenza di rete)
	 Watt
 <p>AVVERTENZA! Questo simbolo con il termine "Avvertenza" indica una minaccia a medio rischio che, se non evitata, può causare gravi lesioni o un esito letale.</p>	 Questo prodotto è classificato con classe di protezione I e deve essere messo a terra.
	 Utilizzare il prodotto solo in ambiente asciutto.
 <p>CAUTELA! Questo simbolo con il termine "Cautela" indica una minaccia a basso rischio che, se non evitata, può causare lesioni lievi o di media gravità.</p>	 Pericolo - rischio di scossa elettrica!
	 Attenzione, superficie calda!
 <p>ATTENZIONE! Questo simbolo, insieme alla parola "Attenzione", indica il rischio di possibili danni materiali.</p>	 Per alimenti. Il prodotto non ha effetti avversi su gusto e odore.
 <p>INDICAZIONE: Questo simbolo con il termine "Indicazione" contiene ulteriori utili informazioni.</p>	 Lavabile in lavastoviglie:  Piatto rotante
 Il marchio CE conferma la conformità alle direttive UE applicabili al prodotto.	 Istruzioni di sicurezza  Istruzioni

MICROONDE

● Guida rapida

Questo documento è un'edizione abbreviata delle istruzioni per l'uso complete. Facendo la scansione del codice QR puoi accedere direttamente alla pagina del servizio di assistenza Lidl (www.lidl-service.com) e inserendo il codice articolo (IAN) 451613_2310/451614_2310/451615_2310 puoi scaricare e visionare le istruzioni per l'uso complete.





Le istruzioni brevi sono parte integrante di questo prodotto. Prima dell'uso del prodotto leggere attentamente tutte le indicazioni per l'uso e le avvertenze di sicurezza. Conservare bene le istruzioni brevi e consegnare tutta la documentazione in caso di cessione del prodotto a terzi.

● Uso previsto

- Questo prodotto è destinato al riscaldamento e alla preparazione di alimenti. Non utilizzare il prodotto per altri scopi.
- Il prodotto è destinato esclusivamente all'uso domestico privato e non può essere utilizzato in ambito medico o commerciale.
- Il produttore non si assume alcuna responsabilità per danni causati da un uso improprio.

● Descrizione dei componenti

(Fig. A)

- 1 Aperture di ventilazione (retro, non raffigurate)
- 2 Camera di cottura
- 3 Cavo di alimentazione e spina
- 4 Piatto rotante con anello di scorrimento e dispositivo di bloccaggio
- 5 Unità sportello (guarnizione dello sportello)
- 6 Dispositivo di bloccaggio
- 7 Maniglia
- 8 Display
- 9  (tasto timer/orologio)
- 10  (tasto di arresto)
- 11 Manopola
- 12  (tasto ritardo/blocco di sicurezza per bambini)
- 13  (tasto microonde)
- 14  (tasto scongelamento)

● Dati tecnici

Tensione nominale:	220-240 V~, 50 Hz
Potenza assorbita:	1 100 W
Potenza assorbita in modalità standby:	0,6 W
Classe di protezione:	I
Potenza d'uscita:	700 W
Frequenza delle microonde:	2450 MHz
Volume camera di cottura:	circa 17 litri
Peso:	circa 10 kg
Dimensioni:	ca. 446 mm × 241 mm × 354 mm
Certificazione:	
HG11352, HG11353, HG11354	GS (SGS)
HG11352-BS, HG11353-BS, HG11354-BS	-
HG11352-CH, HG11353-CH, HG11354-CH	-

- Questo prodotto è conforme ai requisiti della norma europea EN 55011.
- Il prodotto è classificato come dispositivo del Gruppo 2, Classe B secondo le norme.
- Gruppo 2 = il prodotto è destinato a generare energia ad alta frequenza sotto forma di radiazioni elettromagnetiche per il trattamento termico degli alimenti.
- Dispositivo di classe B = il prodotto è adatto all'uso domestico.



Istruzioni di sicurezza

PRIMA DI USARE IL PRODOTTO PER LA PRIMA VOLTA, FAMILIARIZZARE CON TUTTE LE ISTRUZIONI PER L'USO E LA SICUREZZA! IN CASO DI CESSIONE DEL PRODOTTO A TERZI, AVERE CURA DI CONSEGNARE TUTTA LA DOCUMENTAZIONE!

In caso di danni dovuti al mancato rispetto di questo manuale di istruzioni, la garanzia è invalidata! La Società declina qualsiasi responsabilità per danni consequenziali! Il Produttore declina qualsiasi responsabilità in caso di danni a cose o persone dovuti a un utilizzo non conforme o al mancato rispetto delle istruzioni di sicurezza!

IMPORTANTI ISTRUZIONI DI SICUREZZA

LEGGERE ATTENTAMENTE E CONSERVARE PER UN USO FUTURO

- Il prodotto può essere usato da bambini di almeno 8 anni e persone con ridotte capacità fisiche, psichiche o sensoriali, oppure senza esperienza e conoscenza del prodotto, solo sotto supervisione o a seguito di istruzioni per un uso sicuro del prodotto e conseguente comprensione dei rischi connessi all'utilizzo dello stesso. I bambini non devono giocare con il prodotto. La pulizia e la manutenzione utente non possono essere eseguite da bambini senza supervisione. I bambini di età inferiore a 8 anni devono essere tenuti lontano dal prodotto e dal cavo di alimentazione.

⚠ AVVERTENZA! Se lo sportello o le relative guarnizioni sono danneggiati, non mettere in funzione il prodotto fino a quando non è stato riparato da una persona addestrata.

⚠ AVVERTENZA! È pericoloso per chiunque non sia una persona addestrata eseguire qualsiasi intervento di manutenzione o riparazione che richieda la rimozione di una copertura che fornisca protezione contro l'esposizione all'energia delle microonde.

⚠ AVVERTENZA! I liquidi o altri prodotti alimentari non devono essere riscaldati in contenitori sigillati in quanto possono facilmente esplodere.

- Se il cavo di alimentazione elettrica del prodotto viene danneggiato deve essere sostituito dal produttore o dal suo servizio clienti, o da persona qualificata, per evitare rischi.
- Il prodotto è progettato per l'uso in ambienti domestici e similari, quali:
 - Cucine per dipendenti di negozi, uffici e altre attività commerciali;
 - Proprietà agricole;
 - Clienti di hotel, motel e altre strutture ricettive
 - Bed & breakfast.
- Ci devono essere almeno 20 cm di spazio libero sopra la parte superiore del prodotto.

- Possono essere utilizzate solo stoviglie adatte all'uso in forni a microonde.
- Non sono ammessi contenitori metallici per alimenti e bevande quando il prodotto viene riscaldato.
I metalli riflettono la radiazione a microonde, causando scintille. Le scintille possono provocare un incendio e danneggiare irreparabilmente il prodotto!
- Quando si riscaldano alimenti in contenitori di plastica e carta, il prodotto deve essere controllato a causa della possibilità di accensione.
- Il prodotto è destinato al riscaldamento di alimenti e bevande. L'asciugatura di alimenti o indumenti e il riscaldamento di cuscini, pantofole, spugne, stracci umidi e simili possono causare lesioni, accensioni o incendi.
- In caso di emissione di fumo, spegnere il prodotto o staccare la spina e tenere chiuso lo sportello per spegnere eventuali fiamme.
- Il riscaldamento di bevande con microonde può portare a una cottura ritardata (ritardo di ebollizione), quindi è necessario prestare attenzione quando si maneggia il contenitore.
- Il contenuto di biberon e alimenti per bambini deve essere mescolato o agitato e prima dell'uso la temperatura deve essere controllata per evitare ustioni.
- Le uova con gusci o le uova sode intere non devono essere riscaldate nei forni a microonde, poiché possono esplodere anche se il riscaldamento a microonde si è interrotto.
- Il prodotto deve essere pulito regolarmente e i residui di cibo devono essere rimossi (vedi "Pulizia e manutenzione").
- Una pulizia inadeguata del prodotto può portare alla distruzione della superficie, che a sua volta influisce sulla durata e può portare a situazioni pericolose.
- Il prodotto non può essere pulito con un pulitore a vapore.

- Il prodotto deve essere utilizzato in libera installazione e non deve essere installato in mobili da incasso o simili.

ISTRUZIONI DI SICUREZZA SUPPLEMENTARI

- Le persone che indossano un pacemaker dovrebbero consultare il proprio medico di famiglia sui possibili rischi prima di utilizzare il prodotto.

⚠ AVVERTENZA! Superficie calda! Il prodotto si surriscalda durante l'uso. Non toccare il prodotto durante o immediatamente dopo l'uso.

⚠ PERICOLO! Rischio di scossa elettrica! Non immergere il prodotto in acqua o altri liquidi. Non tenere mai il prodotto sotto l'acqua corrente.

⚠ PERICOLO! Rischio di scossa elettrica! Non utilizzare un prodotto danneggiato. Scollegare il prodotto dalla rete di alimentazione e rivolgersi al rivenditore se il prodotto è danneggiato.

- Il prodotto non deve essere utilizzato se è stato fatto cadere o se presenta danni visibili di danni.

- Prima di collegare il prodotto all'alimentazione, verificare che la tensione e la corrente nominale corrispondano ai dati di alimentazione riportati sulla targhetta del prodotto.

Funzionamento

⚠ PERICOLO! Rischio di incendio! Rimuovere le chiusure metalliche dalle confezioni degli alimenti che si desidera riscaldare.

- Non spostare il prodotto quando è in funzione.
- Non utilizzare mai il prodotto quando è vuoto.
- Questo prodotto non è destinato a essere utilizzato con un timer esterno o un telecomando separato.

Pulizia e manutenzione

⚠ AVVERTENZA! Rischio di lesioni! Scollegare il prodotto dall'alimentazione prima di procedere alla pulizia.

-  Non rimuovere la piastra di copertura in mica grigio chiaro che si trova nella camera di cottura per proteggere i tubi del campo magnetico.

- Far sostituire la lampada all'interno del prodotto solo da personale qualificato.

INTERFERENZE RADIOELETTRICHE CON ALTRE APPARECCHIATURE

L'utilizzo di questo prodotto può causare interferenze per la radio, la televisione o apparecchiature simili.

Nel caso in cui si verificano tali interferenze, è possibile ridurle o eliminarle con le seguenti misure:

- Pulire lo sportello del prodotto e la relativa guarnizione.
- Riorientare l'antenna di ricezione della radio o del TV. Distanziare il prodotto dal ricevitore.
- Allontanare il prodotto dal ricevitore.
- Inserire il prodotto in un'altra presa di corrente. Il prodotto e il ricevitore devono utilizzare un ramo diverso del circuito elettrico.

PRECAUZIONI PER EVITARE UN CONTATTO ECCESSIVO CON L'ENERGIA DELLE MICROONDE

- Non tentare di azionare il prodotto con lo sportello aperto.

Il funzionamento con lo sportello aperto può provocare il contatto con una dose dannosa di radiazioni a microonde.

È inoltre importante non rompere o manipolare gli interblocchi di sicurezza.

- Non incastrare alcun oggetto nello sportello. Assicurarsi che sulle superfici di tenuta non si accumulino sporco o residui di detergente.

● Principi di base della cottura a microonde

- **Tempo di cottura:** Prestare attenzione ai tempi di cottura. Selezionare il tempo di cottura più breve specificato e, se necessario, prolungarlo. Il cibo cotto troppo a lungo può cominciare a emettere fumo o a prendere fuoco.
- **Alimenti:** Disporre il cibo in modo uniforme. Tagliare il cibo in pezzi di uguali dimensioni. Le parti più spesse vanno vicino ai bordi.
- **Coprire gli alimenti:** Durante la cottura, coprire gli alimenti con un coperchio adatto al microonde. Il coperchio previene gli schizzi e aiuta anche a garantire una cottura uniforme dei cibi.
- **Girare gli alimenti:** Durante la preparazione, girare gli alimenti nel prodotto una volta in modo da cuocere più velocemente pietanze come il pollo o gli hamburger. I pezzi di cibo grandi, come gli arrosti, devono essere girati almeno una volta.
Riordinare completamente i pezzi di cibo, come le polpette, dopo metà del tempo di cottura. Girare e mettere le polpette del centro del piatto sul bordo.
- **Alimenti con buccia/guscio:** Perforare la buccia di patate, salsicce e cibi simili prima della cottura. Altrimenti potrebbero esplodere.
- **Alimenti con buccia spessa:** Punzecchiare zucche intere, mele, castagne e cibi simili prima della cottura.
- **Grasso e olio:** Non scongelare il grasso o l'olio congelati nel prodotto. Non friggere nel prodotto. Grasso o olio possono prendere fuoco.
- **Bevande:** Quando si scaldano le bevande con il prodotto, può verificarsi un ribalzo ritardato se la bevanda è in ebollizione. Pertanto, prestare attenzione durante la manipolazione del contenitore per evitare un'ebollizione improvvisa:

Se possibile, mettere una bacchetta di vetro adatta nel liquido durante il riscaldamento.

Dopo il riscaldamento, lasciare riposare il liquido nella camera di cottura [2] per 20 secondi per evitare bolle inaspettate.

- **Popcorn:** Utilizzare solo popcorn adatti per la preparazione in microonde.

● Utilizzare stoviglie adatte

- Il materiale ideale per i forni a microonde è permeabile alle microonde, cioè lascia passare l'energia attraverso il contenitore per riscaldare gli alimenti. Le microonde non sono in grado di penetrare il metallo. Per questo motivo non è consentito l'uso di contenitori e stoviglie in metallo.
- Non utilizzare prodotti di carta riciclata per il riscaldamento nel prodotto. Questi possono contenere piccoli frammenti metallici che possono causare scintille e/o incendi.
- Si consiglia di utilizzare piatti rotondi/ovalini invece di piatti quadrati/lunghi, in quanto cibi scuociono facilmente vicino agli angoli. L'elenco che segue è da intendersi come guida generale alla scelta delle stoviglie corrette.

Stoviglie	Microonde
Vetro termoresistente	Sì
Vetro non resistente al calore	No
Ceramica termoresistente	Sì
Piatti in plastica (adatti per microonde)	Sì
Carta da cucina	Sì
Vassoio/piatto in metallo	No
Fogli di alluminio e contenitori in alluminio	No

⚠ AVVERTENZA! Rischio di incendio! Non utilizzare mai oggetti metallici durante l'uso del prodotto. Il metallo riflette le radiazioni delle microonde e provoca scintille. Questo può provocare un incendio e danneggiare irreparabilmente il prodotto!

● Prima del primo utilizzo

1. Rimuovere il materiale d'imballaggio (compresi la piastra di protezione e il nastro adesivo nella camera di cottura [2]).
2. Pulire il prodotto e i gli accessori (vedere "Pulizia e manutenzione").

● Installare il prodotto

⚠ AVVERTENZA! Rischio di incendio! Questo prodotto non è adatto per l'installazione in una credenza. La ventilazione del prodotto non è adeguatamente garantita in armadi chiusi. Il prodotto può subire danni e sussiste il rischio di incendi!

- Collocare il prodotto su una superficie piana che lasci spazio sufficiente per la ventilazione.
- Mantenere uno spazio libero di almeno 10 cm tra il prodotto e le pareti adiacenti. Lo sportello [5] deve aprirsi completamente.
- Mantenere uno spazio libero di almeno 20 cm sopra il prodotto.

● Montaggio

1. Inserire il dispositivo di bloccaggio [4] al centro della camera di cottura [2].
2. Posizionare l'anello di scorrimento [4] sulla superficie di scorrimento nella camera di cottura [2].
3. Posizionare il piatto rotante [4] sull'anello di scorrimento e sul dispositivo di bloccaggio. Il piatto rotante deve poggiare correttamente sul dispositivo di bloccaggio.
4. Collegare la spina [3] a una presa. Sul display [8] viene visualizzato **1:00**. Viene emesso un segnale acustico.

● Funzionamento



ⓘ INDICAZIONI:

- Quando il prodotto viene utilizzato per la prima volta può esserci un leggero odore. Assicurarsi che l'area sia sufficientemente ventilata.
- Ogni pressione del tasto viene confermata da un segnale acustico.
- Se si preme un tasto che non ha alcuna funzione nell'impostazione corrente, viene emesso un doppio segnale acustico.

● Modalità Standby

- Il prodotto passa automaticamente alla modalità standby non appena viene collegato alla rete elettrica.
- Se non si preme a lungo nessun tasto, il prodotto entra automaticamente in modalità standby. Sul display [8] viene visualizzata l'ora.

● Impostare l'orologio

1. Collegare la spina [3] a una presa. Sul display [8] viene visualizzato **1:00**. Viene emesso un segnale acustico.
2. In modalità standby: Tenere premuto   [9] per alcuni secondi. Sul display [8] viene visualizzato **Hr 12 (Hr** ["Hour": inglese = "ore").

3. Premere per passare da **Hr 12 a Hr 24**.

Indicatore	Significato
Hr 12	Modalità 12 ore
Hr 24	Modalità 24 ore

4. Impostare le ore con la manopola . Durante l'impostazione, l'indicazione delle ore lampeggia. Premere per confermare la selezione.
5. L'indicazione dei minuti lampeggia. Impostare i minuti con la manopola . Premere per confermare la selezione.
6. L'ora è impostata.

● Impostazione del timer

INDICAZIONE: Il prodotto è dotato di un timer che è possibile utilizzare indipendentemente dal funzionamento del prodotto.

1. Premere . Sul display lampeggia .
2. Impostare il tempo desiderato con la manopola .

Tempo programmabile (timer)	Tempi
Fino a 5 minuti	Incrementi di 10 secondi
Da 5 a 10 minuti	Incrementi di 30 secondi
Da 10 a 30 minuti	Incrementi di 1 minuto
Da 30 a 95 minuti	Incrementi di 5 minuti

3. Premere la manopola per confermare la selezione. Il tempo impostato trascorre. Dopo circa 4 secondi viene nuovamente visualizzata l'ora corrente. Il timer continua a funzionare in background.

INDICAZIONE: Se si desidera controllare il tempo rimanente del timer: Premere . Il tempo viene visualizzato brevemente.

13	Indicatore	Potenza d'uscita	Uso
Premere 1 volta	100 %	700 W	Pasta, cibi surgelati, pesce, patate, popcorn
Premere 2 volte	80 %	560 W	Bevande, latte caldo, riscaldamento, riso, macinato
Premere 3 volte	50 %	350 W	Stufato, riscaldamento del pane
Premere 4 volte	30 %	210 W	Scongellamento, scioglimento di burro/cioccolato/formaggio
Premere 5 volte	10 %	70 W	Mantenimento al caldo, ammorbidimento del gelato
Premere 6 volte	0 %	0 W	Raffreddamento del prodotto

4. Allo scadere del timer, viene emesso un lungo segnale acustico.

● Interrompere/terminare il processo di immissione

- Interrompere il processo di immissione: Premere 10. Il prodotto entra in modalità standby.

● Blocco di sicurezza per bambini

INDICAZIONE: Attivare questa impostazione per evitare la messa in funzione accidentale del prodotto da parte di neonati e altre persone che non hanno familiarità con il funzionamento.

- Attivare il blocco di sicurezza per bambini:** Tenere premuto 12. Viene emesso un segnale acustico. viene visualizzato sul display 8. I tasti e la manopola non hanno più alcuna funzione.
- Disattivare il blocco di sicurezza per bambini:** Tenere premuto 12 finché non viene emesso un segnale acustico e non scompare dal display 8.

● Cuocere gli alimenti



AVVERTENZA! Rischio di incendio! Non utilizzare mai oggetti metallici durante l'uso del prodotto. Il metallo riflette le radiazioni delle microonde e provoca scintille. Questo può provocare un incendio e danneggiare irrimediabilmente il prodotto!

INDICAZIONE: Durante il processo di cottura, premere 13. Il display 8 mostra per alcuni secondi il livello di potenza attivata.

● Scegliere la potenza

1. Premere 13. Sul display 8 vengono visualizzati **100 %** (700 watt di potenza) e .
2. Ruotare 13 per impostare la potenza desiderata. È possibile scegliere tra **100 % e 0 %**.



● Impostare il tempo di cottura

- Dopo aver selezionato la potenza, impostare con la manopola [11] il tempo di cottura desiderato:
 - Ruotare la manopola [11] in senso orario (senso di rotazione ) , per impostare il tempo di 10 secondi in su.
 - Ruotare la manopola [11] in senso antiorario (senso di rotazione ) , per impostare il tempo di 95 minuti in giù.



Tempo programmabile (tempo di cottura)	Tempi
Fino a 5 minuti	Incrementi di 10 secondi
Da 5 a 10 minuti	Incrementi di 30 secondi
Da 10 a 30 minuti	Incrementi di 1 minuto
Da 30 a 95 minuti	Incrementi di 5 minuto

● Avvio del processo di cottura

i **INDICAZIONE:** Dopo aver impostato la potenza e il tempo di cottura, è possibile avviare il processo di cottura:

1. **Avviare il processo di cottura:** Premere la manopola [11]. Il processo di cottura ha inizio. Il tempo conta alla rovescia.  viene visualizzato sul display [8].
2. Allo scadere del tempo impostato: Sul display [8] viene visualizzato **End**. Vengono emessi 4 segnali acustici.
3. Premere  [10] o aprire lo sportello [5]. Il prodotto entra in modalità standby. Se non si fa nulla, i 4 segnali acustici verranno emessi di nuovo ogni 2 minuti circa.

● Avvio rapido 1

1. In modalità standby: Ruotare la manopola [11] in senso orario (senso di rotazione ) .
2. **Impostazione della durata di cottura desiderata:**
 - Ruotare la manopola [11] in senso orario (senso di rotazione ) , per impostare il tempo di 10 secondi in su.
 - Ruotare la manopola [11] in senso antiorario (senso di rotazione ) , per impostare il tempo di 95 minuti in giù.
3. Premere la manopola [11] per iniziare la cottura a 700 watt.



● Avvio rapido 2

i **INDICAZIONE:** Questa funzione consente di avviare immediatamente la cottura per 30 secondi (o più a lungo, fino a 10 minuti) a 700 W di potenza.

- Premere la manopola [11]. Sul display [8] vengono visualizzati **00:30** e . Il prodotto inizia il processo di cottura per 30 secondi. Il tempo conta alla rovescia.

- Se si desidera cuocere per più di 30 secondi: Premere ripetutamente la manopola [11] finché non viene visualizzato il tempo desiderato.

● Interrompere/terminare il processo di cottura

- i** **INDICAZIONE:** Se la cottura è in corso, è possibile interromperla o annullarla in qualsiasi momento.
- **Interrompere il processo di cottura:** Premere  [10] o aprire lo sportello [5]. Il tempo rimanente si ferma e lampeggia. La cottura viene interrotta.
- **Continuare il processo di cottura:** Premere la manopola [11]. Il tempo continua a scorrere.
- **Terminare il processo di cottura:** Premere di nuovo  [10]. Il prodotto entra in modalità standby.

● Scongelamento

i **INDICAZIONE:** Questa funzione consente di scongelare gli alimenti. È possibile impostare un tempo o un peso.

Scongelamento a tempo

1. Premere ****** [14]. Sul display [8] vengono visualizzati **00:00** e .
2. Impostare il tempo desiderato con la manopola [11].

Tempo programmabile (scongelamento)	Tempi
Fino a 5 minuti	Incrementi di 10 secondi
Da 5 a 10 minuti	Incrementi di 30 secondi
Da 10 a 30 minuti	Incrementi di 1 minuto
Da 30 a 95 minuti	Incrementi di 5 minuto

3. **Avviare il processo di scongelamento:** Premere la manopola [11]. Il processo di scongelamento ha inizio. Il tempo conta alla rovescia.

i **INDICAZIONE:** Per ottenere uno scongelamento uniforme, alcuni alimenti dovrebbero essere mescolati o girati dopo circa due terzi del tempo di scongelamento. Dopo questo tempo lo scongelamento viene interrotto automaticamente. Verranno emessi 4 segnali acustici e il tempo lampeggerà. Se necessario, girare o mescolare il cibo.

Continuare il processo di scongelamento:

Premere la manopola [11].

Se non si desidera girare i cibi: Continuare lo scongelamento premendo la manopola [11].

4. Allo scadere del tempo impostato: Sul display [8] viene visualizzato **End**. Vengono emessi 4 segnali acustici.
5. Premere  [10] o aprire lo sportello [5]. Il prodotto entra in modalità standby. Se non si fa nulla, i 4 segnali acustici verranno emessi di nuovo ogni 2 minuti circa.

- i** **INDICAZIONE:** A titolo di esempio, per scongelare 500 g di carne macinata si consiglia un tempo di scongelamento di 11 minuti.

Scongelamento a peso

1. Premere due volte ****** [14]. Il display [8] mostra **100 g** (100 grammi), **AUTO** e .
2. Impostare il peso dell'alimento da scongelare con la manopola [11]. È possibile impostare un peso compreso tra **100 g** e **1800 g** con incrementi di 100 g. Il prodotto calcola automaticamente il tempo di scongelamento richiesto.
3. **Avviare il processo di scongelamento:** Premere la manopola [11]. Il processo di scongelamento ha inizio. Il display [8] mostra il tempo di scongelamento preimpostato per il peso selezionato. Il tempo conta alla rovescia.

- i** **INDICAZIONE:** Per ottenere uno scongelamento uniforme, alcuni alimenti dovrebbero essere mescolati o girati dopo circa due terzi del tempo di scongelamento. Dopo questo tempo lo scongelamento viene interrotto automaticamente. Verranno emessi 4 segnali acustici e il tempo lampeggerà. Se necessario, girare o mescolare il cibo.

Continuare il processo di scongelamento:

Premere la manopola [11].

Se non si desidera girare i cibi: Continuare lo scongelamento premendo la manopola [11].



4. Allo scadere del tempo impostato: Sul display [8] viene visualizzato **End**. Vengono emessi 4 segnali acustici.
5. Premere  [10] o aprire lo sportello [5]. Il prodotto entra in modalità standby. Se non si fa nulla, i 4 segnali acustici verranno emessi di nuovo ogni 2 minuti circa.

Peso da scongelare (g)	Tempo di scongelamento (minuti:secondi)
100	05:30
200	07:30
300	09:30
400	11:30
500	13:30
600	15:30
700	17:30
800	19:30
900	21:30
1000	23:30
1100	25:30
1200	27:30
1300	29:30
1400	31:30



Peso da scongelare (g)	Tempo di scongelamento (minuti:secondi)
1500	33:30
1600	35:30
1700	37:30
1800	39:30

Ritardo

- i** **INDICAZIONE:** Il prodotto dispone di una funzione di ritardo. Con questa funzione è possibile impostare l'ora in cui il prodotto deve iniziare la cottura con un processo preimpostato. La funzione di ritardo non è disponibile né nella funzione di scongelamento né nel menu automatico.

1. Impostare un programma di cottura a microonde (vedi sezioni precedenti).
2. Prima di iniziare la cottura premendo la manopola [11]: Premere   [12].
3. Sul display [8] vengono visualizzati **01:00** e . Durante l'impostazione lampeggiano il tempo e .
4. Impostare le ore desiderate con la manopola [11]. Premere la manopola per confermare la selezione.
5. Impostare i minuti desiderati con la manopola [11]. Premere la manopola per confermare la selezione. Il display [8] ritorna all'ora corrente.
6. **Controllare l'ora programmata:** Premere   [12]. Il display [8] mostra l'ora programmata per circa 4 secondi. Sul display viene visualizzato .

Annullamento dell'impostazione del ritardo

1. Premere   [12]. Viene visualizzata l'ora di inizio programmata.
2. Premere  [10]. L'impostazione viene cancellata.

i **INDICAZIONI:**

- Modifica dell'ora programmata:** Per prima cosa cancellare le vecchie voci. Poi programmare i nuovi tempi.
- Tutte le altre funzioni sono disattivate finché la funzione di ritardo è attiva.

Menu automatico

- Per le pietanze da preparare con i menu automatici, non è necessario inserire la durata di cottura e il livello di potenza. È sufficiente inserire il tipo di alimento e il relativo peso.

- i** **INDICAZIONE:** I programmi automatici sono destinati agli alimenti freschi. Gli alimenti surgelati non vengono cotti nei tempi previsti. Scongelare preventivamente gli alimenti surgelati con il programma di scongelamento (vedere "Scongelamento").

Avvio del menu automatico

- **Richiamare il menu automatico:** Ruotare la manopola [11] in modalità standby in senso antiorario (senso di rotazione ). Sul display [8] vengono visualizzati **AUTO** e un numero (ad es. **A-1** per l'autoprogramma 1 (riscaldamento)). Selezionare il menu automatico appropriato ruotando la manopola.

i **INDICAZIONE:** Non appena si entra nella modalità di menu automatico ruotando la manopola [11] in senso antiorario, è possibile selezionare, ruotando poi in senso orario, i menu automatici in sequenza da **A-1** a **A-8**.

Indicatore	Alimento/funzione	Quantità/ peso	Durata (minuti:secondi)	Potenza d'uscita
A-1	Riscaldamento	200 g	2:00	100 %
		300 g	2:40	
		400 g	3:20	
		500 g	4:00	
		600 g	4:40	
		700 g	5:20	
		800 g	6:00	
A-2	Verdure	200 g	3:30	100 %
		300 g	4:30	
		400 g	5:30	
		500 g	6:30	
		600 g	7:30	
A-3	Pesce	200 g	4:00	80 %
		300 g	5:20	
		400 g	6:40	
		500 g	8:00	
		600 g	9:20	
A-4	Carne	200 g	2:40	100 %
		300 g	3:30	
		400 g	4:20	
		500 g	5:10	
		600 g	6:00	
A-5	Pasta	100 g	25:00	80 %
		200 g	30:00	
		300 g	35:00	
A-6	Patate	1 pezzo	6:00	100 %
		2 pezzi	9:00	
A-7	Pizza	150 g	1:00	100 %
		300 g	1:30	
		450 g	2:00	

Indicatore	Alimento/funzione	Quantità/ peso	Durata (minuti:secondi)	Potenza d'uscita
A-8	Minestra	1 vaschetta	2:30	100 %
		2 vaschette	4:00	
		3 vaschette	6:00	

Esempio d'uso 1:

Riscaldare 200 ml di acqua:

1. Ruotare la manopola **11** in senso antiorario (senso di rotazione ) , finché sul display **8** non viene visualizzato **A-1**. Confermare la selezione premendo la manopola.
2. Impostare con la manopola **11** la quantità **200 g** (1 ml di acqua = 1 g di acqua).
3. **Avvio del riscaldamento:** Premere la manopola **11**.

Esempio d'uso 2:

Cuocere 400 g di verdure:

1. Ruotare la manopola **11** in senso antiorario (senso di rotazione ) , finché sul display **8** non viene visualizzato **A-2**. Confermare la selezione premendo la manopola.
2. Impostare il peso di **400 g** con la manopola **11**.
3. **Avviare il processo di cottura:** Premere la manopola **11**.

● Esempi d'uso

Cottura di alimenti non surgelati

Alimento	Quantità	Potenza (W)	Tempo (min)	Informazioni
Filetto di pesce	400 g	700	10-15	Aggiungere un po' d'acqua e succo di limone.
Verdure	250 g	560	5-10	Tagliare le verdure a pezzi. Aggiungere un po' d'acqua. Mescolare le verdure di tanto in tanto.
Patate	500 g	700	8-10	Tagliare le patate a pezzi. Aggiungere un po' d'acqua. Mescolare le patate di tanto in tanto.
Dessert (ad es. pudding, cupcake)	100-300 g	560	1-5	Seguire le istruzioni del produttore del dessert.
Riso	100 g di riso 250 ml di acqua	560	15	Lavare il riso prima della cottura.
Polpettone	600 g	700	23-28	Condire il polpettone, disporlo su un piatto e coprire il piatto con un coperchio.

Cottura di alimenti surgelati

Alimento	Quantità	Potenza (W)	Tempo (min)
Minestra	400 ml	560	8-10
Stufato	500 g	700	10-13
Contorni (ad es. pasta)	500 g	700	8-10
Verdure	300 g	560	8-10

Ricette

Cupcake al cioccolato

 7 min

 x 1

Tempo di preparazione:	5 min
Tempo di cottura:	2 min

Ingredienti

4 cucchiari	Farina
¼ di cucchiaino	Lievito in polvere
4 cucchiari	Zucchero semolato
2 cucchiari	Cacao in polvere
1	Uovo
3 cucchiari	Latte
3 cucchiari	Olio vegetale
Qualche goccia	Estratto di vaniglia o altro estratto (facoltativo)
2 cucchiari	Gocce di cioccolato, noci o uvetta (facoltativo)

Preparazione

1. Mettere la farina, il lievito in polvere, lo zucchero semolato e il cacao in polvere in una tazza grande adatta al microonde. Mescolare tutti gli ingredienti.
2. Aggiungere un uovo e mescolare tutti gli ingredienti.
3. Aggiungere il latte e l'olio vegetale. Se lo si desidera, aggiungere l'estratto di vaniglia o un altro estratto. Mescolare tutti gli ingredienti fino a ottenere un composto omogeneo.
4. Se lo si desidera, aggiungere gocce di cioccolato, noci o uvetta. Mescolare tutti gli ingredienti.
5. Posizionare la tazza al centro del piatto rotante **4**. Cuocere la torta a 700 W per 2 minuti o finché non smette di lievitare e diventa solida.
6. Indossare i guanti da forno per rimuovere la tazza calda. Buon appetito!

Popcorn caramellati

 24 min

 x 8

Tempo di preparazione:	20 min
Tempo di cottura:	4 min

Ingredienti

60 g	Chicchi di mais
240 g	Zucchero di canna

60 ml	Sciroppo di mais
3 cucchiari	Burro non salato
½ di cucchiaino	Sale
1 cucchiaino	Estratto di vaniglia
¼ di cucchiaino	Bicarbonato di sodio
Qualche goccia	Olio vegetale (facoltativo)

Preparazione

1. Mettere i chicchi di mais in un sacchetto di carta. Se lo si desidera, aggiungere qualche goccia di olio vegetale. Piegare la parte superiore del sacchetto in paio di volte per sigillarlo.
2. Posizionare il sacchetto al centro del piatto rotante **4**. Cuocere il mais a 700 W per 4 minuti o finché non si sente più lo scoppiettio.
3. Preparazione del caramello: Mettere lo zucchero, lo sciroppo di mais, il burro e il sale in una ciotola grande per microonde. Cuocere il composto a 700 W per 2 minuti. Mescolare il composto e cuocere a 700 W per altri 2 minuti, finché non si formano molte bolle.
4. Aggiungere l'estratto di vaniglia e il bicarbonato di sodio al composto di caramello e mescolare bene. Versare immediatamente un terzo del caramello caldo sui popcorn nel sacchetto. Chiudere il sacchetto e scuoterlo per ricoprire i popcorn. Versare un altro terzo del caramello sui popcorn. Chiudere il sacchetto e scuoterlo. Versare il caramello rimanente sui popcorn e scuotere il sacchetto un'ultima volta.
5. Posizionare il sacchetto al centro del piatto rotante **4**. Cuocere i popcorn a 700 W per 1 minuto. Indossare i guanti da forno per rimuovere e scuotere il sacchetto caldo.
6. Versare i popcorn al caramello caldi in un contenitore. Lasciare raffreddare completamente i popcorn caramellati per circa 20 minuti. Rompere i popcorn caramellati a pezzi e buon appetito!

Patate da colazione

 25 min

 x 2

Tempo di preparazione:	15 min
Tempo di cottura:	10 min

Ingredienti

2	Patate di medie dimensioni (sbucciate e affettate)
½	Cipolla (a fette)

¼ di cucchiaino	Sale
⅛ di cucchiaino	Pepe
¼ di cucchiaino	Sale all'aglio
60 g	Cheddar (grattugiato)

Preparazione

1. Mettere le patate e le cipolle a fette in una ciotola adatta al microonde.
2. Condire le patate e le cipolle con sale, pepe e sale all'aglio. Mescolare bene il tutto e coprire la ciotola.
3. Posizionare la ciotola al centro del piatto rotante **4**. Cuocere le patate e le cipolle condite a 700 W per 9 minuti o finché le patate non sono cotte.
4. Aggiungere il formaggio e cuocere a 560 W per 1 minuto.
5. Indossare i guanti da forno per rimuovere la ciotola calda. Buona colazione!

● Polpettone

 33-38 min

 x 2-3

Tempo di preparazione:	10 min
Tempo di cottura:	23-28 min

Ingredienti (polpettone)

500 g	Macinato di manzo
½	Cipolla (a dadini)
1	Uovo (sbattuto)
100 g	Pangrattato
¼ di cucchiaino	Pepe
¼ di cucchiaino	Sale

Ingredienti (salsa)

75 ml	Acqua
1 cucchiaino	Senape
2 cucchiaini	Ketchup
1 cucchiaino	Zucchero
A piacere	Prezzemolo (facoltativo)

Preparazione

1. Mescolare il macinato di manzo, la cipolla, l'uovo, il pangrattato, il pepe e il sale.
2. Formare il polpettone e metterlo in un piatto. Coprire il piatto con un coperchio.
3. Posizionare il piatto al centro del piatto rotante **4**. Cuocere il polpettone a 700 W per 18-23 minuti.

4. Nel frattempo, in una ciotola piccola, mescolare l'acqua, la senape, il ketchup, lo zucchero e il prezzemolo (facoltativo).
5. Una volta cotto il polpettone, versare la salsa sul polpettone. Coprire il piatto con un coperchio.
6. Cuocere il polpettone con la salsa a 700 W per 5 minuti.
7. Servire il polpettone e buon appetito!

● Salmone

 28 min

 x 1

Tempo di preparazione:	5 min
Tempo di cottura:	23 min

Ingredienti

400 g	Salmone
½ di cucchiaino	Pepe
½ di cucchiaino	Sale
2 cucchiaini	Acqua
¼	Limone

Preparazione

1. Se necessario, scongelare il salmone (vedi "Scongelamento").
2. Salare e pepare il salmone.
3. Mettere il salmone su un piatto. Aggiungere l'acqua. Coprire il piatto con un coperchio.
4. Posizionare il piatto al centro del piatto rotante **4**. Cuocere il salmone a 560 W per 7 minuti. In alternativa, selezionare il menu automatico **A-3** (vedi "Menu automatico").
5. Prima di servire il salmone, aggiungere un po' di succo di limone.

● Pulizia e manutenzione

 **PERICOLO! Rischio di scossa elettrica!** Prima della pulizia: Scollegare sempre il prodotto dall'alimentazione elettrica.

 **PERICOLO! Pericolo di ustioni!** Non pulire il prodotto subito dopo l'uso. Per prima cosa, far raffreddare il prodotto.

 **AVVERTENZA!** Non immergere le parti elettriche del prodotto in acqua o in altri liquidi. Non tenere mai il prodotto sotto l'acqua corrente.

INDICAZIONI:

- Pulire il prodotto subito dopo che si è raffreddato. Una volta essiccati, i residui di cibo non sono facili da rimuovere.

- Non utilizzare spray detergenti o altri agenti detergenti taglienti che possono causare macchie, striature o offuscamento delle superfici.
- Non usare detergenti abrasivi.
- **Alloggiamento:** Pulire l'alloggiamento del prodotto con un panno umido.
- **Camera di cottura:** Tenere la camera di cottura **2** sempre pulita. Se alle pareti del prodotto rimangono attaccati spruzzi di cibo o liquidi versati, pulirli con un panno umido.
Se necessario, applicare un detergente delicato sul panno. Pulire poi con un panno umido per rimuovere i residui di detersivo.
- **Piatto rotante:** Sciacquare regolarmente il piatto rotante **4** in acqua tiepida e sapone. È anche possibile pulire il piatto rotante in lavastoviglie.
- **Spruzzi e sporco:** Rimuovere regolarmente gli spruzzi e lo sporco dalle seguenti parti con un panno umido:
 - Sportello **5** (entrambi i lati)
 - Finestra (entrambi i lati)
 - Guarnizioni dello sportello e parti adiacenti
- **Vapore:** Se si accumula vapore sull'esterno dello sportello **5** o intorno ad esso, pulire con un panno morbido. Ciò si verifica quando il prodotto viene utilizzato in condizioni di elevata umidità.
- **Odori:** Eliminare regolarmente gli odori. Mettere nella camera di cottura **2** una ciotola per microonde profonda (riempita con una tazza d'acqua, il succo e la buccia di un limone). Lasciare cuocere il composto per 5 minuti. Pulire la camera di cottura e asciugare con un panno morbido.

● Smaltimento

L'imballaggio è composto da materiali ecologici che possono essere smaltiti presso i siti di raccolta locali per il riciclo.



Osservare l'identificazione dei materiali di imballaggio per lo smaltimento differenziato, i quali sono contrassegnati da abbreviazioni (a) e da numeri (b) con il seguente significato: 1-7: plastiche/20-22: carta e cartone/80-98: materiali compositi.

Prodotto:



FR
ÉLÉMENTS
D'EMBALLAGE +
NOTICE



FR
Cet appareil
et ses accessoires
se recyclent



Points de collecte sur www.quefairemedesdechets.fr
Privilégiez la réparation ou le don de votre appareil !

Il prodotto e i materiali di imballaggio sono riciclabili e soggetti alla responsabilità estesa del produttore.

Per un migliore trattamento dei rifiuti, smaltirli separatamente seguendo i diversi simboli della raccolta differenziata.

Il logo Triman è valido solamente per la Francia.



È possibile informarsi circa le possibilità di smaltimento del prodotto usato presso l'amministrazione comunale o cittadina.



Per questioni di tutela ambientale non gettare il prodotto usato tra i rifiuti domestici, ma provvedere invece al suo corretto smaltimento. Presso l'amministrazione competente è possibile ricevere informazioni circa i siti di raccolta e i relativi orari di apertura.

● Garanzia

Il prodotto è stato fabbricato accuratamente secondo severe direttive di qualità ed è stato controllato meticolosamente prima della consegna. In caso di difetti di materiale o fabbricazione l'acquirente può far valere diritti legali nei confronti del venditore. La nostra garanzia sotto riportata non costituisce alcun limite ai diritti legali dell'acquirente.

Questo prodotto è garantito per 3 anni con decorrenza dalla data di acquisto. La garanzia decorre dalla data d'acquisto. Conservare lo scontrino originale in un posto sicuro perché questo documento viene richiesto come prova dell'aver avuto acquisto.

Tutti i danni o difetti presenti già al momento dell'acquisto devono essere comunicati subito dopo l'apertura della confezione.

Se entro 3 anni dalla data di acquisto di questo prodotto si rileva un difetto di materiale o di fabbricazione, noi procederemo, a nostra discrezione, alla riparazione o sostituzione gratuita del prodotto o al rimborso del prezzo di acquisto. Un eventuale intervento in garanzia non prolunga né rinnova il periodo di garanzia stesso. Ciò vale anche per le parti sostituite e riparate.

Questa garanzia decade in caso di danneggiamento oppure uso o manutenzione impropri del prodotto.

La prestazione in garanzia vale per difetti del materiale o di fabbricazione. Questa garanzia non si estende a componenti del prodotto esposti a normale logorio, che possono pertanto essere considerati come componenti soggetti a usura (esempio capacità della batteria, calcificazione, lampade, pneumatici, filtri, spazzole...). La garanzia non si estende altresì a danni che si verificano su componenti delicati (esempio interruttori, batterie, parti realizzate in vetro, schermi, accessori vari) nonché danni derivanti dal trasporto o altri incidenti.

● Gestione dei casi in garanzia

Per garantire un rapido disbrigo delle proprie pratiche, seguire le istruzioni seguenti:

Per ogni richiesta si prega di conservare lo scontrino e il codice dell'articolo (IAN 451613_2310/451614_2310/451615_2310) come prova d'acquisto.

Il numero d'articolo può essere dedotto dalla targhetta, da un'incisione, dal frontespizio delle istruzioni (in basso a sinistra) oppure dall'adesivo applicato sul retro o sul lato inferiore.

In caso di disfunzioni o avarie, contattare innanzitutto i partner di assistenza elencati di seguito telefonicamente oppure via e-mail.

Si può inviare il prodotto ritenuto difettoso all'indirizzo del centro di assistenza indicato con spedizione esente da affrancatura, completo del documento di acquisto (scontrino) e della descrizione del difetto, specificando anche quando tale difetto si è verificato.

● Assistenza

IT

Assistenza Italia

Tel.: 800790789















E-Mail: owim@lidl.it



Felhasznált figyelmeztető jelzések és szimbólumok	Oldal 174
Rövid útmutató	Oldal 174
Rendeltetészerű használat	Oldal 174
A részegységek leírása	Oldal 175
Műszaki adatok	Oldal 175
Biztonsági utasítások	Oldal 175
A mikrohullámú sütőben történő sütés alapelvei	Oldal 179
Megfelelő főzőedények használata	Oldal 180
Első használat előtt	Oldal 180
A termék felállítása	Oldal 180
Összeszerelés	Oldal 180
Kezelés	Oldal 180
Készenléti mód	Oldal 180
Az óra beállítása	Oldal 180
Az időzítő beállítása	Oldal 181
Beviteli folyamat megszakítása/befejezése	Oldal 181
Gyerekszár	Oldal 181
Élelmiszerek sütése	Oldal 181
A teljesítmény kiválasztása	Oldal 181
A sütési idő beállítása	Oldal 181
A sütés elindítása	Oldal 182
Gyorsindítás 1	Oldal 182
Gyorsindítás 2	Oldal 182
A sütés leállítása/befejezése	Oldal 182
Kiolvasztás	Oldal 182
Előbeállítás	Oldal 183
Automatikus menü	Oldal 183
Alkalmazási példák	Oldal 185
Receptek	Oldal 186
Csokoládés muffin	Oldal 186
Karamellás popcorn	Oldal 186
Burgonyás reggeli	Oldal 186
Fasírt	Oldal 187
Lazac	Oldal 187
Tisztítás és ápolás	Oldal 187
Mentesítés	Oldal 188
Garancia	Oldal 188
Garanciális ügyek lebonyolítása	Oldal 188
Szerviz	Oldal 188

Felhasznált figyelmeztető jelzések és szimbólumok

Ebben a használati útmutatóban és a csomagoláson az alábbi figyelmeztető jelzésekkel találkozhat:

	VESZÉLY! Ez a szimbólum a „Veszély” szó mellett nagy kockázati tényezőre hívja fel a figyelmet, melyet ha nem kerülnek el, az súlyos sérülésekhez vagy halálesethez vezet.	V~ Feszültség (váltóáram)
		Hz Hertz (hálózati frekvencia)
		W Watt
	FIGYELMEZTETÉSI! Ez a szimbólum a „Figyelmeztetés” szó mellett közepes kockázati tényezőre hívja fel a figyelmet, melyet ha nem kerülnek el, az súlyos sérülésekhez vagy akár halálesethez is vezethet.	 A termék az I védelmi osztályba tartozik, és földelni kell.
		 A terméket csak száraz helyiségekben, beltéren használja.
	VIGYÁZATI! Ez a szimbólum a „Vigyázat” szó mellett alacsony kockázati tényezőre hívja fel a figyelmet, melyet ha nem kerülnek el, az kisebb vagy mérsékelt sérülésekhez vezethet.	 Veszély – áramütésveszély!
		 Vigyázat, forró felületek!
	FIGYELEM! Ez a szimbólum a „Figyelem” szó mellett anyagi károk veszélyére utal.	 Élelmiszerbiztos. A termék nincs negatív hatással az ételek ízére vagy szagára.
	MEGJEGYZÉS: Ez a szimbólum a „Megjegyzés” szó mellett hasznos információkra hívja fel a figyelmet.	 Mosogatógépben mosható:  Forgótányér
	A CE-jelzés azt jelzi, hogy a termék megfelel a rá vonatkozó EU előírásoknak.	 Biztonsági utasítások  Kezelési utasítások

MIKROHULLÁMÚ SÜTŐ

● Rövid útmutató

Ez a dokumentum a teljes használati útmutató rövidített nyomtatott változata. A QR-kód beolvasásával Ön egyenesen a Lidl-Service oldalára látogathat (www.lidl-service.com) és a (IAN) 451613_2310/451614_2310/451615_2310 cikkszám megadásával megtekintheti és letöltheti a teljes használati útmutatót.

A gyors üzembe helyezési útmutató a termék része. A termék használata előtt ismerje meg valamennyi használati és biztonsági tudnivalót. Őrizze meg jól a gyors üzembe helyezési útmutatót és amennyiben harmadik félnek továbbadja a terméket, adja át a hozzá tartozó dokumentációt is.

● Rendeltetésszerű használat

- A termék élelmiszerek felmelegítésére és elkészítésére alkalmas. A terméket más célra ne használja.
- A termék csak magánháztartásokban történő használatra alkalmas, egészségügyi vagy üzleti célokra nem használható.
- A szakszerűtlen használatból adódó károkért a gyártó nem vállal felelősséget.

● A részegységek leírása

(A ábra)

- 1 Szellőzőnyílások (hátral, nincs az ábrán)
- 2 Sütőtér
- 3 Elektromos vezeték csatlakozóval
- 4 Forgótányér forgógyűrűvel és tányérrögzítővel
- 5 Ajtóelem (ajtótömítés)
- 6 Rendszer
- 7 Ajtófogantyú
- 8 Kijelző
- 9 (időzítő/óra gomb)
- 10 (leállítás gomb)
- 11 Forgatógomb
- 12 (előbeállítás/gyermekzár gomb)
- 13 (mikrohullám gomb)
- 14 (kiolvasztás gomb)

● Műszaki adatok

Névleges feszültség:	220-240 V~, 50 Hz
Teljesítményfelvétel:	1100 W
Teljesítményfelvétel készenléti módban:	0,6 W
Védelmi osztály:	I
Kimenő teljesítmény:	700 W
Mikrohullámú frekvencia:	2450 MHz
A sütőtér űrtartalma:	kb. 17 liter
Súly:	kb. 10 kg
Méretetek:	kb. 446 mm × 241 mm × 354 mm
Tanúsítvány:	
HG11352, HG11353, HG11354	GS (SGS)
HG11352-BS, HG11353-BS, HG11354-BS	-
HG11352-CH, HG11353-CH, HG11354-CH	-

- A termék megfelel az EN 55011 európai szabvány követelményeinek.
- A termék a szabvány szerint a 2. csoportba tartozó, B osztályú eszközként van besorolva.
- 2. csoport = a termék elektromágneses sugárzás formájában célzott nagyfrekvenciás energiát termel élelmiszerek hőkezeléséhez.
- B osztályú készülék = a termék háztartáson belüli használatra alkalmas.



Biztonsági utasítások

A TERMÉK HASZNÁLATA ELŐTT ISMERKEDJEN MEG MINDEN BIZTONSÁGI ÉS HASZNÁLATI UTASÍTÁSSAL! HA A TERMÉKET TOVÁBBADJA, ADJA MELLÉ EZEKET A DOKUMENTUMOKAT IS!

A jelen használati útmutatóban leírtak figyelmen kívül hagyásából adódó károk esetén a garancia érvényét veszti! A következményes károkért nem vállalunk felelősséget! A szakszerűtlen használat vagy a biztonsági utasítások figyelmen kívül hagyása miatti anyagi károkért és személyi sérülésekért nem vállalunk felelősséget!

FONTOS BIZTONSÁGI UTASÍTÁSOK OLVASSA EL FIGYELMESEN ÉS ŐRIZZE MEG KÉSŐBBI HASZNÁLATRA

- A terméket akkor használhatják 8 éves és afeletti gyermekek, csökkent testi, érzékszervi vagy szellemi képességű, valamint megfelelő tapasztalattal és tudással nem rendelkező személyek, ha számukra felügyeletet biztosítanak vagy ha utasításokat kapnak a termék biztonságos használatával kapcsolatban, és megértik az azzal járó veszélyeket.

Gyermekek nem játszhatnak a termékkel.

A tisztítást és a felhasználói karbantartást nem végezhetik gyermekek felügyelet nélkül.

Tartsa a 8 év alatti gyermekeket a terméktől és az elektromos vezetéktől távol.

- ⚠ **FIGYELMEZTETÉS!** Ha a termék aajtaja vagy az aajtószigetelések sérültek, ne használja a terméket addig, amíg meg nem javíttatja egy képzett szakemberrel.

⚠ FIGYELMEZTETÉS!

Veszélyes, ha egy képzett személyen kívül bárki más olyan karbantartási vagy javítási munkát végez, amely egy olyan védőburkolat eltávolítását igényli, amely a mikrohullámú energia általi kitétség ellen véd.

⚠ FIGYELMEZTETÉS!

Ne melegítsen folyadékokat vagy más élelmiszereket zárt tárolóedényekben, mert azok felrobbanhatnak.

- Ha a termék hálózati csatlakozókábele megsérül, a kockázatok elkerülése érdekében azt a gyártónak, az ügyfélszolgálatának, vagy egy annak megfelelő képzettségű szakembernek kell kicserélnie.
- A termék háztartáson belüli és annak megfelelő használati módokra alkalmas, például:
 - Üzletek, irodák vagy hasonló munkahelyek alkalmazotti konyháiban;
 - Tanyaházakban;
 - Szállodák, motelek és egyéb szálláshelyek vendégei számára
 - Reggelivel szolgáló szálláshelyeken.

- Hagyjon a termék felett legalább 20 cm szabad helyet.
- Csak olyan edényeket használjon, melyek mikrohullámú sütőben való használatra alkalmasak.
- A termékben felmelegítéshez nem használhatóak fém ételes vagy italos edények. A fémek visszaverik a mikrohullámú sugárzást, mely szikrákat kelt. A szikrák égést okozhatnak, mely a termék helyrehozhatatlan károsodásához vezethet!
- Műanyag- és papír edényekben lévő élelmiszerek melegítésekor a gyulladás lehetősége miatt a terméket felügyelet alatt kell tartani.
- A termék ételek és italok felmelegítésére alkalmas. Az ételek vagy ruhadarabok szárítása és melegítőpárnák, papucsok, szivacsok, nedves tisztítószeres és hasonló melegítése sérülésekhez, gyulladáshoz vagy tűzhöz vezethet.
- Ha füst képződik, a terméket ki kell kapcsolni vagy a csatlakozót ki kell húzni, valamint az ajtót az esetleges lángok elfojtása érdekében zárva kell tartani.
- Az italok mikrohullámú melegítése késleltetett forráshoz (túlhevítés) vezethet, ezért az edény kezelése során óvatosan kell eljárni.
- Csecsemők bébiételes flakonjainak, üvegeinek tartalmát az égési sérülések elkerülése érdekében használat előtt keverje vagy rázza össze, valamint ellenőrizze azok hőmérsékletét.
- A héjas tojásokat vagy egész kemény tojásokat nem szabad mikrohullámú sütőben melegíteni, mert azok a mikrohullámú melegítés befejezése után is felrobbanhatnak.
- A terméket rendszeresen tisztítani kell, és el kell távolítani belőle az ételmaradékokat (lásd a „Tisztítás és ápolás” c. részt).
- Ha a termék nem teljesen tiszta, az kárt tehet a felületeiben, ami rossz hatással van az élettartamára, illetve veszélyes helyzetekhez is vezethet.
- A terméket ne tisztítsa gőztisztító segítségével.
- A termék szabadonálló termékként használható, és nem lehet nem szabad szekrénybe vagy hasonlóba beépíteni.

TOVÁBBI BIZTONSÁGI UTASÍTÁSOK

- A szívritmus-szabályozóval rendelkező személyeknek a termék használata előtt érdeklődniük kell háziorvosuknál az esetleges veszélyekről.

⚠ FIGYELMEZTETÉS! Forró felületek! A termék működés közben nagyon forró. A termékhez ne érjen hozzá működés közben és közvetlenül azután.

⚠ VESZÉLY!
Áramütésveszély! A terméket ne merítse vízbe vagy egyéb folyadékokba. Soha ne tartsa a terméket folyó víz alá.

- ⚠ VESZÉLY!**
Áramütésveszély! Ne használja a terméket, ha sérült. Ha a termék megsérült, válassza le a hálózati áramról és forduljon az eladójához.
- Ne használja a terméket, ha az leesett, vagy ha azon látható sérülések vannak.
 - Mielőtt a terméket az elektromos hálózatra csatlakoztatná ellenőrizze, hogy a hálózat névleges feszültsége megfelel-e a termék adattábláján feltüntetettnek.

Kezelés

- ⚠ VESZÉLY! Tűzeset kockázata!** A felmelegítendő élelmiszerek csomagolásairól távolítson el minden fémből készült záróelemet.
- Ne mozgassa a terméket működés közben.
 - Soha ne működtesse a terméket üresen.
 - Ezt a terméket ne működtesse külső időzítővel vagy különálló távszabályzórendszerrel.

Tisztítás és ápolás

⚠ FIGYELMEZTETÉS!
Sérülésveszély! Tisztítás előtt válassza le a terméket a hálózati áramról.

-  Ne távolítsa el a világos fedőlemezt, mert az védi sütőtérben lévő magnetront.
- A termék belsejében lévő világítótestet kizárólag képzett szakemberrel cseréltesse ki.

MÁS KÉSZÜLÉKEK RÁDIÓHULLÁMAINAK ZAVARA

A készülék használat során zavart okozhat rádiók, televíziók vagy hasonló készülékek működésében.

Ilyen jellegű zavarokat az alábbi intézkedésekkel lecsökkentheti vagy megszüntetheti:

- Tisztítsa meg a termék ajtaját és ajtószigetelését.

- Állítsa át a rádió vagy a televízió antennáját.

A terméket és a vevőkészüléket tartsa külön helyiségben.

- Vigye a terméket távolabb a vevőkészüléktől.

- Csatlakoztassa a terméket egy másik konnektorba.

A terméknek és a vevőkészüléknek az áramkör egy másik ágát kell használnia.

ÓVINTÉZKEDÉSEK A TÚLZOTT MIKROHULLÁMÚ ENERGIÁVAL VALÓ KAPCSOLAT ELKERÜLÉSÉHEZ

- Ne próbálja meg a terméket nyitott ajtóval működtetni. Ha nyitott ajtóval működteti, azzal ártalmas mennyiségű mikrohullámú sugárzás érheti. Szintén fontos, hogy ne nyissa fel és ne módosítsa a biztonsági reteszeléseket.

- Ne csatoljon semmilyen tárgyat az ajtó közé. Ügyeljen arra, hogy a szigetelési felületeken ne halmozódjanak fel szennyeződések vagy tisztítószerek-maradványok.

● A mikrohullámú sütőben történő sütés alapelvei

- **Sütési idő:** Ügyeljen a sütési időre. Válassza ki a legrövidebb megadott sütési időt, majd növelje igény szerint. A túl sokáig főzött ételek füstölni kezhetnek vagy meggyulladhatnak.

- **Élelmiszerek:** Az élelmiszereket egyenletesen rendezze el. Vágja az élelmiszereket lehetőleg egyforma méretű darabokra. A legvastagabb részeknek a szélekre kell kerülnie.

- **Az élelmiszerek lefedése:** Az élelmiszereket a sütés során mikrohullámú sütőben való használatra alkalmas fedővel fedje le. A fedő megakadályozza a kifröccsenést, valamint segít az ételek egyenletes átsütésében.

- **Az élelmiszerek megfordítása:** Az elkészítés során egyszer forgassa meg az ételt a termékben, így az olyan ételek, mint a csirke vagy a hamburger gyorsabban átsülnek. A nagyobb darabokat, például sült húsokat, legalább egyszer meg kell fordítani.

Az ételeket darabjait, például a húsgombócokat a főzési idő fele után teljesen válogassa szét. Fordítsa meg őket, és helyezze a golyókat a tál közepétől a széléig.

- **Bőrös vagy héjas élelmiszerek:** Sütés előtt szűrje át a burgonyák, virslik és hasonló bőrét. Különben azok szétrobbannak.

- **Vastag bőrű élelmiszerek:** Az egész tököket, almákat, gesztenyéket és hasonlókat át kell szűrni.

- **Zsírok és olajok:** A termékben ne olvasszon fel fagyasztott zsírt vagy olajat. A termékben ne végezzen olajsütést. A zsírok, olajok meggyulladhatnak.

- **Italok:** Ha a termékben italokat melegít, azok kis késsel kezdhetnek el lobbogni, ha az ital felforr. A hirtelen felforrás megelőzése érdekében, azok kezelése során legyen elővigyázatos:

Ha lehetséges, helyezzen egy arra alkalmas üvegrudat a folyadékba amíg az felmelegszik.

A felmelegítés után hagyja a folyadékot a sütőtérben ^[2] körülbelül 20 másodpercig, hogy az hirtelen ki ne tudjon forrni.

- **Pattogatott kukorica:** Pattogatott kukorica készítéséhez kizárólag mikrohullámú sütőbe alkalmas pattogatott kukoricát használjon.

● Megfelelő főzőedények használata

- A mikrohullámú sütőkhöz használható ideális anyag átértesíti a mikrohullámokat, azaz lehetővé teszi, hogy az energia áthaladjon az edényen, és felmelegítse az ételt. A mikrohullámok a fémen nem tudnak áthalolni. Éppen ezért ne használjon fémből készült tárolókat és edényeket.
- A termékben végzett melegítéshez ne használjon újrahasonított papírból készült termékeket. Ezek fém részeket tartalmazhatnak, melyek szikrákat és/vagy égést okozhatnak.
- Javasoljuk, hogy inkább kerek/ovális edényeket használjon, mint szögletes/hosszúka edényeket, mert a sarkokban lévő ételek könnyen túlsülhetnek. Az alábbi lista általános útmutatóként szolgál a megfelelő edények kiválasztásához.

Főzőedény	Mikrohullámú sütő
Hőálló üveg	Igen
Nem hőálló üveg	Nem
Hőálló kerámia	Igen
Műanyag edények (mikrohullámú sütőbe alkalmasak)	Igen
Sütőpapír	Igen
Fémfalca vagy fémlap	Nem
Alufólia és fóliából készült tároló	Nem

⚠ FIGYELMEZTETÉS! Tüzeset kockázata! A termék használata során soha ne használjon fém tárgyakat. A fémek visszaverik a mikrohullámú sugárzást, ami szikrákat kelte. Ez égést okozhat, ami a termék helyrehozhatatlan károsodásához vezethet!

● Első használat előtt

1. Távolítsa el a csomagolóanyagokat (ideértve a sütőtér **2** belsejében lévő védőlemezt és ragasztószalagot).
2. Tisztítsa meg a terméket és az alkatrészeit (ehhez lásd a „Tisztítás és ápolás” című részt).

● A termék felállítása

⚠ FIGYELMEZTETÉS! Tüzeset kockázata! A termék nem építhető konyhaszekrénybe. Zárt szekrények belsejében nem biztosítható a termék elegendő szellőzése. A termék károsodhat és tűzveszély áll fenn!

- A terméket helyezze egy egyenes felületre, hogy elég távolság maradjon a szellőzés biztosításához.
- Tartson legalább 10 cm távolságot a termék és a szomszédos falak között. Az ajtónak **5** teljesen ki kell tudnia nyílni.
- A termék felett hagyjon legalább 20 cm szabad helyet.

● Összeszerelés

1. Helyezze be a tányérrögzítőt **4** a sütőtér **2** közepére.

2. Helyezze rá a forgógyűrűt **4** a sütőtér **2** belsejében lévő futófelületre.
3. Helyezze rá a forgótányért **4** a forgógyűrűre és a tányérrögzítőre. A forgótányért helyesen kell a tányérrögzítőre helyezni.
4. Dugja be az elektromos csatlakozót **3** egy konnektorba. A kijelzőn **8** a **1:00** jelenik meg. Egy hangjelzés hallható.

● Kezelés

i MEGJEGYZÉSEK:

- A termék első használata során enyhe szag keletkezhet. Gondoskodjon a terület megfelelő szellőzéséről.
- Minden gomb megnyomását egy jelzőhang erősíti meg.
- Ha egy olyan gombot nyom meg amelynek az aktuális beállításnál nincs semmilyen funkciója, két hangjelzés hallható.

● Készenléti mód

- A termék automatikusan készenléti módba áll, amint a hálózati áramra csatlakozik.
- Ha hosszabb időn keresztül nem nyom meg egy gombot sem, a termék automatikusan készenléti módba vált. A kijelzőn **8** a pontos idő lesz látható.

● Az óra beállítása

1. Dugja be az elektromos csatlakozót **3** egy konnektorba. Az **1:00** világot a kijelzőn **8**. Egy hangjelzés hallható.
2. Készenléti módban: Tartsa lenyomva a **8** | **9** gombot **9** néhány másodpercig. A **Hr 12** világot a kijelzőn **8** (**Hr** [„Hour”: angolul = „óra”).
3. A **8** | **9** gomb **9** megnyomásával válthat a **Hr 12** és a **Hr 24** között.

Kijelző	Jelentés
Hr 12	12 órás mód
Hr 24	24 órás mód

4. A forgatógomb **11** segítségével állítsa be az órát. A beállítás közben az óra kijelzése villog. A beállítás megerősítéséhez nyomja meg a **8** | **9** gombot **9**.
5. A perc kijelzése villogni fog. A forgatógomb **11** segítségével állítsa be a percet. A beállítás megerősítéséhez nyomja meg a **8** | **9** gombot **9**.
6. Ezzel a pontos idő beállítása befejeződik.

● Az időzítő beállítása

- i MEGJEGYZÉS:** A termék rendelkezik egy időzítővel, amelyet a termék működésétől függetlenül használhat.
1. Nyomja meg a gombot . A villog a kijelzőn .
 2. A forgatógomb segítségével állítsa be a kívánt időt:

Beállítható idő (Időzítő)	Lépések
5 perc alatt	10 másodperces lépések
5 és 10 perc között	30 másodperces lépések
10 és 30 perc között	1 perces lépések
30 és 95 perc között	5 perces lépések

3. A beállítás megerősítéséhez nyomja meg a forgatógombot . A beállított idő elkezd visszaszámolni. Kb. 4 másodperc múlva a pontos idő újra megjelenik. Az időzítő a háttérben tovább jár.

i MEGJEGYZÉS: Ha szabályozni szeretné az időzítő hátralévő idejét: Nyomja meg a gombot . Az idő röviden megjelenik.

4. Amikor az időzítő lejár, egy hosszú hangjelzés hallható.

● Beviteli folyamat megszakítása/ befejezése

- Beviteli folyamat megszakítása: Nyomja meg a gombot . A termék készenléti módba kapcsol.

	Kijelző	Kimenő teljesítmény	Használat
1× megnyomás	100 %	700 W	Tésztaelemek, fagyaszott élelmiszerek, halak, burgonya, pattogatott kukorica
2× megnyomás	80 %	560 W	Italok, meleg tej, újramelegítés, rizs, darált hús
3× megnyomás	50 %	350 W	Egytálételek, kenyér felmelegítése
4× megnyomás	30 %	210 W	Kiolvasztás, vaj/csokoládé/sajt olvasztása
5× megnyomás	10 %	70 W	Melegen tartás, jégkrém lágyítása
6× megnyomás	0 %	0 W	A termék lehűtése

● A sütési idő beállítása

- A teljesítmény kiválasztása után állítsa be a kívánt sütési időt a forgatógomb segítségével:
- Fordítsa a forgatógombot jobbra (forgási irány:) az idő beállításához 10 másodperc felett.
 - Fordítsa a forgatógombot balra (forgási irány:) az idő beállításához 95 perc alatt.

● Gyerekzár

i MEGJEGYZÉS: Aktiválja ezt a beállítást, hogy megakadályozza a termék akaratlan működtetését kisgyermek és más, a készülék működését nem ismerő személyek által.

- A gyerekzár aktiválása:** Tartsa lenyomva a gombot . Egy hangjelzés hallható. A jelenik meg a kijelzőn . A nyomógombok és a forgatógomb ekkor nem működnek.
- A gyerekzár kikapcsolása:** Tartsa lenyomva a gombot , amíg egy hangjelzés nem hallható, és a kialszik a kijelzőn .

● Élelmiszerek sütése

▲ FIGYELMEZTETÉS! Tüzeset kockázata! A termék használata során soha ne használjon fém tárgyakat. A fémek visszaverik a mikrohullámú sugárzást, ami szikrákat kelt. Ez égést okozhat, ami a termék helyrehozhatatlan károsodásához vezethet!

i MEGJEGYZÉS: Sütés közben nyomja meg a gombot . A kijelzőn néhány másodpercig látható lesz a beállított teljesítményfokozat.



● A teljesítmény kiválasztása

1. Nyomja meg a gombot . A kijelzőn a **100 %** (700 Watt teljesítmény) és a világit.
2. A kívánt teljesítmény kiválasztásához nyomja meg a gombot . **100 %** és **0 %** között választhat.



Beállítható idő (sütési idő)	Lépések
5 perc alatt	10 másodperces lépések
5 és 10 perc között	30 másodperces lépések
10 és 30 perc között	1 perces lépések
30 és 95 perc között	5 perces lépések

● A sütés elindítása

i MEGJEGYZÉS: Miután a teljesítményt és a sütési időt beállította, elindíthatja a sütést:

1. **A sütés elindítása:** Nyomja meg a forgatógombot **11**. A sütés megkezdődik. Az idő visszaszámlálása megindul. A  jelenik meg a kijelzőn **8**.
2. A beállított idő letelte után: Az **End** világit a kijelzőn **8**. 4 hangjelzés hallható.
3. Nyomja meg a  gombot **10** vagy nyissa ki az ajtót **5**. A termék készenléti módba kapcsol. Ha nem tesz semmit, a 4 hangjelzés körülbelül 2 percenként újra megszólal.



● Gyorsindítás 1

1. Készenléti módban: Fordítsa el a forgatógombot **11** jobbra (forgási irány: ).
2. **A kívánt sütési idő beállítása:**
 - Fordítsa a forgatógombot **11** jobbra (forgási irány: ) az idő beállításához 10 másodperc felett.
 - Fordítsa a forgatógombot **11** balra (forgási irány: ) az idő beállításához 95 perc alatt.
3. Nyomja meg a forgatógombot **11** a sütés elindításához 700 Watt teljesítményen.

● Gyorsindítás 2

- i MEGJEGYZÉS:** Ez a funkció lehetővé teszi, hogy azonnal elkezdje a sütést 30 másodpercre (vagy hosszabb ideig, legfeljebb 10 percig) 700 W teljesítményen.
- Nyomja meg a forgatógombot **11**. A **00:30** és a  világit a kijelzőn **8**. A termék egy elindítja a sütést egy 30 másodperces időre. Az idő visszaszámlálása megindul.
 - Ha 30 másodpercnél tovább szeretne sütni: Nyomja meg a forgatógombot **11** többször egymás után addig, amíg a kívánt időt nem látja.

● A sütés leállítása/befejezése

- i MEGJEGYZÉS:** A sütést időközben bármikor megszakíthatja vagy leállíthatja.
- A sütés megszakítása:** Nyomja meg a  gombot **10** vagy nyissa ki az ajtót **5**. A hátralévő idő leáll és villog. A sütés leáll.
 - A sütés folytatása:** Nyomja meg a forgatógombot **11**. Az idő visszaszámlálása folytatódik.
 - A sütés befejezése:** Nyomja meg a  gombot **10** még egyszer. A termék készenléti módba kapcsol.

● Kiolvasztás

i MEGJEGYZÉS: Ezzel a funkcióval élelmiszerek kiolvasztását végezheti. Beállíthatja az időt vagy a súlyt is.

Kiolvasztás idő szerint

1. Nyomja meg a  gombot **14**. A **00:00** és a  világit a kijelzőn **8**.
2. A forgatógomb **11** segítségével állítsa be a kívánt időt:

Beállítható idő (kiolvasztás)	Lépések
5 perc alatt	10 másodperces lépések
5 és 10 perc között	30 másodperces lépések
10 és 30 perc között	1 perces lépések
30 és 95 perc között	5 perces lépések

3. **A kiolvasztás indítása:** Nyomja meg a forgatógombot **11**. A kiolvasztás megkezdődik. Az idő visszaszámlálása megindul.



i MEGJEGYZÉS: Az egyenletes kiolvasztás érdekében az élelmiszert körülbelül a sütési idő kétharmadánál keverje vagy fordítsa meg. A kiolvasztás az idő lejártá után automatikusan leáll. 4 hangjelzés hallható, és az idő kijelzése villog. Szükség szerint fordítsa vagy keverje meg az élelmiszert.

A kiolvasztás folytatása: Nyomja meg a forgatógombot **11**.

Ha nem kívánja megfordítani az élelmiszert: Folytassa a kiolvasztást a forgatógomb **11** megnyomásával.

4. A beállított idő letelte után: Az **End** világit a kijelzőn **8**. 4 hangjelzés hallható.
 5. Nyomja meg a  gombot **10** vagy nyissa ki az ajtót **5**. A termék készenléti módba kapcsol. Ha nem tesz semmit, a 4 hangjelzés körülbelül 2 percenként újra megszólal.
- i MEGJEGYZÉS:** Például 500 g darált hús kiolvasztásához 11 perces időt javasolunk.

Kiolvasztás súly szerint

1. Nyomja meg a  gombot **14**. A kijelzőn **8** a **100 g** (100 gramm), az **AUTO** felirat és a  világit.
2. Állítsa be a forgatógombbal **11** a kiolvasztási kívánt élelmiszer súlyát. A súlyt **100 g** és **1800 g** 100 g-os lépésekben állíthatja be. A kívánt kiolvasztási időt a termék automatikusan kiszámítja.
3. **A kiolvasztás indítása:** Nyomja meg a forgatógombot **11**. A kiolvasztás megkezdődik. A kijelzőn **8** látható lesz a kiválasztott súlyhoz beállított kiolvasztási idő. Az idő visszaszámlálása megindul.

i MEGJEGYZÉS: Az egyenletes kiolvasztás érdekében az élelmiszert körülbelül a sütési idő kétharmadánál keverje vagy fordítsa meg. A kiolvasztás az idő lejártá után automatikusan leáll. 4 hangjelzés hallható, és az idő kijelzése villog. Szükség szerint fordítsa vagy keverje meg az élelmiszert.

A kiolvasztás folytatása:

Nyomja meg a forgatógombot [11].

Ha nem kívánja megfordítani az élelmiszert: Folytassa a kiolvasztást a forgatógomb [11] megnyomásával.

4. A beállított idő letelte után: Az **End** világít a kijelzőn [8]. 4 hangjelzés hallható.
5. Nyomja meg a **Stop** gombot [10] vagy nyissa ki az ajtót [5]. A termék készenléti módba kapcsol. Ha nem tesz semmit, a 4 hangjelzés körülbelül 2 percenként újra megszólal.

Kiolvasztási súly (g)	Kiolvasztási idő (perc:másodperc)
100	05:30
200	07:30
300	09:30
400	11:30
500	13:30
600	15:30
700	17:30
800	19:30
900	21:30
1000	23:30
1100	25:30
1200	27:30
1300	29:30
1400	31:30
1500	33:30
1600	35:30
1700	37:30
1800	39:30

● Előbeállítás

i MEGJEGYZÉS: A termék előbeállítási funkcióval rendelkezik. A funkció segítségével előre beállíthat egy időpontot, amikor a terméknek el kell indítania egy előre beállított sütést. Az előbeállítási funkció nem használható a kiolvasztáshoz és az automatikus menühöz.

1. Válasszon ki egy mikrohullámú sütési programot (lásd az előző szakaszokat).
2. Mielőtt a forgatógomb [11] megnyomásával elindítaná a sütést: Nyomja meg a **Preheat** gombot [12].
3. A **01:00** és a **Preheat** világít a kijelzőn [8]. Az idő és a **Preheat** villog a beállítás közben.
4. A forgatógomb [11] segítségével állítsa be a kívánt órát. A kiválasztás megerősítéséhez nyomja meg a forgatógombot.

5. A forgatógomb [11] segítségével állítsa be a kívánt percet. A kiválasztás megerősítéséhez nyomja meg a forgatógombot. A kijelző [8] ismét a pontos időt fogja mutatni.
6. **A beprogramozott idő ellenőrzése:** Nyomja meg a **Preheat** gombot [12]. A kijelzőn [8] kb. 4 másodpercere megjelenik a beprogramozott idő. A **Preheat** világít a kijelzőn.

Előbeállítás törlése

1. Nyomja meg a **Preheat** gombot [12]. Látható lesz a beprogramozott kezdési idő.
2. Nyomja meg a **Stop** gombot [10]. A beállítás törlődik.

i MEGJEGYZÉSEK:

- A beprogramozott idő módosítása:** Először törölje ki a korábbi beállításokat. Programozza be az új időpontokat.
- Minden más funkció inaktív lesz addig, amíg az előbeállítási funkció aktív.

● Automatikus menü

- Az automatikus menük segítségével elkészítendő élelmiszerek esetében nem szükséges megadni a sütési időt és a teljesítményszintet. Elég megadni az élelmiszer típusát és a súlyát.

i MEGJEGYZÉS: Az automatikus programok friss élelmiszerekre vonatkoznak. A mélyhűtött élelmiszerek az előre megadott idővel nem fognak megsülni. A mélyhűtött élelmiszereket előtte olvassza ki a kiolvasztási programmal (lásd a „Kiolvasztás” c. részt).

Az automatikus menü elindítása

- Az automatikus menü előhívása:** Fordítsa el a forgatógombot [11] készenléti módban balra (forgási irány: ). Az **AUTO** felirat és egy szám (pl. **A-1** az 1. automatikus programhoz (felmelegítés)) jelenik meg a kijelzőn [8]. A forgatógomb megnyomásával válassza ki az alkalmas automatikus menüt.

i MEGJEGYZÉS: Amint a forgatógomb [11] balra forgatásával belépett az automatikus menü módba, a gomb jobbra forgatásával kiválaszthatja az automatikus menüket az **A-1** és az **A-8** között.

Kijelző	Élelmiszer/funkció	Mennyiség/súly	Idő (perc:másodperc)	Kimenő teljesítmény
A-1	Bemelegítés	200 g	2:00	100 %
		300 g	2:40	
		400 g	3:20	
		500 g	4:00	
		600 g	4:40	
		700 g	5:20	
		800 g	6:00	
A-2	Zöldség	200 g	3:30	100 %
		300 g	4:30	
		400 g	5:30	
		500 g	6:30	
		600 g	7:30	
A-3	Hal	200 g	4:00	80 %
		300 g	5:20	
		400 g	6:40	
		500 g	8:00	
		600 g	9:20	
A-4	Hús	200 g	2:40	100 %
		300 g	3:30	
		400 g	4:20	
		500 g	5:10	
		600 g	6:00	
A-5	Tészta	100 g	25:00	80 %
		200 g	30:00	
		300 g	35:00	
A-6	Burgonya	1 darab	6:00	100 %
		2 darab	9:00	
A-7	Pizza	150 g	1:00	100 %
		300 g	1:30	
		450 g	2:00	
A-8	Leves	1 tál	2:30	100 %
		2 tál	4:00	
		3 tál	6:00	

1. alkalmazási példa:

200 ml víz felmelegítése:

1. Fordítsa el a forgatógombot [11] balra (forgásirány: ) , amíg az **A-1** meg nem jelenik a kijelzőn [8]. Erősítse meg a kiválasztást a forgatógomb megnyomásával.
2. A forgatógomb [11] segítségével állítsa be a **200 g** mennyiséget (1 ml víz = 1 g víz).
3. **A felmelegítés indítása:** Nyomja meg a forgatógombot [11].

2. alkalmazási példa:

400 g zöldség megsütése:

1. Fordítsa el a forgatógombot [11] balra (forgásirány: ) , amíg az **A-2** meg nem jelenik a kijelzőn [8]. Erősítse meg a kiválasztást a forgatógomb megnyomásával.
2. A forgatógomb [11] segítségével állítsa be a **400 g** súlyt.
3. **A sütés elindítása:** Nyomja meg a forgatógombot [11].

● Alkalmazási példák

Nem fagyasztott élelmiszerek sütése

Élelmiszer	Mennyiség	Teljesítmény (W)	Idő (perc)	Információk
Halfilé	400 g	700	10-15	Adjon hozzá némi vizet és citromlevet.
Zöldség	250 g	560	5-10	Vágja fel a zöldséget darabokra. Adjon hozzá egy kevés vizet. Időnként kevergesse át a zöldséget.
Burgonya	500 g	700	8-10	Vágja fel a burgonyát darabokra. Adjon hozzá egy kevés vizet. Időnként keverje át a burgonyát.
Desszertek (pl. puding, muffin)	100-300 g	560	1-5	Kövesse a desszert gyártójának utasításait.
Rizs	100 g rizs 250 ml víz	560	15	Főzés előtt mossa át a rizst.
Fasírt	600 g	700	23-28	Fűszerezze meg a fasírtot, tegye egy tányérra, és fedje le a tányért.

Fagyasztott élelmiszerek sütése

Élelmiszer	Mennyiség	Teljesítmény (W)	Idő (perc)
Leves	400 ml	560	8-10
Egytálétel	500 g	700	10-13
Köreték (pl. tészta)	500 g	700	8-10
Zöldség	300 g	560	8-10

Receptek

Csokoládés muffin

7 perc

x 1

Előkészítési idő:	5 perc
Sütési idő:	2 perc

Hozzávalók

4 EK	Liszt
½ EK	Sütőpor
4 EK	Porcukor
2 EK	Kakaópor
1	Tojás
3 EK	Tej
3 EK	Növényi olaj
Pár csepp	Vaníliakivonat, vagy más kivonat (opcionális)
2 EK	Csokoládédarabok, dió vagy mazsola (opcionális)

Elkészítés

1. Tegye a lisztet, a sütőport, a porcukrot és a kakaóport egy nagyobb méretű, mikrohullámozható csészébe. Keverje össze a hozzávalókat.
2. Adjon hozzá egy tojást, majd keverje össze a hozzávalókat.
3. Adja hozzá a tejet és a növényi olajat. Ízlés szerint hozzáadhat vaníliakivonatot vagy más kivonatot. Keverje össze a hozzávalókat addig, amíg a keverék sima nem lesz.
4. Ízlés szerint tehet rá csokoládédarabokat, diót vagy mazsólát. Keverje össze a hozzávalókat.
5. Tegye rá a csészét a forgótányér [4] közepére. Süssse a süteményt 700 W-on 2 percig, vagy amíg a sütemény nem emelkedik tovább és megdermed.
6. Vegye ki a csészét egy sütőkesztyű segítségével. Élvezze a finom süteményt!

Karamellás popcorn

24 perc

x 8

Előkészítési idő:	20 perc
Sütési idő:	4 perc

Hozzávalók

60 g	Szemes kukorica
240 g	Barnacukor
60 ml	Kukoricaszirup

3 EK	Sózatlan vaj
½ TK	Só
1 TK	Vaníliakivonat
¼ TK	Szódabikarbóna
Pár csepp	Növényi olaj (opcionális)

Elkészítés

1. Tegye be a kukoricaszemeket egy papírzacskóba. Ízlés szerint tegyen bele pár csepp növényi olajat. A zacskó lezárásához hajtja be a tetejét néhányszor.
2. Helyezze rá a zacskót a forgótányér [4] közepére. Süssse a kukoricát 700 W-on 4 percig, illetve addig, amíg nem hall már több pattogó hangot.
3. A karamella elkészítése: Tegye bele a cukrot, a kukoricaszirupot, a vajat és a sót egy nagyobb méretű, mikrohullámozható táliba. Süssse a keveréket 700 W-on 2 percig. Keverje át a keveréket, majd süssse 700 W-on további 2 percig, amíg jónéhány buborék meg nem jelenik.
4. Tegye bele a vaníliakivonatot és a szódabikarbónát a karamellás keverékbe, majd alaposan keverje át. Azonnal öntse rá a forró karamella egyharmadát a zacskóban lévő popcornra. Zárja vissza a zacskót, majd rázza össze, hogy a popcorn bevonatot kapjon. Adja hozzá a karamella következő egyharmadát a popcornhoz. Zárja vissza a zacskót, majd rázza össze. Öntse rá a maradék karamellát a popcornra, majd rázza meg a zacskót még egyszer.
5. Helyezze rá a zacskót a forgótányér [4] közepére. Süssse a popcorn 700 W-on 1 percig. Vegye ki a forró zacskót egy sütőkesztyű segítségével, majd rázza össze.
6. Rázza ki a forró karamellás popcornot egy edénybe. Hagyja a karamellás popcornot kb. 20 perc alatt teljesen lehűlni. Törje össze a karamellás popcornot darabokra, és jöhet a kóstolás!

Burgonyás reggeli

25 perc

x 2

Előkészítési idő:	15 perc
Sütési idő:	10 perc

Hozzávalók

2	Közepes méretű burgonya (megpucolva és szeletekre vágva)
½	Hagyma (szeletekre vágva)
¼ TK	Só
⅙ TK	Bors
¼ TK	Foghagymásó
60 g	Cheddar sajt (reszelt)

Elkészítés

1. Tegye bele a karikára vágott burgonyát és hagymát egy mikrohullámozható táliba.
2. Ízesítse a burgonyát és a hagymát sóval, borssal és fokhagymásóval. Keverje át alaposan, majd fedje le a tálat.
3. Helyezze a tálat a forgótányér [4] közepére. Süsse a megfűszerezett burgonyákat és hagymákat 700 W-on 9 percig, illetve ameddig a burgonya meg nem fő.
4. Adja hozzá a sajtot, majd süsse 560 W-on 1 percig.
5. Vegye ki a tálat egy sütőkesztyű segítségével. Élvezze az ízletes reggelit!

Fasírt

33–38 perc

x 2–3

Előkészítési idő:	10 perc
Sütési idő:	23–28 perc

Hozzávalók (fasírt)

500 g	Darált marhahús
½	Hagyma (felkockázva)
1	Tojás (összekeverve)
100 g	Panírmozsa
¼ TK	Bors
¼ TK	Só

Hozzávalók (szósz)

75 ml	Víz
1 EK	Mustár
2 EK	Ketchup
1 TK	Cukor
Ízlés szerint	Petrezselyem (opcionális)

Elkészítés

1. Keverje össze a darált marhahúst, a hagymát, a tojást, a zsemlemorzst, a borsot és a sót.
2. Formázzon fasírtokat, majd tegye őket egy tányérra. Takarja le a tányért egy fedővel.
3. Tegye a tányért a forgótányér [4] közepére. Süsse a fasírtokat 700 W-on 18–23 percig.
4. Eközben egy kis táliban keverje össze a vizet, a mustárt, a ketchupot, a cukrot és a petrezselymet (opcionális).
5. Amint a fasírt megsült, locsolja meg a mártással a fasírtot. Takarja le a tányért egy fedővel.
6. Süsse a fasírtokat a szósszal együtt 700 W-on még 5 percig.
7. Tálalja és fogyassza el a fasírtokat!

Lazac

28 perc

x 1

Előkészítési idő:	5 perc
Sütési idő:	23 perc

Hozzávalók

400 g	Lazac
½ TK	Bors
½ TK	Só
2 TK	Víz
¼	Citrom leve

Elkészítés

1. Ha szükséges, olvassza ki a lazacot (lásd a „Kiolvasztás” c. részt).
2. Fűszerezze a lazacot sóval, borssal.
3. Tegye a lazacot egy tányérra. Adjon hozzá vizet. Takarja le a tányért egy fedővel.
4. Tegye a tányért a forgótányér [4] közepére. Süsse a lazacot 560 W-on 7 percig. Másik lehetőségként kiválthatja az **A-3** programot az automatikus menüben (lásd az „Automatikus menü” c. részt).
5. Tálalás előtt locsolja meg a lazacot némi citromlével.

Tisztítás és ápolás

⚠ VESZÉLY! Áramütésveszély! Tisztítás előtt: Húzza ki a termék csatlakozóját a konnektorból.

⚠ VESZÉLY! Égési sérülés kockázata! Ne tisztítsa a terméket közvetlenül használat után. Előtte hagyja a terméket lehűlni.

⚠ FIGYELMEZTETÉS! A termék elektromos részeit ne merítse vízbe vagy más folyadékokba. Soha ne tartsa a terméket folyó víz alá.

MEGJEGYZÉSEK:

- Amint a termék lehült, azonnal tisztítsa meg. Ha az ételmaradékok rászáradnak, már nehezebb őket letakarítani.
- Ne használjon tisztító sprayt vagy más erős tisztítószeret, mert azoktól a felületek foltosak, csikosak lehetnek vagy kifakulhatnak.
- Ne használjon súrolószert.
- Borítás:** A termék burkolatát egy enyhén nedves ruha segítségével tisztítsa.
- Sütőtér:** A sütőtérrel [2] mindig tartsa tisztán. Ha a termék falaira élelmiszerek fröccsennek vagy folyadékok kerülnek, azokat törölje le egy enyhén enyhén ruha segítségével. Szükség esetén kímélő tisztítószert is tehet a ruhára. Ezt követően törölje át még egyszer egy nedves ruhával a tisztítószert maradékának eltávolításához.

- **Forgótányér:** A forgótányért **4** rendszeresen tisztítsa meg mosogatószeres meleg vízzel. A forgótányért mosogatógépben is tisztíthatja.
- **Kifröccsenések és szennyeződések:** A kifröccsenéseket és szennyeződéseket rendszeresen tisztítsa le egy enyhén nedves ruhával az alábbi részeken:
 - Ajtó **5** (mindkét oldal)
 - Betekintő ablak (mindkét oldal)
 - Ajtószigetelések és a szomszédos részek
- **Gőz:** Ha az ajtóban **5** vagy annak külső oldala körül gőz gyűlik össze, azt törölje le egy puha ruha segítségével. Ez akkor fordul elő, ha a terméket magas páratartalmú helyen üzemel.
- **Kellemetlen szagok:** Rendszeresen gondoskodjon a kellemetlen szagok eltávolításáról. Helyezzen be egy mikrohullámú edényt egy csésze vízzel, egy citrom levéllel és héjával a sütőtérbe **2**. Süssse a keveréket 5 percig. Törölje át a sütőtérrel, majd törölje egy puha ruha segítségével szárazra.

● **Mentesítés**

A csomagolás környezetbarát anyagokból készült, amelyeket a helyi újrahasznosító helyeken adhat le ártalmatlanítás céljából.



A hulladék elkülönítéséhez vegye figyelembe a csomagolóanyagban található jelzéseket. Ezek rövidítéseket (a) és számokat (b) tartalmaznak a következő jelentéssel: 1-7: műanyagok/20-22: papír és karton/80-98: kötőanyagok.

Termék:



Points de collecte sur www.quefairede mesdechets.fr
Privilégiez la réparation ou le don de votre appareil !

A termék, és a csomagolóanyagokat is, újrahasznosítható, és a gyártó kiterjesztett felelőssége alá tartozik.

A jobb hulladékkezelés érdekében az ábrán látható információk (szortírozási információk) alapján külön ártalmatlanítsa őket.

A Triman-logó csak Franciaországra vonatkozik.



A kiszolgált termék megsemmisítési lehetőségeiről lakóhelye illetékes önkormányzatánál tájékozódhat.



A környezete érdekében, ne dobja a kiszolgált terméket a háztartási szemétkébe, hanem adja le szakszerű ártalmatlanításra. A gyűjtőhelyekről és azok nyitvatartási idejéről az illetékes önkormányzatnál tájékozódhat.

● **Garancia**

A terméket gondosan, szigorú minőségi előírások betartásával gyártottuk, és a szállítás előtt gondosan ellenőriztük. Anyag- vagy gyártási hibák esetén a termék eladójával szemben törvényes jogok illetik meg. Az Ön törvényes jogait az általunk alább meghatározott garancia semmilyen módon nem korlátozza.

Erre a termékre 3 év garanciát adunk a vásárlás dátumától számítva. A garancia idő a vásárlás dátumával kezdődik. Biztonságos helyen őrizze meg az eredeti vásárlói bizonylatot, mert ez a dokumentum szükséges a vásárlás bizonyításához.

A vásárláskor fennálló károkat és hiányosságokat a termék kicsomagolása után haladéktalanul jelezze.

Ha ezen a terméken a vásárlástól számított 3 éven belül anyag- vagy gyártási hibát észlel, választásunk szerint ingyenesen megjavítjuk vagy kicseréljük a terméket. A garancia idő nem hosszabbodik meg a helyette nyújtott szavatossági igény által. Ez a kicserélt vagy javított alkatrészekre is érvényes.

A garancia megszűnik, ha a terméket megrongálták, ill. nem szakszerűen kezelték vagy végezték a karbantartást.

A garancia az anyag- és gyártási hibákra vonatkozik. Ez a garancia nem terjed ki azokra a termékalkatrészekre, amelyek normál kopásnak vannak kitéve, és ezért gyorsan kopó alkatrészeknek minősülnek (pl. elemekre, akkumulátorokra, tömlőkre, tintapatronokra), illetve a törékeny alkatrészek sérülésére, pl. kapcsolókra vagy üveg alkatrészekre.

● **Garanciális ügyek lebonyolítása**

Ügyének gyors elintézettsége céljából, kérjük kövesse az alábbi útmutatást:

Kérjük, kérdések esetére készítse elő a pénztárblakot és a cikkszámot (IAN 451613_2310/451614_2310/451615_2310) a vásárlás tényének az igazolására.

Kérjük, hogy a cikkszámot olvassa le a típusabláról, a gravírozásból, az Útmutató címodaláról (balra lent), illetve a hátoldalon, vagy a termék alján található matricáról.

Amennyiben működési hibák, vagy egyéb hiányosság lépne fel, előszöris vegye fel a kapcsolatot a következőkben megnevezett szervezet egyikével telefonon, vagy e-mailen.

A hibásnak ítélt terméket ezután a vásárlást igazoló blokk, valamint a hiba leírásának és keletkezési idejének mellékelésével díjmentesen postázhatja az Önnel közölt szervizcímre.

● **Szerviz**

(HU) Szerviz Magyarország

Tel.: 0680021536

E-mail: owim@lidl.hu



OWIM GmbH & Co. KG

Stiftsbergstraße 1
74167 Neckarsulm
GERMANY

Model No.: HG11352

HG11353

HG11354

Version: 05/2024

IAN 451613_2310

IAN 451614_2310

IAN 451615_2310

