

# lupilu®



## BOUNCY CASTLE HÜPFBURG CHÂTEAU GONFLABLE

(GB) (IE) (NI) (MT)

### BOUNCY CASTLE

Instructions for use

(FR) (CH) (BE)

### CHÂTEAU GONFLABLE

Notice d'utilisation

(IT) (CH) (MT)

### GIOCO GONFIABILE

Istruzioni d'uso

(PT)

### CASTELO INSUFLÁVEL

Manual de utilização

(DE) (AT) (CH) (BE)

### HÜPFBURG

Gebrauchsanweisung

(NL) (BE)

### SPRINGKASTEEL

Gebruiksaanwijzing

(ES)

### CASTILLO HINCHABLE

Instrucciones de uso

CE

IAN 509365\_2507

(GB) (IE) (NI) (DE) (AT) (CH) (FR)  
(BE) (NL) (IT) (MT) (ES) (PT)

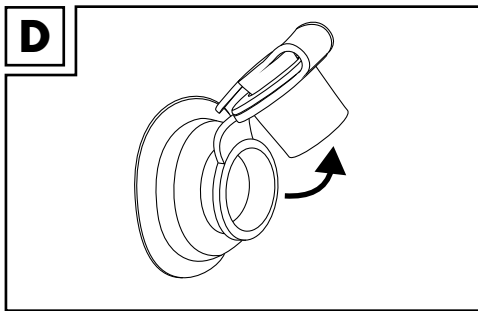
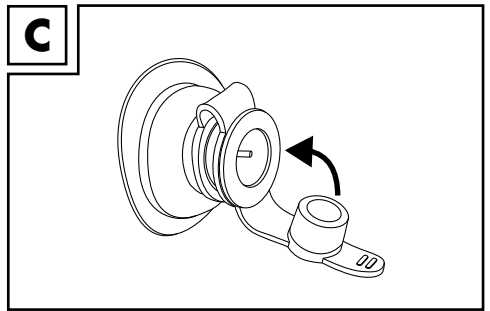
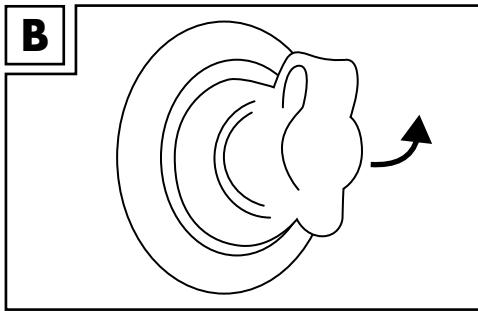
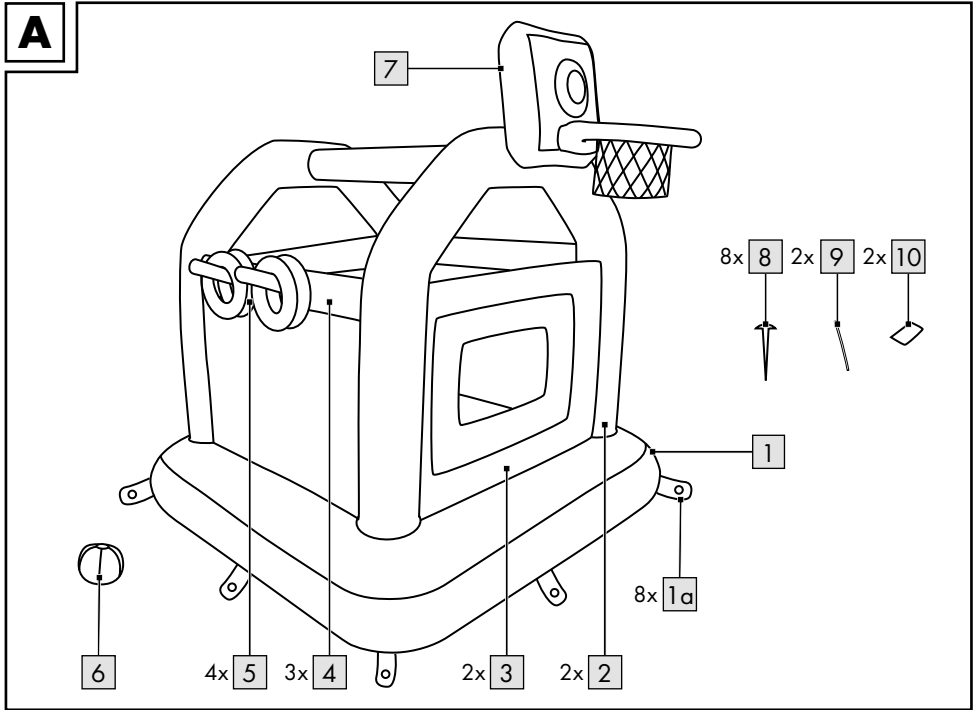

**GB IE NI MT**

Scope of delivery (fig. A).....	5
Technical data.....	5
Intended use.....	5
Safety instructions.....	5
Assembly.....	6
Dismantling.....	7
Storage, cleaning.....	7
Repairs.....	7
Disposal.....	7
Notes on the guarantee and service handling.....	7

**FR CH BE**

Contenu de la livraison (Fig. A).....	13
Données techniques.....	13
Utilisation conforme.....	13
Consignes de sécurité.....	13
Montage.....	14
Démontage.....	15
Stockage, nettoyage.....	15
Réparation.....	15
Mise au rebut.....	15
Indications concernant la garantie et le service après-vente.....	16

**IT CH MT**

Contenuto della confezione (imm. A).....	22
Dati tecnici.....	22
Utilizzo conforme.....	22
Indicazioni di sicurezza.....	22
Montaggio.....	23
Smontaggio.....	24
Conservazione, pulizia.....	24
Riparazioni.....	24
Smaltimento.....	24
Avvertenze sulla garanzia e sulla gestione dei servizi di assistenza.....	25

**DE AT CH BE**

Lieferumfang (Abb. A).....	9
Technische Daten.....	9
Bestimmungsgemäße Verwendung.....	9
Sicherheitshinweise.....	9
Aufbau.....	10
Abbau.....	11
Lagerung, Reinigung.....	11
Reparatur.....	11
Hinweise zur Entsorgung.....	11
Hinweise zur Garantie und Serviceabwicklung.....	12

**NL BE**

In het leveringspakket inbegrepen (afb. A).....	18
Technische gegevens.....	18
Voorgescreven gebruik.....	18
Veiligheidsinstructies.....	18
Montage.....	19
Demontage.....	20
Opslag, reiniging.....	20
Reparaties.....	20
Afvalverwerking.....	20
Opmerkingen over garantie en serviceafhandeling.....	21

**ES**

Contenido de suministro (fig. A).....	26
Datos técnicos.....	26
Uso conforme a lo previsto.....	26
Indicaciones de seguridad.....	26
Montaje.....	27
Desmontaje.....	28
Almacenamiento y limpieza.....	28
Reparaciones.....	28
Indicaciones para la eliminación.....	28
Indicaciones relativas a la garantía y la gestión de servicios.....	29

PT

Material fornecido (fig. A).....	30
Dados técnicos .....	30
Utilização prevista.....	30
Indicações de segurança.....	30
Montagem.....	31
Desmontagem .....	32
Armazenamento, limpeza.....	32
Reparação.....	32
Instruções para a eliminação .....	32
Indicações sobre a garantia e o processamento de serviço .....	33

Congratulations!

You have chosen to purchase a high-quality product. Familiarise yourself with the product before using it for the first time.



**Read the following instructions for use carefully.**

Use the product only as described and only for the given areas of application. Store these instructions for use carefully. When passing the product on to third parties, please also hand over all accompanying documents.

## Scope of delivery (fig. A)

- 1 x bouncy castle
  - 1 x floor chamber (1)
  - 2 x side arch (2)
  - 2 x side wall (3)
  - 3 x longitudinal strut (4)
  - 1 x basketball basket with target board (7)
- 4 x ring (5)
- 1 x ball (6)
- 8 x peg (8)
- 2 x deflation tube (9)
- 2 x repair patch (10)
- 1 x instructions for use

## Technical data

Size: 160 x 160 x 180cm (l x w x h)



Max. user weight: 50kg

 Date of manufacture (month/year):  
12/2025

**CE** Delta-Sport Handelskontor GmbH hereby declares that this product complies with the essential requirements and the other relevant provisions.

**UK CA** UK Conformity Assessed  
Delta-Sport Handelskontor GmbH hereby declares that this product complies with the essential requirements and the other relevant provisions.

## Intended use

Warning. Only for domestic use.

This product is a toy and has been designed for private use outdoors for children over the age of 36 months with a maximum weight of 50kg. It is not suitable for use on water or in snow.

## Safety instructions

- Warning. None of the packaging and fastening materials are considered part of the toy and must always be removed for safety reasons before the product can be given to children to play with.

### Risk of injury!

- Warning. Not suitable for children under 36 months. Suffocation hazard. Small parts.
- Do not allow your child to use the product unsupervised because children are unable to assess the potential dangers.
- Adult assembly required.
- The product may only be used by one person at a time.
- During bouncing no sharp and hard objects such as toys may be inside the castle.
- Do not wear or carry jewellery, watches, or keys. Before bouncing remove your shoes and take off glasses if necessary.
- To protect the product against damage and to protect people from injury, the bouncy castle may be used only when it is fully inflated.
- The bouncy castle should be assembled on an even grass surface free from stones, sticks, bumps, and depressions.
- The castle should be at an appropriate safe distance of 2m from buildings, steps, hedges, walls, bodies of water, overhanging branches, clotheslines, and other obstacles.
- Do not assemble the bouncy castle on concrete, asphalt, or other hard surfaces.
- Do not use the castle in windy weather, rain, or snow.
- Check the product before use each time for damage and wear.
- The product may be used only when in good working order and condition!

- The surfaces must always be clean and dry.
- Inform your children regarding the instructions for use so that they play safely.
- The bouncy castle may not be used as a bed because children might slip between the floor and side walls and suffocate.

### **Avoiding material damage!**

- All inflatables are susceptible to cold. For this reason never unfold and inflate the product at a temperature lower than 15 °C!
- In the event that the air pressure increases in the hot sun, it must be balanced accordingly by letting out air.
- Make sure that the product, especially when inflated, does not come into contact with stones, gravel, or sharp objects and does not rub or scrape against anything; this can cause damage to the plastic foil.
- Use only the correct pump adapters to insert into the safety valves. The valves might otherwise become damaged.
- Do not over-inflate because you then risk tearing open the welded seams. Close the valves properly after inflating.
- Avoid contact with sharp, hot, pointed, and dangerous objects.

## **Assembly**

**Assembly should always be undertaken by an adult. Follow the individual assembly steps in the order indicated.**

- Choose an even and clean surface with enough room to unpack and unfold the castle.
- Check that all the individual parts are there and in good order and condition.
- After assembling for the second time you should check the bouncy castle for any damage, holes and tears and seal them.

## **Inflation**

### **Warning!**

- **Always inflate the air chambers completely!**
- **Avoid inflating the air chambers too much because there is the risk of over-stretching the welded seams and even tearing them open.**

- **To inflate the product use standard commercial foot pumps or double-stroke piston pumps with the appropriate pump adapters.**
- **To inflate the product do not use a compressor or compressed air bottles. This can lead to damage to the product.**
- **Make sure that the chambers are evenly inflated.**
- **Inflate each air chamber until it feels firm. When you press with your thumb against the air chamber it should still give a little.**
- **WARNING! Avoid using sunscreen and skin care products containing alcohol. Sunscreen and skin care products containing alcohol can cause the colour coating of this PVC inflatable product to peel. This can lead to stains on your body, your clothing, and other objects that are in contact.**

### **Sequence**

#### **WARNING!**

**Follow the correct sequence when inflating the air chambers. Always inflate all air chambers fully.**

1. Floor chamber (1)
2. Side arches (2)
3. Side walls (3)
4. Longitudinal struts (4)
5. Basketball basket and target board (7)

### **Inflation**

1. Open the valve on the bottom of the floor compartment (1).
2. Fill the floor chamber with air and close the cap (fig. C). Inflate the air chamber until it feels firm. When you press with your thumb against the air chamber it should still give a little. Close the valve seal and push in the valve by pressing gently.
3. To fill components (2)-(7) open the valve seal and inflate the air chambers (fig. B). Close the valve seal and push in the valve by pressing gently.

## Tethering the bouncy castle

Fasten the product securely at the eight fastening loops (1 a) using one peg (8) each on an even grass surface (fig. A).

## Dismantling

### Deflating

Deflate the castle as follows:

1. To deflate the floor chamber quickly, open the seal (fig. D).
2. To deflate the other components pull out the respective valve and squeeze the valve stem lightly so that the air can escape or insert the deflation tube (9) into the corresponding stopper to let the air escape rapidly.

## Storage, cleaning

When not in use, always store the product clean, dry, and not inflated at room temperature.

The valves should always be closed during storage. Clean the product only with water or soapy water, never with abrasive detergents.

When storing for the winter do not place any sharp-edged objects on the product and do not powder with talc.

## Repairs

Small leaks or holes can be repaired with the repair patches (10) supplied.

**Important! After repair do not inflate the product for 20 minutes! Do not use the patch for leaks or holes on the seam.**

- Allow the air to escape from the product completely.
- Clean the area around the leak thoroughly! The area must be dry and free of grease.
- Cut out a piece of repair material big enough to have its edges protruding about 1.3cm over and beyond the damaged area.
- Pull the patch off the paper, place it on the damaged area, and press it down firmly.

## Disposal



Dispose of the product and packaging materials in accordance with current local regulations. Store the packaging materials (foil bags, for example) out of the reach of children. For further information about disposal of the product no longer needed, contact your local council. Dispose of the product and the packaging in an environmentally friendly manner.



The Recycling Code distinguishes different materials to be returned for recycling. The Code consists of the recycling symbol for the recycling process and a number that identifies the material.

## Notes on the guarantee and service handling

The product was produced with great care and under continuous quality control. DELTA-SPORT HANDELSKONTOR GmbH gives private end customers a three-year guarantee on this product from the date of purchase (guarantee period) in accordance with the following provisions. The guarantee is only valid for material and manufacturing defects. The guarantee does not cover parts that are subject to normal wear and tear and that are thus considered wear parts (e.g. batteries) and it does not cover fragile parts such as switches or parts that are made of glass. Claims under this guarantee are excluded if the product has been used incorrectly, improperly, or contrary to the intended purpose, or if the provisions in the instructions for use were not observed, unless the end customer proves that a material or manufacturing defect exists that was not caused by one of the aforementioned circumstances.

Claims under the guarantee can only be made within the guarantee period by presenting the original sales receipt. Please therefore keep the original sales receipt. The guarantee period is not extended by any repairs carried out under the guarantee, under statutory guarantees, or as a gesture of goodwill. This also applies to replaced and repaired parts.

If you wish to make a claim please first contact the service hotline mentioned below or contact us by e-mail. If there is a guarantee case, then the product will be repaired or replaced free of charge to you or the purchase price will be refunded, depending on our choice. There are no further rights from the guarantee.

Your legal rights, in particular guarantee claims against the respective seller, are not limited by this guarantee.

IAN: 509365\_2507

**GB** Service Great Britain  
Tel.: 0800 404 7657  
E-Mail: [deltasport@lidl.co.uk](mailto:deltasport@lidl.co.uk)

**IE** Service Ireland  
**NI** Tel.: 1800 101010  
E-Mail: [deltasport@lidl.ie](mailto:deltasport@lidl.ie)

**MT** Service Malta  
Tel.: 80062230  
E-Mail: [deltasport@lidl.com.mt](mailto:deltasport@lidl.com.mt)

Herzlichen Glückwunsch!

Mit Ihrem Kauf haben Sie sich für einen hochwertigen Artikel entschieden. Machen Sie sich vor der ersten Verwendung mit dem Artikel vertraut.



**Lesen Sie hierzu aufmerksam die nachfolgende Gebrauchsanweisung.**

Benutzen Sie den Artikel nur wie beschrieben und für die angegebenen Einsatzbereiche. Bewahren Sie diese Gebrauchsanweisung gut auf. Händigen Sie alle Unterlagen bei Weitergabe des Artikels an Dritte ebenfalls mit aus.

## Lieferumfang (Abb. A)

- 1 x Hüpfburg
  - 1 x Bodenkammer (1)
  - 2 x Seitenbogen (2)
  - 2 x Seitenwand (3)
  - 3 x Längsstrebe (4)
  - 1 x Basketballkorb mit Zielscheibe (7)
- 4 x Ring (5)
- 1 x Ball (6)
- 8 x Erdnagel (8)
- 2 x Entlüftungsröhrchen (9)
- 2 x Reparaturflicken (10)
- 1 x Gebrauchsanweisung

## Technische Daten

Maße: 160 x 160 x 180 cm (L x B x H)



max. Benutzergewicht: 50 kg



Herstellungsdatum (Monat/Jahr):  
12/2025



Hiermit erklärt Delta-Sport Handelskontor GmbH, dass dieser Artikel mit den grundlegenden Anforderungen und den übrigen einschlägigen Bestimmungen übereinstimmt.

## Bestimmungsgemäße Verwendung

Achtung. Nur für den Hausgebrauch. Dieser Artikel ist ein Spielzeug und für Kinder über 36 Monate mit einem maximalen Gewicht von 50 kg für den privaten Gebrauch im Freien entwickelt worden. Er ist nicht geeignet für die Verwendung auf dem Wasser oder im Schnee.

## Sicherheitshinweise

- Achtung. Alle Verpackungs- und Befestigungsmaterialien sind nicht Bestandteil des Spielzeugs und müssen aus Sicherheitsgründen stets entfernt werden, bevor der Artikel Kindern zum Spielen übergeben wird.



### Verletzungsgefahr!

- Achtung. Nicht für Kinder unter 36 Monaten geeignet. Erstickungsgefahr. Kleine Teile.
- Lassen Sie Ihr Kind den Artikel nicht unbeaufsichtigt benutzen, da Kinder die potenziellen Gefahren nicht einschätzen können.
- Der Zusammenbau ist durch einen Erwachsenen vorzunehmen.
- Der Artikel darf nur von einer Person zur selben Zeit verwendet werden.
- Während des Hüpfens dürfen sich keine scharfen und harten Gegenstände wie z. B. Spielzeuge in der Hüpfburg befinden.
- Tragen Sie keinen Schmuck, keine Uhren oder Schlüssel. Ziehen Sie vor dem Hüpfen die Schuhe aus und nehmen Sie gegebenenfalls Ihre Brille ab.
- Um den Artikel vor Beschädigungen und Personen vor Verletzungen zu schützen, darf die Hüpfburg erst benutzt werden, wenn sie vollständig aufgeblasen ist.
- Die Hüpfburg sollte auf einer ebenen Rasenfläche aufgebaut werden, die frei von Steinen, Stöcken, Bodenwellen und Senken ist.
- Die Hüpfburg sollte einen angemessenen Sicherheitsabstand von mindestens 2 m zu Gebäuden, Treppen, Zäunen, Mauern, Gewässern, überhängenden Ästen, Wäscheleinen, elektrischen Leitungen und anderen Hindernissen haben.

- Bauen Sie die Hüpfburg nicht auf Beton, Asphalt oder anderen harten Böden auf.
- Verwenden Sie die Hüpfburg nicht bei windigem Wetter, Regen oder Schnee.
- Prüfen Sie den Artikel vor jedem Gebrauch auf Beschädigungen oder Abnutzungen.
- Der Artikel darf nur in einwandfreiem Zustand verwendet werden!
- Die Oberflächen müssen stets sauber und trocken sein.
- Informieren Sie Ihre Kinder über die Benutzungshinweise für sicheres Spielen.
- Die Hüpfburg darf nicht als Bett benutzt werden, da Kinder zwischen Boden und Seitenwände rutschen und dadurch ersticken könnten.

### **Vermeidung von Sachschäden!**

- Alle Aufblasartikel sind kälteempfindlich. Den Artikel daher nie unter einer Temperatur von 15 °C auseinanderfalten und aufpumpen!
- Falls der Luftdruck in der prallen Sonne zunimmt, muss dieser durch Ablassen der Luft entsprechend ausgeglichen werden.
- Achten Sie darauf, dass der Artikel – besonders im aufgepumpten Zustand – nicht mit Steinen, Kies oder spitzen Gegenständen in Berührung kommt und nirgends scheuert oder schleift, da ansonsten Beschädigungen an der Folie auftreten können.
- Nur geeignete Pumpenadapter in die Sicherheitsventile stecken. Andernfalls könnten die Ventile beschädigt werden.
- Nicht zu prall aufpumpen, da ansonsten die Gefahr besteht, dass die Schweißnähte aufreißen. Ventile nach dem Aufpumpen gut verschließen.
- Kontakt mit scharfen, heißen, spitzen oder gefährlichen Gegenständen vermeiden.

## **Aufbau**

**Der Aufbau sollte immer durch einen Erwachsenen erfolgen. Bitte befolgen Sie die einzelnen Schritte des Aufbaus in der angegebenen Reihenfolge.**

- Wählen Sie eine ebene und saubere Fläche mit genügend Platz aus, um die Hüpfburg auszupacken und zu entfalten.

- Vergewissern Sie sich, dass alle Einzelteile vorhanden und in einwandfreiem Zustand sind.
- Ab dem zweiten Aufbau sollten Sie die Hüpfburg auf eventuelle Schäden, Löcher und Risse untersuchen und diese, wie später beschrieben, abdichten.

## **Aufpumpen**

### **Achtung!**

- **Die Luftkammern immer vollständig aufpumpen!**
- **Vermeiden Sie ein übermäßiges Aufpumpen der Luftkammern, da ansonsten die Gefahr einer Überdehnung oder gar eines Aufreißen der Schweißnähte besteht.**
- **Verwenden Sie zum Aufpumpen des Artikels handelsübliche Fußpumpen oder Doppelhub-Kolbenpumpen mit entsprechenden Pumpenadaptern.**
- **Verwenden Sie zum Aufpumpen des Artikels weder einen Kompressor noch Druckluftflaschen. Dies kann zu Beschädigungen am Artikel führen.**
- **Achten Sie darauf, dass die Kammern gleichmäßig mit Luft befüllt sind.**
- **Pumpen Sie die jeweilige Luftkammer so weit auf, bis sie sich fest anfühlt. Beim Druck mit dem Daumen auf die Luftkammer sollte sich diese noch leicht eindrücken lassen.**
- **ACHTUNG! Vermeiden Sie die Verwendung von alkoholhaltigen Sonnenschutz- und Hautpflegemitteln. Alkoholhaltige Sonnenschutz- und Hautpflegemittel können die Farbbeschichtung der PVC-Aufblasartikel ablösen. Das kann zu Abfärbungen auf Ihrem Körper, Ihrer Kleidung oder anderen, sich in Kontakt befindenden Gegenständen führen.**

### **Reihenfolge**

#### **ACHTUNG!**

**Halten Sie die folgende Reihenfolge beim Aufblasen der Luftkammern ein. Alle Luftkammern immer vollständig aufpumpen.**

1. Bodenkammer (1)
2. Seitenbögen (2)
3. Seitenwände (3)
4. Längsstreben (4)
5. Basketballkorb und Zielscheibe (7)

### Befüllen

1. Öffnen Sie das Ventil auf der Unterseite der Bodenkammer (1).
2. Befüllen Sie die Bodenkammer mit Luft und schließen Sie die Verschlusskappe (Abb. C). Pumpen Sie die Luftkammer so weit auf, bis sie sich fest anfühlt. Beim Druck mit dem Daumen auf die Luftkammer sollte sich diese noch leicht eindrücken lassen.  
Schließen Sie den Ventilverschluss und versenken Sie das Ventil durch leichten Druck.
3. Zum Befüllen der Bestandteile (2)-(7) öffnen Sie den Ventilverschluss und pumpen Sie die Luftkammern auf (Abb. B). Schließen Sie den Ventilverschluss und versenken Sie das Ventil durch leichten Druck.

### Befestigung der Hüpfburg

Sichern Sie den Artikel an den Befestigungslaschen (1a) mit jeweils einem Erdnagel (8) auf einer ebenen Rasenfläche (Abb. A).

## Abbau

### Entlüften

Entlüften Sie die Hüpfburg wie folgt:

1. Zum schnellen Entlüften der Bodenkammer öffnen Sie den Verschluss (Abb. D).
2. Zum Entlüften der anderen Bestandteile ziehen Sie das jeweilige Ventil heraus und drücken Sie den Ventilschaft leicht zusammen, so dass die Luft entweichen kann, oder führen Sie das Entlüftungsröhrchen (9) in den jeweiligen Verschluss, um die Luft schnell entweichen zu lassen.

### Lagerung, Reinigung

Lagern Sie den Artikel bei Nichtbenutzung immer trocken, sauber und unaufgepumpt bei Raumtemperatur.

Die Ventile sollen bei der Lagerung stets geschlossen sein. Nur mit Wasser oder Seifenwasser reinigen, nie mit scharfen Reinigungsmitteln. Beim Einlagern für den Winter keine scharfkantigen Gegenstände auf den Artikel stellen und nicht mit Talkum einpudern.

## Reparatur

Kleine Lecks oder Löcher können mit den beiliegenden Reparaturflicken (10) behoben werden.

**Wichtig! Nach der Reparatur den Artikel 20 Minuten lang nicht aufpumpen! Verwenden Sie den Flicker nicht bei Lecks oder Löchern auf der Naht.**

- Lassen Sie die Luft vollständig aus dem Artikel entweichen.
- Reinigen Sie den Bereich um das Loch herum gründlich! Der Bereich muss trocken und fettfrei sein.
- Schneiden Sie ein Stück Reparaturmaterial aus, groß genug, dass seine Ränder um ungefähr 1,3 cm über den beschädigten Bereich hinausragen.
- Ziehen Sie den Flicker vom Papier ab, setzen Sie ihn auf den beschädigten Bereich auf und drücken Sie ihn fest an.

## Hinweise zur Entsorgung



Entsorgen Sie den Artikel und die Verpackungsmaterialien entsprechend den aktuellen örtlichen Vorschriften.

Bewahren Sie Verpackungsmaterialien (wie z. B. Folienbeutel) für Kinder unerreichbar auf. Weitere Informationen zur Entsorgung des ausgedienten Artikels erhalten Sie bei Ihrer Gemeinde- oder Stadtverwaltung. Entsorgen Sie den Artikel und die Verpackung umweltschonend.



Der Recycling-Code dient der Kennzeichnung verschiedener Materialien zur Rückführung in den Wiederverwertungskreislauf (Recycling). Der Code besteht aus einem Recyclingsymbol für den Verwertungskreislauf und einer Nummer, die das Material kennzeichnet.

## Hinweise zur Garantie und Serviceabwicklung

Der Artikel wurde mit großer Sorgfalt und unter ständiger Kontrolle produziert. DELTA-SPORT HANDELSKONTOR GmbH räumt privaten Endkunden auf diesen Artikel drei Jahre Garantie ab Kaufdatum (Garantiefrist) nach Maßgabe der folgenden Bestimmungen ein. Die Garantie gilt nur für Material- und Verarbeitungsfehler. Die Garantie erstreckt sich nicht auf Teile, die der normalen Abnutzung unterliegen und deshalb als Verschleißteile anzusehen sind (z. B. Batterien) sowie nicht auf zerbrechliche Teile wie Schalter oder Teile, die aus Glas gefertigt sind. Ansprüche aus dieser Garantie sind ausgeschlossen, wenn der Artikel unsachgemäß oder missbräuchlich oder nicht im Rahmen der vorgesehenen Bestimmung oder des vorgesehenen Nutzungsumfangs verwendet wurde oder Vorgaben in der Anleitung/Anweisung nicht beachtet wurden, es sei denn, der Endkunde weist nach, dass ein Material- oder Verarbeitungsfehler vorliegt, der nicht auf einem der vorgenannten Umstände beruht.

Ansprüche aus der Garantie können nur innerhalb der Garantiefrist unter Vorlage des Originalkassenbelegs geltend gemacht werden. Bitte bewahren Sie deshalb den Originalkassenbeleg auf. Die Garantiefrist wird durch etwaige Reparaturen aufgrund der Garantie, gesetzlicher Gewährleistung oder Kulanz nicht verlängert. Dies gilt auch für ersetzte und reparierte Teile. Bitte wenden Sie sich bei Beanstandungen zunächst an die untenstehende Service-Hotline oder setzen Sie sich per E-Mail mit uns in Verbindung. Liegt ein Garantiefall vor, wird der Artikel von uns – nach unserer Wahl – für Sie kostenlos repariert, ersetzt oder der Kaufpreis erstattet. Weitere Rechte aus der Garantie bestehen nicht. Ihre gesetzlichen Rechte, insbesondere Gewährleistungsansprüche gegenüber dem jeweiligen Verkäufer, werden durch diese Garantie nicht eingeschränkt.

IAN: 509365\_2507

- Ⓓ🇪 Kundenservice Deutschland  
Tel.: 0800 5435 111  
E-Mail: [deltasport@lidl.de](mailto:deltasport@lidl.de)
- Ⓓ🇦🇹 Service Österreich  
Tel.: 0800 447744  
E-Mail: [deltasport@lidl.at](mailto:deltasport@lidl.at)
- Ⓓ🇨🇭 Service Schweiz  
Tel.: 0800 56 44 33  
E-Mail: [deltasport@lidl.ch](mailto:deltasport@lidl.ch)
- Ⓓ🇧🇪 Service Belgien  
Tel.: 0800 12089  
E-Mail: [deltasport@lidl.be](mailto:deltasport@lidl.be)

Félicitations !

Vous venez d'acquérir un article de grande qualité. Avant la première utilisation, familiarisez-vous avec l'article.



**Pour cela, veuillez lire attentivement la notice d'utilisation suivante.**

Utilisez l'article uniquement comme indiqué et pour les domaines d'utilisation mentionnés. Conservez bien cette notice d'utilisation. Si vous cédez l'article à un tiers, veuillez à lui remettre l'ensemble de la documentation.

## Contenu de la livraison (Fig. A)

- 1 château gonflable
  - 1 chambre de plancher (1)
  - 2 arc latéral (2)
  - 2 paroi latérale (3)
  - 3 entretoise longitudinale (4)
  - 1 panier de basket-ball avec cible (7)
- 4 anneau (5)
- 1 balle (6)
- 8 piquet (8)
- 2 tuyau de dégonflage (9)
- 2 pièce de réparation (10)
- 1 notice d'utilisation

## Données techniques

Dimensions : 160 x 160 x 180 cm (L x l x H)



Poids maximum de l'utilisateur : 50 kg



Date de fabrication (mois/année) :

12/2025



Par la présente, Delta-Sport Handelskontor GmbH déclare que cet article est conforme aux exigences essentielles et aux autres dispositions applicables.

## Utilisation conforme

Attention. Réservé à un usage familial.

Cet article est un jouet et a été conçu pour les enfants de plus de 36 mois d'un poids maximal de 50 kg pour un usage privé à l'extérieur.

Il ne convient pas pour un usage sur l'eau ou la neige.

## Consignes de sécurité

- Attention. Les matériaux d'emballage et de montage ne font pas partie du jouet et doivent toujours être retirés pour des raisons de sécurité avant de remettre le produit aux enfants.



### Risque de blessure !

- Attention. Ne convient pas aux enfants de moins de 36 mois. Danger d'étouffement. Petits éléments.
- Ne laissez pas votre enfant utiliser le produit sans surveillance, il n'est pas en mesure d'évaluer les dangers potentiels.
- Assemblage par un adulte requis.
- L'article ne peut être utilisé que par une seule personne à la fois.
- Aucun objet pointu ou dur, tel qu'un jouet, ne doit se trouver dans le château gonflable pendant son utilisation.
- Ne portez pas de bijoux, de montres ou de clés. Enlevez vos chaussures avant de sauter et enlevez vos lunettes le cas échéant.
- Afin de protéger l'article contre les dommages et d'éviter les blessures aux individus, le château gonflable ne doit être utilisé qu'une fois complètement gonflé.
- Le château gonflable doit être installé sur une surface plane et exempte de pierres, bâtons, bosses et creux.
- Le château gonflable doit être placé à une distance de sécurité raisonnable d'au moins 2 m par rapport aux bâtiments, aux escaliers, aux clôtures, aux murs, aux étendues d'eau, aux branches en surplomb, aux cordes à linge, aux câblages électriques et à d'autres obstacles.
- N'installez pas le château gonflable sur du béton, de l'asphalte ou d'autres sols durs.

- N'utilisez pas le château gonflable par temps venteux, sous la pluie ou la neige.
- Avant chaque utilisation, vérifiez que l'article ne montre aucun signe de dégradation ou d'usure.
- Cet article ne doit être utilisé qu'en parfait état !
- Les surfaces doivent toujours être propres et sèches.
- Informez vos enfants des instructions d'utilisation pour qu'ils puissent jouer en toute sécurité.
- Le château gonflable ne peut pas être utilisé comme un lit, car les enfants pourraient glisser entre le plancher et les parois latérales et ainsi s'étouffer.



### **Prévention des dégâts matériels !**

- Tous les articles gonflables sont sensibles au froid. Ne jamais déplier et gonfler l'article à une température de moins de 15 °C !
- Si la pression dans l'article augmente lorsque le soleil brille, il convient de la compenser en conséquence en libérant de l'air.
- Assurez-vous que l'article – en particulier lorsqu'il est gonflé – n'entre pas en contact avec des pierres, du gravier ou des objets coupants et qu'il ne frotte ni ne traîne nulle part, sinon son matériau pourrait être endommagé.
- N'insérer que des adaptateurs de pompe appropriés dans les valves de sécurité. Autrement cela pourrait endommager les valves.
- Ne pas trop gonfler, sinon les soudures risqueraient de se déchirer. Bien fermer les valves après le pompage.
- Éviter tout contact avec des objets coupants, très chauds, pointus ou dangereux.

## **Montage**

**Le montage doit toujours être assuré par un adulte. Suivez chacune des étapes de montage dans l'ordre indiqué.**

- Choisissez une surface plane et propre avec suffisamment d'espace pour déballer et déplier le château gonflable
- Assurez-vous que tous les éléments soient présents et en parfait état.
- Dès le deuxième montage, vous devez inspecter le château gonflable pour détecter tout dommage, trou ou fissure et y remédier comme décrit plus loin.

## **Gonflage**

### **Attention !**

- **Toujours gonfler complètement toutes les chambres à air !**
- **Évitez de trop gonfler les chambres à air, sinon vous risqueriez de tendre excessivement les soudures ou même de les déchirer.**
- **Utilisez des pompes à piston à deux temps disponibles dans le commerce avec les adaptateurs de pompe correspondants pour gonfler l'article.**
- **N'utilisez pas de compresseur ni de bouteilles d'air comprimé pour gonfler l'article. Cela peut endommager l'article.**
- **Assurez-vous que les chambres se remplissent uniformément d'air.**
- **Gonflez chaque chambre à air jusqu'à ce que celle-ci soit ferme. En appuyant légèrement dessus avec le pouce, celui-ci doit pouvoir s'enfoncer encore un peu.**
- **ATTENTION ! Évitez l'utilisation d'écran solaire et de produits de soin pour la peau à base d'alcool. Les écrans solaires et produits de soin pour la peau à base d'alcool peuvent décoller le revêtement coloré des articles gonflables en PVC. Cela pourrait déteindre sur votre corps, vos vêtements ou d'autres objets en contact.**

## Séquence

### ATTENTION !

**Suivez la séquence correcte lors du gonflage des chambres à air. Toujours gonfler complètement toutes les chambres à air !**

1. Chambre de plancher (1)
2. Arcs latéraux (2)
3. Parois latérales (3)
4. Entretoises longitudinales (4)
5. Panier de basket-ball avec cible (7)

### Remplissage

1. Ouvrez la valve située sur le dessous de la chambre de base (1).
2. Remplissez la chambre à air avec de l'air et refermez-la avec son capuchon (Fig. C). Gonflez chaque chambre à air jusqu'à ce que celle-ci soit ferme. En appuyant légèrement dessus avec le pouce, celui-ci doit pouvoir s'enfoncer encore un peu. Fermez le capuchon de la valve et enfoncez-la en appliquant une légère pression.
3. Pour remplir les éléments (2)-(7), ouvrez le capuchon de la valve et gonflez les chambres à air (Fig. B). Fermez le capuchon de la valve et enfoncez-la en appliquant une légère pression.

### Arrimage du château gonflable

Sécurisez l'article sur une pelouse plane au moyen des huit pattes de fixation (1a) avec respectivement un piquet (8) (Fig. A).

### Démontage

#### Dégonflage

Dégonflez le château gonflable comme suit :

1. Pour un dégonflage rapide de la chambre de plancher, ouvrez le capuchon (Fig. D).
2. Pour dégonfler les autres composants, tirez sur la valve correspondante et pressez légèrement la tige de la valve pour que l'air puisse s'échapper, ou insérez le tuyau de dégonflage (9) dans l'ouverture en question pour permettre à l'air de s'échapper rapidement.

### Stockage, nettoyage

Lorsque vous n'utilisez pas l'article, rangez-le toujours non gonflé dans un endroit sec, propre et à une température ambiante.

Les valves doivent toujours être fermées pendant le stockage. Se nettoie uniquement avec de l'eau ou de l'eau savonneuse, jamais avec des détergents puissants.

Lors du stockage hivernal, ne placer aucun objet pointu sur le produit et ne pas pulvériser de talc.

### Réparation

Les petites fuites ou les petits trous peuvent être réparés avec les rustines fournies (10).

**Important ! Ne pas gonfler l'article dans les 20 minutes qui suivent la réparation ! Ne pas utiliser les rustines en cas de fuites ou de trous sur les soudures.**

- Laissez l'air s'échapper complètement de l'article.
- Nettoyez soigneusement la zone autour de la fuite ou du trou. La zone doit être sèche et dépourvue de traces de graisse.
- Découpez un morceau de matériau de réparation suffisamment grand pour que ses bords dépassent d'environ 1,3 cm de la zone endommagée.
- Retirez la rustine du papier, placez-la sur la zone endommagée et appuyez fermement.

### Mise au rebut



\* Ce produit est recyclable. Il est soumis à la responsabilité élargie du fabricant et est collecté séparément.



Éliminez le produit et les matériaux d'emballage conformément aux réglementations locales actuelles en vigueur. Conservez les matériaux d'emballage (comme les sachets en plastique) hors de portée des enfants. Vous obtiendrez plus d'informations relatives à l'élimination du produit usagé auprès de votre commune ou de votre municipalité. Éliminez le produit et l'emballage dans le respect de l'environnement.



Le code de recyclage est utilisé pour identifier les différents matériaux à retourner dans le cycle de recyclage.

Ce code se compose du symbole de recyclage, représentant le cycle de recyclage ainsi que d'un numéro identifiant le matériau.

## Indications concernant la garantie et le service après-vente

L'article a été produit avec grand soin et sous un contrôle constant. DELTA-SPORT HANDELSKONTOR GmbH accorde au client final privé une garantie de trois ans sur cet article à compter de la date d'achat (période de garantie) conformément aux dispositions suivantes. La garantie ne vaut que pour les défauts de matériaux et de fabrication. La garantie ne couvre pas les pièces soumises à une usure normale, lesquelles doivent donc être considérées comme des pièces d'usure (comme p. ex., les piles), de même qu'elle ne couvre pas les pièces fragiles, telles que les interrupteurs ou les pièces fabriquées en verre.

Les réclamations au titre de cette garantie sont exclues si l'article a été utilisé de manière abusive ou inappropriée, hors du cadre de son usage ou du champ d'application prévu ou si les instructions de la notice d'utilisation n'ont pas été respectées, à moins que le client final ne prouve que l'article présentait un défaut de matériau ou de fabrication n'étant pas dû à l'une des conditions mentionnées ci-dessus. Les réclamations au titre de la garantie ne peuvent être adressées pendant la période de garantie qu'en présentant le ticket de caisse original. Veuillez pour cela conserver le ticket de caisse original. Ceci s'applique également aux pièces remplacées et réparées. Si vous avez des plaintes à formuler, veuillez d'abord contacter le service d'assistance téléphonique ci-dessous ou nous contacter par courrier électronique.

Si le cas est couvert par la garantie, nous nous engageons - à notre appréciation - à réparer ou à remplacer l'article gratuitement pour vous ou à vous rembourser le prix d'achat. Aucun autre droit ne découle de la garantie.

Vos droits légaux, en particulier les droits de garantie contre le vendeur concerné, ne sont pas limités par cette garantie.

### \* Article L217-16 du Code de la consommation

Lorsque l'acheteur demande au vendeur, pendant le cours de la garantie commerciale qui lui a été consentie lors de l'acquisition ou de la réparation d'un bien meuble, une remise en état couverte par la garantie, toute période d'immobilisation d'au moins sept jours vient s'ajouter à la durée de la garantie qui restait à courir. Cette période court à compter de la demande d'intervention de l'acheteur ou de la mise à disposition pour réparation du bien en cause, si cette mise à disposition est postérieure à la demande d'intervention.

Indépendamment de la garantie commerciale souscrite, le vendeur reste tenu des défauts de conformité du bien et des vices rédhibitoires dans les conditions prévues aux articles L217-4 à L217-13 du Code de la consommation et aux articles 1641 à 1648 et 2232 du Code Civil.

### Article L217-4 du Code de la consommation

Le vendeur livre un bien conforme au contrat et répond des défauts de conformité existant lors de la délivrance.

Il répond également des défauts de conformité résultant de l'emballage, des instructions de montage ou de l'installation lorsque celle-ci a été mise à sa charge par le contrat ou a été réalisée sous sa responsabilité.

### Article L217-5 du Code de la consommation

Le bien est conforme au contrat :

1° S'il est propre à l'usage habituellement attendu d'un bien semblable et, le cas échéant :

- s'il correspond à la description donnée par le vendeur et posséder les qualités que celui-ci a présentées à l'acheteur sous forme d'échantillon ou de modèle ;
- s'il présente les qualités qu'un acheteur peut légitimement attendre eu égard aux déclarations publiques faites par le vendeur, par le producteur ou par son représentant, notamment dans la publicité ou l'étiquetage ;

2° Ou s'il présente les caractéristiques définies d'un commun accord par les parties ou être propre à tout usage spécial recherché par l'acheteur, porté à la connaissance du vendeur et que ce dernier a accepté.

### **Article L217-12 du Code de la consommation**

L'action résultant du défaut de conformité se prescrit par deux ans à compter de la délivrance du bien.

### **Article 1641 du Code civil**

Le vendeur est tenu de la garantie à raison des défauts cachés de la chose vendue qui la rendent impropre à l'usage auquel on la destine, ou qui diminuent tellement cet usage que l'acheteur ne l'aurait pas acquise, ou n'en aurait donné qu'un moindre prix, s'il les avait connus.

### **Article 1648 1er alinéa du Code civil**

L'action résultant des vices rédhibitoires doit être intentée par l'acquéreur dans un délai de deux ans à compter de la découverte du vice.

Les pièces détachées indispensables à l'utilisation du produit sont disponibles pendant la durée de la garantie du produit.

IAN : 509365\_2507

**(FR)** Service France  
Tel. : 0800 919 270  
E-Mail : [deltasport@lidl.fr](mailto:deltasport@lidl.fr)

**(CH)** Service Suisse  
Tel. : 0800 56 44 33  
E-Mail : [deltasport@lidl.ch](mailto:deltasport@lidl.ch)

**(BE)** Service Belgique  
Tel. : 0800 12089  
E-Mail : [deltasport@lidl.be](mailto:deltasport@lidl.be)

\* n'est valable que pour la France

Gefeliciteerd!

Met uw aankoop hebt u voor een hoogwaardig artikel gekozen. Zorg ervoor dat u voor het eerste gebruik met het artikel vertrouwd raakt.



**Lees hiervoor de volgende gebruiksaanwijzing zorgvuldig door.**

Gebruik het artikel alleen zoals omschreven en voor het aangegeven doel. Bewaar deze gebruiksaanwijzing goed. Geef alle documenten mee als u het artikel aan iemand anders geeft.

## In het leveringspakket inbegrepen (afb. A)

- 1 x springkussen
  - 1 x bodemkamer (1)
  - 2 x zijboog (2)
  - 2 x zijwand (3)
  - 3 x langsschoor (4)
  - 1 x basketbalkorf met doelwit (7)
- 4 x ring (5)
- 1 x bal (6)
- 8 x grondpen (8)
- 2 x ontluchtingsbuisje (9)
- 2 x reparatiedoek (10)
- 1 x gebruiksaanwijzing

## Technische gegevens

Afmetingen: 160 x 160 x 180 cm (l x b x h)



Max. gebruikersgewicht: 50 kg



Productiedatum (maand/jaar):  
12/2025



Delta-Sport Handelskontor GmbH  
verklaart hierbij dat dit artikel voldoet  
aan de essentiële eisen en de overige relevante  
bepalingen.

## Voorgeschreven gebruik

Waarschuwing. Uitsluitend voor huishoudelijk gebruik.

Bit dit artikel gaat het om speelgoed dat voor privégebruik in de open lucht ontwikkeld werd voor kinderen met een leeftijd van meer dan 36 maanden met een maximaal gewicht van 50 kg. Het is niet geschikt voor het gebruik op het water of in de sneeuw.

## Veiligheidsinstructies

- Waarschuwing. Alle verpakkings- en bevestigingsmaterialen zijn geen bestanddeel van het speelgoed en dienen veiligheidshalve steeds verwijderd te worden voordat het artikel aan kinderen overhandigd wordt om ermee te spelen.



### Gevaar voor blessures!

- Waarschuwing. Niet geschikt voor kinderen jonger dan 36 maanden. Verstikkingsgevaar. Kleine onderdelen.
- Laat uw kind het artikel niet zonder toezicht gebruiken, omdat kinderen de potentiële gevaren niet kunnen inschatten.
- Te monteren door een volwassene.
- Het artikel mag slechts door één persoon tegelijkertijd gebruikt worden.
- Tijdens het springen mogen er zich geen scherpe en harde voorwerpen, zoals bv. speelgoed, in het springkasteel bevinden.
- Draag geen sieraden, geen horloges of sleutels. Trek vóór het springen de schoenen uit en zet eventueel uw bril af.
- Om het artikel tegen beschadigingen en personen tegen blessures te beschermen, mag het springkasteel pas gebruikt worden wanneer het volledig opgeblazen is.
- Het springkasteel dient gemonteerd te worden op een vlak grasveld dat vrij van stenen, stokken, oneffenheden en verzakkingen is.
- Het springkasteel dient een gepaste veiligheidsafstand van minstens 2 m tot gebouwen, trappen, omheiningen, muren, waterlopen, overhangende takken, waslijnen, elektrische leidingen en andere hindernissen te hebben.

- Monteer het springkasteel niet op beton, asfalt of andere harde vloeren.
- Gebruik het springkasteel niet bij winderig weer, regen of sneeuw.
- Controleer het artikel telkens vóór gebruik op beschadigingen of slijtageverschijnselen.
- Het artikel mag uitsluitend in een perfecte staat gebruikt worden!
- De oppervlakken moeten steeds schoon en droog zijn.
- Informeer uw kinderen over de gebruikstips zodat ze veilig kunnen spelen.
- Het springkasteel mag niet als bed gebruikt worden, omdat kinderen tussen bodem en zijwanden glijden en daardoor zouden kunnen stikken.

### **Preventie van materiële schade!**

- Alle opblaasartikelen zijn gevoelig voor kou. Het artikel daarom nooit onder een temperatuur van 15 °C uitvouwen en oppompen!
- Indien de luchtdruk in de brandende zon toeneemt, moet deze passend gecompenseerd worden door de lucht te laten ontsnappen.
- Let erop dat het artikel – in het bijzonder in de opgepompte toestand – niet met stenen, grind of puntige voorwerpen in aanraking komt en nergens schuurt, omdat er zich anders beschadigingen aan de folie kunnen voordoen.
- Uitsluitend geschikte pompadapters in de veiligheidsventielen steken. Anders zouden de ventielen beschadigd kunnen worden.
- Niet te stevig oppompen, omdat anders het gevaar bestaat dat de lasnaden openscheuren. Ventielen na het oppompen goed afsluiten.
- Contact met scherpe, hete, puntige of gevaarlijke voorwerpen vermijden.

## **Montage**

**De montage dient altijd door een volwassene te gebeuren. Volg de afzonderlijke stappen van de montage in de aangegeven volgorde.**

- Selecteer een vlakke en schone ondergrond met voldoende plaats om het springkasteel uit te pakken en tentoon te spreiden.
- Controleer, of alle afzonderlijke onderdelen aanwezig zijn en zich in een perfecte staat bevinden.
- Zodra het springkasteel voor de tweede keer gemonteerd wordt, dient u het op eventuele beschadigingen, gaten en scheuren te onderzoeken en deze, zoals later beschreven, af te dichten.

## **Oppompen**

### **Waarschuwing!**

- **Alle luchtkamers altijd volledig oppompen!**
- **Vermijd bovenmatig opblazen van de luchtkamers, omdat anders het gevaar voor het uitrekken of zelfs openscheuren van de lasnaden bestaat.**
- **Gebruik voor het oppompen van het artikel in de handel verkrijgbare voetpompen of met dubbele slag werkende zuigerpompen met passende pompadapters.**
- **Gebruik voor het oppompen van het artikel noch een compressor noch persluchtflessen. Dit kan tot beschadigingen aan het artikel leiden.**
- **Let erop dat de kamers gelijkmatig met lucht gevuld zijn.**
- **Pomp de betreffende luchtkamer zodanig op, dat deze stevig aanvoelt. Bij het drukken met de duim op de luchtkamer moet ze nog gemakkelijk ingedrukt kunnen worden.**
- **WAARSCHUWING! Vermijd het gebruik van alcoholhoudende zonnebrand- en huidverzorgingsmiddelen. Alcoholhoudende zonnebrand- en huidverzorgingsmiddelen kunnen de verflaag van de PVC opblaasartikelen losweken. Dat kan tot verkleuringen op uw lichaam, uw kleding of andere, daarmee in aanraking komende voorwerpen leiden.**

## Volgorde

### WAARSCHUWING!

**Neem de onderstaande volgorde bij het opblazen van de luchtkamers in acht. Alle luchtkamers altijd volledig oppompen.**

1. Bodemkamer (1)
2. Zijbogen (2)
3. Zijwanden (3)
4. Langsschoren (4)
5. Basketbalkorf en doelwit (7)

### Vullen

1. Open het ventiel aan de onderzijde van de bodemkamer (1).
2. Vul de bodemkamers met lucht en sluit de afsluitdop (afb. C). Pomp de luchtkamer zodanig op, dat deze stevig aanvoelt. Bij het drukken met de duim op de luchtkamer moet ze nog gemakkelijk ingedrukt kunnen worden. Sluit de ventielafsluiting en laat door een lichte druk het ventiel zakken.
3. Om de bestanddelen (2)-(7) te vullen, opent u de ventielafsluiting en pompt u de luchtkamers op (afb. B). Sluit de ventielafsluiting en laat door een lichte druk het ventiel zakken.

### Vastzetten van het springkasteel

Beveilig het artikel aan de acht bevestigingsstrips (1a) met telkens één grondpen (8) op een vlak grasveld (afb. A).

## Demontage

### Lucht aflaten

Ontlucht het springkasteel als volgt:

1. Om de bodemkamer snel te ontluchten, opent u de afsluiting (afb. D).
2. Om de andere bestanddelen te ontluchten, trekt u het betreffende ventiel uit en drukt u de klepsteen lichtjes in elkaar, zodat de lucht kan ontsnappen of leid het ontluchtingsbuisje (9) tot in de betreffende afsluiting om de lucht snel te laten ontsnappen.

## Opslag, reiniging

Berg het artikel bij niet-gebruik altijd droog, schoon en niet opgepompt bij kamertemperatuur op.

De ventielen dienen bij de opslag steeds gesloten te zijn. Het artikel alleen met water of zeepwater reinigen, nooit met chemische reinigingsmiddelen. Tijdens de opslag in de winter geen scherpe voorwerpen op het artikel zetten en niet met talkpoeder bestrooien.

## Reparaties

Kleine lekken of gaatjes kunnen met de bijgevoegde reparatiedoeken (10) verholpen worden.

**Belangrijk! Na de reparatie het artikel 20 minuten lang niet oppompen! Gebruik de doek niet bij lekken of gaatjes op de naad.**

- Laat de lucht volledig uit het artikel ontsnappen.
- Reinig het oppervlak rond het lek grondig! Het oppervlak moet droog en vetvrij zijn.
- Knip een stuk reparatiemateriaal uit, groot genoeg, zodat de randen daarvan ongeveer 1,3 cm over de beschadigde zone uitsteken.
- Trek de doek af van het papier, zet hem op het beschadigde oppervlak en druk hem vast aan.

## Afvalverwerking



Voer het artikel en de verpakkingsmaterialen af in overeenstemming met de actuele lokale voorschriften. Berg verpakkingsmaterialen (zoals bv. foliezakjes) op buiten het bereik van kinderen. Bijkomende informatie over de afvoer van het onbruikbaar geworden artikel krijgt u bij uw gemeente- of stadsbestuur. Voer het artikel en de verpakking milieuvriendelijk af.



De recyclingcode dient om verschillende materialen voor recyclingdoeleinden te kenmerken. De code bestaat uit een recyclingsymbool voor de recyclingcyclus en een nummer dat het materiaal kenmerkt.

## Opmerkingen over garantie en serviceafhandeling

Het artikel werd met de grootste zorgvuldigheid en onder permanent toezicht geproduceerd. De firma DELTA-SPORT HANDELSKONTOR GmbH verleent particuliere eindklanten op dit artikel drie jaar garantie, te rekenen vanaf de datum van aankoop (garantietermijn) en dit op grond van de volgende bepalingen. De garantie geldt alleen voor materiaal- en verwerkingsfouten. De garantie is niet van toepassing op onderdelen die aan een normale slijtage onderhevig zijn en daarom als slijtageonderdelen te beschouwen zijn (bv. batterijen) en evenmin op breekbare onderdelen zoals schakelaars of onderdelen die van glas gemaakt zijn.

Uit de garantie voortvloeiende claims zijn uitgesloten als het artikel onvakkundig, verkeerd of niet in het kader van de voorziene bepaling of in het kader van het voorziene gebruiksdoeleinde gebruikt werd of indien richtlijnen in de gebruiksaanwijzing niet in acht genomen werden, tenzij de eindklant aantoont dat er sprake is van een materiaal- of verwerkingsfout die niet op één van de hoger vermelde omstandigheden gebaseerd is.

Uit de garantie voortvloeiende claims kunnen alleen tijdens de garantieperiode op vertoon van de originele kassabon ingediend worden. Gelieve daarom de originele kassabon te bewaren. De garantieperiode wordt door eventuele reparaties op grond van de garantie, wettelijke waarborg of coulance niet verlengd. Dit geldt ook voor vervangen en gerepareerde onderdelen.

Gelieve u bij klachten in eerste instantie tot de hieronder vermelde servicehotline te richten of met ons per e-mail contact op te nemen. Is er sprake van een garantiegeval, dan wordt het artikel door ons – naar onze keuze – voor u gratis gerepareerd, wordt het vervangen of wordt de aankoopsom terugbetaald. Verdere rechten op grond van de garantie bestaan niet.

Uw wettelijke rechten, in het bijzonder rechten op garantie tegenover de betreffende verkoper, worden door deze garantie niet beperkt.

IAN: 509365\_2507

**(NL)** Service Nederland  
Tel.: 0800 0249630  
E-Mail: [deltasport@idl.nl](mailto:deltasport@idl.nl)

**(BE)** Service België  
Tel.: 0800 12089  
E-Mail: [deltasport@idl.be](mailto:deltasport@idl.be)

Congratulazioni!

Avete acquistato un articolo di alta qualità. Consigliamo di familiarizzare con l'articolo prima di cominciare ad utilizzarlo.



### **Leggere attentamente le seguenti istruzioni d'uso.**

Utilizzare l'articolo solo nel modo descritto e per gli ambiti di applicazione indicati. Conservare accuratamente queste istruzioni d'uso. In caso di trasferimento dell'articolo a terzi, consegnare tutti i documenti insieme all'articolo.

## **Contenuto della confezione (imm. A)**

- 1 x castello gonfiabile
  - 1 x camera di fondo (1)
  - 2 x arco laterale (2)
  - 2 x parete laterale (3)
  - 3 x elemento trasversale (4)
  - 1 x canestro con bersaglio (7)
- 4 x anello (5)
- 1 x palla (6)
- 8 x picchetto (8)
- 2 x tubicino di sgonfiaggio (9)
- 2 x toppa per riparazione (10)
- 1 x istruzioni d'uso

## **Dati tecnici**

Dimensioni: 160 x 160 x 180 cm  
(lungh. x largh. x alt.)



Peso massimo dell'utente: 50 kg



Data di produzione (mese/anno):  
12/2025



Delta-Sport Handelskontor GmbH dichiara che questo articolo è conforme ai requisiti essenziali e alle altre disposizioni pertinenti.

## **Utilizzo conforme**

Avvertenza. Solo per uso domestico.

Questo articolo è un giocattolo ed è stato sviluppato per i bambini di età superiore a 36 mesi con un peso corporeo massimo di 50 kg per l'impiego privato all'aperto. Esso non è adatto ad essere utilizzato sull'acqua o sulla neve.

## **Indicazioni di sicurezza**

- Avvertenza. Tutti i materiali della confezione e dei fissaggi non sono parte integrante del giocattolo e per motivi di sicurezza devono essere tolti prima di affidare l'articolo ai bambini che ci giocheranno.



### **Pericolo di ferirsi!**

- Avvertenza. Non adatto a bambini di età inferiore a 36 mesi. Rischio di soffocamento. Piccole parti.
- Non permettere ai bambini di utilizzare l'articolo quando non sono sorvegliati, poiché essi non sono in grado di valutare i potenziali pericoli.
- Richiesto assemblaggio da parte di un adulto.
- L'articolo può essere utilizzato solo da una persona alla volta.
- Quando i bambini saltano, sul castello gonfiabile non ci devono essere oggetti appuntiti e duri, come ad es. giocattoli.
- Non indossare bigiotteria o orologi, né portare con sé delle chiavi. Prima di saltare togliersi le scarpe ed eventualmente gli occhiali.
- Per evitare che l'articolo possa subire danni o che le persone possano subire lesioni, il castello può essere utilizzato solo dopo che è stato completamente gonfiato.
- Il castello gonfiabile va montato su una superficie erbosa piana, senza pietre, avvallamenti o pendenze.
- Il castello gonfiabile va montato ad un'adeguata distanza di sicurezza di perlomeno 2 m da edifici, scale, recinzioni, mura, corsi d'acqua, rami sporgenti, stendibiancheria, linee elettriche e altri ostacoli.
- Non montare il castello gonfiabile su cemento, asfalto o altre superfici dure.

- Non utilizzare il castello gonfiabile in caso di vento, pioggia o neve.
- Prima di ogni utilizzo verificare che l'articolo non presenti danni o segni di usura.
- L'articolo può essere utilizzato solo se in perfetto stato!
- Le superfici devono essere sempre pulite e asciutte.
- Informare i propri bambini sulle avvertenze di utilizzo per un gioco sicuro.
- Il castello gonfiabile non deve essere utilizzato come letto, poiché i bambini possono scivolare tra il fondo e le pareti laterali e soffocare.

### **Evitare i danni materiali!**

- Tutti gli articoli gonfiabili sono sensibili al freddo. Quindi non dispiegare e gonfiare mai l'articolo ad una temperatura inferiore a 15 °C!
- Se la pressione dell'aria dovesse aumentare quando l'articolo è esposto alla luce solare intensa, è necessario compensare tale aumento di pressione facendo fuoriuscire dell'aria.
- Assicurarsi che l'articolo - in particolare quando è gonfiato - non venga a contatto con pietre, ghiaia o oggetti appuntiti, e che non sfregi né strisci contro alcun oggetto, altrimenti la pellicola potrebbe rimanere danneggiata.
- Inserire nelle valvole di sicurezza solo adeguati adattatori per pompe. In caso contrario le valvole potrebbero subire dei danni.
- Non gonfiare troppo, altrimenti si corre il rischio che le cuciture saldate si strappino. Dopo aver gonfiato l'articolo chiudere bene le valvole.
- Evitare il contatto con gli oggetti taglienti, molto caldi, appuntiti o pericolosi.

## **Montaggio**

**Il montaggio va eseguito sempre da un adulto. Seguire le singole fasi del montaggio nella successione indicata.**

- Scegliere una superficie liscia e pulita con sufficiente spazio per estrarre il castello gonfiabile dalla confezione e dispiegarlo.

- Verificare che tutti i singoli pezzi siano presenti e in perfetto stato.
- A partire dal secondo montaggio è necessario verificare che il castello gonfiabile non presenti eventuali danni, fori o crepe, e riparare tali danni come descritto in seguito.

## **Gonfiaggio**

### **Avvertenza!**

- **Gonfiare sempre completamente tutte le camere d'aria!**
- **Evitare di gonfiare troppo le camere d'aria, altrimenti sussiste il rischio che l'articolo si dilati eccessivamente o addirittura che le cuciture saldate si strappino.**
- **Per gonfiare l'articolo utilizzare delle pompe a pedale o a doppio cilindro comunemente reperibili in commercio con i relativi adattatori inseribili.**
- **Per gonfiare l'articolo non utilizzare compressori o bombole di aria compressa. Ciò potrebbe danneggiare l'articolo.**
- **Assicurarsi di gonfiare le camere d'aria in modo uniforme.**
- **Gonfiare ciascuna camera d'aria fino a quando essa risulta dura al tatto. Se si esercita una pressione con il pollice sulla camera d'aria, essa deve essere ancora leggermente comprimibile.**
- **AVVERTENZA! Evitare l'utilizzo di creme solari e di prodotti per la cura della pelle che contengono alcool. Le creme solari e i prodotti per la cura della pelle che contengono alcool possono provocare il distacco dello strato colorato del PVC. A seguito di ciò, possono rimanere delle macchie di colore sulla pelle, sul vestiario oppure su altri oggetti a contatto con l'articolo.**

### **Successione**

#### **AVVERTENZA!**

**Osservare la successione corretta di gonfiaggio delle camere d'aria. Gonfiare sempre completamente tutte le camere d'aria.**

1. camera di fondo (1)
2. arco laterale (2)
3. pareti laterali (3)
4. elemento trasversale (4)
5. canestro con bersaglio (7)

## Gonfiaggio

1. Aprire la valvola sul lato inferiore della camera di fondo (1).
2. Gonfiare d'aria la camera di fondo e chiudere il cappuccio (imm. C). Gonfiare ciascuna camera d'aria fino a quando essa risulta dura al tatto. Se si esercita una pressione con il pollice sulla camera d'aria, essa deve essere ancora leggermente comprimibile. Richiudere il cappuccio della valvola e affondare la valvola esercitando una leggera pressione.
3. Per gonfiare i componenti (2)-(7), aprire il cappuccio della valvola e gonfiare la camera d'aria (imm. B). Richiudere il cappuccio della valvola e affondare la valvola esercitando una leggera pressione.

## Fissaggio del castello gonfiabile

Fissare l'articolo utilizzando per ciascuna delle apposite linguette (1a) un picchetto (8) da conficcare su una superficie erbosa piana (imm. A).

## Smontaggio

### Sgonfiaggio

Sgonfiare il castello come segue:

1. Per sgonfiare rapidamente la camera di fondo, aprire il cappuccio (imm. D).
2. Per sgonfiare gli altri componenti, estrarre la relativa valvola e comprimerne leggermente il gambo in modo che l'aria possa fuoriuscire, oppure inserire il tubicino di sgonfiaggio (9) nella relativa chiusura per fare fuoriuscire rapidamente l'aria.

## Conservazione, pulizia

In caso di non utilizzo, conservare l'articolo sempre sgonfiato, asciutto e pulito a temperatura ambiente.

Durante la conservazione le valvole devono essere sempre chiuse. Pulire l'articolo solo con acqua oppure con acqua e sapone, mai con detersivi aggressivi. Quando si mette via l'articolo per l'inverno, non poggiare articoli taglienti sopra all'articolo, né applicare del talco.

## Riparazioni

Le piccole perdite oppure i piccoli fori possono essere riparati con le toppe fornite in dotazione (10).

**Importante! Dopo la riparazione, non gonfiare per 20 minuti! Non utilizzare le toppe in caso di perdite o fori sulle cuciture.**

- Fare fuoriuscire tutta l'aria dall'articolo.
- Pulire a fondo la zona attorno alla perdita! Questa zona deve essere asciutta e priva di grasso.
- Tagliare un pezzo di materiale da riparazione sufficientemente grande, i cui bordi sporgano di 1,3 cm circa oltre la zona danneggiata.
- Staccare la toppa dalla carta, metterla sopra alla zona danneggiata e comprimere con forza.

## Smaltimento



Smaltire l'articolo e i materiali della confezione nel rispetto delle attuali normative locali. Conservare i materiali della confezione (come ad es. i sacchetti) in modo che non siano raggiungibili per i bambini. Presso la propria amministrazione comunale o cittadina è possibile ottenere ulteriori informazioni sullo smaltimento dell'articolo alla fine del suo periodo di impiego. Smaltire l'articolo e la confezione nel rispetto dell'ambiente.



Il codice di riciclaggio serve per indicare i diversi materiali per il loro ritorno al ciclo di riutilizzo (recycling). Il codice è composto da un simbolo di riciclaggio per il ciclo di riutilizzo e da un numero che contraddistingue il materiale.

## Avvertenze sulla garanzia e sulla gestione dei servizi di assistenza

L'articolo è stato prodotto con la massima cura e sotto un continuo controllo. DELTA-SPORT HANDELSKONTOR GmbH concede ai clienti finali privati, su questo articolo, tre anni di garanzia dalla data di acquisto (termine di garanzia) sulla base delle seguenti disposizioni.

\* La garanzia vale solo per i vizi di materiale e di lavorazione. La garanzia non si estende alle parti soggette ad un normale degradamento e che siano quindi da considerarsi come pezzi soggetti a usura (p. es. le batterie) né ai pezzi fragili come ad es. interruttori oppure pezzi in vetro.

\*\* La garanzia vale per difetti del materiale o di fabbricazione. Questa garanzia non si estende a componenti del prodotto esposti a normale logorio, che possono pertanto essere considerati come componenti soggetti a usura (esempio capacità della batteria, calcificazione, lampade, pneumatici, filtri, spazzole...). La garanzia non si estende altresì a danni che si verificano su componenti delicati (esempio interruttori, batterie, parti realizzate in vetro, schermi, accessori vari) nonché a danni derivanti dal trasporto o altri incidenti.

Dalla presente garanzia sono escluse le richieste legate a casi di utilizzo non conforme oppure di abuso dell'articolo, oppure di utilizzo avvenuto non nell'ambito delle condizioni previste oppure del campo di impiego previsto, oppure in caso di non osservanza delle direttive riportate nelle istruzioni d'uso, a meno che il cliente non dimostri che sussista un vizio di materiale o di lavorazione che non sia riconducibile ad una delle circostanze riportate sopra.

Le richieste di garanzia possono essere avanzate solo entro il relativo termine, su presentazione dello scontrino originale di acquisto. Si prega quindi di conservare lo scontrino originale. Il termine di garanzia non sarà prolungato a seguito di eventuali riparazioni effettuate sulla base della garanzia, della garanzia obbligatoria prevista per legge oppure di accondiscendenza.

Ciò vale anche per le parti sostituite oppure riparate.

In caso di contestazione rivolgersi dapprima alla hotline di assistenza sotto indicata oppure mettersi in contatto con noi via e-mail. Laddove sussista un caso coperto dalla garanzia, l'articolo sarà - a nostra discrezione - da noi riparato gratuitamente, sostituito oppure sarà rimborsato il prezzo di acquisto. Non sussistono ulteriori diritti derivanti dalla garanzia. I vostri diritti giuridici, in particolare i diritti di garanzia obbligatoria prevista dalla legge nei confronti del relativo venditore, non sono limitati dalla presente garanzia.

IAN: 509365\_2507

**(IT)** Assistenza Italia

Tel.: 800781188

E-Mail: [deltasport@idl.ch](mailto:deltasport@idl.ch)

**(CH)** Assistenza Svizzera

Tel.: 0800 56 44 33

E-Mail: [deltasport@idl.ch](mailto:deltasport@idl.ch)

**(MT)** Assistenza Malta

Tel.: 80062230

E-Mail: [deltasport@idl.com.mt](mailto:deltasport@idl.com.mt)

\* si applica solo alla Svizzera/Malta

\*\* si applica solo all'Italia

¡Enhorabuena!

Con su compra se ha decidido por un artículo de gran calidad. Familiarícese con el artículo antes de usarlo por primera vez.



**Para ello, lea detenidamente las siguientes instrucciones de uso.**

Use el artículo solo de la forma descrita y para los campos de aplicación indicados. Conserve estas instrucciones de uso a buen recaudo. Entregue todos los documentos en caso de traspasar el artículo a terceros.

## Contenido de suministro (fig. A)

- 1 castillo inflable
  - 1 cámara base (1)
  - 2 arco lateral (2)
  - 2 pared lateral (3)
  - 3 barra longitudinal (4)
  - 1 canasta de baloncesto con diana (7)
- 4 anilla (5)
- 1 pelota (6)
- 8 clavo de sujeción para tierra (8)
- 2 tubito de vaciado (9)
- 2 parche de reparación (10)
- 1 instrucciones de uso

## Datos técnicos

Dimensiones: 160 x 160 x 180 cm  
(L x An x Al)



Peso máx. del usuario: 50 kg



Fecha de fabricación (mes/año):  
12/2025



Delta-Sport Handelskontor GmbH declara por la presente que este artículo cumple los requisitos esenciales y las demás disposiciones pertinentes.

## Uso conforme a lo previsto

Advertencia. Solo para uso doméstico.

Este artículo es un juguete de uso privado al aire libre diseñado para niños mayores de 36 meses con un peso máximo de 50 kg.

No es apto para el uso en el agua o la nieve.

## Indicaciones de seguridad

- Advertencia. Los materiales de embalaje y fijación no forman parte del juguete y deben ser siempre retirados por motivos de seguridad antes de entregar el artículo a los niños para jugar.



### ¡Peligro de lesiones!

- Advertencia. No conviene para niños menores de 36 meses. Peligro de asfixia. Piezas pequeñas.
- No deje al niño usar el artículo sin vigilancia en ningún momento, ya que los niños no son capaces de evaluar los posibles peligros.
- Se requiere ensamblaje por un adulto.
- El artículo debe ser empleado únicamente por una persona a la vez.
- Mientras se salta no debe haber objetos afilados ni duros, como p. ej., juguetes, dentro del castillo inflable.
- No lleve consigo bisutería, joyas, relojes ni llaves. Antes de saltar, quítese los zapatos y, dado el caso, las gafas.
- Para proteger el artículo de los daños y las personas de las lesiones, el castillo inflable no podrá utilizarse hasta que se encuentre completamente lleno.
- El castillo inflable debe colocarse sobre una superficie de césped nivelada sin piedras, paños, ondulaciones del terreno y hondonadas.
- El castillo inflable debe colocarse a una distancia de seguridad adecuada, de al menos 2 m, respecto a edificios, escaleras, vallas, muros, aguas, ramas colgantes, tendedores de ropa, cables eléctricos y otros obstáculos.
- No monte el castillo inflable sobre hormigón, asfalto u otras superficies duras.
- No use el castillo inflable si hace viento, llueve o nieva.

- Compruebe antes de cada uso si el artículo presenta daños o signos de desgaste.
- ¡El artículo debe utilizarse únicamente si se encuentra en perfectas condiciones!
- Las superficies deben estar limpias y secas en todo momento.
- Informe a los niños sobre las instrucciones de uso para jugar de forma segura.
- El castillo inflable no debe usarse como cama, ya que los niños podrían resbalarse entre el fondo y las paredes laterales y asfixiarse debido a ello.



### **¡Prevención de daños materiales!**

- Todos los artículos inflables son sensibles al frío. ¡Por este motivo, el artículo no debe desplegarse ni inflarse con temperaturas inferiores a 15 °C!
- Si la presión de aire aumentara a pleno sol, esta deberá compensarse dejando salir aire correspondientemente.
- Tenga cuidado de que el artículo, especialmente si está inflado, no entre en contacto con piedras, grava u objetos puntiagudos, y que no frote ni roce con nada ya que de lo contrario el plástico podría sufrir daños.
- Insertar únicamente adaptadores de bombeo adecuados en las válvulas de seguridad. De lo contrario, las válvulas podrían resultar dañadas.
- No llenar excesivamente ya que de lo contrario existe el peligro de que las costuras soldadas se desgarran. Cerrar bien las válvulas después de llenarlas.
- Evitar el contacto con objetos punzantes, calientes, puntiagudos o peligrosos.

## **Montaje**

**El montaje debe realizarlo siempre una persona adulta. Realice todos los pasos de montaje en el orden indicado.**

- Elija una superficie nivelada y limpia con espacio suficiente para desembalar y desplegar el castillo inflable.
- Asegúrese de que estén todas las piezas y que se encuentren en perfecto estado.

- A partir del segundo montaje, se debe comprobar si el castillo inflable presenta daños, agujeros o grietas y estos deberán ser impermeabilizados de la forma descrita más adelante.

## **Inflado**

### **¡Advertencia!**

- **¡Las cámaras de aire deben llenarse siempre completamente!**
- **Evite llenar las cámaras de aire excesivamente ya que, de lo contrario, existe peligro de que las costuras soldadas se expandan excesivamente o, incluso, se desgarran.**
- **Para llenar el artículo emplee bombas de pie o bombas de émbolo de carrera doble de venta habitual en comercios con adaptadores de boquillas adecuados.**
- **No emplee ni compresores ni botellas de aire comprimido para llenar el artículo. Esto podría dañarlo.**
- **Tenga cuidado de llenar las cámaras de forma homogénea con aire.**
- **Bombee cada una de las cámaras de aire hasta que note que estén firmes. Sin embargo, al presionar con el pulgar estas deberían hundirse ligeramente.**
- **¡ADVERTENCIA! Evite el uso de protectores solares o productos de cuidado de la piel que contengan alcohol. Los protectores solares y los productos de cuidado de la piel que contengan alcohol podrían desprender el revestimiento de color del artículo inflable de PVC. Esto podría manchar el cuerpo, la ropa u otros objetos que se encuentren en contacto con él.**

### **Orden**

#### **¡ADVERTENCIA!**

**Respete el orden siguiente cuando infle las cámaras de aire. Todas las cámaras de aire deben llenarse siempre completamente.**

1. Cámara base (1)
2. Arcos laterales (2)
3. Paredes laterales (3)
4. Barras longitudinales (4)
5. Canasta de baloncesto y diana (7)

### Llenado

1. Abra la válvula de la parte inferior de la cámara del fondo (1).
2. Llene la cámara base de aire y cierre el tapón (fig. C). Bombee la cámara de aire hasta que note que esté firme. Sin embargo, al presionar con el pulgar estas deberían hundirse ligeramente. Cierre el cierre de la válvula y hunda la válvula ejerciendo una ligera presión.
3. Para llenar los componentes (2)-(7), abra el cierre de la válvula y bombee las cámaras de aire (fig. B). Cierre el cierre de la válvula y hunda la válvula ejerciendo una ligera presión.

### Fijación del castillo inflable

Asegure el artículo en una superficie de césped nivelada por las ocho lengüetas de fijación (1 a) con un clavo de sujeción para tierra (8), respectivamente (fig. A).

## Desmontaje

### Desinflado

Desinfe el castillo inflable de la siguiente forma:

1. Para desinflar la cámara base con rapidez abra el cierre (fig. D).
2. Para desinflar los demás componentes extraiga la válvula correspondiente y presione ligeramente la caña de la válvula de forma que pueda salir el aire o introduzca el tubo de vaciado (9) en el cierre correspondiente para que el aire pueda salir con rapidez.

## Almacenamiento y limpieza

Si no va a utilizarlo, almacene siempre el artículo seco, limpio y desinflado a temperatura ambiente.

Las válvulas deben permanecer cerradas durante todo el tiempo de almacenamiento. Limpiar sólo con agua o agua jabonosa, no emplear nunca detergentes agresivos.

Al almacenar el artículo para el invierno no colocar objetos afilados sobre el mismo ni espolvorearlo con talco.

## Reparaciones

Las fugas y los agujeros pequeños pueden eliminarse empleando los parches de reparación (10) adjuntos.

**¡Importante! ¡No inflar el artículo durante los 20 minutos siguientes a la reparación! No use los parches si las fugas o los agujeros se encuentran en la costura.**

- Deje salir todo el aire del artículo.
- ¡Limpie cuidadosamente el área alrededor de la fuga! El área debe estar seca y libre de grasa.
- Corte un trozo de material de reparación de un tamaño suficiente, de forma que sobresalga aprox. 1,3 cm por los bordes del área dañada.
- Separe el parche del papel, colóquelo en el área dañada y presiónelo firmemente.

## Indicaciones para la eliminación



Elimine el artículo y los materiales de embalaje conforme a la correspondiente normativa local vigente. Guarde el material de embalaje (como, p. ej., las bolsas de plástico) fuera del alcance de los niños. En su administración local o municipal podrá obtener más información sobre la eliminación del artículo usado. Elimine el artículo y el embalaje de forma respetuosa con el medio ambiente.



El código de reciclaje se emplea para señalar los diferentes materiales para su retorno al ciclo de reciclaje. El código se compone de un símbolo de reciclaje para el ciclo de aprovechamiento y un número que señala el material..

## Indicaciones relativas a la garantía y la gestión de servicios

El artículo ha sido fabricado con gran esmero y sometido a controles constantes. Para el mismo, DELTA-SPORT HANDELSKONTOR GmbH ofrece a los clientes finales particulares una garantía de tres años a contar desde la fecha de compra (periodo de garantía) con arreglo a las condiciones que se exponen a continuación. La garantía tiene validez únicamente para fallos del material y fabricación. La garantía no cubre las piezas sometidas a un desgaste normal y se consideren por ello piezas de desgaste (p. ej., pilas) así como tampoco a piezas frágiles como interruptores o piezas fabricadas en vidrio o cristal.

Se excluyen derechos derivados de esta garantía, si se ha realizado un uso incorrecto o abusivo del artículo o que no se encuentre dentro del marco del uso o ámbito de uso previstos o si no se ha observado lo recogido en el manual de instrucciones, a no ser que el cliente final demuestre que existen fallos del material o fabricación no derivados de una de las circunstancias expuestas anteriormente.

Las demandas derivadas de la garantía sólo podrán presentarse dentro del periodo de garantía exhibiendo el comprobante de compra original. Le rogamos, por ello, que conserve el comprobante de compra original. El periodo de garantía no se verá prolongado por ningún tipo de reparación realizada con motivo de la garantía, la garantía legal o como gesto de buena voluntad. Esto se aplica también a las piezas sustituidas o reparadas.

Por favor, dirija sus quejas primero a la línea telefónica del servicio de atención al cliente que se indica a continuación o póngase en contacto con nosotros por correo electrónico. Si el caso está cubierto por la garantía, a nuestra elección, repararemos o cambiaremos gratuitamente el artículo o le restituiremos el precio de compra del mismo. De la garantía no se derivan otros derechos.

Esta garantía no limitará sus derechos legales, especialmente los derechos de garantía frente al vendedor correspondiente.

IAN: 509365\_2507

 Servicio España  
Tel.: 900 984 989  
E-Mail: [deltasport@lidl.es](mailto:deltasport@lidl.es)

Muitos parabéns!

Com esta compra, optou por um artigo de alta qualidade. Antes de o utilizar pela primeira vez, familiarize-se com o artigo.



### **Leia com atenção o seguinte manual de utilização.**

Utilize o artigo apenas conforme descrito e para as aplicações indicadas. Guarde este manual de utilização num local seguro. No caso de transferir o artigo para terceiros, faça-o acompanhar de todos os documentos.

## **Material fornecido (fig. A)**

- 1 castelo insuflável
  - 1 câmara de base (1)
  - 2 arco lateral (2)
  - 2 painel lateral (3)
  - 3 barra longitudinal (4)
- 1 cesto de basquetebol com alvo (7)
- 4 anel (5)
- 1 bola (6)
- 8 estaca (8)
- 2 tubo de ventilação (9)
- 2 remendo para reparação (10)
- 1 manual de utilização

## **Dados técnicos**

Dimensões: 160 x 160 x 180 cm (C x L x A)



Peso máx. do utilizador: 50 kg



Data de fabrico (mês/ano):  
12/2025



A Delta-Sport Handelskontor GmbH declara que este artigo está em conformidade com os requisitos essenciais e com as outras disposições relevantes.

## **Utilização prevista**

Atenção. Apenas para uso doméstico. Este artigo é um brinquedo desenvolvido para crianças com idade superior a 36 meses com um peso máximo de 50 kg para o uso privado ao ar livre. Não indicado para utilização sobre água ou neve.

## **Indicações de segurança**

- **Atenção.** Todos os materiais da embalagem e de fixação não fazem parte do brinquedo e, por motivos de segurança, têm de ser sempre removidos, antes de o artigo ser usado pelas crianças para brincar.



### **Perigo de ferimentos!**

- **Atenção.** Contra-indicado para crianças com menos de 36 meses. Risco de asfixia. Pequenas partes.
- Não deixe as crianças usarem o artigo sem supervisão, pois não conseguem avaliar os potenciais riscos.
- Necessária montagem por um adulto.
- O artigo apenas pode ser usado por uma pessoa de cada vez.
- Durante os saltos não devem existir objetos afiados nem duros no insuflável, por ex. brinquedos.
- Não use jóias, relógios nem transporte chaves. Antes de saltar, descalce os sapatos e, se necessário, tire os óculos.
- Para evitar danos no artigo e ferimentos em pessoas, o insuflável só pode ser usado quando estiver totalmente insuflado.
- O insuflável deve ser montado num relvado plano, sem pedras, paus, inclinações e descidas.
- O insuflável deve estar a uma distância de segurança adequada mínima de 2 m de edifícios, escadas, cercas, muros, corpos de água, ramos suspensos, estendais, cabos elétricos e outros obstáculos.
- Não monte o insuflável sobre betão, asfalto ou outras superfícies duras.
- Não utilize o insuflável em caso de vento, chuva ou neve.
- Antes de qualquer utilização, verifique se o artigo apresenta danos ou desgaste.
- O artigo só deve ser usado em perfeitas condições!
- As superfícies têm de estar sempre limpas e secas.

- Informe as crianças acerca das instruções de utilização para brincarem em segurança.
- O insuflável não pode ser usado como cama, pois as crianças podem escorregar entre a base e os painéis laterais e asfixiar nesse espaço.

### **Prevenção de danos materiais!**

- Todos os artigos insufláveis são sensíveis ao frio. Por isso, o artigo nunca deve ser desdobrado nem insuflado com temperaturas inferiores a 15 °C!
- Se a pressão do ar aumentar durante a exposição ao sol direto, esta deverá ser corrigida removendo ar.
- Certifique-se de que o artigo – sobretudo quando estiver cheio – não entra em contacto com pedras, cascalho nem objetos afiados e não sofre fricção, caso contrário podem ocorrer danos na película.
- Insira apenas adaptadores de bomba adequados nas válvulas de segurança. Caso contrário, as válvulas poderão ser danificadas.
- Não encha demasiado, pois há perigo de rutura das costuras de soldadura. Feche bem as válvulas depois de encher.
- Evite o contacto com objetos afiados, quentes, pontiagudos ou perigosos.

## Montagem

**A montagem deve ser sempre realizada por um adulto. Siga cada um dos passos de montagem na sequência indicada.**

- Escolha uma superfície plana e limpa com espaço suficiente para desembalar e desdobrar o insuflável.
- Certifique-se de que não faltam peças e de que todas estão em boas condições.
- Depois de ser montado pela segunda vez, o insuflável deve ser verificado quanto a eventuais danos, furos e fendas e estes devem ser reparados conforme descrito mais à frente.

## Insuflação

### Atenção!

- **Encha as câmaras de ar sempre na totalidade!**
- **Evite encher demasiado as câmaras de ar, caso contrário corre o risco de uma expansão excessiva ou de rutura das costuras.**
- **Para encher o artigo utilize uma bomba de pé convencional ou bombas de êmbolo de duplo curso com adaptadores de bomba adequados.**
- **Não utilize compressores nem garrafas de ar comprimido para encher o artigo. Isso pode provocar danos no artigo.**
- **Certifique-se de que as câmaras são enchidas com a mesma quantidade de ar.**
- **Encha as câmaras de ar até sentir firmeza. Ao pressionar a câmara de ar com o polegar, esta ainda deve permitir uma ligeira pressão.**
- **ATENÇÃO! Evite utilizar protetores solares e produtos para cuidado da pele que contenham álcool. Os protetores solares e produtos para cuidado da pele com álcool dissolver a camada de tinta do artigo insuflável de PVC. Isto pode provocar descolorações no seu corpo, na sua roupa ou em outros objetos que estejam em contacto com o artigo.**

### Sequência

#### ATENÇÃO!

**Respeite a sequência seguinte durante a insuflação das câmaras de ar. Encha todas as câmaras de ar sempre na totalidade.**

1. Câmara de base (1)
2. Arcos laterais (2)
3. Painéis laterais (3)
4. Barras longitudinais (4)
5. Cesto de basquetebol com alvo (7)

## Enchimento

1. Abra a válvula na parte inferior da câmara de base (1).
2. Encha a câmara de base (1) com ar e feche a tampa de fecho (fig. C). Encha as câmaras de ar até sentir firmeza. Ao pressionar a câmara de ar com o polegar, esta ainda deve permitir uma ligeira pressão. Feche o fecho da válvula e afunde a válvula com uma ligeira pressão.
3. Para encher os componentes (2)-(7) abra o fecho da válvula e encha as câmaras de ar (fig. B). Feche o fecho da válvula e afunde a válvula com uma ligeira pressão.

## Fixação do insuflável

Fixe o artigo em cada um dos oito suportes de fixação (1a) do artigo com uma estaca (8) num relvado plano (fig. A).

## Desmontagem

### Desinsuflar

Esvazie o insuflável da seguinte forma:

1. Abra o fecho para um esvaziamento rápido da câmara de base (fig. D).
2. Para esvaziar os outros componentes, retire a respetiva válvula para fora e pressione ligeiramente a haste da válvula, de forma a permitir a saída do ar ou insira o tubo de ventilação (9) no respetivo fecho para deixar sair rapidamente o ar.

## Armazenamento, limpeza

Se não utilizar o artigo, guarde-o sempre seco, limpo e vazio à temperatura ambiente. Durante o armazenamento as válvulas devem estar sempre fechadas. Lave apenas com água ou água e sabão, nunca utilize produtos de limpeza agressivos. Quando guardar durante o inverno não coloque objetos afiados por cima do artigo nem polvilhe com talco.

## Reparação

É possível reparar pequenas fugas ou furos com os remendos de reparação (10) incluídos.

**Importante! Após a reparação não encher o artigo durante 20 minutos! Não utilize os remendos em fugas nem furos na costura.**

- Deixe sair todo o ar do artigo.
- Limpe muito bem a área em redor da fuga! A área deve estar seca e sem gordura.
- Corte um pedaço de material de reparação com tamanho suficiente, de forma que as bordas ultrapassem a área danificada cerca de 1,3 cm.
- Descole o remendo para fora do papel, coloque-o por cima da zona danificada e pressione com firmeza.

## Instruções para a eliminação



Elimine o artigo e os materiais da embalagem de acordo com as normas locais vigentes. Mantenha os materiais da embalagem (como, por ex. saco de película) fora do alcance das crianças. Consulte a sua câmara municipal ou a sua junta de freguesia para obter outras informações para a eliminação do artigo fora de uso. Elimine o artigo e a embalagem de forma ambientalmente correta.



O código de reciclagem destina-se a identificar diferentes materiais para a recirculação no circuito de reprocessamento (reciclagem). O código consiste num símbolo de reciclagem para o circuito de revalorização e num número que identifica o material.

## Indicações sobre a garantia e o processamento de serviço

O artigo foi produzido com grande cuidado e sob controlo permanente. A DELTA-SPORT HANDELSKONTOR GmbH concede aos consumidores finais deste artigo três anos de garantia a partir da data de compra (prazo de garantia) de acordo com as seguintes disposições. A garantia aplica-se apenas a defeitos de material e de fabrico.

A garantia não se aplica a peças que estejam sujeitas a desgaste normal e que, por isso, são consideradas peças de desgaste (por ex. pilhas), nem a peças quebráveis, como interruptores ou peças fabricadas em vidro.

São excluídos qualquer direitos a esta garantia, caso o artigo seja usado de forma incorreta ou abusiva ou fora do âmbito da disposição prevista ou do âmbito de utilização previsto ou em caso de desrespeito das especificações do manual de operação, exceto se o consumidor final comprovar a existência de um defeito de material ou fabrico que não esteja relacionado com as circunstâncias acima mencionadas.

Os direitos de garantia apenas podem ser acionados dentro do prazo da garantia com a apresentação do comprovativo de compra original. Por esse motivo, deverá guardar o comprovativo de compra original. O prazo de garantia não é alargado em caso de eventuais reparações ao abrigo da garantia, termos legais de garantia ou carência. O mesmo se aplica a peças substituídas ou reparadas.

No caso de reclamações, contacte primeiro a linha de apoio indicada a seguir ou entre em contacto connosco por e-mail. Se for um caso de pedido de garantia, o artigo será reparado gratuitamente, substituído ou o valor da compra será reembolsado – de acordo com o nosso parecer. Não existem outros direitos decorrentes da garantia.

Os seus direitos legais legítimos, em especial os direitos de garantia perante o fabricante, não são limitados por esta garantia.

Segundo a DL 67/2003, com a troca do aparelho dá-se início a um novo prazo de garantia.

Depois de expirada a garantia, eventuais reparações implicam o pagamento de custos.

IAN: 509365\_2507

**PT** Assistência Portugal  
Tel.: 800849000  
E-Mail: [deltasport@lidl.pt](mailto:deltasport@lidl.pt)





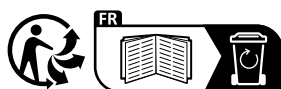

Adresses sur [quefairedemesdechets.fr](http://quefairedemesdechets.fr)

**DELTA-SPORT HANDELSKONTOR GMBH**

Wragekamp 6 • 22397 Hamburg  
GERMANY



12/2025

Delta-Sport-Nr.: HB-13632, HB-15842

IAN 509365\_2507

