

SILVERCREST®



APPAREIL À POP-CORN SPCM 1200 C1

FR BE

APPAREIL À POP-CORN

Mode d'emploi

DE AT CH

POPCORN-MAKER

Bedienungsanleitung

IAN 466189_2404

FR



FR BE

Avant de lire le mode d'emploi, ouvrez la page contenant les illustrations et familiarisez-vous ensuite avec toutes les fonctions de l'appareil.

DE AT CH

Klappen Sie vor dem Lesen die Seite mit den Abbildungen aus und machen Sie sich anschließend mit allen Funktionen des Gerätes vertraut.

FR/BE	Mode d'emploi	Page	1
DE/AT/CH	Bedienungsanleitung	Seite	13

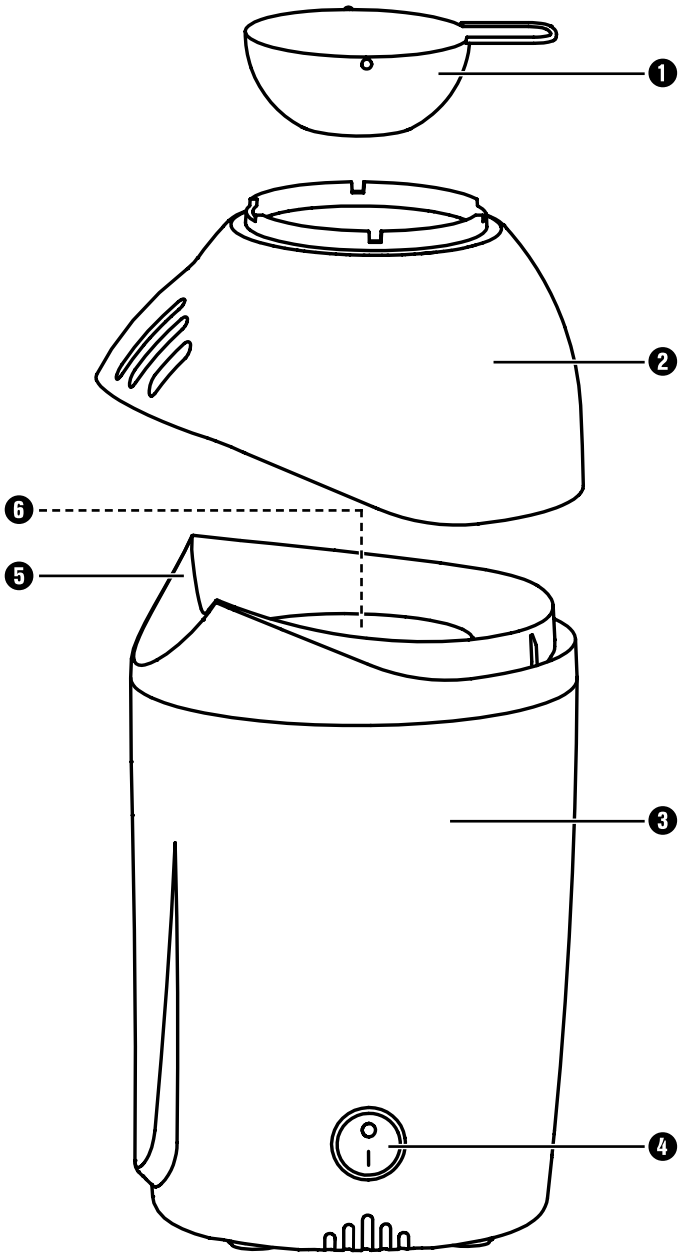

Table des matières

Introduction	2
Usage conforme	2
Matériel livré	2
Déballage	2
Description de l'appareil	2
Avertissements et symboles utilisés	3
Consignes de sécurité	3
Mise en service	6
Utilisation	6
Préparation de popcorn	6
Saler/sucrer le popcorn	7
Protection anti-surchauffe	8
Nettoyage	8
Rangement	8
Dépannage	8
Recyclage	9
Recyclage de l'appareil	9
Recyclage de l'emballage	9
Annexe	9
Caractéristiques techniques	9
Garantie de Kompernass Handels GmbH	9
Service après-vente	11
Importateur	11

Introduction

Toutes nos félicitations pour l'achat de votre nouvel appareil !

Vous venez ainsi d'opter pour un produit moderne et de grande qualité. Le mode d'emploi fait partie intégrante de ce produit. Il contient des remarques importantes concernant la sécurité, l'usage et le recyclage. Avant d'utiliser le produit, veuillez vous familiariser avec toutes les consignes d'utilisation et de sécurité. N'utilisez ce produit que conformément aux descriptions et pour les domaines d'utilisation prévus. Si vous cédez le produit à un tiers, remettez-lui également tous les documents.

Usage conforme

Cet appareil est uniquement destiné à la préparation de popcorn dans un cadre domestique à partir de maïs à popcorn sec. N'utilisez pas l'appareil pour des applications commerciales.

Utilisez l'appareil exclusivement dans des locaux secs, ne l'utilisez jamais en extérieur.

AVERTISSEMENT!

Danger résultant d'un usage non conforme!

L'appareil peut présenter des dangers en cas d'utilisation non conforme et/ou d'usage différent.

- ▶ Utiliser l'appareil exclusivement de manière conforme à sa destination.
- ▶ Respectez les procédures décrites dans ce mode d'emploi.

Matériel livré

L'appareil est livré équipé de série avec les composants suivants :

- Appareil à pop-corn
- Couvercle
- Cuillère doseuse
- Mode d'emploi

Déballage

- ◆ Sortez du carton toutes les pièces de l'appareil et le mode d'emploi.
- ◆ Retirez tous les matériaux d'emballage et les éventuels autocollants de l'appareil.

Remarque:

- ▶ Vérifiez si la livraison est au complet et ne présente aucun dégât apparent.
- ▶ En cas de livraison incomplète ou de dommages résultant d'un emballage défectueux ou du transport, veuillez vous adresser à la hotline du service après-vente (voir le chapitre **Service après-vente**).







Description de l'appareil

- 1 Cuillère doseuse
- 2 Couvercle
- 3 Bloc-moteur
- 4 Interrupteur marche/arrêt
- 5 Orifice de sortie
- 6 Compartiment à popcorn

Avertissements et symboles utilisés

Les avertissements et symboles suivants sont utilisés (s'il y a lieu) dans le présent mode d'emploi, sur l'emballage et sur l'appareil :

	DANGER! Un avertissement accompagné de ce symbole et de la mention "DANGER" désigne une situation dangereuse imminente qui, si elle n'est pas évitée, a pour conséquence d'entraîner la mort ou une blessure grave.
	AVERTISSEMENT! Un avertissement accompagné de ce symbole et de la mention "AVERTISSEMENT" désigne une situation possiblement dangereuse qui, si elle n'est pas évitée, peut entraîner la mort ou une blessure grave.
	PRUDENCE! Un avertissement accompagné de ce symbole et de la mention "PRUDENCE" annonce une situation possiblement dangereuse qui, si elle n'est pas évitée, pourrait occasionner une blessure légère ou modérée.

	ATTENTION! Un avertissement accompagné de ce symbole et de la mention "ATTENTION" annonce une situation susceptible d'occasionner des dégâts matériels si elle n'est pas évitée.
	Remarque: Une remarque comporte des informations supplémentaires facilitant la manipulation de l'appareil.
	Courant/tension alternatif(ive)
	Utiliser l'appareil uniquement dans des espaces intérieurs.
	Ne pas plonger dans l'eau !
	Peut être lavé au lave-vaisselle.
	Toutes les parties de cet appareil en contact avec des aliments conviennent aux produits alimentaires.

Consignes de sécurité

AVERTISSEMENT! RISQUE D'ÉLECTROCUTION!

- Avant la mise en service de l'appareil, vérifiez si la tension réseau correspond à celle indiquée sur la plaque signalétique.
- Posez le cordon d'alimentation de façon à ce qu'il ne puisse pas être coincé ou endommagé de quelque manière que ce soit.
- Utilisez l'appareil exclusivement dans des locaux secs, pas en extérieur.
-  N'immergez jamais l'appareil, le cordon d'alimentation ou la fiche secteur dans de l'eau ni dans d'autres liquides! Dans le cas contraire, un danger de mort par électrocution est possible! Après utilisation, pour le nettoyage ou pour déplacer l'appareil, veuillez toujours retirer la fiche de la prise secteur.

- Si l'appareil est tombé ou est endommagé, ne le remettez pas en service. Faites vérifier et, le cas échéant, réparer l'appareil par des techniciens spécialisés et qualifiés.
- Si le cordon d'alimentation de l'appareil est endommagé, il doit être remplacé par le fabricant, son service après-vente ou une personne de qualification similaire afin d'éviter tout risque
- N'ouvrez jamais le corps de l'appareil. Dans ce cas, la sécurité n'est plus assurée et vous perdez le bénéfice de la garantie.
- N'exposez pas l'appareil à la pluie et ne l'utilisez jamais dans un environnement humide ou mouillé.
- Assurez-vous que le cordon d'alimentation ne soit jamais mouillé ou humide pendant le fonctionnement de l'appareil.

⚠ AVERTISSEMENT! RISQUE DE BLESSURES!

- N'utilisez pas l'appareil à d'autres fins que celles décrites dans cette notice. En cas d'usage abusif, il existe un risque de blessures.
- Cet appareil ne doit pas être utilisé par des enfants de moins de 8 ans ni par des personnes ayant des capacités physiques, mentales et sensorielles réduites ou qui n'ont pas l'expérience et les connaissances nécessaires, à moins qu'elles ne soient sous la surveillance d'une personne responsable de leur sécurité ou qu'elles aient reçu de cette personne des directives concernant l'utilisation de l'appareil et qu'elles comprennent les dangers pouvant en résulter.
- Le nettoyage et la maintenance utilisateur ne doivent pas être effectués par des enfants à moins qu'ils aient plus de 8 ans et soient sous surveillance.
- Maintenir l'appareil et son cordon d'alimentation hors de portée des enfants de moins de 8 ans.
- Les enfants ne doivent pas jouer avec l'appareil.
- Veillez à ce que l'appareil soit posé bien daplomb.
- Disposez le cordon d'alimentation de telle manière que personne ne puisse marcher ou trébucher dessus.

- Dans la mesure du possible, placez l'appareil à proximité immédiate d'une prise secteur. Veillez à ce que la fiche secteur soit rapidement accessible en cas de danger et à ce que le cordon d'alimentation ne fasse pas trébucher quelqu'un.
- Le processus de cuisson dégage de la vapeur brûlante, en particulier lorsque vous ouvrez le couvercle. Respectez toujours une distance de sécurité avec la vapeur.



Attention ! Surface brûlante !

- Les pièces de l'appareil deviennent brûlantes en cours d'utilisation. Risque de brûlure !
- Laissez l'appareil refroidir complètement avant de le nettoyer ou de changer les accessoires.
- Le popcorn frais est brûlant ! Placez toujours un récipient suffisamment grand en dessous de l'orifice de sortie et laissez suffisamment refroidir le popcorn avant de le consommer.
- Ne laissez jamais l'appareil sans surveillance durant son fonctionnement.
- N'utilisez pas l'appareil à proximité de surfaces brûlantes ou de matériaux inflammables.
- Ne placez jamais l'appareil à proximité ou sous des objets inflammables, tout particulièrement pas sous des rideaux ou des placards suspendus.

⚠ ATTENTION! DÉGÂTS MATÉRIELS!

- N'utilisez pas de minuterie externe ni de dispositif de commande à distance séparé pour utiliser l'appareil.
- N'insérez rien dans les fentes de ventilation placées dans le corps de l'appareil et ne les couvrez pas.
- Ne laissez pas couler de liquide dans les fentes de ventilation placées dans le corps de l'appareil.

- Ne laissez jamais l'appareil sans surveillance durant son fonctionnement.
- Laissez l'appareil refroidir 15 – 20 minutes après chaque utilisation avant de le remettre en marche.
- Ne mettez pas d'ingrédients comme du sucre, du sel, de l'huile, du beurre ou autre dans le compartiment à popcorn, ils risquent d'abîmer l'appareil. N'ajoutez ces ingrédients au popcorn prêt qu'après la préparation, une fois le popcorn retiré de l'appareil.
- N'utilisez jamais l'appareil sans grains de maïs dans le compartiment à popcorn.
- Utilisez exclusivement les accessoires recommandés par le fabricant.
- N'utilisez pas de produits nettoyants agressifs, chimiques ou abrasifs ! Ceux-ci peuvent attaquer les surfaces de manière irréversible.

i Remarque:

- Aucune action de la part de l'utilisateur n'est nécessaire pour passer le produit de 50 à 60 Hz. Le produit est à la fois adapté à 50 et à 60 Hz.

Mise en service

⚠ AVERTISSEMENT! RISQUE DE BLESSURES!

- ▶ Ne placez jamais l'appareil à proximité ou sous des objets inflammables, tout particulièrement pas sous des rideaux ou des placards suspendus.
- ◆ Nettoyez l'appareil avant de l'utiliser pour la première fois comme indiqué au chapitre **Nettoyage**.
- ◆ Placez l'appareil sur un support plan, résistant à la chaleur et antidérapant. Assurez-vous que l'interrupteur marche/arrêt **4** se trouve sur « O ». Branchez ensuite la fiche secteur dans une prise secteur.

L'appareil est prêt à être utilisé.

Utilisation

Préparation de popcorn

⚠ AVERTISSEMENT! RISQUE DE BLESSURES!

- ▶ Les pièces de l'appareil, en particulier le couvercle **2**, ainsi que la cuillère doseuse **1** utilisés deviennent brûlants en cours d'utilisation.

Risque de brûlure !

! ATTENTION! DÉGÂTS MATÉRIELS!

- ▶ Ne mettez pas d'ingrédients comme du sucre, du sel, de l'huile, du beurre ou autre dans le compartiment à popcorn **6**, ils risquent d'abîmer l'appareil. N'ajoutez ces ingrédients au popcorn prêt qu'après la préparation, une fois le popcorn retiré de l'appareil.

- ▶ N'utilisez jamais l'appareil sans grains de maïs dans le compartiment à popcorn **6**.
- ▶ Laissez l'appareil refroidir 15 - 20 minutes après chaque utilisation avant de le remettre en marche.

i Remarque:

- ▶ Les variétés de maïs ne conviennent pas toutes à la préparation du popcorn. Utilisez uniquement du maïs prévu pour le popcorn.
- ◆ Retirez le couvercle **2** avec la cuillère doseuse **1** de l'appareil.
- ◆ Versez au maximum 60 g (= 1 cuillère doseuse **1** remplie à ras bord) de grains de maïs dans le compartiment à popcorn **6**.
- ◆ Placez le couvercle **2** dessus. Veillez à ce que la courbure sur le couvercle **2** se trouve au-dessus de l'encoche sur le bord de l'appareil.
- ◆ Placez la cuillère doseuse **1** dans l'ouverture supérieure du couvercle **2**. Les deux nez sur la cuillère doseuse **1** doivent reposer dans les deux fines encoches dans le couvercle **2**:

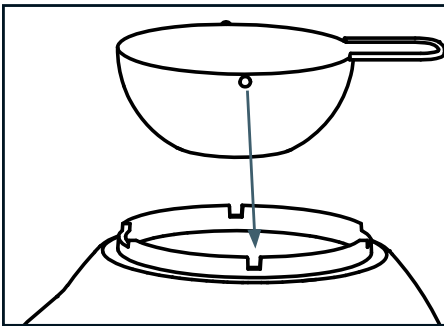

i Remarque:

- ▶ Pour faire fondre le beurre avec l'appareil, observez les instructions au chapitre **Saler/sucrer le popcorn**.
- ◆ Placez un récipient résistant à la chaleur en-dessous de l'orifice de sortie **5**. Veillez à ce que le récipient soit suffisamment haut et large pour que le popcorn préparé soit complètement récupéré.

- ◆ Placez l'interrupteur marche/arrêt **4** sur "I". L'appareil commence à préparer le popcorn. Peu de temps après, le popcorn prêt sort de l'appareil par l'orifice de sortie **5**.
- ◆ Une fois tous les gains de maïs transformés, placez l'interrupteur marche/arrêt **4** sur «O».
- ◆ Laissez l'appareil refroidir 15 - 20 minutes avant de le remettre en marche ou de le nettoyer.

Saler/sucrer le popcorn

! ATTENTION! DÉGÂTS MATÉRIELS!

- ▶ Ne mettez pas d'ingrédients comme du sucre, du sel, de l'huile, du beurre ou autre dans le compartiment à popcorn **6**, ils risquent d'abîmer l'appareil. N'ajoutez ces ingrédients au popcorn prêt qu'après la préparation, une fois le popcorn retiré de l'appareil.
- ▶ Veillez à ce que le beurre ne coule jamais dans le compartiment à popcorn **6** !

Vous pouvez faire fondre du beurre avec l'appareil pour le verser ensuite sur le popcorn préparé. Vous obtiendrez les meilleurs résultats avec du beurre à température ambiante. Le beurre veille à ce que le sucre ou le sel adhère au popcorn.

- ◆ Mettez au maximum 20 g de beurre à température ambiante dans la cuillère doseuse **1**, avant d'allumer l'appareil. Le beurre fond pendant la préparation du popcorn.

i Remarque:

- ▶ Si le beurre n'est pas entièrement fondu, retirez la cuillère doseuse **1** du couvercle **2** et mélangez le beurre avec précaution.
- ◆ Versez le beurre fondu sur le popcorn prêt dans le récipient et mélangez bien.
- ◆ Ajoutez sel ou sucre en fonction des goûts et mélangez à nouveau bien le popcorn.

Protection anti-surchauffe

L'appareil est doté d'une protection anti-sur-chauffe. Si l'appareil chauffe trop, il s'éteint automatiquement. Dès que l'appareil a suffisamment refroidi, il s'allume à nouveau automatiquement.

Pour éviter toute remise en marche involontaire de l'appareil, éteignez-le en cas de surchauffe. Laissez l'appareil refroidir 15 - 20 minutes avant de le remettre en marche.

Nettoyage

AVERTISSEMENT! RISQUE D'ÉLECTROCUTION!

- ▶ Avant de nettoyer l'appareil, débranchez toujours la fiche secteur de la prise secteur.



 N'immergez jamais l'appareil, le cordon d'alimentation ou la fiche secteur dans de l'eau ni dans d'autres liquides ! Dans le cas contraire, un danger de mort par électrocution est possible !

AVERTISSEMENT! RISQUE DE BLESSURES!

- ▶ Laissez entièrement refroidir l'appareil avant de le nettoyer.



ATTENTION! DÉGÂTS MATÉRIELS!

- ▶ N'utilisez pas de produits nettoyants agressifs, chimiques ou abrasifs ! Ceux-ci peuvent attaquer les surfaces de manière irréversible.

- ◆ Nettoyez le compartiment à popcorn à l'aide d'un chiffon sec. Humidifiez légèrement le chiffon si nécessaire.
- ◆ Nettoyez le bloc-moteur  à l'aide d'un chiffon humide. Si nécessaire, versez un peu de liquide vaisselle doux sur un chiffon. Essuyez ensuite avec un chiffon uniquement humidifié d'eau pour éliminer d'éventuels restes de liquide vaisselle.
- ◆ Nettoyez le couvercle  et la cuillère doseuse  à l'eau chaude avec un peu de liquide vaisselle doux. À la fin, rincez les pièces à l'eau claire.

Remarque:



Le couvercle  et la cuillère doseuse  peuvent être lavés au lave-vaisselle.

Placez les pièces de préférence dans le panier supérieur du lave-vaisselle et veillez à ne pas les coincer. Risque de déformation dans le cas contraire !

- ◆ Veillez à bien sécher toutes les pièces avant de les réutiliser ou de les ranger.

Rangement

- ◆ Nettoyez l'appareil comme indiqué au chapitre **Nettoyage**.
- ◆ Conservez l'appareil dans un endroit sec, propre et exempt de poussières.

Dépannage

L'appareil ne fonctionne pas.

- » **L'appareil n'est pas branché sur une prise secteur.**
 - ▶ Branchez l'appareil sur une prise secteur.
- » **L'appareil est endommagé.**
 - ▶ Adressez-vous au Service après-vente.

L'appareil s'éteint en cours d'utilisation.

- » **La protection anti-surchauffe a été activée.**
 - ▶ Éteignez l'appareil et laissez-le refroidir pendant 15 - 20 minutes.

Si vous ne parvenez pas à remédier aux pannes à l'aide des indications données ci-dessus ou si vous constatez d'autres types de pannes, veuillez vous adresser à notre Service après-vente.

Recyclage



FR
Cet appareil et ses accessoires se recyclent

À DÉPOSER EN MAGASIN À DÉPOSER EN DÉCHÈTERIE

OU

Points de collecte sur www.quefairede mesdechets.fr
Privilégiez la réparation ou le don de votre appareil !



FR
ÉLÉMENTS D'EMBALLAGE

BAC DE TRI



Le produit, l'emballage et le mode d'emploi sont recyclables, soumis

à une responsabilité élargie du fabricant, et sont collectés séparément.

Recyclage de l'appareil



Le symbole ci-contre, d'une poubelle barrée sur roues, indique que cet appareil doit respecter la directive 2012/19/EU. Cette directive

stipule que vous ne devez pas éliminer cet appareil en fin de vie avec les ordures ménagères, mais le rapporter aux points de collecte, aux centres de recyclage ou aux entreprises de gestion des déchets spécialement équipés à cet effet.

Ce recyclage est gratuit. Respectez l'environnement et recyclez en bonne et due forme.

Si votre appareil usagé contient des données à caractère personnel, vous assumez la responsabilité personnelle de les effacer avant de le rapporter.



Renseignez-vous auprès de votre commune ou des services administratifs de votre ville pour connaître les possibilités de recyclage du produit usagé.

Recyclage de l'emballage



Les matériaux d'emballage ont été sélectionnés selon des critères de respect de l'environnement, de technique d'élimination et sont de ce

fait recyclables. Veuillez recycler les matériaux d'emballage qui ne servent plus en respectant la réglementation locale.

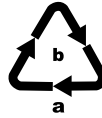

Recyclez l'emballage d'une manière respectueuse de l'environnement. Observez le marquage sur les différents matériaux d'emballage et triez-les séparément si nécessaire.

Les matériaux d'emballage sont repérés par des abréviations (a) et des numéros (b) qui ont la signification suivante : 1-7 : plastiques, 20-22 : papier et carton, 80-98 : matériaux composites.

Annexe

Caractéristiques techniques

Tension secteur	220 - 240 V ~, 50/60 Hz
Puissance nominale	1200 W

Garantie de Kompernass Handels GmbH

Chère cliente, cher client,

Cet appareil est garanti 3 ans à partir de la date d'achat. Si ce produit venait à présenter des vices, vous disposez de droits légaux face au vendeur de ce produit. Vos droits légaux ne sont pas restreints par notre garantie présentée ci-dessous.

Conditions de garantie

La période de garantie débute à la date d'achat. Veuillez bien conserver le ticket de caisse. Celui-ci servira de preuve d'achat.

Si dans un délai de trois ans suivant la date d'achat de ce produit, un vice de matériel ou de fabrication venait à apparaître, le produit sera réparé, remplacé gratuitement par nos soins ou le prix d'achat remboursé, selon notre choix. Cette prestation sous garantie nécessite, dans le délai de trois ans, la présentation de l'appareil défectueux et du justificatif d'achat (ticket de caisse) ainsi que la description brève du vice et du moment de son apparition.

Si le vice est couvert par notre garantie, vous recevrez le produit réparé ou un nouveau produit en retour. Aucune nouvelle période de garantie ne débute avec la réparation ou l'échange du produit.

Période de garantie et réclamation légale pour vices cachés

L'exercice de la garantie ne prolonge pas la période de garantie. Cette disposition s'applique également aux pièces remplacées ou réparées. Les dommages et vices éventuellement déjà présents à l'achat doivent être signalés immédiatement après le déballage. Toute réparation survenant après la période sous garantie fera l'objet d'une facturation.

Étendue de la garantie

L'appareil a été fabriqué avec soin conformément à des directives de qualité strictes et consciencieusement contrôlé avant sa livraison.

La prestation de la garantie s'applique aux vices de matériel et de fabrication. Cette garantie ne s'étend pas aux pièces du produit qui sont exposées à une usure normale et peuvent de ce fait être considérées comme pièces d'usure, ni aux détériorations de pièces fragiles, par ex. interrupteurs ou pièces en verre.

Cette garantie devient caduque si le produit est détérioré, utilisé ou entretenu de manière non conforme. Toutes les instructions listées dans le manuel d'utilisation doivent être exactement respectées pour une utilisation conforme du produit. Des buts d'utilisation et actions qui sont déconseillés dans le manuel d'utilisation, ou dont vous êtes avertis doivent également être évités.

Le produit est uniquement destiné à un usage privé et ne convient pas à un usage professionnel. La garantie est annulée en cas d'entretien incorrect et inapproprié, d'usage de la force et en cas d'intervention non réalisée par notre centre de service après-vente agréé.

Article L217-16 du Code de la consommation

Lorsque l'acheteur demande au vendeur, pendant le cours de la garantie commerciale qui lui a été consentie lors de l'acquisition ou de la réparation d'un bien meuble, une remise en état couverte par la garantie, toute période d'immobilisation d'au moins sept jours vient s'ajouter à la durée de la garantie qui restait à courir.

Cette période court à compter de la demande d'intervention de l'acheteur ou de la mise à disposition pour réparation du bien en cause, si cette mise à disposition est postérieure à la demande d'intervention.

Indépendamment de la garantie commerciale souscrite, le vendeur reste tenu des défauts de conformité du bien et des vices rédhibitoires dans les conditions prévues aux articles L217-4 à L217-13 du Code de la consommation et aux articles 1641 à 1648 et 2232 du Code Civil.

Article L217-4 du Code de la consommation

Le vendeur livre un bien conforme au contrat et répond des défauts de conformité existant lors de la délivrance. Il répond également des défauts de conformité résultant de l'emballage, des instructions de montage ou de l'installation lorsque celle-ci a été mise à sa charge par le contrat ou a été réalisée sous sa responsabilité.

Article L217-5 du Code de la consommation

Le bien est conforme au contrat :

- 1° S'il est propre à l'usage habituellement attendu d'un bien semblable et, le cas échéant :
 - s'il correspond à la description donnée par le vendeur et posséder les qualités que celui-ci a présentées à l'acheteur sous forme d'échantillon ou de modèle ;
 - s'il présente les qualités qu'un acheteur peut légitimement attendre eu égard aux déclarations publiques faites par le vendeur, par le producteur ou par son représentant, notamment dans la publicité ou l'étiquetage ;
- 2° Ou s'il présente les caractéristiques définies d'un commun accord par les parties ou être propre à tout usage spécial recherché par l'acheteur, porté à la connaissance du vendeur et que ce dernier a accepté.

Article L217-12 du Code de la consommation

L'action résultant du défaut de conformité est prescrit par deux ans à compter de la délivrance du bien.

Article 1641 du Code civil

Le vendeur est tenu de la garantie à raison des défauts cachés de la chose vendue qui la rendent impropre à l'usage auquel on la destine, ou qui diminuent tellement cet usage que l'acheteur ne l'aurait pas acquise, ou n'en aurait donné qu'un moindre prix, s'il les avait connus.

Article 1648 1er alinéa du Code civil

L'action résultant des vices rédhibitoires doit être intentée par l'acquéreur dans un délai de deux ans à compter de la découverte du vice.

Les pièces détachées indispensables à l'utilisation du produit sont disponibles pendant la durée de la garantie du produit.

Procédure en cas de garantie

Afin de garantir un traitement rapide de votre demande, veuillez suivre les indications suivantes :

- Veuillez avoir à portée de main pour toutes questions le ticket de caisse et la référence article (IAN) 466189_2404 en tant que justificatif de votre achat.
- Vous trouverez la référence sur la plaque signalétique sur le produit, une gravure sur le produit, sur la page de garde du mode d'emploi (en bas à gauche) ou sur l'autocollant au dos ou sur le dessous du produit.
- Si des erreurs de fonctionnement ou d'autres vices venaient à apparaître, veuillez d'abord contacter le département service clientèle cité ci-dessous par **téléphone** ou par **e-mail**.
- Vous pouvez ensuite retourner un produit enregistré comme étant défectueux en joignant le ticket de caisse et en indiquant en quoi consiste le vice et quand il est survenu, sans devoir l'affranchir à l'adresse de service après-vente communiquée.



Sur www.lidl-service.com, vous pourrez télécharger ce mode d'emploi et de nombreux autres manuels, vidéos produit et logiciels d'installation.

Grâce à ce code QR, vous arriverez directement sur le site Lidl service après-vente (www.lidl-service.com) et vous pourrez ouvrir votre mode d'emploi en saisissant votre référence (IAN) 466189_2404.

Service après-vente

FR Service France

Tel.: 0800 919270

E-Mail: kompennass@lidl.fr

BE Service Belgique

Tel.: 0800 12089

E-Mail: kompennass@lidl.be

IAN 466189_2404

Importateur

Veuillez tenir compte du fait que l'adresse suivante n'est pas une adresse de service après-vente. Veuillez d'abord contacter le service mentionné.

KOMPENASS HANDELS GMBH

BURGSTRASSE 21

44867 BOCHUM

ALLEMAGNE

www.kompennass.com

Inhaltsverzeichnis

Einleitung	14
Bestimmungsgemäße Verwendung	14
Lieferumfang	14
Auspacken	14
Gerätebeschreibung	14
Verwendete Warnhinweise und Symbole	15
Sicherheitshinweise	15
Inbetriebnahme	18
Bedienen	18
Popcorn herstellen	18
Popcorn süßen/salzen	19
Überhitzungsschutz	19
Reinigen	19
Aufbewahren	20
Fehlerbehebung	20
Entsorgen	20
Gerät entsorgen	20
Verpackung entsorgen	21
Anhang	21
Technische Daten	21
Garantie der Kompernaß Handels GmbH	21
Service	22
Importeur	22

Einleitung

Herzlichen Glückwunsch zum Kauf Ihres neuen Gerätes!

Sie haben sich damit für ein modernes und hochwertiges Produkt entschieden. Die Bedienungsanleitung ist Bestandteil dieses Produktes. Sie enthält wichtige Hinweise für Sicherheit, Gebrauch und Entsorgung. Machen Sie sich vor der Benutzung des Produkts mit allen Bedien- und Sicherheitshinweisen vertraut. Benutzen Sie dieses Produkt nur wie beschrieben und für die angegebenen Einsatzbereiche. Händigen Sie bei Weitergabe des Produkts an Dritte alle Unterlagen mit aus.

Bestimmungsgemäße Verwendung

Dieses Gerät ist ausschließlich zur Herstellung von Popcorn mit trockenem Popcornmais in privaten Haushalten vorgesehen. Benutzen Sie das Gerät nicht gewerblich.

Betreiben Sie das Gerät nur in trockenen Innenräumen, verwenden Sie es niemals im Freien.

WARNUNG!

Gefahr durch nicht bestimmungsgemäße Verwendung!

Von dem Gerät können bei nicht bestimmungsgemäßer Verwendung und/oder andersartiger Nutzung Gefahren ausgehen.

- ▶ Das Gerät ausschließlich bestimmungsgemäß verwenden.
- ▶ Die in dieser Bedienungsanleitung beschriebenen Vorgehensweisen einhalten.

Lieferumfang

Das Gerät wird standardmäßig mit folgenden Komponenten geliefert:

- Popcorn-Maker
- Deckel
- Messlöffel
- Bedienungsanleitung

Auspacken

- ◆ Entnehmen Sie alle Teile des Gerätes und die Bedienungsanleitung aus dem Karton.
- ◆ Entfernen Sie sämtliches Verpackungsmaterial und eventuelle Aufkleber vom Gerät.

Hinweis:



- ▶ Prüfen Sie die Lieferung auf Vollständigkeit und auf sichtbare Schäden.
- ▶ Bei einer unvollständigen Lieferung oder Schäden infolge mangelhafter Verpackung oder durch Transport wenden Sie sich an die Service-Hotline (siehe Kapitel **Service**).







Gerätebeschreibung

- 1 Messlöffel
- 2 Deckel
- 3 Motorblock
- 4 Ein-/Ausschalter
- 5 Auswurföffnung
- 6 Popcornkammer

Verwendete Warnhinweise und Symbole

In der vorliegenden Bedienungsanleitung, auf der Verpackung und dem Gerät werden folgende Warnhinweise und Symbole verwendet (falls zutreffend):

	GEFAHR! Ein Warnhinweis mit diesem Symbol und dem Signalwort „GEFAHR“ kennzeichnet eine unmittelbar bevorstehende Gefährdungssituation, die, wenn sie nicht vermieden wird, den Tod oder eine schwere Verletzung zur Folge hat.
	WARNUNG! Ein Warnhinweis mit diesem Symbol und dem Signalwort „WARNUNG“ kennzeichnet eine mögliche Gefährdungssituation, die, wenn sie nicht vermieden wird, den Tod oder eine schwere Verletzung zur Folge haben könnte.
	VORSICHT! Ein Warnhinweis mit diesem Symbol und dem Signalwort „VORSICHT“ kennzeichnet eine mögliche Gefährdungssituation, die, wenn sie nicht vermieden wird, eine geringfügige oder mäßige Verletzung zur Folge haben könnte.

	ACHTUNG! Ein Warnhinweis mit diesem Symbol und dem Signalwort „ACHTUNG“ kennzeichnet eine mögliche Situation, die, wenn sie nicht vermieden wird, einen Sachschaden zur Folge haben könnte.
	Hinweis: Ein Hinweis kennzeichnet zusätzliche Informationen, die den Umgang mit dem Gerät erleichtern.
	Wechselstrom/-spannung
	Gerät nur in Innenräumen verwenden.
	Nicht in Wasser tauchen!
	Für die Reinigung in der Spülmaschine geeignet.
	Alle Teile dieses Gerätes, die mit Lebensmitteln in Berührung kommen, sind lebensmittelecht.

Sicherheitshinweise

WARNUNG! STROMSCHLAGGEFAHR!

- Prüfen Sie vor der Inbetriebnahme des Gerätes, ob die Netzspannung mit der auf dem Typen-/Leistungsschild angegebenen Netzspannung übereinstimmt.
 - Führen Sie das Netzkabel so, dass es nicht eingeklemmt oder anderweitig beschädigt werden kann.
 - Verwenden Sie das Gerät nur in trockenen Räumen, nicht im Freien.
-  Tauchen Sie das Gerät, das Netzkabel oder den Netzstecker niemals in Wasser oder andere Flüssigkeiten! Andernfalls besteht Lebensgefahr durch elektrischen Schlag!

- Ziehen Sie nach Gebrauch, zur Reinigung oder zum Bewegen des Gerätes immer den Netzstecker aus der Steckdose.
- Falls das Gerät heruntergefallen oder beschädigt ist, dürfen Sie es nicht mehr in Betrieb nehmen. Lassen Sie das Gerät von qualifiziertem Fachpersonal überprüfen und gegebenenfalls reparieren.
- Wenn die Netzanschlussleitung dieses Gerätes beschädigt wird, muss sie durch den Hersteller oder seinen Kundendienst oder eine ähnlich qualifizierte Person ersetzt werden, um Gefährdungen zu vermeiden
- Öffnen Sie niemals das Gerätegehäuse. In diesem Falle ist die Sicherheit nicht gegeben und die Gewährleistung erlischt.
- Setzen Sie das Gerät keinem Regen aus und benutzen Sie es auch niemals in feuchter oder nasser Umgebung.
- Achten Sie darauf, dass die Anschlussleitung während des Betriebs niemals nass oder feucht wird.

⚠️ WARNUNG! VERLETZUNGSGEFAHR!

- Missbrauchen Sie das Gerät nicht für andere Zwecke, als in dieser Anleitung beschrieben. Bei Missbrauch des Gerätes besteht Verletzungsgefahr.
- Dieses Gerät kann von Kindern ab 8 Jahren und darüber sowie von Personen mit reduzierten physischen, sensorischen oder mentalen Fähigkeiten oder Mangel an Erfahrung und/oder Wissen benutzt werden, wenn sie beaufsichtigt oder bezüglich des sicheren Gebrauchs des Gerätes unterwiesen wurden und die daraus resultierenden Gefahren verstanden haben.
- Die Reinigung und Benutzer-Wartung darf nicht von Kindern durchgeführt werden, es sei denn, sie sind älter als 8 Jahre und beaufsichtigt.
- Kinder jünger als 8 Jahre sind vom Gerät und der Anschlussleitung fernzuhalten.
- Kinder dürfen nicht mit dem Gerät spielen.
- Sorgen Sie für einen sicheren Stand des Gerätes.
- Verlegen Sie das Netzkabel so, dass niemand darauf treten oder darüber stolpern kann.

- Stellen Sie das Gerät möglichst in der Nähe einer Steckdose auf. Sorgen Sie dafür, dass der Netzstecker bei Gefahr schnell erreichbar ist und die Netzleitung nicht zur Stolperfalle werden kann.
- Während des Garvorgangs wird heißer Dampf freigesetzt, insbesondere, wenn Sie den Deckel öffnen. Halten Sie einen sicheren Abstand zum Dampf.



Achtung! Heiße Oberfläche!

- Teile des Gerätes werden während des Betriebs heiß. Verbrennungsgefahr!
- Lassen Sie das Gerät abkühlen, bevor Sie es reinigen oder Zubehör wechseln.
- Das frische Popcorn ist heiß! Stellen Sie immer eine ausreichend große Schale unter die Auswurföffnung und lassen Sie das Popcorn vor dem Verzehr ausreichend abkühlen.
- Lassen Sie das Gerät während des Betriebs niemals unbeaufsichtigt.
- Benutzen Sie das Gerät nicht in der Nähe von heißen Oberflächen oder brennbaren Materialien.
- Stellen Sie das Gerät niemals in der Nähe von oder unter brennbaren Gegenständen ab, insbesondere nicht unter Gardinen oder Hängeschränke.

! ACHTUNG! SACHSCHADEN!

- Benutzen Sie keine externe Zeitschaltuhr oder ein separates Fernwirksystem, um das Gerät zu betreiben.
- Stecken Sie nichts in die Lüftungsschlitze im Gehäuse des Gerätes und decken Sie diese nicht ab.
- Lassen Sie keine Flüssigkeit in die Lüftungsschlitze im Gehäuse des Gerätes gelangen.
- Lassen Sie das Gerät während des Betriebs niemals unbeaufsichtigt.
- Lassen Sie das Gerät nach jedem Durchgang 15–20 Minuten abkühlen, bevor Sie es wieder in Betrieb nehmen.

- Geben Sie keine Zutaten wie Zucker, Salz, Öl, Butter o. Ä. in die Popcornkammer, diese können das Gerät beschädigen. Geben Sie solche Zusätze erst nach der Zubereitung und außerhalb des Gerätes über das fertige Popcorn.
 - Betreiben Sie das Gerät nie ohne Maiskörner in der Popcornkammer.
 - Verwenden Sie nur vom Hersteller empfohlenes Zubehör.
 - Benutzen Sie keine aggressiven, chemischen oder scheuernden Reinigungsmittel! Diese können die Oberfläche irreparabel angreifen.
- i Hinweis:**
- Es ist keine Aktion seitens der Benutzer erforderlich, um das Produkt zwischen 50 und 60 Hz umzustellen. Das Produkt passt sich sowohl für 50 als auch für 60 Hz an.

Inbetriebnahme

⚠ WARNUNG! VERLETZUNGSGEFAHR!

- ▶ Stellen Sie das Gerät niemals in der Nähe von oder unter brennbaren Gegenständen ab, insbesondere nicht unter Gardinen oder Hängeschränke.
- ◆ Reinigen Sie das Gerät vor dem ersten Gebrauch wie im Kapitel **Reinigen** beschrieben.
- ◆ Stellen Sie das Gerät auf eine ebene, hitzebeständige und rutschfeste Oberfläche.
- ◆ Vergewissern Sie sich, dass der Ein-/Aus-Schalter **4** auf „O“ steht. Stecken Sie dann den Netzstecker in eine Netzsteckdose.

Das Gerät ist betriebsbereit.

Bedienen

Popcorn herstellen

⚠ WARNUNG! VERLETZUNGSGEFAHR!

- ▶ Teile des Gerätes, insbesondere der Deckel **2** sowie der eingesetzte Messlöffel **1**, werden während des Betriebs sehr heiß. **Verbrennungsgefahr!**

⚠ ACHTUNG! SACHSCHADEN!

- ▶ Geben Sie keine Zutaten wie Zucker, Salz, Öl, Butter o. Ä. in die Popcornkammer **6**, diese können das Gerät beschädigen. Geben Sie solche Zusätze erst nach der Zubereitung und außerhalb des Gerätes über das fertige Popcorn.
- ▶ Betreiben Sie das Gerät nie ohne Maiskörner in der Popcornkammer **6**.
- ▶ Lassen Sie das Gerät nach jedem Durchgang 15 – 20 Minuten abkühlen, bevor Sie es wieder in Betrieb nehmen.

i Hinweis:

- ▶ Nicht jeder Mais ist für die Popcorn-Herstellung geeignet. Verwenden Sie nur den dafür vorgesehenen Popcorn-Mais.
- ◆ Nehmen Sie ggf. den Deckel **2** samt Messlöffel **1** vom Gerät.
- ◆ Füllen Sie maximal 60 g (= 1 bis zum Rand gefüllter Messlöffel **1**) Maiskörner in die Popcornkammer **6**.
- ◆ Setzen Sie den Deckel **2** auf. Achten Sie dabei darauf, dass die Wölbung am Deckel **2** über der Einkerbung am Geräterand sitzt.

- ◆ Setzen Sie den Messlöffel **1** in die obere Öffnung des Deckels **2** ein. Die beiden Nasen am Messlöffel **1** müssen in den schmalen Einkerbungen im Deckel **2** liegen:

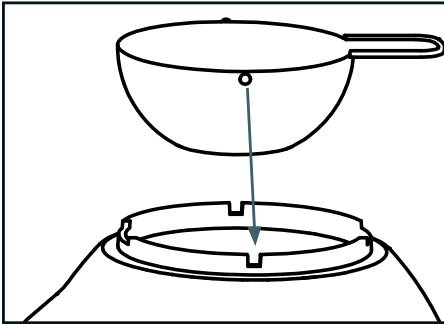

i Hinweis:

- ▶ Um Butter mit dem Gerät zu schmelzen, beachten Sie die Anweisungen im Kapitel **Popcorn süßen/salzen**.
- ◆ Stellen Sie eine hitzebeständige Schüssel unter die Auswurföffnung **5**. Achten Sie darauf, dass die Schüssel ausreichend hoch und breit ist, damit das fertige Popcorn komplett aufgefangen wird.
- ◆ Stellen Sie den Ein-/Ausschalter **4** auf „I“. Das Gerät beginnt mit der Popcorn-Herstellung. Nach kurzer Zeit wird das fertige Popcorn durch die Auswurföffnung **5** aus dem Gerät geblasen.
- ◆ Sobald alle Maiskörner verarbeitet sind, stellen Sie den Ein-/Ausschalter **4** auf „O“.
- ◆ Lassen Sie das Gerät 15 - 20 Minuten abkühlen, bevor Sie es wieder in Betrieb nehmen oder reinigen.

Popcorn süßen/salzen

! ACHTUNG! SACHSCHADEN!

- ▶ Geben Sie keine Zutaten wie Zucker, Salz, Öl, Butter o. Ä. in die Popcornkammer **6**, diese können das Gerät beschädigen. Geben Sie solche Zusätze erst nach der Zubereitung und außerhalb des Gerätes über das fertige Popcorn.
- ▶ Achten Sie darauf, dass zu keiner Zeit Butter in die Popcornkammer **6** läuft!

Sie können mit dem Gerät Butter schmelzen, um diese anschließend über das fertige Popcorn zu geben. Am besten klappt dies mit **zimmerwarmer** Butter. Die Butter sorgt dafür, dass der Zucker bzw. das Salz am Popcorn haften bleibt.

- ◆ Geben Sie maximal 20 g zimmerwarme Butter in den Messlöffel **1**, bevor Sie das Gerät einschalten. Die Butter schmilzt während der Popcorn-Herstellung.

i Hinweis:

- ▶ Sollte die Butter nicht vollständig geschmolzen sein, nehmen Sie den Messlöffel **1** vom Deckel **2** ab und rühren Sie die Butter darin vorsichtig um.
- ◆ Gießen Sie die geschmolzene Butter über das fertige Popcorn in der Schüssel und mischen Sie es durch.
- ◆ Geben Sie nach Belieben Salz oder Zucker hinzu und mischen Sie das Popcorn noch einmal durch.

Überhitzungsschutz

Das Gerät ist mit einem Überhitzungsschutz ausgestattet. Wenn das Gerät zu heiß wird, schaltet es sich automatisch ab. Sobald es ausreichend abgekühlt ist, schaltet es sich selbstständig wieder ein.

Um ein ungewolltes Wiedereinschalten des Gerätes zu verhindern, schalten Sie das Gerät im Falle einer Überhitzung aus. Lassen Sie das Gerät 15 - 20 Minuten abkühlen, bevor Sie es wieder in Betrieb nehmen.

Reinigen

! WARNUNG! STROMSCHLAGGEFAHR!

- ▶ Bevor Sie das Gerät reinigen, ziehen Sie immer den Netzstecker aus der Netzsteckdose.

! Verbotene Handlung: Tauchen Sie das Gerät, das Netzkabel oder den Netzstecker niemals in Wasser oder andere Flüssigkeiten! Andernfalls besteht Lebensgefahr durch elektrischen Schlag!

! WARNUNG! VERLETZUNGSGEFAHR!

- ▶ Lassen Sie das Gerät vor der Reinigung vollständig abkühlen.

⚠ **ACHTUNG! SACHSCHADEN!**

- ▶ Benutzen Sie keine aggressiven, chemischen oder scheuernden Reinigungsmittel! Diese können die Oberfläche irreparabel angreifen.
- ◆ Wischen Sie die Popcorn-Kammer mit einem trockenen Tuch aus. Feuchten Sie das Tuch bei Bedarf leicht an.
- ◆ Reinigen Sie den Motorblock **3** mit einem feuchten Tuch. Geben Sie bei Bedarf ein mildes Spülmittel auf das Tuch. Wischen Sie danach mit einem nur mit Wasser befeuchteten Tuch nach, um eventuelle Spülmittelreste zu entfernen.
- ◆ Reinigen Sie den Deckel **2** und den Messlöffel **1** in warmem Wasser mit einem milden Spülmittel. Spülen Sie die Teile zum Schluss mit klarem Wasser ab.

i Hinweis:



Der Deckel **2** und der Messlöffel **1** sind zur Reinigung in der Spülmaschine geeignet. Legen Sie die Teile möglichst in den oberen Korb der Spülmaschine und achten Sie darauf, dass sie nicht eingeklemmt werden. Ansonsten können sich diese verformen!

- ◆ Trocknen Sie alle Teile gut ab, bevor Sie sie erneut verwenden oder verstauen.

Aufbewahren

- ◆ Reinigen Sie das Gerät wie im Kapitel **Reinigen** beschrieben.
- ◆ Bewahren Sie das Gerät an einem sauberen, staubfreien und trockenen Ort auf.

Fehlerbehebung

Das Gerät funktioniert nicht.

» **Das Gerät ist nicht mit einer Netzsteckdose verbunden.**

- ▶ Schließen Sie das Gerät an eine Netzsteckdose an.

» **Das Gerät ist beschädigt.**

- ▶ Wenden Sie sich an den Service.

Das Gerät geht während des Betriebs aus.

» **Der Überhitzungsschutz wurde aktiviert.**

- ▶ Schalten Sie das Gerät aus und lassen Sie es 15 - 20 Minuten abkühlen.

Sollten sich die Störungen nicht mit obenstehenden Fehlerbehebungen beheben lassen oder wenn Sie andere Arten von Störungen feststellen, wenden Sie sich bitte an unseren Service.

Entsorgen

Für Frankreich gilt:



Das Produkt, die Verpackung und die Bedienungsanleitung sind recycelbar,

unterliegen einer erweiterten Herstellerverantwortung und werden getrennt gesammelt.

Gerät entsorgen



Das nebenstehende Symbol einer durchgestrichenen Mülltonne auf Rädern zeigt an, dass dieses Gerät der Richtlinie 2012/19/EU unterliegt.

Diese Richtlinie besagt, dass Sie dieses Gerät am Ende seiner Nutzungszeit nicht mit dem normalen Haushaltsmüll entsorgen dürfen, sondern in speziell eingerichteten Sammelstellen, Wertstoffhöfen oder Entsorgungsbetrieben abgeben müssen.

Diese Entsorgung ist für Sie kostenfrei. Schonen Sie die Umwelt und entsorgen Sie fachgerecht.

Für den deutschen Markt gilt:

Beim Kauf eines Neugerätes haben Sie das Recht, ein entsprechendes Altgerät an Ihren Händler zurückzugeben. Händler von Elektro- und Elektronikgeräten sowie Lebensmittelhändler, die regelmäßig Elektro- und Elektronikgeräte verkaufen, sind verpflichtet, bis zu drei Altgeräte unentgeltlich zurückzunehmen, auch ohne dass ein Neugerät gekauft wird, wenn die Altgeräte in keiner Abmessung größer als 25 cm sind. LIDL bietet Ihnen Rücknahmemöglichkeiten direkt in den Filialen und Märkten an.

Sofern Ihr Altgerät personenbezogene Daten enthält, sind Sie selbst für deren Löschung verantwortlich, bevor Sie es zurückgeben.



Weitere Möglichkeiten zur Entsorgung des ausgedienten Produkts erfahren Sie bei Ihrer Gemeinde- oder Stadtverwaltung.

Verpackung entsorgen



Die Verpackungsmaterialien sind nach umweltverträglichen und entsorgungstechnischen Gesichtspunkten ausgewählt und deshalb recyclebar. Entsorgen Sie nicht mehr benötigte Verpackungsmaterialien gemäß den örtlich geltenden Vorschriften.

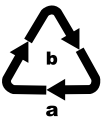

Entsorgen Sie die Verpackung umweltgerecht. Beachten Sie die Kennzeichnung auf den verschiedenen Verpackungsmaterialien und trennen Sie diese gegebenenfalls gesondert. Die Verpackungsmaterialien sind gekennzeichnet mit Abkürzungen (a) und Ziffern (b) mit folgender Bedeutung: 1–7: Kunststoffe, 20–22: Papier und Pappe, 80–98: Verbundstoffe.

Anhang

Technische Daten

Netzspannung	220 – 240 V ~, 50/60 Hz
Nennleistung	1200 W

Garantie der Kompernaß Handels GmbH

Sehr geehrte Kundin, sehr geehrter Kunde,

Sie erhalten auf dieses Gerät 3 Jahre Garantie ab Kaufdatum. Im Falle von Mängeln dieses Produkts stehen Ihnen gegen den Verkäufer des Produkts gesetzliche Rechte zu. Diese gesetzlichen Rechte werden durch unsere im Folgenden dargestellte Garantie nicht eingeschränkt.

Garantiebedingungen

Die Garantiefrist beginnt mit dem Kaufdatum.

Bitte bewahren Sie den Kassenbon gut auf.

Dieser wird als Nachweis für den Kauf benötigt.

Tritt innerhalb von drei Jahren ab dem Kaufdatum dieses Produkts ein Material- oder Fabrikationsfehler auf, wird das Produkt von uns – nach unserer Wahl – für Sie kostenlos repariert, ersetzt oder der Kaufpreis erstattet. Diese Garantieleistung setzt voraus, dass innerhalb der Dreijahresfrist das defekte Gerät und der Kaufbeleg (Kassenbon) vorgelegt und schriftlich kurz beschrieben wird, worin der Mangel besteht und wann er aufgetreten ist.

Wenn der Defekt von unserer Garantie gedeckt ist, erhalten Sie das reparierte oder ein neues Produkt zurück. Mit Reparatur oder Austausch des Produkts beginnt kein neuer Garantiezeitraum.

Garantiezeit und gesetzliche Mängelansprüche

Die Garantiezeit wird durch die Gewährleistung nicht verlängert. Dies gilt auch für ersetzte und reparierte Teile. Eventuell schon beim Kauf vorhandene Schäden und Mängel müssen sofort nach dem Auspacken gemeldet werden. Nach Ablauf der Garantiezeit anfallende Reparaturen sind kostenpflichtig.

Garantieumfang

Das Gerät wurde nach strengen Qualitätsrichtlinien sorgfältig produziert und vor Auslieferung gewissenhaft geprüft.

Die Garantieleistung gilt für Material- oder Fabrikationsfehler. Diese Garantie erstreckt sich nicht auf Produktteile, die normaler Abnutzung ausgesetzt sind und daher als Verschleißteile angesehen werden können oder für Beschädigungen an zerbrechlichen Teilen, z. B. Schalter oder Teile, die aus Glas gefertigt sind.

Diese Garantie verfällt, wenn das Produkt beschädigt, nicht sachgemäß benutzt oder gewartet wurde. Für eine sachgemäße Benutzung des Produkts sind alle in der Bedienungsanleitung aufgeführten Anweisungen genau einzuhalten. Verwendungszwecke und Handlungen, von denen in der Bedienungsanleitung abgeraten oder vor denen gewarnt wird, sind unbedingt zu vermeiden.

Das Produkt ist nur für den privaten und nicht für den gewerblichen Gebrauch bestimmt. Bei missbräuchlicher und unsachgemäßer Behandlung, Gewaltanwendung und bei Eingriffen, die nicht von unserer autorisierten Serviceniederlassung vorgenommen wurden, erlischt die Garantie.

Abwicklung im Garantiefall

Um eine schnelle Bearbeitung Ihres Anliegens zu gewährleisten, folgen Sie bitte den folgenden Hinweisen:

- Bitte halten Sie für alle Anfragen den Kassenbon und die Artikelnummer (IAN) 466189_2404 als Nachweis für den Kauf bereit.
- Die Artikelnummer entnehmen Sie bitte dem Typenschild am Produkt, einer Gravur am Produkt, dem Titelblatt der Bedienungsanleitung (unten links) oder dem Aufkleber auf der Rück- oder Unterseite des Produktes.
- Sollten Funktionsfehler oder sonstige Mängel auftreten, kontaktieren Sie zunächst die nachfolgend benannte Serviceabteilung **telefonisch** oder per **E-Mail**.
- Ein als defekt erfasstes Produkt können Sie dann unter Beifügung des Kaufbelegs (Kassenbon) und der Angabe, worin der Mangel besteht und wann er aufgetreten ist, für Sie portofrei an die Ihnen mitgeteilte Serviceanschrift übersenden.



Auf www.lidl-service.com können Sie diese und viele weitere Handbücher, Produktvideos und Installationssoftware herunterladen.

Mit diesem QR-Code gelangen Sie direkt auf die Lidl-Service-Seite (www.lidl-service.com) und können durch die Eingabe der Artikelnummer (IAN) 466189_2404 Ihre Bedienungsanleitung öffnen.

Service

DE Service Deutschland

Tel.: 0800 5435 111 (kostenfrei aus dem dt. Festnetz / Mobilfunknetz)
E-Mail: kompernass@lidl.de

AT Service Österreich

Tel.: 0800 447 744
E-Mail: kompernass@lidl.at

CH Service Schweiz

Tel.: 0800 56 44 33
E-Mail: kompernass@lidl.ch

IAN 466189_2404

Importeur

Bitte beachten Sie, dass die folgende Anschrift keine Serviceanschrift ist. Kontaktieren Sie zunächst die benannte Servicestelle.

KOMPERNASS HANDELS GMBH
BURGSTRASSE 21
44867 BOCHUM
DEUTSCHLAND
www.kompernass.com



KOMPERNASS HANDELS GMBH

BURGSTRASSE 21

44867 BOCHUM

GERMANY

www.kompernass.com

Version des informations - Stand der Informationen:

07/2024 · Ident.-No.: SPCM1200C1-062024-1

IAN 466189_2404