

## **CAMPINGMATTE MIT RÜCKENLEHNE**

DE AT CH

### **CAMPINGMATTE MIT RÜCKENLEHNE**

Gebrauchsanweisung

IT CH

### **MATERASSINO DA CAMPEGGIO CON SCHIENALE**

Istruzioni d'uso

FR CH

### **MATELAS DE CAMPING AVEC DOSSIER**

Notice d'utilisation

IAN 445267\_2307

DE AT CH  
FR IT

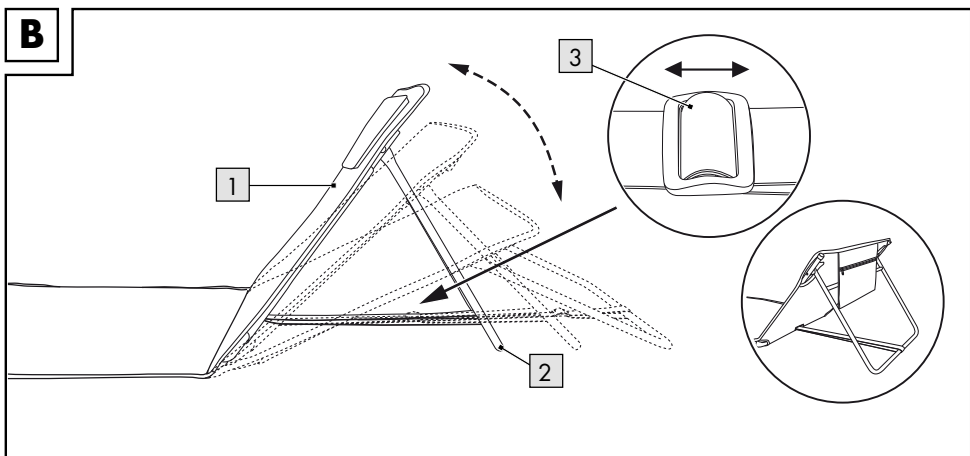
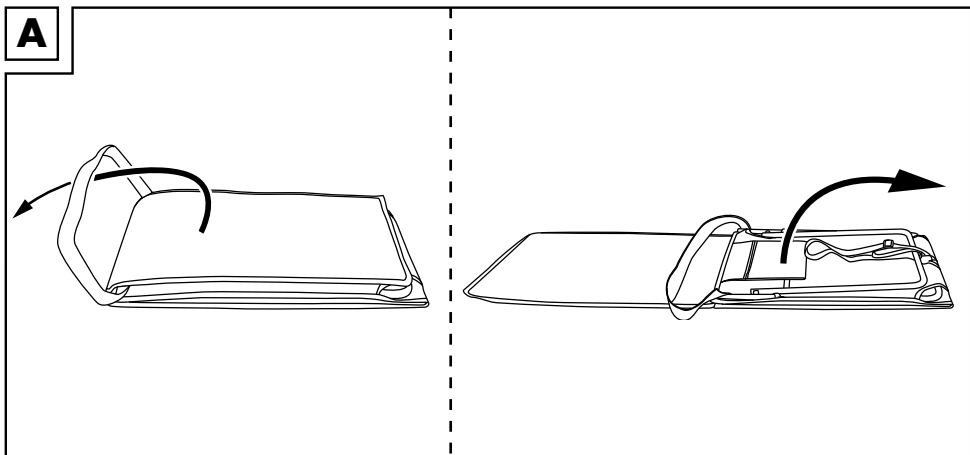

DE AT CH

**WICHTIG, FÜR SPÄTERE BEZUGNAHME  
AUFBEWAHREN: SORGFÄLTIG LESEN!**

FR CH

**IMPORTANT, À CONSERVER POUR CONSULTATION  
ULTÉRIEURE : À LIRE ATTENTIVEMENT !**

IT CH

**IMPORTANTE: CONSERVARE PER EVENTUALI  
NECESSITÀ FUTURE: LEGGERE CON ATTENZIONE!**

Herzlichen Glückwunsch!

Mit Ihrem Kauf haben Sie sich für einen hochwertigen Artikel entschieden. Machen Sie sich vor der ersten Verwendung mit dem Artikel vertraut.



### **Lesen Sie hierzu aufmerksam die nachfolgende Gebrauchsanweisung.**

Benutzen Sie den Artikel nur wie beschrieben und für die angegebenen Einsatzbereiche. Bewahren Sie diese Gebrauchsanweisung gut auf. Händigen Sie alle Unterlagen bei Weitergabe des Artikels an Dritte ebenfalls mit aus.

## **Lieferumfang**

- 1 x Campingmatte
- 1 x Tragetasche
- 1 x Gebrauchsanweisung

## **Technische Daten**

Maße: ca. 161 x 53 x 2,5 cm (L x B x H)



Herstellungsdatum (Monat/Jahr):  
01/2024

## **Bestimmungsgemäße Verwendung**

Dieser Artikel wurde für den privaten Gebrauch entwickelt und für den Einsatz auf dem Boden im Campingbereich konzipiert.

## **Sicherheitshinweise**



### **Lebensgefahr!**

- Lassen Sie Kinder niemals unbeaufsichtigt mit dem Verpackungsmaterial. Es besteht Erstickengefahr.



### **Verletzungsgefahr!**

- Stellen Sie sicher, dass alle Teile unbeschädigt und sachgerecht montiert sind. Bei unsachgemäßer Montage besteht Verletzungsgefahr. Beschädigte Teile können die Sicherheit und Funktion beeinflussen.
- Verwenden Sie den Artikel nur für den vorgesehenen Zweck.
- Verwenden Sie den Artikel niemals in der Nähe eines offenen Feuers oder eines Grills.

- Verwenden Sie den Artikel niemals auf dem Wasser.
- Der Artikel eignet sich nicht zum Schwimmen.
- Vermeiden Sie den Kontakt mit scharfen, heißen, spitzen oder gefährlichen Objekten.

## **Montage**

1. Klappen Sie die Campingmatte auf (Abb. A).
2. Stellen Sie die Rückenlehne (1) in die gewünschte Position (Abb. B).
3. Passen Sie das Band (3) so an, dass der Rahmen (2) der Rückenlehne stabil auf dem Boden steht und nicht mehr verrutschen kann.

## **Zusammenklappen**

1. Klappen Sie zuerst den Rahmen (2) an die Rückenlehne.
2. Klappen Sie dann den Artikel ein.

**Hinweis:** Überprüfen Sie die Stabilität des Artikels vor der nächsten Verwendung.

## **Lagerung, Reinigung**

Lagern Sie den Artikel bei Nichtbenutzung immer trocken und sauber bei Raumtemperatur. Klappen Sie den Artikel nur in trockenem Zustand ein.

Nur mit Wasser reinigen und anschließend mit einem Reinigungstuch trockenwischen.

**WICHTIG!** Nie mit scharfen Reinigungsmitteln reinigen.



## **Hinweise zur Entsorgung**



Entsorgen Sie den Artikel und die Verpackungsmaterialien entsprechend den aktuellen örtlichen Vorschriften.

Bewahren Sie Verpackungsmaterialien (wie z. B. Folienbeutel) für Kinder unerschbar auf. Weitere Informationen zur Entsorgung des ausgedienten Artikels erhalten Sie bei Ihrer Gemeinde- oder Stadtverwaltung. Entsorgen Sie den Artikel und die Verpackung umweltschonend.



Der Recycling-Code dient der Kennzeichnung verschiedener Materialien zur Rückführung in den Wiederverwertungskreislauf (Recycling). Der Code besteht aus einem Recyclingsymbol für den Verwertungskreislauf und einer Nummer, die das Material kennzeichnet.

## Hinweise zur Garantie und Serviceabwicklung

Der Artikel wurde mit großer Sorgfalt und unter ständiger Kontrolle produziert. DELTA-SPORT HANDELSKONTOR GmbH räumt privaten Endkunden auf diesen Artikel drei Jahre Garantie ab Kaufdatum (Garantiefrist) nach Maßgabe der folgenden Bestimmungen ein. Die Garantie gilt nur für Material- und Verarbeitungsfehler. Die Garantie erstreckt sich nicht auf Teile, die der normalen Abnutzung unterliegen und deshalb als Verschleißteile anzusehen sind (z. B. Batterien) sowie nicht auf zerbrechliche Teile, z. B. Schalter oder Teile, die aus Glas gefertigt sind. Ansprüche aus dieser Garantie sind ausgeschlossen, wenn der Artikel unsachgemäß oder missbräuchlich oder nicht im Rahmen der vorgesehenen Bestimmung oder des vorgesehenen Nutzungsumfangs verwendet wurde oder Vorgaben in der Anleitung/Anweisung nicht beachtet wurden, es sei denn, der Endkunde weist nach, dass ein Material- oder Verarbeitungsfehler vorliegt, der nicht auf einem der vorgenannten Umstände beruht.

Ansprüche aus der Garantie können nur innerhalb der Garantiefrist unter Vorlage des Originalkassenbelegs geltend gemacht werden. Bitte bewahren Sie deshalb den Originalkassenbeleg auf. Die Garantiefrist wird durch etwaige Reparaturen aufgrund der Garantie, gesetzlicher Gewährleistung oder Kulanz nicht verlängert. Dies gilt auch für ersetzte und reparierte Teile.

Bitte wenden Sie sich bei Beanstandungen zunächst an die untenstehende Service-Hotline oder setzen Sie sich per E-Mail mit uns in Verbindung. Liegt ein Garantiefall vor, wird der Artikel von uns – nach unserer Wahl – für Sie kostenlos repariert, ersetzt oder der Kaufpreis erstattet. Weitere Rechte aus der Garantie bestehen nicht. Ihre gesetzlichen Rechte, insbesondere Gewährleistungsansprüche gegenüber dem jeweiligen Verkäufer, werden durch diese Garantie nicht eingeschränkt.

IAN: 445267\_2307

- (DE)** Kundenservice Deutschland  
Tel.: 0800 5435 111  
E-Mail: [deltasport@lidl.de](mailto:deltasport@lidl.de)
- (AT)** Service Österreich  
Tel.: 0800 447744  
E-Mail: [deltasport@lidl.at](mailto:deltasport@lidl.at)
- (CH)** Service Schweiz  
Tel.: 0800 56 44 33  
E-Mail: [deltasport@lidl.ch](mailto:deltasport@lidl.ch)

Félicitations !

Vous venez d'acquérir un article de grande qualité. Avant la première utilisation, familiarisez-vous avec l'article.



**Pour cela, veuillez lire attentivement la notice d'utilisation suivante.**

Utilisez l'article uniquement comme indiqué et pour les domaines d'utilisation mentionnés. Conservez bien cette notice d'utilisation. Si vous cédez l'article à un tiers, veuillez lui remettre l'ensemble de la documentation.

## Étendue de la livraison

- 1 tapis de sol
- 1 sac de transport
- 1 notice d'utilisation

## Caractéristiques techniques

Dimensions : env. 161 x 53 x 2,5 cm (L x l x h)



Date de fabrication (Mois/Année) : 01/2024

## Utilisation conforme à sa destination

Cet article est développé pour un usage privé et a été conçu pour être utilisé sur le sol dans des espaces de camping.

## Consignes de sécurité



### **Danger de mort!**

- Ne laissez jamais les enfants sans surveillance avec le matériel d'emballage : il existe un risque d'étouffement.



### **Risque de blessure !**

- Assurez-vous que les pièces ne sont pas endommagées et qu'elles sont montées correctement. Il existe un risque de blessure en cas de montage inapproprié. Les pièces endommagées peuvent entraver la sécurité et le fonctionnement.
- Utilisez uniquement cet article dans le but pour lequel il est prévu.

- N'utilisez pas l'article à proximité d'une flamme nue ou d'un grill.
- N'utilisez pas l'article sur l'eau.
- L'article n'est adapté pour nager.
- Évitez tout contact avec des objets coupants, brûlants, pointus ou dangereux.

## Montage

1. Dépliez le tapis de camping (fig. A).
2. Réglez le dossier (1) Dans la position souhaitée (fig. B).
3. Adaptez le ruban (3) de manière à ce que le cadre (2) du dossier soit stable sur le sol et ne puisse pas glisser.

## Replier

1. Replier d'abord le cadre (2) sur le dossier.
2. Replier ensuite l'article.

**Remarque :** Vérifiez la stabilité de l'article avant l'utilisation suivante.

## Stockage, nettoyage

Lorsque vous n'utilisez pas l'article, rangez-le toujours dans un endroit sec et propre à une température ambiante.

Ne roulez l'article que quand il est sec.

Nettoyez uniquement avec de l'eau puis essuyez avec un chiffon de nettoyage.

**IMPORTANT !** Ne jamais laver avec des produits de nettoyage agressifs.



## Mise au rebut



Éliminez le produit et les matériaux d'emballage conformément aux réglementations locales actuelles en vigueur. Conservez les matériaux d'emballage (comme les sachets en plastique) hors de portée des enfants. Vous obtiendrez plus d'informations relatives à l'élimination du produit usagé auprès de votre commune ou de votre municipalité. Éliminez le produit et l'emballage dans le respect de l'environnement.



Le code de recyclage est utilisé pour identifier les différents matériaux à retourner dans le cycle de recyclage.

Ce code se compose du symbole de recyclage, représentant le cycle de recyclage ainsi que d'un numéro identifiant le matériau.

## **Indications concernant la garantie et le service après-vente**

L'article a été produit avec grand soin et sous un contrôle constant. DELTA-SPORT HANDELS-KONTOR GmbH accorde au client final privé une garantie de trois ans sur cet article à compter de la date d'achat (période de garantie) conformément aux dispositions suivantes. La garantie ne vaut que pour les défauts de matériaux et de fabrication. La garantie ne couvre pas les pièces soumises à une usure normale, lesquelles doivent donc être considérées comme des pièces d'usure (comme par ex. les piles), de même qu'elle ne couvre pas les pièces fragiles, telles que les interrupteurs, les batteries ou les pièces fabriquées en verre.

Les réclamations au titre de cette garantie sont exclues si l'article a été utilisé de manière abusive ou inappropriée, hors du cadre de son usage ou du champ d'application prévu ou si les instructions de la notice d'utilisation n'ont pas été respectées, à moins que le client final ne prouve que l'article présentait un défaut de matériau ou de fabrication n'étant pas dû à l'une des conditions mentionnées ci-dessus.

Les réclamations au titre de la garantie ne peuvent être adressées pendant la période de garantie qu'en présentant le ticket de caisse original. Veuillez pour cela conserver le ticket de caisse original. Ceci s'applique également aux pièces remplacées et réparées.

Si vous avez des plaintes à formuler, veuillez d'abord contacter le service d'assistance téléphonique ci-dessous ou nous contacter par courrier électronique.

Si le cas est couvert par la garantie, nous nous engageons - à notre appréciation - à réparer ou à remplacer l'article gratuitement pour vous ou à vous rembourser le prix d'achat. Aucun autre droit ne découle de la garantie. Vos droits légaux, en particulier les droits de garantie contre le vendeur concerné, ne sont pas limités par cette garantie.

IAN : 445267\_2307

 Service Suisse

Tel. : 0800 56 44 33

E-Mail : [deltasport@lidl.ch](mailto:deltasport@lidl.ch)

Congratulazioni!

Avete acquistato un articolo di alta qualità. Consigliamo di familiarizzare con l'articolo prima di cominciare ad utilizzarlo.

 **Leggere attentamente le seguenti istruzioni d'uso.**

Utilizzare l'articolo solo nel modo descritto e per gli ambiti di applicazione indicati. Conservare accuratamente queste istruzioni d'uso. In caso di trasferimento dell'articolo a terzi, consegnare tutti i documenti insieme all'articolo.

## Contenuto della fornitura

- 1 x materassino da campeggio
- 1 x custodia
- 1 x istruzioni d'uso

## Dati tecnici

Misure: circa 161 x 53 x 2,5 cm (L x L x A)

 Data di produzione (mese/anno):  
01/2024

## Uso conforme alla destinazione

Questo articolo è stato sviluppato per l'uso privato ed è studiato per l'utilizzo sul pavimento dei campeggi.

## Indicazioni di sicurezza

### Pericolo di morte!

- Tenere i bambini lontani dal materiale d'imballaggio. Pericolo di soffocamento.

### Pericolo di lesioni!

- Assicurarsi che tutte le parti siano integre e montate correttamente. In caso di montaggio improprio può sussistere il pericolo di lesioni. Le parti danneggiate possono compromettere la sicurezza e la funzionalità.
- Utilizzare questo articolo solo per lo scopo previsto.
- Non utilizzare questo articolo vicino a fuochi o griglie.
- Non utilizzare questo articolo sull'acqua.
- Questo articolo non è adatto per il nuoto.
- Evitare il contatto con oggetti pericolosi appuntiti, caldi, affilati.

## Montaggio

1. Aprire lo stuoino da campeggio (fig. A).
2. Disporre lo schienale (1) nella posizione desiderata (fig. B).
3. Regolare la fascia (3) in modo che il telaio (2) dello schienale sia stabile sul pavimento e non possa scivolare.

## Chiusura

1. Richiudere dapprima il telaio (2) sullo schienale.
2. Chiudere quindi l'articolo.

**Avviso:** Verificare la stabilità dell'articolo prima dell'utilizzo.

## Conservazione, pulizia

In caso di mancato utilizzo, riporre l'articolo a temperatura ambiente in un luogo asciutto e pulito.

Richiudere l'articolo solo quando è asciutto. Pulire solo con acqua, quindi asciugare con un panno.

**IMPORTANTE!** Non utilizzare mai detergenti aggressivi.



## Smaltimento



Smaltire l'articolo e i materiali della confezione nel rispetto delle attuali normative locali. Conservare i materiali della confezione (come ad es. i sacchetti) in modo che non siano raggiungibili per i bambini. Presso la propria amministrazione comunale o cittadina è possibile ottenere ulteriori informazioni sullo smaltimento dell'articolo alla fine del suo periodo di impiego. Smaltire l'articolo e la confezione nel rispetto dell'ambiente.



Il codice di riciclaggio serve per indicare i diversi materiali per il loro ritorno al ciclo di riutilizzo (recycling). Il codice è composto da un simbolo di riciclaggio per il ciclo di riutilizzo e da un numero che contraddistingue il materiale.



## Avvertenze sulla garanzia e sulla gestione dei servizi di assistenza

L'articolo è stato prodotto con la massima cura e sotto un continuo controllo.

DELTA-SPORT HANDELSKONTOR GmbH concede ai clienti finali privati, su questo articolo, tre anni di garanzia dalla data di acquisto (termine di garanzia) sulla base delle seguenti disposizioni. La garanzia vale solo per i vizi di materiale e di lavorazione. La garanzia non si estende alle parti soggette ad un normale degradamento e che siano quindi da considerarsi come pezzi soggetti ad usura (ad es. le batterie) né ai pezzi fragili come ad es. interruttori, batterie ricaricabili oppure pezzi in vetro.

Dalla presente garanzia sono escluse le richieste legate a casi di utilizzo non conforme oppure di abuso dell'articolo, oppure di utilizzo avvenuto non nell'ambito delle condizioni previste oppure del campo di impiego previsto, oppure in caso di non osservanza delle direttive riportate nelle istruzioni d'uso, a meno che il cliente non dimostri che sussista un vizio di materiale o di lavorazione che non sia riconducibile ad una delle circostanze riportate sopra.

Le richieste di garanzia possono essere avanzate solo entro il relativo termine, su presentazione dello scontrino originale di acquisto. Si prega quindi di conservare lo scontrino originale. Il termine di garanzia non sarà prolungato a seguito di eventuali riparazioni effettuate sulla base della garanzia, della garanzia obbligatoria prevista per legge oppure di accondiscendenza. Ciò vale anche per le parti sostituite oppure riparate.

In caso di contestazione rivolgersi dapprima alla hotline di assistenza sotto indicata oppure mettersi in contatto con noi via e-mail. Laddove sussista un caso coperto dalla garanzia, l'articolo sarà - a nostra discrezione - da noi riparato gratuitamente, sostituito oppure sarà rimborsato il prezzo di acquisto. Non sussistono ulteriori diritti derivanti dalla garanzia.

I vostri diritti giuridici, in particolare i diritti di garanzia obbligatoria prevista dalla legge nei confronti del relativo venditore, non sono limitati dalla presente garanzia.

IAN: 445267\_2307

 Assistenza Svizzera  
Tel.: 0800 56 44 33  
E-Mail: [deltasport@lidl.ch](mailto:deltasport@lidl.ch)





**DELTA-SPORT HANDELSKONTOR GMBH**

Wragekamp 6 • 22397 Hamburg

GERMANY



Delta-Sport Nr.: CM-13685, CM-13686

---

IAN 445267\_2307

