



WATER & SAND PLAY TABLE WASSERBAHN CIRCUIT D'EAU

GB IE NI MT

WATER & SAND PLAY TABLE

Instructions for use

FR BE

CIRCUIT D'EAU

Notice d'utilisation

PL

TOR WODNY

Instrukcja użytkowania

SK

VODNÁ DRÁHA

Návod na používanie

DK

VANDHANE

Brugervejledning

HU

VÍZPÁLYA

Használati útmutató

DE AT CH BE

WASSERBAHN

Gebrauchsanweisung

NL BE

WATERBAAN

Gebruiksaanwijzing

CZ

VODNÍ DRÁHA

Návod k použití

ES

JUEGO DE AGUA CON ARENERO

Instrucciones de uso

IT CH MT

PISTA PER L'ACQUA

Istruzioni d'uso



IAN 539856_2507

GB IE NI DE AT CH FR BE
NL PL CZ SK ES DK IT HU

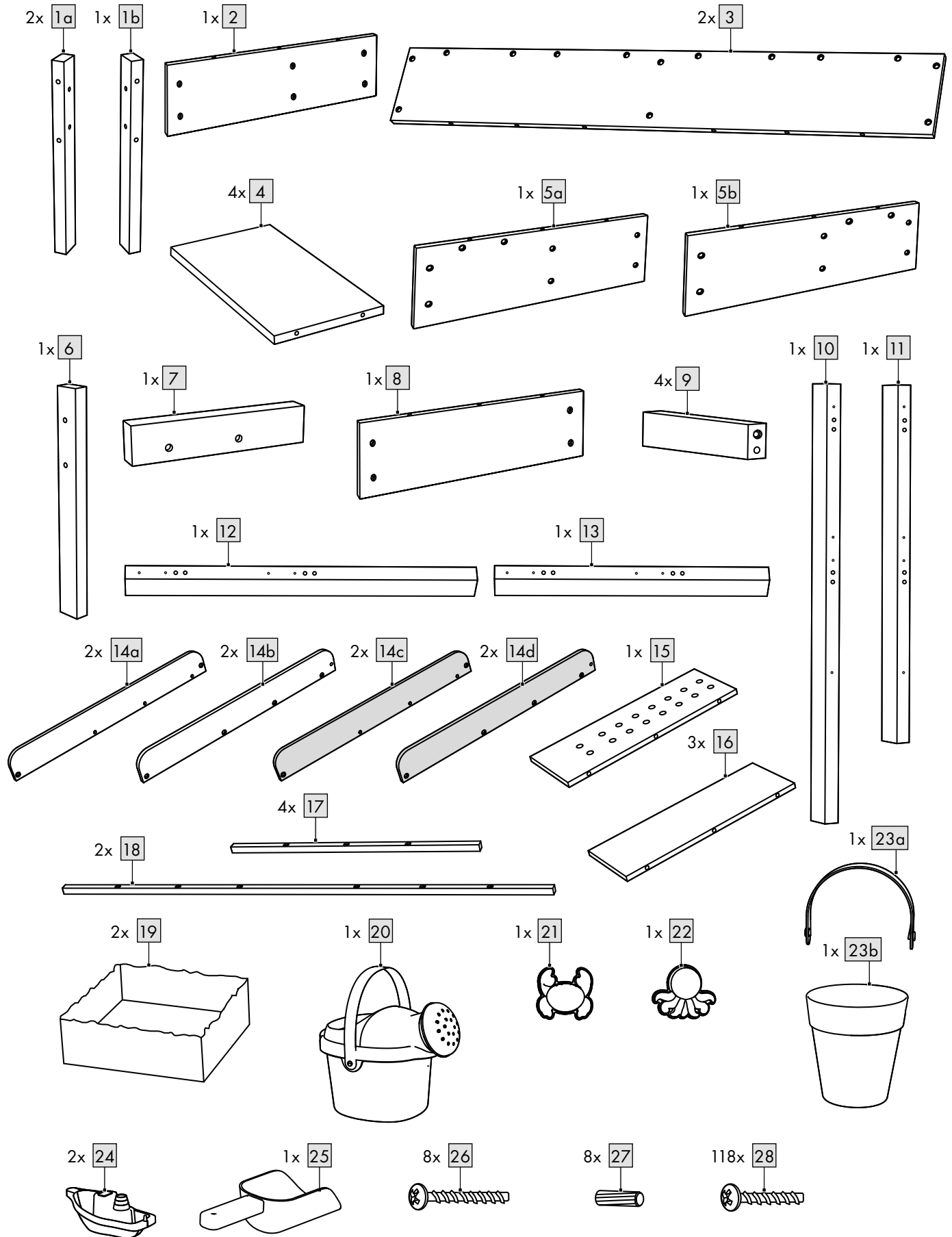
A

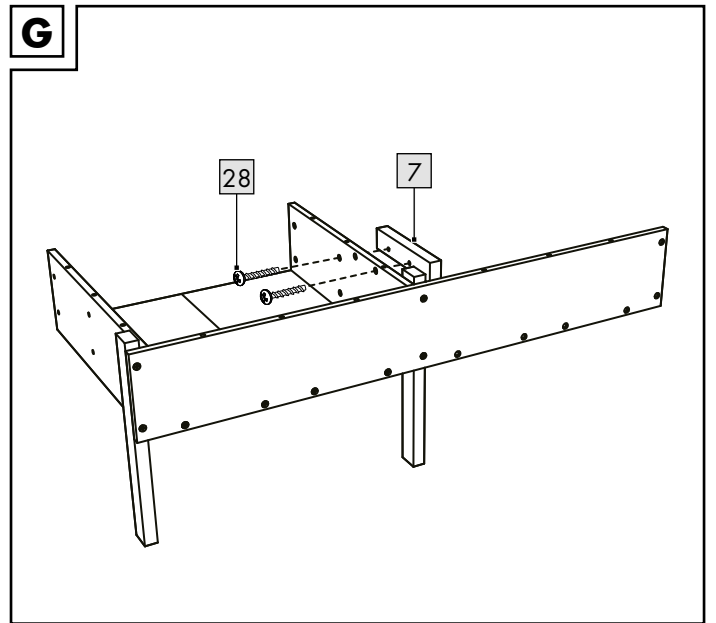
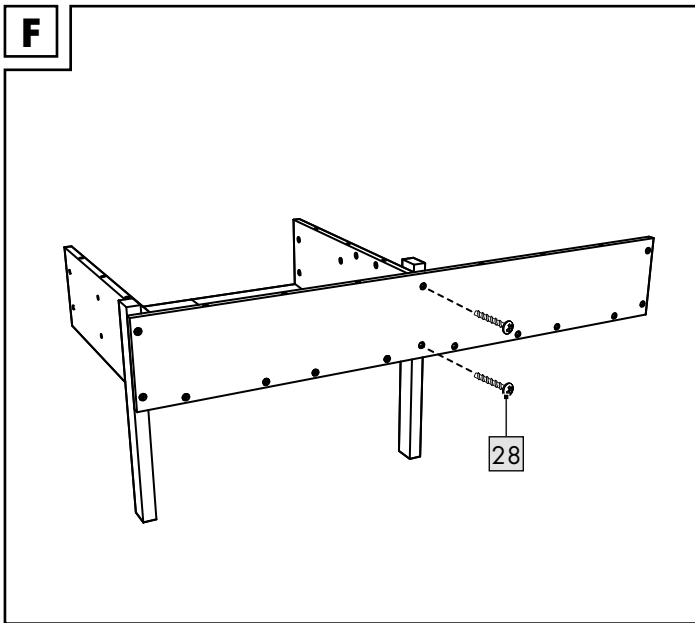
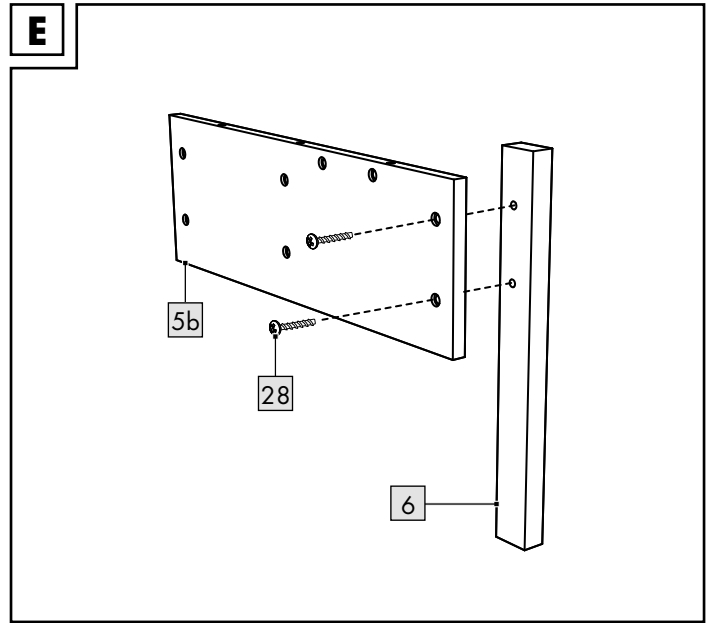
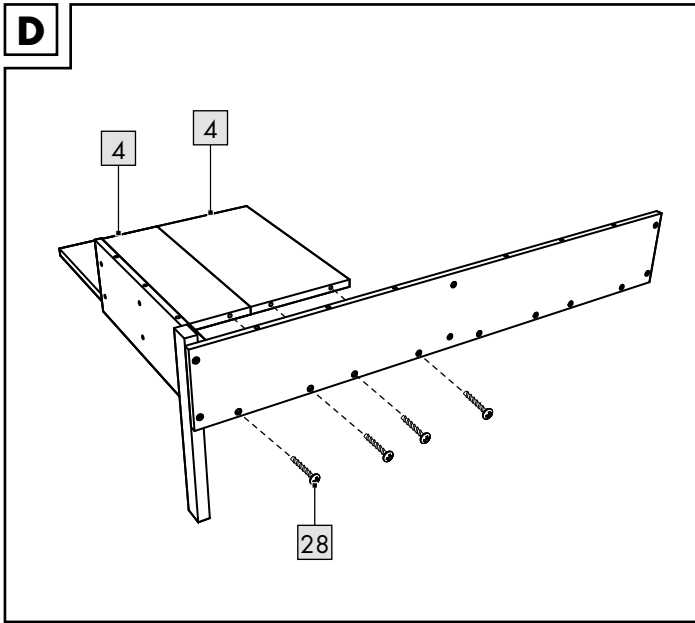
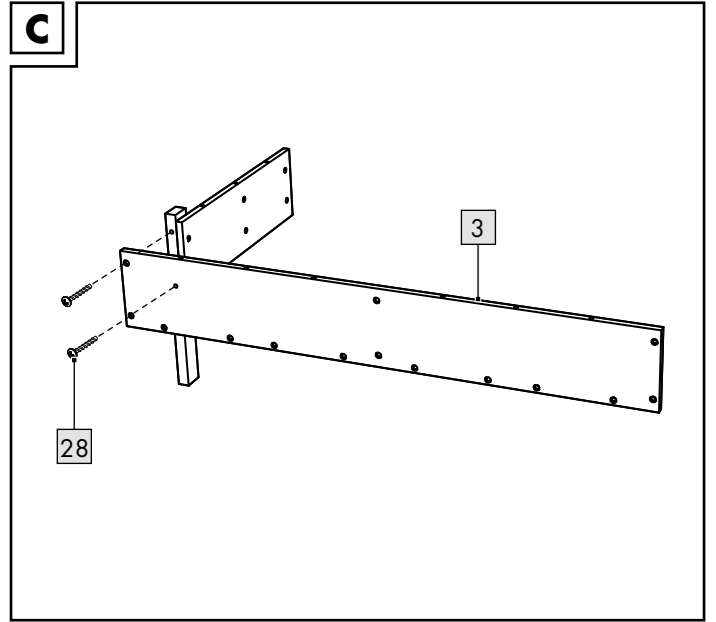
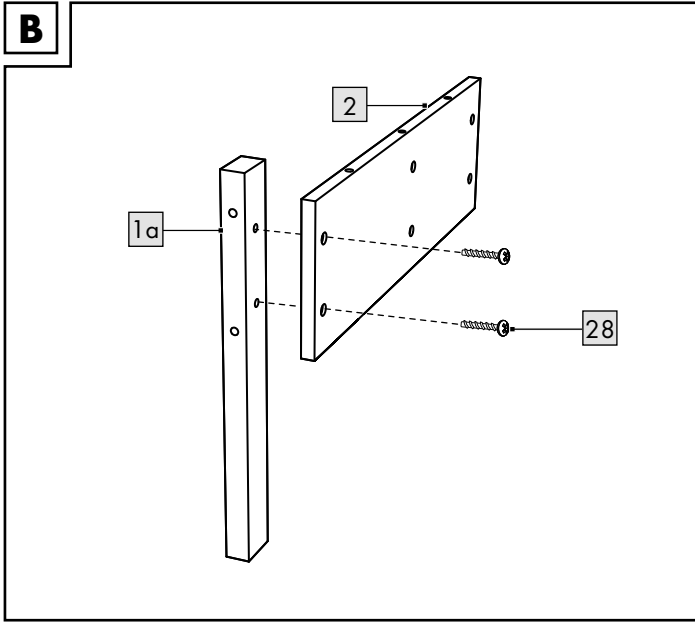

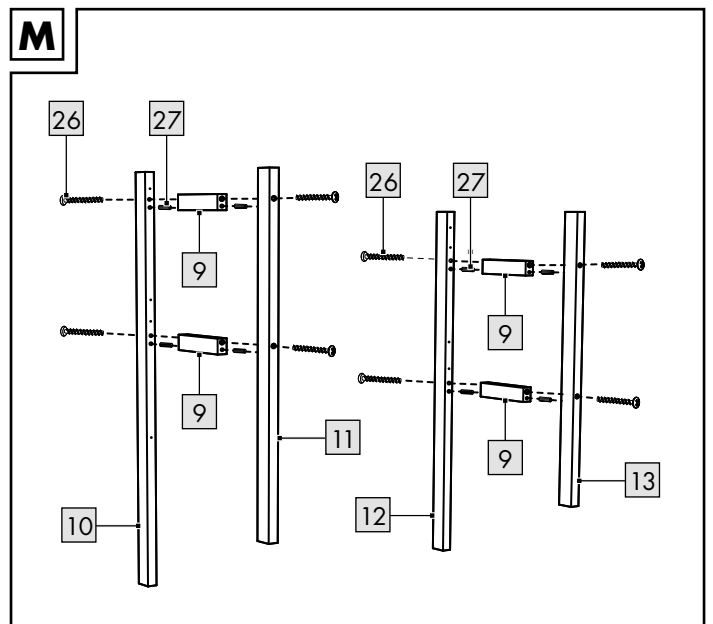
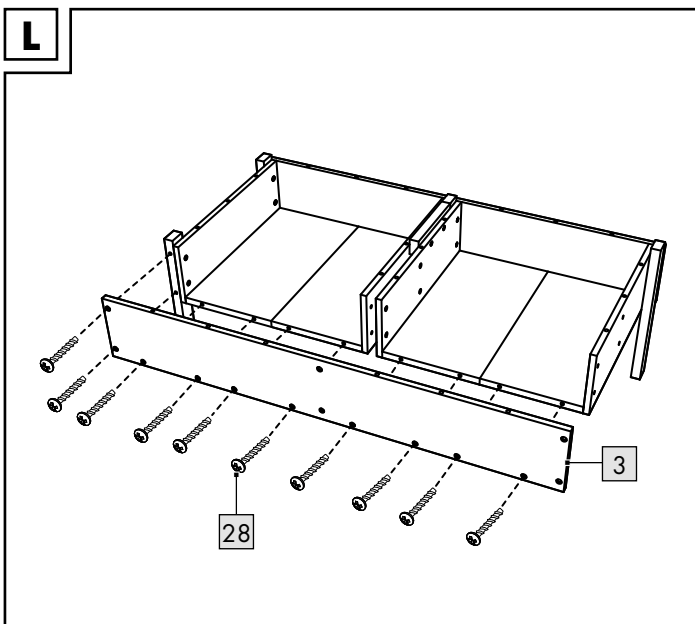
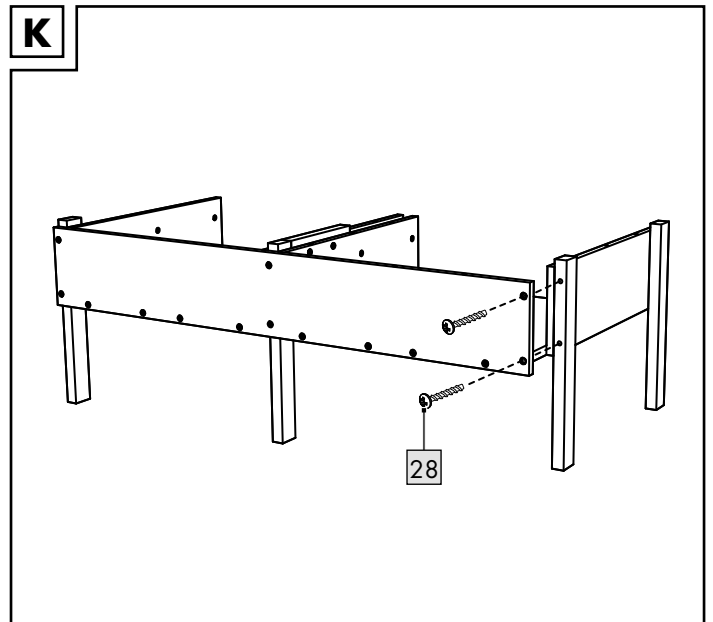
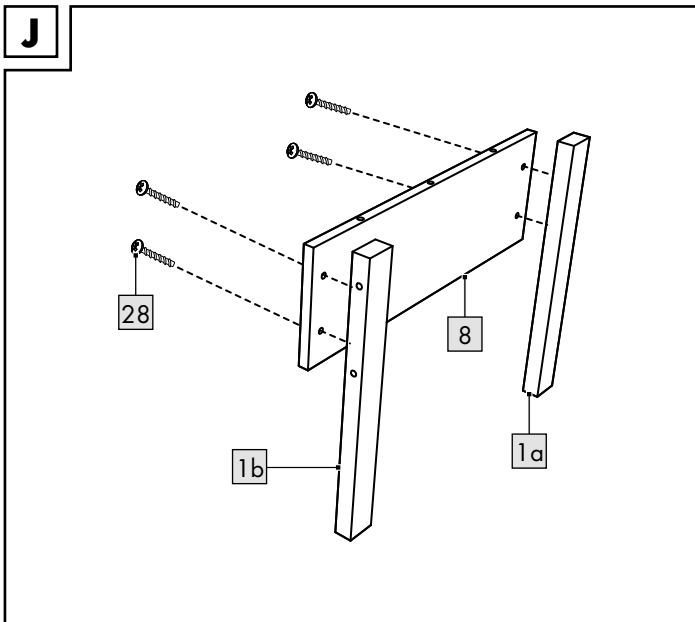
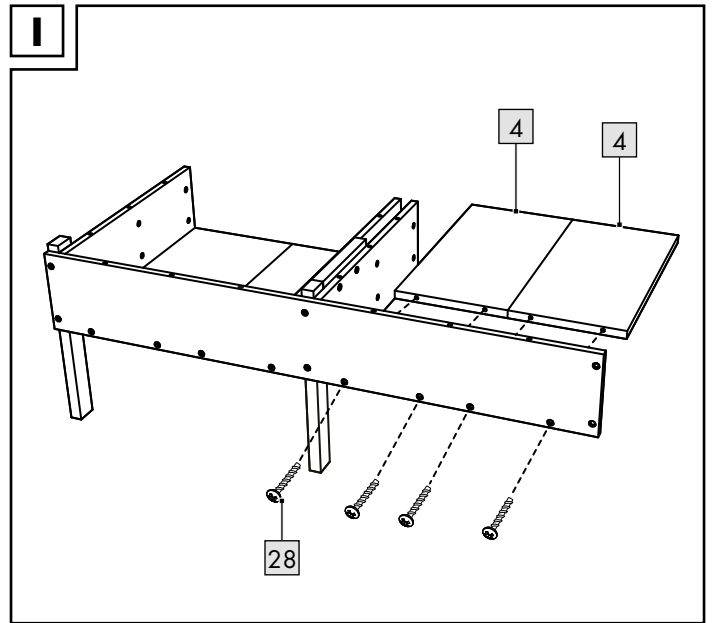
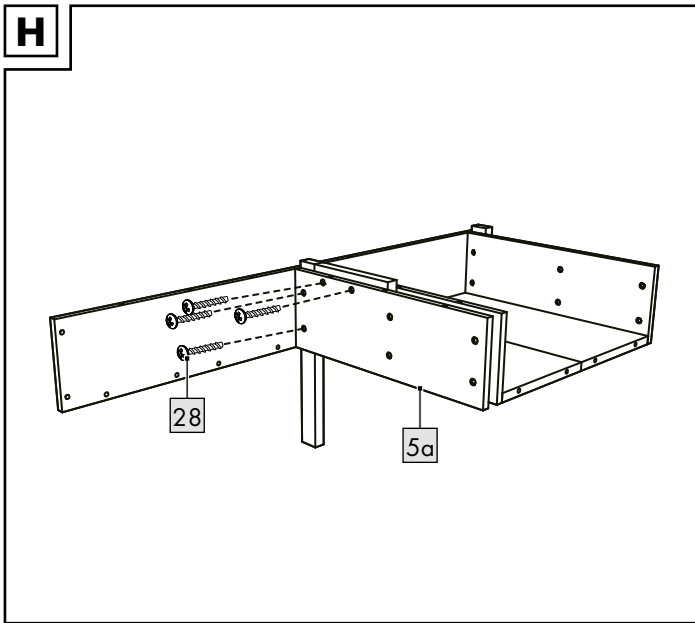

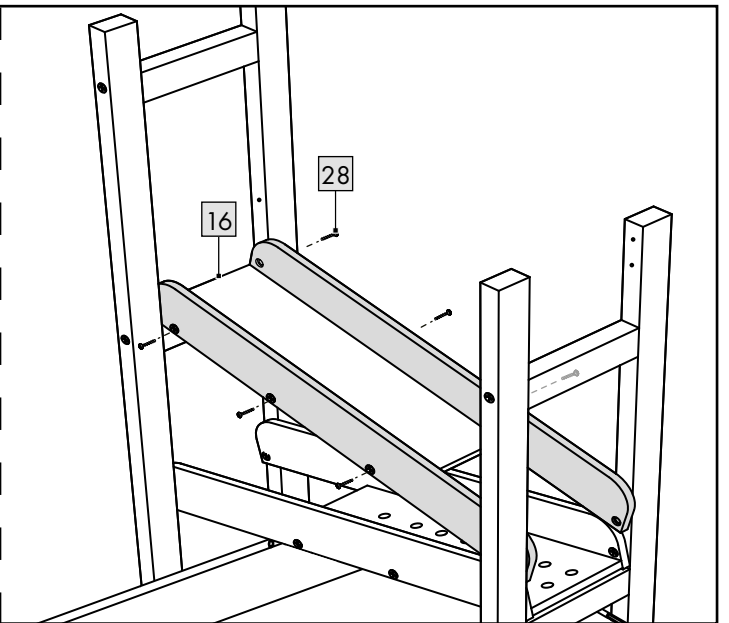
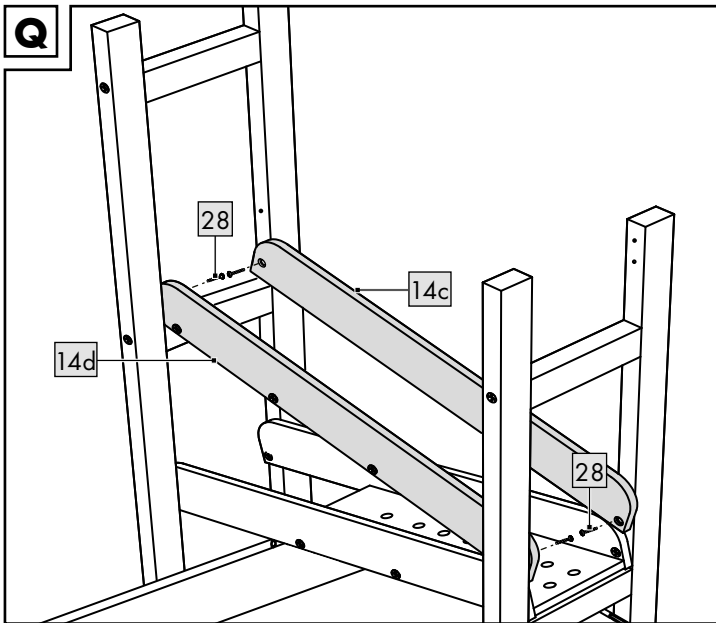
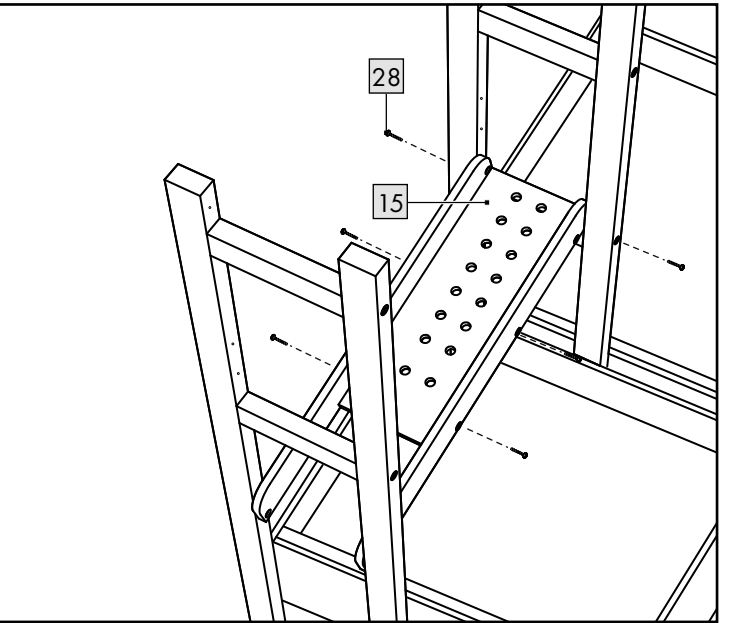
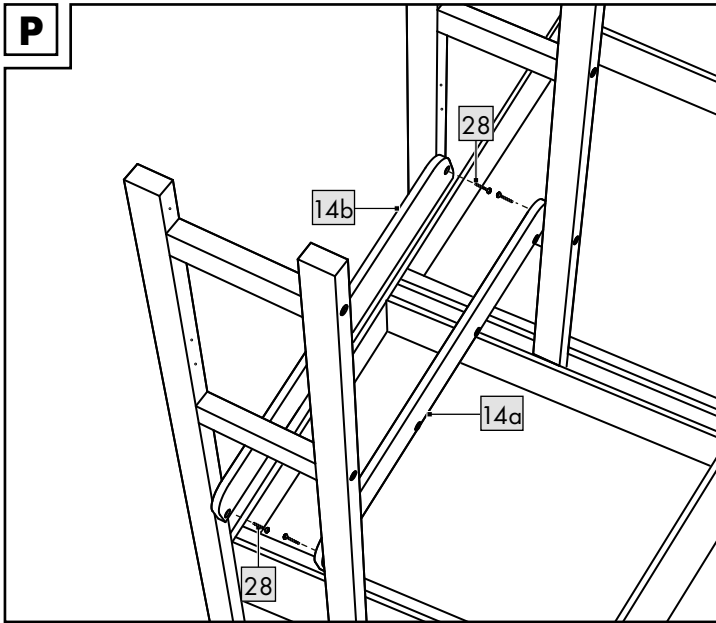
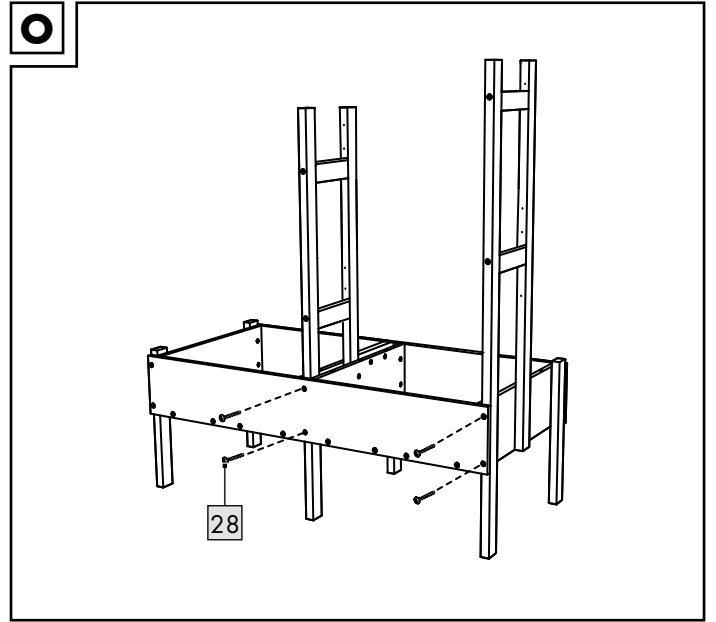
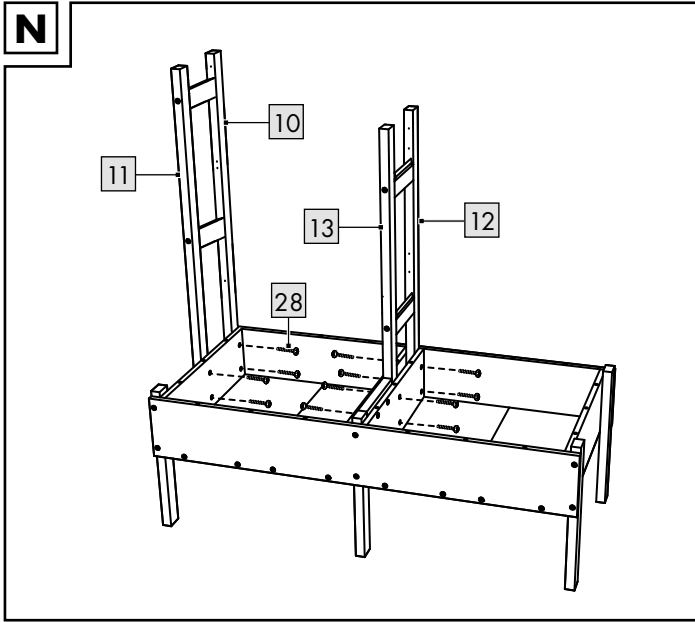

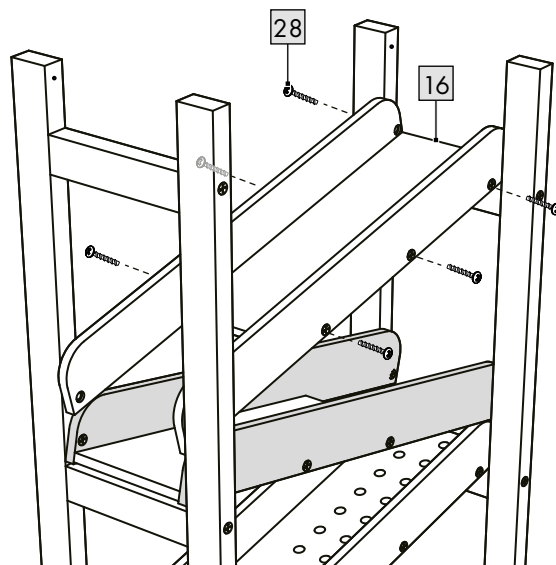
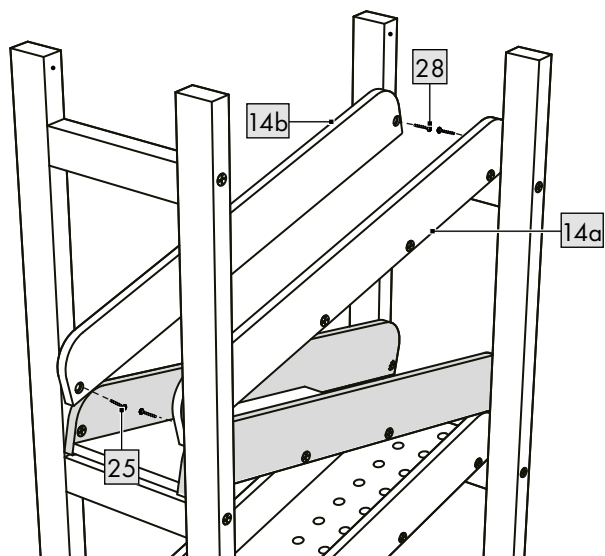
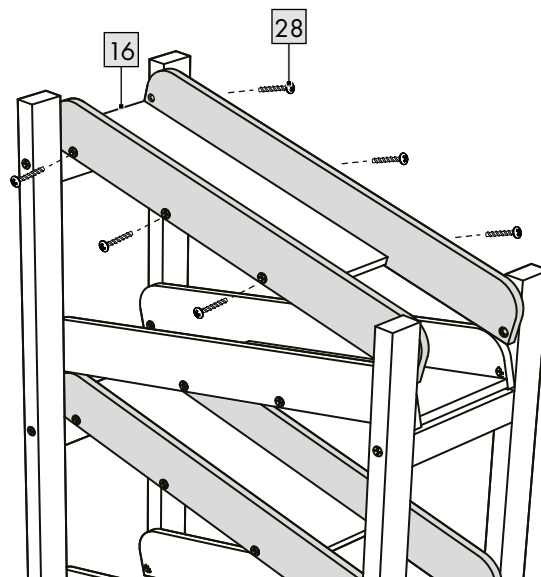
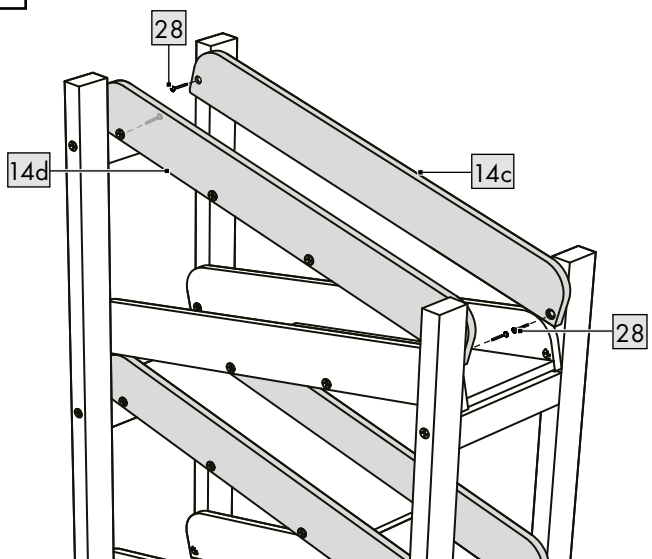
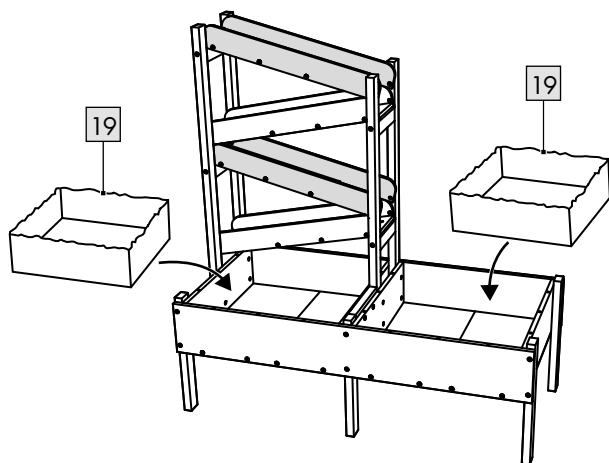
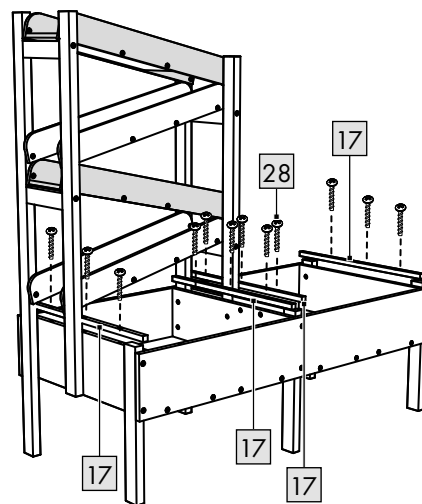
R**S****T****U**

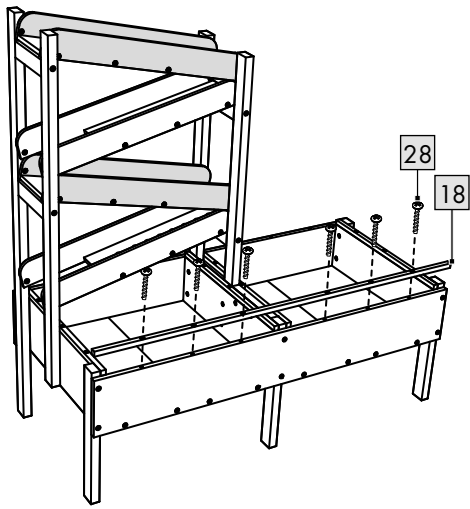
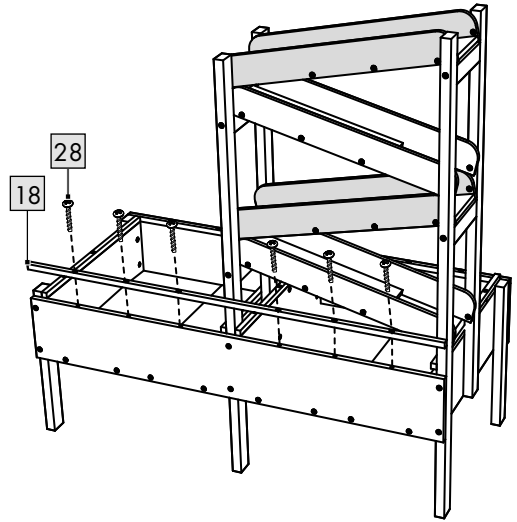
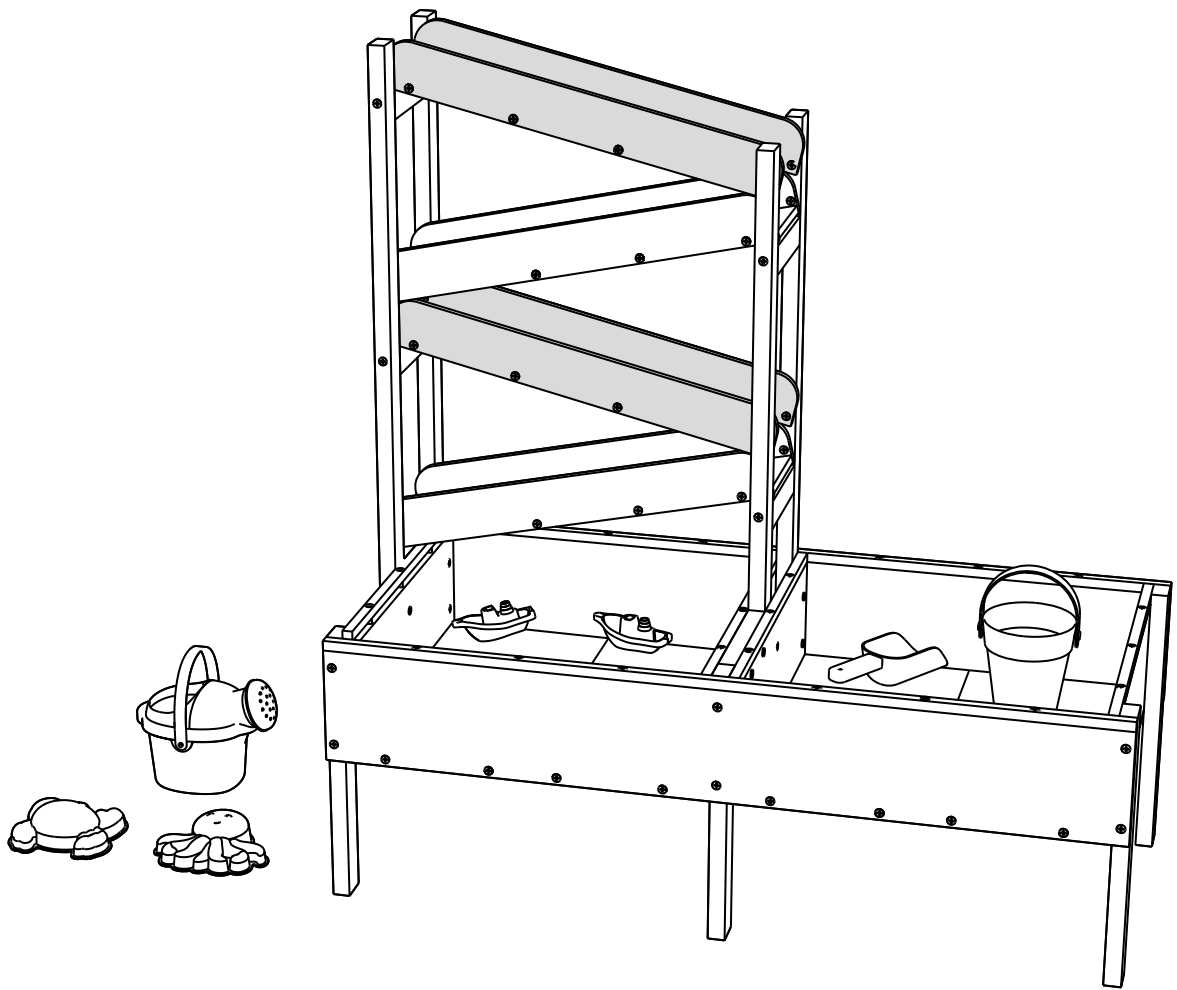
V**W****X**

Congratulations!

You have chosen to purchase a high-quality product. Familiarise yourself with the product before using it for the first time.



Read the following instructions for use carefully.

Use the product only as described and only for the given areas of application. Store these instructions for use carefully. When passing the product on to third parties, please also hand over all accompanying documents.

Package contents

- 1 x water ride (1 - 19)
- 1 x accessories (20 - 25)
- 1 x assembly materials (26 - 28)
- 1 x instructions for use

Technical data

Dimensions (assembled):
93 x 43 x 98cm (L x W x H)

 Date of manufacture (month/year):
11/2025



Delta-Sport Handelskontor GmbH hereby declares that this product meets the basic requirements, as well as other important regulations.

Intended use

This product is a toy for children 1.5 years of age and older, for personal outdoor use only.



Safety information

- Warning. Make sure that your child never stands or sits on the product!
- Warning. None of the packaging materials or attachments are part of the toy itself, and must always be removed for safety reasons before the product is given to children to play with.
- Adult assembly is required, due to small parts. Make sure the product and its various components are given to the child only once fully assembled.
- Children can drown in even small amounts of water. Empty the product when it is not being used.
- Do not let your child use the product unsupervised, as children cannot adequately assess potential dangers. To be used only under the direct supervision of an adult.
- Inform your children about the usage instructions for playing safely.
- Use with clean tap water only. Impure water can endanger the users' health.
- The product is not a climbing apparatus! Ensure that persons, especially children, do not pull themselves up on the product or stand on it. The product may tip over.
- Change the water in the product frequently – especially in hot weather and when it is dirty! Replace contaminated sand.
- Do not make any modifications to the product.
- If the product is not being used, cover it completely.

- Check the product for damage or wear before each use. Use the product only if it is in perfect condition!
- Do not fill the product with water at sub-zero temperatures.

Assembly

This product must be assembled by an adult. Follow the step-by-step set-up instructions in the order given.

- Use the packaging materials as a surface on which to assemble the product.
- Assemble the product on a level surface, as shown in Fig. B-X.

Note: remove excess foil from the outer edges of the pool using a suitable tool (e.g. a carpet knife or cutter).

Emptying the product

Empty the product and dispose of the water and sand properly. Clean the product completely before refilling it.

Note: please take note of the local provisions for specific regulations on disposing of play sand and water.

Storage, cleaning

When not in use, always store the product clean and dry at room temperature.

Wipe clean with a dry cloth only.

IMPORTANT! Never clean the product with harsh cleaning agents.

Disposal



Dispose of the product and packaging materials in accordance with current local regulations. Store the packaging materials (foil bags, for example) out of the reach of children. For further information about disposal of the product no longer needed, contact your local council. Dispose of the product and the packaging in an environmentally friendly manner.



The Recycling Code distinguishes different materials to be returned for recycling. The Code consists of the recycling symbol for the recycling process and a number that identifies the material.

Notes on the guarantee and service handling

The product was produced with great care and under continuous quality control. DELTA-SPORT HANDELSKONTOR GmbH gives private end customers a three-year guarantee on this product from the date of purchase (guarantee period) in accordance with the following provisions. The guarantee is only valid for material and manufacturing defects. The guarantee does not cover parts that are subject to normal wear and tear and that are thus considered wear parts (e.g. batteries) and it does not cover fragile parts such as switches or parts that are made of glass.

Claims under this guarantee are excluded if the product has been used incorrectly, improperly, or contrary to the intended purpose, or if the provisions in the instructions for use were not observed, unless the end customer proves that a material or manufacturing defect exists that was not caused by one of the aforementioned circumstances.

Claims under the guarantee can only be made within the guarantee period by presenting the original sales receipt. Please therefore keep the original sales receipt. The guarantee period is not extended by any repairs carried out under the guarantee, under statutory guarantees, or as a gesture of goodwill. This also applies to replaced and repaired parts.

If you wish to make a claim please first contact the service hotline mentioned below or contact us by e-mail. If there is a guarantee case, then the product will be repaired or replaced free of charge to you or the purchase price will be refunded, depending on our choice. There are no further rights from the guarantee.

Your legal rights, in particular guarantee claims against the respective seller, are not limited by this guarantee.

IAN: 539856_2507

 Service Great Britain
Tel.: 0800 404 7657
E-Mail: deltasport@idl.co.uk

 Service Ireland
 Tel.: 1800 101010
E-Mail: deltasport@idl.ie

 Service Malta
Tel.: 80062230
E-Mail: deltasport@idl.com.mt

Herzlichen Glückwunsch!

Mit Ihrem Kauf haben Sie sich für einen hochwertigen Artikel entschieden. Machen Sie sich vor der ersten Verwendung mit dem Artikel vertraut.



Lesen Sie hierzu aufmerksam die nachfolgende Gebrauchsanweisung.

Benutzen Sie den Artikel nur wie beschrieben und für die angegebenen Einsatzbereiche. Bewahren Sie diese Gebrauchsanweisung gut auf. Händigen Sie alle Unterlagen bei Weitergabe des Artikels an Dritte ebenfalls mit aus.

Lieferumfang

- 1 x Wasserbahn (1-19)
- 1 x Zubehör (20-25)
- 1 x Montagematerial (26-28)
- 1 x Gebrauchsanweisung

Technische Daten

Maße aufgebaut:

93 x 43 x 98 cm (L x B x H)

 Herstellungsdatum (Monat/Jahr):
11/2025

 Hiermit erklärt Delta-Sport Handelskontor GmbH, dass dieser Artikel mit den grundlegenden Anforderungen und den übrigen einschlägigen Bestimmungen übereinstimmt.

Bestimmungsgemäße Verwendung

Dieser Artikel ist ein Spielzeug für den privaten Gebrauch für Kinder ab 1,5 Jahren für die Verwendung im Freien.

Sicherheitshinweise

- Achtung. Achten Sie darauf, dass sich ihr Kind niemals auf den Artikel stellt oder setzt!
- Achtung. Alle Verpackungs- und Befestigungsmaterialien sind nicht Bestandteil des Spielzeugs und müssen aus Sicherheitsgründen stets entfernt werden, bevor der Artikel Kindern zum Spielen übergeben wird.
- Der Zusammenbau ist aufgrund vorhandener Kleinteile durch einen Erwachsenen vorzunehmen. Achten Sie darauf, dass der Artikel und sämtliche Bestandteile bzw. Komponenten nur im aufgebauten Zustand an das Kind übergeben werden.
- Kinder können bereits in kleinen Wassermengen ertrinken. Artikel leeren, wenn er nicht in Gebrauch ist.
- Lassen Sie Ihr Kind den Artikel nicht unbeaufsichtigt benutzen, da Kinder die potentiellen Gefahren nicht einschätzen können. Verwendung nur unter der direkten Aufsicht eines Erwachsenen.
- Informieren Sie Ihre Kinder über die Benutzungshinweise für sicheres Spielen.
- Nur mit sauberem Leitungswasser benutzen. Verunreinigtes Wasser kann die Gesundheit der Benutzer gefährden.

- Der Artikel ist kein Klettergerät! Stellen Sie sicher, dass sich Personen, insbesondere Kinder, nicht auf den Artikel stellen oder daran hochziehen. Der Artikel kann umfallen.
- Wechseln Sie das Wasser im Artikel häufig, besonders bei heißem Wetter und wenn es verschmutzt ist! Wechseln Sie verunreinigten Sand aus.
- Nehmen Sie keine Veränderungen an dem Artikel vor.
- Bei Nichtbenutzung den Artikel vollständig abdecken.
- Prüfen Sie den Artikel vor jedem Gebrauch auf Beschädigungen oder Abnutzungen. Der Artikel darf nur in einwandfreiem Zustand verwendet werden!
- Bei Minustemperaturen den Artikel nicht mit Wasser füllen.

Aufbau

Der Aufbau muss durch einen Erwachsenen erfolgen. Bitte befolgen Sie die einzelnen Schritte des Aufbaus in der angegebenen Reihenfolge.

- Benutzen Sie das Verpackungsmaterial als Unterlage, um den Artikel aufzubauen.
- Montieren Sie den Artikel wie in Abb. B-X gezeigt auf einem ebenerdigen Untergrund.

Hinweis: Entfernen Sie überschüssige Folie an den Außenkanten des Beckens mit einem geeigneten Werkzeug (z. B. mit einem Teppich- oder Cuttermesser).

Entleeren des Artikels

Entleeren den Artikel und entsorgen Sie das Wasser und den Sand fachgerecht. Reinigen Sie den Artikel vollständig, bevor Sie ihn erneut befüllen.

Hinweis: Bitte beachten Sie die lokalen Bestimmungen auf spezifische Vorschriften zur Entsorgung von Spielsand und Wasser.

Lagerung, Reinigung

Lagern Sie den Artikel bei Nichtbenutzung immer trocken und sauber bei Raumtemperatur. Nur mit einem trockenen Reinigungstuch sauber wischen.

WICHTIG! Nie mit scharfen Reinigungsmitteln reinigen.

Hinweise zur Entsorgung



Entsorgen Sie den Artikel und die Verpackungsmaterialien entsprechend den aktuellen örtlichen Vorschriften.

Bewahren Sie Verpackungsmaterialien (wie z. B. Folienbeutel) für Kinder unerreichbar auf. Weitere Informationen zur Entsorgung des ausgedienten Artikels erhalten Sie bei Ihrer Gemeinde- oder Stadtverwaltung. Entsorgen Sie den Artikel und die Verpackung umweltschonend.



Der Recycling-Code dient der Kennzeichnung verschiedener Materialien zur Rückführung in den Wiederverwertungskreislauf (Recycling). Der Code besteht aus einem Recyclingsymbol für den Verwertungskreislauf und einer Nummer, die das Material kennzeichnet.

Hinweise zur Garantie und Serviceabwicklung

Der Artikel wurde mit großer Sorgfalt und unter ständiger Kontrolle produziert. DELTA-SPORT HANDELSKONTOR GmbH räumt privaten Endkunden auf diesen Artikel drei Jahre Garantie ab Kaufdatum (Garantiefrist) nach Maßgabe der folgenden Bestimmungen ein. Die Garantie gilt nur für Material- und Verarbeitungsfehler. Die Garantie erstreckt sich nicht auf Teile, die der normalen Abnutzung unterliegen und deshalb als Verschleißteile anzusehen sind (z. B. Batterien) sowie nicht auf zerbrechliche Teile wie Schalter oder Teile, die aus Glas gefertigt sind. Ansprüche aus dieser Garantie sind ausgeschlossen, wenn der Artikel unsachgemäß oder missbräuchlich oder nicht im Rahmen der vorgesehenen Bestimmung oder des vorgesehenen Nutzungsumfanges verwendet wurde oder Vorgaben in der Anleitung/Anweisung nicht beachtet wurden, es sei denn, der Endkunde weist nach, dass ein Material- oder Verarbeitungsfehler vorliegt, der nicht auf einem der vorgenannten Umstände beruht.

Ansprüche aus der Garantie können nur innerhalb der Garantiefrist unter Vorlage des Originalkassenbelegs geltend gemacht werden. Bitte bewahren Sie deshalb den Originalkassenbeleg auf. Die Garantiefrist wird durch etwaige Reparaturen aufgrund der Garantie, gesetzlicher Gewährleistung oder Kulanz nicht verlängert. Dies gilt auch für ersetzte und reparierte Teile. Bitte wenden Sie sich bei Beanstandungen zunächst an die untenstehende Service-Hotline oder setzen Sie sich per E-Mail mit uns in Verbindung. Liegt ein Garantiefall vor, wird der Artikel von uns – nach unserer Wahl – für Sie kostenlos repariert, ersetzt oder der Kaufpreis erstattet. Weitere Rechte aus der Garantie bestehen nicht. Ihre gesetzlichen Rechte, insbesondere Gewährleistungsansprüche gegenüber dem jeweiligen Verkäufer, werden durch diese Garantie nicht eingeschränkt.

IAN: 539856_2507

 Kundenservice Deutschland
Tel.: 0800 5435 111
E-Mail: deltasport@lidl.de

 Service Österreich
Tel.: 0800 447744
E-Mail: deltasport@lidl.at

 Service Schweiz
Tel.: 0800 56 44 33
E-Mail: deltasport@lidl.ch

 Service Belgien
Tel.: 0800 12089
E-Mail: deltasport@lidl.be

Félicitations !

Vous venez d'acquérir un article de grande qualité. Avant la première utilisation, familiarisez-vous avec l'article.



Pour cela, veuillez lire attentivement la notice d'utilisation suivante.

Utilisez l'article uniquement comme indiqué et pour les domaines d'utilisation mentionnés. Conservez bien cette notice d'utilisation. Si vous cédez l'article à un tiers, veillez à lui remettre l'ensemble de la documentation.

Étendue de la livraison

- 1 piste d'eau (1-19)
- 1 lot d'accessoires (20-25)
- 1 matériel de montage (26-28)
- 1 notice d'utilisation

Caractéristiques techniques

Dimensions monté :

93 x 43 x 98 cm (L x l x h)

 Date de fabrication (mois/année) : 11/2025

 Delta-Sport Handelskontor GmbH déclare par la présente que cet article répond aux exigences essentielles et aux autres dispositions en vigueur.

Utilisation conforme à sa destination

Cet article est un jouet pour enfants de plus de 1 an et demi destiné à une utilisation privée en extérieur.

Consignes de sécurité

- Attention. Veillez à ce que votre enfant ne se mette jamais debout ou assis sur l'article !
- Attention. Les matériaux d'emballage et de fixation ne font pas partie du jouet et doivent toujours être retirés pour des raisons de sécurité avant de donner l'article aux enfants pour jouer.
- Assemblage par un adulte requis en raison de la présence de petites pièces. Veillez à ce que l'article et toutes les pièces ou composants ne soient remis à l'enfant qu'une fois assemblés.
- Les enfants peuvent déjà se noyer dans de petites quantités d'eau. L'article doit être vidé lorsqu'il n'est pas utilisé.
- Ne laissez pas votre enfant utiliser l'article sans surveillance. Les enfants ne sont en effet pas capables d'évaluer les dangers potentiels. Utilisation uniquement sous la surveillance directe d'un adulte.
- Informez les enfants des conseils d'utilisation pour jouer en sécurité.
- Utilisez uniquement avec de l'eau du robinet propre. De l'eau sale peut présenter un risque pour la santé des utilisateurs.
- L'article n'est pas un dispositif d'escalade ! Assurez-vous que personne, en particulier les enfants, ne monte ou se hisse sur l'article. L'article risque de se renverser.

- Changer fréquemment l'eau dans l'article, en particulier par temps chaud et lorsqu'elle est sale ! Remplacez le sable sale.
- N'apportez aucune modification à l'article.
- En cas de non-utilisation, couvrez complètement l'article.
- Avant chaque utilisation, vérifiez que l'article n'est pas endommagé et ne présente pas de signes d'usure. L'article ne doit être utilisé qu'en parfait état !
- Ne pas remplir l'article d'eau lorsque les températures sont négatives.

Montage

Le montage doit être effectué par un adulte. Veuillez suivre les différentes étapes du montage dans l'ordre indiqué.

- Utilisez le matériel d'emballage comme base pour assembler l'article.
- Montez l'article comme indiqué sur les fig. B à X sur une surface plane.

Remarque : retirez l'excédent de film plastique sur les bords extérieurs du bassin à l'aide d'un outil approprié (par exemple, un cutter ou un couteau).

Vidage de l'article

Videz l'article et éliminez l'eau et le sable de manière appropriée. Nettoyez complètement l'article avant de le remplir à nouveau.

Remarque : veuillez observer les dispositions locales concernant les prescriptions spécifiques de mise au rebut du sable pour bac à sable et de l'eau.

Stockage, nettoyage

Lorsque vous n'utilisez pas l'article, rangez-le toujours dans un endroit sec et propre à une température ambiante.

Essayez uniquement avec un chiffon de nettoyage à sec.

IMPORTANT ! Ne lavez jamais avec des produits de nettoyage agressifs.

Mise au rebut

 Ce produit est recyclable. Il est soumis à la responsabilité élargie du fabricant et est collecté séparément.

 Éliminez le produit et les matériaux d'emballage conformément aux réglementations locales actuelles en vigueur. Conservez les matériaux d'emballage (comme les sachets en plastique) hors de portée des enfants. Vous obtiendrez plus d'informations relatives à l'élimination du produit usagé auprès de votre commune ou de votre municipalité. Éliminez le produit et l'emballage dans le respect de l'environnement.

 Le code de recyclage est utilisé pour identifier les différents matériaux à retourner dans le cycle de recyclage.

Ce code se compose du symbole de recyclage, représentant le cycle de recyclage ainsi que d'un numéro identifiant le matériau.

Indications concernant la garantie et le service après-vente

L'article a été produit avec grand soin et sous un contrôle constant. DELTA-SPORT HANDELS-KONTOR GmbH accorde au client final privé une garantie de trois ans sur cet article à compter de la date d'achat (période de garantie) conformément aux dispositions suivantes. La garantie ne vaut que pour les défauts de matériaux et de fabrication. La garantie ne couvre pas les pièces soumises à une usure normale, lesquelles doivent donc être considérées comme des pièces d'usure (comme p. ex., les piles), de même qu'elle ne couvre pas les pièces fragiles, telles que les interrupteurs ou les pièces fabriquées en verre.

Les réclamations au titre de cette garantie sont exclues si l'article a été utilisé de manière abusive ou inappropriée, hors du cadre de son usage ou du champ d'application prévu ou si les instructions de la notice d'utilisation n'ont pas été respectées, à moins que le client final ne prouve que l'article présentait un défaut de matériau ou de fabrication n'étant pas dû à l'une des conditions mentionnées ci-dessus. Les réclamations au titre de la garantie ne peuvent être adressées pendant la période de garantie qu'en présentant le ticket de caisse original. Veuillez pour cela conserver le ticket de caisse original. Ceci s'applique également aux pièces remplacées et réparées. Si vous avez des plaintes à formuler, veuillez d'abord contacter le service d'assistance téléphonique ci-dessous ou nous contacter par courrier électronique.

Si le cas est couvert par la garantie, nous nous engageons - à notre appréciation - à réparer ou à remplacer l'article gratuitement pour vous ou à vous rembourser le prix d'achat. Aucun autre droit ne découle de la garantie.

Vos droits légaux, en particulier les droits de garantie contre le vendeur concerné, ne sont pas limités par cette garantie.

* Article L217-16 du Code de la consommation

Lorsque l'acheteur demande au vendeur, pendant le cours de la garantie commerciale qui lui a été consentie lors de l'acquisition ou de la réparation d'un bien meuble, une remise en état couverte par la garantie, toute période d'immobilisation d'au moins sept jours vient s'ajouter à la durée de la garantie qui restait à courir. Cette période court à compter de la demande d'intervention de l'acheteur ou de la mise à disposition pour réparation du bien en cause, si cette mise à disposition est postérieure à la demande d'intervention. Indépendamment de la garantie commerciale souscrite, le vendeur reste tenu des défauts de conformité du bien et des vices rédhibitoires dans les conditions prévues aux articles L217-4 à L217-13 du Code de la consommation et aux articles 1641 à 1648 et 2232 du Code Civil.

Article L217-4 du Code de la consommation

Le vendeur livre un bien conforme au contrat et répond des défauts de conformité existant lors de la délivrance.

Il répond également des défauts de conformité résultant de l'emballage, des instructions de montage ou de l'installation lorsque celle-ci a été mise à sa charge par le contrat ou a été réalisée sous sa responsabilité.

Article L217-5 du Code de la consommation

Le bien est conforme au contrat :

1° S'il est propre à l'usage habituellement attendu d'un bien semblable et, le cas échéant :

- s'il correspond à la description donnée par le vendeur et possède les qualités que celui-ci a présentées à l'acheteur sous forme d'échantillon ou de modèle ;
- s'il présente les qualités qu'un acheteur peut légitimement attendre eu égard aux déclarations publiques faites par le vendeur, par le producteur ou par son représentant, notamment dans la publicité ou l'étiquetage ;

2° Ou s'il présente les caractéristiques définies d'un commun accord par les parties ou être propre à tout usage spécial recherché par l'acheteur, porté à la connaissance du vendeur et que ce dernier a accepté.

Article L217-12 du Code de la consommation

L'action résultant du défaut de conformité se prescrit par deux ans à compter de la délivrance du bien.

Article 1641 du Code civil

Le vendeur est tenu de la garantie à raison des défauts cachés de la chose vendue qui la rendent impropre à l'usage auquel on la destine, ou qui diminuent tellement cet usage que l'acheteur ne l'aurait pas acquise, ou n'en aurait donné qu'un moindre prix, s'il les avait connus.

Article 1648 1er alinéa du Code civil

L'action résultant des vices rédhibitoires doit être intentée par l'acquéreur dans un délai de deux ans à compter de la découverte du vice.

Les pièces détachées indispensables à l'utilisation du produit sont disponibles pendant la durée de la garantie du produit.

IAN : 539856_2507

(FR) Service France
Tel. : 0800 919 270
E-Mail : deltasport@lidl.fr

(CH) Service Suisse
Tel. : 0800 56 44 33
E-Mail : deltasport@lidl.ch

(BE) Service Belgique
Tel. : 0800 12089
E-Mail : deltasport@lidl.be

* n'est valable que pour la France

Gefeliciteerd!

Met uw aankoop hebt u voor een hoogwaardig artikel gekozen. Zorg ervoor dat u voor het eerste gebruik met het artikel vertrouwd raakt.



Lees hiervoor de volgende gebruiksaanwijzing zorgvuldig door.

Gebruik het artikel alleen zoals omschreven en voor het aangegeven doel. Bewaar deze gebruiksaanwijzing goed. Geef alle documenten mee als u het artikel aan iemand anders geeft.

Leveringsomvang

- 1 x waterbaan (1-19)
- 1 x accessoire (20-25)
- 1 x montage materiaal (26-28)
- 1 x gebruiksaanwijzing

Technische gegevens

Afmetingen (gemonteerd):
93 x 43 x 98 cm (l x b x h)

 Productiedatum (maand/jaar):
11/2025



Hierbij verklaart Delta-Sport Handelskontor GmbH dat dit artikel voldoet aan de basiseisen en de overige ter zake doende bepalingen.

Beoogd gebruik

Dit artikel is speelgoed voor kinderen vanaf 1,5 jaar en bestemd voor particulier gebruik buitenshuis.

Veiligheidstips

- Waarschuwing. Let erop dat uw kind nooit op het artikel gaat staan of zitten!
- Waarschuwing. De verpakkings- en bevestigingsmaterialen maken geen onderdeel uit van het speelgoed en moeten uit veiligheidsoverwegingen altijd worden verwijderd voordat kinderen met het artikel gaan spelen.
- De montage moet vanwege de aanwezigheid van kleine onderdelen altijd door een volwassene worden uitgevoerd. Let erop dat het artikel en alle onderdelen resp. componenten alleen in gemonteerde toestand aan het kind worden overhandigd.
- Kinderen kunnen al in een geringe hoeveelheid water verdrinken. Maak het artikel leeg wanneer het niet wordt gebruikt.
- Laat uw kind het artikel niet zonder toezicht gebruiken; kinderen kunnen de mogelijke gevaren niet inschatten. Het artikel mag alleen worden gebruikt onder direct toezicht van een volwassene.
- Informeer uw kinderen over hoe ze veilig met het artikel kunnen spelen.
- Vul het artikel uitsluitend met schoon leidingwater. Verontreinigd water kan schadelijk zijn voor de gezondheid van de gebruikers.
- Het artikel is geen klimtoestel! Zorg ervoor dat niemand, in het bijzonder kinderen, op het artikel gaat staan of zich eraan omhoogtrekt. Het artikel kan omvallen.

- Verschoon het water in het artikel regelmatig, met name bij warm weer en wanneer het water vies is! Vervang verontreinigd zand.
- Breng geen veranderingen aan het artikel aan.
- Dek het artikel volledig af wanneer het niet wordt gebruikt.
- Controleer het artikel voor elk gebruik op beschadigingen of slijtage. Het artikel mag alleen in goede staat worden gebruikt!
- Vul het artikel niet met water bij temperaturen onder nul.

Montage

De montage moet door een volwassene worden uitgevoerd. Volg de afzonderlijke montage stappen in de aangegeven volgorde.

- Gebruik het verpakkingsmateriaal als onderlegger voor de montage van het artikel.
- Monteer het artikel zoals getoond in de afb. B-X. Doe dat op een horizontale ondergrond.

Aanwijzing: Verwijder overtollige folie van de buitenranden van het zwembad met een geschikt gereedschap (bijvoorbeeld een tapijmes of -snijder).

Het artikel legen

Leeg het artikel en voer het water en het zand vakkundig af. Reinig het artikel volledig voordat u het opnieuw vult.

Aanwijzing: neem de lokale bepalingen en specifieke voorschriften betreffende het afvoeren van speelzand en water in acht.

Opslag, reiniging

Bewaar het artikel wanneer u dit niet gebruikt altijd droog en schoon op kamertemperatuur. Veeg alleen schoon met een droge schoonmaakdoek.

BELANGRIJK! Reinig nooit met agressieve reinigingsmiddelen.

Afvalverwerking



Voer het artikel en de verpakkingsmaterialen af in overeenstemming met de actuele lokale voorschriften. Berg verpakkingsmaterialen (zoals bv. foliezakjes) op buiten het bereik van kinderen. Bijkomende informatie over de afvoer van het onbruikbaar geworden artikel krijgt u bij uw gemeente- of stadsbestuur. Voer het artikel en de verpakking milieuvriendelijk af.



De recyclingcode dient om verschillende materialen voor recyclingdoeleinden te kenmerken. De code bestaat uit een recyclingsymbool voor de recyclingcyclus en een nummer dat het materiaal kenmerkt.

Opmerkingen over garantie en serviceafhandeling

Het artikel werd met de grootste zorgvuldigheid en onder permanent toezicht geproduceerd. De firma DELTA-SPORT HANDELSKONTOR GmbH verleent particuliere eindklanten op dit artikel drie jaar garantie, te rekenen vanaf de datum van aankoop (garantietermijn) en dit op grond van de volgende bepalingen. De garantie geldt alleen voor materiaal- en verwerkingsfouten. De garantie is niet van toepassing op onderdelen die aan een normale slijtage onderhevig zijn en daarom als slijtageonderdelen te beschouwen zijn (bv. batterijen) en evenmin op breekbare onderdelen zoals schakelaars of onderdelen die van glas gemaakt zijn.

Uit de garantie voortvloeiende claims zijn uitgesloten als het artikel onvakkundig, verkeerd of niet in het kader van de voorziene bepalings of in het kader van het voorziene gebruikdoeleinde gebruikt werd of indien richtlijnen in de gebruiksaanwijzing niet in acht genomen werden, tenzij de eindklant aantoont dat er sprake is van een materiaal- of verwerkingsfout die niet op één van de hoger vermelde omstandigheden gebaseerd is.

Uit de garantie voortvloeiende claims kunnen alleen tijdens de garantietermijn op vertoon van de originele kassabon ingediend worden. Gelieve daarom de originele kassabon te bewaren. De garantietermijn wordt door eventuele reparaties op grond van de garantie, wettelijke waarborg of coulance niet verlengd. Dit geldt ook voor vervangen en gerepareerde onderdelen.

Gelieve u bij klachten in eerste instantie tot de hieronder vermelde servicehotline te richten of met ons per e-mail contact op te nemen. Is er sprake van een garantiégeval, dan wordt het artikel door ons – naar onze keuze – voor u gratis gerepareerd, wordt het vervangen of wordt de aankoopssom terugbetaald. Verdere rechten op grond van de garantie bestaan niet.

Uw wettelijke rechten, in het bijzonder rechten op garantie tegenover de betreffende verkoper, worden door deze garantie niet beperkt.

IAN: 539856_2507

 Service België
Tel.: 0800 12089
E-Mail: deltasport@lidl.be

 Service Nederland
Tel.: 0800 0249630
E-Mail: deltasport@lidl.nl

Gratulujemy!

Decydując się na ten produkt, otrzymują Państwo towar wysokiej jakości. Należy zapoznać się z produktem przed jego pierwszym użyciem.

Należy uważnie przeczytać następującą instrukcję użytkownika.

Produkt ten należy użytkować wyłącznie w opisany sposób oraz zgodnie ze wskazanym przeznaczeniem. Niniejszą instrukcję użytkownika należy przechowywać w bezpiecznym miejscu. Przekazując produkt innej osobie, należy upewnić się, że otrzyma ona także całą dokumentację dotyczącą produktu.

Zakres dostawy

- 1 x tor wodny (1-19)
- 1 x zestaw akcesoriów (20-25)
- 1 x materiały do montażu (26-28)
- 1 x instrukcja użytkownika

Dane techniczne

Wymiary (produkt zmontowany):
93 x 43 x 98 cm (dł. x szer. x wys.)

 Data produkcji (miesiąc/rok):
11/2025

 Firma Delta-Sport Handelskontor GmbH oświadcza, że niniejszy produkt spełnia najważniejsze wymagania oraz jest zgodny z innymi właściwymi wytycznymi.

Użytkowanie zgodne z przeznaczeniem

Ten produkt jest zabawką dla dzieci w wieku powyżej 18. miesięcy oraz jest przeznaczony wyłącznie do użytku prywatnego na wolnej przestrzeni.

Wskazówki bezpieczeństwa

- Ostrzeżenie. Zwrócić uwagę, aby dziecko nigdy nie stało ani nie siadało na produkcie!
- Ostrzeżenie. Wszelkie materiały opakowaniowe lub służące do mocowania nie stanowią części tej zabawki i przed przekazaniem produktu dzieciom do zabawy należy je usunąć ze względów bezpieczeństwa.
- Ze względu na zawartość drobnych części wymagany montaż przez osobę dorosłą. Upewnić się, że produkt i wszystkie części lub komponenty są przekazywane dziecku do zabawy dopiero po zmontowaniu.
- Dzieci mogą utopić się już w niewielkiej ilości wody. Produkt należy opróżnić, jeśli nie jest używany.
- Nie pozwalać dziecku korzystać z produktu bez nadzoru, ponieważ dzieci nie potrafią ocenić potencjalnych zagrożeń. Używać wyłącznie pod bezpośrednim nadzorem osoby dorosłej.
- Należy poinstruować dzieci w zakresie zasad użytkowania, aby zapewnić im bezpieczną zabawę.

- Korzystać z produktu wyłącznie z użyciem czystej wody z kranu. Zanieczyszczona woda może zagrażać zdrowiu użytkownika.
- Produkt nie służy do wspinania! Żadne osoby, a w szczególności dzieci, nie powinny stawać ani podciągać się na tym produkcie. Produkt może się przewrócić.
- Często wymieniać wodę w produkcie, szczególnie w czasie upałów i kiedy jest brudna! Wymieniać zanieczyszczony piasek.
- Nie wprowadzać żadnych zmian w produkcie.
- Na czas nieużywania należy całkowicie przykryć produkt.
- Przed każdym użyciem należy sprawdzić produkt pod kątem uszkodzeń lub zużycia. Produkt może być używany wyłącznie, jeśli jego stan nie wzbudza żadnych zastrzeżeń!
- W przypadku temperatur ujemnych nie napełniać produktu wodą.

Montaż

Montaż produktu powinna przeprowadzić osoba dorosła. Prosimy o przestrzeganie poszczególnych kroków montażowych w podanej kolejności.

- Użyć opakowania jako podkładki do montażu produktu.
- Zmontować produkt zgodnie z rys. B-X na równym podłożu.

Wskazówka: usuń nadmiar folii z zewnętrznych krawędzi basenu za pomocą odpowiedniego narzędzia (np. noża do dywanów lub noża do cięcia).

Opróżnianie produktu

Opróżnić produkt i odpowiednio zutylizować wodę i piasek. Przed ponownym napełnieniem produktu należy go dokładnie wyczyścić.

Wskazówka: należy przestrzegać lokalnych przepisów zawierających szczegółowe wytyczne dotyczące usuwania piasku i wody.

Przechowywanie, czyszczenie

Podczas nieużywania należy zawsze przechowywać produkt w suchym i czystym miejscu, w temperaturze pokojowej. Wycierać do czysta jedynie suchą ściereczką. **WAŻNE!** Nie czyścić przy użyciu ostrych środków czyszczących.

Uwagi odnośnie recyklingu



Artykuł i materiały opakowaniowe należy usunąć zgodnie z aktualnie obowiązującymi miejscowymi przepisami. Materiały opakowaniowe (np. worki foliowe) należy przechowywać w miejscu niedostępnym dla dzieci. Szczegółowe informacje na temat sposobów usuwania zużytego artykułu można uzyskać u władz gminnych i miejskich. Artykuł oraz opakowanie należy usunąć w sposób przyjazny dla środowiska.



Kod recyklingu służy do oznaczenia różnych materiałów nadających się do ponownego przetworzenia (recyklingu).

Kod taki składa się z symbolu recyklingu odzwierciedlającego obieg materiałów do ponownego przetworzenia, a także z numeru, który jest oznaczeniem materiału.

Wskazówki dotyczące gwarancji i obsługi serwisowej

Artykuł został wyprodukowany z najwyższą starannością i pod stałą kontrolą. DELTA-SPORT HANDELSKONTOR GmbH przyznaje klientowi końcowemu na niniejszy artykuł trzy lata gwarancji od daty zakupu (okres gwarancyjny) z zastrzeżeniem poniższych postanowień. Gwarancja dotyczy wyłącznie wad materiałowych i wad wykonania. Gwarancja nie obejmuje części, które podlegają normalnemu zużyciu i z tego względu należy je traktować jako części zużywalne (np. baterie) i nie obejmuje części kruchych takich jak przetaczniki ani części wykonanych ze szkła.

Wyklucza się roszczenia z tytułu niniejszej gwarancji w przypadku użycia artykułu w sposób niewłaściwy lub sprzeczny z jego przeznaczeniem lub w sposób wykraczający poza przewidziane przeznaczenie lub poza przewidziany zakres użytkowania lub jeśli wytyczne zawarte w instrukcji obsługi nie były przestrzegane, chyba że klient końcowy udowodni istnienie wady materiałowej lub wady wykonania, która nie wynika z podanych wyżej przyczyn.

Roszczenia z tytułu gwarancji można zgłaszać wyłącznie w okresie gwarancyjnym za okazaniem oryginalnego dowodu zakupu. Prosimy zatem zachować oryginalny dowód zakupu! W przypadku jakichkolwiek reklamacji prosimy skontaktować się z nami najpierw za pośrednictwem podanej poniżej infolinii serwisowej lub drogą e-mailową. W przypadku objętym gwarancją artykuł zostanie – według naszego uznania – bezpłatnie naprawiony, wymieniony lub nastąpi zwrot ceny zakupu. Z gwarancji nie wynikają żadne inne prawa.

Niniejsza gwarancja nie ogranicza Państwa ustawowych praw, w szczególności roszczeń gwarancyjnych wobec danego sprzedawcy. W przypadku wymiany części lub całego artykułu okres gwarancji przedłuża się o trzy lata zgodnie z art. 581 § 1 kodeksu cywilnego. Po upływie czasu gwarancji powstałe naprawy są płatne.

IAN: 539856_2507

 Serwis Polska
Tel.: 22 397 4996
E-Mail: deltasport@idl.pl

Srdečně blahopřejeme!

Svým nákupem jste se rozhodli pro kvalitní výrobek. Před prvním použitím se prosím seznámte s tímto výrobkem.



Pozorně si přečtete následující návod k použití.

Používejte tento výrobek pouze tak, jak je popsáno, a pro uvedené účely. Uchovávejte si tento návod k použití pro budoucí použití. Pokud výrobek předáte třetí osobě, předejte jí i veškerou dokumentaci.

Obsah balení

- 1 x vodní dráha (1 – 19)
- 1 x příslušenství (20 – 25)
- 1 x montážní materiál (26 – 28)
- 1 x návod k použití

Technické údaje

Rozměry v sestaveném stavu:
93 x 43 x 98 cm (D x Š x V)

 Datum výroby (měsíc/rok):
11/2025

 Společnost Delta-Sport Handelskontor GmbH tímto prohlašuje, že tento výrobek je v souladu se základními požadavky a ostatními příslušnými ustanoveními.

Použití dle určení

Tento výrobek je hračka pro děti od 1,5 roku věku a je určen pro soukromé použití ve venkovním prostředí.

Bezpečnostní pokyny

- Upozornění. Dbejte na to, aby se vaše dítě na výrobek nikdy nestavělo ani si na něj nesedalo!
- Upozornění. Veškeré balicí a upevňovací materiály nejsou součástí výrobku a musí být z bezpečnostních důvodů odstraněny předtím, než si dítě s výrobkem začne hrát.
- Nutné sestavení hračky dospělou osobou. Výrobek obsahuje malé díly. Dbejte na to, abyste výrobek a všechny součásti, resp. komponenty předali dítěti pouze v sestaveném stavu.
- Děti mohou utonout už v malém množství vody. Pokud se výrobek nepoužívá, vyprázdněte jej.
- Nedovolte, aby vaše dítě používalo výrobek bez dozoru, protože děti nejsou schopny posoudit potenciální nebezpečí. Použití jen pod přímým dozorem dospělého.
- Informujte své děti o upozorněních k užívání pro bezpečné hraní.
- Používejte jen čistou vodu z vodovodu. Znečištěná voda může poškodit zdraví uživatelů.
- Tento výrobek není lezecké zařízení! Ujistěte se, že osoby, zejména děti, se na výrobek nestaví nebo po něm nešplhají. Výrobek se může převrhnout.
- Vyměňujte vodu ve výrobku často, obzvláště při horkém počasí a pokud je znečištěná! Znečištěný písek vyměňte.

- Neprovádějte žádné úpravy výrobku.
- Pokud výrobek nepoužíváte, celý jej přikryjte.
- Výrobek před každým použitím zkontrolujte, zda není poškozený nebo opotřebený. Tento výrobek se smí používat pouze v bezvadném stavu!
- Při teplotách pod bodem mrazu neplňte výrobek vodou.

Sestavení

Sestavení výrobku musí provádět dospělá osoba. Při sestavování postupujte podle jednotlivých kroků v uvedeném pořadí.

- Při sestavování výrobku použijte balicí materiál jako podložku.
- Sestavte výrobek podle obr. B–X na rovném podkladu.

Upozornění: Pomocí vhodného nástroje (např. nože na koberce nebo řezačky) odstraňte přebytečnou fólii z vnějších okrajů bazénu.

Vyprázdnění výrobku

Vyprázdněte výrobek a vodu a písek řádně zlikvidujte. Před opětovným plněním výrobek důkladně vyčistěte.

Upozornění: Dbejte na místní ustanovení a specifické předpisy k odstraňování písku na hraní a vody.

Uskladnění, čištění

Pokud výrobek nepoužíváte, skladujte jej vždy suchý a čistý při pokojové teplotě.

Utírejte pouze suchým hadříkem.

DŮLEŽITÉ! K čištění nikdy nepoužívejte agresivní čisticí prostředky.

Pokyny k likvidaci



Výrobek a obalové materiály likvidujte podle aktuálních místních předpisů.

Uchovávejte obalové materiály (jako např. fóliové sáčky) nedostupné pro děti.

O možnostech likvidace vysloužilého výrobku se informujte u Vaší obecní nebo městské správy.

Výrobek a obaly likvidujte ekologicky.



Recyklační kód slouží ke značení různých materiálů pro proces opětovného zhodnocení (recyklace). Kód sestává ze symbolu recyklace, který má odrážet proces zhodnocení, a čísla, které označuje materiál.

Pokyny k záruce a průběhu služby

Výrobek byl vyroben s velkou péčí a za stálé kontroly. DELTA-SPORT HANDELSKONTOR GmbH poskytuje koncovým privátním zákazníkům na tento výrobek tři roky záruky od data nákupu (záruční lhůta) podle následující ustanovení. Záruka se týká pouze vad materiálu a závad ve zpracování. Záruka se nevztahuje na díly, které podléhají běžnému opotřebením, a proto je třeba je považovat za opotřebitelné díly (např. baterie), ani na křehké díly, jako jsou vypínače nebo díly ze skla.

Nároky z této záruky jsou vyloučeny, pokud výrobek byl používán neodborně nebo nedovoleným způsobem nebo nikoli v rámci stanoveného účelu určení nebo předpokládaného rozsahu používání nebo nebyla dodržena zadání v návodu k obsluze, ledaže by koncový zákazník prokázal, že existuje vada materiálu nebo došlo k chybě ve zpracování, které nevyplývají z některé výše uvedených okolností.

Nároky ze záruky lze uplatnit pouze v rámci záruční lhůty po předložení originálního pokladního dokladu. Proto si prosím uchovávejte originál pokladního dokladu. Doba záruky se neprodlužuje případnými opravami na základě záruky, zákonné záruky nebo kulance. Totéž platí také pro vyměněné a opravené díly.

Při reklamacích se prosím obraťte na níže uvedenou horkou linku servisu nebo se s námi spojte e-mailem. Pokud se vyskytne případ reklamacie, výrobek Vám – dle naší volby – bezplatně opravíme, vyměníme nebo Vám vrátíme kupní cenu. Další práva ze záruky nevznikají.

Vaše zákonná práva, zejména nároky na zajištění záruky vůči konkrétnímu prodejci, nejsou touto zárukou omezena.

IAN: 539856_2507

 Servis Česko
Tel.: 800 143 873
E-Mail: deltasport@lidl.cz

Blahoželáme!

Svojím nákupom ste sa rozhodli pre kvalitný výrobok. Pred prvým použitím sa s výrobkom dôkladne oboznámte.



Pozorne si prečítajte tento návod na používanie.

Výrobok používajte len uvedeným spôsobom a na uvedený účel. Tento návod na používanie si dobre uschovajte. Pri odovzdávaní výrobku tretej osobe odovzdajte s výrobkom aj všetky podklady.

Rozsah dodávky

- 1 x vodná dráha (1–19)
- 1 x príslušenstvo (20–25)
- 1 x montážny materiál (26–28)
- 1 x návod na používanie

Technické údaje

Rozmery v zmontovanom stave:
93 x 43 x 98 cm (D x Š x V)

 Dátum výroby (mesiac/rok):
11/2025

 Spoločnosť Delta-Sport Handelskontor GmbH týmto vyhlasuje, že tento výrobok je v súlade so základnými požiadavkami a ostatnými príslušnými ustanoveniami.

Určené použitie

Tento výrobok je hračka pre deti od 1,5 rokov na súkromné použitie vonku.

Bezpečnostné pokyny

- Upozornenie. Dbajte na to, aby vaše dieťa nikdy nestálo ani nesedelo na výrobku!
- Upozornenie. Všetky obalové a upevňovacie materiály nie sú súčasťou hračky a je potrebné ich z bezpečnostných dôvodov odstrániť vždy predtým, než sa výrobok odovzdá deťom na hranie.
- Zloženie má z dôvodu existujúcich malých dielov vykonať dospelá osoba. Dbajte na to, aby sa výrobok a všetky zložky, resp. komponenty odovzdali dieťaťu len v zostavenom stave.
- Deti sa môžu utopiť už v malom množstve vody. Výrobok je potrebné vyprázdniť, ak sa nepoužíva.
- Nenechajte svoje dieťa používať výrobok bez dozoru, pretože deti nevedia odhadnúť potenciálne riziká. Použitie len pod priamym dohľadom dospelého.
- Informujte svoje deti o pokynoch používania pre bezpečné hranie.
- Používajte len s čistou vodou z vodovodu. Znečistená voda môže ohroziť zdravie používateľa.
- Výrobok nie je zariadenie na šplhanie! Zabezpečte, aby sa na výrobok nestavali ani nešplhali žiadne osoby, najmä deti. Výrobok sa môže prevrátiť.

- Vymieňajte vodu vo výrobku často, najmä v horúcom počasí a keď je znečistená! Znečistený piesok vymeňte.
- Na výrobku nevykonávajte žiadne zmeny.
- Pri nepoužívaní výrobok úplne zakryte.
- Pred každým použitím skontrolujte, či výrobok nie je poškodený alebo opotrebovaný. Výrobok sa smie používať len v bezchybnom stave!
- Pri teplotách pod bodom mrazu nenapĺňajte výrobok vodou.

Montáž

Montáž musí byť vykonaná dospelou osobou. Postupujte podľa jednotlivých montážnych krokov v uvedenom poradí.

- Obalový materiál použite ako podložku pri montáži výrobku.
- Namontujte výrobok, ako je znázornené na obr. B–X, na rovný podklad.

Upozornenie: Pomocou vhodného nástroja (napr. noža na koberce alebo rezačky) odstráňte prebytočnú fóliu z vonkajších okrajov bazéna.

Vyprázdnenie výrobku

Výrobok vyprázdňte a vodu a piesok riadne zlikvidujte. Pred opätovným naplnením výrobku ho dôkladne vyčistite.

Upozornenie: Dodržujte miestne ustanovenia a špecifické predpisy na likvidáciu piesku a vody.

Skladovanie, čistenie

Pri nepoužívaní skladujte výrobok vždy suchý a čistý pri izbovej teplote.

Čistite iba suchou čistiacou handričkou.

DÔLEŽITÉ! Výrobok nikdy nečistite ostrými čistiacimi prostriedkami.

Pokyny k likvidácii



Výrobok a obalový materiál zlikvidujte podľa aktuálnych miestnych predpisov. Obalový materiál (ako napr. fóliové vrecká) uschovajte mimo dosahu detí.

Ďalšie informácie o možnostiach likvidácie zastaraného výrobku dostanete na svojej obecnej alebo mestskej správe. Výrobok a obal zlikvidujte ekologicky.



Recyklačný kód slúži na označenie rôznych materiálov za účelom vrátenia do kolobehu opätovného používania (recyklácia). Kód pozostáva z recyklačného symbolu pre zobrazenie kolobehu opätovného používania a čísla, ktoré označuje materiál.

Pokyny k záruke a priebehu servisu

Výrobok bol vyrobený veľmi starostlivo a pod stálou kontrolou. Na tento výrobok poskytuje DELTA-SPORT HANDELSKONTOR GmbH súkromným koncovým užívateľom trojročnú záruku odo dňa kúpy (záručná lehota) po splnení nasledovných podmienok. Záruka platí len na chyby materiálu a spracovania. Záruka sa nevzťahuje na diely, ktoré podliehajú bežnému opotrebovaniu a preto sa považujú za diely podliehajúce opotrebovaniu (napr. batérie) alebo krehké diely, ako sú spínače alebo diely vyrobené zo skla.

Nároky z tejto záruky zanikajú, keď sa výrobok používal neodborne alebo nesprávne, mimo určenia na používanie alebo určeného rozsahu používania alebo neboli dodržané pokyny návodu na obsluhu, s výnimkou, že koncový užívateľ preukáže, že ide o chybu materiálu alebo spracovania, ktorá nebola spôsobená niektorou z hore uvedených okolností.

Záruku je možné uplatniť len počas záručnej lehoty po predložení originálu pokladničného dokladu. Originál pokladničného dokladu preto prosím uschovajte. Záručná doba sa kvôli prípadným záručným opravám, zákonnej záruke alebo ako obchodné gesto nepredlžuje. Platí to aj pre vymenené a opravené diely.

Pri reklamáciách sa prosím najskôr obráťte na dole uvedenú Service-Hotline alebo sa s nami spojte prostredníctvom e-mailu. Ak sa jedná o záručný prípad, výrobok – podľa našej voľby – bezplatne opravíme, vymeníme alebo vrátime kúpnu cenu. Ďalšie práva zo záruky nevyplývajú.

Vaše zákonné práva, hlavne nároky na záručné plnenie voči príslušnému predajcovi, nie sú touto zárukou obmedzené.

IAN: 539856_2507

 Servis Slovensko
Tel.: 0850 232001
E-Mail: deltasport@lidl.sk

¡Enhorabuena!

Con su compra se ha decidido por un artículo de gran calidad. Familiarícese con el artículo antes de usarlo por primera vez.



Para ello, lea detenidamente las siguientes instrucciones de uso.

Use el artículo solo de la forma descrita y para los campos de aplicación indicados. Conserve estas instrucciones de uso a buen recaudo. Entregue todos los documentos en caso de traspasar el artículo a terceros.

Alcance de suministro

- 1 pista de agua (1-19)
- 1 juego de accesorios (20-25)
- 1 set de material de montaje (26-28)
- 1 instrucciones de uso

Datos técnicos

Dimensiones montada:
93 x 43 x 98 cm (L x F x A)

 Fecha de fabricación (mes/año):
11/2025



Por la presente, Delta-Sport Handelskontor GmbH declara que este artículo cumple con los requisitos básicos y las demás disposiciones pertinentes.

Uso previsto

Este artículo es un juguete para el uso privado para niños a partir de 1,5 años de edad para la utilización al aire libre.

Indicaciones de seguridad

- Advertencia. ¡Preste atención a que el niño nunca se suba al artículo o se siente encima!
- Advertencia. Los materiales de embalaje y fijación no forman parte del juguete y, por motivos de seguridad, se deben retirar antes de dar el artículo a los niños para que jueguen.
- Se requiere ensamblaje por un adulto debido a las piezas pequeñas que incluye el artículo. Asegúrese de que el artículo y todas sus piezas y componentes solo se entreguen al niño cuando estén montados.
- Los niños se pueden ahogar en cantidades de agua muy pequeñas. Vacíe el artículo cuando no se esté usando.
- No permita que su hijo use el artículo sin supervisión, ya que un niño no puede evaluar los peligros potenciales. Utilización solamente bajo la supervisión directa de un adulto.
- Informe a los niños acerca de las indicaciones de uso para jugar de forma segura.
- Utilice únicamente agua corriente limpia. El agua sucia puede suponer un peligro para la salud de los usuarios.
- El artículo no es una estructura para trepar. Asegúrese de que ninguna persona, en especial niños, se ponga de pie sobre el artículo ni se suba a él. El artículo puede volcar.
- ¡Cambie el agua del artículo con frecuencia, especialmente si hace calor o si está sucia! Cambie la arena si está sucia.

- No efectúe ninguna modificación en el artículo.
- Tape el artículo por completo cuando no lo utilice.
- Compruebe antes de cada uso que el artículo no presenta daños ni desgaste. Solo se debe usar el artículo si se encuentra en un estado óptimo.
- No llene el artículo con agua a temperaturas bajo cero.

Montaje

El montaje solo debe realizarlo un adulto. Siga cada paso de montaje en el orden indicado.

- Utilice el material de embalaje como base durante el montaje del artículo.
- Monte el artículo tal como se indica en la Fig. B a X sobre una base a ras del suelo.

Nota: Elimine el exceso de película de los bordes exteriores de la piscina utilizando una herramienta adecuada (por ejemplo, una cuchilla para moquetas o un cúter).

Vaciado del artículo

Vacíe el artículo deseche correctamente el agua y la arena. Limpie completamente el artículo antes de volver a llenarlo.

Nota: Tenga en cuenta las disposiciones locales sobre las normativas específicas para la eliminación de arena para jugar y agua.

Almacenamiento, limpieza

Si no va a utilizarlo, almacene siempre el artículo seco y limpio y a temperatura ambiente. Límpielo únicamente pasando un paño de limpieza seco.
¡IMPORTANTE! No lo limpie con productos de limpieza agresivos.

Indicaciones para la eliminación



Elimine el artículo y los materiales de embalaje conforme a la correspondiente normativa local vigente. Guarde el material de embalaje (como, p. ej., las bolsas de plástico) fuera del alcance de los niños. En su administración local o municipal podrá obtener más información sobre la eliminación del artículo usado. Elimine el artículo y el embalaje de forma respetuosa con el medio ambiente.



El código de reciclaje se emplea para señalar los diferentes materiales para su retorno al ciclo de reciclaje. El código se compone de un símbolo de reciclaje para el ciclo de aprovechamiento y un número que señala el material.

Indicaciones relativas a la garantía y la gestión de servicios

El artículo ha sido fabricado con gran esmero y sometido a controles constantes. Para el mismo, DELTA-SPORT HANDELSKONTOR GmbH ofrece a los clientes finales particulares una garantía de tres años a contar desde la fecha de compra (periodo de garantía) con arreglo a las condiciones que se exponen a continuación. La garantía tiene validez únicamente para fallos del material y fabricación. La garantía no cubre las piezas sometidas a un desgaste normal y se consideren por ello piezas de desgaste (p. ej., pilas) así como tampoco a piezas frágiles como interruptores o piezas fabricadas en vidrio o cristal.

Se excluyen derechos derivados de esta garantía, si se ha realizado un uso incorrecto o abusivo del artículo o que no se encuentre dentro del marco del uso o ámbito de uso previstos o si no se ha observado lo recogido en el manual de instrucciones, a no ser que el cliente final demuestre que existen fallos del material o fabricación no derivados de una de las circunstancias expuestas anteriormente.

Las demandas derivadas de la garantía sólo podrán presentarse dentro del periodo de garantía exhibiendo el comprobante de compra original. Le rogamos, por ello, que conserve el comprobante de compra original. El periodo de garantía no se verá prolongado por ningún tipo de reparación realizada con motivo de la garantía, la garantía legal o como gesto de buena voluntad. Esto se aplica también a las piezas sustituidas o reparadas.

Por favor, dirija sus quejas primero a la línea telefónica del servicio de atención al cliente que se indica a continuación o póngase en contacto con nosotros por correo electrónico. Si el caso está cubierto por la garantía, a nuestra elección, repararemos o cambiaremos gratuitamente el artículo o le restituiremos el precio de compra del mismo. De la garantía no se derivan otros derechos.

Esta garantía no limitará sus derechos legales, especialmente los derechos de garantía frente al vendedor correspondiente.

IAN: 539856_2507

 Servicio España
Tel.: 900 984 989
E-Mail: deltasport@lidl.es

Hjertelig tillykke!

Du har valgt at købe et kvalitetsprodukt. Lær produktet at kende, inden du bruger det første gang.



Det gør du ved at læse nedenstående brugervejledning omhyggeligt.

Brug kun produktet som beskrevet og til de angivne anvendelsesområder. Opbevar denne brugervejledning et sikkert sted. Udlever også alle dokumenter, hvis produktet videregives til en tredjepart.

Leveringsomfang

- 1 x vandbane (1-19)
- 1 x tilbehør (20-25)
- 1 x monteringsmateriale (26-28)
- 1 x brugervejledning

Tekniske data

Mål samlet:
93 x 43 x 98 cm (L x B x H)

 Fremstillingsdato (måned/år):
11/2025

 Hermed erklærer Delta-Sport Handelskontor GmbH, at denne artikel er i overensstemmelse med de grundlæggende krav og øvrige gældende bestemmelser.

Bestemmelsesmæssig brug

Denne artikel er legetøj beregnet til børn fra 1,5 år til privat brug udendørs.

Sikkerhedsanvisninger

- Advarsel. Sørg for, at barnet ikke stiller sig op på eller sætter sig på artiklen!
- Advarsel. Alt emballage- og fastgørmingsmateriale betragtes ikke som en del af legetøjet og skal af sikkerhedsmæssige årsager altid fjernes, før artiklen gives til børn til at lege med.
- Samlingen skal foretages af en voksen på grund af små dele. Sørg for, at artiklen og samtlige dele eller komponenter kun gives til barnet i samlet tilstand.
- Børn kan drukne i selv meget små vandmængder. Artiklen skal tømmes, når den ikke er i brug.
- Lad ikke dit barn bruge artiklen uden opsyn, da børn ikke kan vurdere de potentielle farer. Må kun anvendes under direkte opsyn af en voksen.
- Informer dine børn om brugervejledningen, så de kan lege sikkert.
- Må kun bruges med rent vand fra hanen. Foruren vand kan medføre fare for brugernes sundhed.
- Artiklen er ikke beregnet til at klatre på! Sørg for, at personer, især børn, ikke står på artiklen eller løfter sig op i den. Artiklen kan vælte.
- Skift vandet i artiklen ofte, især i varmt vejr, og når den er snavset! Skift sandet, når det er snavset.

- Foretag ingen ændringer på artiklen.
- Artiklen skal tildækkes, når den ikke er i brug.
- Kontroller artiklen for skader og slitage inden hver brug. Artiklen må kun anvendes i fejlfri stand!
- Fyld ikke vand i artiklen i frostvejr.

Klargøring

Monteringen skal foretages af en voksen. Følg de enkelte opstillingstrin i den angivne rækkefølge.

- Brug emballagematerialet som underlag til at samle artiklen.
- Monter artiklen på et jævnt underlag som vist i fig. B-X.

Bemærk: Fjern overskydende film fra poolens yderkanter med et egnet værktøj (f.eks. en tæppekniv eller -skærer).

Tømning af artiklen

Tøm artiklen, og bortskaf vandet og sandet korrekt. Rengør artiklen, før du fylder den igen.

Bemærk: Overhold de lokale bestemmelser med specifikke forskrifter om bortskaffelse af legesand og vand.

Opbevaring, rengøring

Opbevar altid artiklen tør og ren ved stuetemperatur, når den ikke er i brug.

Tør den kun af med en tør rengøringsklud. VIGTIGT! Må aldrig rengøres med skræppe rengøringsmidler.

Henvisninger vedr. bortskaffelse



Bortskaf artiklen og emballagematerialerne i henhold til aktuelle, lokale forskrifter. Opbevar emballagematerialer (som f.eks. folieposer) utilgængeligt for børn. Yderligere informationer om bortskaffelse af den udtjente artikel kan indhentes hos kommunen. Bortskaf artiklen og emballagen på en miljøvenlig måde.



Genbrugskoden tjener til identifikation af forskellige materialer med hensyn til tilbageførsel til genanvendelses kredsløbet (recycling). Koden består af et genbrugssymbol, som afspejler genanvendelses kredsløbet, og et tal, der identificerer materialet.

Oplysninger om garanti og servicehåndtering

Varen er fremstillet med største omhu og under løbende kontrol. DELTA-SPORT HANDELSKONTOR GmbH yder private slutkunder tre års garanti på varen fra købsdato (Garantifrist) i henhold til følgende bestemmelser. Garantien gælder kun for materiale- og fremstillingsfejl. Garantien dækker ikke dele, der udsættes for normal slitage og derfor må betragtes som sliddele (f.eks. batterier) eller skrøbelige dele såsom afbrydere eller dele, der er fremstillet af glas.

Garantien kan ikke gøres gældende, hvis varen er blevet anvendt ukorrekt eller uagtsomt eller til andre formål end det tilsigtede eller i det tilsigtede omfang. Garantien bortfalder ligeledes ved manglende overholdelse af anvisningerne i betjeningsvejledningen. Kunden skal kunne påvise, at der er tale om materiale- eller fremstillingsfejl og ikke fejl som følge af ovenstående omstændigheder.

Garantien kan kun gøres gældende i garanti-perioden mod fremvisning af original kvittering. Gem derfor den originale kvittering. Garanti-perioden forlænges ikke i tilfælde af reparation i henhold til garantien, den lovpligtige garanti eller pr. kulance. Dette gælder også for udskiftede og reparerede dele.

I tilfælde af klager er det muligt at kontakte nedenstående servicelinje eller kontakte os pr. e-mail. Ved garantisager vil vi efter eget skøn reparere varen uden beregning, ombytte varen eller refundere købsprisen. Der er ingen yderligere rettigheder under garantien. Dine lovmæssige rettigheder, herunder navnlig garantikrav over for sælger, indskrænkes ikke som følge af denne garanti.

IAN: 539856_2507

 Service Danmark
Tel.: 32 710005
E-Mail: deltasport@lidl.dk

Congratulazioni!

Avete acquistato un articolo di alta qualità. Consigliamo di familiarizzare con l'articolo prima di cominciare ad utilizzarlo.



Leggere attentamente le seguenti istruzioni d'uso.

Utilizzare l'articolo solo nel modo descritto e per gli ambiti di applicazione indicati. Conservare accuratamente queste istruzioni d'uso. In caso di trasferimento dell'articolo a terzi, consegnare tutti i documenti insieme all'articolo.

Contenuto della fornitura

- 1 x pista acquatica (1 - 19)
- 1 x accessorio (20-25)
- 1 x materiale di montaggio (26-28)
- 1 x istruzioni d'uso

Dati tecnici

Misure (montata):

93 x 43 x 98 cm (L x l x A)



Data di produzione (mese/anno):
11/2025



Con la presente, Delta-Sport Handelskontor GmbH dichiara che questo articolo è conforme ai requisiti di base e alle altre disposizioni vigenti.

Uso conforme alla destinazione

Questo articolo è un giocattolo per l'esclusivo uso privato all'aperto per bambini a partire dai 18 mesi di età.



Indicazioni di sicurezza

- Avvertenza. Accertarsi che il bambino non si sieda mai né salga in piedi sull'articolo.
- Avvertenza. Tutti i materiali di imballaggio e di fissaggio non sono parte integrante del giocattolo e vanno rimossi per ragioni di sicurezza prima che l'articolo sia dato ai bambini affinché ci giochino.
- Richiesto assemblaggio da parte di un adulto per la presenza di componenti di piccole dimensioni. Assicurarsi che l'articolo e tutti i componenti siano montati prima di consegnare l'articolo al bambino.
- I bambini possono annegare anche in poca acqua. L'articolo va svuotato quando non è in uso.
- Non lasciare che il bambino usi l'articolo senza sorveglianza, poiché non è ancora in grado di valutare i potenziali pericoli. Utilizzare soltanto sotto sorveglianza diretta di un adulto.
- Fare conoscere ai bambini le indicazioni per un gioco sicuro.
- Usare solo con acqua del rubinetto pulita. L'acqua impura può mettere a rischio la salute degli utenti.
- L'articolo non è uno strumento per arrampicarsi. Assicurarsi che le persone, in particolare i bambini, non usino l'articolo per sollevarsi né vi salgano in piedi. L'articolo può rovesciarsi.

- Cambiare spesso l'acqua nell'articolo, in particolare quando fa caldo e quando è sporca. Cambiare la sabbia sporca.
- Non apportare modifiche all'articolo.
- In caso di non utilizzo, coprire completamente l'articolo.
- Prima di ogni uso, controllare se l'articolo presenta danni o segni d'usura. Utilizzare l'articolo solo se in perfette condizioni.
- Non riempire l'articolo con acqua se la temperatura è sotto lo zero.

Montaggio

L'articolo deve essere sempre montato da un adulto. Eseguire i singoli passaggi di montaggio nell'ordine indicato.

- Utilizzare il materiale di imballaggio come base per montare l'articolo.
- Montare l'articolo su una superficie piana, come illustrato nelle figure B-X.

Nota: rimuovere la pellicola in eccesso dai bordi esterni della vasca utilizzando uno strumento adatto (ad esempio un coltello o un cutter per tappeti).

Svuotamento dell'articolo

Svuotare l'articolo e smaltire l'acqua e la sabbia secondo le disposizioni vigenti. Pulire completamente l'articolo prima di riempirlo nuovamente.

Nota: rispettare le disposizioni locali in merito allo scarico dell'acqua e allo smaltimento della sabbia per giocare.

Conservazione, pulizia

In caso di mancato utilizzo, riporre l'articolo a temperatura ambiente in un luogo asciutto e pulito.

Pulire solo con un panno asciutto.

IMPORTANTE! Non utilizzare mai detergenti aggressivi.

Smaltimento



Smaltire l'articolo e i materiali della confezione nel rispetto delle attuali normative locali. Conservare i materiali della confezione (come ad es. i sacchetti) in modo che non siano raggiungibili per i bambini. Presso la propria amministrazione comunale o cittadina è possibile ottenere ulteriori informazioni sullo smaltimento dell'articolo alla fine del suo periodo di impiego. Smaltire l'articolo e la confezione nel rispetto dell'ambiente.



Il codice di riciclaggio serve per indicare i diversi materiali per il loro ritorno al ciclo di riutilizzo (recycling). Il codice è composto da un simbolo di riciclaggio per il ciclo di riutilizzo e da un numero che contraddistingue il materiale.

Avvertenze sulla garanzia e sulla gestione dei servizi di assistenza

L'articolo è stato prodotto con la massima cura e sotto un continuo controllo. DELTA-SPORT HANDELSKONTOR GmbH concede ai clienti finali privati, su questo articolo, tre anni di garanzia dalla data di acquisto (termine di garanzia) sulla base delle seguenti disposizioni.

* La garanzia vale solo per i vizi di materiale e di lavorazione. La garanzia non si estende alle parti soggette ad un normale degradamento e che siano quindi da considerarsi come pezzi soggetti a usura (p. es. le batterie) né ai pezzi fragili come ad es. interruttori oppure pezzi in vetro.

** La garanzia vale per difetti del materiale o di fabbricazione. Questa garanzia non si estende a componenti del prodotto esposti a normale logorio, che possono pertanto essere considerati come componenti soggetti a usura (esempio capacità della batteria, calcificazione, lampade, pneumatici, filtri, spazzole...). La garanzia non si estende altresì a danni che si verificano su componenti delicati (esempio interruttori, batterie, parti realizzate in vetro, schermi, accessori vari) nonché a danni derivanti dal trasporto o altri incidenti.

Dalla presente garanzia sono escluse le richieste legate a casi di utilizzo non conforme oppure di abuso dell'articolo, oppure di utilizzo avvenuto non nell'ambito delle condizioni previste oppure del campo di impiego previsto, oppure in caso di non osservanza delle direttive riportate nelle istruzioni d'uso, a meno che il cliente non dimostri che sussista un vizio di materiale o di lavorazione che non sia riconducibile ad una delle circostanze riportate sopra.

Le richieste di garanzia possono essere avanzate solo entro il relativo termine, su presentazione dello scontrino originale di acquisto. Si prega quindi di conservare lo scontrino originale. Il termine di garanzia non sarà prolungato a seguito di eventuali riparazioni effettuate sulla base della garanzia, della garanzia obbligatoria prevista per legge oppure di accondiscendenza. Ciò vale anche per le parti sostituite oppure riparate.

In caso di contestazione rivolgersi dapprima alla hotline di assistenza sotto indicata oppure mettersi in contatto con noi via e-mail. Laddove sussista un caso coperto dalla garanzia, l'articolo sarà - a nostra discrezione - da noi riparato gratuitamente, sostituito oppure sarà rimborsato il prezzo di acquisto. Non sussistono ulteriori diritti derivanti dalla garanzia. I vostri diritti giuridici, in particolare i diritti di garanzia obbligatoria prevista dalla legge nei confronti del relativo venditore, non sono limitati dalla presente garanzia.

IAN: 539856_2507

IT Assistenza Italia
Tel.: 800781188
E-Mail: deltasport@lidl.it

CH Assistenza Svizzera
Tel.: 0800 56 44 33
E-Mail: deltasport@lidl.ch

MT Assistenza Malta
Tel.: 80062230
E-Mail: deltasport@lidl.com.mt

* si applica solo alla Svizzera/Malta

** si applica solo all'Italia

Szívvel gratulálunk!

Vásárlásával kiváló minőségű terméket választott. Használatba vétele előtt ismerkedjen meg a termékkel.



Figyelmesen olvassa el az alábbi használati útmutatót.

A terméket kizárólag az itt ismertetett módon, a rendeltetésének megfelelően használja. Gondosan őrizze meg a használati útmutatót. A termék továbbadásakor adja át az összes kapcsolódó dokumentumot is.

Csomag tartalma

- 1 x vízi pálya (1-19)
- 1 x tartozékok (20-25)
- 1 x szerelőanyag (26-28)
- 1 x használati útmutató

Műszaki adatok

Méret (felállítva):

93 x 43 x 98 cm (H x Sz x Ma)



Gyártási dátum (hónap/év):
11/2025



A Delta-Sport Handekontor GmbH kijelenti, hogy a termék megfelel az alapvető követelményeknek és az egyéb vonatkozó rendelkezéseknek.

Rendeltetészerű használat

A termék játék, és gyermekek számára 1,5 éves kortól, kültéren történő, magáncélú felhasználásra alkalmas.



Biztonsági utasítások

- Figyelmeztetés. Ügyeljen arra, hogy gyermeke soha ne álljon vagy üljön rá a termékre!
- Figyelmeztetés. A csomagoló- és rögzítőanyagok nem részei a játéknak. Biztonsági okokból ezeket mindig el kell távolítani, mielőtt a gyermekek a terméket játék céljából megkapnák.
- A terméket az apró alkatrészek miatt felnőtteknek kell összeszerelni. Figyeljen arra, hogy a terméket és összes alkotóelemét, illetve alkatrészét csak készre összeállított állapotban adja át a gyermeknek.
- A gyermekek már kis mennyiségű vízbe is belefuthatnak. Ürítse le a terméket, ha nincs használatban.
- Ne engedje, hogy gyermeke felügyelet nélkül használja a terméket, mivel a gyermekek nem tudják felmérni a lehetséges veszélyeket. Csak felnőtt közvetlen felügyelete mellett használható.
- Ismertesse gyermekeivel a játék biztonságos használatához szükséges tudnivalókat.
- Csak tiszta csapvízzel használja. A szennyezett víz veszélyeztetheti a felhasználók egészségét.
- A termék nem mászóalkalmatosság! Gondoskodjon arról, hogy a termékre senki ne álljon fel, és azon senki se húzódkodjon fel, különösen a gyerekek ne. A termék felborulhat.

- Cserélje gyakran a vizet a termékekben, különösen meleg időben és ha szennyezett! Cserélje ki a szennyezett homokot.
- Ne végezzen semmilyen módosítást a terméken.
- Amikor nem használják a terméket, akkor takarja le teljesen.
- Minden használat előtt ellenőrizze a termék épségét, illetve elhasználódását. A terméket csak kifogástalan állapotban szabad használni!
- Nulla fok alatti hőmérsékleten ne töltsse fel a terméket vízzel.

Összeszerelés

Az összeszerelést felnőttnek kell elvégeznie. Az egyes összeszerelési lépéseket a megadott sorrendben végezze el.

- Tegeye a csomagolóanyagot a termék alá, és azon szerelje össze.
- Szerelje össze a terméket a B-X ábrán látható módon, egyenletes felületen.

Megjegyzés: távolítsa el a felesleges fóliát a medence külső széleiről egy megfelelő eszközzel (pl. szőnyegkés vagy vágó).

A termék leürítése

Ürítse le a terméket, a vizet és a homokot kezelje hulladékként, az előírásoknak megfelelően. Tisztítsa meg alaposan a terméket, mielőtt újra feltöltené.

Megjegyzés: vegye figyelembe a játék-homok és a használt víz eltávolítására vonatkozó különleges helyi előírásokat.

Tárolás, tisztítás

A terméket mindig száraz, tiszta és szobahőmérsékletű helyen tárolja, ha azt nem használja. Csak törölje tisztára egy száraz törülközővel. FONTOS! Ne használjon éles tisztítószeret a tisztításhoz.

Tudnivalók a hulladékkezelésről



A terméket és a csomagolóanyagokat a hatályos helyi előírásoknak megfelelően semmisítse meg. A csomagolóanyagokat (például fóliatörményeket) tartsa távol a gyermekektől. Az elhasznált termék ártalmatlanításával kapcsolatos további információkat a települési vagy városi önkormányzattól tudhatja meg. A terméket és a csomagolást környezetkímélő módon kell ártalmatlanítani.



Az újrahasznosítási kód az újrafelhasználási ciklusba való visszavezetésre (újrahasznosítás) szánt különböző anyagok azonosítására szolgál. A kód az újrahasznosítási ciklus újrahasznosítási szimbólumából és az anyag azonosító számból áll.

A garanciával és a szerviz lebonyolításával kapcsolatos útmutató

A termék nagy gondossággal és állandó ellenőrzés mellett készült. A DELTA-SPORT HANDELSKONTOR GmbH privát végső felhasználóknak a vásárlás dátumától számított három év (garancia időtartama) garanciát ad erre a termékre a következő rendelkezések szerint. A garancia csak anyaghibára és feldolgozási hibára érvényes. A garancia nem terjed ki a szokásos elhasználódásnak kitett, ezért kopó alkatrészek tekintendők alkatrészekre (pl. elemek), valamint a törékeny alkatrészekre sem, például a kapcsolókra vagy az üvegből készült alkatrészekre. Kizárásra kerül a garanciaigény, ha a terméket szakszerűtlenül vagy helytelenül, nem rendeltetészerűen vagy nem az előírányzott felhasználási körben használták, vagy figyelmen kívül hagyták a kezelési útmutató előírásait, kivéve, ha a végső felhasználó bizonyítja, hogy olyan anyag- vagy feldolgozási hiba áll fenn, amely nem a fent említett körülmények valamelyikéből ered.

A garanciaigény csak a garancia időtartamán belül, az eredeti pénztári bizonylat bemutatásával érvényesíthető. Ezért kérjük, őrizze meg az eredeti pénztári bizonylatot. A garancia, a törvényes garancia vagy a méltányosság alapján végzett esetleges javítások a garancia időtartamát nem hosszabbítják meg. Ez vonatkozik a kicserélt és javított alkatrészekre is.

Kérjük, hogy reklamáció esetén először az alábbi szervizvonalat hívja, vagy e-mailen keressen minket. Garanciális esetekben a terméket saját döntésünk alapján ingyenesen megjavítjuk, kicseréljük vagy megtérítjük a vételárat. A garanciából további jogok nem következnek.

A jelen garancia nem korlátozza az Ön törvényes jogait, különösen a mindenkori értékesítővel szembeni garanciaigényét.

IAN: 539856_2507

(HU) Szerviz Magyarország
Tel.: 06800 21225
E-Mail: deltasport@idl.hu



Adresses sur quefairedemesdechets.fr

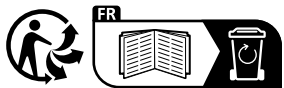

DELTA-SPORT HANDELSKONTOR GMBH

Wragekamp 6 • 22397 Hamburg
GERMANY

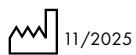

Delta-Sport-Nr.: WB-15994

11.07.2025 / PM 12:36

IAN 539856_2507