

OWIM GmbH & Co. KG

Stiftsbergstraße 1
74167 Neckarsulm
GERMANY

Model No.: HG13319A/HG13319B

Version: 07/2025

IAN 487800_2501





DAMPFBÜRSTE SDMF 1300 B2

DE AT CH

DAMPFBÜRSTE

Bedienungsanleitung

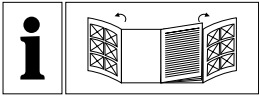

A

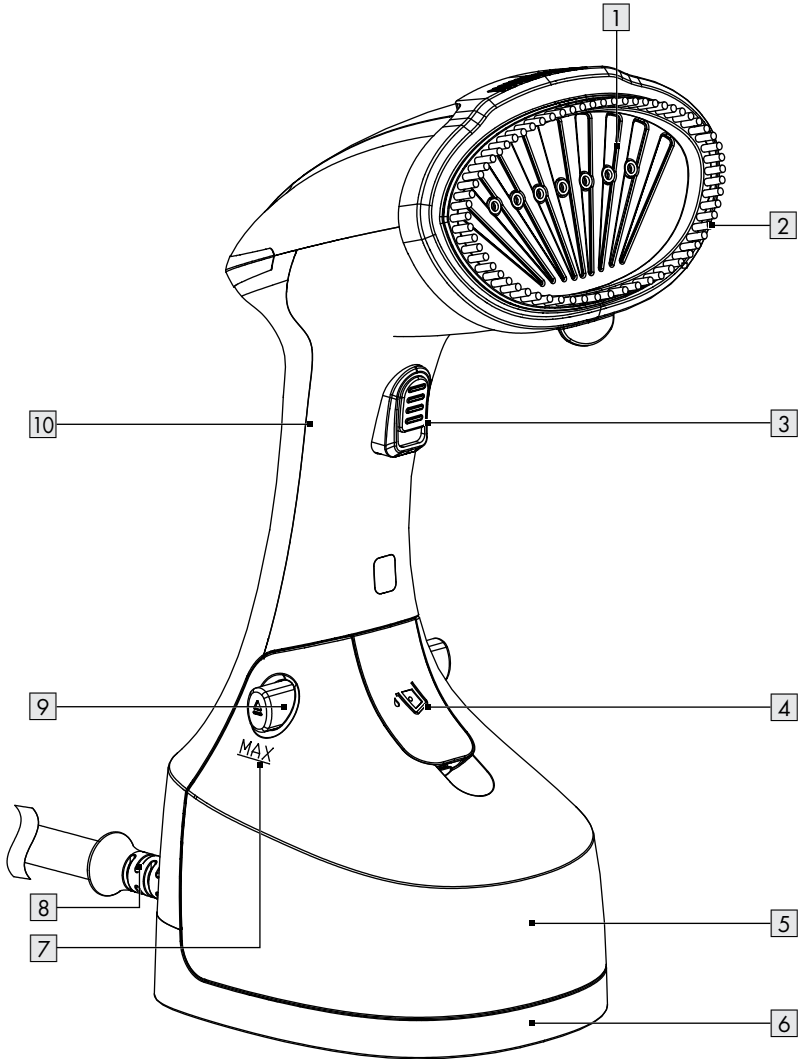

B

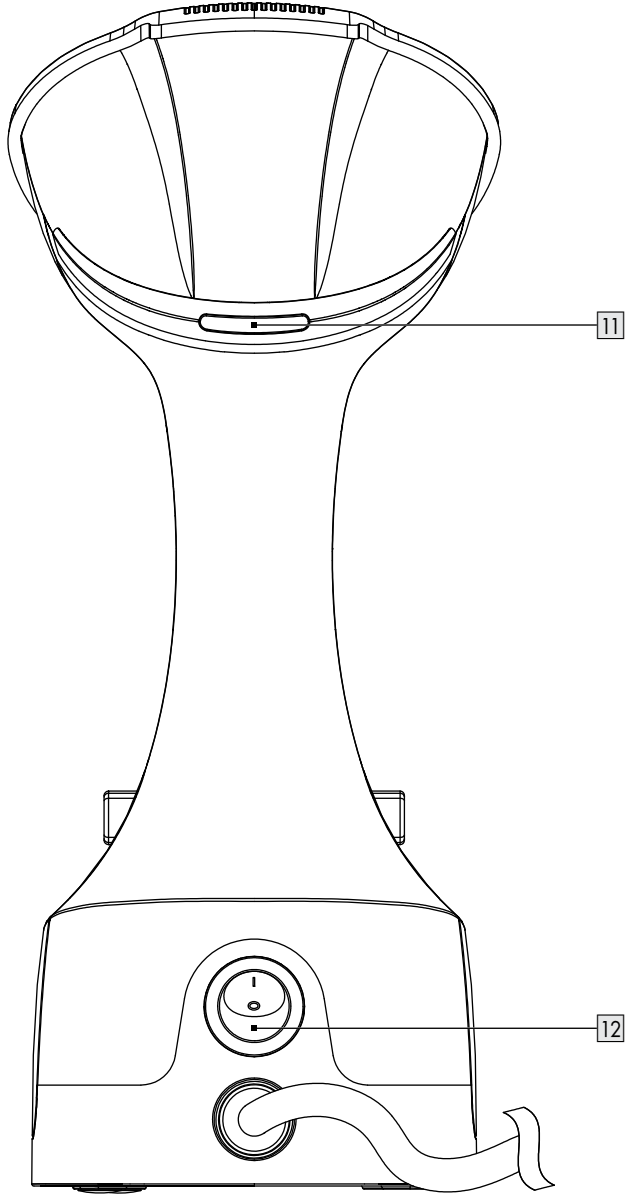

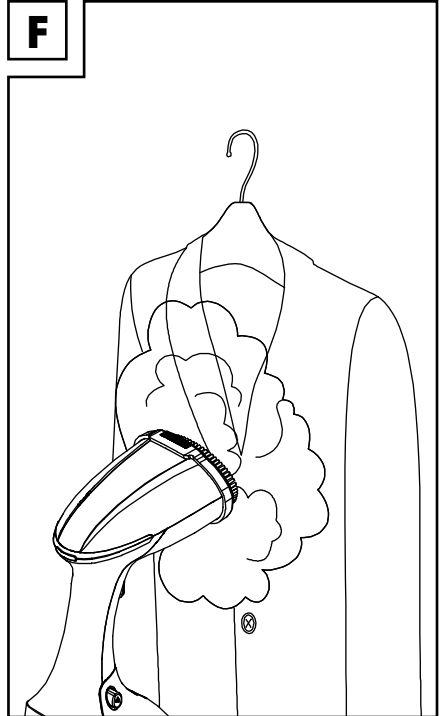
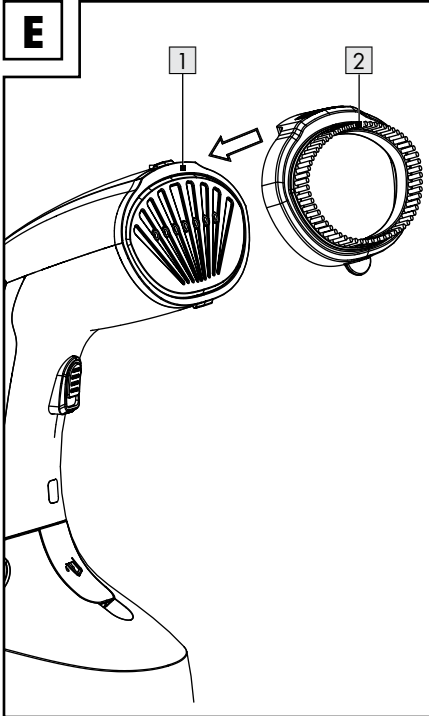
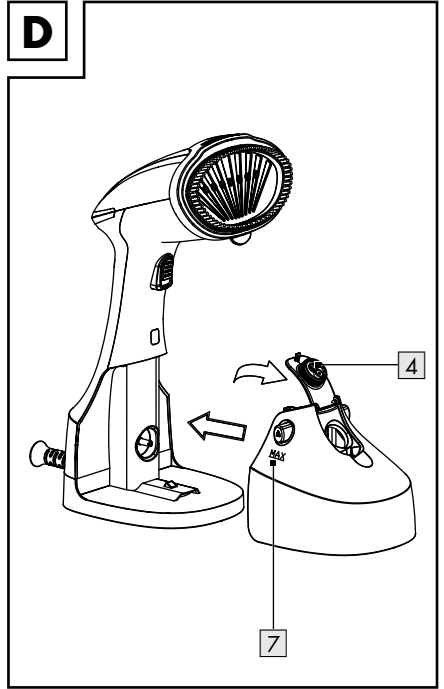
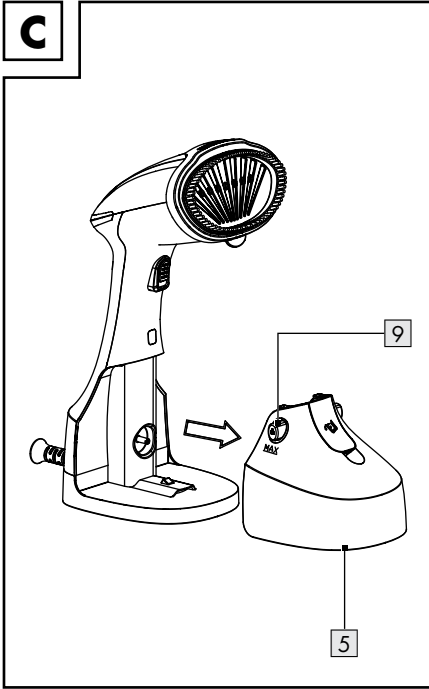











Verwendete Warnhinweise und Symbole	Seite	6
Einleitung	Seite	7
Bestimmungsgemäße Verwendung	Seite	7
Lieferumfang	Seite	7
Teilebeschreibung	Seite	7
Technische Daten	Seite	7
Sicherheitshinweise	Seite	8
Vor der ersten Verwendung	Seite	11
Bedienung	Seite	11
Ausgeschalteter Modus	Seite	11
Standby-Modus	Seite	11
Wassertank befüllen/leeren	Seite	12
Bürste abnehmen/aufsetzen	Seite	12
Dampfglätten von Kleidungsstücken	Seite	12
Dampfglätten von Vorhängen und Polstern	Seite	13
Dampfglätten beenden	Seite	14
Reinigung und Pflege	Seite	14
Entkalken	Seite	14
Lagerung	Seite	14
Entsorgung	Seite	15
Garantie	Seite	15
Abwicklung im Garantiefall	Seite	15
Service	Seite	16

Verwendete Warnhinweise und Symbole

In dieser Bedienungsanleitung und auf der Verpackung werden die folgenden Warnhinweise verwendet:

	GEFAHR! Dieses Symbol mit dem Signalwort „Gefahr“ bezeichnet eine Gefährdung mit einem hohen Risikograd, die, wenn sie nicht vermieden wird, eine schwere Verletzung oder den Tod zur Folge hat.	 Wechselstrom/-spannung
		Hz Hertz (Netzfrequenz)
	WARNUNG! Dieses Symbol mit dem Signalwort „Warnung“ bezeichnet eine Gefährdung mit einem mittleren Risikograd, die, wenn sie nicht vermieden wird, eine schwere Verletzung oder den Tod zur Folge haben kann.	W Watt
		 HINWEIS: Dieses Symbol mit dem Signalwort „Hinweis“ bietet weitere nützliche Informationen.
	VORSICHT! Dieses Symbol mit dem Signalwort „Vorsicht“ bezeichnet eine Gefährdung mit einem niedrigen Risikograd, die, wenn sie nicht vermieden wird, eine geringe oder mäßige Verletzung zur Folge haben kann.	 Gefahr – Risiko eines Stromschlags!
		 VORSICHT Heiße Oberfläche!
	ACHTUNG! Dieses Symbol mit dem Signalwort „Achtung“ zeigt die Gefahr einer möglichen Sachbeschädigung an.	 Dieses Produkt ist als Schutzklasse I eingestuft und muss geerdet werden.
 Sicherheitshinweise  Handlungsanweisungen		CE Das CE-Zeichen bestätigt Konformität mit den für das Produkt zutreffenden EU-Richtlinien.

DAMPFBÜRSTE

● Einleitung

Wir beglückwünschen Sie zum Kauf Ihres neuen Produkts. Sie haben sich damit für ein hochwertiges Produkt entschieden. Die Bedienungsanleitung ist Teil dieses Produkts. Sie enthält wichtige Hinweise für Sicherheit, Gebrauch und Entsorgung. Machen Sie sich vor der Benutzung des Produkts mit allen Bedien- und Sicherheitshinweisen vertraut. Benutzen Sie das Produkt nur wie beschrieben und für die angegebenen Einsatzbereiche. Händigen Sie alle Unterlagen bei Weitergabe des Produkts an Dritte mit aus.

● Bestimmungsgemäße Verwendung

Dieses Produkt ist zum Dampfglätten von Textilien vorgesehen. Verwenden Sie es für keine anderen Zwecke.

Das Produkt ist ausschließlich für die Nutzung in privaten Haushalten und nicht für gewerbliche Zwecke vorgesehen.

Der Hersteller übernimmt keine Haftung für Schäden aufgrund unsachgemäßer Verwendung.



● Lieferumfang

Überprüfen Sie nach dem Auspacken des Produktes, ob die Lieferung vollständig ist und alle Teile in ordnungsgemäßem Zustand sind. Entfernen Sie vor der Verwendung sämtliche Verpackungsmaterialien.

- 1 x Dampfbürste
- 1 x Abnehmbarer Wassertank
- 1 x Bürste
- 1 x Bedienungsanleitung

● Teilebeschreibung

(Abb. A)

- 1 Dampfdüsen
- 2 Bürste
- 3  (Dampftaste mit Verriegelungsschieber)
- 4  (Wassertanköffnung)
- 5 Wassertank
- 6 Sockel
- 7 Markierung **MAX** (max. Wasserfüllmenge 250 ml)
- 8 Anschlussleitung (mit Knickschutz und Kabel-Klettverschluss) und Netzstecker
- 9  (Auslösetasten – an beiden Seiten des Wassertanks)
- 10 Griff

(Abb. B)

- 11 LED
- 12 Ein-/Ausschalter **(O/I)**

● Technische Daten

Modellnummern	
Schwarz (VDE-Netzstecker):	HG13319A
(BS-Netzstecker):	HG13319A-BS
(CH-Netzstecker):	HG13319A-CH
Beige (VDE-Netzstecker):	HG13319B
(BS-Netzstecker):	HG13319B-BS
(CH-Netzstecker):	HG13319B-CH
Bemessungseingang:	220–240 V~, 50–60 Hz
Bemessungsleistung:	1190–1400 W
Schutzklasse:	I
Stromverbrauch im ausgeschalteten Zustand:	0,0 W
Stromverbrauch im Standby-Modus:	0,3 W



Sicherheitshinweise

MACHEN SIE SICH VOR DER VERWENDUNG DES PRODUKTS MIT ALLEN SICHERHEITSHINWEISEN UND GEBRAUCHSANWEISUNGEN VERTRAUT! WENN SIE DIESES PRODUKT AN ANDERE WEITERGEBEN, GEBEN SIE AUCH ALLE DOKUMENTE WEITER!

Im Falle von Schäden aufgrund der Nichteinhaltung dieser Bedienungsanleitung erlischt Ihr Garantieanspruch! Für Folgeschäden wird keine Haftung übernommen! Im Falle von Sach- oder Personenschäden aufgrund einer unsachgemäßen Benutzung oder Nichteinhaltung der Sicherheitshinweise wird keine Haftung übernommen!

Kinder und Personen mit Einschränkungen

⚠️ WARNUNG! LEBENS-GEFAHR UND UNFALL-GEFAHR FÜR SÄUGLINGE UND KINDER!

Lassen Sie Kinder nicht mit dem Verpackungsmaterial unbeaufsichtigt. Das Verpackungsmaterial stellt eine Erstickungsgefahr dar. Kinder unterschätzen die damit verbundenen Gefahren häufig. Halten Sie Kinder stets von Verpackungsmaterialien fern.

- Dieses Produkt kann von Kindern ab 8 Jahren und darüber sowie von Personen mit verringerten physischen, sensorischen oder mentalen Fähigkeiten oder Mangel an Erfahrung und Wissen benutzt werden, wenn sie beaufsichtigt werden oder bezüglich des sicheren Gebrauchs des Produkts unterwiesen wurden und die daraus resultierenden Gefahren verstehen.
- Kinder dürfen nicht mit dem Produkt spielen.
- Reinigung und Benutzer-Wartung dürfen nicht von Kindern ohne Beaufsichtigung durchgeführt werden.

Bestimmungsgemäßer Gebrauch

⚠️ WARNUNG! Eine unsachgemäße Verwendung kann zu Verletzungen führen. Verwenden Sie das Produkt ausschließlich dieser Anleitung entsprechend.

Versuchen Sie nicht, das Produkt in irgendeiner Weise zu verändern.

Elektrische Sicherheit

⚠️ GEFAHR! Stromschlaggefahr! Versuchen Sie nicht, das Produkt selbst zu reparieren.

Im Fall einer Fehlfunktion dürfen Reparaturen ausschließlich von qualifiziertem Personal durchgeführt werden.

⚠️ WARNUNG!
Stromschlaggefahr!
Tauchen Sie die elektrischen Teile des Produkts nicht in Wasser oder andere Flüssigkeiten ein. Halten Sie das Produkt niemals unter fließendes Wasser.

⚠️ WARNUNG! Stromschlaggefahr!

Verwenden Sie kein beschädigtes Produkt. Trennen Sie das Produkt vom Stromnetz und wenden Sie sich an Ihren Händler, wenn es beschädigt ist.

- Überprüfen Sie den Netzstecker und die Anschlussleitung regelmäßig auf Schäden. Wenn die Netzanschlussleitung dieses Produkts beschädigt wird, muss sie durch den Hersteller oder seinen Kundendienst oder eine ähnlich qualifizierte Person ersetzt werden, um Gefährdungen zu vermeiden.
- Achten Sie darauf, dass die Nennspannung am Typenschild mit der Netzspannung Ihrer Stromversorgung übereinstimmt.

Bedienung

⚠️ WARNUNG! Verletzungsgefahr! Schalten Sie das Produkt aus und trennen Sie es vom Stromnetz, bevor Sie Reinigungsarbeiten durchführen und wenn das Produkt nicht in Verwendung ist.

- Das Produkt darf nicht unbeaufsichtigt bleiben, solange es an das Stromnetz angeschlossen ist.
- Bevor der Wassertank mit Wasser gefüllt wird, muss der Netzstecker aus der Steckdose gezogen werden.
- Das Produkt darf ausschließlich auf einer ebenen und stabilen Oberfläche verwendet und abgestellt werden.
- Stellen Sie sicher, dass die Oberfläche, auf der das Produkt mit seinem Sockel abgestellt wird, stabil ist.
- Das Produkt darf nicht verwendet werden, falls es fallen gelassen wurde, falls es sichtbare Anzeichen von Schäden aufweist oder undicht sein sollte.
- Nehmen Sie das Produkt nicht in Betrieb, wenn die Anschlussleitung oder der Stecker beschädigt sind, wenn das Produkt nicht funktioniert oder in irgendeiner Weise beschädigt ist.
- Verwenden Sie das Produkt nur in trockenen Innenräumen.
- Bedienen Sie das Produkt nicht mit nassen Händen oder wenn Sie auf einem nassen Fußboden stehen. Berühren Sie den Netzstecker nicht mit nassen Händen.
- Schützen Sie das Produkt vor Hitze. Stellen Sie das Produkt nicht in der Nähe von offenen Flammen oder Hitzequellen wie Öfen oder Heizgeräten auf.
- Schützen Sie die Anschlussleitung vor Schäden. Lassen Sie sie nicht über scharfe Kanten hängen und quetschen oder biegen Sie sie nicht. Halten Sie die Anschlussleitung von heißen Oberflächen und offenen Flammen fern. Achten Sie darauf, dass niemand versehentlich daran ziehen oder darüber stolpern kann.

- Benutzen Sie das Produkt nicht weiter, wenn der Knickschutz an der Anschlussleitung beschädigt ist!
- Ziehen Sie den Netzstecker nicht an der Anschlussleitung aus der Steckdose und wickeln Sie die Anschlussleitung nicht um das Produkt.
- Schützen Sie Produkt, Anschlussleitung und Netzstecker vor Staub, direkter Sonneneinstrahlung, Tropf- und Spritzwasser.
- Lagern Sie das Produkt an einem kühlen, trockenen Ort, geschützt vor Feuchtigkeit und außerhalb der Reichweite von Kindern.
- Reinigen Sie das Produkt (siehe „Reinigung und Pflege“).
- Fassen Sie die Dampfdüsen niemals während des Betriebs oder im aufgeheizten Zustand an (z. B. um die Temperatur zu überprüfen).
- Halten Sie das Produkt und dessen Anschlussleitung außer Reichweite von Kindern, die jünger als 8 Jahre alt sind, wenn es am Stromnetz angeschlossen ist oder wenn es abkühlt.

● **Vor der ersten Verwendung**

- Entfernen Sie das Verpackungsmaterial. Überprüfen Sie, ob alle Teile vollständig sind.
- Reinigen Sie das Produkt (siehe „Reinigung und Pflege“).

① **HINWEIS:** Beim ersten Gebrauch kann das Produkt leichte Dämpfe oder Gerüche absondern. Dies sind Produktions- oder Transportrückstände, die schnell verfliegen. Außerdem können leise Geräusche, wie Knacken oder Knistern auftreten. Diese verschwinden ebenfalls schnell, nachdem sich die Kunststoffteile bei Betriebsbedingungen endgültig eingepasst haben.

● **Bedienung**

● **Ausgeschalteter Modus**

- Das Gerät schaltet sich aus, wenn der Ein-/Ausschalter **12** auf „**0**“ steht.

● **Standby-Modus**

- Wenn die Dampftaste **3** losgelassen wird, hört das Gerät nach 15 Minuten automatisch auf zu heizen und die rote LED **11** blinkt.

Verbrennungsgefahren

- Vorsicht bei der Verwendung des Produkts, Dampf tritt aus dem Produkt aus.
- Fassen Sie das aufgeheizte Produkt ausschließlich am Griff an.
- Dampf ist sehr heiß. Halten Sie niemals Ihre Hände vor die Dampfdüsen.

● Wassertank befüllen/leeren

⚠ GEFahr! Stromschlaggefahr! Bevor Sie den Wassertank **5** befüllen: Ziehen Sie den Netzstecker **8** aus der Steckdose.

ⓘ HINWEISE:

- Befüllen Sie den Wassertank **5** mit Wasser (ohne Zusatzstoffe). Verwenden Sie je nach regionaler Wasserhärte:

Wasserhärte	Wasser
Weich	Leitungswasser
Mittelhart	Destilliertes und Leitungswasser (Verhältnis: 1:1)
Hart	Destilliertes Wasser
Die Wasserhärte in Ihrer Region erfahren Sie bei Ihrem lokalen Wasserversorger.	

- Das Fassungsvermögen des Wassertanks **5** beträgt ca. 250 ml.
- Die Markierung **MAX 7** für den maximalen Wasserfüllstand ist gültig, wenn der Wassertank **5** senkrecht steht.
- **Wassertank 5 befüllen:** Drücken Sie die Auslösetasten **9**. Ziehen Sie den Wassertank **5** aus dem Produkt (Abb. C). Füllen Sie Wasser durch die Wassertanköffnung **4** in den Wassertank **5**. Überschreiten Sie nicht die Markierung **MAX 7**. Schließen Sie die Wassertanköffnung **4**. Wischen Sie Spritzwasser ab. Setzen Sie den Wassertank **5** in das Produkt ein (Abb. D). Der Wassertank **5** rastet mit einem Klickgeräusch im Produkt ein.
- **Wassertank 5 leeren:** Entnehmen Sie den Wassertank **5**. Gießen Sie das Wasser durch die Wassertanköffnung **4** aus.

● Bürste abnehmen/aufsetzen

(Abb. E)

⚠ WARNUNG! Verbrennungsgefahr! Warten Sie, bis das Produkt abgekühlt ist, bevor Sie die Bürste **2** abnehmen oder aufsetzen.

ⓘ **HINWEIS:** Das Produkt kann mit oder ohne Bürste **2** verwendet werden.

- **Bürste 2 abnehmen:** Ziehen Sie die Bürste **2** vorsichtig am unteren Bügel ab.
- **Bürste 2 aufsetzen:** Drücken Sie die Bürste **2** auf die Dampf Düsen **1**. Der untere Bügel muss einrasten.

● Dampfglätten von Kleidungsstücken

- **Vorbereitung:** Hängen Sie das Kleidungsstück auf einen Kleiderbügel oder eine Stange.

⚠ ACHTUNG! Risiko von Produktschäden! Vor dem Dampfglätten: Prüfen Sie anhand der Bügelhinweise, ob das Kleidungsstück geeignet ist, mit diesem Produkt bearbeitet zu werden:

Bügelhinweis	Geeignet
	Ja
	Ja
	Ja
	Nein
Bügelhinweise finden Sie häufig auf einem am Kleidungsstück angehängten Etikett.	

Falls kein Etikett vorhanden sein sollte: Probieren Sie das Dampfglätten zunächst an einer unauffälligen Stoffstelle aus.

⚠ ACHTUNG! Risiko von Produktschäden!

Behandeln Sie kein Leder, keinen Samt, keine imprägnierten Möbel und keine dampfempfindlichen Materialien.

Berühren Sie keine hitzeempfindlichen Materialien (z. B. synthetische Materialien wie Polyamid oder Rayon) direkt mit den heißen Dampfdufen [1]. Verwenden Sie nur die Dampfglättfunktion.

- Verbinden Sie den Netzstecker [8] mit einer geeigneten Steckdose. Stellen Sie den Ein-/Ausschalter [12] auf Position I.

LED [11]	Beschreibung
Blinkt (blau)	Produkt wärmt auf
Leuchtet dauerhaft (blau)	Produkt bereit zum Dampfglätten

- **Dampf ausstoßen:** Halten Sie ☁ [3] eingedrückt.

⚠ **WARNUNG! Verbrennungsgefahr!**

Richten Sie die Dampfdufen [1] beim Dampfglätten stets auf die Kleidungsstücke (Abb. F).

Dampfglätten Sie niemals Kleidungsstücke, während sie getragen werden. Lassen Sie die Kleidungsstücke auf einem Kleiderbügel abkühlen, bevor Sie sie tragen.

- Ziehen Sie das Kleidungsstück mit einer Hand leicht in die Länge. Bedampfen Sie das Kleidungsstück und fahren Sie mit der Bürste [2] über die Oberfläche. Halten Sie dabei Ihre Hände vom Dampf fern.
- Üben Sie mit der Bürste [2] leichten Druck auf das Kleidungsstück aus. Bewegen Sie die Bürste [2] geradlinig hin und her.

ⓘ **HINWEISE:**

- Nach dem Waschen: Hängen Sie die Kleidungsstücke auf (z. B. auf einen Kleiderbügel). Die Kleidungsstücke trocknen dadurch mit weniger Falten.
- Das Produkt kann keine starken Falten oder ein glattes, gebügeltes Aussehen erzeugen. Für solche Bedürfnisse ist ein Bügeleisen besser geeignet.
- Beim Dampfglätten: Die Kleidungsstücke nehmen Feuchtigkeit auf. Lassen Sie die Kleidungsstücke vollständig trocknen, bevor Sie sie in Ihrem Kleiderschrank aufbewahren.

Dampf-Dauerbetrieb

Während des Dauerbetriebs tritt heißer Dampf aus den Dampfdufen [1] aus; ☁ [3] muss dazu nicht eingedrückt werden.

Dampf-Dauerbetrieb	
Dauerbetrieb beginnen	Halten Sie ☁ [3] eingedrückt. Bewegen Sie den Verriegelungsschieber [3] nach unten.
Dauerbetrieb beenden	Bewegen Sie den Verriegelungsschieber [3] nach oben.

- Falls Wasser aus den Dampfdufen [1] tropfen sollte: Bewegen Sie den Verriegelungsschieber [3] nach oben. Lassen Sie ☁ [3] los. Das Produkt heizt auf.

ⓘ **HINWEISE:**

- Wenn der Wassertank [5] im Dampf-Dauerbetrieb geleert wird, schaltet sich das Produkt nach ca. 40 Sekunden automatisch aus. Die rote LED [11] blinkt. Lassen Sie ☁ [3] los. Füllen Sie Wasser in den Wassertank (siehe „Wassertank einfüllen“).
- Das Produkt schaltet sich automatisch wieder ein, wenn die Dampfaste [3] gedrückt wird.

● **Dampfglätten von Vorhängen und Polstern**

- Entfernen Sie Falten von Vorhängen und Polstern, indem Sie sie über ein Geländer hängen und dann straff ziehen.
- Vor dem Dampfglätten: Führen Sie stets einen Test an einer unauffälligen Stoffstelle aus.
- Dampfglätten Sie die Vorhänge/Polster (siehe „Dampfglätten von Kleidungsstücken“).
- Bei horizontaler Verwendung des Produkts: Halten Sie das Produkt von Zeit zu Zeit senkrecht, um die maximale Dampfleistung zu erhalten.

● Dampfglätten beenden

- Bewegen Sie den Verriegelungsschieber **3** nach oben, falls notwendig. Lassen Sie  **3** los.
- Stellen Sie das Produkt mit dem Sockel **6** auf einer ebenen und stabilen Oberfläche ab.
- Stellen Sie den Ein-/Ausschalter **12** auf Position **0**. Ziehen Sie den Netzstecker **8** aus der Steckdose.

i HINWEIS: Wenn  **3** losgelassen wird, hört das Gerät nach 15 Minuten automatisch auf zu heizen und die rote LED **11** blinkt.

- Lassen Sie das Produkt abkühlen (ca. 15 Minuten). Lassen Sie das Produkt nicht unbeaufsichtigt, solange es noch heiß ist.
- Leeren Sie den Wassertank **5** nach jeder Verwendung, um Kalkablagerungen vorzubeugen (siehe „Wassertank befüllen/leeren“).

● Reinigung und Pflege

⚠ GEFAHR! Stromschlaggefahr! Bevor Sie das Produkt reinigen oder pflegen: Ziehen Sie den Netzstecker **8** aus der Steckdose.

⚠ WARNUNG! Tauchen Sie die elektrischen Teile des Produkts nicht in Wasser oder andere Flüssigkeiten ein. Halten Sie das Produkt niemals unter fließendes Wasser.

- Reinigen Sie das Produkt mit einem leicht angefeuchteten Tuch.
- Verwenden Sie zur Reinigung keine scheuernden, aggressiven Reinigungsmittel oder harten Bürsten.
- Lassen Sie nach der Reinigung alle Teile trocknen.

● Entkalken

- Verwenden Sie einen handelsüblichen Entkalker.
- Mischen Sie eine Lösung aus Entkalker und Wasser. Füllen Sie die Lösung bis zur Markierung **MAX** **7** in den Wassertank **5**. Setzen Sie den Wassertank **5** in das Produkt ein.

⚠ WARNUNG! Folgen Sie den Anweisungen des Entkalkerherstellers, wenn Sie die Lösung mischen.

- Lassen Sie die Lösung gemäß den Anweisungen des Entkalkerherstellers einwirken.
- Verbinden Sie den Netzstecker **8** mit einer geeigneten Steckdose.
- Warten Sie, bis das Produkt seine Betriebstemperatur erreicht hat (die LED **11** leuchtet dauerhaft).
- Lassen Sie den Dampf über einem Waschbecken austreten, bis keine Ablagerungen oder Verschmutzungen mehr vorhanden sind.
- Ziehen Sie den Netzstecker **8** aus der Steckdose.
- Leeren Sie den Wassertank **5**. Spülen Sie den Wassertank **5** mit klarem Wasser aus.
- Um die internen Leitungen zu spülen, erzeugen Sie anschließend Dampf aus klarem Leitungswasser (siehe „Dampfglätten von Kleidungsstücken“).

● Lagerung

- Lagern Sie das Produkt in der Originalverpackung, wenn es nicht in Verwendung ist.
- Bewahren Sie das Produkt an einem trockenen Ort außerhalb der Reichweite von Kindern auf.
- Lagern Sie das Produkt nur mit leerem Wassertank **5**.

● **Entsorgung**

Die Verpackung besteht aus umweltfreundlichen Materialien, die Sie über die örtlichen Recyclingstellen entsorgen können.



Beachten Sie die Kennzeichnung der Verpackungsmaterialien bei der Abfalltrennung, diese sind gekennzeichnet mit Abkürzungen (a) und Nummern (b) mit folgender Bedeutung: 1-7: Kunststoffe/20-22: Papier und Pappe/80-98: Verbundstoffe.



Möglichkeiten zur Entsorgung des ausgedienten Produkts erfahren Sie bei Ihrer Gemeinde oder Stadtverwaltung.



Gerät entsorgen

Das Symbol der durchgestrichenen Mülltonne bedeutet, dass dieses Gerät am Ende der Nutzungszeit nicht über den Haushaltsmüll entsorgt werden darf. Das Gerät ist bei eingerichteten Sammelstellen, Wertstoffhöfen oder Entsorgungsbetrieben abzugeben. Zudem sind Vertrieber von Elektro- und Elektronikgeräten sowie Vertrieber von Lebensmitteln zur Rücknahme verpflichtet. LIDL bietet Ihnen Rückgabemöglichkeiten direkt in den Filialen und Märkten an. Rückgabe und Entsorgung sind für Sie kostenfrei. Beim Kauf eines Neugerätes haben Sie das Recht, ein entsprechendes Altgerät unentgeltlich zurückzugeben. Zusätzlich haben Sie die Möglichkeit, unabhängig vom Kauf eines Neugerätes, unentgeltlich (bis zu drei) Altgeräte abzugeben, die in keiner Abmessung größer als 25 cm sind. Bitte löschen Sie vor der Rückgabe alle personenbezogenen Daten. Bitte entnehmen Sie vor der Rückgabe Batterien oder Akkumulatoren, die nicht vom Altgerät umschlossen sind, sowie Lampen, die zerstörungsfrei entnommen werden können und führen diese einer separaten Sammlung zu.

● **Garantie**

Das Produkt wurde nach strengen Qualitätsrichtlinien hergestellt und vor der Auslieferung sorgfältig geprüft. Im Falle von Material- oder Herstellungsfehlern haben Sie gegenüber dem Verkäufer des Produkts gesetzliche Rechte. Ihre gesetzlichen Rechte werden in keiner Weise durch unsere unten aufgeführte Garantie eingeschränkt.

Die Garantie für dieses Produkt beträgt 3 Jahre ab Kaufdatum. Die Garantiezeit beginnt mit dem Kaufdatum. Bewahren Sie den Originalkaufbeleg an einem sicheren Ort auf, da dieses Dokument als Nachweis des Kaufs erforderlich ist.

Alle Schäden oder Mängel, die bereits zum Zeitpunkt des Kaufs vorhanden sind, müssen unverzüglich nach dem Auspacken des Produkts gemeldet werden.

Sollte das Produkt innerhalb von 3 Jahren ab Kaufdatum einen Material- oder Herstellungsfehler aufweisen, werden wir es – nach unserer Wahl – kostenlos für Sie reparieren oder ersetzen. Die Garantiezeit verlängert sich durch einen stattgegebenen Gewährleistungsanspruch nicht. Dies gilt auch für ersetzte und reparierte Teile.

Diese Garantie erlischt, wenn das Produkt beschädigt oder unsachgemäß verwendet oder gewartet wurde.

Die Garantie deckt Material- und Herstellungsfehler ab. Diese Garantie erstreckt sich weder auf Produktteile, die normalem Verschleiß unterliegen, und somit als Verschleißteile gelten (z. B. Batterien, Akkus, Schläuche, Farbpatronen), noch auf Schäden an zerbrechlichen Teilen, z. B. Schalter oder Teile aus Glas.

● **Abwicklung im Garantiefall**

Um eine schnelle Bearbeitung Ihres Anspruchs zu gewährleisten, beachten Sie die folgenden Hinweise:

Halten Sie den Originalkaufbeleg und die Artikelnummer (IAN 487800_2501) als Nachweis für den Kauf bereit.

Sie finden die Artikelnummer auf dem Typenschild, einer Gravur auf dem Produkt, der Startseite der Bedienungsanleitung (unten links) oder als Aufkleber auf der Rück- oder Unterseite des Produkts.

Sollten Funktionsfehler oder sonstige Mängel auftreten, wenden Sie sich zunächst telefonisch oder per E-Mail an die unten aufgeführte Serviceabteilung.

Sobald das Produkt als defekt erfasst wurde, können Sie es kostenlos an die Ihnen mitgeteilte Service-Anschrift zurücksenden. Stellen Sie sicher, dass Sie den Originalkaufbeleg (Kassenbon) sowie eine kurze, schriftliche Beschreibung beilegen, in der die Einzelheiten des Defekts und der Zeitpunkt des Auftretens dargelegt sind.

● Service

Service Deutschland

Tel.: 0800 5435 111

E-Mail: owim@lidl.de

Service Österreich

Tel.: 0800 292726

E-Mail: owim@lidl.at

Service Schweiz

Tel.: 0800562153

E-Mail: owim@lidl.ch

