

**OWIM GmbH & Co. KG**

Stiftsbergstraße 1  
74167 Neckarsulm  
GERMANY

Model No.: HG13524

Version: 08/2025

IAN 485899\_2501





## **SÈCHE-CHEVEUX AVEC MOTEUR SANS BALAIS PREMIUM CHB 1600 B1**

FR BE

### **SÈCHE-CHEVEUX AVEC MOTEUR SANS BALAIS PREMIUM**

Instructions d'utilisation et consignes de sécurité

NL BE

### **PREMIUM FÖHN MET BORSTELLOZE MOTOR**

Bedienings- en veiligheidsinstructies

DE AT CH

### **PREMIUM-HAARTROCKNER MIT BÜRSTENLOSEM MOTOR**

Bedienungs- und Sicherheitshinweise

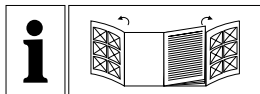

FR/BE	Instructions d'utilisation et consignes de sécurité	Page	5
NL/BE	Bedienings- en veiligheidsinstructies	Pagina	15
DE/AT/CH	Bedienungs- und Sicherheitshinweise	Seite	24

**A**

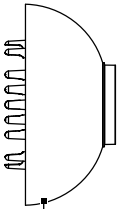

9

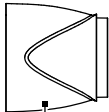

8

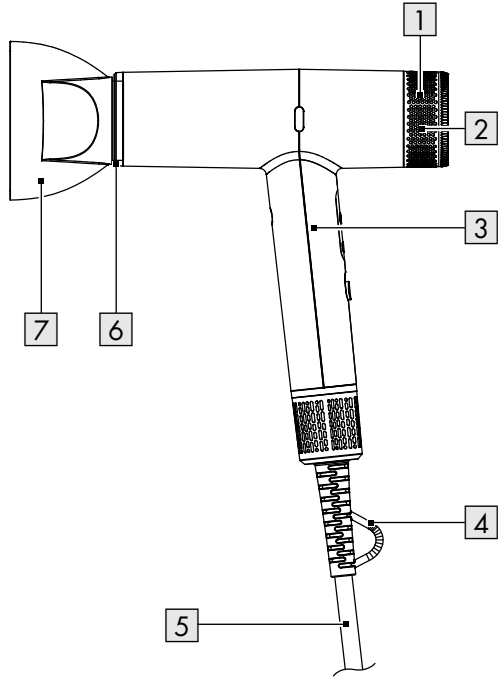

1

2

3

4

5

7

6

8

9

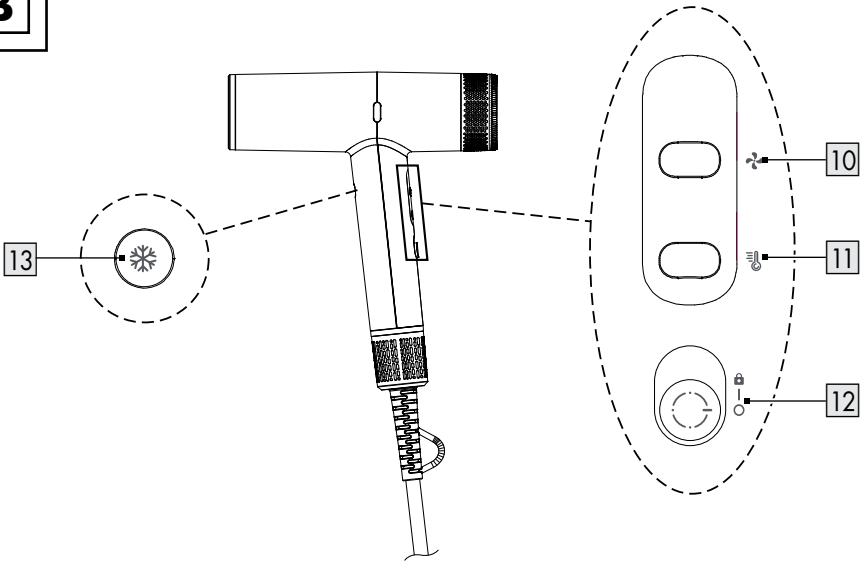
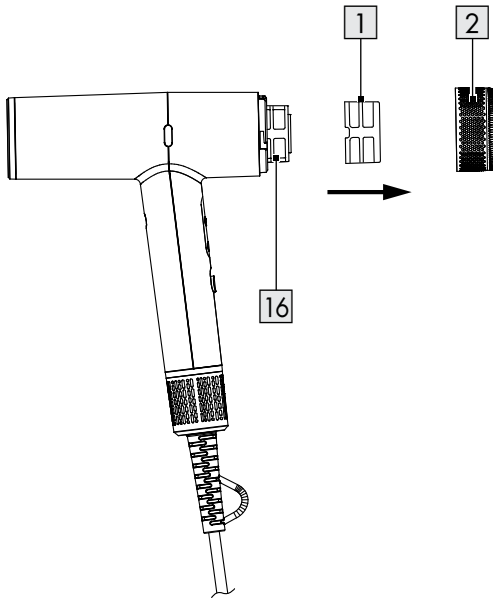
**B****C**

**D**

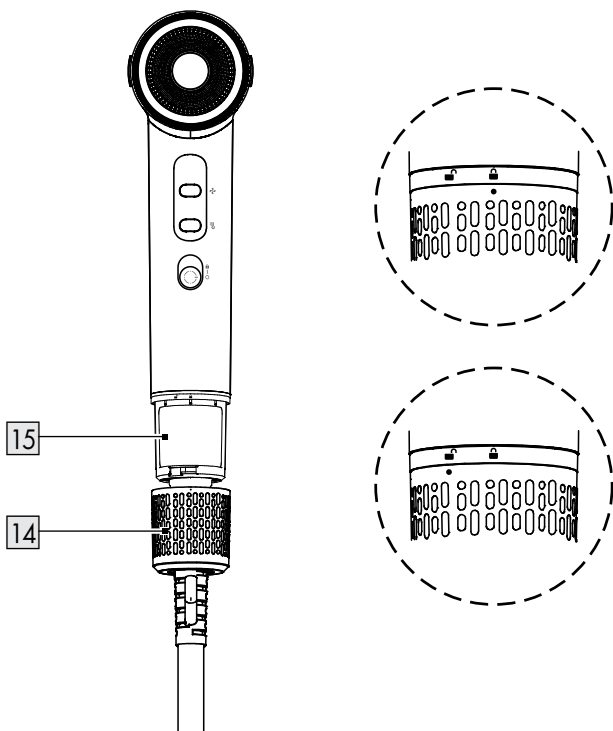













<b>Avertissements et symboles utilisés</b> .....	Page	6
<b>Introduction</b> .....	Page	6
Utilisation prévue .....	Page	6
Contenu de la livraison .....	Page	7
Description des pièces (fig. A, B, C, D) .....	Page	7
Données techniques .....	Page	7
<b>Consignes de sécurité</b> .....	Page	7
<b>Avant la première utilisation</b> .....	Page	9
<b>Fonctionnement</b> .....	Page	10
Sécher les cheveux .....	Page	10
Coiffage des cheveux .....	Page	10
<b>Nettoyage et entretien</b> .....	Page	11
Nettoyage du boîtier, de l'embout concentration, de l'embout de précision et du diffuseur ..	Page	11
Nettoyage du filtre d'entrée d'air <b>1</b> et du couvercle d'entrée d'air <b>2</b> (Fig. C) .....	Page	12
Nettoyage de l'entrée d'air de la poignée <b>15</b> et du couvercle de l'entrée d'air de la poignée <b>14</b> (Fig. D) .....	Page	12
<b>Stockage</b> .....	Page	12
<b>Mise au rebut</b> .....	Page	12
<b>Garantie</b> .....	Page	13
Faire valoir sa garantie .....	Page	14
Service après-vente .....	Page	14

## Avertissements et symboles utilisés

Les avertissements suivants sont utilisés dans ce manuel d'utilisation et sur l'emballage :

	<b>DANGER !</b> Ce symbole, associé au mot « Danger », signale un risque élevé qui, s'il n'est pas évité, peut entraîner la mort ou des blessures graves.		Courant alternatif/tension alternative
		<b>Hz</b>	Hertz (fréquence de l'alimentation)
		<b>W</b>	Watts
	<b>AVERTISSEMENT!</b> Ce symbole, associé au mot « Avertissement », signale un risque moyen qui, s'il n'est pas évité, peut entraîner la mort ou des blessures graves.		Symbole d'un produit de classe de protection II
			N'utilisez pas cet appareil dans une baignoire, une douche ou un réservoir rempli d'eau.
	<b>MISE EN GARDE !</b> Ce symbole, associé au mot « Mise en garde », signale un risque faible qui, s'il n'est pas évité, peut entraîner des blessures mineures ou modérées.		Lisez soigneusement le manuel d'utilisation, en particulier les instructions de sécurité.
	<b>REMARQUE :</b> Ce symbole associé au mot « Remarque » fournit des informations utiles supplémentaires.	<b>CE</b>	La marque CE indique la conformité avec les directives UE applicables à ce produit
	Utilisez l'appareil seulement à l'intérieur de locaux secs.	 	Consignes de sécurité Instructions d'utilisation

## SÈCHE-CHEVEUX AVEC MOTEUR SANS BALAIS PREMIUM

### ● Introduction

Nous vous félicitons pour l'achat de votre nouveau produit. Vous avez opté pour un produit de grande qualité. Le mode d'emploi fait partie intégrante de ce produit. Il contient des indications importantes pour la sécurité, l'utilisation et la mise au rebut. Veuillez lire consciencieusement toutes les indications d'utilisation et de sécurité du produit. Ce produit doit uniquement être utilisé conformément aux instructions et dans les domaines d'application spécifiés. Lors d'une cession à tiers, veuillez également remettre tous les documents.

### ● Utilisation prévue

Ce produit est conçu pour sécher et coiffer les cheveux humains.

Le produit ne doit pas être utilisé sur des cheveux artificiels ou des poils d'animaux. N'utilisez pas le produit à d'autres fins.

Cet appareil est uniquement destiné à un usage domestique privé, et non à un usage commercial.

Le fabricant n'accepte aucune responsabilité pour les dommages causés par une utilisation inappropriée.

















## ● Contenu de la livraison

Après avoir déballé le produit, vérifiez si la livraison est complète et si toutes les pièces sont en bon état. Retirez tous les matériaux d'emballage avant l'utilisation.

- 1x Sèche-cheveux avec moteur sans balais premium
- 1x Diffuseur
- 1x Embout sifflet
- 1x Manuel d'utilisation
- 1x Embout de précision

## ● Description des pièces (fig. A, B, C, D)

Avant de lire, dépliez la page contenant les illustrations et familiarisez-vous avec toutes les fonctions du produit.

- 1  Filtre entrée d'air
- 2  Couvercle entrée d'air
- 3  Poignée
- 4  Boucle de suspension
- 5  Cordon d'alimentation avec fiche électrique
- 6  Sortie d'air
- 7  Embout de précision
- 8  Embout sifflet
- 9  Diffuseur
- 10  Bouton du débit d'air
- 11  Bouton de contrôle de la chaleur
- 12  Interrupteur principal (arrêt/marche/fonction de verrouillage)
- 13  Bouton de mode de refroidissement
- 14  Poignée couvercle entrée d'air
- 15  Poignée entrée d'air
- 16  Entrée d'air

## ● Données techniques

Tension d'entrée : 220–240 V~, 50–60 Hz

Puissance nominale : 1600–1900 W

Classe de protection : II

Puissance mode arrêt : 0 W



## Consignes de sécurité

**AVANT D'UTILISER LE PRODUIT, VEUILLEZ VOUS FAMILIARISER AVEC TOUTES LES NOTES DE SÉCURITÉ ET TOUTES LES INSTRUCTIONS D'UTILISATION ! LORSQUE VOUS TRANSMETTEZ CE PRODUIT À UN TIERS, JOIGNEZ-LUI TOUS LES DOCUMENTS !**

En cas de dommage résultant du non respect de ce manuel d'utilisation, la demande de garantie perd sa validité ! Aucune responsabilité n'est acceptée pour les dommages qui en résultent ! En cas de dommages matériels ou corporels causés par une mauvaise manipulation ou un non-respect des consignes de sécurité, aucune responsabilité n'est acceptée !

** AVERTISSEMENT ! DANGER DE MORT OU D'ACCIDENT POUR LES ENFANTS EN BAS ÂGE ET LES ENFANTS !**

Ne laissez jamais les enfants sans surveillance avec le matériel d'emballage. Le matériel d'emballage représente un danger de suffocation. Les enfants sous-estiment souvent les dangers. Tenez toujours les enfants à l'écart du matériel d'emballage.

- Ce produit peut être utilisé par des enfants à partir de 8 ans et par des personnes ayant des capacités physiques, sensorielles ou mentales réduites ou un manque d'expérience et de connaissances si elles sont surveillées ou si elles ont reçu des consignes concernant l'utilisation du produit en toute sécurité et si elles comprennent les risques encourus.
- Les enfants ne doivent pas jouer avec l'appareil.
- Le nettoyage et l'entretien par l'utilisateur ne doivent pas être effectués par des enfants sans surveillance.

**⚠ AVERTISSEMENT !** Une mauvaise utilisation peut entraîner des blessures. N'utilisez ce produit qu'en conformité avec ces instructions. N'essayez pas de modifier le produit de quelque manière que ce soit.

**⚠ DANGER ! Risque de choc électrique !** N'essayez pas de réparer l'appareil vous-même. En cas de dysfonctionnement, les réparations doivent être effectuées par du personnel qualifié uniquement.

**⚠ AVERTISSEMENT ! Risque de choc électrique !**

N'immergez pas l'appareil dans de l'eau ou d'autres liquides. Ne passez jamais l'appareil sous de l'eau courante.

**⚠ AVERTISSEMENT ! Risque de choc électrique !**

N'utilisez jamais un appareil endommagé. Débranchez l'appareil de l'alimentation électrique et contactez votre revendeur s'il est endommagé.

- Avant de brancher l'appareil à l'alimentation électrique, vérifiez que la tension et le courant nominaux correspondent aux informations d'alimentation électrique indiquées sur l'étiquette signalétique de l'appareil.
- Si le cordon d'alimentation est endommagé, il doit être remplacé par le fabricant, son agent de service ou des personnes de qualification similaire afin d'éviter tout danger.



- Ne le laissez pas pendre sur des bords tranchants, ne le pressez pas et ne le pliez pas.
  - Pour une protection supplémentaire, il est conseillé d'installer un disjoncteur différentiel résiduel (DDR) ayant un courant de fonctionnement résiduel nominal ne dépassant pas 30 mA dans le circuit électrique alimentant la salle de bains. Demandez conseil à votre installateur.
- ⚠ ATTENTION !** N'utilisez pas ce produit près des baignoires, des douches, des lavabos ou d'autres récipients contenant de l'eau.
- Le produit ne doit pas être laissé sans surveillance alors qu'il est connecté au secteur.
  - Ne faites pas fonctionner le produit avec des mains mouillées ou lorsque vous vous tenez debout sur un sol mouillé. Ne touchez pas la fiche électrique avec des mains mouillées.
  - Ne retirez pas la fiche électrique de l'alimentation électrique par le cordon d'alimentation.
- Protégez le produit, son cordon d'alimentation et sa fiche électrique contre la poussière, la lumière directe du soleil, les gouttes et les éclaboussures d'eau.
  - Mettez le produit hors tension avant
    - de débrancher le produit de l'alimentation électrique,
    - un changement d'accessoires,
    - un nettoyage.
  - L'appareil ne doit pas être utilisé s'il est tombé et s'il présente des signes visibles d'endommagement.
  - N'utilisez pas le produit à l'extérieur.
  - N'utilisez pas, ne stockez pas et n'exposez pas le produit à un environnement humide.
  - Lorsque le produit est utilisé dans une salle de bain, débranchez-le après utilisation, car la proximité de l'eau présente un risque même lorsque le produit est éteint.
  - N'utilisez pas d'accessoires non fournis par le fabricant.

● **Avant la première utilisation**

- Retirez l'emballage. Vérifiez qu'une pièce ne manque.

- REMARQUE :** Le produit peut dégager des odeurs lors de la première utilisation. Il s'agit de résidus de production ou de transport qui disparaîtront rapidement. Nettoyez toutes les pièces du produit comme décrit dans le chapitre « Nettoyage et entretien ».

## ● Fonctionnement

- REMARQUE :**  
Mode arrêt : Le produit passe en mode arrêt lorsqu'il est branché et l'interrupteur principal  12 reste sur .

## État du témoin lumineux du débit d'air



Débit d'air	Témoin lumineux
Débit d'air doux	1 voyant blanc
Débit d'air moyen	2 voyants blancs
Débit d'air élevé	3 voyants blancs

## État du témoin lumineux du niveau de chaleur

Niveau de chaleur	Témoin lumineux
Chaleur faible	1 voyant rouge
Chaleur moyenne	2 voyants rouges
Chaleur élevée	3 voyants rouges







Mode de refroidissement

Arrêt





- Après utilisation : faites glisser l'interrupteur principal  12 sur  pour éteindre l'appareil. Débranchez la fiche  5 de l'alimentation électrique (Fig. B).



## ● Coiffage des cheveux

### Utilisation des embouts concentrateur / de précision

- Placez l'embout sifflet  8 / l'embout de précision  7 sur la sortie d'air  6.
- Tournez l'embout sifflet  8 / l'embout de précision  7 pour modifier sa position.
- Mettez le produit sous tension. Utilisez l'embout concentrateur  8 / l'embout de précision  7 pour diriger le flux d'air sur une section spécifique des cheveux.



## ● Sécher les cheveux

- Branchez la fiche électrique  5 à une alimentation électrique appropriée.
- Allumez l'appareil en faisant glisser l'interrupteur principal  12 sur .
- Sélectionnez le débit d'air et les niveaux de chaleur souhaités en appuyant sur (le bouton de débit d'air  10 ou/et le bouton de contrôle de la chaleur  11) (Fig. B) :

- Nous recommandons d'utiliser l'embout sifflet  8 pour sécher les cheveux et l'embout de précision  7 pour les coiffer.

### **REMARQUE :**

- Éteignez toujours le produit avant d'assembler un accessoire.
- Il est recommandé d'utiliser un flux d'air doux et un faible niveau de chaleur pour coiffer les cheveux.

- MISE EN GARDE !** Ne touchez pas et ne changez pas l'embout sifflet  7 / l'embout de précision  6 lorsqu'il est encore chaud / le produit est allumé.

## Utilisation du diffuseur



- Placez le diffuseur [9] sur la sortie d'air [6].
- Mettez le produit sous tension. Utilisez le diffuseur [9] pour créer des boucles et des ondulations douces sur les longueurs et les pointes, ainsi que pour donner du corps et du volume à la racine des cheveux.

### REMARQUES :

- Pour des cheveux longs : Tirez le diffuseur [9] jusqu'aux pointes et coiffez les cheveux en ondulations douces dans le sens des racines.
- Pour des cheveux courts : Utilisez le diffuseur [9] pour travailler sur les cheveux autour des racines, afin de leur donner du corps et du volume.

**⚠ MISE EN GARDE !** Ne touchez pas et ne changez pas le diffuseur [9] lorsqu'il est encore chaud.

## Mode de refroidissement (Fig. B)

Utilisez le mode de refroidissement pour faire durer la coiffure plus longtemps : Appuyez sur le bouton de mode de refroidissement  [13] pour activer la fonction de flux d'air froid. Appuyez sur le bouton de mode de refroidissement  [13] pour revenir au réglage précédent.

### REMARQUES :

- Si l'appareil ne fonctionne pas en mode chauffage, éteignez-le et débranchez-le. Laissez l'appareil refroidir.

## Fonction d'ionisation

- Des ions sont appliqués en continu sur les cheveux. Cela réduit la charge statique des cheveux et améliore leur coiffabilité. Les cheveux deviennent doux, lisses, brillants et plus faciles à coiffer.







**REMARQUE :** Nous recommandons l'utilisation sans accessoires pour une activité optimale des ions.

## Fonction mémoire

La fonction mémoire permet de conserver la température et le débit d'air sélectionnés lors de l'utilisation précédente.

## Fonction verrouillage

Pour éviter de modifier accidentellement le flux d'air et la température réglés pendant la coiffure, vous pouvez activer manuellement le verrouillage des fonctions.

- Faites glisser  l'interrupteur principal [12] pour l'aligner sur . Le débit d'air et la température souhaités sont verrouillés.
- Pour passer en mode froid lorsque le verrouillage des fonctions est activé, appuyez une fois sur le bouton de mode froid  [13]. Appuyez à nouveau sur le bouton de mode froid  [13] pour revenir au réglage du débit d'air et de la température souhaités.
- Pour désactiver la fonction de verrouillage, faites glisser  l'interrupteur principal [12] pour aligner . Vous pouvez alors modifier le paramétrage de la température ou du débit d'air.

## Nettoyage et entretien

### ⚠ DANGER ! Risque de choc électrique !

Éteignez toujours l'appareil et débranchez la fiche électrique [5] de l'alimentation électrique avant de nettoyer l'appareil.





**⚠ AVERTISSEMENT !** N'immergez pas les composants électriques du produit dans de l'eau ou d'autres liquides. Ne passez jamais l'appareil sous de l'eau courante.

**⚠ ATTENTION !** N'utilisez pas de produits de nettoyage corrosifs ou abrasifs pour nettoyer le produit.

### Nettoyage du boîtier, de l'embout concentration, de l'embout de précision et du diffuseur



- Retirez l'embout concentrateur [8] / l'embout de précision [7] ou le diffuseur [9] sur la sortie d'air [6].
- Essayez le boîtier, la buse du concentrateur [8], la buse de précision [7] et le diffuseur [9] avec un chiffon légèrement humide. En cas de salissures tenaces, appliquez un détergent léger sur le chiffon. Et séchez soigneusement toutes les pièces.

## ● Nettoyage du filtre d'entrée d'air **1** et du couvercle d'entrée d'air **2** (Fig. C)

- Tenez la poignée du produit **3**, tournez le couvercle d'entrée d'air **2** jusqu'à ce que ● du couvercle d'entrée d'air s'aligne sur  de l'unité principale.
- Retirez le couvercle de l'entrée d'air et le filtre d'entrée d'air **1** de l'entrée d'air **16**.
- Essuyez le couvercle d'entrée d'air et le filtre d'entrée d'air avec un chiffon sec et propre.
- Une fois le nettoyage terminé, remontez le filtre d'entrée d'air et le couvercle d'entrée d'air sur l'unité principale.
- Fixez le filtre d'entrée d'air **1** sur l'entrée d'air **16**, ● sur le filtre d'entrée d'air est aligné sur  sur l'unité principale.
- Lorsque le filtre d'entrée d'air **1** est correctement assemblé, placez le couvercle d'entrée d'air **2** sur le filtre d'entrée d'air. L'élément ● du couvercle d'entrée d'air est aligné sur l'élément  de l'unité principale.
- Tenez la poignée **3** de l'appareil et tournez le couvercle d'entrée d'air **2** jusqu'à ce que ● s'aligne sur  sur l'unité principale, assurez-vous que le filtre d'entrée d'air **1** et le couvercle sont solidement fixés sur l'entrée d'air **16**.

## ● Nettoyage de l'entrée d'air de la poignée **15** et du couvercle de l'entrée d'air de la poignée **14** (Fig. D)

- Tenez la poignée du produit **3**, tournez le couvercle de l'entrée d'air de la poignée **14** jusqu'à ce que ● s'aligne sur  sur la poignée **3**.
- Retirez avec précaution le couvercle de l'entrée d'air de la poignée **14** de l'entrée d'air de la poignée **15**, puis enveloppez l'entrée d'air de la poignée avec un chiffon sec et propre.
- Après le nettoyage, remplacez le couvercle de l'entrée d'air de la poignée **14** sur l'entrée d'air de la poignée.

- Alignez ● du couvercle de l'entrée d'air **14** sur , tournez le couvercle d'entrée d'air de la poignée **14** jusqu'à ce que ● s'aligne sur  sur la poignée **3**, assurez-vous que le couvercle d'entrée d'air de la poignée est bien fixé sur l'entrée d'air de la poignée.

## ● Stockage

- Rangez le produit dans un endroit frais et sec, protégé de l'humidité et hors de portée des enfants.
- Lorsque le produit n'est pas utilisé, rangez le produit dans son emballage d'origine.
- Le produit peut également être accroché à sa boucle de suspension **3**.

## ● Mise au rebut

L'emballage se compose de matières recyclables pouvant être mises au rebut dans les déchetteries locales.



Veillez respecter l'identification des matériaux d'emballage pour le tri sélectif, ils sont identifiés avec des abbréviations (a) et des chiffres (b) ayant la signification suivante : 1-7 : plastiques / 20-22 : papiers et cartons / 80-98 : matériaux composite.

## Produit :



Le produit ainsi que les accessoires et les matériaux d'emballage sont recyclables et relèvent de la responsabilité élargie du producteur. Éliminez-les séparément, en suivant l'Infotri illustrée, dans l'intérêt d'un meilleur traitement des déchets. Le logo Triman n'est valable qu'en France.



Votre mairie ou votre municipalité vous renseigneront sur les possibilités de mise au rebut des produits usagés.



Afin de contribuer à la protection de l'environnement, veuillez ne pas jeter votre produit usagé dans les ordures ménagères, mais éliminez-le de manière appropriée. Pour obtenir des renseignements concernant les points de collecte et leurs horaires d'ouverture, vous pouvez contacter votre municipalité.

## ● **Garantie**

### **Article L217-16 du Code de la consommation**

Lorsque l'acheteur demande au vendeur, pendant le cours de la garantie commerciale qui lui a été consentie lors de l'acquisition ou de la réparation d'un bien meuble, une remise en état couverte par la garantie, toute période d'immobilisation d'au moins sept jours vient s'ajouter à la durée de la garantie qui restait à courir. Cette période court à compter de la demande d'intervention de l'acheteur ou de la mise à disposition pour réparation du bien en cause, si cette mise à disposition est postérieure à la demande d'intervention.

Indépendamment de la garantie commerciale souscrite, le vendeur reste tenu des défauts de conformité du bien et des vices rédhibitoires dans les conditions prévues aux articles L217-4 à L217-13 du Code de la consommation et aux articles 1641 à 1648 et 2232 du Code Civil.

### **Article L217-4 du Code de la consommation**

Le vendeur livre un bien conforme au contrat et répond des défauts de conformité existant lors de la délivrance.

Il répond également des défauts de conformité résultant de l'emballage, des instructions de montage ou de l'installation lorsque celle-ci a été mise à sa charge par le contrat ou a été réalisée sous sa responsabilité.

### **Article L217-5 du Code de la consommation**

Le bien est conforme au contrat :

1° S'il est propre à l'usage habituellement attendu d'un bien semblable et, le cas échéant :

- s'il correspond à la description donnée par le vendeur et possède les qualités que celui-ci a présentées à l'acheteur sous forme d'échantillon ou de modèle ;
- s'il présente les qualités qu'un acheteur peut légitimement attendre eu égard aux déclarations publiques faites par le vendeur, par le producteur ou par son représentant, notamment dans la publicité ou l'étiquetage ;

2° Ou s'il présente les caractéristiques définies d'un commun accord par les parties ou être propre à tout usage spécial recherché par l'acheteur, porté à la connaissance du vendeur et que ce dernier a accepté.

### **Article L217-12 du Code de la consommation**

L'action résultant du défaut de conformité se prescrit par deux ans à compter de la délivrance du bien.

### **Article 1641 du Code civil**

Le vendeur est tenu de la garantie à raison des défauts cachés de la chose vendue qui la rendent impropre à l'usage auquel on la destine, ou qui diminuent tellement cet usage que l'acheteur ne l'aurait pas acquise, ou n'en aurait donné qu'un moindre prix, s'il les avait connus.

### **Article 1648 1er alinéa du Code civil**

L'action résultant des vices rédhibitoires doit être intentée par l'acquéreur dans un délai de deux ans à compter de la découverte du vice.

Les pièces détachées indispensables à l'utilisation du produit sont disponibles pendant la durée de la garantie du produit.

Le produit a été fabriqué selon des critères de qualité stricts, et contrôlé consciencieusement avant sa livraison. En cas de défaut de matériau ou de fabrication, vous avez des droits légaux vis-à-vis du vendeur du produit. Vos droits légaux ne sont en aucun cas limités par notre garantie mentionnée ci-dessous.

La garantie de ce produit est de 3 ans à partir de la date d'achat. La période de garantie commence à la date d'achat. Conservez l'original de la preuve d'achat dans un endroit sûr car ce document est nécessaire pour prouver l'achat.

Tout dommage ou défaut déjà présent au moment de l'achat doit être signalé immédiatement après le déballage du produit.

Si le produit présente un défaut de matériau ou de fabrication dans les 3 ans qui suivent la date d'achat, nous le réparerons ou le remplacerons - à notre choix - gratuitement pour vous. La période de garantie n'est pas prolongée par une demande de garantie acceptée. Cette mesure s'applique également pour les pièces remplacées et réparées.

Cette garantie est annulée si le produit a été endommagé ou utilisé ou entretenu de manière incorrecte.

La garantie couvre les défauts de matériels et de fabrication. Cette garantie ne couvre pas les pièces du produit soumises à une usure normale, et qui sont donc considérées comme des pièces d'usure (par exemple les piles, les piles rechargeables, tuyaux, les cartouches d'encre), ni les dommages aux pièces fragiles, par exemple les interrupteurs ou les pièces en verre.

## ● Faire valoir sa garantie

Pour garantir la rapidité d'exécution de la procédure de garantie, veuillez respecter les indications suivantes :

Veuillez conserver le ticket de caisse et la référence du produit (IAN 485899\_2501) à titre de preuve d'achat pour toute demande.

Le numéro de référence de l'article est indiqué sur la plaque d'identification, gravé sur la page de titre de votre manuel (en bas à gauche) ou sur un autocollant apposé sur la face arrière ou inférieure du produit.

En cas de dysfonctionnement du produit, ou de tout autre défaut, contactez en premier lieu le service après-vente par téléphone ou par e-mail aux coordonnées indiquées ci-dessous.

Vous pouvez alors envoyer franco de port tout produit considéré comme défectueux au service clientèle indiqué, accompagné de la preuve d'achat (ticket de caisse) et d'une description écrite du défaut avec mention de sa date d'apparition.

## ● Service après-vente

### **Service après-vente France**

Tél.: 0800904879

E-Mail: owim@lidl.fr

### **Service après-vente Suisse**

Tél.: 0800562153

E-Mail: owim@lidl.ch



<b>Gebruikte waarschuwingen en symbolen</b> .....	Pagina	16
<b>Inleiding</b> .....	Pagina	16
Beoogd gebruik .....	Pagina	16
Leveringsomvang .....	Pagina	17
Beschrijving van de onderdelen (zie afb. A,B,C,D) .....	Pagina	17
Technische gegevens .....	Pagina	17
<b>Veiligheidsinstructies</b> .....	Pagina	17
<b>Voor het eerste gebruik</b> .....	Pagina	19
<b>Werking</b> .....	Pagina	19
Haar drogen .....	Pagina	19
Haar stylen .....	Pagina	20
<b>Reiniging en onderhoud</b> .....	Pagina	21
De behuizing, het concentratormondstuk, het precisiemondstuk en de diffuser reinigen ..	Pagina	21
De luchtinlaatfilter <b>1</b> en het luchtinlaatdeksel <b>2</b> reinigen (Fig. C) .....	Pagina	21
De luchtinlaatfilter van handgreep <b>15</b> en het luchtinlaatdeksel van handgreep <b>14</b> reinigen (Fig. D) .....	Pagina	22
<b>Opslag</b> .....	Pagina	22
<b>Afvoer</b> .....	Pagina	22
<b>Garantie</b> .....	Pagina	22
Afwikkeling in geval van garantie .....	Pagina	23
Service .....	Pagina	23

## Gebruikte waarschuwingen en symbolen

De volgende waarschuwingen worden in deze gebruikershandleiding en op de verpakking gebruikt:

 <p><b>GEVAAR!</b> Dit symbool in combinatie met het signaalwoord "Gevaar" markeert een hoog risico dat, indien niet voorkomen, de dood of ernstig letsel tot gevolg kan hebben.</p>	 Wisselstroom/-spanning
	 Hertz (voedingsfrequentie)
	 Watt
 <p><b>WAARSCHUWING!</b> Dit symbool in combinatie met het signaalwoord 'Waarschuwing' markeert een middelgroot risico dat, indien het niet wordt voorkomen, de dood of ernstig letsel tot gevolg kan hebben.</p>	 Symbool voor een product van beschermingsklasse II
	 Gebruik dit apparaat niet in een bad, douche of een met water gevuld reservoir.
 <p><b>VOORZICHTIG!</b> Dit symbool in combinatie met het signaalwoord "Voorzichtig" markeert een gevaar met een laag risico dat, indien niet voorkomen, kan leiden tot licht of matig letsel.</p>	 Lees de gebruikershandleiding, en in het bijzonder de veiligheidsinstructies, grondig door
 <p><b>OPMERKING:</b> Dit symbool in combinatie met "Opmerking" geeft extra nuttige informatie.</p>	 De CE-markering geeft aan dat dit product voldoet aan de relevante EU-richtlijnen.
 Gebruik het product alleen in droge binnenruimtes.	 Veiligheidsinformatie  Gebruiksaanwijzing

## **PREMIUM FÖHN MET BORSTELLOZE MOTOR**

### ● **Inleiding**

Hartelijk gefeliciteerd met de aankoop van uw nieuwe product. U heeft voor een hoogwaardig product gekozen. De gebruiksaanwijzing is een deel van het product. Deze bevat belangrijke aanwijzingen voor veiligheid, gebruik en verwijdering. Maakt U zich voor de ingebruikname van het product met alle bedienings- en veiligheidsvoorschriften vertrouwd. Gebruik het product alleen zoals beschreven en voor de aangegeven toepassingsgebieden. Overhandig alle documenten bij doorgifte van het product aan derden.

### ● **Beoogd gebruik**

Dit product is bestemd voor het drogen en stylen van menselijk haar.  
Gebruik het product niet op kunst- of dierenhaar.  
Gebruik het product niet voor andere doeleinden.

Dit product is alleen bestemd voor huishoudelijk gebruik en mag niet voor commerciële doeleinden worden gebruikt.

De fabrikant is niet aansprakelijk voor beschadigingen veroorzaakt door onjuist gebruik.

## ● Leveringsomvang

Controleer na het uitpakken van het product of de levering compleet is en of alle onderdelen in goede staat zijn. Verwijder al het verpakkingsmateriaal voor gebruik.

- 1x Premium föhn met borstelloze motor
- 1x Diffuser
- 1x Concentratormondstuk
- 1x gebruiksaanwijzing
- 1x Precisiemondstuk

## ● Beschrijving van de onderdelen (zie afb. A,B,C,D)

Bekijk de pagina met de illustraties en maak u vertrouwd met alle functies van het apparaat.

- 1 Luchtinlaatfilter
- 2 Luchtinlaatdeksel
- 3 Handgreep
- 4 Ophanglus
- 5 Netsnoer met stekker
- 6 Luchtuitlaat
- 7 Precisiemondstuk
- 8 Concentrator-mondstuk
- 9 Diffuser
- 10  Luchtstroomknop
- 11  Warmtestandknop
- 12  Hoofdschakelaar (uit/aan/  
functievergrendeling)
- 13  Koelmodusknop
- 14 Luchtinlaatdeksel van handgreep
- 15 Luchtinlaat van handgreep
- 16 Luchtinlaat

## ● Technische gegevens

Ingangsspanning: 220–240 V~, 50–60 Hz  
Nominaal vermogen: 1600–1900 W  
Bescherminingsklasse: II  
Vermogen bij uit-stand: 0 W



## Veiligheidsinstructies

**MAAK UZELF VERTROUWD MET ALLE VEILIGHEIDSINFORMATIE EN GEBRUIKSINSTRUCTIES VOORDAT U HET APPARAAT IN GEBRUIK NEEMT! ALS U DIT PRODUCT DOORGEEFT AAN ANDEREN, GEEF DAN OOK ALLE DOCUMENTEN MEE!**

De garantieclaim is ongeldig bij schade als gevolg van het negeren van deze gebruiksinstructies! Wij aanvaarden geen enkele aansprakelijkheid voor gevolgschade! Wij aanvaarden geen enkele aansprakelijkheid in geval van materiële schade of persoonlijk letsel veroorzaakt door een verkeerd gebruik of het negeren van de veiligheidsinstructies!

**⚠ WAARSCHUWING!  
LEVENSGEVAAR EN RISICO  
OP ONGEVALLen BIJ  
KLEUTERS EN KINDEREN!**

Laat kinderen nooit zonder toezicht achter met het verpakkingsmateriaal. Het verpakkingsmateriaal brengt gevaar voor verstikking met zich mee. Kinderen onderschatten vaak de gevaren. Houd kinderen op elk moment uit de buurt van het verpakkingsmateriaal.

- Dit product kan worden gebruikt door kinderen vanaf 8 jaar en personen met verminderde fysieke, zintuiglijke of mentale vermogens of een gebrek aan ervaring en kennis, indien zij onder toezicht staan of instructies hebben gekregen over het veilige gebruik van het product en als zij de gevaren ervan begrijpen.

- Kinderen mogen niet met het product spelen.

- Reiniging en onderhoud mogen zonder toezicht niet door kinderen worden uitgevoerd.

**⚠ WAARSCHUWING!** Verkeerd gebruik kan letsel veroorzaken. Gebruik dit product alleen volgens deze instructies. Pas het product op geen enkele manier aan.

**⚠ GEVAAR! Risico op een elektrische schok!** Probeer het apparaat nooit zelf te repareren. Als het apparaat defect is, laat reparaties alleen door een vakbekwame persoon uitvoeren.

**⚠ WAARSCHUWING! Risico op een elektrische schok!** Dompel het product niet in water of een andere vloeistof. Houd

het product nooit onder stromend water.

**⚠ WAARSCHUWING! Risico op een elektrische schok!**

Gebruik het apparaat nooit als het beschadigd is. Haal de stekker uit het stopcontact en neem contact op met uw leverancier als het apparaat beschadigd is.

- Voordat u het apparaat aansluit, moet u controleren of de voedingsspanning en stroomsterkte overeenkomen met de gegevens van de stroomvoorziening die op het typeplaatje van het apparaat staan vermeld.
- Laat het netsnoer vervangen door de fabrikant, zijn klantenservice of een gelijksoortig vakbekwaam persoon als het beschadigd is om elk risico te vermijden.
- Leg het netsnoer niet over scherpe randen, plet of buig het ook niet.
- Voor extra bescherming raden wij u aan, in het elektrisch stroomcircuit van de badkamer, een aardlekschakelaar (RCD) met een nominale reststroom van niet meer dan 30 mA te installeren. Vraag uw installateur om advies.

**⚠ WAARSCHUWING:** Gebruik dit apparaat buurt niet in de nabijheid van een bad, douche, wasbekken of andere houder met water.



- Laat het product niet zonder toezicht achter wanneer de stekker in het stopcontact zit.
- Gebruik het product niet met natte handen of wanneer u op een natte vloer staat. Raak de stekker niet aan met natte handen.
- Haal de stekker niet uit het stopcontact door aan het snoer te trekken.
- Bescherm het product, het snoer en de stekker tegen stof, direct zonlicht, gedruppel en gespetter.
- Schakel het product uit voordat
  - de stekker uit het stopcontact wordt gehaald,
  - de opzetstukken worden vervangen/aangepast,
  - het product wordt gereinigd.
- Gebruik het product niet wanneer het gevallen is of zichtbare tekenen van schade vertoont.
- Gebruik het product niet buitenshuis.
- Gebruik of berg het product niet op in een vochtige omgeving en stel het niet bloot aan vocht.

- Als het product in een badkamer wordt gebruikt, haal na gebruik de stekker uit het stopcontact, de nabijheid van water vormt een gevaar, zelfs wanneer het product uitgeschakeld is.
- Gebruik geen opzetstukken die niet door de fabrikant zijn geleverd.

### ● **Voor het eerste gebruik**

- Verwijder de verpakking. Controleer of alle onderdelen aanwezig zijn.
- ① **OPMERKING:** Het product kan tijdens het eerste gebruik een bepaalde geur afgeven. Dit zijn fabricage- of transportresten, die snel zullen verdwijnen. Maak alle onderdelen van het product schoon zoals beschreven in het hoofdstuk "Reiniging en onderhoud".

### ● **Werking**

- ① **OPMERKING:** Uit-stand: Het product opent de Uit-stand wanneer het op de voeding is aangesloten en de  op de positie  is ingesteld.

### ● **Haar drogen**





- Steek de stekker  in een gepast stopcontact.
- Schakel het product in door de  op één lijn te brengen met .
- Selecteer de gewenste luchtstroom en warmtestanden door op de gewenste knoppen te drukken (Luchtstroomknop  en/of de Warmtestandknop  (Fig. B):



## Status van het luchtstroom-controlelampje

Luchtstroom	Controlelampje
Zachte luchtstroom	1 wit lampje
Middelsterke luchtstroom	2 witte lampjes
Sterke luchtstroom	3 witte lampjes

## Status van het warmtestand-controlelampje









Warmteniveau	Controlelampje
Lage warmte	1 rood lampje
Middelhoge warmte	2 rode lampjes
Hoge warmte	3 rode lampjes
Koelmodus	Uit

- Na gebruik: schuif de  hoofdschakelaar  naar  om het product uit te schakelen. Trek de stekker  uit het stopcontact (Fig. B).

 **VOORZICHTIG!** Raak het concentratormondstuk / precisiemondstuk  niet aan of vervang die niet wanneer het mondstuk nog heet is of het product ingeschakeld is.

## ● Haar stylen



### Het concentrator- en precisiemondstuk gebruiken

- Breng het concentratormondstuk / precisiemondstuk  aan op de luchtuitlaat .
- Draai het concentratormondstuk / precisiemondstuk  om de positie te wijzigen.
- Schakel het product in. Gebruik het concentratormondstuk / precisiemondstuk  om de luchtstroom naar een bepaald gedeelte van het haar te richten.
- Wij raden aan om het concentratormondstuk  te gebruiken voor het drogen van haar en het precisiemondstuk  voor het stylen van haar.



### **OPMERKING:**



- Schakel het product altijd uit voordat u het accessoire aanbrengt.
- We bevelen aan om de zachte luchtstroom en de lage warmtestand te gebruiken tijdens het stylen van haar.

### De diffuser gebruiken



- Breng de diffuser  aan op de luchtuitlaat .
- Schakel het product in. Gebruik de diffuser  om krullen en zachte golven in de lengtes en uiteinden te creëren en om body en volume aan de haarwortels te geven.

### **OPMERKINGEN:**

- Voor lang haar: Trek de diffuser  door de uiteinden en breng zachte golven in het haar aan in de richting van de wortels.
- Voor kort haar: Gebruik de diffuser  om op het haar rond de wortels te werken, en body en volume te genereren.

 **VOORZICHTIG!** Raak de diffuser  niet aan of vervang die niet wanneer het mondstuk nog heet is.

## Koelmodus (Fig. B)

Gebruik de koelmodus om uw haarstijl langer te houden. Druk op de koelmodusknop  **13** om de koele luchtstroomfunctie in te schakelen. Druk opnieuw op de koelmodusknop  **13** om naar de vorige instelling terug te gaan.

### **i** **OPMERKINGEN:**

- Wanneer de warmtefunctie van het product niet werkt, schakel het product uit en haal de stekker uit het stopcontact. Laat het product afkoelen.

## Ionisatiefunctie

- Er worden continu ionen op het haar aangebracht. Dit vermindert de statische lading van het haar en zorgt voor een betere styling van het haar. Het haar wordt zacht, glad, glanzend en makkelijker te stylen.







- i** **OPMERKING:** We bevelen aan om geen opzetstukken te gebruiken voor de optimale activiteit van de ionen.

## Geheugenfunctie

De geheugenfunctie slaat de temperatuur- en luchtstroominstelling op die tijdens het vorig gebruik werden gekozen.

## Funcatievergrendeling

Om te voorkomen dat u per ongeluk de luchtstroom en temperatuurinstelling verandert tijdens het stylen van haar, kunt u de functievergrendeling handmatig activeren.

- Schuif de  hoofdschakelaar **12** naar  en de gewenste luchtstroom en temperatuurinstelling zijn vergrendeld.
- Om te schakelen naar de koelmodus wanneer de functievergrendeling is geactiveerd, druk eenmaal op de koelmodusknop  **13**. Druk nogmaals op de koelmodusknop  **13** om terug te keren naar de gewenste luchtstroom en temperatuurinstelling.
- Om de vergrendelingsfunctie te deactiveren, schuif de  hoofdschakelaar **12** naar . U kunt vervolgens de temperatuur- of luchtstroominstelling wijzigen.

## ● **Reiniging en onderhoud**

**⚠** **GEVAAR! Risico op een elektrische schok!** Schakel het product altijd uit en haal de stekker **5** uit het stopcontact voordat het product wordt gereinigd.

**⚠** **WAARSCHUWING!** Dompel de elektrische onderdelen van het product niet in water of een andere vloeistof. Houd het product nooit onder stromend water.

**⚠** **VOORZICHTIG!** Maak het product niet schoon met een corrosief of schurend reinigingsmiddel of materiaal.

## ● **De behuizing, het concentratormondstuk, het precisie- en de diffuser reinigen**

- Verwijder het concentratormondstuk **8**, precisie- en de diffuser **9** van de luchtuitlaat **6**.
- Veeg de behuizing, het concentratormondstuk **8**, precisie- en de diffuser **9** schoon met een licht bevochtigde doek. Voor hardnekkige vlekken, veeg weg met een licht reinigingsmiddel op de doek. Veeg alle onderdelen grondig droog.

## ● **De luchtinlaatfilter **1** en het luchtinlaatdeksel **2** reinigen (Fig. C)**

- Houd de handgreep van het product **3** vast en draai het luchtinlaatdeksel **2** totdat ● op het luchtinlaatdeksel zich op één lijn bevindt met  op de hoofdeenheid.
- Verwijder het luchtinlaatdeksel en de luchtinlaatfilter **1** van de luchtinlaat **16**.
- Veeg het luchtinlaatdeksel en de luchtinlaatfilter schoon met een droge, schone doek.
- Na het reinigen, breng de luchtinlaatfilter en het luchtinlaatdeksel weer op de hoofdeenheid aan.
- Bevestig de luchtinlaatfilter **1** weer op de luchtinlaat **16**, waarbij ● op de luchtinlaatfilter zich op één lijn bevindt met  op de hoofdeenheid.

- Wanneer de luchtinlaatfilter **1** correct is gemonteerd, plaats het luchtinlaatdeksel **2** bovenop de luchtinlaatfilter. Zorg ervoor dat ● op het luchtinlaatdeksel zich op één lijn bevindt met ■ op de hoofdeenheid.
- Houd de handgreep **3** van het product vast en draai het luchtinlaatdeksel **2** totdat ● op het deksel is uitgelijnd met ■ op de hoofdeenheid. Zorg ervoor dat de luchtinlaatfilter **1** en het deksel stevig op de luchtinlaat **16** vastzitten.

## ● De luchtinlaatfilter van handgreep **15** en het luchtinlaatdeksel van handgreep **14** reinigen (Fig. D)

- Houd de handgreep van het product **3** vast, draai het luchtinlaatdeksel van handgreep **14** totdat ● zich op één lijn bevindt met ■ op de handgreep **3**.
- Trek voorzichtig het luchtinlaatdeksel van handgreep **14** van de luchtinlaatfilter van handgreep **15** af en wikkel vervolgens de luchtinlaat van handgreep in met een droge, schone doek.
- Na reiniging, breng het luchtinlaatdeksel van handgreep **14** opnieuw op de luchtinlaat van handgreep aan.
- Breng ● op het luchtinlaatdeksel **14** op één lijn met ■, draai het luchtinlaatdeksel van handgreep **14** totdat ● zich op één lijn bevindt met ■ op handgreep **3**. Zorg ervoor dat het luchtinlaatdeksel van handgreep stevig aan de luchtinlaat van handgreep is vastgemaakt.

## ● Opslag

- Berg het product op in een koele, droge plaats, beschermd tegen vocht en buiten het bereik van kinderen.
- Berg het product op in de originele verpakking wanneer niet in gebruik.
- U kunt het product tevens door middel van de ophanglus **3** ophangen.

## ● Afvoer

De verpakking bestaat uit milieuvriendelijke grondstoffen die u via de plaatselijke recyclingcontainers kunt afvoeren.



Neem de aanduiding van de verpakkingsmaterialen voor de afvalscheiding in acht. Deze zijn gemarkeerd met de afkortingen (a) en een cijfers (b) met de volgende betekenis: 1-7: kunststoffen / 20-22: papier en vezelplaten / 80-98: composietmaterialen.

## Product:



Het product, waaronder het toebehoren, en de verpakkingsmaterialen kunnen worden gerecycled en zijn onderhevig aan een uitgebreide verantwoordelijkheid van de fabrikant. Gooi ze apart weg, overeenkomstig de aangegeven Info-tri (informatie over afvalscheiding), voor een beter afvalbeheer. Het Triman-logo geldt alleen voor Frankrijk.



Informatie over de mogelijkheden om het uitgediende product na gebruik te verwijderen, verstrekt uw gemeentelijke overheid.



Gooi het afgedankte product omwille van het milieu niet weg via het huisvuil, maar geef het af bij het daarvoor bestemde depot of het gemeentelijke milieupark. Over afgifteplaatsen en hun openingstijden kunt u zich bij uw aangeezene instantie informeren.

## ● Garantie

Het product werd volgens strenge kwaliteitsrichtlijnen gemaakt en voor de uitlevering zorgvuldig gecontroleerd. In geval van materiaal- of fabricagefouten hebt u tegenover de verkoper van het product wettelijke rechten. Uw wettelijke rechten worden op geen enkele manier door onze hieronder vermelde garantie beperkt.

De garantie voor dit product bedraagt 3 jaar vanaf aankoopdatum. De garantieperiode gaat in op de datum van aankoop. Bewaar het originele bewijs van aankoop op een veilige plek aangezien dit document nodig is als bewijs.

Alle beschadigingen of gebreken die reeds op het moment van aankoop aanwezig zijn, moeten meteen na het uitpakken van het product worden gemeld.

Mocht het product binnen 3 jaar na aankoopdatum een materiaal- of fabricagefout vertonen, zullen wij het – naar onze keuze – gratis voor u repareren of vervangen. De garantieperiode wordt door een plaatsgevonden garantieverlening niet verlengd. Dit geldt ook voor vervangen en gerepareerde onderdelen.

Deze garantie vervalt als het product werd beschadigd of onjuist is gebruikt of onderhouden.

De garantie dekt materiaal- en fabricagefouten af. Deze garantie dekt geen productonderdelen die aan normale slijtage onderhevig zijn en daarom als verbruiksartikelen worden beschouwd (bv. batterijen, oplaadbare batterijen, slangen, inktpatronen), noch dekt zij schade aan breekbare onderdelen, bv. schakelaars of onderdelen die van glas zijn gemaakt.

## ● Afwikkeling in geval van garantie

Om een snelle afhandeling van uw reclamatie te waarborgen dient u de volgende instructies in acht te nemen:

Houd bij alle vragen alstublieft de kassabon en het artikelnummer (IAN 485899\_2501) als bewijs van aankoop bij de hand.

Het artikelnummer vindt u op de typeplaat, ingegraveerd, op het titelblad van uw handleiding (linksonder) of als sticker op de achter- of onderzijde.

Wanneer er storingen in de werking of andere gebreken optreden, dient u eerst telefonisch of per e-mail contact met de onderstaande serviceafdeling op te nemen.

Een als defect geregistreerd product kunt u dan samen met uw aankoopbewijs (kassabon) en vermelding van de concrete schade alsmede het tijdstip van optreden voor u franco aan het u meegeedeelde servicepunt verzenden.

### ● Service

#### **Service Nederland**

Tel.: 0800022537

E-Mail: [owim@lidl.nl](mailto:owim@lidl.nl)

#### **Service België**

Tel.: 080071011

Tel.: 80023970 (Luxemburg)











E-Mail: [owim@lidl.be](mailto:owim@lidl.be)



<b>Verwendete Warnhinweise und Symbole</b> .....	Seite 25
<b>Einleitung</b> .....	Seite 26
Bestimmungsgemäße Verwendung .....	Seite 26
Lieferumfang .....	Seite 26
Teilebeschreibung (Abb. A,B,C,D) .....	Seite 26
Technische Daten .....	Seite 26
<b>Sicherheitshinweise</b> .....	Seite 26
<b>Vor dem ersten Gebrauch</b> .....	Seite 29
<b>Bedienung</b> .....	Seite 29
Haare föhnen .....	Seite 29
Haare stylen .....	Seite 30
<b>Reinigung und Pflege</b> .....	Seite 31
Reinigung des Gehäuses, der Konzentrationsdüse, der Präzisionsdüse und des Diffusors . . . .	Seite 31
Reinigung des Lufteinlassfilters <b>1</b> und der Lufteinlassabdeckung <b>2</b> (Abb. C) .....	Seite 31
Reinigung des Lufteinlasses am Griff <b>15</b> und der Abdeckung des Lufteinlasses am Griff <b>14</b> (Abb. D) .....	Seite 31
<b>Lagerung</b> .....	Seite 31
<b>Entsorgung</b> .....	Seite 32
<b>Garantie</b> .....	Seite 32
Abwicklung im Garantiefall .....	Seite 33
Service .....	Seite 33

## Verwendete Warnhinweise und Symbole

Die folgenden Warnhinweise werden in dieser Bedienungsanleitung und auf der Verpackung verwendet:

	<p><b>GEFAHR!</b> Dieses Symbol in Verbindung mit dem Signalwort „Gefahr“ kennzeichnet eine Gefährdung mit hohem Risiko, die, wenn sie nicht vermieden wird, zum Tod oder zu schweren Verletzungen führen kann.</p>	 Wechselstrom / -spannung
		<p><b>Hz</b> Hertz (Netzfrequenz)</p>
		<p><b>W</b> Watt</p>
	<p><b>WARNUNG!</b> Dieses Symbol in Verbindung mit dem Signalwort „Warnung“ kennzeichnet eine Gefährdung mit mittlerem Risiko, die, wenn sie nicht vermieden wird, zum Tod oder zu schweren Verletzungen führen kann.</p>	 Symbol für ein Produkt der Schutzklasse II
		 Dieses Gerät nicht in der Badewanne, der Dusche oder über einem mit Wasser gefüllten Becken benutze
	<p><b>VORSICHT!</b> Dieses Symbol in Verbindung mit dem Signalwort „Vorsicht“ kennzeichnet eine Gefährdung mit geringem Risiko, die, wenn sie nicht vermieden wird, zu leichten oder mittelschweren Verletzungen führen kann.</p>	 Lesen Sie die Bedienungsanleitung sorgfältig durch, insbesondere die Sicherheitshinweise.
	<p><b>HINWEIS:</b> Dieses Symbol in Kombination mit „Hinweis“ liefert zusätzliche nützliche Informationen.</p>	<p><b>CE</b> Das CE Zeichen bestätigt Konformität mit den für das Produkt geltenden EU-Richtlinien.</p>
	<p>Verwenden Sie das Produkt nur in trockenen Innenräumen.</p>	 Sicherheitshinweise Gebrauchsanweisungen

## **PREMIUM-HAARTROCKNER MIT BÜRSTENLOSEM MOTOR**

### ● **Einleitung**

Wir beglückwünschen Sie zum Kauf Ihres neuen Produkts. Sie haben sich damit für ein hochwertiges Produkt entschieden. Die Bedienungsanleitung ist Teil dieses Produkts. Sie enthält wichtige Hinweise für Sicherheit, Gebrauch und Entsorgung. Machen Sie sich vor der Benutzung des Produkts mit allen Bedien- und Sicherheitshinweisen vertraut. Benutzen Sie das Produkt nur wie beschrieben und für die angegebenen Einsatzbereiche. Händigen Sie alle Unterlagen bei Weitergabe des Produkts an Dritte mit aus.

### ● **Bestimmungsgemäße Verwendung**

Dieses Produkt ist zum Trocknen und Stylen von menschlichem Haar bestimmt.

Das Produkt darf nicht auf Kunst- oder Tierhaar verwendet werden. Verwenden Sie das Produkt nicht für andere Zwecke.

Dieses Produkt ist ausschließlich für den Privatgebrauch im Haushalt vorgesehen, nicht für gewerbliche Zwecke.

Der Hersteller haftet nicht für Schäden, die durch unsachgemäßen Gebrauch entstehen.

### ● **Lieferumfang**

Prüfen Sie nach dem Auspacken des Produkts, ob die Lieferung vollständig ist und ob alle Teile in gutem Zustand sind. Entfernen Sie vor dem Gebrauch alle Verpackungsmaterialien.

- 1x Premium-Haartrockner mit bürstenlosem Motor
- 1x Diffusor
- 1x Konzentrationsdüse
- 1x Bedienungsanleitung
- 1x Präzisionsdüse

### ● **Teilebeschreibung (Abb. A,B,C,D)**

Klappen Sie vor dem Lesen die Seite mit den Abbildungen auf und machen Sie sich mit allen Funktionen des Produkts vertraut.

- 1 Lufterlassfilter
- 2 Lufterlassabdeckung
- 3 Griff
- 4 Aufhängung
- 5 Netzkabel mit Netzstecker
- 6 Luftauslass
- 7 Präzisionsdüse
- 8 Konzentrationsdüse
- 9 Diffusor
- 10  Luftstrom-Taste
- 11  Wärmeregulierungstaste
- 12  Hauptschalter (Ein/Aus/Funktionssperre)
- 13  Kaltluft-Taste
- 14 Abdeckung des Lufterlasses am Griff
- 15 Lufterlass am Griff
- 16 Lufterlass

### ● **Technische Daten**

Eingangsspannung: 220–240 V~, 50–60 Hz  
Nennleistung: 1600–1900 W  
Schutzklasse: II  
Ausgeschalteter Modus: 0 W



### **Sicherheitshinweise**

**MACHEN SIE SICH VOR  
DER BENUTZUNG DES  
PRODUKTS MIT ALLEN  
SICHERHEITSHINWEISEN UND  
GEBRAUCHSANWEISUNGEN  
VERTRAUT! WENN SIE DIESES  
PRODUKT WEITERGEBEN,  
GEBEN SIE BITTE AUCH ALLE  
UNTERLAGEN MIT!**

Bei Schäden, die durch Nichtbeachtung dieser Betriebsanleitung entstehen, erlischt der Garantieanspruch! Für Folgeschäden wird keine Haftung übernommen! Für Sach- oder Personenschäden, die durch unsachgemäße Handhabung oder Nichtbeachtung der Sicherheitshinweise entstehen, wird keine Haftung übernommen!

**⚠️ WARNUNG! LEBENS- UND UNFALLGEFAHR FÜR SÄUGLINGE UND KINDER!**

Lassen Sie Kinder niemals unbeaufsichtigt mit dem Verpackungsmaterial. Das Verpackungsmaterial stellt eine Erstickungsgefahr dar. Kinder unterschätzen häufig die Gefahren. Halten Sie Kinder stets vom Verpackungsmaterial fern.

- Dieses Produkt kann von Kindern ab 8 Jahren und Personen mit verringerten physischen, sensorischen oder mentalen Fähigkeiten oder Mangel an Erfahrung und Wissen benutzt werden, wenn sie beaufsichtigt oder bezüglich des sicheren Gebrauchs des Gerätes unterwiesen wurden und die daraus resultierenden Gefahren verstehen.

- Kinder dürfen nicht mit dem Produkt spielen.
- Reinigung und die vom Benutzer durchzuführende Wartung dürfen nicht von Kindern ohne Beaufsichtigung durchgeführt werden.

**⚠️ WARNUNG!** Fehlgebrauch kann zu Verletzungen führen. Verwenden Sie dieses Produkt ausschließlich in Übereinstimmung mit dieser Anleitung. Versuchen Sie nicht, das Produkt in irgendeiner Weise zu verändern.

**⚠️ GEFAHR!**  
**Stromschlaggefahr!**  
Versuchen Sie niemals, das Produkt selbst zu reparieren. Im Falle einer Störung dürfen Reparaturen nur von qualifiziertem Personal durchgeführt werden.

**⚠️ WARNUNG!**  
**Stromschlaggefahr!**  
Tauchen Sie das Produkt nicht in Wasser oder andere Flüssigkeiten ein. Halten Sie das Produkt niemals unter fließendes Wasser.

**⚠️ WARNUNG!**  
**Stromschlaggefahr!**  
Verwenden Sie niemals ein beschädigtes Produkt. Trennen

- Sie das Produkt vom Stromnetz und wenden Sie sich an Ihren Händler, wenn es beschädigt ist.
- Überprüfen Sie vor dem Anschließen des Produkts an die Stromversorgung, ob die Spannungs- und Stromwerte mit den Angaben auf dem Typenschild des Geräts übereinstimmen.
  - Wenn das Netzkabel beschädigt wird, muss es durch den Hersteller, seinen Kundendienst oder ähnlich qualifizierte Personen ersetzt werden, um Gefahren zu vermeiden.
  - Lassen Sie es nicht über scharfe Kanten hängen und quetschen oder biegen Sie es nicht.
  - Als zusätzlicher Schutz empfiehlt sich die Installation eines Fehlerstromschutzschalters (RCD) mit einem Bemessungsfehlerstrom von höchstens 30 mA in dem Stromkreis, der das Badezimmer versorgt. Fragen Sie Ihren Installateur um Rat.
- ⚠️ WARNUNG:** Dieses Gerät nicht in der Nähe von Badewannen, Duschwannen, Waschbecken oder anderen Gefäßen benutzen, die Wasser enthalten.
- Das Gerät nicht unbeaufsichtigt lassen, wenn es mit der Spannungsversorgung verbunden ist.
  - Bedienen Sie das Gerät nicht mit nassen Händen oder wenn Sie auf einem nassen Boden stehen. Fassen Sie den Netzstecker nicht mit nassen Händen an.
  - Ziehen Sie nicht am Netzkabel, um den Netzstecker von der Steckdose zu trennen.
  - Schützen Sie das Gerät, sein Netzkabel und den Netzstecker vor Staub, direkter Sonneneinstrahlung, Tropf- und Spritzwasser.
  - Schalten Sie das Gerät aus, bevor Sie
    - das Gerät vom Stromnetz trennen,
    - Aufsätze wechseln/anpassen,
    - es reinigen oder.
  - Das Produkt darf nicht verwendet werden, wenn es heruntergefallen ist und sichtbare Anzeichen von Schäden aufweist.
  - Verwenden Sie das Produkt nicht im Freien.
  - Verwenden oder lagern Sie das Produkt nicht in einer feuchten Umgebung.
  - Wenn das Gerät in einem Badezimmer verwendet wird,

ziehen Sie nach dem Gebrauch den Netzstecker, da die Nähe von Wasser eine Gefahr darstellt, auch wenn das Gerät ausgeschaltet ist.



- Verwenden Sie kein Zubehör, das nicht vom Hersteller geliefert wurde.

### ● **Vor dem ersten Gebrauch**





- Entfernen Sie die Verpackung. Prüfen Sie, ob alle Teile vollständig sind.
- ❗ **HINWEIS:** Das Produkt kann beim ersten Gebrauch einen leichten Geruch abgeben. Dabei handelt es sich um Produktions- oder Transportrückstände, die schnell abklingen werden. Reinigen Sie alle Teile des Produkts wie im Kapitel „Reinigung und Pflege“ beschrieben.

### ● **Bedienung**

#### ❗ **HINWEIS:**

Ausgeschalteter Modus: Das Gerät schaltet in den ausgeschalteten Modus, sobald es an die Steckdose angeschlossen ist und der Hauptschalter  in der Position  steht.

#### ● **Haare föhnen**



- Schließen Sie den Netzstecker  an eine geeignete Netzsteckdose an.
- Schalten Sie das Produkt ein, indem Sie den Hauptschalter  auf  stellen.
- Wählen Sie die gewünschte Luftstrom- und Hitzestufe durch Drücken der entsprechenden Tasten (Luftstrom-Taste  und/oder Wärmeregulierungstaste  (Abb. B):

### **Luftstrom-Kontrollleuchte Status**

Luftstrom	Anzeigeleuchte
Sanfter Luftstrom	1 weiße Leuchte
Mittelstarker Luftstrom	2 weiße Leuchten
Starker Luftstrom	3 weiße Leuchten

### **Heizstufen-Kontrollleuchte Status**

Hitzestufe	Anzeigeleuchte
Niedrige Hitze	1 rote Leuchte
Mittlere Hitze	2 rote Leuchten
Hohe Hitze	3 rote Leuchten
Kühlmodus	Aus

- Nach dem Gebrauch: Schieben Sie den  Hauptschalter **12** auf , um das Produkt auszuschalten. Ziehen Sie den Netzstecker **5** aus der Netzsteckdose (Abb. B).

## ● Haare stylen

### Verwendung der Konzentrations- / Präzisionsdüsen

- Stecken Sie die Konzentrationsdüse **8** / Präzisionsdüse **7** auf den Luftauslass **6**.
- Drehen Sie die Konzentrationsdüse **8** / Präzisionsdüse **7**, um die Position zu ändern.
- Schalten Sie das Produkt ein. Verwenden Sie die Konzentrationsdüse **8** / Präzisionsdüse **7**, um den Luftstrom auf eine bestimmte Haarpartie zu richten.
- Wir empfehlen die Verwendung der Kontrationsdüse **8** zum Trocknen der Haare und der Präzisionsdüse **7** zum Stylen der Haare.

#### HINWEIS:

- Schalten Sie das Produkt immer aus, bevor Sie Zubehör anbringen.
- Wir empfehlen beim Haarstyling einen sanften Luftstrom und eine niedrige Hitzestufe zu verwenden.

 **VORSICHT!** Berühren und wechseln Sie die Konzentrationsdüse **7**/Präzisionsdüse **6** nicht, wenn sie noch heiß ist/das Produkt noch eingeschaltet ist.

### Verwendung des Diffusors



- Stecken Sie den Diffusor **9** auf den Luftauslass **6**.
- Schalten Sie das Produkt ein. Verwenden Sie den Diffusor **9** für Locken und sanfte Wellen in den Längen und Spitzen sowie für Fülle und Volumen am Haaransatz.

#### HINWEISE:

- Für langes Haar: Ziehen Sie den Diffusor **9** bis zu den Spitzen durch und stylen Sie das Haar in sanften Wellen in Richtung des Haaransatzes.
- Für kurzes Haar: Verwenden Sie den Diffusor **9**, um das Haar um den Ansatz herum zu bearbeiten und ihm Fülle und Volumen zu verleihen.

 **VORSICHT!** Berühren und wechseln Sie den Diffusor **9** nicht, wenn er noch heiß ist.

### Kühlmodus (Abb. B)

Verwenden Sie den Kühlmodus, damit die Frisur länger hält: Drücken Sie die Kaltluft-Taste  **13**, um die Funktion des kühlen Luftstroms einzuschalten. Drücken Sie die Kaltluft-Taste  **13** erneut, um zur vorherigen Einstellung zurückzukehren.

#### HINWEISE:

- Wenn das Gerät nicht heizt, schalten Sie es aus und trennen Sie es von der Stromversorgung. Lassen Sie das Produkt abkühlen.

### Ionisierungsfunktion







- Ionen werden dem Haar kontinuierlich zugefügt. Dadurch wird die statische Aufladung der Haare reduziert und deren Frisierbarkeit verbessert. Das Haar wird weich, glatt, glänzend und lässt sich leichter frisieren.
-  **HINWEIS:** Für die optimale Wirkung der Ionen empfehlen wir die Verwendung ohne Aufsätze.

### Speicherfunktion

Die Speicherfunktion behält die bei der letzten Benutzung gewählte Temperatureinstellung bei.

### Funktionssperre

Um zu verhindern, dass der Luftstrom und die Temperatur während des Haarstylings unbeabsichtigt geändert werden, können Sie die Funktionssperre manuell aktivieren.

- Schieben Sie den  Hauptschalter **12** in Richtung ; der gewünschte Luftstrom- und Temperatureinstellung können jetzt nicht mehr geändert werden.
- Um in den Kaltluftmodus zu wechseln, wenn die Funktionssperre aktiviert ist, drücken Sie einmal die Kaltluft-Taste  **13**. Drücken Sie die Kaltluft-Taste  **13** noch einmal, um zur Einstellung des gewünschten Luftstroms und der Temperatur zurückzukehren.
- Um die Funktion zu deaktivieren, schieben Sie den  Hauptschalter **12** auf . Dann können Sie die Temperatur oder den Luftstrom ändern.

## ● **Reinigung und Pflege**

**⚠️ GEFAHR! Stromschlaggefahr!** Schalten Sie das Gerät immer aus und trennen Sie den Netzstecker **5** von der Stromquelle, bevor Sie das Gerät reinigen.

**⚠️ WARNUNG!** Tauchen Sie die elektrischen Komponenten des Produkts nicht in Wasser oder andere Flüssigkeiten ein. Halten Sie das Produkt niemals unter fließendes Wasser.

**⚠️ VORSICHT!** Verwenden Sie zur Reinigung des Produkts keine ätzenden Reinigungsmittel oder scheuernden Materialien.

## ● **Reinigung des Gehäuses, der Konzentrationsdüse, der Präzisionsdüse und des Diffusors**

- Entfernen Sie die Konzentrationsdüse **8** / Präzisionsdüse **7** oder den Diffusor **9** vom Luftauslass **6**.
- Wischen Sie das Gehäuse, die Konzentrationsdüse **8**, die Präzisionsdüse **7** und den Diffusor **9** mit einem leicht feuchten Tuch ab. Bei hartnäckigen Verschmutzungen wischen Sie mit einem leichten Reinigungsmittel auf dem Tuch. Und trocknen Sie alle Teile gründlich ab.

## ● **Reinigung des Lufterlassfilters **1** und der Lufterlassabdeckung **2** (Abb. C)**

- Halten Sie den Griff des Produkts **3** fest und drehen Sie die Lufterlassabdeckung **2**, bis ● auf der Lufterlassabdeckung auf **1** am Hauptgerät zeigt.
- Entfernen Sie die Lufterlassabdeckung und den Lufterlassfilter **1** vom Lufterlass **16**.
- Wischen Sie die Lufterlassabdeckung und den Lufterlassfilter mit einem trockenen, sauberen Tuch ab.
- Montieren Sie nach Abschluss der Reinigung den Lufterlassfilter und die Lufterlassabdeckung wieder am Hauptgerät.

- Bringen Sie den Lufterlassfilter **1** wieder am Lufterlass **16** an. ● auf dem Lufterlassfilter muss auf **1** am Hauptgerät zeigen.
- Wenn der Lufterlassfilter **1** korrekt montiert ist, setzen Sie die Lufterlassabdeckung **2** oben auf den Lufterlassfilter. ● auf der Lufterlassabdeckung muss auf **1** auf dem Hauptgerät zeigen.
- Halten Sie den Griff **3** des Geräts und drehen Sie die Lufterlassabdeckung **2**, bis ● darauf auf **1** auf dem Hauptgerät zeigt. Stellen Sie sicher, dass der Lufterlassfilter **1** und die Abdeckung sicher am Lufterlass **16** befestigt sind.

## ● **Reinigung des Lufterlasses am Griff **15** und der Abdeckung des Lufterlasses am Griff **14** (Abb. D)**

- Halten Sie den Griff des Produkts **3** fest und drehen Sie die Abdeckung des Lufterlasses am Griff **14**, bis ● darauf auf **1** am Griff **3** zeigt.
- Ziehen Sie die Abdeckung des Lufterlasses am Griff **14** vorsichtig vom Griff-Lufterlass **15** nach unten und wickeln Sie dann ein trockenes, sauberes Tuch um den Griff-Lufterlass.
- Bringen Sie nach der Reinigung die Abdeckung des Lufterlasses am Griff **14** wieder am Lufterlass an.
- ● auf der Lufterlassabdeckung **14** muss auf **1** zeigen. Drehen Sie die Abdeckung des Lufterlasses am Griff **14**, bis ● drauf auf **1** am Griff **3** zeigt. Stellen Sie sicher, dass die Abdeckung des Lufterlasses am Griff sicher am Lufterlass befestigt ist.

## ● **Lagerung**

- Lagern Sie das Produkt an einem kühlen und trockenen Ort, geschützt vor Feuchtigkeit und außerhalb der Reichweite von Kindern.
- Bewahren Sie das Produkt in der Originalverpackung auf, wenn es nicht benutzt wird.
- Alternativ kann das Produkt auch an seiner Aufhängeschleufe aufgehängt werden **3**.

## ● **Entsorgung**

Die Verpackung besteht aus umweltfreundlichen Materialien, die Sie über die örtlichen Recyclingstellen entsorgen können.



Beachten Sie die Kennzeichnung der Verpackungsmaterialien bei der Abfalltrennung, diese sind gekennzeichnet mit Abkürzungen (a) und Nummern (b) mit folgender Bedeutung: 1–7: Kunststoffe/20–22: Papier und Pappe/80–98: Verbundstoffe.

## **Produkt:**

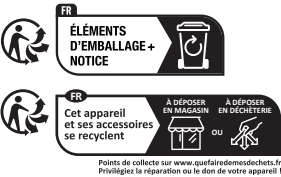

Das Produkt inkl. Zubehör, die Anleitung und die Verpackungsmaterialien sind recyclebar und unterliegen einer erweiterten Herstellerverantwortung. Entsorgen Sie diese getrennt, den abgebildeten Info-tri (Sortierinformation) folgend, für eine bessere Abfallbehandlung. Das Triman-Logo gilt nur für Frankreich.



Möglichkeiten zur Entsorgung des ausgedienten Produkts erfahren Sie bei Ihrer Gemeinde oder Stadtverwaltung.



Werfen Sie Ihr Produkt, wenn es ausgedient hat, im Interesse des Umweltschutzes nicht in den Hausmüll,

sondern führen Sie es einer fachgerechten Entsorgung zu. Über Sammelstellen und deren Öffnungszeiten können Sie sich bei Ihrer zuständigen Verwaltung informieren.

## ● **Garantie**

Das Produkt wurde nach strengen Qualitätsrichtlinien hergestellt und vor der Auslieferung sorgfältig geprüft. Im Falle von Material- oder Herstellungsfehlern haben Sie gegenüber dem Verkäufer des Produkts gesetzliche Rechte. Ihre gesetzlichen Rechte werden in keiner Weise durch unsere unten aufgeführte Garantie eingeschränkt.

Die Garantie für dieses Produkt beträgt 3 Jahre ab Kaufdatum. Die Garantiezeit beginnt mit dem Kaufdatum. Bewahren Sie den Originalkaufbeleg an einem sicheren Ort auf, da dieses Dokument als Nachweis des Kaufs erforderlich ist.

Alle Schäden oder Mängel, die bereits zum Zeitpunkt des Kaufs vorhanden sind, müssen unverzüglich nach dem Auspacken des Produkts gemeldet werden.

Sollte das Produkt innerhalb von 3 Jahren ab Kaufdatum einen Material- oder Herstellungsfehler aufweisen, werden wir es – nach unserer Wahl – kostenlos für Sie reparieren oder ersetzen. Die Garantiezeit verlängert sich durch einen stattgegebenen Gewährleistungsanspruch nicht. Dies gilt auch für ersetzte und reparierte Teile.

Diese Garantie erlischt, wenn das Produkt beschädigt oder unsachgemäß verwendet oder gewartet wurde.

Die Garantie deckt Material- und Herstellungsfehler ab. Diese Garantie erstreckt sich weder auf Produktteile, die normalem Verschleiß unterliegen, und somit als Verschleißteile gelten (z. B. Batterien, Akkus, Schläuche, Farbpatronen), noch auf Schäden an zerbrechlichen Teilen, z. B. Schalter oder Teile aus Glas.

## ● Abwicklung im Garantiefall

Um eine schnelle Bearbeitung Ihres Anspruchs zu gewährleisten, beachten Sie die folgenden Hinweise:

Halten Sie den Originalkaufbeleg und die Artikelnummer (IAN 485899\_2501) als Nachweis für den Kauf bereit.

Sie finden die Artikelnummer auf dem Typenschild, einer Gravur auf dem Produkt, der Startseite der Bedienungsanleitung (unten links) oder als Aufkleber auf der Rück- oder Unterseite des Produkts.

Sollten Funktionsfehler oder sonstige Mängel auftreten, wenden Sie sich zunächst telefonisch oder per E-Mail an die unten aufgeführte Serviceabteilung.

Sobald das Produkt als defekt erfasst wurde, können Sie es kostenlos an die Ihnen mitgeteilte Service-Anschrift zurücksenden. Stellen Sie sicher, dass Sie den Originalkaufbeleg (Kassenbon) sowie eine kurze, schriftliche Beschreibung beilegen, in der die Einzelheiten des Defekts und der Zeitpunkt des Auftretens dargelegt sind.

## ● Service

### DE **Service Deutschland**

Tel.: 0800 5435 111

E-Mail: [owim@lidl.de](mailto:owim@lidl.de)

### AT **Service Österreich**

Tel.: 0800 292726

E-Mail: [owim@lidl.at](mailto:owim@lidl.at)

### CH **Service Schweiz**

Tel.: 0800562153

E-Mail: [owim@lidl.ch](mailto:owim@lidl.ch)

