

OWIM GmbH & Co. KG

Stiftsbergstraße 1
74167 Neckarsulm
GERMANY

Model No.: HG03066

Version: 12/2025

IAN 497001_2504





UNTERSTELLBOCK-SET / AXLE STANDS / CHANDELLES

DE AT BE CH

UNTERSTELLBOCK-SET

Montage-, Bedienungs- und Sicherheitshinweise

GB IE

AXLE STANDS

Assembly, operating and safety instructions

FR BE

CHANDELLES

Instructions de montage, d'utilisation et consignes de sécurité

NL BE

ASSTEUNEN-SET

Montage-, bedienings- en veiligheidsinstructies

PL

ZESTAW PODPÓREK

Wskazówki montażu, obsługi i bezpieczeństwa

CZ

SKLÁDACÍ PODPĚRY

Pokyny k montáži, obsluze a bezpečnostní pokyny

SK

PODPERY

Pokyny pre montáž, obsluhu a bezpečnostné pokyny

ES

SET DE CABALLETES PLEGABLES

Instrucciones de montaje, utilización y advertencias de seguridad

DK

OPKLODSNINGSBUKKE

Monterings-, betjenings- og sikkerhedshenvisninger

IT

SET CAVALLETTI PIEGHEVOLI

Istruzioni di montaggio, d'uso e di sicurezza

HU

TÁMASZTÓBAK

Szerelési, használati és biztonsági tudnivalók

IAN 497001_2504

DE BE NL CZ GB FR PL
SK AT DK HU IT ES

DE/AT/BE/CH	Montage-, Bedienungs- und Sicherheitshinweise	Seite	3
GB/IE	Assembly, operating and safety instructions	Page	7
FR/BE	Instructions de montage, d'utilisation et consignes de sécurité	Page	11
NL/BE	Montage-, bedienings- en veiligheidsinstructies	Pagina	16
PL	Wskazówki montażu, obsługi i bezpieczeństwa	Strona	20
CZ	Pokyny k montáži, obsluze a bezpečnostní pokyny	Strana	24
SK	Pokyny pre montáž, obsluhu a bezpečnostné pokyny	Strana	28
ES	Instrucciones de montaje, utilización y advertencias de seguridad	Página	32
DK	Monterings-, betjenings- og sikkerhedshenvisninger	Side	36
IT	Istruzioni di montaggio, d'uso e di sicurezza	Pagina	40
HU	Szerelési, használati és biztonsági tudnivalók	Oldal	44

Liste der verwendeten Piktogramme



Lesen Sie die Gebrauchsanleitung

UNTERSTELLBOCK-SET

● Einleitung

Wir beglückwünschen Sie zum Kauf Ihres neuen Produkts. Sie haben sich damit für ein hochwertiges Produkt entschieden. Machen Sie sich vor der ersten Inbetriebnahme mit dem Produkt vertraut. Lesen Sie hierzu aufmerksam die nachfolgende Bedienungsanleitung und die Sicherheitshinweise. Benutzen Sie das Produkt nur wie beschrieben und für die angegebenen Einsatzbereiche. Bewahren Sie diese Anleitung an einem sicheren Ort auf. Händigen Sie alle Unterlagen bei Weitergabe des Produktes an Dritte mit aus. Sie können dieses und zahlreiche andere Handbücher unter www.lidl-service.com herunterladen und ansehen. Durch Scannen dieses QR-Codes werden Sie direkt auf die Lidl-Service-Website (www.lidl-service.com) weitergeleitet, wo Sie durch Eingabe der Artikelnummer (IAN) 497001_2504 Ihre Bedienungsanleitung öffnen können.

● Anweisungen

Lesen Sie die Bedienungsanleitung sorgfältig durch und befolgen Sie die Sicherheitshinweise. Um Sach- und Personenschäden zu vermeiden, verwenden Sie das Produkt mit Sorgfalt und ausschließlich zu dem hier beschriebenen Zweck. Beschädigungen durch nicht sachgemäße Handhabung und Nichtbeachtung der Bedienungsanleitung sind von der Garantie ausgeschlossen.

WICHTIG! BEWAHREN SIE DIESE ANLEITUNG FÜR EIN SPÄTERES NACHSCHLAGEN AUF.

● Bestimmungsgemäße Verwendung

Nur für den privaten Gebrauch – zum Aufbocken des Fahrzeugs beim Reifenwechsel.

● Technische Daten

Modell-Nummer:	HG03066
Maximale Tragkraft:	2000 kg (pro Unterstellbock)
Stützhöhe I:	24 cm
Stützhöhe II:	26,7 cm
Stützhöhe III:	29,5 cm
Stützhöhe IV:	32,2 cm
Stützhöhe V:	35 cm
Stützhöhe VI:	37,7 cm



Sicherheitshinweise

- Überprüfen Sie vor jeder Verwendung die Unterstellböcke auf ihren einwandfreien Zustand. Verwenden Sie niemals beschädigte Unterstellböcke!
- **Verwenden Sie die Unterstellböcke ausschließlich auf ebenem, festen Untergrund.**
- **Verwenden Sie stets beide Unterstellböcke, wenn Sie ein Auto aufbocken. Verwenden Sie beim Reifenwechsel niemals nur einen einzelnen Unterstellbock.**
- Vor dem ersten Gebrauch: Machen Sie sich mit dem Klappmechanismus der Unterstellböcke vertraut.



WARNUNG! Verletzungsrisiko!

Achten Sie stets darauf, dass Haltebolzen und Sicherheitsstift richtig sitzen. Ansonsten könnte das Mittelrohr unkontrolliert durch die Mittelsäule nach unten fallen.

⚠️ WARNUNG! Lassen Sie das Fahrzeug stets langsam und vorsichtig auf die Unterstellböcke herab.

- Vergewissern Sie sich vor jedem Arbeitsbeginn, dass die Unterstellböcke und das Fahrzeug einen sicheren Stand haben.
- Verwenden Sie stets 2 Unterstellböcke – niemals mehr als 2.
- Wenn ein Fahrzeugende bereits aufgebockt ist: Niemals das andere Fahrzeugende anheben.
- Verwenden Sie die Unterstellböcke niemals bei 3-rädrigen Fahrzeugen oder Anhängern.

⚠️ GEFAHR! Belasten Sie die Unterstellböcke niemals über die je Paar angegebene Tragkraft hinaus (2000 kg pro Unterstellbock). Eine zu hohe Belastung kann zu Beschädigungen an den Unterstellböcken oder zu vollständigem Versagen führen. Positionieren Sie die Last stets in der Mitte der Aufnahme. Falls Sie das Fahrzeug nicht gerade anheben, verwenden Sie stets 2 Unterstellböcke und ausschließlich auf ebenem, festen Untergrund. Die Verwendung der Unterstellböcke auf nicht tragfestem Untergrund kann zu einer ungleichen Lastverteilung und eventuell zu einem völligen Verlust der Tragkraft führen. Verwenden Sie die Unterstellböcke niemals auf Schotterdecken. Die Nichtbeachtung dieser Vorschriften kann zu Beschädigungen der Unterstellböcke, Verlust der Ladung und dadurch zu Sachbeschädigungen, schweren Personenschäden oder zu tödlichen Unfällen führen.

- Verwenden Sie das Produkt ausschließlich mit den in dieser Anleitung beschriebenen Bauteilen und für die hier beschriebene bestimmungsgemäße Verwendung.
- Stützen Sie angehobene Lasten sofort mit den Unterstellböcken ab.
- Beide Unterstellböcke stets auf die gleiche Höhe einstellen.

● Lieferumfang

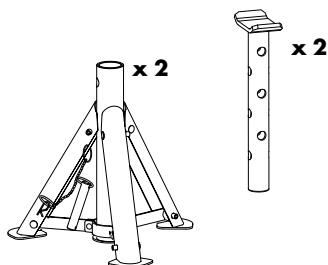

● Aufbauanleitung

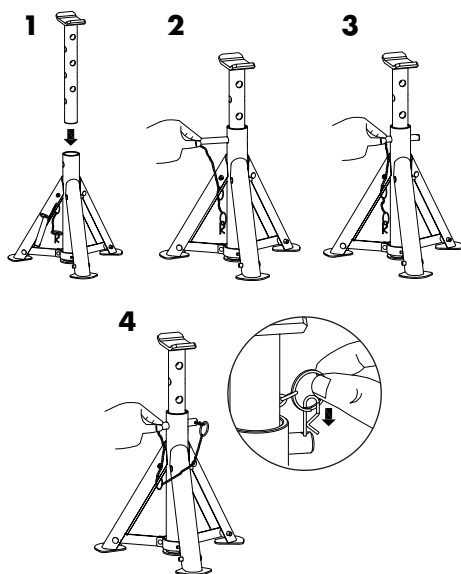

● Unterstellböcke verwenden

1. Machen Sie sich mit der Funktion und den Bestandteilen wie dem Klappmechanismus und den verstellbaren Beinen vertraut. Kontrollieren Sie die Unterstellböcke auf ihren einwandfreien Zustand.
2. Stellen Sie die Mittelsäule im Mittelrohr auf die gewünschte Höhe ein und arretieren Sie diese mit dem Haltebolzen.

Hinweis: Während der Verwendung muss der Haltebolzen stets durch die Mittelsäule und durch das Mittelrohr geführt werden.

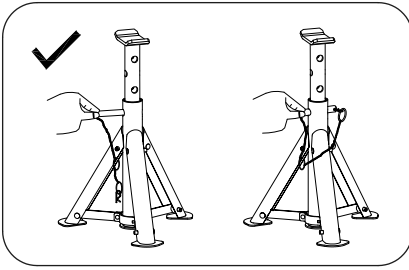

3. **Sichern Sie das Fahrzeug gegen Wegrollen ab, indem Sie:**
 - Radkeile unterschieben.
 - Gang einlegen (Automatik "P").
 - Handbremse anziehen.
4. Die Beine der Unterstellböcke müssen vollkommen ausgeklappt sein.
5. Überprüfen Sie den ordnungsgemäßen Sitz des Haltebolzens (er muss auf der gegenüberliegenden Seite des Mittelrohrs wieder heraustreten)! Sichern Sie den Haltebolzen gegen ein Herausrutschen mit dem Sicherungsstift.
6. Überprüfen Sie die vom Fahrzeughersteller vorgesehenen Auflagepunkte auf einwandfreien Zustand.
7. Positionieren Sie die Unterstellböcke unter dem Fahrzeug an den vorgesehenen Auflagepunkten oder sehr nahe an den vorgesehenen Auflagepunkten (siehe Betriebsanleitung des Fahrzeugs).
8. Lassen Sie das Fahrzeug langsam und vorsichtig auf die Unterstellböcke herab. Die Unterstellböcke müssen sicher und gerade stehen.
9. Nach dem Einsatz der Unterstellböcke: Halten Sie die Mittelsäule fest, wenn Sie den Haltebolzen hinausziehen, damit diese nicht durch das Mittelrohr nach unten fällt.

● **Wartung und Kontrolle**

- Überprüfen Sie vor jeder Verwendung die Unterstellböcke und die Schweißnähte auf einwandfreien Zustand. Verwenden Sie niemals beschädigte Unterstellböcke!
- Für dieses Produkt sind keine Ersatzteile verfügbar. Sollte das Produkt beschädigt oder zerbrochen sein, muss das Produkt entsorgt werden.
- Die Haltebolzen und der Klappmechanismus müssen einwandfrei funktionieren.

⚠️ WARNUNG! Unfallgefahr! Verwenden Sie die Unterstellböcke und deren Teile zu keinem anderen Zweck als dem hier vom Hersteller beschriebenen. Der Hersteller übernimmt keine Haftung bei nicht vorschriftsmäßiger Verwendung der Unterstellböcke!

● **Reinigung und Pflege**

Verwenden Sie zur Reinigung und Pflege nur ein leicht angefeuchtetes, fusselfreies Tuch.

● **Entsorgung**

Die Verpackung besteht aus umweltfreundlichen Materialien, die Sie über die örtlichen Recyclingstellen entsorgen können. Möglichkeiten zur Entsorgung des ausgedienten Produkts erfahren Sie bei Ihrer Gemeinde- oder Stadtverwaltung.



Das Produkt inkl. Zubehör, die Anleitung und die Verpackungsmaterialien sind recyclebar und unterliegen einer erweiterten Herstellerverantwortung. Entsorgen Sie diese getrennt, den abgebildeten Info-tri (Sortierinformation) folgend, für eine bessere Abfallbehandlung. Das Triman-Logo gilt nur für Frankreich.

● Garantie

Das Produkt wurde nach strengen Qualitätsrichtlinien hergestellt und vor der Auslieferung sorgfältig geprüft. Im Falle von Material- oder Herstellungsfehlern haben Sie gegenüber dem Verkäufer des Produkts gesetzliche Rechte. Ihre gesetzlichen Rechte werden in keiner Weise durch unsere unten aufgeführte Garantie eingeschränkt.

Die Garantie für dieses Produkt beträgt 3 Jahre ab Kaufdatum. Die Garantiezeit beginnt mit dem Kaufdatum. Bewahren Sie den Originalkaufbeleg an einem sicheren Ort auf, da dieses Dokument als Nachweis des Kaufs erforderlich ist.

Alle Schäden oder Mängel, die bereits zum Zeitpunkt des Kaufs vorhanden sind, müssen unverzüglich nach dem Auspacken des Produkts gemeldet werden.

Sollte das Produkt innerhalb von 3 Jahren ab Kaufdatum einen Material- oder Herstellungsfehler aufweisen, werden wir es – nach unserer Wahl – kostenlos für Sie reparieren oder ersetzen. Die Garantiezeit verlängert sich durch einen stattgegebenen Gewährleistungsanspruch nicht. Dies gilt auch für ersetzte und reparierte Teile.

Diese Garantie erlischt, wenn das Produkt beschädigt oder unsachgemäß verwendet oder gewartet wurde.

Die Garantie deckt Material- und Herstellungsfehler ab. Diese Garantie erstreckt sich weder auf Produktteile, die normalem Verschleiß unterliegen, und somit als Verschleißteile gelten (z. B. Batterien, Akkus, Schläuche, Farbpatronen), noch auf Schäden an zerbrechlichen Teilen, z. B. Schalter oder Teile aus Glas.

● Abwicklung im Garantiefall

Um eine schnelle Bearbeitung Ihres Anliegens zu gewährleisten, folgen Sie bitte den folgenden Hinweisen:

Bitte halten Sie für alle Anfragen den Kassenbonn und die Artikelnummer (IAN 497001_2504) als Nachweis für den Kauf bereit.

Die Artikelnummer entnehmen Sie bitte dem Typenschild, einer Gravur, auf dem Titelblatt Ihrer Bedienungsanleitung (unten links) oder als Aufkleber auf der Rück- oder Unterseite des Produkts.

Sollten Funktionsfehler oder sonstige Mängel auftreten, kontaktieren Sie zunächst die nachfolgend benannte Serviceabteilung telefonisch oder per E-Mail.

Ein als defekt erfasstes Produkt können Sie dann unter Beifügung des Kaufbelegs (Kassenbonn) und der Angabe, worin der Mangel besteht und wann er aufgetreten ist, für Sie portofrei an die Ihnen mitgeteilte Service-Anschrift übersenden.

● Service

DE Service Deutschland
Tel.: 0800 5435 111

E-Mail: owim@lidl.de

AT Service Österreich
Tel.: 0800 447744

E-Mail: owim@lidl.at

BE Service Belgien
Tél.: 0800 12089

E-Mail: owim@lidl.be

CH Service Schweiz
Tel.: 0800 56 44 33

E-Mail: owim@lidl.ch

List of pictograms used



Read the instruction manual

AXLE STANDS

● Introduction

We congratulate you on the purchase of your new product. You have chosen a high quality product. Familiarise yourself with the product before using it for the first time. In addition, please carefully refer to the operating instructions and the safety advice below. Only use the product as instructed and only for the indicated field of application. Keep these instructions in a safe place. If you pass the product on to anyone else, please ensure that you also pass on all the documentation with it.

You can download and view this and numerous other manuals at www.lidl-service.com. By scanning the QR code, you will be taken straight to the Lidl service website (www.lidl-service.com) where you can open your instruction manual by entering the article number (IAN) 497001_2504.

● Instructions

Please read the instructions carefully and follow the safety advice. To avoid personal and property damage, use the product carefully and only for the intended use. Damage caused by incorrect handling or non-observance of the instructions is not covered by the warranty.

IMPORTANT! RETAIN INSTRUCTIONS FOR FUTURE REFERENCE.

● Intended use

Only for private use – jacking up a car for tyre changes.

● Technical specifications

Model number:	HG03066
Max. load:	2000 kg (per axle stand)
Hub height I:	24 cm
Hub height II:	26.7 cm
Hub height III:	29.5 cm
Hub height IV:	32.2 cm
Hub height V:	35 cm
Hub height VI:	37.7 cm



Safety instructions

- Always check that the axle stands are in perfect working order. Never use damaged axle stands.
 - **Use the axle stands only on a level, stable surface.**
 - **When jacking up a car, always use both axle stands. Never use single axle stand when changing tyres.**
 - Before first use: Familiarise yourself with the axle stands and the folding mechanism.
- ⚠ WARNING! Risk of injury!** Ensure that the holding bolt and the safety pin are seated correctly. Otherwise, the middle pole might fall freely through the middle tube.
- ⚠ WARNING! Always let the vehicle off the axle stands slowly and carefully.**
- Before beginning work on the vehicle, ensure that the axle stands and vehicle are stable.
 - Always use 2 axle stands for a vehicle, never more than 2.
 - Never use the jack on a vehicle that is already on the axle stands.
 - Never use the axles stands for 3-wheeled vehicles or for trailers.

⚠ DANGER! Never exceed the maximum load for each pair of axle stands (2000 kg per axle stand). Excess load may damage the axle stands or destroy them completely. Always position the load in the middle of the ramp! Unless you are lifting the car, always use the axle stands 2 at a time on a level surface which is able to take the weight. Using the axle stands on a surface which cannot take the weight may lead to uneven weight distribution and possible complete loss of load-bearing capacity. Do not use on gravel. Non-observance of these instructions may cause damage of the axle stands, loss of the load and therefore to property damage, severe personal injury or a fatal accident.

- Use this product only with the components described in the instructions and use it only for the intended use.
- Support the raised weight immediately with the axle stands.
- Always adjust both axle stands to the same height.

● Scope of delivery

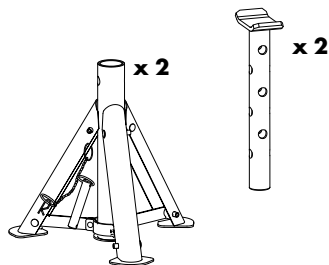

● Assembly instructions

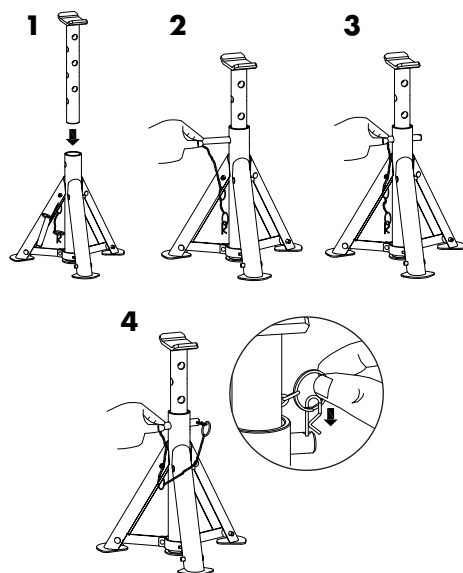

● Using the axle stands

1. Familiarise yourself with the function and components such as the folding mechanism and adjustable legs. Check that the axle stands are in perfect working order.
2. Install the middle pole inside the middle tube at the required height and secure it with the holding bolt.

Note: During use, always push the pin through the support and insertion pipes.

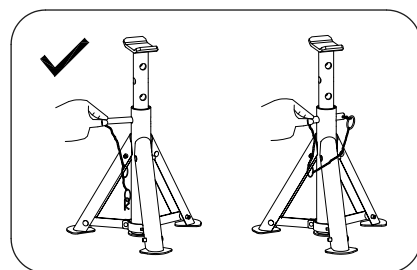

3. **Always secure the vehicle against rolling away as follows:**
 - **Apply wedges for wheels.**
 - **Put the vehicle in gear (“P” on an automatic gearbox).**
 - **Put the hand-brake on.**
4. The legs of the axle stands must be completely unfolded.
5. Check that the holding bolt is correctly seated (it must protrude from the other side of the middle pole). Secure the holding bolt against slipping out with the safety pin.
6. Check that the support positions provided by the manufacturer are in perfect working order.
7. Position the axle stands under the vehicle at the points provided, or at a position that is very close to the indicated point (see the vehicle manual).
8. Lower the vehicle slowly and carefully onto the axle stands. The axle stands must be secured and level.
9. After using the axle stands: When removing the holding bolt, hold onto the middle pole so that this does not fall down through the middle hole.

● **Maintenance and checking**

- Before each use, check the axle stands and the welds. Never use damaged axle stands.
- There are no spare parts available for this product. In case the product is damaged or broken, discard the product.
- The holding bolt and holding mechanism must be in perfect working order.

⚠ WARNING! Risk of injury! Never use the axle stands or its parts for any other use except that described by the manufacturer. The manufacturer accepts no responsibility for incorrect use of the axle stands!

● **Cleaning and care**

For cleaning and care, use only a slightly damp, fluff-free cloth.

● **Disposal**

The packaging is made entirely of recyclable materials, which you may dispose of at local recycling facilities.

Contact your local refuse disposal authority for more details of how to dispose of your worn-out product.



The product incl. accessories, manual and packaging materials are recyclable and are subject to extended producer responsibility.

Dispose them separately, following the illustrated Info-tri (sorting information), for better waste treatment.

The Triman logo is valid in France only.

● **Warranty**

The product has been manufactured to strict quality guidelines and meticulously examined before delivery. In the event of material or manufacturing defects you have legal rights against the retailer of this product. Your legal rights are not limited in any way by our warranty detailed below.

The warranty for this product is 3 years from the date of purchase. The warranty period begins on the date of purchase. Keep the original sales receipt in a safe location as this document is required as proof of purchase.

Any damage or defects already present at the time of purchase must be reported without delay after unpacking the product.

Should the product show any fault in materials or manufacture within 3 years from the date of purchase, we will repair or replace it – at our choice – free of charge to you. The warranty period is not extended as a result of a claim being granted. This also applies to replaced and repaired parts.

This warranty becomes void if the product has been damaged, or used or maintained improperly.

The warranty covers material or manufacturing defects. This warranty does not cover product parts subject to normal wear and tear, thus considered consumables (e.g. batteries, rechargeable batteries, tubes, cartridges), nor damage to fragile parts, e.g. switches or glass parts.

● Warranty claim procedure

To ensure quick processing of your case, please observe the following instructions:

Please have the till receipt and the item number (IAN 497001_2504) available as proof of purchase.

You will find the item number on the rating plate, an engraving, on the front page of the instructions for use (bottom left), or as a sticker on the rear or bottom of the product.

If functional or other defects occur, please contact the service department listed either by telephone or by e-mail.

You can return a defective product to us free of charge to the service address that will be provided to you. Ensure that you enclose the proof of purchase (till receipt) and information about what the defect is and when it occurred.

● Service

GB **Service Great Britain**

Tel.: 0800 404 7657

E-Mail: owim@lidl.gb

IE **Service Ireland**

Tel.: 1800 101010

E-Mail: owim@lidl.ie

Liste des pictogrammes utilisés



Lisez le manuel d'utilisation

CHANDELLES

● Introduction

Nous vous félicitons pour l'achat de votre nouveau produit. Vous avez opté pour un produit de grande qualité. Avant la première mise en service, vous devez vous familiariser avec toutes les fonctions du produit. Veuillez lire attentivement le mode d'emploi ci-dessous et les consignes de sécurité. N'utilisez le produit que pour l'usage décrit et les domaines d'application cités. Conserver ces instructions dans un lieu sûr. Si vous donnez le produit à des tiers, remettez-leur également la totalité des documents.

Vous pouvez télécharger et consulter ce manuel ainsi que de nombreux autres sur le site www.lidl-service.com. En scannant ce code QR, vous serez directement redirigé vers le site du service Lidl (www.lidl-service.com), où vous pourrez ouvrir votre manuel d'instructions en saisissant le numéro d'article (IAN) 497001_2504.

● Instructions

Veillez lire attentivement les instructions et suivre les consignes de sécurité. Pour éviter toutes blessures corporelles ou tous dommages matériels, utilisez le produit soigneusement et uniquement aux fins prévues. Les dommages causés par une manipulation incorrecte ou le non-respect des instructions ne sont pas couverts par la garantie.

IMPORTANT ! CONSERVEZ CES INSTRUCTIONS AFIN DE VOUS Y RÉFÉRER ULTÉRIEUREMENT.

● Utilisation prévue

Produit prévu exclusivement pour une utilisation domestique : soulever une voiture pour effectuer des changements de pneus.

● Caractéristiques techniques

Numéro de modèle :	HG03066
Capacité de charge maximale :	2000 kg (par support)
Hauteur du moyeu I :	24 cm
Hauteur du moyeu II :	26,7 cm
Hauteur du moyeu III :	29,5 cm
Hauteur du moyeu IV :	32,2 cm
Hauteur du moyeu V :	35 cm
Hauteur du moyeu VI :	37,7 cm



Consignes de sécurité

- Assurez-vous toujours que les supports d'essieux sont en parfait état de fonctionnement. Ne jamais utiliser des supports d'essieux endommagés.
- **Utilisez les supports d'essieux uniquement sur une surface nivelée et stable.**
- **Utilisez toujours les deux chandelles lorsque vous soulevez une voiture. Lors du changement de pneus, n'utilisez jamais une seule chandelle.**
- Avant la première utilisation : familiarisez-vous avec le mécanisme de pliage des chandelles.

⚠ AVERTISSEMENT ! Risque de blessure !

Assurez-vous toujours que les goujons de maintien et la goupille de sécurité soient bien en place. Sinon, le tube central pourrait tomber dans la colonne centrale de manière incontrôlée.

⚠ AVERTISSEMENT ! Abaissez toujours le véhicule lentement et avec précaution sur les chandelles.

- Avant de commencer à effectuer des travaux sur le véhicule, assurez-vous que les supports d'essieux et le véhicule sont stables.
- Utilisez toujours 2 supports d'essieux pour un véhicule, jamais plus de 2.
- Ne jamais utiliser le vérin sur un véhicule déjà monté sur les supports d'essieux.
- Ne jamais utiliser les supports d'essieux pour les véhicules à 3 roues ou pour les remorques.

⚠ DANGER ! Ne surchargez jamais les chandelles au-delà de la capacité de charge indiquée pour chaque paire (2000 kg par support). Une charge trop élevée peut causer des dégâts sur les chandelles ou provoquer une défaillance complète. Placez toujours la charge au milieu de l'emplacement prévu à cet effet. Si le véhicule ne se soulève pas de niveau, utilisez alors 2 chandelles et uniquement placées sur un sol ferme et plat. L'utilisation de chandelles sur un sol mou et non stable peut entraîner une répartition inégale de la charge et éventuellement une perte totale de la capacité de charge. Il est interdit d'utiliser des chandelles sur des couches de gravier. Le non-respect de ces instructions peut endommager les chandelles, causer une perte de la charge et ainsi provoquer des dégâts matériels, des blessures corporelles graves, voire la mort.

- Utilisez ce produit uniquement avec les composants décrits dans les instructions et utilisez-le uniquement aux fins prévues.
- Soutenez immédiatement le poids soulevé à l'aide des supports d'essieux.
- Toujours régler les deux chandelles à la même hauteur.

● Éléments livrés

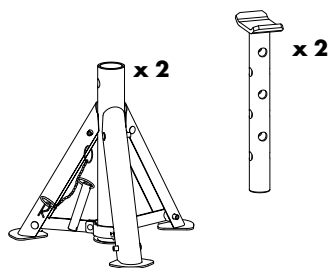

● Instructions de montage

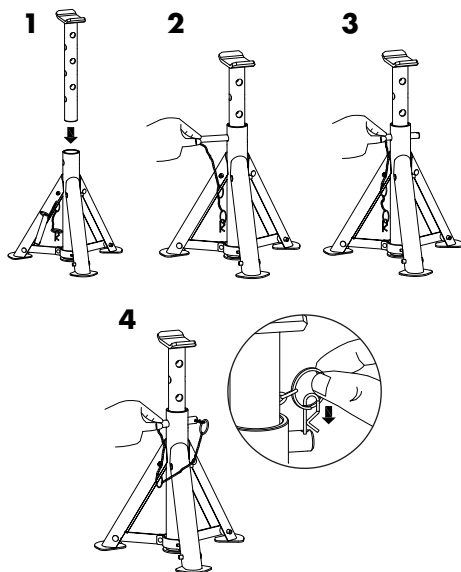

● Utilisation des supports d'essieux

1. Familiarisez-vous avec la fonction et les composants tels que le mécanisme de pliage et les pieds réglables. Assurez-vous que les supports d'essieux sont en parfait état de fonctionnement.
2. Installez la barre centrale à travers le trou central à la hauteur requise, puis fixez-la à l'aide du boulon de fixation.

Remarque : pendant l'utilisation, poussez toujours la goupille dans les tuyaux de support et d'insertion.

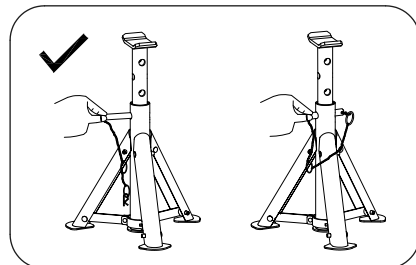

3. **Toujours sécuriser le véhicule contre tout déplacement accidentel comme suit :**
 - **Appliquer des cales pour les roues**
 - **Embrayer le véhicule (« P » sur une boîte de vitesses automatique)**
 - **Tirer le frein à main**
4. Les pieds des supports d'essieux doivent être complètement déployés.
5. Assurez-vous que le boulon de fixation est correctement positionné (il doit dépasser de l'autre côté de la barre centrale). Fixez le boulon de fixation contre tout glissement à l'aide de la goupille de sécurité.
6. Assurez-vous que les positions de supports fournies par le fabricant sont en bon état de fonctionnement.
7. Placez les chandelles sous le véhicule aux emplacements prévus à cet effet ou très près de ceux-ci (voir le manuel du véhicule).
8. Abaissez le véhicule lentement et avec précaution sur les supports d'essieux. Les supports d'essieux doivent être solidement fixés et à niveau.
9. Après utilisation des supports d'essieux : lorsque vous retirez le boulon de fixation, tenez la barre centrale afin qu'elle ne tombe pas à travers le trou central.

● **Entretien et vérification**

- Avant chaque utilisation, vérifier l'état des supports d'essieux et des soudures. Ne jamais utiliser des supports d'essieux endommagés.
- Aucune pièce de rechange n'est disponible pour ce produit. En cas d'endommagement ou de casse du produit, mettez celui-ci au rebut.
- Le boulon de fixation et le mécanisme de fixation doivent être en parfait état de fonctionnement.

⚠ AVERTISSEMENT ! Risque de blessures ! Ne jamais utiliser les supports d'essieux ou ses pièces pour aucune autre utilisation que celle décrite par le fabricant. Le fabricant décline toute responsabilité quant à l'utilisation incorrecte des supports d'essieux !

● **Nettoyage et entretien**

Pour procéder au nettoyage et à l'entretien, utilisez exclusivement un chiffon non pelucheux légèrement humide.

● **Mise au rebut**

L'emballage se compose de matières recyclables pouvant être mises au rebut dans les déchetteries locales.

Votre mairie ou votre municipalité vous renseigneront sur les possibilités de mise au rebut des produits usagés.



Le produit ainsi que les accessoires et les matériaux d'emballage sont recyclables et relèvent de la responsabilité élargie du producteur.

Éliminez-les séparément, en suivant l'Info-tri illustrée, dans l'intérêt d'un meilleur traitement des déchets.

Le logo Triman n'est valable qu'en France.

● Garantie

Article L217-16 du Code de la consommation

Lorsque l'acheteur demande au vendeur, pendant le cours de la garantie commerciale qui lui a été consentie lors de l'acquisition ou de la réparation d'un bien meuble, une remise en état couverte par la garantie, toute période d'immobilisation d'au moins sept jours vient s'ajouter à la durée de la garantie qui restait à courir. Cette période court à compter de la demande d'intervention de l'acheteur ou de la mise à disposition pour réparation du bien en cause, si cette mise à disposition est postérieure à la demande d'intervention.

Indépendamment de la garantie commerciale souscrite, le vendeur reste tenu des défauts de conformité du bien et des vices rédhibitoires dans les conditions prévues aux articles L217-4 à L217-13 du Code de la consommation et aux articles 1641 à 1648 et 2232 du Code Civil.

Article L217-4 du Code de la consommation

Le vendeur livre un bien conforme au contrat et répond des défauts de conformité existant lors de la délivrance.

Il répond également des défauts de conformité résultant de l'emballage, des instructions de montage ou de l'installation lorsque celle-ci a été mise à sa charge par le contrat ou a été réalisée sous sa responsabilité.

Article L217-5 du Code de la consommation

Le bien est conforme au contrat :

- 1° S'il est propre à l'usage habituellement attendu d'un bien semblable et, le cas échéant :
 - s'il correspond à la description donnée par le vendeur et possède les qualités que celui-ci a présentées à l'acheteur sous forme d'échantillon ou de modèle ;

- s'il présente les qualités qu'un acheteur peut légitimement attendre eu égard aux déclarations publiques faites par le vendeur, par le producteur ou par son représentant, notamment dans la publicité ou l'étiquetage ;

- 2° Ou s'il présente les caractéristiques définies d'un commun accord par les parties ou être propre à tout usage spécial recherché par l'acheteur, porté à la connaissance du vendeur et que ce dernier a accepté.

Article L217-12 du Code de la consommation

L'action résultant du défaut de conformité se prescrit par deux ans à compter de la délivrance du bien.

Article 1641 du Code civil

Le vendeur est tenu de la garantie à raison des défauts cachés de la chose vendue qui la rendent impropre à l'usage auquel on la destine, ou qui diminuent tellement cet usage que l'acheteur ne l'aurait pas acquise, ou n'en aurait donné qu'un moindre prix, s'il les avait connus.

Article 1648 1er alinéa du Code civil

L'action résultant des vices rédhibitoires doit être intentée par l'acquéreur dans un délai de deux ans à compter de la découverte du vice.

Les pièces détachées indispensables à l'utilisation du produit sont disponibles pendant la durée de la garantie du produit.

Le produit a été fabriqué selon des critères de qualité stricts, et contrôlé consciencieusement avant sa livraison. En cas de défaut de matériau ou de fabrication, vous avez des droits légaux vis-à-vis du vendeur du produit. Vos droits légaux ne sont en aucun cas limités par notre garantie mentionnée ci-dessous.

La garantie de ce produit est de 3 ans à partir de la date d'achat. La période de garantie commence à la date d'achat. Conservez l'original de la preuve d'achat dans un endroit sûr car ce document est nécessaire pour prouver l'achat.

Tout dommage ou défaut déjà présent au moment de l'achat doit être signalé immédiatement après le déballage du produit.

Si le produit présente un défaut de matériau ou de fabrication dans les 3 ans qui suivent la date d'achat, nous le réparerons ou le remplacerons - à notre choix - gratuitement pour vous. La période de garantie n'est pas prolongée par une demande de garantie acceptée. Cette mesure s'applique également pour les pièces remplacées et réparées.

Cette garantie est annulée si le produit a été endommagé ou utilisé ou entretenu de manière incorrecte.

La garantie couvre les défauts de matériels et de fabrication. Cette garantie ne couvre pas les pièces du produit soumises à une usure normale, et qui sont donc considérées comme des pièces d'usure (par exemple les piles, les piles rechargeables, tuyaux, les cartouches d'encre), ni les dommages aux pièces fragiles, par exemple les interrupteurs ou les pièces en verre

● Faire valoir sa garantie

Pour garantir la rapidité d'exécution de la procédure de garantie, veuillez respecter les indications suivantes :

Veuillez conserver le ticket de caisse et la référence du produit (IAN 497001_2504) à titre de preuve d'achat pour toute demande.

Le numéro de référence de l'article est indiqué sur la plaque d'identification, gravé sur la page de titre de votre manuel (en bas à gauche) ou sur un autocollant apposé sur la face arrière ou inférieure du produit.

En cas de dysfonctionnement du produit, ou de tout autre défaut, contactez en premier lieu le service après-vente par téléphone ou par e-mail aux coordonnées indiquées ci-dessous.

Vous pouvez alors envoyer franco de port tout produit considéré comme défectueux au service clientèle indiqué, accompagné de la preuve d'achat (ticket de caisse) et d'une description écrite du défaut avec mention de sa date d'apparition.

● Service après-vente

FR Service après-vente France

Tél.: 0800 919 270

E-Mail: owim@lidl.fr

BE Service après-vente Belgique

Tél.: 0800 12089

E-Mail: owim@lidl.be

Lijst van gebruikte pictogrammen



Lees de gebruiksaanwijzing

ASSTEUNEN-SET

● Inleiding

Hartelijk gefeliciteerd met de aankoop van uw nieuwe product. U hebt voor een hoogwaardig product gekozen. Maak u voor de eerste ingebruikname vertrouwd met het product. Lees hiervoor aandachtig de volgende gebruiksaanwijzing en de veiligheidsvoorschriften. Gebruik het product alleen zoals beschreven en voor de aangegeven toepassingsgebieden. Bewaar deze gebruiksaanwijzing op een veilige plek. Geef, wanneer u het product doorgeeft aan derden, ook alle documenten mee.

Je kunt deze en vele andere handleidingen downloaden en bekijken op www.lidl-service.com. Door deze QR-code te scannen, kom je meteen op de Lidl service website (www.lidl-service.com) waar je jouw gebruiksaanwijzing kunt openen door het artikelnummer (IAN) 497001_2504 in te voeren.

● Instructies

Lees de instructies goed door en volg de veiligheidsadviezen. Gebruik om schade aan personen en objecten te voorkomen het product voorzichtig en alleen voor het beoogde doel. Schade veroorzaakt door onjuist gebruik of het zich niet houden aan de instructies wordt niet gedekt door de garantie.

BELANGRIJK! BEWAAR DE INSTRUCTIES VOOR TOEKOMSTIG GEBRUIK.

● Doelmatig gebruik

Alleen voor privégebruik - Auto opkrikken om banden te verwisselen.

● Technische gegevens

Modelnummer:	HG03066
Maximale draagkracht:	2000 kg (per assteun)
Ashoogte I:	24 cm
Ashoogte II:	26,7 cm
Ashoogte III:	29,5 cm
Ashoogte IV:	32,2 cm
Ashoogte V:	35 cm
Ashoogte VI:	37,7 cm



Veiligheidsinstructies

- Zorg er altijd voor dat de assteunen volledig bedrijfsklaar zijn. Gebruik nooit beschadigde assteunen.
 - **Gebruik de assteunen uitsluitend op een horizontaal, stabiel oppervlak.**
 - **Gebruik altijd beide assteunen als u een auto opvijzelt. Gebruik bij het verwisselen van een band nooit slechts één enkele assteun.**
 - Voor het eerste gebruik: Maak uzelf vertrouwd met het inklapmechanisme van de assteun.
- ⚠ WAARSCHUWING! Gevaar voor verwondingen!** Let er altijd op dat de stelbouten en de veiligheidspin goed zitten. Anders kan de uitschuifbare stang ongecontroleerd door de middenbuis naar beneden schieten.
- ⚠ WAARSCHUWING! Laat het voertuig altijd langzaam en voorzichtig van de assteunen af zakken.**
- Zorg er voordat u aan het voertuig gaat werken voor dat de assteunen en het voertuig stevig staan.
 - Gebruik altijd 2 assteunen voor een voertuig, nooit meer dan 2.
 - Gebruik nooit een krik voor een voertuig dat al op assteunen staat.
 - Gebruik de assteunen nooit voor 3-wielige voertuigen of aanhangwagens.

⚠ GEVAAR! Belast de assteunen nooit meer dan de per paar aangegeven draagkracht (2000 kg per assteun). Een te hoge belasting kan ertoe leiden dat de assteunen beschadigd worden of dat ze het volledig begeven. Plaats de last steeds in het midden van de draagpunten. Als u het voertuig niet recht omhoog heft, gebruik dan altijd 2 assteunen en zet die altijd neer op een vlakke, stevige ondergrond. Gebruik van assteunen op een ondergrond, die niet stevig genoeg is, kan leiden tot een ongelijke verdeling van de last en mogelijk zelfs tot een volledig verlies van draagkracht. Gebruik assteunen nooit op een onverharde ondergrond (bijv. een grindpad). Het niet de hand houden aan deze voorschriften kan leiden tot beschadiging van de assteunen, verlies van draagkracht en daardoor tot materiële schade, zwaar persoonlijk letsel of zelfs tot dodelijke ongevallen.

- Gebruik dit product alleen met de in de gebruiksaanwijzingen beschreven onderdelen en gebruik het alleen voor het beoogde doel.
- Ondersteun het opgetilde gewicht direct met assteunen.
- Stel beide assteunen altijd op dezelfde hoogte in.

● Inhoud van de verpakking

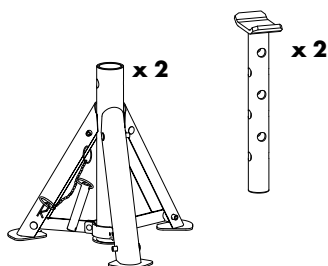

● Assemblage-instructies

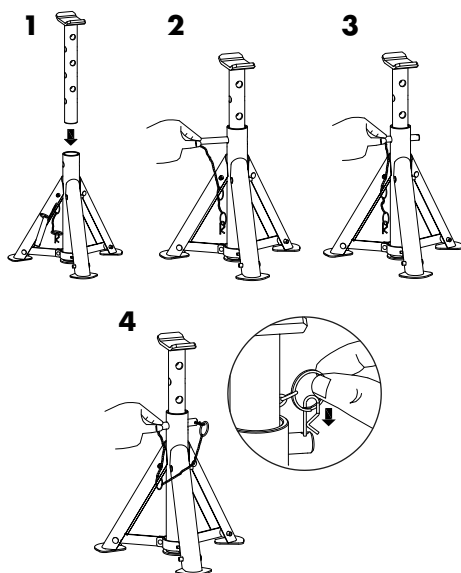

● Gebruik van de assteunen

1. Maak uzelf bekend met functies en de onderdelen zoals het in-/uitklapmechanisme en de instelbare poten. Zorg er altijd voor dat de assteunen volledig bedrijfsklaar zijn.
2. Plaats de middenstang op de gewenste hoogte door het middelste gat en bevestig de stang goed met de vergrendelingsbout.

Opmerking: Duw tijdens gebruik de pin altijd door de steun en de insertiebuizen.

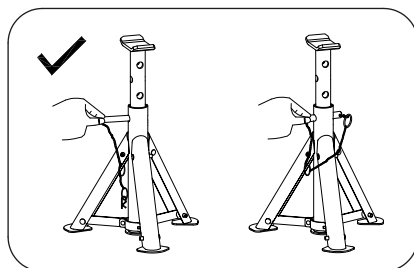

3. **Zorg er altijd als volgt voor dat het voertuig niet weg kan rollen:**

- **Plaats wielblokken**
- **Zet het voertuig in een versnelling ("P" bij een automatische versnelling)**
- **Trek de handrem aan**

4. De poten van de steun moeten volledig uitgevouwen zijn.
5. Controleer of de vergrendelingsbout goed aangebracht is (de bout moet uitsteken uit de andere kant van de middensteun). Zorg er met de veiligheidspin voor dat de vergrendelingsbout niet kan losschieten.
6. Zorg ervoor dat de steunposities die door de fabrikant geleverd zijn, in perfecte staat zijn.
7. Plaats de assteunen onder het voertuig op de daarvoor bestemde steunpunten of daar zeer dicht bij (zie de gebruiksaanwijzing van het voertuig).
8. Laat het voertuig langzaam en voorzichtig op de assteunen zakken. De assteunen moeten beveiligd en vlak zijn.
9. Na gebruik van de assteunen: Als u de vergrendelingspin verwijdert, houd de middenstang dan vast zodat deze niet door het middelste gat naar beneden valt.

● **Onderhoud en controle**

- Controleer voor ieder gebruik de assteunen en de lussen. Gebruik nooit beschadigde assteunen.
- Voor dit product zijn geen reserve-onderdelen beschikbaar. Als het product beschadigd of defect is, gooi het dan weg.
- De vergrendelingspin en het vergrendelingsmechanisme moeten in prima staat zijn.

⚠ WAARSCHUWING! Gevaar op verwondingen! Gebruik de assteunen of delen ervan nooit voor iets anders dan dat wat door de fabrikant beschreven is. De fabrikant aanvaardt geen aansprakelijkheid voor onjuist gebruik van de assteunen.

● **Reiniging en onderhoud**

Voor schoonmaken en onderhoud gebruik maken van een enigszins vochtig, pluis-vrij doekje is voldoende.

● **Afvoer**

De verpakking bestaat uit milieuvriendelijke grondstoffen die u via de plaatselijke recyclingcontainers kunt afvoeren. Informatie over de mogelijkheden om het uitgediende product na gebruik te verwijderen, verstrekt uw gemeentelijke overheid.



Het product, waaronder het toebehoren, en de verpakkingmaterialen kunnen worden gerecycled en zijn onderhevig aan een uitgebreide verantwoordelijkheid van de fabrikant.

Gooi ze apart weg, overeenkomstig de aangegeven Info-tri (informatie over afvalscheiding), voor een beter afvalbeheer. Het Triman-logo geldt alleen voor Frankrijk.

● **Garantie**

Het product werd volgens strenge kwaliteitsrichtlijnen gemaakt en voor de uitlevering zorgvuldig gecontroleerd. In geval van materiaal- of fabricagefouten hebt u tegenover de verkoper van het product wettelijke rechten. Uw wettelijke rechten worden op geen enkele manier door onze hieronder vermelde garantie beperkt.

De garantie voor dit product bedraagt 3 jaar vanaf aankoopdatum. De garantieperiode gaat in op de datum van aankoop. Bewaar het originele bewijs van aankoop op een veilige plek aangezien dit document nodig is als bewijs.

Alle beschadigingen of gebreken die reeds op het moment van aankoop aanwezig zijn, moeten meteen na het uitpakken van het product worden gemeld.

Mocht het product binnen 3 jaar na aankoopdatum een materiaal- of fabricagefout vertonen, zullen wij het – naar onze keuze – gratis voor u repareren of vervangen. De garantietermijn wordt door een plaatsgevonden garantietermijnerlening niet verlengd. Dit geldt ook voor vervangen en gerepareerde onderdelen.

Deze garantie vervalt als het product werd beschadigd of onjuist is gebruikt of onderhouden.

De garantie dekt materiaal- en fabricagefouten af. Deze garantie dekt geen productonderdelen die aan normale slijtage onderhevig zijn en daarom als verbruiksartikelen worden beschouwd (bv. batterijen, oplaadbare batterijen, slangen, inktpatronen), noch dekt zij schade aan breekbare onderdelen, bv. schakelaars of onderdelen die van glas zijn gemaakt.

● Afwikkeling in geval van garantie

Om een snelle afhandeling van uw reclamatie te waarborgen dient u de volgende instructies in acht te nemen:

Houd bij alle vragen alstublieft de kassabon en het artikelnummer (IAN 497001_2504) als bewijs van aankoop bij de hand.

Het artikelnummer vindt u op de typeplaat, ingegraveerd, op het titelblad van uw handleiding (linksonder) of als sticker op de achter- of onderzijde.

Wanneer er storingen in de werking of andere gebreken optreden, dient u eerst telefonisch of per e-mail contact met de onderstaande serviceafdeling op te nemen.

Een als defect geregistreerd product kunt u dan samen met uw aankoopbewijs (kassabon) en vermelding van de concrete schade alsmede het tijdstip van optreden voor u franco aan het u meegedeelde servicepunt verzenden.

● Service

(NL) Service Nederland
Tel.: 0800 0249630
E-Mail: owim@lidl.nl

(BE) Service België
Tel.: 0800 12089
E-Mail: owim@lidl.be

Lista używanych piktogramów



Przeczytaj instrukcję obsługi

ZESTAW PODPÓREK

● Wstęp

Gratulujemy Państwu zakupu nowego produktu. Zdecydowali się Państwo na zakup produktu najwyższej jakości. Przed uruchomieniem urządzenia po raz pierwszy zapoznaj się z nim. W tym celu przeczytaj uważnie poniższą instrukcję obsługi oraz wskazówki dotyczące bezpieczeństwa. Produkt należy użytkować w sposób tu opisany i zgodnie z określonym zakresem zastosowania. Należy przechowywać tę instrukcję w bezpiecznym miejscu. Przekazując produkt innej osobie, należy również przekazać wszystkie dokumenty.

Tą i wiele innych instrukcji można pobrać i wyświetlić na stronie www.lidl-service.com.

Zeskanowanie tego kodu QR spowoduje przejście bezpośrednio do strony internetowej serwisu Lidl (www.lidl-service.com), gdzie można otworzyć instrukcję obsługi, wprowadzając numer artykułu (IAN) 497001_2504.

● Instrukcja

Należy uważnie przeczytać instrukcję i stosować się do zaleceń bezpieczeństwa. Aby uniknąć uszkodzenia mienia i obrażeń ciała, należy używać produkt ostrożnie i wyłącznie zgodnie z przeznaczeniem. Uszkodzenia powstałe w wyniku niewłaściwego użycia lub nieprzestrzegania instrukcji nie są objęte gwarancją.

WAŻNE! ZACHOWAJ INSTRUKCJĘ NA PRZYSZŁOŚĆ.

● Przeznaczenie produktu

Wyłącznie do użytku prywatnego – do podparcia samochodu w trakcie wymiany opon.

● Specyfikacja techniczna

Maksymalne obciążenie:	HG03066
Maksymalna nośność:	2000 kg (na zestaw podpórek)
Wysokość podnośnika I:	24 cm
Wysokość podnośnika II:	26,7 cm
Wysokość podnośnika III:	29,5 cm
Wysokość podnośnika IV:	32,2 cm
Wysokość podnośnika V:	35 cm
Wysokość podnośnika VI:	37,7 cm



Instrukcje bezpieczeństwa

- Zawsze sprawdź, czy podpory są w dobrym stanie technicznym. Nigdy nie używaj uszkodzonych podpór.
- **Używaj podpór na równym, stabilnym podłożu.**
- **Do podnoszenia samochodu zawsze używać obu stojaków. Podczas wymiany opon nigdy nie używać jednego stojaka.**
- Przed pierwszym użyciem: Zapoznać się z mechanizmem składania stojaków.

⚠ OSTRZEŻENIE! Ryzyko zranienia!

Zawsze upewniasz się, że sworzeń blokujący i kołek zabezpieczający są prawidłowo osadzone. W przeciwnym razie wewnętrzna rura mogłaby wsunąć się do rury zewnętrznej w niekontrolowany sposób.

⚠ OSTRZEŻENIE! Zawsze powoli i ostrożnie opuszczaj pojazd na stojaki.

- Przed rozpoczęciem pracy przy samochodzie upewnij się, że podpory i samochód są stabilne.
- Zawsze używaj dwóch podpór na samochód, nigdy więcej niż 2.
- Nigdy nie używaj podnośnika do samochodu, który już stoi na podporach.
- Nigdy nie używaj podpór do pojazdów 3-kołowych lub do przyczep.

⚠ NIEBEZPIECZEŃSTWO! Nigdy nie przekraczać maksymalnego obciążenia dla pary stojaków (2000 kg na zestaw podpórek). Nadmierne obciążenie może uszkodzić stojaki lub doprowadzić do ich całkowitego zniszczenia. Obciążenie umieszczać zawsze na środku gniazda. W przypadku podnoszenia pojazdu zawsze należy używać 2 stojaków i tylko na równym podłożu, które może przenosić takie obciążenia. Użycie stojaków na powierzchni, która nie może przyjąć obciążenia, może prowadzić do nierównomiernego rozkładu ciężaru i całkowitej utraty stabilności. Nie używać na żwirze. Nieprzestrzeganie tych instrukcji może spowodować uszkodzenie stojaków, upadek podtrzymywanej masy, a w konsekwencji uszkodzenie mienia, poważne obrażenia ciała lub śmierć.

- Produkt należy używać wyłącznie z komponentami opisanymi w instrukcji i używać go wyłącznie zgodnie z przeznaczeniem.
- Podeprzyć podnoszone obciążenie natychmiast przy pomocy podpór.
- Zawsze wyrównać obie podpórki do tej samej wysokości.

● Zakres dostawy

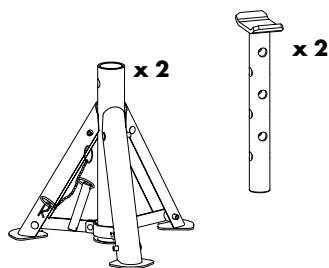

● Instrukcja montażu

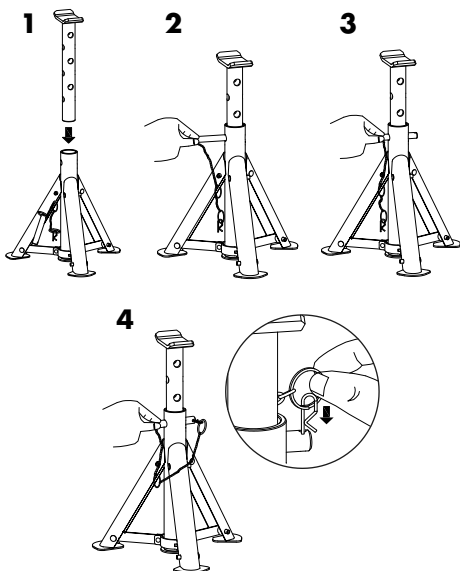

● Użytkowanie podpór

1. Zapoznaj się z funkcją oraz komponentami, takimi jak mechanizm składania i regulowane nóżki. Sprawdź, czy podpory są w idealnym stanie.
2. Włóż środkową kolumnę w otwór na środku w wybranej wysokości i zabezpiecz ją za pomocą śruby mocującej.

Wskazówka: W trakcie użytkowania zawsze należy wsunąć szpilkę przez wspornik i przewody.

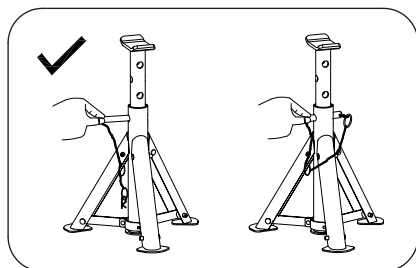

3. **Zawsze zabezpiecz pojazd przed zsunięciem się poprzez:**
 - **Podłożenie klina pod koła**
 - **Wrzucenie biegu („P” w przypadku automatycznej skrzyni biegów)**
 - **Zaciągnięcie hamulca ręcznego**
4. Nóżki podpór muszą być całkowicie rozsunięte.
5. Sprawdź, czy śruba mocująca jest prawidłowo włożona (musi wystawać z drugiej strony środkowej kolumny). Zabezpiecz śrubę mocującą przed wysunięciem przy pomocy szpilki zabezpieczającej.
6. Sprawdź, czy punkty podparcia wyznaczone przez producenta są w idealnym stanie.
7. Stojaki ustawiać pod pojazdem w przewidzianych punktach podparcia lub bardzo blisko przewidzianych punktów podparcia (patrz instrukcja obsługi pojazdu).
8. Powoli i ostrożnie obniż pojazd na podpory. Podpory muszą być zabezpieczone i równe.
9. Po użyciu podpór: W trakcie wyciągania śruby mocującej, przytrzymaj kolumnę, aby nie spadła poprzez środkowy otwór.

● **Konserwacja i kontrola**

- Przed każdym użyciem należy sprawdzić podpory i spawy. Nigdy nie używaj uszkodzonych podpór.
- Dla tego produktu nie ma dostępnych części zamiennych. Jeśli produkt jest uszkodzony lub zniszczony, należy go wyrzucić.
- Śruba mocująca i mechanizm trzymający muszą być w idealnym stanie.

⚠ OSTRZEŻENIE! Niebezpieczeństwo zranienia! Nigdy nie używaj podpór lub ich części w sposób inny niż opisany przez producenta. Producent nie ponosi żadnej odpowiedzialności za nieprawidłowe użytkowanie podpór!

● **Czyszczenie i pielęgnacja**

Do czyszczenia i pielęgnacji należy używać wyłącznie lekko wilgotnej szmatki niepozostawiającej włókien.

● **Utylizacja**

Opakowanie wykonane jest z materiałów przyjaznych dla środowiska, które można przekazać do utylizacji w lokalnym punkcie przetwarzania surowców wtórnych. Informacji na temat możliwości utylizacji wyeksploatowanego produktu udziela urząd gminy lub miasta.



Produkt, w tym akcesoria i materiały opakowaniowe, nadają się do recyklingu i podlegają rozszerzonej odpowiedzialności producenta.

Wyrzuć je osobno, zgodnie z ilustracją przedstawiającą informacje o sortowaniu, aby zapewnić lepszą utylizację odpadów. Logo Triman jest ważne tylko dla Francji.

● **Gwarancja**

Produkt został wyprodukowany zgodnie z surowymi wytycznymi dotyczącymi jakości i dokładnie przetestowane przed dostawą. W przypadku wad materiałowych lub produkcyjnych przysługują Państwu prawa ustawowe wobec sprzedawcy produktu. Państwa prawa ustawowe nie są w żaden sposób ograniczone przez naszą gwarancję przedstawioną poniżej.

Gwarancja na ten produkt wynosi 3 lata od daty zakupu. Okres gwarancji rozpoczyna się od daty zakupu. Proszę przechowywać oryginalny rachunek w bezpiecznym miejscu, ponieważ ten dokument jest wymagany jako dowód zakupu.

Wszelkie uszkodzenia lub wady obecne już w momencie zakupu należy zgłosić niezwłocznie po rozpakowaniu produktu.

Jeżeli w ciągu 3 lat od daty zakupu produkt wykáže wady materiałowe lub produkcyjne, to – według naszego uznania – bezpłatnie go naprawimy lub wymienimy. Okres gwarancji nie ulega przedłużeniu o przyznane roszczenie gwarancyjne. Dotyczy to również wymienionych i naprawionych części.

Niniejsza gwarancja traci ważność, jeśli produkt został uszkodzony, był niewłaściwie użytkowany lub konserwowany.

Gwarancja obejmuje wady materiałowe i produkcyjne. Niniejsza gwarancja nie obejmuje części produktu, które podlegają normalnemu zużyciu i dlatego są uważane za części zużywalne (np. baterie, akumulatory, węże, wkłady atramentowe), ani nie obejmuje uszkodzeń części delikatnych, np. przełączników lub części wykonanych ze szkła.

Zgodnie z Kodeksem Cywilnym art. 581 §1 wraz z wymianą urządzenia lub ważnej części czas gwarancji rozpoczyna się na nowo.

● Sposób postępowania w przypadku naprawy gwarancyjnej

Aby zapewnić szybkie rozpatrzenie Państwa wniosku, prosimy stosować się do następujących wskazówek:

Przed skontaktowaniem się z działem serwisowym należy przygotować paragon i numer artykułu (IAN 497001_2504) jako dowód zakupu.

Numery artykułów można znaleźć na tabliczce znamionowej, na grawerunku, na stronie tytułowej jego instrukcji (na dole po lewej stronie) lub jako naklejkę na stronie odwrotnej lub spodniej.

W razie wystąpienia błędów w działaniu lub innych wad, należy skontaktować się najpierw z wymienionym poniżej działem serwisowym telefonicznie lub pocztą elektroniczną.

Produkt uznany za uszkodzony można następnie z dołączeniem dowodu zakupu (paragonu) i podaniem, na czym polega wada i kiedy wystąpiła, przesłać bezpłatnie na podany Państwu adres serwisu.

● Serwis

 **Serwis Polska**
Tel.: 223974996
E-Mail: owim@lidl.pl

Seznam použitých piktogramů



Přečtěte si návod k použití

SKLÁDACÍ PODPĚRY

● Úvod

Blahopřejeme Vám ke koupi nového výrobku. Rozhodli jste se pro kvalitní výrobek. Před prvním uvedením do provozu se seznamte s výrobkem. K tomu si pozorně přečtěte následující návod k obsluze a bezpečnostní pokyny. Používejte výrobek jen popsáním způsobem a pouze pro uvedené oblasti použití. Uschovejte si tento návod na bezpečném místě. Všechny podklady vydejte při předání výrobku i třetí osobě.

Tento a další návody si můžete stáhnout a prohlédnout na stránkách www.lidl-service.com. Po naskenování tohoto QR kódu budete přesměrováni přímo na stránky Lidl service (www.lidl-service.com) na kterých si můžete po zadání čísla výrobku (IAN) 497001_2504 otevřít příslušný návod k obsluze.

● Pokyny

Přečtěte si prosím tyto pokyny pečlivě a postupujte podle bezpečnostního pokynu. Aby nedošlo k zranění osob a poškození majetku, používejte výrobek opatrně a pouze pro zamýšlené použití. Škody způsobené nesprávnou manipulací nebo nedodržením pokynů nejsou kryty zárukou.

DŮLEŽITÉ! USCHOVEJTE TYTO POKYNY PRO POZDĚJŠÍ POTŘEBU.

● Zamýšlené použití

Pouze pro soukromé použití – Nadzvedávání automobilu pro výměnu pneumatik.

● Technické specifikace

Číslo modelu:	HG03066
Maximální nosnost:	2000 kg (na každou podpěru)
Výška náboje I:	24 cm
Výška náboje II:	26,7 cm
Výška náboje III:	29,5 cm
Výška náboje IV:	32,2 cm
Výška náboje V:	35 cm
Výška náboje VI:	37,7 cm



Bezpečnostní pokyny

- Vždy zkontrolujte, že jsou podstavné stojany v perfektním stavu. Nikdy nepoužívejte poškozené podstavné stojany.
 - **Používejte podstavné stojany pouze na rovném a stabilním povrchu.**
 - **Vždy používejte obě podstavné stolice, pokud zvedáte auto. Při výměně pneumatik nikdy nepoužívejte jen jednu podstavnou stolicí.**
 - Před prvním použitím: Seznamte se se sklápěcím mechanismem podstavných stolic.
- ⚠ VAROVÁNÍ! Riziko zranění!** Vždy dbejte na to, aby závěsný svorník a bezpečnostní kolík správně seděly. V opačném případě by mohla střední trubka neřízeně padnout středním sloupcem dolů.
- ⚠ VAROVÁNÍ! Spouštějte vozidlo vždy pomalu a opatrně dolů na podstavné stolice.**
- Před zahájením práce na vozidle zajistěte, aby byly podstavné stojany a vozidlo stabilní.
 - Vždy používejte 2 podstavné stojany na jedno vozidlo, nikdy více než 2.
 - Nikdy nepoužívejte zvedák na vozidlo, které je již na podstavných stojanech.
 - Nikdy nepoužívejte podstavné stojany pro 3 kolová vozidla nebo pro přípojná vozidla.

⚠ NEBEZPEČÍ! Nikdy stojany na nápravy nezatěžujte nad nosnost stanovenou na pár (2000 kg na každou podpěru). Nadměrné zatížení může vést k poškození stojanů na nápravy nebo úplnému selhání. Zatěžujte vždy uprostřed. Pokud nezvedáte vozidlo, vždy používejte 2 stojany na nápravy, a to výhradně na rovném a pevném povrchu. Použití stojanů na nápravy na nenosném podkladu může vést k nerovnoměrnému rozložení zatížení a případně k celkové ztrátě únosnosti. Nikdy nepoužívejte stojany na nápravy na šterkovém podkladu. Nedodržení těchto pravidel může vést k poškození stojanů na nápravy, ztrátě nákladu a následně k věcným škodám, vážnému zranění nebo smrtelným úrazům.

- Tento výrobek používejte pouze s komponentami popsanými v pokynech a používejte ho pouze pro zamýšlené použití.
- Podepřete zdviženou hmotností ihned podstavnými stojany.
- Oba stojany náprav vždy nastavte do stejné výšky.

● Rozsah dodávky

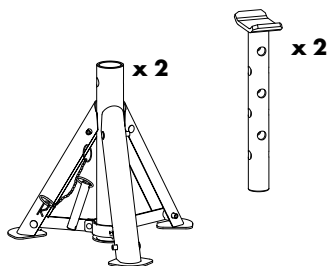

● Montážní pokyny

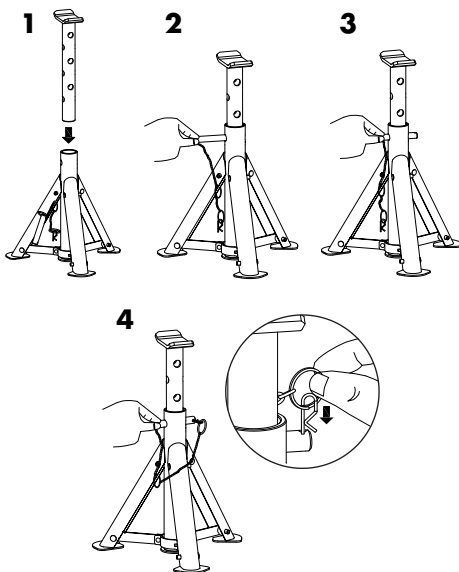

● Používání podstavných stojanů

1. Seznamte se s funkcí a komponentami, jako je skládací mechanismus a nastavitelné nohy. Zkontrolujte, že jsou podstavné stojany v perfektním pracovním stavu.
2. Namontujte střední tyč přes prostřední otvor v požadované výšce a zajistěte ji přídržným šroubem.

Upozornění: Při použití vždy prostrčte kolík přes podpěru a vkládané trubky.

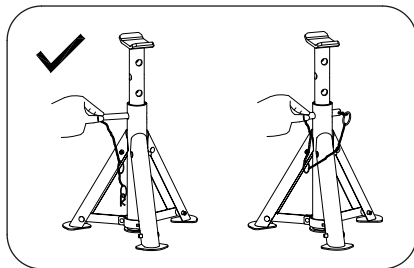

3. **Vždy zajistěte vozidlo proti samovolnému pohybu takto:**
 - **Aplikujte klíny kol**
 - **Ve vozidle zařaďte převodový stupeň („P“ u automatické převodovky)**
 - **Zabrzděte ruční brzdu**
4. Nohy podstavných stojanů musí být zcela rozloženy.
5. Zkontrolujte, zda je přídržný šroub správně usazený (musí vyčnívat z druhé strany středové tyče). Zajistěte přídržný šroub proti vyklouznutí bezpečnostním kolíkem.
6. Zkontrolujte, zda jsou podpěrné polohy poskytnuté výrobcem v perfektním provozním stavu.
7. Stojany na nápravu umístěte pod vozidlo na určené body zatížení nebo velmi blízko zamýšlených bodů zatížení (viz návod k obsluze vozidla).
8. Spouštějte vozidlo dolů na podstavné stojany pomalu a opatrně. Podstavné stojany musí být zajištěny a vyrovnány.
9. Po použití podstavných stojanů: Při demontáži přídržného šroubu, držte středovou tyč, aby nepropadla středovým otvorem.

● **Údržba a kontroly**

- Před každým použitím zkontrolujte podstavné stojany a svary. Nikdy nepoužívejte poškozené podstavné stojany.
- Pro tento výrobek neexistují náhradní díly. Pokud bude výrobek poškozen nebo rozbit, musí být zlikvidován.
- Přídržný šroub a přídržný mechanismus musí být v dokonalém provozním stavu.

⚠ VAROVÁNÍ! Nebezpečí zranění! Nikdy nepoužívejte podstavné stojany nebo jejich části pro jakékoli jiné použití s výjimkou toho popsaného výrobcem. Výrobce nenesе žádnou odpovědnost za nesprávné používání podstavných stojanů!

● **Čištění a péče**

Pro čištění a péči používejte pouze mírně vlhkou látku, která nepouští vlákna.

● **Zlikvidování**

Obal se skládá z ekologických materiálů, které můžete zlikvidovat prostřednictvím místních sběrů recyklovatelných materiálů.

O možnostech likvidace vysloužilých zařízení se informujte u správy vaší obce nebo města.



Výrobek vč. příslušenství a obalové materiály jsou recyklovatelné a podléhají rozšířené odpovědnosti výrobce.

Likvidujte je odděleně podle ilustrovaných Info-tri (informace o třídění), abyste mohli lépe nakládat s odpady.

Logo Triman platí jen pro Francii.

● **Záruka**

Výrobek byl vyroben podle přísných směrnic kvality a před dodáním pečlivě otestován. V případě materiálních nebo výrobních vad máte zákonná práva vůči prodejci výrobku. Vaše zákonná práva nejsou níže uvedenou zárukou nijak omezená.

Záruka na tento výrobek je 3 roky od data zakoupení. Záruční doba začíná dnem zakoupení. Originál dokladu o zakoupení si uschovejte na bezpečném místě, protože tento doklad je vyžadován jako doklad o koupi.

Jakékoli poškození nebo závady, které se vyskytly již v okamžiku nákupu, musí být nahlášeny ihned po vybalení výrobku.

Pokud se u výrobku během 3 let od data zakoupení projeví vada materiálu nebo výrobní vada, pak vám ho podle naší volby bezplatně opravíme nebo vyměníme. Záruční doba se po uznané reklamaci neprodlužuje. To platí také pro vyměněné a opravené díly.

Tato záruka je neplatná, pokud byl výrobek poškozený nebo nesprávně používáný anebo udržovaný.

Záruka se kryje na materiállové a výrobní vady. Tato záruka se nevztahuje na díly výrobku, které jsou vystaveny běžnému opořebení, a proto je lze považovat za spotřební díly (např. baterie, akumulátory, hadice, inkoustové patrony) nebo na poškození křehkých součástí, jako jsou např. spínače nebo díly, které jsou vyrobeny ze skla.

● Postup v případě uplatňování záruky

Pro zajištění rychlého zpracování Vašeho případu se řiďte následujícími pokyny:

Pro všechny požadavky si připravte pokladní stvrzenku a číslo artiklu (IAN 497001_2504) jako doklad o zakoupení.

Číslo artiklu najdete na typovém štítku, gravuře, titulní stránce návodu (vlevo dole) nebo na nálepce na zadní nebo spodní straně.

V případě poruch funkce nebo jiných závad nejdříve kontaktujte, telefonicky nebo e-mailem, v následujícím textu uvedené servisní oddělení.

Výrobek registrovaný jako vadný potom můžete s přiloženým dokladem o zakoupení (pokladní stvrzenkou) a údaji k závadě a kdy k ní došlo, bezplatně zaslat na adresu servisu, která Vám byla sdělena.

● Servis

 **Servis Česká republika**

Tel.: 800 143 873

E-Mail: owim@lidl.cz

Zoznam použitých piktogramov



Prečítajte si návod na použitie

PODPERY

● Úvod

Blahoželáme Vám ku kúpe Vášho nového výrobku. Kúpou ste sa rozhodli pre vysoko kvalitný produkt. Pred prvým uvedením do prevádzky sa oboznáňte s výrobkom. Za týmto účelom si pozorne prečítajte nasledujúci návod na obsluhu a bezpečnostné pokyny. Výrobok používajte iba v súlade s popisom a v uvedených oblastiach používania. Tento návod uschovajte na bezpečnom mieste. Ak výrobok odovzdáte ďalšej osobe, priložte k nemu aj všetky podklady.

Tento a mnohé ďalšie návody si môžete stiahnuť a prezrieť na stránke www.lidl-service.com. Po naskenovaní tohto QR kódu sa dostanete priamo na stránku www.lidl-service.com, kde si po zadaní čísla IAN 497001_2504 môžete otvoríť svoj návod na obsluhu.

● Návod na obsluhu

Návod na obsluhu si pozorne prečítajte a dodržujte bezpečnostné pokyny. Aby ste sa vyhlí poraneniu osôb a poškodeniu majetku, používajte výrobok opatrne a len na určené použitie.

Poškodenia spôsobené nesprávnou manipuláciou alebo nedodržanie Návodu na obsluhu nie sú kryté zárukou.

DÔLEŽITÉ! NÁVOD NA OBSLUHU SI ODLOŽTE PRE BUDÚCE POUŽITIE.

● Stanovené použitie

Len na domáce použitie – zdvíhanie vozidiel kvôli výmene pneumatík.

● Technická charakteristika

Číslo modelu:	HG03066
Maximálna nosnosť:	2000 kg (na každú podporu)
Výška náboja I:	24 cm
Výška náboja II:	26,7 cm
Výška náboja III:	29,5 cm
Výška náboja IV:	32,2 cm
Výška náboja V:	35 cm
Výška náboja VI:	37,7 cm



Bezpečnostné pokyny

- Vždy skontrolujte, či je trojnožka vo vynikajúcom prevádzkovom stave. Nikdy nepoužívajte poškodené trojnožky.
- **Trojnožky používajte len na rovnom, pevnom povrchu.**
- **Pri zdvíhaní vozidla vždy používajte obidva podstavce. Pri výmene pneumatík nikdy nepoužívajte len jeden podstavec.**
- Pred prvým použitím: Dôkladne sa oboznáňte so sklápacím mechanizmom podstavcov.



VÝSTRAHA! Nebezpečenstvo poranenia!

Vždy dbajte na to, aby bol poistný kolík a zaisťovací čap správne usadený. Inak by stredná rúra mohla nekontrolovaným spôsobom spadnúť nadol cez stredný stĺpik.



VÝSTRAHA! Vozidlo vždy spúšťajte na podstavce pomaly a opatrne.

- Pred začatím práce na vozidle sa uistite, že sú trojnožky a vozidlo stabilné.
- Pre vozidlo používajte 2 trojnožky, nikdy nepoužívajte viac ako 2.
- Na vozidlo, ktoré je už na trojnožkách, nikdy nepoužívajte zdvihák.
- Trojnožky nikdy nepoužívajte pre 3-kolesové vozidlá alebo prívesy.

⚠ NEBEZPEČENSTVO! Stojany nikdy nezaťažujte nad uvedenú nosnosť na jeden pár stojanov (2000 kg na každú podperu). Príliš veľké zaťaženie môže viesť k poškodeniam stojanov alebo k ich úplnému zlyhaniu. Zaťaženie umiestnite vždy do stredu stojana. Ak vozidlo nezdvihnete priamo, použite vždy 2 stojany a výlučne na rovnej, pevnej ploche. Použitie stojanov na slabom podklade môže viesť k nerovnomernému rozloženiu zaťaženia a prípadne aj k úplnej strate nosnosti. Stojany nikdy nepoužívajte na štrkovom podklade. Nedodržanie týchto predpisov môže viesť k poškodeniam stojanov, pádu nákladu a tým aj k vecným škodám, ťažkému ublíženiu na zdraví alebo k smrteľným nehodám.

- Tento výrobok používajte len s komponentmi, ktoré sú popísané v pokynoch a používajte ho len na stanovené použitie.
- Zdvihnutú hmotnosť okamžite podprite trojnožkami.
- Oba nápravové stojany nastavte vždy do rovnakej výšky.

● Obsah dodávky

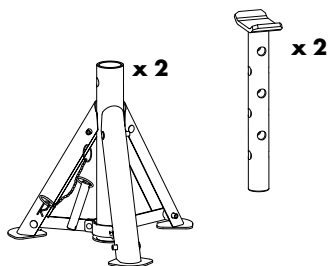

● Pokyny na montáž

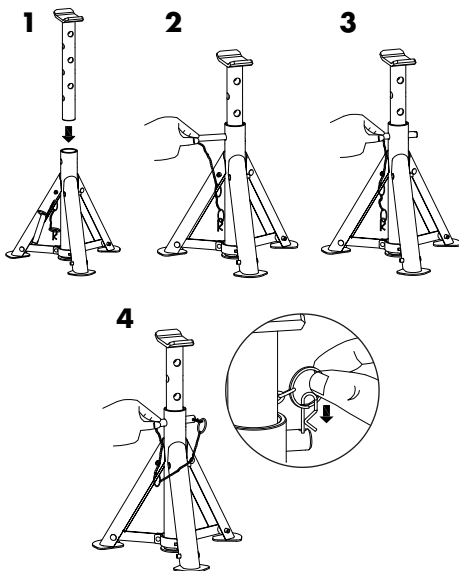

● Používanie trojnožiek

1. Oboznámte sa s funkciami a komponentmi, ako sú sklápacie mechanizmy a nastaviteľné nožičky. Skontrolujte, či sú trojnožky vo vynikajúcom prevádzkovom stave.
2. Strednú tyč nainštalujte cez stredný otvor v požadovanej výške a zabezpečte ju upevňovacou skrutkou.

Poznámka: Počas používania vždy prevedte kolík cez podporné a zasúvacie trubky.

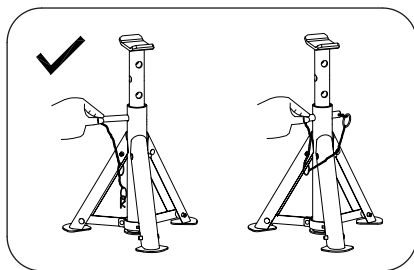

3. **Vozidlo pred zosunutím vždy zabezpečte nasledovným spôsobom:**

- **Pod kolesá vsuňte kliny**
- **Zarad'te rýchlosť (pri automatickej prevodovke zarad'te „P“)**
- **Zatahnite ručnú brzdu**

4. Nohy trojnožiek musia byť úplne vysunuté.
5. Skontrolujte, či je upevňovacia skrutka správne usadená (musí vyčnievať na druhej strane stredovej tyče) Upevňovaciu skrutku zabezpečte pred vyklánutím pomocou poistného kolíka.
6. Skontrolujte, či sú podperné polohy dodané výrobcom vo vynikajúcom prevádzkovom stave.
7. Stojany umiestnite pod vozidlo na určené miesta podopretia alebo veľmi blízko k určeným miestam podopretia (pozri návod na obsluhu vozidla).
8. Vozidlo na trojnožky spúšťajte pomaly a opatrne. Trojnožky musia byť zabezpečené a vyrovnané.
9. Po použití trojnožiek: Pri odstraňovaní upevňovacej skrutky držte stredovú tyč tak, aby skrutka nespadla cez stredný otvor.

● **Údržba a kontrola**

- Pred každým použitím skontrolujte trojnožky a zvary. Nikdy nepoužívajte poškodené trojnožky.
- Pre tento produkt nie sú k dispozícii náhradné diely. V prípade, že je produkt poškodený alebo zlomený, zlikvidujte ho.
- Upevňovacia skrutka a pridrzný mechanizmus musia byť vo vynikajúcom prevádzkovom stave.

⚠ VÝSTRAHA! Nebezpečenstvo poranenia! Trojnožky ani ich časti nikdy nepoužívajte žiadnym iným spôsobom okrem toho, ktorý je popísaný výrobcom. Výrobca nepreberá žiadnu zodpovednosť za nesprávne použitie trojnožiek!

● **Čistenie a starostlivosť**

Na čistenie používajte len mierne navlhčenú látku, ktorá nepúšťa vlákna.

● **Likvidácia**

Obal pozostáva z ekologických materiálov, ktoré môžete odovzdať na miestnych recyklačných zberných miestach.

O možnostiach likvidácie opotrebovaného výrobku sa môžete informovať na Vašej obecnej alebo mestskej správe.



Výrobok vr. príslušenstva a obalové materiály sú recyklovateľné a podliehajú rozšírenej zodpovednosti výrobcu.

Pre lepšie spracovanie odpadu ich zlikvidujte oddelene podľa obrázkov Info-tri (informácie o triedení).

Triman-Logo platí iba pre Francúzsko.

● **Záruka**

Výrobok bol starostlivo vyrobený v súlade s prísnyimi smernicami kvality a pred dodaním dôkladne otestovaný. V prípade materiálových alebo výrobných chýb máte zákonné práva voči predajcovi výrobku. Vaše zákonné práva nie sú žiadnym spôsobom obmedzené našou zárukou uvedenou nižšie.

Záruka na tento výrobok je 3 roky od dátumu nákupu. Záručná doba začína plynúť dátumom kúpy. Originál dokladu o kúpe si uschovajte na bezpečnom mieste, pretože tento doklad je potrebný ako dôkaz o kúpe.

Akékoľvek poškodenie alebo nedostatky prítomné už v čase nákupu je potrebné nahlásiť ihneď po vybalení výrobku.

Ak sa v priebehu 3 rokov od dátumu zakúpenia preukáže, že výrobok vykazuje chyby materiálu alebo spracovania, podľa vlastného uváženia Vám ho bezplatne opravíme alebo vymeníme. Záručná doba sa na základe poskytnutej záručnej reklamácie nepredlžuje. To platí aj pre vymenené alebo opravené diely.

Táto záruka je neplatná, ak bol výrobok poškodený alebo nesprávne používaný alebo udržiavaný.

Záruka sa vzťahuje na chyby materiálu a výrobné chyby. Táto záruka sa nevzťahuje na časti výrobku, ktoré podliehajú bežnému opotrebovaniu, a preto sa považujú za opotrebovateľné diely (napr. batérie, nabíjateľné batérie, hadice, atramentové kazety), ani na poškodenie krehkých častí, napr. spínačov alebo častí zo skla.

● Postup v prípade poškodenia v záruke

Pre zaručenie rýchleho spracovania Vašej požiadavky dodržte prosím nasledujúce pokyny:

Pre všetky otázky majte pripravený pokladničný doklad a číslo výrobku (IAN 497001_2504) ako dôkaz o kúpe.

Číslo výrobku nájdete na typovom štítku, gravúre, na prednej strane Vášho návodu (dole vľavo) alebo ako nálepku na zadnej alebo spodnej strane.

Ak sa vyskytnú funkčné poruchy alebo iné nedostatky, najskôr telefonicky alebo e-mailom kontaktujte následne uvedené servisné oddelenie.

Produkt označený ako defektný potom môžete s priloženým dokladom o kúpe (pokladničný lístok) a uvedením, v čom spočíva nedostatok a kedy sa vyskytol, bezplatne odoslať na Vám oznámenú adresu servisného pracoviska.

● Servis

 **Servis Slovensko**

Tel.: 0850 232001

E-pošta: owim@lidl.sk

Lista de pictogramas utilizados



Lea el manual de instrucciones

SET DE CABALLETES PLEGABLES

● Introducción

Enhorabuena por la adquisición de su nuevo producto. Ha elegido un producto de alta calidad. Familiarícese con el producto antes de la primera puesta en funcionamiento. Lea detenidamente el siguiente manual de instrucciones y las indicaciones de seguridad. Utilice el producto únicamente como se describe a continuación y para las aplicaciones indicadas. Guarde estas instrucciones en un lugar seguro. En caso de transferir el producto a terceros, entregue también todos los documentos correspondientes. Puede descargar y ver este y muchos otros manuales en www.lidl-service.com. Escaneando este código QR accederá directamente a la página web de servicio de Lidl (www.lidl-service.com), donde puede abrir su manual de instrucciones introduciendo el número de artículo (IAN) 497001_2504.

● Instrucciones

Lea atentamente estas instrucciones y siga los consejos de seguridad. Para evitar daños personales y a la propiedad, utilice el producto con cuidado y solo para el uso previsto. Los daños provocados por la manipulación incorrecta o por el incumplimiento de las instrucciones no están cubiertos por la garantía.

IMPORTANTE! GUARDE LAS INSTRUCCIONES PARA FUTURAS CONSULTAS.

● Uso previsto

Solo para uso privado – Elevar un coche para cambiar los neumáticos.

● Especificaciones técnicas

Número de modelo:	HG03066
Carga máx.:	2000 kg (por caballete)
Altura del cubo I:	24 cm
Altura del cubo II:	26,7 cm
Altura del cubo III:	29,5 cm
Altura del cubo IV:	32,2 cm
Altura del cubo V:	35 cm
Altura del cubo VI:	37,7 cm



Instrucciones de seguridad

- Compruebe siempre que los soportes bajo los ejes están en perfecto estado de funcionamiento. Nunca utilice soportes dañados.
 - **Utilice los soportes bajo los ejes solo en una superficie plana y nivelada.**
 - **Utilice siempre los dos caballetes si va a elevar un coche. Nunca utilice solo un caballete para cambiar un neumático.**
 - Antes del primer uso: Familiarícese con el mecanismo de plegado del caballete.
- ⚠ ¡ADVERTENCIA! ¡Riesgo de lesión!**
Asegúrese de que el perno de sujeción y el pasador de seguridad asienten correctamente. De lo contrario, el tubo central podría desplazarse hacia abajo de forma incontrolada a través de la columna central.
- ⚠ ¡ADVERTENCIA! Baje siempre el vehículo lentamente y con cuidado sobre los caballetes.**
- Antes de empezar el trabajo en el vehículo, asegúrese de que los soportes bajo los ejes y el vehículo son estables.
 - Utilice siempre 2 soportes bajo los ejes por vehículo, nunca más de 2.
 - Nunca utilice el gato en un vehículo que ya está encima de los soportes.
 - Nunca utilice los soportes bajo los ejes en vehículos de 3 ruedas o remolques.

⚠ ¡PELIGRO! Nunca exceda el máximo de carga indicado de los caballetes para cada par (2000 kg por caballete). Un exceso de carga puede dañar los caballetes o destruirlos por completo. Coloque siempre la carga en el medio del alojamiento. A menos que esté elevando el vehículo, utilice siempre los 2 caballetes sobre una superficie horizontal y firme. El uso de los caballetes sobre una superficie que no soporte la carga puede provocar una distribución de carga desigual y una posible pérdida completa de la capacidad de carga. Nunca utilice los caballetes sobre superficies de grava. La inobservancia de estas disposiciones puede provocar daños en el caballete, pérdida de carga y, por consiguiente, daños materiales, daños personales graves e incluso la muerte.

- Use este producto solo con los componentes descritos en las instrucciones y utilícelo solo para el uso previsto.
- Apoye el peso levantado inmediatamente con los soportes bajo el eje.
- Ajuste siempre ambos caballetes plegables a la misma altura.

● Incluido

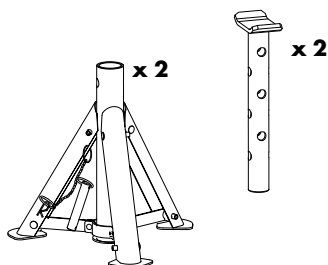

● Instrucciones de montaje

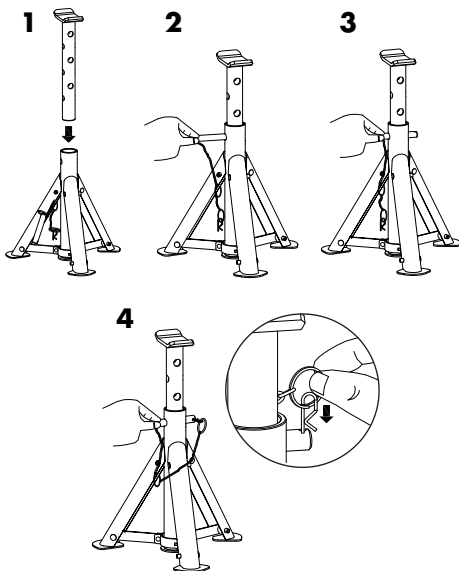

● Usar los soportes bajo el eje

1. Familiarícese con el funcionamiento y los componentes como, por ejemplo, el mecanismo de plegado y las patas ajustables. Compruebe que los soportes bajo los ejes están en perfecto estado de funcionamiento.
2. Coloque la vara del medio a través del orificio del medio a la altura necesaria y asegúrela con el perno de sujeción.

Nota: Durante el uso, apriete siempre el pasador a través de los tubos de inserción y del soporte.

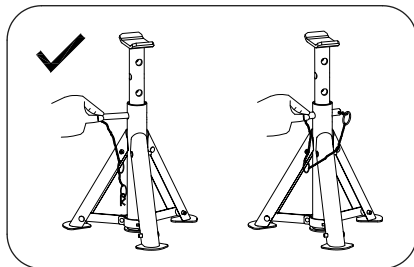

3. **Asegure siempre el vehículo para evitar que ruede, de la manera siguiente:**
 - **Coloque cuñas para ruedas**
 - **Ponga el vehículo en marcha ("P" en cajas de cambio automáticas)**
 - **Ponga el freno de mano**
4. Las patas del soporte bajo el eje deben estar totalmente desplegadas.
5. Compruebe que el perno de sujeción esté correctamente colocado (debe sobresalir por el otro extremo de la vara). Asegure el perno de sujeción con el pasador de seguridad para evitar que se escape.
6. Compruebe que las posiciones de soporte proporcionadas por el fabricante estén en perfecto estado de funcionamiento.
7. Coloque los caballetes debajo del vehículo en los puntos de apoyo previstos o en una posición cerca de los puntos de apoyo previstos (véase el manual de instrucciones del vehículo).
8. Baje el vehículo lentamente y con cuidado en los soportes. Los soportes bajo el eje deben estar asegurados y nivelados.
9. Después de usar los soportes bajo el eje: Al extraer el perno de soporte, sujete la vara del medio para que no se caiga a través del orificio del medio.

● Mantenimiento y comprobación

- Antes de cada uso, compruebe los soportes bajo el eje y las soldaduras. Nunca utilice soportes dañados.
- Este producto no dispone de piezas de repuesto. En caso de que el producto se dañe o se rompa, deséchelo.
- El perno y el mecanismo de sujeción deben estar en perfecto estado de funcionamiento.

⚠ ¡ADVERTENCIA! ¡Peligro de lesiones! Nunca utilice los soportes bajo el eje o ninguna de sus piezas para cualquier otro uso distinto al descrito por el fabricante. ¡El fabricante no acepta ninguna responsabilidad por el uso incorrecto de los soportes bajo el eje!

● Limpieza y cuidado

Para la limpieza y el cuidado, utilice solo un trapo ligeramente húmedo y sin pelusa.

● Eliminación

El embalaje está compuesto por materiales no contaminantes que pueden ser desechados en el centro de reciclaje local.

Para obtener información sobre las posibilidades de desecho del producto al final de su vida útil, acuda a la administración de su comunidad o ciudad.



El producto, incluidos los accesorios, y el material de embalaje son reciclables y están sujetos a la responsabilidad extendida del fabricante. Deséchelos por separado siguiendo la información ilustrada de recogida selectiva para un mejor tratamiento de los residuos. El logotipo Triman se aplica solo para Francia.

● **Garantía**

El producto ha sido fabricado según normas de calidad exigentes y ha sido probado minuciosamente antes de la entrega. En caso de fallos de material o de fabricación, dispone de derechos legales frente al vendedor del producto. Nuestra garantía mencionada a continuación no restringe sus derechos legales de ningún modo.

La garantía para este producto es de 3 años a partir de la fecha de compra. La garantía empieza el día de la fecha de compra. Conserve el justificante de compra original en un lugar seguro, ya que este documento es necesario para demostrar la compra.

Todos los daños o defectos ya presente en el momento de la compra deben informarse inmediatamente tras desembalar el producto.

Si el producto presenta defectos de material o fabricación en los 3 años a partir de la fecha de compra, lo repararemos o sustituiremos, según nuestra elección, gratuitamente para usted. El período de garantía no se extiende por una reclamación de garantía aprobada. Esto también es aplicable a las piezas sustituidas y reparadas.

La garantía pierde su validez si el producto se daña o se utiliza o mantiene de forma inadecuada.

La garantía cubre defectos de material y fabricación. Esta garantía no cubre las piezas del producto sujetas a un uso y desgaste normal y, por lo tanto, consideradas piezas de desgaste (por ej. pilas, baterías, mangueras, cartuchos de tinta) ni los daños a las piezas frágiles, por ej. interruptores o piezas de cristal.

● **Tramitación de la garantía**

Para garantizar una rápida tramitación de su consulta, tenga en cuenta las siguientes indicaciones:

Para realizar cualquier consulta, tenga a mano el recibo y el número de artículo (IAN 497001_2504) como justificante de compra.

Encontrará el número de artículo en una inscripción de la placa indentificativa, en la portada de las instrucciones (abajo a la izquierda) o en una pegatina en la parte posterior o inferior.

Si el producto fallase o presentase algún defecto, póngase primero en contacto con el departamento de asistencia indicado, ya sea por teléfono o correo electrónico.

Puede enviarnos el producto defectuoso libre de franqueo adjuntando el recibo de compra (tícket de compra) e indicando dónde está y cuándo ha ocurrido el fallo a la dirección de asistencia que le indicamos.

● **Asistencia**

ES **Asistencia en España**
Tel.: 900984989
E-Mail: owim@lidl.es

Liste over brugte piktogrammer



Læs brugsvejledningen

OPKLODSNINGSBUKKE

● Indledning

Hjerteligt tillykke med købet af deres nye produkt. Du har besluttet dig for et produkt af høj kvalitet. Gør Dem fortrolig med apparatet inden første ibrugtagning. Læs derfor den efterfølgende brugsvejledning og sikkerhedsanvisningerne omhyggeligt. Brug kun produktet som beskrevet og kun til de angivne anvendelsesområder. Opbevar denne vejledning på et sikkert sted. Hvis De giver produktet videre til andre, skal alle dokumenter følge med.

Du kan downloade og se denne og mange andre brugsanvisninger på www.lidl-service.com. Når du scanner QR-koden, kommer du direkte ind på Lidl-service-hjemmesiden (www.lidl-service.com), hvor du kan åbne din brugsanvisning ved at indtaste varenummeret (IAN) 497001_2504.

● Vejledning

Læs vejledningen grundigt og overhold sikkerhedsvejledningen. For at undgå skader på personer og genstande, skal produktet anvendes med forsigtighed og kun til den tilsigtede anvendelse. Skader som følge af forkert håndtering eller hvis vejledningen ikke følges, dækkes ikke af garantien.

VIGTIGT! OPBEVAR VEJLEDNINGEN TIL FREMTIDIGT BRUG.

● Forskriftsmæssig brug

Kun til privat brug - opklodsning af bil for hjulskift.

● Tekniske specifikationer

Model nummer:	HG03066
Maksimal bæreevne:	2000 kg (pr. opklodsningsbuk)
Navnhøjde I:	24 cm
Navnhøjde II:	26,7 cm
Navnhøjde III:	29,5 cm
Navnhøjde IV:	32,2 cm
Navnhøjde V:	35 cm
Navnhøjde VI:	37,7 cm



Sikkerhedsvejledning

- Kontrollér altid at akselstøtterne er i perfekt funktionsdygtig stand. Anvend aldrig beskadigede akselstøtter.
- **Anvend kun akselstøtterne på en plan og stabil overflade.**
- **Anvend altid begge støttebukke, når en bil skal løftes op. Ved hjulskift må der aldrig anvendes kun én støttebuk.**
- Før første ibrugtagning: Gør dig fortrolig med støttebukkernes sammenfoldningsmekanismer.

⚠ ADVARSEL! Fare for kvæstelser!

Vær opmærksom på at stopbolte og sikkerhedssplitter er korrekt monteret. I modsat fald kan mellemrøret falde ukontrolleret ned igennem midtersøjlen.

⚠ ADVARSEL! Sørg altid for at nedtage køretøjet langsomt og forsigtigt fra støttebukkene.

- Før der arbejdes på køretøjet skal det sikres at akselstøtterne og køretøjet er stabile.
- Anvend altid 2 akselstøtter til et køretøj, aldrig mere end 2.
- Anvend aldrig en donkraft på et køretøj som allerede står på akselstøtter.
- Anvend aldrig akselstøtterne på et 3-hjulet køretøj eller på trailere.

⚠ FARE! Støttebukkene må aldrig belastes over den pr. sæt angivne lastekraft (2000 kg pr. opløsningsbuk). Er for stor belastning kan det medføre beskadigelse af støttebukkene eller resultere i funktionssvigt. Placer altid belastningen på midten af støttefladen. Med mindre bilen er ved at blive hævet, brug altid 2 støttebukke af gangen og udelukkende på et plant og stabilt underlag. Anvendelsen af støttebukkene på et ikke bærende underlag kan medføre en ujævn vægtfordeling og muligvis føre til tab af bærestyrken. Anvend aldrig støttebukkene på grus. Manglende overholdelse af disse forskrifter kan føre til beskadigelse af støttebukkene, svækkelse af bæreevnen og forårsage materiel skade, alvorlig personskade eller dødsulykker.

- Produktet må kun anvendes med de i vejledningen beskrevne komponenter og kun til den tilsigtede anvendelse.
- Den løftede belastning understøttes straks med akselstøtterne.
- Begge opløsningsbukke skal altid indstilles på samme højde.

● Leveringsomfang

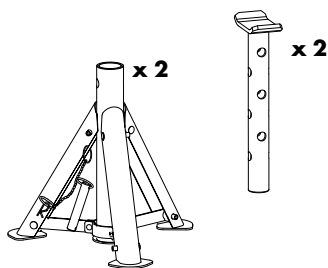

● Monteringsvejledning

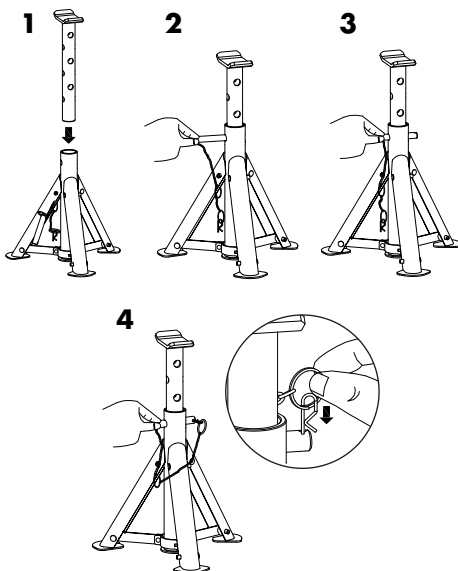

● Anvendelse af akselstøtterne

1. Bliv fortrolig med funktionen og komponenter som foldemekanisme og justérbare ben. Kontrollér at akselstøtterne er i perfekt funktionsdygtig stand.
2. Sæt midterstangen i hullet i midten i den ønskede højde og lås den med låsebolten.
Bemærk: Ved brug skal bolten altid skubbes helt igennem rørene og sikres med splitten.

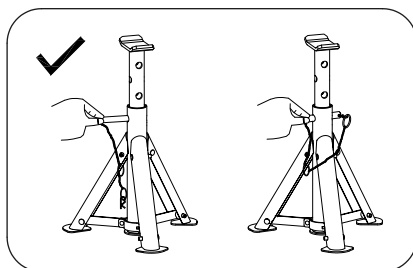

3. **Køretøjet skal altid sikres mod at rulle som følger:**

- **Anvend klodser ved hjulene**
 - **Sæt køretøjet i gear ("P" ved automatgear)**
 - **Træk håndbremsen**
- Akselstøtternes ben skal være helt udfoldet.
 - Kontrollér at låsebolten sidder korrekt (den skal gå helt igennem rørene og stikke ud i modsatte side). Låsebolten skal sikres mod at glide ud med sikkerhedssplitten.
 - Kontrollér at støttepunkterne er i perfekt funktionsdygtig stand.
 - Placer støttebukkene under de påtænkte støttepunkter under bilen eller meget tæt på de påtænkte støttepunkter (se køretøjets instruktionsbog).
 - Sænk køretøjet langsomt ned på akselstøtterne. Akselstøtterne skal være sikre og i niveau.
 - Efter brug af akselstøtterne: Hold fast i midterstangen, når låsebolten fjernes, så den ikke falder ned i midterhullet.

● **Vedligeholdelse og kontrol**

- Før hvert brug kontrolleres akselstøtterne og svejsningerne. Anvend aldrig beskadigede akselstøtter.
- Der kan ikke fås reservedele til dette produkt. Hvis produktet beskadiges eller går i stykker, skal det bortskaffes.
- Låsebolten og støttemekanismerne skal være i perfekt funktionsdygtig stand.

⚠ ADVARSEL! Fare for kvæstelser!
Anvend aldrig akselstøtterne eller deres dele til andre formål end dem der er angivet af fabrikanten.
Fabrikanten fralægger sig ethvert ansvar ved forkert brug af akselstøtterne!

● **Rengøring og vedligeholdelse**

Ved rengøring og vedligeholdelse anvendes en let fugtig, fnugfri klud.

● **Bortskaffelse**

Indpakningen består af miljøvenlige materialer, som De kan bortskaffe over de lokale genbrugssteder. De får oplyst muligheder til bortskaffelse af det udtjente produkt hos deres lokale myndigheder eller bystyre.



Produktet og tilbehøret og emballagematerialer kan genbruges og er underlagt udvidet producentansvar.

De skal bortskaffes separat. Følg de viste mærkater med sorteringsoplysninger, så de bortskaffes på en bedre måde.

Triman-logoet gælder kun for Frankrig.

● **Garanti**

Produktet er blevet fremstillet efter strenge kvalitetsstandarder og kontrolleret nøje før udlevering. I tilfælde af materiale- eller produktionsfejl kan du i medfør af loven gøre krav gældende over for sælgeren af produktet. Dine lovmæssige rettigheder begrænses på ingen måde af den af os nedennævnte garanti.

Garantien på dette produkt gælder i 3 år regnet fra købsdatoen. Garantien gælder fra købsdatoen. Opbevar den originale kvittering et sikkert sted, da dette dokument forlanges forlagt som dokumentation for købet.

Alle skader eller mangler, der allerede forefindes på tidspunktet for købet, skal straks meddeles efter udpakningen af produktet.

Hvis der inden for 3 år regnet fra købsdatoen viser sig en materiale- eller produktionsfejl på produktet, reparerer eller udskifter vi det – efter vores valg – gratis for dig. Garantiperioden forlænges ikke som følge af et imødekommet krav om garanti. Dette gælder også for udskiftede og reparerede dele.

Denne garanti bortfalder, hvis produktet er blevet beskadiget eller anvendt og vedligeholdt forkert.

Garantien dækker materiale- og produktionsfejl. Denne garanti dækker hverken produktdele, der er udsat for normal slidage og derfor er at betragte som sliddele (f.eks. batterier, akkumulatorer, slanger, farvepatroner), eller skader på skrøbelige dele, f.eks. kontakter eller dele af glas.

● Afvikling af garantisager

For at kunne garantere en hurtig sagsbehandling af deres forespørgsel, bedes De følge følgende anvisninger:

Opbevar kassebon og artikelnummer (IAN 497001_2504) som købsdokumentation, så disse kan fremlægges på forespørgsel.

Artikelnumrene er angivet på typeskiltet, ved en indgravering, på forsiden af vejledningen (nederst til venstre) eller på et mærkat på bag- eller undersiden.

Hvis der forekommer funktionsfejl eller andre mangler, skal De først kontakte nedenstående serviceafdeling telefonisk eller via e-mail.

Et produkt, der er registreret som defekt, kan De derefter sende portofrit til den meddelte serviceadresse ved vedlæggelse af købsbeviset (kassebon) og angivelsen af, hvori manglen består, og hvornår den er opstået.

● Service

 **Service Danmark**
Tel.: 32 710005
E-Mail: owim@lidl.dk

Elenco dei simboli utilizzati



Leggere il manuale di istruzioni

SET CAVALLETTI PIEGHEVOLI

● Introduzione

Congratulazioni per l'acquisto del vostro nuovo prodotto. Con esso avete optato per un prodotto di qualità. Familiarizzare con il prodotto prima di metterlo in funzione per la prima volta. A tale scopo, leggere attentamente le seguenti istruzioni d'uso e le avvertenze di sicurezza. Utilizzare il prodotto solo come descritto e per i campi di applicazione indicati. Conservare queste istruzioni in un luogo sicuro. Consegnare tutta la documentazione in caso di cessione del prodotto a terzi.

Puoi scaricare e visualizzare questo e numerosi altri manuali sul sito www.lidl-service.com. Scansionando questo codice QR, verrai reindirizzato subito al sito web dell'assistenza di Lidl (www.lidl-service.com) dove potrai aprire il tuo manuale di istruzioni per l'uso inserendo il codice prodotto (IAN) 497001_2504.

● Istruzioni

Si prega di leggere le istruzioni attentamente e di seguire i consigli per la sicurezza. Per evitare lesioni alle persone o danni alle cose, usare il prodotto con attenzione ed esclusivamente per lo scopo previsto. Danni causati da un uso improprio o dall'inosservanza delle istruzioni non è coperto dalla garanzia.

IMPORTANTE! CONSERVARE LE ISTRUZIONI PER CONSULTAZIONE FUTURA.

● Uso previsto

Solo per uso privato - Sollevare una macchina per cambio gomme.

● Specifiche tecniche

Numero modello:	HG03066
Carico massimo:	2000 kg (per cavalletto)
Altezza perno I:	24 cm
Altezza perno II:	26,7 cm
Altezza perno III:	29,5 cm
Altezza perno IV:	32,2 cm
Altezza perno V:	35 cm
Altezza perno VI:	37,7 cm



Istruzioni per la sicurezza

- Controllare sempre che i cavalletti sia in perfetto stato. Non utilizzare mai cavalletti danneggiati.
 - **Usare i cavalletti solo su una superficie piana, stabile.**
 - **Utilizzare sempre entrambi i cavalletti di sostegno quando si vuole sollevare un'automobile con il cric. Durante la sostituzione dei pneumatici non utilizzare mai unicamente un solo cavalletto di sostegno.**
 - Prima del primo utilizzo: Familiarizzare con il meccanismo a scatto dei cavalletti di sostegno.
- ⚠ AVVERTENZA! Rischio di lesioni!** Fare sempre attenzione che il bullone di fissaggio e il perno di sicurezza siano correttamente inseriti. In caso contrario, il tubo centrale potrebbe inavvertitamente cadere attraverso il gambo centrale.
- ⚠ AVVERTENZA! Calare il veicolo dai cavalletti di sostegno lentamente e con cautela.**
- Prima di iniziare a lavorare sul veicolo, assicurarsi che i cavalletti e il veicolo siano stabili.
 - Usare sempre 2 cavalletti per un veicolo, mai più di 2.
 - Non usare mai il cric su un veicolo che già si trova sui cavalletti.
 - Non usare mai i cavalletti per veicolo a 3 ruote o per rimorchi.

⚠ PERICOLO! Non collocare mai sui cavalletti carichi che superino la capacità di carico specificata per ciascuna coppia (2000 kg per cavalletto). Un carico troppo elevato può causare danni ai cavalletti o un guasto completo. Posizionare il carico sempre al centro dell'alloggiamento. Se non si solleva il veicolo in linea retta, utilizzare sempre 2 cavalletti e solo su terreno piano e solido. L'utilizzo dei cavalletti su terreni non portanti può portare ad una distribuzione ineguale del carico ed eventualmente ad una perdita totale della capacità portante. Non utilizzare mai i cavalletti su superfici di ghiaia. L'inosservanza di queste norme può causare danni ai cavalletti, perdita di carico e quindi danni materiali, gravi lesioni personali o incidenti mortali.

- Usare questo prodotto solo con i componenti descritti nelle istruzioni e usarli solo per l'uso previsto.
- Sostenere il peso sollevato immediatamente con i cavalletti.
- Regolare sempre entrambi i supporti dell'asse sulla stessa altezza.

● Contenuto della confezione

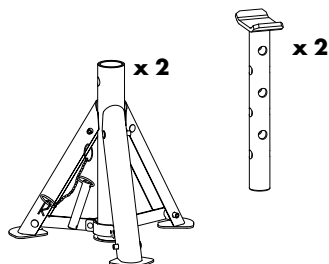

● Istruzioni di montaggio

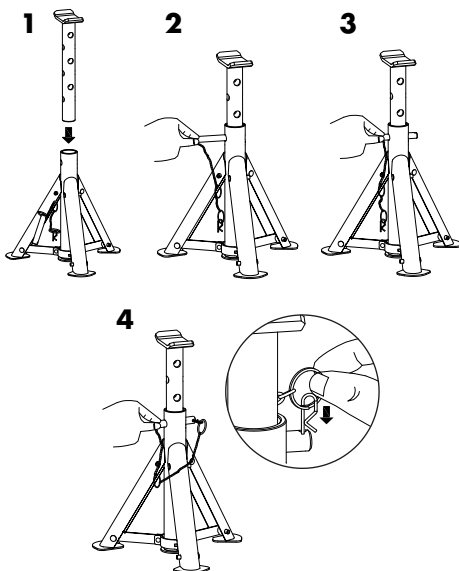

● Utilizzo dei cavalletti

1. Familiarizzare con le funzioni e i componenti come il meccanismo di piegamento e le gambe regolabili. Controllare che i cavalletti siano in perfetto stato di funzionamento.
2. Installare l'asse mediano attraverso il foro centrale all'altezza richiesta e fissarlo con la vite di fissaggio.

Nota: Durante l'utilizzo, premere sempre il perno attraverso il supporto e i tubi di inserimento.

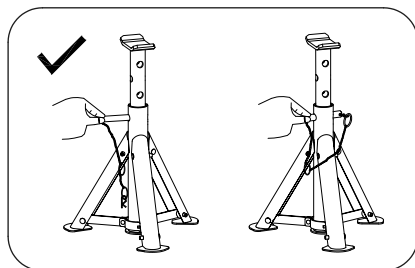

3. **Affinché non rotoli via, assicurare sempre il veicolo come segue:**
 - **Applicare cunei per le ruote**
 - **Inserire la marcia del veicolo (mettere su "P" con cambio automatico)**
 - **Inserire il freno a mano**
4. Le gambe dei cavalletti devono essere completamente spiegate.
5. Controllare che la vite di fissaggio sia collocata correttamente (deve fuoriuscire dall'altro lato dell'asse mediano). Fissare la vite di fissaggio con il perno di sicurezza affinché non fuoriesca.
6. Controllare che le posizioni di supporto fornite dal produttore siano in perfetto stato.
7. Posizionare i cavalletti sotto il veicolo nei punti di supporto previsti o molto vicino ad essi (vedere le istruzioni per l'uso del veicolo).
8. Abbassare il veicolo lentamente e con attenzione sui cavalletti. I cavalletti devono essere fissati e a livello.
9. Dopo aver utilizzato i cavalletti: Quando si rimuove la vite di fissaggio, tenere stretto l'asse mediano in modo che non cada giù attraverso il foro centrale.

● **Manutenzione e controllo**

- Prima di ogni utilizzo, controllare i cavalletti e le saldature. Non utilizzare mai cavalletti danneggiati.
- Non sono disponibili parti di ricambio per questo prodotto. Se danneggiato o rotto, il prodotto deve essere smaltito.
- La vite di fissaggio e il meccanismo di fissaggio devono essere in perfetto stato di funzionamento.

⚠ AVVERTENZA! Pericolo di lesione! Non usare mai i cavalletti o le sue parti per qualsiasi altro utilizzo diverso da quello descritto dal produttore. Il produttore non assume responsabilità per utilizzo improprio dei cavalletti!

● **Pulizia e manutenzione**

Per la pulizia e la cura, usare solo un panno privo di lanuggine leggermente umido.

● **Smaltimento**

L'imballaggio è composto da materiali ecologici che possono essere smaltiti presso i siti di raccolta locali per il riciclo.

E' possibile informarsi circa le possibilità di smaltimento del prodotto usato presso l'amministrazione comunale o cittadina.



Il prodotto, i suoi accessori e i materiali di imballaggio sono riciclabili e soggetti alla responsabilità estesa del produttore.

Per un migliore trattamento dei rifiuti, smaltirli separatamente seguendo i diversi simboli della raccolta differenziata.

Il logo Triman è valido solamente per la Francia.

● **Garanzia**

Il prodotto è stato fabbricato accuratamente secondo severe direttive di qualità ed è stato controllato meticolosamente prima della consegna. In caso di difetti di materiale o fabbricazione l'acquirente può far valere diritti legali nei confronti del venditore. La nostra garanzia sotto riportata non costituisce alcun limite ai diritti legali dell'acquirente.

Questo prodotto è garantito per 3 anni con decorrenza dalla data di acquisto. La garanzia decorre dalla data d'acquisto. Conservare lo scontrino originale in un posto sicuro perché questo documento viene richiesto come prova dell'avvenuto acquisto.

Tutti i danni o difetti presenti già al momento dell'acquisto devono essere comunicati subito dopo l'apertura della confezione.

Se entro 3 anni dalla data di acquisto di questo prodotto si rileva un difetto di materiale o di fabbricazione, noi procederemo, a nostra discrezione, alla riparazione o sostituzione gratuita del prodotto o al rimborso del prezzo di acquisto. Un eventuale intervento in garanzia non prolunga né rinnova il periodo di garanzia stesso. Ciò vale anche per le parti sostituite e riparate.

Questa garanzia decade in caso di danneggiamento oppure uso o manutenzione impropri del prodotto.

La prestazione in garanzia vale per difetti del materiale o di fabbricazione. Questa garanzia non si estende a componenti del prodotto esposti a normale logorio, che possono pertanto essere considerati come componenti soggetti a usura (esempio capacità della batteria, calcificazione, lampade, pneumatici, filtri, spazzole...). La garanzia non si estende altresì a danni che si verificano su componenti delicati (esempio interruttori, batterie, parti realizzate in vetro, schermi, accessori vari) nonché danni derivanti dal trasporto o altri incidenti.

● Gestione dei casi in garanzia

Per garantire un rapido disbrigo delle proprie pratiche, seguire le istruzioni seguenti:

Per ogni richiesta si prega di conservare lo scontrino e il codice dell'articolo (IAN 497001_2504) come prova d'acquisto.

Il numero d'articolo può essere dedotto dalla targhetta, da un'incisione, dal frontespizio delle istruzioni (in basso a sinistra) oppure dall'adesivo applicato sul retro o sul lato inferiore.

In caso di disfunzioni o avarie, contattare innanzitutto i partner di assistenza elencati di seguito telefonicamente oppure via e-mail.

Si può inviare il prodotto ritenuto difettoso all'indirizzo del centro di assistenza indicato con spedizione esente da affrancatura, completo del documento di acquisto (scontrino) e della descrizione del difetto, specificando anche quando tale difetto si è verificato.

● Assistenza

IT Assistenza Italia
Tel.: 800781188
E-Mail: owim@lidl.it

A használt piktogramok listája



Olvassa el a használati utasítást

TÁMASZTÓBAK

● Bevezető

Gratulálunk új termékének vásárlása alkalmából. Ezzel egy magas minőségű termék mellett döntött. Az első üzembevetel előtt ismerkedjen meg a készülékkel. Ehhez figyelmesen olvassa el a következő Használati utasítást és a biztonsági tudnivalókat. A terméket csak a leírtak szerint és a megadott felhasználási területeken alkalmazza. Órizza meg ezt az útmutatót egy biztos helyen. A termék harmadik félnek történő továbbadása esetén mellékelje a termék a teljes dokumentációját is.

Ez és számos más használati útmutató letölthető és megtekinthető a www.lidl-service.com weboldalon. A QR-kódot beolvasva egyenesen a Lidl szolgáltatási weboldalára (www.lidl-service.com) juthat, ahol a cikkszám (IAN) 497001_2504 megadásával megnyithatja használati útmutatóját.

● Utasítások

Kérjük, gondosan olvassa át az utasításokat és kövesse a biztonsági utasításokat. A személyi sérülések és az anyagi károk elkerülésére bánjon gondosan a termékkel és csak rendeltetésszerűen használja. A helytelen kezelés vagy az utasítások be nem tartása okozta károokra nem érvényes a jótállás.

FONTOS! ÓRIZZE MEG AZ UTASÍTÁSOKAT KÉSŐBBI HASZNÁLATRA.

● Rendeltetésszerű használat

Csak magán használatra – a jármű bakra állítása kerékcseré érdekében

● Műszaki adatok

Modell száma:	HG03066
Maximális terhelhetőség:	2000 kg (támasztóbakonként)
Emelőmagasság I:	24 cm
Emelőmagasság II:	26,7 cm
Emelőmagasság III:	29,5 cm
Emelőmagasság IV:	32,2 cm
Emelőmagasság V:	35 cm
Emelőmagasság VI:	37,7 cm



Biztonsági utasítások

- Mindig ellenőrizze, hogy az alátámasztó bakok kifogástalan állapotban vannak. Soha ne használjon sérült alátámasztó bakokat.
 - **Az alátámasztó bakokat csak egyenesen, stabil felületen használja.**
 - **Gépkocsija rögzítéséhez minden esetben mindkét tartóbakot használja. Kerékcserékor soha ne csak egy tartóbakot használjon.**
 - Mielőtt először használná: Ismerkedjen meg a tartóbakok kihajtómechanizmusával.
- ⚠ FIGYELMEZTETÉS! Sérülésveszély!**
Ügyeljen arra, hogy a tartó csapszeg és a biztonsági csap megfelelően a helyükön legyenek. Ellenkező esetben a középső cső a középső rúdon keresztül irányíthatatlanul leeshet.
- ⚠ FIGYELMEZTETÉS! A járművet mindig lassan, óvatosan engedje rá a tartóbakokra.**
- Mielőtt elkezdené a munkálatokat a járművön, bizonyosodjon meg, hogy az alátámasztó bak és a jármű stabilak.
 - Egy járműhöz mindig használjon 2 alátámasztó bakot, soha ne többet mint 2.
 - Ha a jármű egyik vége már a bakon található, soha ne emelje meg a jármű másik végét.
 - Az alátámasztó bakokat soha ne használja 3 kerékű járműveknél vagy utánfutóknál.

⚠ VESZÉLY! A tartóbakokat páronként soha ne terhelje a megadott terhelhetőségi értéket meghaladó súlyon felül (2000 kg támasztóbakonként). A túlzott terhelés következtében a bakok sérülhetnek vagy használhatatlanná is válhatnak. A terhet mindig a tartóelem közepére helyezze. Amennyiben a gépjárművet nem egyenesen emeli meg, használjon mindig 2 tartóbakot, kizárólag egyenes, szilárd talajon. Ha a tartóbakokat nem teherbíró felületen használja, a terhelés egyenetlenül fog eloszlani, így előfordulhat, hogy a teherbírás teljes mértékben elveszik. A tartóbakokat soha ne használja zúzottkő felületeken. Ezen előírások figyelmen kívül hagyása a tartóbakok sérüléséhez, a teher tartásának elvesztéséhez, ezáltal anyagi károkhoz, súlyos személyi sérülésekhez vagy halálos balesetekhez vezethet.

- A terméket kizárólag az útmutatóban leírt részegységekkel együtt és csak rendeltetésszerűen használja.
- A felemelt terhet azonnal támassza alá a bakokkal.
- Mindig mindkét támasztóbakot egyforma magasságba állítsa be.

● A szállítmány tartalma

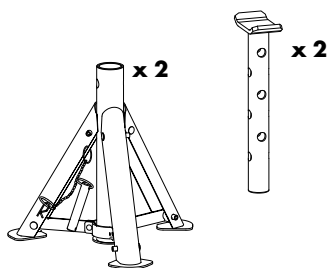

● Összeszerelési útmutató

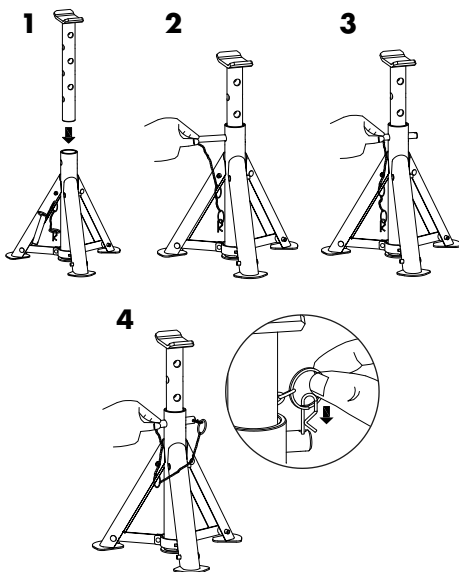

● Az alátámasztó bakok használata

1. Ismerkedjen meg a termék működésével és részegységeivel, mint az összecsapási mechanizmus és az állítható lábak. Ellenőrizze, hogy az alátámasztó bakok kifogástalan állapotban vannak.
2. Illessze a középső oszlopot a középső csőbe a kívánt magasságra és rögzítse a tartó csapszeggel.

Megjegyzés: Használat közben a tartó csapszeg állandóan át kell tolni a középső oszlopon és a középső csövön.

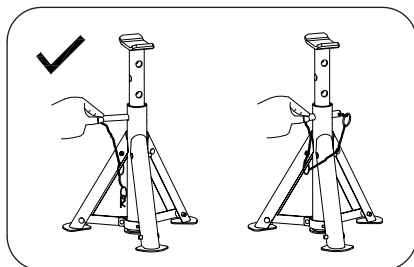

3. **Mindig biztosítsa a járművet elgurulás ellen a következőképpen:**

- **Helyezzen kerékeket**
 - **Helyezze sebességbe a járművet ("P" pozíció az automata sebességvált esetén)**
 - **Húzza be a kézi féket**
4. Az alátámasztó bakok lábait teljesen ki kell hajtani.
 5. Ellenőrizze a tartó csapszeg helyes behelyezését (a középső oszlop ellentétes oldalán ki kell jönnie). Biztosítsa kicsúszás ellen a tartó csapszeget a biztonsági csappal.
 6. Ellenőrizze a gyártó által előírt tartó pontok kifogástalan állapotát.
 7. A tartóbakokat a jármű alá az erre kijelölt tartópontokhoz, vagy azok közvetlen közelébe helyezze (lásd a gépjármű használati útmutatóját).
 8. Lassan és óvatosan engedje rá a járművet az alátámasztó bakokra. Az alátámasztó bakoknak biztonságosan és egyenesen kell állniuk.
 9. Az alátámasztó bakok használata után: Amikor eltávolítja a tartó csapszeget, tartsa meg a középső oszlopot, hogy ne essen le a középső csőbe.

● **Karbantartás és ellenőrzés**

- Minden használat előtt ellenőrizze az alátámasztó bakokat és hegesztéseket. Soha ne használjon sérült alátámasztó bakokat.
- A készülékhez nem állnak rendelkezésre pótalkatrészek. Ha a készülék megsérül vagy eltörik, azt ki kell selejtezni.
- A tartó csapszegnek és a tartó mechanizmusnak kifogástalanul kell működnie.

⚠ FIGYELMEZTETÉS! Sérülésveszély!
Soha ne használja az alátámasztó bakokat vagy alkatrészeitek más célra, mint amilyen rendeltetésre szánta őket a gyártó. A gyártó nem vállal felelősséget az alátámasztó bakok szakszerűtlen használatáért!

● **Tisztítás és ápolás**

A tisztításhoz és ápoláshoz csak kissé nedves, szőszmentes kendőt használjon.

● **Mentesítés**

A csomagolás környezetbarát anyagokból készült, amelyeket a helyi újrahasznosító helyeken adhat le ártalmatlanítás céljából.

A kiszolgált termék megsemmisítési lehetőségeiről lakóhelye illetékes önkormányzatánál tájékozódhat.



A termék, beleértve a tartozékokat és a csomagolóanyagokat is, újrahasznosítható, és a gyártó kiterjesztett felelőssége alá tartozik.

A jobb hulladékkezelés érdekében az ábrán látható információk (szortírozási információk) alapján külön ártalmatlanítsa őket.

A Triman-logó csak Franciaországra vonatkozik.

● **Garancia**

A terméket gondosan, szigorú minőségi előírások betartásával gyártottuk, és a szállítás előtt gondosan ellenőriztük. Anyag- vagy gyártási hibák esetén a termék eladójával szemben törvényes jogok illetik meg. Az Ön törvényes jogait az általunk alább meghatározott garancia semmilyen módon nem korlátozza.

Erre a termékre 3 év garanciát adunk a vásárlás dátumától számítva. A garancia idő a vásárlás dátumával kezdődik. Biztonságos helyen őrizze meg az eredeti vásárlói bizonylatot, mert ez a dokumentum szükséges a vásárlás bizonyításához.

A vásárláskor fennálló károk és hiányosságokat a termék kicsomagolása után haladéktalanul jelezze.

Ha ezen a terméken a vásárlástól számított 3 éven belül anyag- vagy gyártási hibát észlel, választásunk szerint ingyenesen megjavítjuk vagy kicseréljük a terméket. A garancia idő nem hosszabbodik meg a helyette nyújtott szavatossági igény által. Ez a kicserélt vagy javított alkatrészekre is érvényes.

A garancia megszűnik, ha a terméket megrongálták, ill. nem szakszerűen kezelték vagy végezték a karbantartást.

A garancia az anyag- és gyártási hibákra vonatkozik. Ez a garancia nem terjed ki azokra a termékalkatrészekre, amelyek normál kopásnak vannak kitéve, és ezért gyorsan kopó alkatrésznek minősülnek (pl. elemekre, akkumulátorokra, tömlőkre, tintapatronokra), illetve a törékeny alkatrészek sérülésére, pl. kapcsolókra vagy üveg alkatrészekre.

● Garanciális ügyek lebonyolítása

Ügyének gyors elintézhetsége céljából, kérjük kövesse az alábbi útmutatást:

Kérjük, kérdések esetére készítse elő a pénztárblokkot és a cikkszámot (IAN 497001_2504) a vásárlás tényének az igazolására.

Kérjük, hogy a cikkszámot olvassa le a típustábláról, a gravírozásból, az Útmutató címlapjáról (balra lent), illetve a hátoldalon, vagy a termék alján található matricáról.

Amennyiben működési hibák, vagy egyéb hiányosság lépne fel, előszöris vegye fel a kapcsolatot a következőkben megnevezett szervizek egyikével telefonon, vagy e-mailen.

A hibásnak ítélt terméket ezután a vásárlást igazoló blokk, valamint a hiba leírásának és keletkezési idejének mellékelésével díjmentesen postázhatja az Önnel közölt szervizcímre.

● Szerviz

 **Szerviz Magyarország**

Tel.: 0680021225

E-mail: owim@lidl.hu