



FUNK-WETTERSTATION • RADIO-CONTROLLED WEATHER STATION • STATION MÉTÉO RADIOGUIDÉE

Art.-Nr.: 4-LD5882

- Ⓜ(GB) Ⓜ(IE) Ⓜ(NI) Ⓜ(CY) Ⓜ(MT) **RADIO-CONTROLLED WEATHER STATION**
- Ⓜ(DE) Ⓜ(AT) Ⓜ(CH) **FUNK-WETTERSTATION**
- Ⓜ(FR) Ⓜ(BE) Ⓜ(CH) **STATION MÉTÉO RADIOGUIDÉE**
- Ⓜ(NL) Ⓜ(BE) **DRAADLOOS WEERSTATION**
- Ⓜ(CZ) **BEZDRÁTOVÁ METEOROLOGICKÁ STANICE**
- Ⓜ(PL) **STACJA METEOROLOGICZNA STEROWANA RADIOWO**
- Ⓜ(SK) **METEOROLOGICKÁ STANICA**
- Ⓜ(ES) **ESTACIÓN METEOROLÓGICA INALÁMBRICA**
- Ⓜ(DK) **TRÅDLØS VEJRSTATION**
- Ⓜ(IT) Ⓜ(MT) Ⓜ(CH) **STAZIONE METEOROLOGICA RADIOCONTROLLATA**
- Ⓜ(HU) **RÁDIÓVEZÉRELT IDŐJÁRÁS-ÁLLOMÁS**
- Ⓜ(SI) **RADIJSKO VODENA VREMENSKA POSTAJA**

IAN 384583_2107

OS

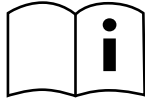
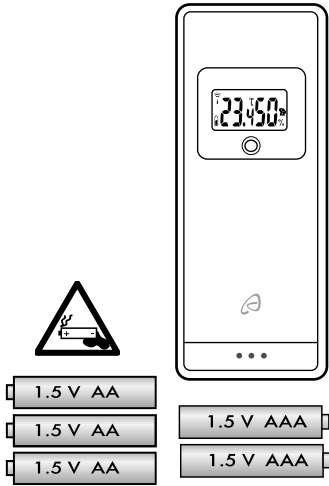
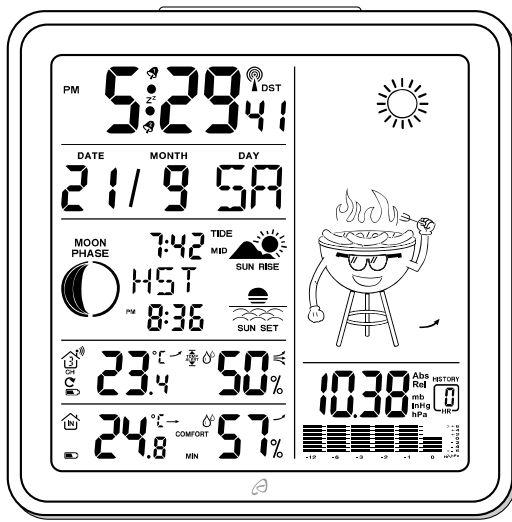

www.lidl-service.com
384583_2107



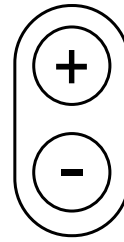
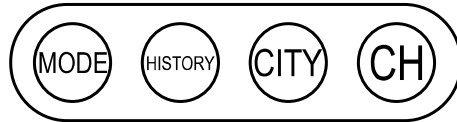
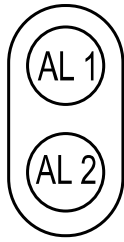

MODE – Basic setting
HISTORY – MAX-/MIN-value
CITY - Location table
CH - Channel setting

AL 1 – ALARM 1 – ON/OFF
AL 2 – ALARM 2 – ON/OFF

AL 1 – ALARM 1 – ON/OFF
AL 2 – ALARM 2 – ON/OFF

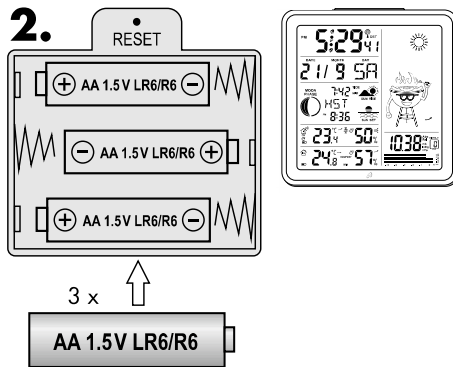
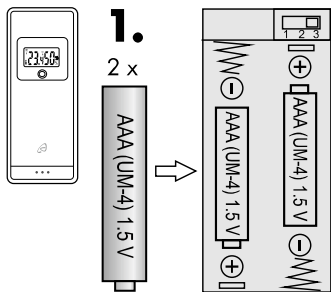

2 Seconds

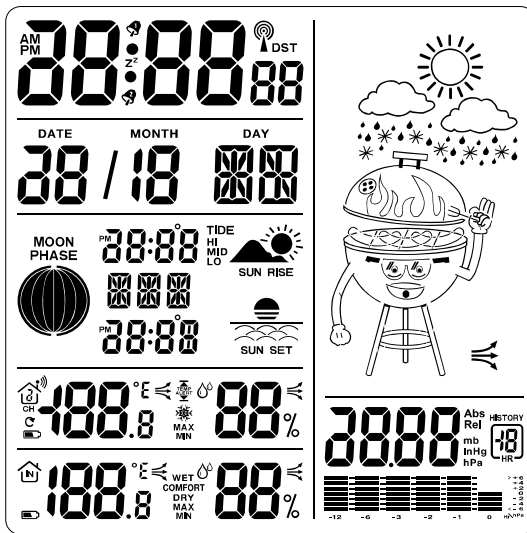

1.  CH → 2.  3-10 Minuten, Minutes, Minutes

Basic setting Grundeinstellung Réglage de base

3 Seconds **MODE** **9 x MODE**

24 Hr^{DST} → 9C^{DST} → h PA^{DST} → 00^{DST} →

10:00^{DST} → 18:00^{DST} → 2021^{DST} →

DATE MONTH DAY → DATE MONTH DAY → DATE MONTH DAY
28/10 00 → 10/18 00 → 10/10 00

  **3** Second **AL 1 + AL 2** →  **DST**

ⒸⒹ ⒸⒺ ⒸⒶ ⒸⒸ ⒸⒼ ⒸⓂ	Usage and safety instructions.....	- 1 -
ⒸⒺ ⒸⒶ ⒸⒸ	Bedienungs- und Sicherheitshinweise.....	- 12 -
ⒸⒺ ⒸⒺ ⒸⒸ	Utilisation et avertissements de sécurité.....	- 23 -
ⒸⒶ ⒸⒺ	Gebruiksaanwijzing en veiligheidstips.....	- 34 -
ⒸⒸ	Návod k obsluze a bezpečnostní upozornění.....	- 45 -
ⒸⒶ	Wskazówki obsługi i bezpieczeństwa.....	- 55 -
ⒸⒶ	Pokyny pre obsluhu a bezpečnostné pokyny.....	- 66 -
ⒸⒺ	Indicaciones sobre su utilización y su seguridad.....	- 76 -
ⒸⒶ	Bedjenings- og sikkerhedshenvisninger	- 87 -
ⒸⒶ ⒸⒼ ⒸⒸ	Istruzioni per l'uso e indicazioni di sicurezza	- 97 -
ⒸⒸ	Használati és biztonsági tanácsok.....	- 107 -
ⒸⒶ	Navodilo za uporabo in varnostno navodilo.....	- 118 -

Table of contents

Table of contents..... - 1 -
Introduction - 2 -
Intended use..... - 3 -
Explanation of symbols - 3 -
Important safety information..... - 5 -
 Important safety information for users - 5 -
 Important safety information for the batteries - 6 -
Simplified EU declaration of conformity - 7 -
Disposal..... - 8 -
 Disposal of the electronic device - 8 -
 Battery disposal - 9 -
 Recycling..... - 11 -
 Waste disposal..... - 11 -

RADIO-CONTROLLED WEATHER STATION

This document is a shorter printed version of the complete instruction manual. By scanning the QR code, you will be taken straight to the Lidl service website (www.lidl-service.com) where you can view and download the complete instruction manual by entering the article number (IAN) 384583_2107.

WARNING! Observe the complete instruction manual and safety notes to prevent personal injury and property damage. The short guide forms an integral part of this product. Prior to using the product, familiarize yourself with all operation and safety notes. Keep the short guide well preserved and if you hand the product on to third parties, all documentation should be passed on as well.



Visit www.lidl-service.com to download this and many other manuals, product videos and software.



With this QR-Code you can reach the Lidl-Service-Site (www.lidl-service.com) directly and you can open your manual by entering the article number (384583_2107).

Introduction

Congratulations on purchasing your new radio-controlled weather station (hereinafter referred to simply as "device"). You have chosen a high-quality device. The quick-start guide is part of this device. It contains important information pertaining to













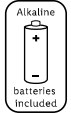







safety, and to using and disposing of the device. Please familiarise yourself with all the operating and safety instructions before using this device. Use the device only as described and for the purposes indicated. All documents must be included if the device is passed on to third parties. Please keep the packaging and the quick-start guide for future queries.







Intended use

This device is suitable for displaying the time and for using the additional functions described. Any other use or modification of the device is considered to be improper use. The manufacturer is not liable for damage caused by improper use or incorrect operation. The device is not intended for commercial use.

Explanation of symbols

	WARNING!	This symbol/word indicates a hazard with a medium level of risk, which may result in death or serious injury if the hazard is not avoided.
	Note:	This signal word indicates additional information.
		Improper use of disposable/rechargeable batteries may cause an explosion and/or leakage of battery fluid.
		Alkaline batteries included
		Radio-controlled weather station batteries: 3 x 1.5 V AA R6/LR6

		External sensor batteries: 2 x 1.5 V AAA R03/LR03, (UM-4)
		Symbol for DC voltage
		Quick-start guide
		Please read the operating instructions!
		By using the CE symbol, digi-tech gmbH declares conformity with the applicable EU directives.
		With the UKCA marking, digi-tech gmbh declares that the product is in conformity with the relevant statutory requirements applicable to the product.
		Temperature indoors/outdoors
		Humidity
		Frost warning
		Range of external sensor: max. 100 m Transmission frequency: 433.92 MHz Transmission power: 0.024 W

		DCF77 radio signal
		Radio waves/radio symbol
		Time
		Alarm
		Snooze
		Protection rating provided by the housing (external sensor only): IPX4 (protection from splashing water according to IEC 60529 standard)

Important safety information

Important safety information for users



WARNING!

RISK OF INJURY!

This device may be used by persons (including **children** over 8 years of age) with reduced physical, sensory or mental abilities or lack of experience and knowledge, if they are supervised or instructed regarding the safe use of the device and understand the

dangers that may arise. **Children** may not play with the device. Cleaning and user maintenance of the device may not be performed by **children** without supervision. **Keep packaging films out of the hands of children. There is a danger of suffocation.**

Important safety information for the batteries



WARNING!

**HEALTH HAZARD!
RISK OF EXPLOSION!**

Keep new and old batteries/rechargeable batteries out of reach of **small children**. If a battery/rechargeable battery is swallowed, medical help must be obtained immediately.

The batteries/rechargeable batteries must always be inserted with the correct polarity. Clean the battery and device contacts beforehand if necessary. Do not attempt to recharge, short-circuit, or open the batteries/rechargeable batteries.



Never heat the batteries/rechargeable batteries to recharge them. Do not expose the batteries to excessive heat such as sunshine, fire or the like. There is an increased risk of leakage! Never throw batteries/rechargeable batteries into fire, as they can

explode. Improper use of the batteries/rechargeable batteries poses a risk of explosion and leakage of the battery fluid. If the batteries/rechargeable batteries should leak, avoid contact with skin, eyes and mucous membranes. Use gloves. In the event of contact with battery fluid, immediately rinse the affected areas with plenty of clean water and consult a doctor immediately. Remove exhausted batteries/rechargeable batteries from the device immediately, there is an increased risk of leakage.

Note:

- Non-rechargeable batteries must not be recharged.
- Different battery types or new and used batteries must not be used together!
- Do not short-circuit the supply terminals.
- Empty batteries / rechargeable batteries must be removed from the device and safely disposed of (see Disposal of batteries)!
- If the device is stored unused for a longer period of time, the batteries / rechargeable batteries should be removed.

Simplified EU declaration of conformity

Hereby, digi-tech gmbh declares that the radio-controlled weather station 4-LD5882 is in compliance with the RED 2014/53/EU, article 10 (8) directive.



Note:

You can download your instruction manual and declaration of conformity here:
www.digi-tech-gmbh.com/downloads

Then click on the magnifying glass  and enter the IAN **384583_2107**

Disposal

This device and all the packaging materials are recyclable. Please dispose of them separately for better waste handling. You can find out about disposal options for your product by contacting your municipality.

Please take note of the marking of packaging material when separating waste materials. They are marked with abbreviations (a) and numbers (b) with the following meanings:

1-7: plastics

20-22: paper and cardboard

80-98: composite materials.

**Disposal of the electronic device**

Remove the batteries before disposal and dispose of them separately (see Disposal of the batteries). This device and the outdoor sensor are subjects to the European Directive 2012/19/EU. The symbol of the crossed-out wheelee bin indicates that the product must be disposed of separately in the European Union. Labelled products cannot be disposed of with normal household waste, but must be handed in at a collection point for the recycling of electrical and electronic equipment.



In the interest of the environment, when your device has reached the end of its usefulness, do not throw it in the normal household trash. Dispose of it in the proper and correct way. You can find out about collection sites and their business hours from your public administration. Please adhere to applicable requirements.

Battery disposal

The accompanying symbol indicates that batteries and rechargeable batteries must not be disposed of with normal household waste. Defective or used batteries/rechargeable batteries must be recycled in accordance with Directive 2006/66/EC and its amendments. Consumers are legally obliged to dispose of all batteries and rechargeable batteries, regardless of whether they contain harmful substances such as: Cd = cadmium, Hg = mercury, Pb = lead, Li = lithium or not, at a collection point in their municipality/district or at a retail outlet, for environmentally friendly disposal and for the recovery of valuable raw materials such as cobalt, nickel or copper.



The return of batteries and accumulators is free of charge.



WARNING!

Environmental damage through incorrect disposal of batteries / rechargeable batteries!

Some of the possible materials such as mercury, cadmium and lead are poisonous and, if not disposed of properly, endanger the environment. For example, heavy metals can have harmful effects on the health of humans, animals and plants and accumulate in the environment and in the food chain, and can then enter the body indirectly via food.



WARNING!

Danger of explosion!

With used batteries containing lithium (Li = lithium) there is a high risk of fire. Therefore, special attention must be paid to the proper disposal of used batteries and rechargeable batteries containing lithium. Incorrect disposal can also lead to internal and external short circuits due to thermal effects (heat) or mechanical damage. A short circuit can lead to a fire or an explosion and have serious consequences for humans and the environment.

For this reason, tape off the poles of lithium-based batteries and rechargeable batteries prior to disposal in order to avoid an external short circuit.

Batteries and rechargeable batteries that are not permanently installed in the device must be removed and disposed of separately before disposal of the device.

Please return batteries and rechargeable batteries only when they have been discharged!

Use rechargeable batteries instead of disposable batteries whenever possible.

Recycling

The product packaging consists of recyclable materials.
Please dispose of them properly at the available collection sites.

**Waste disposal**

Dispose of the packaging in an environmentally responsible fashion. Please note the marking of the different packaging materials and separate them if applicable.



Inhaltsverzeichnis

Inhaltsverzeichnis.....	- 12 -
Einleitung	- 14 -
Bestimmungsgemäße Verwendung.....	- 14 -
Zeichenerklärung.....	- 14 -
Wichtige Sicherheitshinweise	- 17 -
Sicherheitshinweise für Benutzer.....	- 17 -
Sicherheitshinweise zu den Batterien.....	- 17 -
Vereinfachte EU-Konformitätserklärung	- 19 -
Entsorgung	- 19 -
Entsorgung des Elektrogeräts	- 20 -
Entsorgung der Batterien	- 20 -
Recycling.....	- 22 -
Müllentsorgung	- 22 -

FUNK-WETTERSTATION

Bei diesem Dokument handelt es sich um eine verkürzte Druckausgabe der vollständigen Bedienungsanleitung. Durch das Scannen des QR-Codes gelangen Sie direkt auf die Lidl-Service-Seite (www.lidl-service.com) und können durch die Wahl des Landes und die Eingabe der Artikelnummer (IAN) 384583_2107 die vollständige Bedienungsanleitung einsehen und herunterladen.

WARNUNG! Beachten Sie die vollständige Bedienungsanleitung und die Sicherheitshinweise, um Personen- und Sachschäden zu vermeiden. Die Kurzanleitung ist Bestandteil dieses Produkts. Machen Sie sich vor der Benutzung des Produkts mit allen Bedien- und Sicherheitshinweisen vertraut. Bewahren Sie die Kurzanleitung gut auf und händigen Sie alle Unterlagen bei Weitergabe des Produkts an Dritte mit aus.

 Auf www.lidl-service.com können Sie diese Anleitung und viele weitere Handbücher, Produktvideos und Software herunterladen.



Mit diesem QR-Code gelangen Sie direkt auf die Lidl-Service-Seite (www.lidl-service.com) und können mittels der Eingabe der Artikelnummer (384583_2107) Ihre Bedienungsanleitung öffnen.

Einleitung

Herzlichen Glückwunsch zum Kauf Ihrer neuen Funk-Wetterstation (im Folgenden nur „Gerät“ genannt). Sie haben sich damit für ein hochwertiges Gerät entschieden. Die Kurzanleitung ist Bestandteil dieses Gerätes. Sie enthält wichtige Hinweise für Sicherheit, Gebrauch und Entsorgung. Machen Sie sich vor der Benutzung des Gerätes mit allen Bedien- und Sicherheitshinweisen vertraut. Benutzen Sie das Gerät nur wie beschrieben und für die angegebenen Einsatzbereiche. Händigen Sie alle Unterlagen bei Weitergabe des Gerätes an Dritte mit aus. Die Verpackung und Kurzanleitung für spätere Rückfragen bitte aufbewahren.











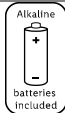













Bestimmungsgemäße Verwendung

Dieses Gerät ist zur Zeitanzeige und zur Verwendung der beschriebenen Zusatzfunktionen geeignet. Jede andere Verwendung oder Veränderung des Gerätes gilt als nicht bestimmungsgemäß. Der Hersteller haftet nicht für Schäden, die durch nicht bestimmungsgemäßen Gebrauch oder falsche Bedienung verursacht werden. Das Gerät ist nicht für den gewerblichen Einsatz vorgesehen.

Zeichenerklärung

	WARNUNG !	Dieses Symbolsymbol/-wort bezeichnet eine Gefährdung mit einem mittleren Risikograd, die, wenn sie nicht vermieden wird, den Tod oder eine schwere Verletzung zur Folge haben kann.
	Hinweis:	Dieses Signalwort wird für zusätzliche Informationen verwendet.
		Bei unsachgemäßem Gebrauch der Batterien/Akkus besteht Explosions- und Auslaufgefahr der Batterieflüssigkeit.

		Alkaline-Batterien inklusive
		Funk-Wetterstation Batterien: 3 x 1,5 V AA R6/LR6
		Außensensor Batterien: 2 x 1,5 V AAA R03/LR03, (UM-4)
		Kennzeichen für Gleichspannung
		Kurzanleitung
		Lesen Sie die Bedienungsanleitung!
		Mit der CE-Kennzeichnung erklärt die digi-tech gmbh die Konformität mit den zutreffenden EU-Richtlinien.
		Temperatur innen/außen
		Luffeuchtigkeit
		Frostwarnung

		Reichweite Außensensor: max. 100 m Übertragungsfrequenz: 433,92 MHz Sendeleistung: 0,024 W
		DCF77-Funksignal
		Funkwellen / Funksymbol
		Uhrzeit
		Alarm
		Snooze
		Schutzart durch das Gehäuse (nur Außensensor): IPX4 (Spritzwasserschutz nach Norm IEC 60529)

Wichtige Sicherheitshinweise

Sicherheitshinweise für Benutzer



WARNUNG ! VERLETZUNGSGEFAHR!

Dieses Gerät kann von Personen (einschließlich Kindern ab 8 Jahren) mit verringerten physischen, sensorischen oder mentalen Fähigkeiten oder Mangel an Erfahrung und Wissen benutzt werden, wenn sie beaufsichtigt oder bezüglich des sicheren Gebrauchs des Gerätes unterwiesen wurden und die daraus resultierenden Gefahren verstehen. **Kinder** dürfen nicht mit dem Gerät spielen. Reinigung und **Benutzer-Wartung** dürfen nicht von **Kindern** ohne Beaufsichtigung durchgeführt werden.

Halten Sie auch die Verpackungsfolien von Kindern fern. Es besteht Erstickungsgefahr.

Sicherheitshinweise zu den Batterien



WARNUNG ! GESUNDHEITSGEFAHR! EXPLOSIONSGEFAHR!

Bewahren Sie neue und alte Batterien/Akkus für **Kleinkinder** unerreichbar auf. Wurde eine Batterie/ein Akku verschluckt, muss sofort medizinische Hilfe in Anspruch genommen werden.

Wenn Sie meinen, dass Batterien verschluckt wurden oder sich in irgendeinem Körperteil befinden, suchen Sie unverzüglich medizinische Hilfe auf.

Die Batterien/Akkus müssen stets polrichtig eingelegt werden. Reinigen Sie Batterie- und Gerätekontakte zuvor bei Bedarf. Versuchen Sie nicht die Batterien wieder aufzuladen, kurzzuschließen oder zu öffnen. Erhitzen Sie niemals die Batterien/Akkus, um sie wieder aufzuladen. Setzen Sie die Batterien/Akkus niemals übermäßiger Wärme wie Sonnenschein, Feuer oder dergleichen aus. Es besteht erhöhte Auslaufgefahr! Werfen Sie niemals die Batterien/Akkus ins Feuer, da diese explodieren können.

Bei unsachgemäßem Gebrauch der Batterien/Akkus besteht Explosions- und Auslaufgefahr der Batterieflüssigkeit.



Sollten die Batterien/Akkus doch einmal ausgelaufen sein, vermeiden Sie Kontakt mit Haut, Augen und Schleimhäuten. Benutzen Sie Handschuhe. Bei Kontakt mit Batterieflüssigkeit spülen Sie sofort die betroffenen Stellen mit reichlich klarem Wasser und suchen Sie umgehend einen Arzt auf. Entfernen Sie erschöpfte Batterien/Akkus umgehend aus dem Gerät, es besteht erhöhte Auslaufgefahr.

Hinweis:

- Nicht wiederaufladbare Batterien dürfen nicht aufgeladen werden!
- Unterschiedliche Batterietypen oder neue und gebrauchte Batterien dürfen nicht zusammen benutzt werden!
- Die Anschlussklemmen dürfen nicht kurzgeschlossen werden!
- Leere Batterien/Akkus sind aus dem Gerät zu entfernen und sicher zu entsorgen (siehe Entsorgung der Batterien)!
- Falls das Gerät über einen längeren Zeitraum unbenutzt gelagert wird, sollten die Batterien/Akkus entfernt werden.

Vereinfachte EU-Konformitätserklärung

Hiermit erklärt digi-tech gmbh, dass die Funk-Wetterstation 4-LD5882 der Richtlinie RED 2014/53/EU, Artikel 10 (8) entspricht.

**Hinweis:**

Ihre Bedienungsanleitung und Konformitätserklärung können Sie hier herunterladen:
www.digi-tech-gmbh.com/downloads

Dann klicken Sie auf die Lupe  und geben Sie die Artikelnummer 384583_2107 ein.

Entsorgung

Das Produkt und die Verpackungsmaterialien sind recycelbar, entsorgen Sie diese getrennt für eine bessere Abfallbehandlung. Möglichkeiten zur Entsorgung des ausgedienten Produktes erfahren Sie bei Ihrer Gemeinde- oder Stadtverwaltung.

Beachten Sie die Kennzeichnung der Verpackungsmaterialien bei der Abfalltrennung, diese sind gekennzeichnet mit Abkürzungen (a) und Nummern (b) mit folgender Bedeutung:

1-7: Kunststoffe

20-22: Papier und Pappe

80-98: Verbundstoffe.



Entsorgung des Elektrogeräts

Entnehmen Sie die Batterien vor der Entsorgung und entsorgen Sie diese getrennt (siehe Entsorgung der Batterien). Dieses Produkt unterliegt der europäischen Richtlinie 2012/19/EU. Das Symbol der durchgestrichenen Abfalltonne bedeutet, dass das Produkt in der Europäischen Union einer getrennten Müllsammmlung zugeführt werden muss. Gekennzeichnete Produkte dürfen nicht über den normalen Hausmüll entsorgt werden, sondern müssen an einer Annahmestelle für das Recycling von elektrischen und elektronischen Geräten abgegeben werden. Werfen Sie Ihr Produkt, wenn es ausgedient hat, im Interesse der Umwelt nicht in den Hausmüll, sondern führen Sie es einer fachgerechten Entsorgung zu. Über Sammelstellen und deren Öffnungszeiten können Sie sich bei Ihrer zuständigen Verwaltung informieren. Beachten Sie die aktuell geltenden Vorschriften.



Entsorgung der Batterien

Das nebenstehende Symbol bedeutet, dass Batterien und Akkus nicht zusammen mit dem Hausmüll entsorgt werden dürfen. Defekte oder verbrauchte Batterien/Akkus müssen gemäß Richtlinie 2006/66/EU und deren Änderungen recycelt werden. Verbraucher sind gesetzlich verpflichtet, alle Batterien und Akkus, egal, ob sie Schadstoffe, wie: Cd = Kadmium, Hg = Quecksilber, Pb = Blei, Li = Lithium enthalten oder nicht, bei einer Sammelstelle ihrer Gemeinde/ihrer Stadtteils oder im Handel abzugeben, damit sie einer umweltschonenden Entsorgung sowie einer Wiedergewinnung von wertvollen Rohstoffen wie z. B. Kobalt, Nickel oder Kupfer zugeführt werden können. Die Rückgabe von Batterien und Akkus ist unentgeltlich.





WARNUNG!

Umweltschäden durch falsche Entsorgung der Batterien/Akkus!

Einige der möglichen Inhaltsstoffe wie Quecksilber, Cadmium und Blei sind giftig und gefährden bei einer unsachgemäßen Entsorgung die Umwelt. Schwermetalle z. B. können gesundheitsschädigende Wirkungen auf Menschen, Tiere und Pflanzen haben und sich in der Umwelt sowie in der Nahrungskette anreichern, um dann auf indirektem Weg über die Nahrung in den Körper zu gelangen.



WARNUNG! Explosionsgefahr!

Bei lithiumhaltigen Altbatterien (Li = Lithium) besteht hohe Brandgefahr. Daher muss auf die ordnungsgemäße Entsorgung von lithiumhaltigen Altbatterien und -akkus besonderes Augenmerk gelegt werden. Bei falscher Entsorgung kann es außerdem zu inneren und äußeren Kurzschlüssen durch thermische Einwirkungen (Hitze) oder mechanische Beschädigungen kommen. Ein Kurzschluss kann zu einem Brand oder einer Explosion führen und schwerwiegende Folgen für Mensch und Umwelt haben.

Kleben Sie daher bei lithiumhaltigen Batterien und Akkus vor der Entsorgung die Pole ab, um einen äußeren Kurzschluss zu vermeiden.

Batterien und Akkus, die nicht fest im Gerät verbaut sind, müssen vor der Entsorgung entfernt und separat entsorgt werden.

Batterien und Akkus bitte nur in entlademem Zustand abgeben!

Verwenden Sie wenn möglich Akkus anstelle von Einwegbatterien.

Recycling

Die Produktverpackung besteht aus recyclingfähigen Materialien. Entsorgen Sie diese umweltgerecht über die eingerichteten Sammelsysteme.



Müllentsorgung

Entsorgen Sie die Verpackung umweltgerecht. Beachten Sie die Kennzeichnung auf den verschiedenen Verpackungsmaterialien und trennen Sie diese gegebenenfalls gesondert.



Sommaire

Sommaire	- 23 -
Introduction	- 25 -
Utilisation conforme.....	- 25 -
Légende.....	- 25 -
Avertissements de sécurité	- 28 -
Avertissements de sécurité pour les utilisateurs.....	- 28 -
Avertissements de sécurité pour les piles.....	- 29 -
Declaration UE de conformité simplifiée	- 30 -
Élimination.....	- 30 -
Évacuation de l'appareil électrique.....	- 31 -
Évacuation des piles.....	- 31 -
Recyclage	- 33 -
Élimination des déchets.....	- 33 -
Logo TRIMAN.....	- 33 -

STATION MÉTÉO RADIOGUIDÉE

Ce document est une version imprimée abrégée du manuel d'utilisation complet. En scannant le code QR, vous obtiendrez directement la page de service Lidl (www.lidl-service.com) et pouvez en saisissant le numéro d'article (IAN) 384583_2107 voir le mode d'emploi complet et le télécharger.

AVERTISSEMENT ! Respectez le manuel d'utilisation complet et les consignes de sécurité pour éviter les blessures corporelles et les dommages matériels. Le guide de démarrage rapide fait partie de ce produit. Familiarisez-vous avec toutes les instructions de fonctionnement et de sécurité avant d'utiliser le produit. Gardez bien le guide de démarrage rapide et remettez tous les documents en cas de transmission du produit à des tiers.



Vous pourrez télécharger ce mode d'emploi et beaucoup d'autres manuels d'utilisation ainsi que des vidéos produits et logiciels sur ce site internet : www.lidl-service.com



Avec ce code QR, vous pouvez accéder directement à la page de service Lidl (www.lidl-service.com) et ouvrir votre notice d'utilisation en saisissant le numéro d'article 384583_2107).

Introduction



Félicitations pour l'achat de votre nouvelle station météo radioguidée (ci-après dénommée « l'appareil »). Vous avez opté pour un appareil de haute qualité. La notice d'utilisation fait partie de cet appareil. Elle contient des consignes importantes relatives à la sécurité, à l'utilisation et au recyclage. Il convient de vous familiariser avec toutes les consignes d'utilisation et de sécurité avant d'utiliser l'appareil. Utilisez l'appareil uniquement comme décrit et pour les applications spécifiées. En cas de transmission de l'appareil à un tiers, veuillez à lui remettre tous les documents. Veuillez conserver l'emballage et le brèves instructions pour toute question ultérieure.











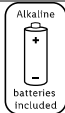













Utilisation conforme

Cet appareil a été conçu pour afficher l'heure et remplir les fonctions supplémentaires décrites dans la notice d'utilisation. Toute autre utilisation ou modification de l'appareil est considérée comme non conforme. Le fabricant décline toute responsabilité en cas de dommages causés par une utilisation non conforme ou inappropriée. L'appareil n'est pas destiné à un usage commercial.

Légende

	AVERTISSEMENT!	Ce symbole/mot-clé indique un danger présentant un niveau de risque moyen qui, s'il n'est pas évité, peut entraîner la mort ou une blessure grave.
	Remarque :	Ici vous trouverez des informations supplémentaires.
		Une mauvaise utilisation des piles / piles rechargeables peut entraîner un risque d'explosion et un risque de fuite du liquide contenu dans les piles.

		Piles alcalines incluses
		Piles de la station météo sans fil : 3 x 1,5 V AA R6/LR6
		Piles du capteur extérieur : 2 x 1,5 V AAA R03/LR03, (UM-4)
		Symbole de courant continu
		Guide de démarrage rapide
		Veuillez lire la notice d'utilisation !
		Avec le marquage CE, la société digi-tech gmbh déclare que son produit est conforme aux directives européennes applicables.
		Température intérieure/extérieure
		Taux d'humidité
		Avertissement de gel

		Portée de la sonde extérieure : 100 m max. Fréquence de transmission : 433,92 MHz Puissance de transmission : 0,024 W
		Signal radio DCF77
		Ondes radio / symbole radio
		Heure
		Alarme
		Snooze (répétition d'alarme)
		Indice de protection à travers le boîtier (sonde extérieure) : IPX4 (protection contre les projections d'eau selon la norme IEC 60529)

Avertissements de sécurité

Avertissements de sécurité pour les utilisateurs



ATTENTION !

RISQUE DE BLESSURE !

Cet appareil peut être utilisé par des personnes dont les capacités physiques, sensorielles ou intellectuelles sont restreintes ou limitées par un manque d'expérience ou de connaissances (les **enfants** à partir de 8 ans compris), si elles ont été placées sous la surveillance d'une personne ou si elles ont reçu les instructions nécessaires à l'utilisation sûre de cet appareil et si elles sont en mesure de comprendre les dangers possibles. Les **enfants** ne doivent pas jouer avec cet appareil. Le nettoyage et l'entretien de l'appareil ne doivent pas être effectués par un **enfant** sans la surveillance d'un adulte.

Eloignez également les enfants des films d'emballage, il y a danger d'étouffement.



ATTENTION !

**DANGEREUX POUR LA SANTÉ !
DANGER D'EXPLOSION !**

Gardez les piles neuves ou usagées hors de portée des jeunes enfants. En cas d'ingestion d'une pile, consultez immédiatement un médecin.

Les piles/batteries doit toujours être insérée avec la bonne polarité.

Nettoyez les batteries et les contacts de l'appareil au

préalable si nécessaire. N'essayez pas de recharger, de

court-circuiter ou horloge radioguidée N'exposez jamais

les batteries à une chaleur excessive comme le soleil, le feu ou

autre. Risque accru de fuite ! Ne jetez jamais les piles dans le feu,

car elle pourrait exploser. Il existe un risque d'explosion et de fuite

du liquide de batterie si les piles n'est pas utilisée correctement.

Si les piles fuit, évitez tout contact avec la peau, les yeux et les

muqueuses. Veuillez utiliser des gants. En cas de contact avec du

fluide de batterie, rincez les zones touchées avec une grande

quantité d'eau claire et consultez immédiatement un médecin.

Retirez immédiatement les piles usées de l'appareil, car il existe un

risque accru de fuite.



Remarque :

- Les piles non rechargeables ne doivent pas être rechargées !
- Des types de piles différents ou des piles neuves et usagées ne doivent pas être utilisées ensemble !
- Les bornes ne doivent pas être court-circuitées !
- Les piles/batteries vides doivent être retirées de l'appareil et éliminées en toute sécurité (voir Mise au rebut des piles) !
- Si l'appareil est stocké inutilisé pendant une longue période, les piles/batteries rechargeables doivent être retirées.

Declaration UE de conformité simplifiée

Le soussigné, digi-tech gmbh, déclare que de la station météo radioguidée 4-LD5882 est conforme à la directive 2014/53/EU, article 10 (8).

**Remarque :**

Vous pouvez télécharger ici votre mode d'emploi et votre déclaration de conformité : www.digi-tech-gmbh.com/downloads

Cliquez ensuite sur la loupe  et entrez le numéro IAN 384583_2107.

Élimination

Le produit et les matériaux d'emballage sont recyclables, éliminez-les séparément pour un meilleur traitement des déchets. Vous pouvez vous informer sur les possibilités d'élimination du produit utilisé auprès de votre commune/municipalité.

Lors du tri des déchets, veuillez prendre en compte l'étiquetage des matériaux d'emballage qui est caractérisé par des abréviations (a) et des numéros (b) avec la signification suivante:

1-7: les matières plastiques
20-22: le papier et le carton
80-98: les matériaux composites.



Évacuation de l'appareil électrique

Retirez la pile avant de vous débarrasser de l'appareil et éliminez-les séparément (voir élimination des piles). Cet appareil est soumis à la directive européenne 2012/19/UE. Au sein de l'Union européenne, le symbole de la poubelle barrée indique que le produit doit être éliminé séparément. Les produits marqués ne peuvent pas être éliminés avec les déchets ménagers normaux, mais doivent être remis à un point de collecte pour le recyclage des équipements électriques et électroniques. Dans l'intérêt de l'environnement, ne jetez pas votre appareil usagé avec les déchets domestiques, mais éliminez-le de manière appropriée. Vous pouvez vous informer sur les points de collecte ainsi que leurs heures d'ouverture auprès de votre administration locale. Veuillez respecter la réglementation en vigueur.



Évacuation des piles

Le symbole ci-contre signifie que les piles et piles rechargeables ne doivent pas être jetés avec les ordures ménagères. Les piles/accumulateurs défectueux ou usagés doivent être recyclés conformément à la directive 2006/66/CE et ses amendements.

Les consommateurs sont légalement tenus de remettre toutes les piles et piles rechargeables, qu'elles contiennent ou non des substances nocives telles que : Cd = cadmium, Hg = mercure, Pb = plomb, Li = Lithium, à un point de collecte de leur municipalité / district ou à un point de vente, afin qu'elles soient éliminées dans le respect de l'environnement et que les matières premières précieuses, comme par exemple le cobalt, le nickel ou le cuivre, puissent être récupérées. La reprise des piles / piles rechargeables est gratuite.





ATTENTION !

Dommages causés à l'environnement par une évacuation incorrecte des piles et des accumulateurs!

Certains des composants possibles tels que le mercure, le cadmium et le plomb sont nocifs et constituent une menace pour l'environnement, s'ils ne sont pas éliminés correctement. Les métaux lourds, par exemple, peuvent avoir des effets néfastes sur la santé des humains, des animaux et des plantes et peuvent s'accumuler dans l'environnement ainsi que dans la chaîne alimentaire, puis pénétrer dans l'organisme indirectement par le biais des aliments.



ATTENTION !

Risque d'explosion !

Les piles anciennes contenant du Lithium (Li = Lithium) présentent un risque d'incendie élevé. C'est pourquoi, une attention particulière doit être accordée à l'élimination appropriée des piles et piles rechargeables anciennes contenant du lithium. Une élimination incorrecte peut également entraîner des courts-circuits internes et externes dus à des effets thermiques (chaleur)

ou à des dommages mécaniques. Un court-circuit peut provoquer un incendie ou une explosion et avoir de graves conséquences pour les personnes et l'environnement. C'est pourquoi il convient de scotcher les bornes des piles et piles rechargeables contenant du lithium avant de les jeter, afin d'éviter un court-circuit externe. Les piles et piles rechargeables qui ne sont pas intégrées de manière permanente dans l'appareil, doivent être retirées et éliminées séparément avant d'être jetées. Veuillez remettre les piles et piles rechargeables uniquement lorsqu'elles sont déchargées!

Dans la mesure du possible, utilisez des piles rechargeables au lieu de piles jetables.

Recyclage

L'emballage du produit est constitué de matériaux recyclables. Éliminez-les dans le respect de l'environnement grâce aux systèmes de collecte aménagés.



Élimination des déchets

Débarrassez-vous de l'emballage dans le respect de l'environnement. Veuillez prendre en compte l'étiquetage des différents matériaux d'emballage et séparez-les si nécessaire.



Logo TRIMAN

Ce produit est recyclable, il est soumis à un dispositif de responsabilité élargie du producteur et de collecte séparée.



Inhoudsopgave

Inhoudsopgave.....	- 34 -
Inleiding.....	- 36 -
Beoogd gebruik.....	- 36 -
Verklaring van symbolen	- 36 -
Belangrijke Veiligheidsinformatie	- 39 -
Veiligheidsinformatie voor gebruiker.....	- 39 -
Veiligheidsinformatie voor batterijen	- 40 -
Vereenvoudigde EU-Conformiteitsverklaring.....	- 41 -
Afvalverwijdering	- 41 -
Verwijdering van het elektronische apparaat.....	- 42 -
Verwijdering der batterijen.....	- 42 -
Recycling.....	- 44 -
Avalverwijdering	- 44 -

DRAADLOOS WEERSTATION

Dit document is een verkorte gedrukte versie van de volledige handleiding. Scan de QR-code en u gaat meteen naar de Lidl-servicepagina (www.lidl-service.com). Voer het artikelnummer (IAN) 384583_2107 in en zie en download de volledige handleiding. **WAARSCHUWING!** Neem de volledige handleiding en de veiligheidsinstructies in acht om persoonlijk letsel en materiële schade te voorkomen. De korte handleiding maakt deel uit van dit product. Zorg ervoor dat u voordat u het product gebruikt vertrouwd bent met alle bedienings- en veiligheidsinstructies. Bewaar de korte handleiding goed en overhandig alle documenten bij het doorgeven van het product aan derden.



Op www.lidl-service.com kunt u dit (en andere) handboek, productvideos en software downloaden.



Met deze QR-code gaat u direct naar de Lidl servicepagina. Als u het artikelnummer (384583_2107) invoert, kunt u de handleiding openen.

Inleiding

Hartelijk gefeliciteerd met de aankoop van uw nieuwe draadloze weerstation (hierna "apparaat" genoemd). U hebt gekozen voor een product van hoge kwaliteit. De beknopte gebruiksaanwijzing maakt deel uit van dit apparaat. Het bevat belangrijke instructies voor veiligheid, gebruik en verwijdering. Maak uzelf vertrouwd met alle bedienings- en veiligheidsinstructies voordat u de wekker gebruikt. Gebruik het apparaat alleen zoals beschreven en voor de aangegeven toepassingsgebieden. Overhandig alle documenten bij het doorgeven van het product aan derden. Bewaar de verpakking en de gebruiksaanwijzing voor toekomstige vragen.











Beoogd gebruik

Dit apparaat is geschikt voor het weergeven van de tijd en voor het gebruik van de beschreven extra functies. Elk ander gebruik of wijziging van het apparaat geldt als oneigenlijk. De fabrikant is niet aansprakelijk voor schade die veroorzaakt wordt door oneigenlijk of onjuist gebruik. Het apparaat is niet bedoeld voor commercieel gebruik.

Verklaring van symbolen

	WAARSCHUWING!	Dit signaalsymbool/-woord wijst op een gevaar, dat, wanneer het niet vermeden wordt, de dood of een ernstig letsel tot gevolg kan hebben.
	Opmerking:	Dit signaalwoord wordt gebruikt voor aanvullende informatie.
		Bij onjuist gebruik van de batterijen/accu's bestaat er gevaar voor explosie en lekkage van de batterijvloeistof.

		Alkalinebatterijen inbegrepen
		Batterijen draadloos weerstation: 3 x 1,5 V AA R6/LR6
		Batterijen buitensensor: 2 x 1,5 V AAA R03/LR03, (UM-4)
		Symbol voor gelijkspanning
		Beknopte gebruiksaanwijzing
		Lees de gebruiksaanwijzing!
		Met de CE-markering verklaart digi-tech gmbh conform te zijn met de toepasselijke EU-richtlijnen.
		Temperatuur binnen/buiten
		Luchtvochtigheid
		Vorstwaarschuwing

		Bereik externe sensor: max. 100 m Zendfrequentie: 433,92MHz Zendvermogen: 0,024 W
		DCF77-radiosignaal
		Draadloze golven/radiosymbool
		Kloktijd
		Alarm
		Sluimerfunctie
		Beschermingsklasse door de behuizing (buitensensor): IPX4 (spatwaterbescherming volgens IEC 60529)

Belangrijke Veiligheidsinformatie

Veiligheidsinformatie voor gebruiker



WAARSCHUWING! **KANS OP VERWONDINGEN!**

Dit apparaat kan door personen (ook **kinderen** vanaf 8 jaar) met verminderde fysieke, sensorische of mentale capaciteiten of met gebrek aan ervaring en kennis gebruikt worden, wanneer dat onder toezicht gebeurt of ze instructie gekregen hebben hoe ze het apparaat moeten gebruiken en ze de gevaren begrijpen die voortkomen uit het gebruik. **Kinderen** mogen niet spelen met het apparaat. Schoonmaken en **gebruikersonderhoud** mag door **kinderen** alleen onder toezicht verricht worden. Houd de verpakkingsfolie uit de buurt van kinderen. **Bij verkeerd gebruik ervan bestaat verstikkingsgevaar.**



WAARSCHUWING!
SCHADELIJK VOOR DE GEZONDHEID!
EXPLOSIEGEVAAR!

Houd nieuwe en oude batterijen buiten bereik van kleine kinderen. Neem direct contact op met een arts als een batterij ingeslikt werd. De batterijen/accu's moet altijd met de polen in de juiste richting worden geplaatst. Maak indien nodig de contacten van de batterij en het apparaat schoon. Probeer de batterijen niet weer op te laden, kort te sluiten te openen. Verwarm de batterijen nooit om de batterijen op te laden. Stel de batterijen nooit bloot aan extreme hitte zoals zonneshijn, vuur of dergelijke. Hierdoor ontstaat een verhoogd risico op uitlopen! Gooi de batterijen nooit in het vuur, omdat de batterijen kunnen ontploffen. Als de batterijen verkeerd worden gebruikt, bestaat het risico op explosie en uitlopen van de batterijvloeistof. Als de batterijen uitgelopen zijn, vermijd dan contact met huid, ogen en slijmvliezen. Gebruik handschoenen. Wanneer u in contact bent gekomen met batterijvloeistof, spoel de getroffen plekken onmiddellijk met veel helder water schoon en neem direct contact op met een arts. Verwijder de lege batterijen onmiddellijk uit het apparaat, er is een verhoogd risico op uitlopen.



Opmerking:

- Niet-oplaadbare batterijen mogen niet worden opgeladen!
- Verschillende batterijtypes of nieuwe en gebruikte batterijen mogen niet samen worden gebruikt!
- De aansluitklemmen mogen niet kortgesloten worden!
- Lege batterijen/accu's moeten uit het apparaat worden verwijderd en veilig worden afgevoerd (zie Batterijen afvoeren)!
- Als het apparaat voor langere tijd ongebruikt wordt opgeslagen, moeten de batterijen/accu's worden verwijderd.

Vereenvoudigde EU-Conformiteitsverklaring

Hierbij verklaar ik, digi-tech gmbh, dat het draadloos weerstation 4-LD5882 conform is met Richtlijn RED 2014/53/EU, artikelen 10 (8).

**Opmerking:**

Hier kunt u uw gebruiksaanwijzing en conformiteitsverklaring downloaden:
www.digi-tech-gmbh.com/downloads

Klik vervolgens op het vergrootglas  en voer het IAN 384583_2107 in.

Afvalverwijdering

Het product en de verpakkingsmaterialen kunnen gerecycled worden. Scheid het afval, zodat het beter verwerkt kan worden. Meer informatie over het verwijderen van kapotte of versleten producten kunt u navragen bij de gemeentelijke diensten.

Let bij het verwijderen van het afval op de markeringen op de verpakkingsmaterialen. De vermelde afkortingen (a) en nummers (b) betekenen:

1-7: kunststofmaterialen

20-22: papier en karton

80-98: composietmaterialen.



Verwijdering van het elektronische apparaat

Haal voor verwijdering de batterijen uit het apparaat en geef deze mee met chemisch afval (zie ook Verwijdering der batterijen). Deze product valt onder de Europese Richtlijn 2012/19/EU. Het symbool met de doorgestreepte afvalbak betekent dat het product in de Europese Unie apart verwijderd dient te worden. Producten met deze markering mogen niet met het gewone huishoudelijke afval verwijderd worden, maar moeten worden ingeleverd bij een verzamelpunt voor het recyclen van elektrische en elektronische apparatuur. Om het milieu niet extra te belasten, kunt u het beter volgens de voorgeschreven regelgeving naar een milieupark/containerpark brengen, waar afval verzameld wordt. De openingstijden van deze afvalverzamelplekken kunt u navragen bij uw gemeente. Houd u hierbij aan de actuele voorschriften.



Verwijdering der batterijen

Het symbool geeft aan dat batterijen en accu's niet met het normale huishoudelijke afval mogen worden meegegeven. Defecte of volledige lege batterijen/accu's moeten volgens Richtlijn 2006/66/EG inclusief aanpassingen gerecycled worden. Gebruikers zijn wettelijk verplicht alle batterijen af te geven bij een speciale verzamelplek van hun gemeente of stadsdeel of in een winkel af te geven. Daarbij maakt het niet uit of ze schadelijk stoffen zoals Cd = cadmium, Hg = kwik, Pb = lood, Li = lithium bevatten of niet. Op deze manier kunnen waardevolle grondstoffen zoals kobalt, nikkel of koper op een milieuvriendelijke manier teruggewonnen of gerecycled worden.



Voor het teruggeven van batterijen en accu's wordt geen vergoeding betaald.



WAARSCHUWING!

Milieuschade door verkeerd verwijderen van batterijen/accu's!

Een aantal van de mogelijke ingrediënten zoals kwik, cadmium en lood zijn giftig en zijn schadelijk voor het milieu als ze niet correct verwijderd worden. Zware metalen kunnen dan weer schadelijke effecten hebben op de gezondheid van mensen, dieren en planten. Ze kunnen ook via deze weg in de voedselketen terechtkomen en zo indirect via voedsel in het lichaam terechtkomen.



WAARSCHUWING!

Explosiegevaar!

Bij oude lithiumbatterijen (Li = lithium) bestaat er een hoog brandgevaar. Daarom is het belangrijk dat de oude lithiumbatterijen en -accu's op een juiste en correcte manier verwijderd worden. Als deze batterijen niet correct verwijderd worden, kan dit tot interne en externe kortsluiting veroorzaakt door thermische effecten (hitte) of mechanische beschadigingen leiden. Kortsluiting kan leiden tot brand of explosie en ernstige gevolgen hebben voor mens en milieu.

Plak daarom de polen van lithiumbatterijen en -accu's af als u ze wilt verwijderen om op deze manier een externe kortsluiting te voorkomen.

Batterijen en accu's die niet vast in het apparaat ingebouwd zijn, moeten voor verwijdering uit het apparaat gehaald worden en apart verwijderd worden.

Geef alleen lege batterijen en accu's af!

Gebruik indien mogelijk alleen oplaadbare batterijen/accu's in plaats van wegwerpbatterijen.

Recycling

De verpakking van het product bestaat uit recyclebare materialen.

Verwijder deze verpakkingsmaterialen volgens de milieubepalingen en/of breng de materialen naar een afvalverzamelingsplek.



Avalverwijdering

Verwijder de verpakking volgens de milieubepalingen.

Let op de informatie op de verpakkingsmaterialen en scheid het afval.



Obsah

Obsah..... - 45 -
Úvod..... - 47 -
Určené použití..... - 47 -
Vysvětlivky k symbolům..... - 47 -
Důležitá bezpečnostní upozornění..... - 49 -
 Bezpečnostní upozornění pro uživatele..... - 49 -
 Bezpečnostní upozornění pro baterie - 50 -
Zjednodušené EU prohlášení o shodě..... - 51 -
Odstraňování odpadu - 52 -
 Likvidace elektrického přístroje - 52 -
 Likvidace baterií..... - 52 -
 Recyklace..... - 54 -
 Likvidace odpadu..... - 54 -

BEZDRÁTOVÁ METEOROLOGICKÁ STANICE

Tento dokument je zkrácenou verzí kompletního návodu k použití určenou k tisku. Naskenováním QR kódu se dostanete přímo na servisní stránku společnosti Lidl (www.lidl-service.com) a po zadání čísla produktu (IAN) 384583_2107 si můžete zobrazit a stáhnout kompletní verzi návodu k použití.

VAROVÁNÍ! Řiďte se kompletní verzí návodu k použití a bezpečnostními pokyny. Zabráníte tak zranění osob a škodám na majetku. Stručný návod k použití je součástí tohoto produktu. Před použitím produktu si všechny pokyny k obsluze a bezpečnostní pokyny pečlivě prostudujte. Stručný návod k použití si pečlivě uschovejte a při předání produktu třetím osobám předejte spolu s ním i veškerou dokumentaci.



Na www.lidl-service.com si můžete stáhnout tuto i jiné příručky, videa o produktech nebo softwarové programy.



Tímto QR kódem se dostanete přímo na servisní stránky firmy Lidl (www.lidl-service.com) a zadáním čísla výrobku (384583_2107) otevřete Váš návod k použití.

Úvod

Blahopřejeme vám k zakoupení vaší nové meteostanice s hodinami řízenými rádiovým signálem (dále jen „přístroj“). Rozhodli jste se pro kvalitní přístroj. Stručný návod je součástí tohoto přístroje. Obsahuje důležitá upozornění týkající se bezpečnosti, použití a likvidace. Před použitím přístroje se seznámte se všemi pokyny pro obsluhu a s bezpečnostními pokyny. Přístroj používejte pouze popsáním způsobem a pro určené oblasti použití. Při přenechání přístroje třetí osobě předejte dále i všechny podklady. Uschovejte si prosím obal a stručný návod k obsluze pro budoucí dotazy.























Určené použití

Tento přístroj je vhodný pro zobrazení času a pro využití dalších popsanych funkcí. Každé jiné užití nebo úprava přístroje není v souladu s určením. Výrobce neručí za škody vzniklé nevhodným užíváním nebo chybnou obsluhou. Přístroj není určen pro komerční využití.

Vysvětlivky k symbolům

	VAROVÁNÍ!	Tento signální symbol/slovo označuje ohrožení se středním stupněm rizika, které, pokud se mu nezabrání, může mít za následek smrt nebo vážné poranění.
	Upozornění:	Toto signální slovo se používá pro uvedení dalších informací.
		Při nesprávném používání baterií/akumulátorů hrozí nebezpečí výbuchu a vytečení tekutiny z baterie.
		Alkalické baterie jsou součástí balení

		Baterie bezdrátové meteostanice: 3 x 1,5 V AA R6/LR6
		Baterie venkovního senzoru: 2 x 1,5 V AAA R03/LR03, (UM-4)
		Označení stejnosměrného napětí
		Stručný návod
		Přečtěte si návod k použití!
		Označením CE společnost digi-tech gmbh deklaruje shodu s příslušnými směrnicemi EU.
		Teplota uvnitř / venku
		Vlhkost vzduchu
		Varování před mrazem
		Dosah externího senzoru: max. 100 m Přenosová frekvence: 433,92 MHz Vysílací výkon: 0,024 W

		Rádiový signál DCF77
		Rádiové vlny / symbol rádiového signálu
		Čas
		Alarm
		Funkce odloženého buzení
		Stupeň krytí pouzdra (pouze venkovního senzoru): IPX4 (ochrana proti stříkající vodě podle IEC 60529)

Důležitá bezpečnostní upozornění

Bezpečnostní upozornění pro uživatele



VAROVÁNÍ!

NEBEZPEČÍ ZRANĚNÍ!

Toto zařízení může být používáno i osobami se sníženými fyzickými, smyslovými nebo duševními schopnostmi nebo bez patřičných zkušeností a znalostí (včetně dětí starších než 8 let),

pokud jsou pod dohledem nebo pokud byly poučeny o bezpečném používání přístroje a jsou schopny pochopit z toho plynoucí rizika. Nedovolte **dětem** hrát si se spotřebičem. Čištění a uživatelskou údržbu nesmí provádět děti bez dozoru. Obaly uchovávejte mimo dosah **dětí**. Hrozí nebezpečí udušení.

Bezpečnostní upozornění pro baterie



VAROVÁNÍ! **ZDRAVOTNÍ NEBEZPEČÍ!** **NEBEZPEČÍ VÝBUCHU!**

Nové i použité baterie uchovávejte mimo dosah **dětí**. Pokud baterii spolknete, ihned vyhledejte lékařskou pomoc.

Baterie/akumulátory vložte vždy podle vyznačené polaridy. V případě potřeby nejdříve vyčistěte kontakty baterie a přístroje.

Nepokoušejte se baterii znovu nabít, zkratovat nebo otevřít. Nikdy baterii nezahřívajte, abyste ji znovu nabili. Nikdy baterii nevystavujte přílišnému teplu jako je sluneční záření, oheň nebo podobně. Hrozí zvýšené riziko vytečení! Baterii nikdy nevhazujte do ohně, protože může explodovat.

Nesprávným užíváním baterie hrozí nebezpečí výbuchu a vytečení kyseliny z baterie.



V případě vytečení baterie zabraňte kontaktu s kůží, očima a sliznicemi. Používejte ochranné rukavice. V případě kontaktu s kyselinou z baterie dostatečně opláchněte postižená místa čistou vodou a okamžitě vyhledejte lékaře. Neprodleně vyjměte vybité baterie z přístroje, je zde zvýšené riziko vytečení.

Upozornění:

- Baterie, které nejsou určeny k dobíjení, nesmí být dobíjeny!
- Různé typy baterií nebo nové a použité baterie se nesmí používat společně!
- Připojovací svorky nesmí být zkratovány!
- Prázdné baterie / dobíjecí baterie je třeba ze zařízení vyjmout a bezpečně zlikvidovat (viz Likvidace baterií)!
- Pokud je zařízení delší dobu nepoužívané, je třeba baterie / dobíjecí baterie vyjmout.

Zjednodušené EU prohlášení o shodě

Tímto digi-tech-gmbh prohlašuje, že bezdrátová meteorologická stanice 4-LD5882 je v souladu se směrnicí 2014/53/EU, článek 10 (8).



Upozornění:

Zde si můžete stáhnout svůj návod k použití a prohlášení o shodě:
www.digi-tech-gmbh.com/downloads

Poté klikněte na lupu  a zadejte IAN 384583_2107.

Odstraňování odpadu

Výrobek a balící materiály jsou recyklovatelné, pro lepší zacházení s odpadem je likvidujte odděleně. Možnosti likvidace doslouženého přístroje se dozvíte u Vaší samosprávy.

Při třídění odpadu dbejte na označení obalových materiálů, tyto jsou označeny zkratkami (a) a čísly (b) s následujícím významem:

1-7: umělé hmoty

20-22: papír a lepenka

80-98: pojiva.



Likvidace elektrického přístroje

Před likvidací vyjměte baterie a likvidujte je tříděně (viz Likvidace baterií).

Toto elektrické zařízení podléhá evropské směrnici 2012/19/EU. Symbol přeškrtnuté popelnice znamená, že výrobek musí být v Evropské unii dodán tříděnému sběru odpadu. Označené výrobky nesmí být likvidovány s domácím odpadem, ale musí být odevzdány sběrně pro recyklaci elektrických a elektronických přístrojů. Prosím odevzdejte ho nejlépe do komunálních sběrů surovin Neopomente prosím na aktuálně platné předpisy. V případě pochybností se spojte s vašimi sběrnými surovinami.



Likvidace baterií

Zobrazený symbol znamená, že baterie a akumulátory nesmí být likvidovány jako směsný domovní odpad. Vadné nebo vybité

baterie/akumulátory musí být recyklovány podle směrnice 2006/66/EU a jejích změn. Spotřebitelé jsou ze zákona povinni veškeré baterie a akumulátory odevzdat sběrně odpadu obce/městské části nebo prodejci, bez ohledu na to, zda obsahují nebo neobsahují škodlivé látky jako: Cd = kadmium, Hg = rtuť, Pb = olovo, Li = lithium, aby tak byly ekologicky recyklovány nebo opětovně použity cenné suroviny jako např. kobalt, nikl nebo měď.

Vracení baterií a akumulátorů je bezplatné.





VAROVÁNÍ!

Zatížení životního prostředí špatným odstraňováním baterií/akumulátorů!

Některé z možných obsažených látek jako rtuť, kadmium nebo olovo jsou jedovaté a zatěžují nesprávnou likvidací životní prostředí. Těžké kovy mohou například ohrozit zdraví lidí, zvířat a rostlin a zatížit životní prostředí stejně jako potravinový řetězec, a pak se nepřímou cestou přes potraviny dostat do těla.



VAROVÁNÍ!

Nebezpečí výbuchu!

U starých baterií obsahujících lithium (Li = lithium) hrozí vysoké nebezpečí požáru. Proto je nutno věnovat mimořádnou pozornost řádné recyklaci starých lithiových baterií a akumulátorů. Nevhodným zpracováním odpadu mohou kromě toho termickým působením (horkem) nastat vnitřní a vnější zkraty nebo mechanické poškození. Zkrat může vést k požáru nebo výbuchu a mít vážné následky pro lidi a životní prostředí. Přelete proto u baterií a akumulátorů obsahujících lithium před likvidací póly, abyste zamezili vnějšímu zkratu. Baterie a akumulátory, které nejsou v přístroji pevně zabudovány, musí být před zpracováním odpadu vyjmuty a zvlášť zlikvidovány.

Baterie a akumulátory odevzdávejte, prosíme, pouze vybité!
Pokud možno užívejte akumulátory místo jednorázových baterií.

Recyklace

Obal je vyroben z recyklovatelných materiálů. Likvidujte jej ekologicky přes sběrná místa.



Likvidace odpadu

Obal odstraňte ekologicky. Dbejte na označení různých obalových materiálů a třídte je případně zvlášť.



Spis treści

Spis treści.....	- 55 -
Wstęp	- 57 -
Użytkowanie zgodne z przeznaczeniem.....	- 57 -
Objaśnienie symboli.....	- 57 -
Ważne Wskazówki bezpieczeństwa	- 60 -
Wskazówki bezpieczeństwa dla użytkownika.....	- 60 -
Wskazówki bezpieczeństwa dla baterie	- 61 -
Uproszczona deklaracja zgodności UE.....	- 62 -
Usuwanie odpadów.....	- 62 -
Utylizacja urządzenia elektrycznego.....	- 63 -
Utylizacja baterii	- 63 -
Recykling.....	- 65 -
Utylizacja odpadów	- 65 -

STACJA METEOROLOGICZNA STEROWANA RADIOWO

Niniejszy dokument jest skróconą wersją drukowaną kompletnej instrukcji obsługi. Po zeskanowaniu kodu QR zostaniesz przeniesiony bezpośrednio na stronę serwisu Lidl (www.lidl-service.com), a po wpisaniu numeru artykułu (IAN) 384583_2107 będziesz mógł obejrzeć i pobrać pełną instrukcję obsługi.

OSTRZEŻENIE! Należy przestrzegać kompletnej instrukcji obsługi oraz wskazówek bezpieczeństwa, aby uniknąć obrażeń ciała i szkód materialnych. Skrócona instrukcja obsługi jest integralną częścią tego produktu. Przed użyciem produktu zapoznaj się ze wszystkimi instrukcjami obsługi i bezpieczeństwa. Zachowaj skróconą instrukcję obsługi i przekaz wszystkie dokumenty wraz z produktem, jeśli przekazesz go osobom trzecim.



Na www.lidl-service.com można pobrać te i wiele innych podręczników, filmów produktu i oprogramowania



Za pomocą kodu QR przejście Państwo bezpośrednio na stronę internetową Lidla (www.lidl-service.com) i przez podanie numeru artykułu (384583_2107) możecie Państwo otworzyć instrukcję obsługi danego artykułu.

Wstęp

Gratulujemy zakupu nowej bezprzewodowej stacji pogodowej (zwanej dalej „urządzeniem”). Jest to urządzenie wysokiej jakości. Skrócona instrukcja obsługi jest częścią tego urządzenia. Zawiera ona ważne informacje dotyczące bezpieczeństwa, użytkowania i utylizacji urządzenia. Przed użyciem urządzenia należy zapoznać się ze wszystkimi zaleceniami dotyczącymi obsługi i bezpieczeństwa. Używać urządzenia tylko zgodnie z opisem i dla określonych obszarów zastosowania. Przekazując urządzenie osobom trzecim, należy załączyć też wszystkie dokumenty. Prosimy o zachowanie opakowania i skróconej instrukcji obsługi w celu wykorzystania w przyszłości.











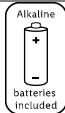













Użytkowanie zgodne z przeznaczeniem

To urządzenie służy do wyświetlania czasu i korzystania z opisanych funkcji dodatkowych. Korzystanie z urządzenia w jakikolwiek inny sposób lub jego modyfikacja są uważane za niewłaściwe. Producent nie odpowiada za szkody powstałe na skutek użytkowania niezgodnego z przeznaczeniem lub nieprawidłowej obsługi. Urządzenie nie jest przeznaczone do użytku komercyjnego.

Objaśnienie symboli

	OSTRZEŻENIE!	Ten symbol/hasło ostrzegawcze wskazuje na zagrożenie o średnim poziomie ryzyka, które w przypadku nieprzestrzegania może prowadzić do śmierci lub ciężkich obrażeń ciała.
	Wskazówka:	To hasło ostrzegawcze służy do oznaczania dodatkowych informacji.
		Niewłaściwe użytkowanie baterii/akumulatorów grozi wybuchem i wyciekami elektrolitu.

		W zestawie baterie alkaliczne
		Baterie do bezprzewodowej stacji pogodowej: 3 x 1,5 V AA R6/LR6
		Baterie czujników zewnętrznych: 2 x 1,5 V AAA R03/LR03, (UM-4)
		Oznaczenie napięcia stałego
		Skrócona instrukcja obsługi
		Należy zapoznać się z instrukcją obsługi!
		Znakiem CE firma digi-tech gmbh deklaruje zgodność z obowiązującymi dyrektywami UE.
		Temperatura wewnątrz i na zewnątrz
		Wilgotność powietrza
		Ostrzeżenie o mrozie

		Zasięg czujnika zewnętrznego: maks. 100 m Częstotliwość transmisji: 433,92 MHz Moc nadajnika: 0,024 W
		Sygnal radiowy DCF77
		Fale radiowe / symbol radia
		Godzina
		Alarm
		Drzemka
		Klasa ochrony obudowy (czujnik zewnętrzny): IPX4 (ochrona przed rozbryzgami wody zgodnie z IEC 60529)

Ważne Wskazówki bezpieczeństwa

Wskazówki bezpieczeństwa dla użytkownika



OSTRZEŻENIE! **GROZI SKALECZENIEM!**

To urządzenie może być używane przez osoby (włącznie z **dzieci** powyżej 8 lat) z obniżonymi fizycznymi, sensorycznymi lub psychicznymi zdolnościami, jak również wskazujące na brak wiedzy i doświadczenia, jeżeli będą znajdowały się pod nadzorem albo na tyle zapoznane z instrukcją obsługi, żeby mogły z tego urządzenia bezpiecznie korzystać. To urządzenie nie nadaje się dla **dzieci** do zabawy. Wszelkie czynności związane z naprawą lub konserwacją nie wolno przeprowadzać przez **dzieci** bez nadzoru osoby dorosłej.

Opakowanie z folii trzymać z daleka od **dzieci** ze względu na wynikające z tego niebezpieczeństwo uduszenia.



OSTRZEŻENIE!
ZAGRAŻA ZDROWIU!
NIEBEZPIECZEŃSTWO WYBUCHU!

Nowych, jak również zużytych baterii nie przechowywać w miejscach dostępnych dla małych dzieci. W przypadku, gdy baterie zostaną połączony, należy niezwłocznie skorzystać z pomocy medycznej.

Baterie muszą zawsze być włożone zgodnie z polaryzacją. W razie potrzeby oczyścić styki baterii i urządzenia. Baterii nie ładować ponownie, nie doprowadzać do zwarcia i nie próbować ich otwierać. W żadnym wypadku nie podgrzewać baterii do ich ponownego naładowania.



Nigdy nie wystawiaj baterii na działanie nadmiernego ciepła, takiego jak promienie słoneczne, ogień lub tym podobne. Istnieje zwiększone ryzyko wycieku! Nigdy nie wrzucać baterii do ognia, ponieważ mogą eksplodować. Niewłaściwe użytkowanie baterii może doprowadzić do wybuchu i wycieku kwasu.

W przypadku rozlania się baterii, należy unikać kontaktu ze skórą, oczami i błoną śluzową. Używać rękawiczek. W razie kontaktu z kwasem, należy dotknięte miejsca obficie spłukać czystą wodą i niezwłocznie skontaktować się z lekarzem. Wyczerpane baterie

natychmiast usunąć z urządzenia, istnieje zwiększone ryzyko wycieku.

Wskazówka:

- Nie wolno ładować baterii jednorazowych!
- Nie wolno używać razem różnych typów baterii ani baterii nowych z używanymi!
- Nie wolno zwierać zacisków przyłączeniowych!
- Puste baterie/akumulatory należy wyjąć z urządzenia i bezpiecznie zutylizować (patrz Utylizacja baterii)!
- Jeżeli urządzenie nie jest używane przez dłuższy czas, baterie/akumulatory należy wyjąć.

Uproszczona deklaracja zgodności UE

Digi-tech-gmbh niniejszym oświadcza, że stacja meteorologiczna sterowana radiowo 4-LD5882 jest zgodny z dyrektywą 2014/53/UE, artykuł 10 (8).



Wskazówka:

Tutaj można pobrać instrukcję obsługi i deklarację zgodności:

www.digi-tech-gmbh.com/downloads

Następnie kliknij lupę  i wprowadź IAN w formacie 384583_2107.

Usuwanie odpadów

Produkt ten, jak również opakowanie nadaje się do powtórnego użytkowania, dlatego usunąć oddzielnie dla polepszenia stanu utylizacji odpadów. O możliwościach usuwania zużytego produktu możecie się Państwo dowiedzieć w administracji gminy lub miasta.

Podczas usuwania odpadów prosimy zwrócić uwagę na objaśnienia symboli materiału opakowania, są one oznaczone skrótem (a) i numerem (b), co znaczy:

1-7: plastik

20-22: papier i tektura

80-98: kompozyty.



Utylizacja urządzenia elektrycznego

Wyjąć baterie z komory i wyrzucić je do odpowiednich pojemników na odpady (patrz Utylizacja baterii). Widoczny obok symbol oznacza:

Urządzenia nie wolno wyrzucać razem z normalnymi odpadami

domowymi. To urządzenie elektroniczne ten podlega europejskim dyrektywom 2012/19/UE. Symbol przekreślonego pojemnika na śmieci oznacza, że produkt ten w Unii Europejskiej musi być rozdzielnie odprowadzony do punktu zbiorczego odpadów. Oznakowane produkty nie mogą być wrzucone do śmieci gospodarstwa domowego, tylko muszą być odprowadzone do punktu zbiórki zużytego sprzętu elektrycznego i elektronicznego.

Niepotrzebne urządzenie, zgodnie z przepisami o ochronie środowiska, nie wyrzucać do domowych śmieci, ale w miejscach zbiorowej likwidacji. O godzinach otwarcia możecie się Państwo dowiedzieć w odpowiednich dla utylizacji urzędach. Zwrócić uwagę na aktualnie obowiązujące przepisy.



Utylizacja baterii

Pokazany obok symbol oznacza, że baterie i akumulatory nie mogą być wyrzucone do śmieci domowych. Uszkodzone i zużyte

baterie/akumulatory,

zgodnie z wytycznymi unii europejskiej 2006/66/UE i ich zmianami, muszą być oddane do wtórnego przerobu. Użytkownik jest prawnie zobowiązany wszystkie baterie i akumulatory, obojętnie czy zawierają szkodliwe substancje takie, jak: Cd = Kadm, Hg = rtęć, Pb = ołów, Li = Lit czy nie, oddać do odpowiedniego punktu



zbiorczego dla danej gminy lub dzielnicy miasta albo w punktach handlowych, dzięki czemu będą zutylizowane w sposób przyjazny dla środowiska, jak również odzyskane będą pełnowartościowe surowce takie, jak np. kobalt, nikiel lub miedź. Zwrot baterii i akumulatorów jest nieodpłatny.



OSTRZEŻENIE!

Szkody środowiska spowodowane niewłaściwą utylizacją baterii i akumulatorów!

Niektóre z możliwych składników takich, jak rtęć, kadm i ołów, są toksyczne i zagrażają przez niewłaściwą utylizację środowisku. Metale ciężkie mogą spowodować nieodwracalne szkody zdrowotne u ludzi, zwierząt i roślin. Wymienione składniki mogą nagromadzić się w środowisku i łańcuchu pokarmowym, a następnie pośrednio przez pożywienie przedostać się do organizmu.



OSTRZEŻENIE!

NIEBEZPIECZEŃSTWO EKSPLOZJI!

Przez użytkowanie baterii zawierających lit (Li = Lit) istnieje zwiększone ryzyko pożaru. Z tego względu należy szczególnie zwrócić uwagę na prawidłową utylizację baterii i akumulatorów litowych. Nieprawidłowa utylizacja może również prowadzić do wewnętrznych i zewnętrznych zwarców spowodowanych

wpływami termicznymi (ciepło) lub uszkodzeniami mechanicznymi. Zwarcie może doprowadzić do pożaru lub eksplozji, jak również do ciężkich następstw u ludzi i środowiska.

Dlatego przed wyrzuceniem baterii i akumulatorów litowych należy zakleić bieguny baterii, żeby nie dopuścić do zewnętrznego zwarcia.

Baterie i akumulatory, które nie są zainstalowane w urządzeniu na stałe, muszą być przed wyrzuceniem usunięte z urządzenia i oddzielnie zutylizowane.

Baterie i akumulatory prosimy oddać w stanie rozładowanym! W miarę możliwości używać akumulatorów zamiast baterii jednorazowych.

Recykling

Opakowanie składa się z surowców wtórnych.

Zniszczyć zgodnie z przepisami o ochronie środowiska w odpowiednich punktach zbiorczych.



Utylizacja odpadów

Zniszczyć opakowanie zgodnie z przepisami o ochronie środowiska.

Zwrócić uwagę na oznakowanie różnorodnych materiałów opakowania i odpowiednio je oddzielić.



Obsah

Obsah.....	- 66 -
Úvod.....	- 67 -
Používanie v súlade s určením.....	- 68 -
Vysvetlenie symbolov	- 68 -
Dôležité bezpečnostné pokyny.....	- 70 -
Bezpečnostné pokyny pre používateľa.....	- 70 -
Bezpečnostné pokyny pre batériu	- 71 -
Zjednodušené EÚ vyhlásenie o zhode	- 72 -
Likvidácia odpadu.....	- 72 -
Likvidácia elektrického prístroja	- 73 -
Likvidácia batérií	- 73 -
Recyklácia.....	- 75 -
Likvidácia odpadu.....	- 75 -

METEOROLOGICKÁ STANICA

Tento dokument je skrátenou tlačenu verziou kompletného návodu na použitie. Naskenovaním QR kódu sa dostanete priamo na stránku služieb Lidl (www.lidl-service.com) a môžete si zadáním čísla výrobku (IAN) 384583_2107 pozrieť kompletný návod na obsluhu a stiahnuť ho. **UPOZORNENIE!** Dodržiavajte kompletný návod na obsluhu a bezpečnostné pokyny, aby sa zabránilo zraneniu osôb a škodám na majetku. Krátky návod je súčasťou tohto produktu. Pred použitím produktu sa oboznámte so všetkými prevádzkovými a bezpečnostnými pokynmi. Krátky návod si dobre uschovajte a pri poskytnutí produktu tretej strane jej odovzdajte všetky dokumenty.



Na stránke www.lidl-service.com si môžete stiahnuť tento návod spolu s množstvom ďalších príručiek, videí o výrobkoch a softvériom.



Pomocou tohto QR kódu môžete prejsť priamo na servisnú stránku Lidlu (www.lidl-service.com) a môžete si otvoriť váš návod na obsluhu zadáním čísla výrobku (384583_2107).

Úvod

Blahoželáme vám k nákupu vašej novej rádiovkej meteorologickej stanice (ďalej len „prístroj“). Rozhodli ste sa pre vysoko kvalitný prístroj. Stručný návod je súčasťou tohto prístroja. Obsahuje dôležité informácie o bezpečnosti, použití a likvidácii. Pred použitím prístroja sa oboznámte so všetkými bezpečnostnými pokynmi a pokynmi k ovládaniu. Používajte prístroj iba tak, ako je to popísané, a pre určené













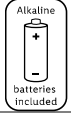









oblasti použitia. Ak prístroj odovzdávate iným osobám, odovzdajte spolu s ním aj všetky dokumenty. Ušchovajte si obal a krátky návod pre prípad ďalších otázok.





Používanie v súlade s určením

Tento prístroj je vhodný na zobrazovanie času a na používanie ďalších opísaných funkcií. Akékoľvek iné použitie alebo úpravy prístroja sú v rozpore s určeným použitím. Výrobca nezodpovedá za škody spôsobené nesprávnym používaním alebo nesprávnou obsluhou. Prístroj nie je určený na komerčné použitie.

Vysvetlenie symbolov

	VÝSTRAHA!	Tento signálny symbol/toto signálne slovo označuje stredný stupeň nebezpečenstva, ktoré môže mať za následok smrť alebo vážne zranenie, ak sa mu nezabráni.
	Upozornenie:	Toto signálne slovo sa používa pre dodatočné informácie.
		Pri nesprávnom používaní batérií/akumulátorov vzniká riziko výbuchu a vytečenia kvapaliny z batérie.
		Alkalické batérie sú súčasťou balenia
		Batérie bezdrôtovej meteorologickej stanice: 3 x 1,5 V AA R6/LR6
		Batérie vonkajšieho senzora: 2 x 1,5 V AAA R03/LR03, (UM-4)

		Označenie jednosmerného napätia
		Stručný návod na obsluhu
		Prečítajte si návod na používanie!
		Na základe označenia CE spoločnosť digi-tech gmbh deklaruje zhodu s príslušnými smernicami EÚ.
		Teplota vnútorná/vonkajšia
		Vlhkosť vzduchu
		Varovanie pred mrazom
		Dosah vonkajšieho senzora: max. 100 m Prenosová frekvencia: 433,92 MHz Vysielací výkon: 0,024 W
		Rádiový signál DCF77
		Rádiové vlny/rádiový symbol

		Čas
		Budík
		Funkcia odloženia (snooze)
		Druh ochrany krytom (len vonkajší senzor): IPX4 (ochrana proti striekajúcej vode podľa normy IEC 60529)

Dôležité bezpečnostné pokyny

Bezpečnostné pokyny pre používateľa



POZOR!

NEBEZPEČENSTVO PORANENIA!

Tento prístroj môžu používať osoby (vrátane **detí** starších ako 8 rokov) so zníženými fyzickými, senzorickými alebo mentálnymi schopnosťami alebo nedostatkom skúseností a vedomostí, keď sa na ne dohliada alebo keď boli poučené vzhľadom na bezpečné používanie prístroja a chápu z toho vyplývajúce nebezpečenstvá. **Deti** sa s prístrojom nesmú hrať. Čistenie a údržbu používateľa nesmú vykonávať deti bez dozoru. Obalové fólie držte taktiež mimo dosahu **detí**.

Hrozí nebezpečenstvo zadusenía.

Bezpečnostné pokyny pre batériu



POZOR!

OHROZENIE ZDRAVIA!

NEBEZPEČENSTVO VÝBUCHU!

Nové a staré batérie uchovávajú mimo dosahu malých **detí**. Ak došlo k prehltnutiu batérie, okamžite sa musí vyhľadať lekárska pomoc.

Batéria sa vždy musí vložiť správne podľa pólov. Pred použitím vyčistite kontaktné miesta batérie a prístroja. Neskúšajte batériu nabíjať, skratovať alebo otvárať. Nikdy batériu neohrievajte, aby ste ju znovu nabili. Nikdy batériu nevystavujte nadmernému teplu, ako je slnečné žiarenie, oheň alebo podobne. Vzniká zvýšené riziko vytečenia! Nikdy neháčajte batériu do ohňa, pretože môže vybuchnúť. Pri nevhodnom použití batérie vzniká riziko výbuchu a vytečenia tekutiny z batérie.



Ak by batéria predsa len vytiekla, vyhnite sa kontaktu s kožou, očami a sliznicami. Použite rukavice. Pri kontakte s tekutinou z batérie ihneď opláchnite postihnuté miesto množstvom čistej vody a vyhľadajte okamžite lekára. Vybité batérie ihneď vyberte z prístroja, vzniká zvýšené riziko vytečenia.

Upozornenie:

- Nenabíjateľné batérie sa nesmú nabíjať!
- Rôzne typy batérií alebo nové a použité batérie sa nesmú používať súčasne!
- Pripojovacie svorky sa nesmú skratovať!
- Prázdne batérie/akumulátory je potrebné zo zariadenia vybrať a bezpečne zlikvidovať (pozri časť Likvidácia batérií)!
- Ak sa prístroj nebude dlhší čas používať a chcete ho odložiť, batérie/akumulátory z neho vyberte.

Zjednodušené EÚ vyhlásenie o zhode

Digi-tech-gmbh týmto vyhlasuje, že meteorologická stanica 4-LD5882 je v súlade so smernicou 2014/53/EÚ, článok 10 (8).



Upozornenie:

Tu si môžete stiahnuť návod na obsluhu a vyhlásenie o zhode:

www.digi-tech-gmbh.com/downloads

Potom kliknite na lupu  a zadajte IAN 384583_2107.

Likvidácia odpadu

Výrobok a baliace materiály sú recyklovateľné, likvidujte ich oddelene pre lepšie spracovanie odpadu. O možnostiach pre likvidáciu opotrebovaného výrobku sa dozviete na vašom obecnom alebo miestnom zastupiteľstve.

Rešpektujte označenie baliacich materiálov pri triedení odpadu, sú označené skratkami (a) a číslam (b), ktoré majú nasledovný význam:

1-7: umelá hmota
20-22: papier a lepenka
80-98: zlúčeniny.



Likvidácia elektrického prístroja

Pred likvidáciou vyberte batérie a zlikvidujte ich samostatne (viď. Likvidácia batérií). Toto elektrické zariadenie podlieha európskej smernici 2012/19/EU. Symbol prečiarknutej odpadovej nádoby znamená, že tento výrobok musí byť v Európskej únii podriadený separovanému hospodáreniu s odpadom. Označené produkty sa nesmú likvidovať v bežnom komunálnom odpade, ale musia sa odovzdať na príjme pre recykláciu elektrických a elektronických zariadení. Likvidujte ho prosím s predpismi o triedenom odpade, najlepšie do miestnych zberných surovín. Dbajte na aktuálne platné predpisy. V sporných prípadoch sa spojte s vašimi zbernými surovinami.



Likvidácia batérií

Tento symbol znamená, že batérie a akumulátory sa nesmú likvidovať v bežnom komunálnom odpade. Poškodené alebo použité batérie/akumulátory sa musia recyklovať v súlade so smernicou 2006/66/EU v konsolidovanom znení. Používatelia majú zákonnú povinnosť odovzdať batérie a akumulátory, bez ohľadu na to, či obsahujú škodlivé látky, ako sú: Cd = kadmium, Hg = ortuť, Pb = olovo, Li = lítium, na zbernom mieste svojej obce/mestskej časti alebo do obchodu, aby sa mohli recyklovať spôsobom šetrným k životnému prostrediu a aby sa z nich mohli znovu získať užitočné suroviny ako napr. kobalt, nikel alebo meď.

Vrátenie batérií a akumulátorov je bezplatné.





POZOR!

Nesprávna likvidácia batérii/akumulátorov spôsobuje škody na životnom prostredí!

Batérie/akumulátory môžu obsahovať látky ako ortuť, kadmium alebo olovo, ktoré sú jedovaté a pri neprimeranej likvidácii poškodzujú životné prostredie. Napr. ťažké kovy môžu mať škodlivé účinky na zdravie ľudí, zvierat a rastlín a môžu sa hromadiť v životnom prostredí ako aj v potravinovom reťazci, a tak sa nepriamo cez potravu môžu dostať do tela.



POZOR!

NEBEZPEČENSTVO VÝBUCHU!

Pri starých lítiových batériách (Li = lítium) vzniká veľké nebezpečenstvo požiaru. Preto treba venovať osobitnú pozornosť primeranej likvidácii starých batérii a akumulátorov, ktoré obsahujú lítium. Pri nesprávnej likvidácii môže okrem toho dôjsť k vnútorným a vonkajším skratom pod vplyvom tepla (horúčava) alebo prostredníctvom mechanických poškodení. Skrat môže viesť k požiaru alebo výbuchu a môže mať závažné dôsledky pre človeka a životné prostredie.

Na batériách a akumulátoroch, ktoré obsahujú lítium, preto pred likvidáciou zalepte póly, aby ste predišli vonkajšiemu skratu. Batérie a akumulátory, ktoré nie sú pevne vstavané do prístroja, sa musia pred likvidáciou vybrať a zlikvidovať samostatne. Prosím, odovzdávajte batérie a akumulátory len vo vybitom stave!

Ak je to možné, používajte akumulátory namiesto batérií na jedno použitie.

Recyklácia

Obal produktu pozostáva z recyklovateľných materiálov. Zlikvidujte ich ekologickým spôsobom prostredníctvom existujúcich zberných systémov.



Likvidácia odpadu

Zlikvidujte balenie s ohľadom na životné prostredie. Rešpektujte označenie rozličných baliacich materiálov a eventuálne ich oddelíte.



Índice

Índice.....	- 76 -
Introducción	- 77 -
Uso previsto	- 78 -
Aclaración de los símbolos.....	- 78 -
Advertencias importantes de seguridad	- 80 -
Instrucciones de seguridad para el usuario	- 80 -
Instrucciones de seguridad sobre las pilas	- 81 -
Declaración UE de Conformidad Simplificada	- 82 -
Eliminación	- 83 -
Eliminación del dispositivo eléctrico	- 83 -
Eliminación de las pilas	- 83 -
Reciclaje.....	- 86 -
Eliminación de residuos	- 86 -

ESTACIÓN METEOROLÓGICA INALÁMBRICA

Este documento es una versión impresa abreviada del manual de instrucciones completo. Al escanear el código QR accederá directamente a la página del Servicio Lidl (www.lidl-service.com) y podrá visualizar y descargar el manual de instrucciones completo introduciendo el número del artículo (IAN) 384583_2107.

ADVERTENCIA Siga el manual de instrucciones completo y las indicaciones de seguridad para evitar daños personales y materiales. La guía de inicio rápido forma parte de este producto. Antes de utilizar el producto, familiarícese con todas las instrucciones de uso e indicaciones de seguridad. Guarde la guía de inicio rápido en un lugar seguro y entregue toda la documentación cuando transfiera el producto a terceros.



En www.lidl-service.com pueden descargarse este y muchos otros manuales de instrucciones, videos de productos y software.



Con este código QR puede acceder directamente a la página de servicio de Lidl (www.lidl-service.com) y puede abrir el manual de instrucciones ingresando el número del artículo (384583_2107).

Introducción

Enhorabuena por la compra de su nueva estación meteorológica inalámbrica (en lo sucesivo, denominada «dispositivo»). Ha elegido un dispositivo de alta calidad. La guía de inicio rápido forma parte de este dispositivo. Contiene













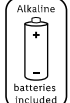







información importante sobre seguridad, cómo utilizar el producto y cómo desecharlo de forma correcta. Familiarícese con todas las instrucciones de funcionamiento y seguridad antes de utilizar el dispositivo. Utilice el dispositivo solo como se describe y para las áreas de aplicación especificadas. Proporcione todos los documentos si entrega el dispositivo a terceros. Conserve el embalaje y la guía de inicio rápido para futuras consultas.







Uso previsto

Este dispositivo sirve para mostrar la hora y para utilizar las funciones adicionales descritas. Cualquier otro uso o modificación del dispositivo se considera inadecuado. El fabricante no se responsabiliza de los daños producidos por un uso inadecuado o una manipulación incorrecta. El dispositivo no está destinado a un uso comercial.

Aclaración de los símbolos

	¡ATENCIÓN!	Este símbolo/palabra de advertencia indica un peligro con un nivel de riesgo medio que, de no evitarse, puede provocar la muerte o lesiones graves.
	Nota:	Esta palabra de advertencia se utiliza para ofrecer información adicional.
		Existe un riesgo de explosión y de fuga del líquido de las pilas o baterías si estas se utilizan de forma inadecuada.
		Pilas alcalinas incluidas

		Pilas de la estación meteorológica inalámbrica: 3 x 1,5 V AA R6/LR6
		Pilas del sensor exterior: 2 x 1,5 V AAA R03/LR03, (UM-4)
		Identificador de tensión continua
		Guía de inicio rápido
		Consulte el manual de instrucciones.
		Con el marcado CE, Digi-tech GmbH declara que cumple las directivas aplicables de la UE.
		Temperatura interior/externo
		Humedad del aire
		Aviso de heladas
		Alcance del sensor exterior: máx. 100 m Frecuencia de transmisión: 433,92 MHz Potencia de transmisión: 0,024 W

		Señal de radio DCF77
		Ondas de radio / icono de radio
		Hora
		Alarma
		Función snooze
		Grado de protección a través de la carcasa (solo sensor exterior): IPX4 (protección contra salpicaduras según IEC 60529)

Advertencias importantes de seguridad

Instrucciones de seguridad para el usuario



ADVERTENCIA! **PELIGRO DE LESIONES!**

Este aparato puede ser usado por personas (incluidos **niños** a partir de los 8 años) con capacidades físicas, sensoriales o mentales disminuídas o con falta de experiencia y conocimientos

siempre que sean supervisadas o hayan sido instruidas sobre el uso seguro del aparato y hayan comprendido los peligros resultantes. Los niños no deben jugar con el aparato. Los niños no deben limpiar o mantener el aparato sin supervisión. Mantenga las películas del embalaje fuera del alcance de los niños.

Hay riesgo de asfixia.

Instrucciones de seguridad sobre las pilas



ADVERTENCIA!

PELIGRO PARA LA SALUD!

PELIGRO DE EXPLOSIÓN!

Mantenga las pilas nuevas y viejas fuera del alcance de los niños pequeños. Si se tragase una pila, busque ayuda médica inmediata. Las pilas/baterías recargables deben insertarse siempre con la polaridad correcta. Si es necesario, primero limpie las pilas y los contactos del dispositivo. No intente recargar, cortocircuitar o abrir las pilas. Nunca caliente las pilas, para recargarla. Nunca exponga las pilas al calor excesivo, como la luz solar, fuego o similares. Existe mayor riesgo de fuga! Nunca tire las pilas al fuego ya que podrían explotar. En caso del uso inadecuado de las pilas, existe el riesgo de explosión y fuga del líquido de la pila.



Si hay fuga del líquido de la pila, evite el contacto con la piel, ojos y membranas mucosas. Utilice guantes. En caso de contacto con el líquido de la pila, enjuague inmediatamente las áreas afectadas con abundante agua limpia y consulte lo antes posible a un médico. Retire las pilas gastadas del dispositivo inmediatamente, existe un mayor riesgo de fuga.

Nota:

- Las baterías no recargables no deben cargarse.
- No se deben utilizar conjuntamente tipos de baterías diferentes o baterías nuevas y usadas.
- Los terminales de conexión no deben estar en cortocircuito.
- Las baterías/pilas vacías deben retirarse del dispositivo y desecharse de forma segura (consulte la sección «Eliminación de baterías»).
- Si el dispositivo se almacena y no se utiliza durante un largo período de tiempo, las baterías/pilas deben ser retiradas.

Declaración UE de Conformidad Simplificada

Por la presente, digi-tech-gmbh declara que el estación meteorológica inalámbrica 4-LD5882 es conforme con las Directiva RED 2014/53/UE, artículo 10 (8).



Nota:

Puede descargar las instrucciones de funcionamiento y la declaración de conformidad aquí:

Eliminación

El producto y los materiales de embalaje son reciclables, deséchelos por separado para un mejor tratamiento de los residuos. Puede informarse de cómo desechar los productos inservibles en la administración de su municipio o ciudad.

Observe las indicaciones en los materiales de embalaje durante la separación de los residuos, éstos están marcados con abreviaturas (a) y números (b) con el siguiente significado:

1-7: plásticos

20-22: papel y cartón

80-98: materiales compuestos.



Eliminación del dispositivo eléctrico

Retire las pilas antes de desecharlo y elimínelas por separado (vea Eliminación de las baterías). Este aparato electrónico está sujeto a la Directiva Europea 2012/19/EU. El símbolo del contenedor de basura tachado significa que el producto debe desecharse por separado en la Unión Europea. Los productos señalizados no deben desecharse en la basura doméstica normal, sino tienen que ser entregados en uno de los puntos de recolección para el reciclaje de dispositivos eléctricos y electrónicos. En interés del medio ambiente, no deseches su dispositivo, si ya ha acabado su vida útil, en la basura doméstica sino deséchelo de manera correcta. Puede informarse en la oficina competente de su administración, sobre los puntos de recolección y sus horarios de atención. Tenga en cuenta la normativa vigente.



Eliminación de las pilas

El símbolo adyacente significa que las pilas y los acumuladores (pilas recargables), no deben desecharse con la basura doméstica normal. Las



pilas/los acumuladores gastados o defectuosos deben ser reciclados, de acuerdo a la Directiva 2006/66/EU y sus enmiendas. Los consumidores están legalmente obligados a desechar todas las pilas y acumuladores, independientemente si contienen sustancias nocivas, como: Cd = cadmio, Hg = mercurio, Pb = plomo, Li = litio o no, en un punto de recolección de su municipio/su distrito o de entregarlas en un comercio, para que sean eliminadas de forma respetuosa al medio ambiente, así como para que se puedan recuperar materias primas valiosas como por ej. cobalto, níquel o cobre.

La devolución de pilas y acumuladores es gratuita.



ADVERTENCIA!

Daños medioambientales por eliminación incorrecta de las pilas/ los acumuladores!

Algunos de los posibles componentes como el mercurio, el cadmio y el plomo son venenosos y pueden poner en peligro al medio ambiente, si no se desechan correctamente. Metales pesados por ejemplo pueden tener efectos nocivos para el ser humano, animales y plantas y pueden acumularse en el medio ambiente así como en la cadena alimentaria, para luego llegar indirectamente al cuerpo humano a través de los alimentos.



ADVERTENCIA!

Peligro de explosión!

En el caso de pilas viejas que contienen litio (Li = litio) existe un alto riesgo de incendio. Por lo tanto, se debe prestar especial atención a la eliminación adecuada de pilas y acumuladores gastados que contienen litio. La eliminación incorrecta también puede provocar cortocircuitos internos y externos debido a efectos térmicos (calor) o daños mecánicos. Un cortocircuito puede provocar fuego o una explosión y tener graves consecuencias para el ser humano y el medio ambiente.

Por esta razón, pegue con cinta adhesiva los polos de las baterías y acumuladores que contienen litio antes de desecharlos, para evitar un cortocircuito.

Las pilas y los acumuladores que no estén instalados en su aparato de forma permanente, deben retirarse primero y desecharse por separado.

Entregue las pilas y acumuladores sólo cuando estén descargados!

Utilice en lo posible acumuladores (pilas recargables), en lugar de pilas desechables.

Reciclaje

El embalaje del producto se compone de materiales reciclables. Deséchelos de forma respetuosa al medio ambiente, a través de los sistemas de recolección instalados.

**Eliminación de residuos**

Deseche el embalaje respetando al medio ambiente. Observe las indicaciones en los diferentes materiales de embalaje y sepárelos adecuadamente si es necesario.



Indhold

Indhold	- 87 -
Indledning	- 89 -
Tilsluttet anvendelse	- 89 -
Symbolforklaring	- 89 -
Vigtige sikkerhedshenvisninger	- 91 -
Vigtige sikkerhedshenvisninger for brugere	- 91 -
Vigtige sikkerhedshenvisninger for batterier	- 92 -
Forenklet EU-Overensstemmelseserklæring	- 93 -
Bortskaffelse	- 93 -
Bortskaffelse af elektroenheden	- 94 -
Bortskaffelse af batterierne	- 94 -
Genanvendelse	- 96 -
Bortskaffelse af affald	- 96 -

TRÅDLØS VEJRSTATION

Dette dokument er en forkortet trykt udgave af den fuldstændige betjeningsvejledning. Ved at scanne QR-koden føres du direkte til siden Lidl-tjeneste (www.lidl-service.com), og ved at indtaste varenummeret (IAN) 384583_2107 kan du få vist og downloade den fuldstændige betjeningsvejledning.

ADVARSEL. Overhold den fuldstændige betjeningsvejledning og sikkerhedsinstruktionerne for at undgå person- og tingsskade.

Vejledningen til hurtig start er en del af dette produkt. Inden du bruger produktet, skal du gøre dig bekendt med alle betjenings- og sikkerhedsinstruktioner. Opbevar vejledningen til hurtig start et sikkert sted, og hvis du videregiver produktet til tredjeparter, skal du sørge for at dokumentationen medfølger.



På www.lidl-service.com kan De downloade denne og mange yderligere håndbøger, produktvideoer og software.



Med denne QR-kode kan du få direkte adgang til Lidl service side (www.lidl-service.com) og kan åbne din brugervejledning ved at indtaste artikelnummeret (384583_2107).

Indledning

Tillykke med købet af din nye trådløse vejstation (herefter benævnt "enhed"). Du har valgt et produkt af høj kvalitet. Hurtigstart-guiden er en del af dette produkt. Den indeholder vigtige oplysninger om sikkerhed, anvendelse og bortskaffelse. Før du bruger enheden, skal du gøre dig bekendt med alle brugs- og sikkerhedsinstruktioner. Brug kun enheden som beskrevet og til de specificerede anvendelsesområder. Overdrag alle enhedens bilag ved videregivelse til tredjepart. Du bør opbevare emballagen og hurtigstart-guiden til brug ved fremtidige forespørgsler.























Tilsigtet anvendelse

Denne enhed er velegnet til visning af tid og til anvendelse af de beskrevne ekstra funktioner. Enhver anden brug eller ændring af enheden anses ikke som værende i overensstemmelse med hensigten. Producenten hæfter ikke for skader forårsaget af utilsigtet brug eller forkert betjening. Enheden er ikke beregnet til kommerciel brug.

Symbolforklaring

	ADVARSEL!	Dette signalsymbol/-ord angiver en fare med en middel risikograd, som kan resultere i dødsfald eller alvorlig personskade, hvis den ikke undgås.
	Bemærk:	Dette signalord anvendes til flere oplysninger.
		Forkert brug af batterier/genopladelige batterier udgør en risiko for eksplosion og lækage af batterivæsken.
		Alkaliske batterier medfølger

		Batterier til den trådløse vejrstation: 3 x 1,5 V AA R6/LR6
		Batterier til udendørs sensor: 2 x 1,5 V AAA R03/LR03, (UM-4)
		Identifikator for jævnstrømsspænding
		Hurtigstart-guide
		Læs betjeningsvejledningen.
		Med CE-mærket bekræfter digi-tech gmbh hermed overensstemmelse med de gældende EU- direktiver.
		Temperatur inde/ude
		Luffugtighed
		Frostadvarsel
		Rækkevidde for udendørs sensor: Maks. 100 m Overførselsfrekvens: 433,92 MHz Transmissionseffekt: 0,024 W

		DCF77-radiosignal
		Radiobølger/radiosymbol
		Klokkeslæt
		Alarm
		Snooze
		Beskyttelsesklasse gennem kabinet (kun udendørsensor): IPX4 (stænkbeskyttelse i henhold til IEC 60529)

Vigtige sikkerhedshenvisninger

Vigtige sikkerhedshenvisninger for brugere



ADVARSEL!

FARE FOR KVÆSTELSE!

Dette apparat kan bruges af personer (inklusive børn fra 8 år) med formindskede fysiske, sensoriske eller mentale evner eller mangel på erfaring og viden, når de er under opsyn eller blev undervist i

sikker brug af apparatet og forstår farerne der resulterer deraf. **Børn** må ikke spille med apparatet. Rengøring og brugerpleje må ikke udføres af **børn** uden opsyn. Hold også indpakningsfolie borte fra **børn**. Der er fare for kvælning.

Vigtige sikkerhedshenvisninger for batterier



ADVARSEL!

FARE FOR HELBREDSSKADE!

FARE FOR EKSPLOSION!

Opbevar nye og gamle batterier utilgængeligt for små børn.

Hvis et batteri sluges, skal der straks søges lægehjælp.

Batteriet/genopladelige batteriet skal altid indsættes med den rigtige polaritet. Rengør om nødvendigt på forhånd batteriets og enhedens kontakter. Forsøg ikke at genoplade, kortslutte eller åbne

batteriet. Opvarm aldrig batteriet for at genoplade det. Udsæt

aldrig batteriet for overdreven varme såsom solskin, ild eller

lignende. Der er en øget risiko for lækage! Kast aldrig batteriet i ild, da

det kan eksplodere. Ved forkert brug af batteriet opstår der risiko for

eksplosion og lækage af batterivæsken.

Hvis batteriet lækker, skal du undgå kontakt med hud, øjne og slimhinder.

Brug handsker. I tilfælde af kontakt med batterivæske, skyl straks de

berørte områder med masser af klart vand og konsultér straks en læge.



Fjern straks det flade batteri fra enheden, da der er øget risiko for lækage.

Bemærk:

- Ikke-genopladelige batterier må ikke oplades.
- Forskellige batterityper eller nye og brugte batterier må ikke bruges sammen.
- Tilslutningsklemmerne må ikke kortsluttes.
- Tomme batterier/tomme genopladelige batterier skal fjernes fra enheden og bortskaffes sikkert (se Bortskaffelse af batterier).
- Opbevares enheden ubrugt i en længere periode, skal batterier/genopladelige batterier fjernes.

Forenklet EU-Overensstemmelseserklæring

Hermed erklærer digi-tech gmbh, at trådløs vejstation 4-LD5882 er i overensstemmelse med direktiv RED 2014/53/EU, artikel 10 (8).



Information:

Du kan downloade din driftsvejledning og overensstemmelseserklæring her:
www.digi-tech-gmbh.com/downloads

Klik derefter på forstørrelsesglasset  og indtast IAN 384583_2107.

Bortskaffelse

Produktet og emballagematerialerne er genanvendelige, bortskaffes separat for bedre behandling af affald. Du kan finde ud af, hvordan du bortskaffer det udtjente produkt i din kommune eller byadministrationen.



Vær opmærksom på mærkning af emballagematerialer under adskillelse af affald, disse er markeret med forkortelser (a) og numre (b) med følgende betydning:

1-7: plast

20-22: papir og karton

80-98: kompositter.



Bortskaffelse af elektroenheden

Fjern batterierne før bortskaffelse og kassér dem separat (se Bortskaffelse af batterier). Dette elektriske apparat er underlagt det europæiske direktiv 2012/19/EU. Symbolet med den udrydsede affaldsspand betyder, at produktet skal bortskaffes separat i Den Europæiske Union. Mærkede produkter må ikke bortskaffes sammen med normalt husholdningsaffald, men skal returneres til et opsamlingssted for genbrug af elektriske og elektroniske apparater. Af hensyn til miljøet må det udtjente apparat ikke bortskaffes med husholdningsaffaldet, men skal bortskaffes korrekt. Du kan få oplyst indsamlingssteder og disses åbningstider hos det offentlige. Overhold de gældende regler.



Bortskaffelse af batterierne

Symbolet nedenfor betyder, at batterier og genopladelige batterier ikke må smides ud sammen med husholdningsaffaldet. Defekte eller brugte (genopladelige) batterier skal genanvendes i henhold til direktivet 2006/66/EU og ændringerne heraf. Forbrugere er lovmæssigt forpligtet til at indlevere alle (genopladelige) batterier til kommunale indleveringssteder eller i forretningerne, lige meget om de indeholder skadelige stoffer som Cd = cadmium, Hg = kviksølv, Pb = bly og/eller Li = litium eller ej, så en miljøvenlig bortskaffelse samt en genanvendelse af værdifulde råstoffer som f.eks. kobolt, nikkel eller kobber kan udføres.



Tilbagelevering af batterier og genopladelige batterier er gratis.



ADVARSEL!

Miljøskader på grund af forkert bortskaffelse af (genopladelige) batterier!

Nogle af de mulige indholdsstoffer som kviksølv, cadmium og bly er giftige og farlige for miljøet ved forkert bortskaffelse. Tungmetaller kan f.eks. have sundhedsskadelige konsekvenser for mennesker, dyr og planter og ophobes i naturen og i fødekæden for så indirekte gennem ernæringen at havne i kroppen.



ADVARSEL! Eksplosionsfare!

Ved litiumholdige brugte batterier (Li = litium) er der høj brandfare. Derfor skal man være særlig opmærksom på den korrekte bortskaffelse af litiumholdige brugte (genopladelige) batterier. Ved forkert bortskaffelse kan der desuden forekomme indvendige og udvendige kortslutninger på grund af termiske påvirkninger (varme) eller mekaniske beskadigelser. En kortslutning kan forårsage en brand eller en eksplosion og have alvorlige konsekvenser for mennesker og miljø. Dæk polerne på litiumholdige (genopladelige) batterier til ved at klistre noget på dem for at undgå en udvendig kortslutning.

Batterier og genopladelige batterier, som ikke er fast indbygget i apparatet, skal fjernes før bortskaffelsen og bortskaffes separat. Indlever altid (genopladelige) batterier i afladt tilstand! Anvend så vidt muligt kun genopladelige batterier frem for engangsbatterier.

Genanvendelse

Emballagen består af genanvendelige materialer. De bortskaffes via de etablerede indsamlingssystemer.



Bortskaffelse af affald

Bortskaf emballagen på en miljøvenlig måde. Overhold mærkningen på de forskellige emballagematerialer, og separér dem separat om nødvendigt.



Contenuto

Contenuto..... - 97 -
Introduzione..... - 98 -
Destinazione d'uso - 99 -
Guida ai simboli - 99 -
Istruzioni importanti per la sicurezza..... - 101 -
 Avvertenze di sicurezza per l'utente..... - 101 -
 Istruzioni di sicurezza per la batteria - 102 -
Dichiarazione di conformità UE semplificata..... - 104 -
Smaltimento..... - 104 -
 Smaltimento del dispositivo elettrico..... - 104 -
 Smaltimento delle batterie - 105 -
 Riciclaggio - 106 -
 Smaltimento rifiuti - 106 -

STAZIONE METEOROLOGICA RADIOCONTROLLATA

Questo documento è una versione cartacea ridotta del manuale d'istruzioni completo. Scansionando il codice QR, si accede direttamente alla pagina di assistenza Lidl (www.lidl-service.com) e scegliendo il Paese e inserendo il codice articolo (IAN) 384583_2107 è possibile visualizzare e scaricare le istruzioni per l'uso complete.

AVVERTENZA! Osservare le istruzioni per l'uso complete e le istruzioni di sicurezza per prevenire danni a persone e cose. La guida rapida è parte integrante di questo prodotto. Prima di usare il prodotto, prendere confidenza con tutte le avvertenze per l'uso e la sicurezza. Conservare la guida rapida in un luogo sicuro e consegnare la documentazione al momento della cessione del prodotto a terzi.



È possibile scaricare queste istruzioni e molti altri manuali, video di prodotti e software da www.lidl-service.com.



Inquadrando questo codice QR ci si collegherà direttamente alla pagina di assistenza Lidl (www.lidl-service.com), dove si potranno visualizzare le istruzioni per l'uso del dispositivo inserendo il codice dell'articolo (384583_2107).

Introduzione

Congratulazioni per aver acquistato la tua nuova stazione meteorologica radiocontrollata (di seguito denominata "dispositivo"). Hai scelto un dispositivo di alta qualità. La guida rapida è parte integrante di questo dispositivo. Contiene importanti informazioni sulla sicurezza, l'uso e lo smaltimento. Prima di usare il dispositivo,

















prendere confidenza con tutte le avvertenze per l'uso e la sicurezza. Utilizzare il dispositivo solo come descritto e per i campi di applicazione specificati. Fornire tutta la documentazione in caso di cessione del dispositivo a terzi. Conservare l'imballaggio e la guida rapida per eventuali dubbi futuri.





Destinazione d'uso

Questo dispositivo è adatto per la visualizzazione dell'ora e per l'utilizzo delle funzioni supplementari descritte. Qualsiasi altro uso o modifica del dispositivo è da considerarsi non conforme. Il produttore non è responsabile per danni causati da un utilizzo non conforme o non corretto del dispositivo. Il dispositivo non è destinato all'uso commerciale.

Guida ai simboli

	AVVERTENZA!	Questo termine/simbolo di segnalazione indica un pericolo con un livello di rischio medio che, se non viene evitato, può avere conseguenze letali o causare gravi ferite.
	Nota:	Questa parola di segnalazione viene utilizzata per fornire ulteriori informazioni.
		L'uso improprio delle batterie/batterie ricaricabili può causare il rischio di esplosione e di fuoriuscita del liquido delle stesse.
		Batterie alcaline incluse
		Batterie stazione meteorologica radiocontrollata: 3 x 1,5 V AA R6/LR6

		Batterie sensore esterno: 2 x 1,5 V AAA R03/LR03, (UM-4)
		Simbolo di tensione continua
		Guida rapida
		Leggere il manuale di istruzioni!
		Con il marchio CE, digi-tech gmbh certifica la conformità alle direttive UE applicabili.
		Temperatura interna/esterna
		Umidità atmosferica
		Gelo
		Portata del sensore esterno: max 100 m Frequenza di trasmissione: 433,92 MHz Potenza di trasmissione: 0,024 W
		Segnale radio DCF77

		Onde radio / simbolo radio
		Ora
		Sveglia
		Snooze
		Grado di protezione mediante scatola di alloggiamento (solo sensore esterno): IPX4 (protezione dagli spruzzi d'acqua secondo la norma IEC 60529)

Istruzioni importanti per la sicurezza

Avvertenze di sicurezza per l'utente



AVVERTENZA!

PERICOLO DI LESIONI!

Questo apparecchio può essere utilizzato da persone (compresi bambini di almeno 8 anni) con ridotte capacità fisiche, sensoriali o mentali, o con mancanza di esperienza e conoscenza, solo se supervisionate e istruite circa il sicuro utilizzo dell'apparecchio e i rischi che ne derivano. **Evitare** che i bambini giochino con questo

dispositivo. Pulizia e manutenzione non devono essere **eseguite da bambini** senza sorveglianza. Tenere anche le pellicole dell'imballaggio fuori dalla **portata dei bambini** Pericolo di soffocamento.

Istruzioni di sicurezza per la batteria



AVVERTENZA!

PERICOLO PER LA SALUTE!

PERICOLO DI ESPLOSIONE!

Tenere le batterie / batterie ricaricabili nuove e vecchie fuori dalla portata dei **bambini piccoli**. Consultare immediatamente un medico in caso di ingestione di una batteria / batteria ricaricabile.

Le batterie / batterie ricaricabili devono essere sempre inserite rispettando la corretta polarità. Se necessario, pulire

preventivamente i punti di contatto della batteria e del dispositivo.

Non tentare di ricaricare, cortocircuitare o aprire le batterie. Non riscaldare mai le batterie/batterie ricaricabili per ricaricarle. Non

esporre le batterie/batterie ricaricabili a calore eccessivo come luce solare, fuoco o simili. Elevato rischio di fuoriuscita di liquidi!

Non gettare mai le batterie / batterie ricaricabili nel fuoco poiché possono esplodere.

L'uso improprio delle batterie può causare il rischio di esplosione e perdita di liquido.



Se dovesse verificarsi la fuoriuscita di liquido dalle batterie / batterie ricaricabili, evitare il contatto con la pelle, gli occhi e le mucose. Indossare dei guanti. In caso di contatto con il liquido della batteria, sciacquare immediatamente le parti interessate con abbondante acqua pulita e consultare subito un medico. Rimuovere immediatamente la batteria scarica dal dispositivo: sussiste un notevole pericolo di perdita.

Nota:

- Le batterie non ricaricabili non devono essere ricaricate!
- Tipi di batterie diverse o batterie nuove e usate non devono essere utilizzate insieme!
- I morsetti di collegamento non devono essere in corto circuito!
- Le batterie scariche/batterie ricaricabili devono essere rimosse dall'apparecchio e smaltite in modo sicuro (v. Smaltimento delle batterie)!
- Se il dispositivo viene conservato senza essere utilizzato per un lungo periodo, le batterie/batterie ricaricabili devono essere rimosse.

Dichiarazione di conformità UE semplificata



Il fabbricante, digi-tech gmbh, dichiara che il tipo di apparecchiatura stazione meteorologica radiocontrollata 4-LD5882 è conforme alle direttive 2014/53/EU articolo 10 (8).

Qui è possibile scaricare le istruzioni per l'uso e la dichiarazione di conformità:
www.digi-tech-gmbh.com/downloads

Cliccare sulla lente di ingrandimento  e inserire il codice dell'articolo 384583_2107.

Smaltimento

Il prodotto e i materiali di imballaggio sono riciclabili: smaltirli separatamente per un migliore trattamento dei rifiuti. Per lo smaltimento del prodotto usato, informarsi presso l'amministrazione comunale o municipale.

Per la separazione dei rifiuti prestare attenzione all'etichettatura dei materiali di imballaggio, contrassegnati da abbreviazioni (a) e numeri (b) con il seguente significato:

1-7: materie plastiche

20-22: carta e cartone

80-98: materiali compositi.



Smaltimento del dispositivo elettrico

Rimuovere le batterie/batterie ricaricabili prima dello smaltimento e smaltirle separatamente (vedere Smaltimento delle batterie). Questo prodotto è soggetto alla Direttiva 2012/19/UE del Parlamento europeo. Il simbolo del bidone della spazzatura barrato indica che nell'Unione Europea il prodotto deve essere smaltito separatamente rispetto ai normali rifiuti. I prodotti così contrassegnati non possono essere smaltiti attraverso la normale raccolta di rifiuti domestici, ma devono essere portati in un punto di raccolta per il riciclaggio di apparecchiature elettriche ed elettroniche. Nell'interesse dell'ambiente, non gettare

il prodotto usato tra i rifiuti domestici, ma smaltirlo correttamente. È possibile ottenere informazioni sui punti di raccolta e i relativi orari di apertura presso la propria amministrazione competente. Attenersi alle disposizioni vigenti.

Smaltimento delle batterie

Il simbolo adiacente significa che le batterie non devono essere smaltite con i rifiuti domestici. Le batterie difettose o usate devono essere riciclate in conformità alla Direttiva 2006/66/UE e suoi emendamenti. Indipendentemente dal fatto che contengano o meno sostanze nocive (come Cd = cadmio, Hg = mercurio, Pb = piombo, Li = litio), i consumatori sono tenuti per legge a conferire tutte le batterie in un punto di raccolta del proprio comune/distretto o in un punto vendita, affinché possano essere smaltite in modo ecologico e si possano recuperare materie prime pregiate come cobalto, nichel o rame. La restituzione delle batterie / batterie ricaricabili esauste è gratuita.



AVVERTENZA!

Lo smaltimento errato delle batterie / batterie ricaricabili è causa di danni ambientali!

Alcune sostanze come mercurio, cadmio e piombo sono velenose e, se non smaltite correttamente, pericolose per l'ambiente. I metalli pesanti, ad esempio, possono avere effetti nocivi su esseri umani, animali e piante, e accumularsi nell'ambiente e nella catena alimentare, entrando nell'organismo indirettamente attraverso l'alimentazione.



AVVERTENZA!

Pericolo di esplosione!

Le batterie usate contenenti litio (Li = litio) costituiscono un elevato rischio di incendio. Pertanto, è necessario prestare particolare attenzione al corretto smaltimento di batterie usate contenenti litio. Uno smaltimento errato può anche provocare cortocircuiti interni ed esterni causati da fenomeni termici (calore) o danni meccanici. Un cortocircuito può causare un incendio o un'esplosione e avere gravi conseguenze per le persone e l'ambiente. Per questo motivo, fissare con nastro adesivo i poli delle batterie al litio prima dello smaltimento per evitare un cortocircuito esterno. Le batterie che non sono saldamente ancorate al dispositivo devono essere rimosse e smaltite separatamente prima dello smaltimento del dispositivo. Smaltire le batterie e le batterie ricaricabili solo se scariche! Se possibile, utilizzare batterie ricaricabili anziché usa e getta.

Riciclaggio

L'imballaggio del prodotto è realizzato con materiali riciclabili. Smaltire l'imballaggio in modo ecologico rispettando gli appositi sistemi di raccolta.



Smaltimento rifiuti

Smaltire l'imballaggio in modo ecologico. Attenersi alla marcatura sui vari materiali di imballaggio e smaltirli separatamente, come necessario.



Tartalomjegyzék

Tartalomjegyzék	- 107 -
Bevezetés	- 109 -
Rendeltetésszerű használat	- 109 -
Jelmagyarázat	- 109 -
Fontos biztonsági előírások	- 112 -
Biztonsági előírások a felhasználók számára	- 112 -
Biztonsági utasítások az akkumulátorhoz	- 113 -
Egyszerűsített EU-megfelelőségi nyilatkozat	- 114 -
Ártalmatlanítás	- 114 -
Az elektromos eszköz ártalmatlanítása	- 115 -
Az elemek ártalmatlanítása	- 115 -
Újrahasznosítás	- 117 -
Hulladékkezelés	- 117 -

RÁDIÓVEZÉRELT IDŐJÁRÁS-ÁLLOMÁS

Ez a dokumentum a teljes használati útmutató rövidített, nyomtatott változata. A QR-kód beolvasásával közvetlenül a Lidl ügyfélszolgálati oldalára (www.lidl-service.com) jut, ahol az (IAN) 384583_2107 cikkszám megadásával megtekintheti és letöltheti a teljes használati útmutatót.

FIGYELEM! Tartsa be a teljes használati útmutatóban és a biztonsági utasításokban foglaltakat, hogy elkerülje a személyi sérüléseket és az anyagi károkat. A rövid útmutató a termék része. A termék használata előtt ismerkedjen meg az összes kezelési és biztonsági utasítással.

Őrizze meg a rövid útmutatót biztonságos helyen, és adja át az összes dokumentumot, ha a terméket harmadik félnek továbbadja.



Ezt az útmutatót és számos más kézikönyvet, termékvideót és szoftvert letölthet a www.lidl-service.com webhelyről.



Ez a QR-kód közvetlenül a Lidl szolgáltató oldalára (www.lidl-service.com) mutat, ahol a cikkszám (384583_2107) megadásával nyithatja meg a kezelési útmutatót.

Bevezetés

Gratulálunk az új vezeték nélküli időjárás-állomás (a továbbiakban: „eszköz”) megvásárlásához. Kiváló minőségű készüléket választott. A rövid utasítások a készülék részét képezik. Fontos információkat tartalmaz a biztonságról, a felhasználásról és az ártalmatlanításról. A készülék használata előtt ismerkedjen meg az összes kezelési és biztonsági utasítással. A készüléket csak a leírtak szerint és a megadott alkalmazási területeken használja. Ha a készüléket harmadik személynek adja tovább, mellékelje a hozzá tartozó dokumentumokat is. Kérjük, őrizze meg a csomagolást és a használati útmutatót a jövőbeli kérdések esetére.











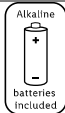













Rendeltetésszerű használat

A készülék alkalmas az idő kijelzésére és a leírt további funkciók használatára. Az eszköz bármilyen más használata vagy módosítása nem minősül rendeltetésszerű használatnak. A gyártó nem vállal felelősséget a nem rendeltetésszerű használatból vagy helytelen működtetésből eredő károkért. A készülék nem üzleti célú használatra készült.

Jelmagyarázat

	FIGYELEM!	Ez a jelzés közepes kockázatú veszélyt jelöl, amely, ha nem kerüljük el, halálhoz vagy súlyos sérüléshez vezethet.
	Megjegyzés:	Ez a figyelmeztetés további információkat jelöl.
		Az elemek/akkumulátorok nem megfelelő használata robbanásveszélyt és az akkumulátorfolyadék szivárgásának kockázatát rejti magában.

		Alkáli elemek mellékelve
		Vezeték nélküli meteorológiai állomás akkumulátorai: 3 x 1,5 V AA R6/LR6
		Kültéri szenzor akkumulátorok: 2 x 1,5 V AAA R03/LR03, (UM-4)
		Az egyenáram azonosítója
		Rövid útmutató
		Olvassa el a használati utasítást!
		A CE-jelöléssel a digi-tech gmbh kijelenti, hogy a termék megfelel az alkalmazandó EU-irányelveknek.
		Beltéri/kültéri hőmérséklet
		A levegő páratartalma
		Fagyra történő figyelmeztetés

		Külső érzékelő hatótávolsága: max. 100 m Átviteli frekvencia: 433,92 MHz Átviteli teljesítmény: 0,024 W
		DCF77 rádiójel
		Rádióhullámok/rádiószimbólum
		Pontos idő
		Ébresztés
		Szundi
		A készülék borítójának védelmi minősítése (külső érzékelő): IPX4 (fröccsenő víz elleni védelem az IEC 60529 szerint)

Fontos biztonsági előírások

Biztonsági előírások a felhasználók számára



FIGYELEM! **SÉRÜLÉSVESZÉLY!**

Ezt az eszközt csökkent fizikai, érzékszervi vagy mentális képességekkel rendelkező személyek, illetve tapasztalatlan és megfelelő ismeretekkel nem rendelkező személyek (beleértve a 8 éven felüli **gyermeket** is) csak felügyelet mellett vagy abban az esetben használhatják, ha megtanították őket a készülék biztonságos használatára, és megértették az ebből fakadó veszélyeket. **Gyermekek** nem játszhatnak a készülékkel. A készülék tisztítását, illetve **karbantartását gyermekek** felügyelet nélkül nem végezhetik. A csomagolófóliát is tartsa távol a **gyermektől**. Fulladásveszély áll fenn.



FIGYELEM!

EGÉSZSÉGÜGYI VESZÉLY! ROBBANÁSVESZÉLY!

Az új és régi elemeket, illetve az akkumulátorokat **kisgyermekektől** elzárva tartsa. Elem vagy akkumulátor lenyelése esetén azonnal kérjen orvosi segítséget.

Az elemeket/újratölthető elemeket mindig a megfelelő polaritással helyezze a készülékbe. Szükség esetén előzetesen tisztítsa meg az elemek és a készülék érintkező felületeit. Nem újratölthető elemet sose próbáljon újratölteni, ill. elemet/újratölthető elemet ne próbáljon kinyitni! Újratöltés céljából sose melegítse az elemeket/akkumulátorokat. Soha ne tegye ki az elemeket túlzott hőnek, például napsütésnek, tűznek vagy hasonlóknak. Fokozott szivárgásveszély! Soha ne dobja tűzbe az elemeket/akkumulátorokat, mert azok felrobbanhatnak.

Az elemek/akkumulátorok nem megfelelő használata robbanásveszélyt és az akkumulátorfolyadék szivárgásának kockázatát rejti magában.

Ha az elemek/akkumulátorok mégis szivárognak, kerülje a bőrrel, szemmel és nyálkahártyával való érintkezést. Használjon kesztyűt.

Az akkumulátorfolyadékkal való érintkezés esetén azonnal öblítse



le az érintett területeket bő tiszta vízzel, és haladéktalanul forduljon orvoshoz. A lemerült elemet vagy akkumulátort haladéktalanul vegye ki a készülékből, fokozott szívárgásveszély áll fenn.

Megjegyzés:

- A nem újratölthető elemeket nem szabad feltölteni!
- Különböző típusú elemeket, illetve új és használt elemeket nem szabad együtt használni!
- A csatlakozókapcsok nem lehetnek zárlatosak!
- A lemerült elemeket/akkumulátorokat ki kell venni a készülékből, és biztonságosan ártalmatlanítani kell őket (lásd: Az elemek ártalmatlanítása című részt)!
- Ha a készüléket hosszabb ideig használaton kívül tárolja, akkor az elemeket/akkumulátorokat el kell távolítani.

Egyszerűsített EU-megfelelőségi nyilatkozat

Digi-tech-gmbh igazolja, hogy a 4-LD5882 rádióvezérelt időjárás-állomás megfelel a RED 2014/53 / EU 10. cikk (8) irányelvnek.



A használati útmutatót és a megfelelőségi nyilatkozatot innen töltheti le:
www.digi-tech-gmbh.com/downloads

Ezután kattintson a nagyítóra,  és írja be a 384583_2107 cikkszámot.

Ártalmatlanítás

A termék és a csomagolóanyagok újrahasznosíthatók, a megfelelő hulladékkezelés érdekében szelektálva dobja el őket. A használt termékek ártalmatlanítási lehetőségeiről a helyi önkormányzattól tájékozódhat.

A hulladék szétválasztásakor ügyeljen a csomagolóanyagok címkézésére, ezeket az rövidítésekkel (a) és számokkal (b) jelölik a következő jelentéssel:

1-7: műanyagok

20-22: papír és karton

80-98: kompozit anyagok



Az elektromos eszköz ártalmatlanítása

Az ártalmatlanítás előtt vegye ki az elemeket/akkumulátorokat, és azokat külön dobja el (lásd: Az elemek hulladékkezelése). Ez a termék a 2012/19/EU európai irányelv hatálya alá tartozik. Az áthúzott kerekes kuka szimbólum azt jelenti, hogy a terméket az Európai Unió országában szelektív hulladékként kell kezelni. A címkézett termékeket nem szabad a szokásos háztartási hulladékkal együtt megsemmisíteni, hanem az elektromos és elektronikus eszközök újrafeldolgozására szolgáló gyűjtőhelyre kell elszállítani. A környezet érdekében ne dobja használt termékét a háztartási hulladékba, hanem gondoskodjon a megfelelő ártalmatlanításról. A gyűjtőhelyekről és nyitvatartási idejükről a helyi önkormányzatnál tájékozódhat. Tartsa be a jelenleg érvényes előírásokat.



Az elemek ártalmatlanítása

A itt látható szimbólum azt jelenti, hogy az elemeket és az akkumulátorokat nem szabad a háztartási hulladékkal együtt ártalmatlanítani. A hibás vagy elhasznált elemeket/akkumulátorokat a 2006/66/EU irányelvnek és annak módosításainak megfelelően kell újrahasznosítani. A fogyasztók törvénye szerint kötelesek minden elemet és akkumulátort következőképpen kezelni, függetlenül attól, hogy tartalmaznak-e káros anyagokat:

A fogyasztók törvényileg kötelesek az összes elemet és akkumulátort a település szerint illetékes gyűjtőhelyen vagy kiskereskedelmi egységben ártalmatlanítás illetve az értékes nyersanyagok (pl. kobalt, nikkell, réz) újrahasznosítása céljából leadni,



függetlenül attól, hogy tartalmazznak-e káros anyagokat (például: Cd = kadmium, Hg = higany, Pb = ólom, Li = lítium) vagy sem.

Az elemek és akkumulátorok visszaszolgáltatása térítésmentes.



FIGYELEM!

Az elemek/akkumulátorok helytelen ártalmatlanítása környezeti károkat okozhat!

Néhány lehetséges összetevő, mint például a higany, a kadmium és az ólom mérgező, és nem megfelelő ártalmatlanítás esetén, veszélyezteti a környezetet. A nehézfémek káros hatással lehetnek emberekre, állatokra és növényekre, felhalmozódhatnak a környezetben és a táplálékláncban, ami útján a szervezetbe juthatnak.



FIGYELEM!

Robbanásveszély!

Lítiumot (Li = lítium) tartalmazó használt elemek és akkumulátorok esetén nagy a tűzveszély. Ezért különös figyelmet kell fordítani a lítiumot tartalmazó használt elemek és akkumulátorok megfelelő ártalmatlanítására. A helytelen ártalmatlanítás hőhatások vagy mechanikai károsodások miatt belső és külső rövidzárlathoz vezethet. A rövidzárlat tüzet vagy

robbanást okozhat, és súlyos következményekkel járhat az emberekre és a környezetre.

Ezért a külső rövidzárlat elkerülése érdekében az ártalmatlanítás előtt ragassza le a lítium alapú elemek és akkumulátorok pólusait.

A készülékbe nem állandóan beépített elemeket és akkumulátorokat a készülék ártalmatlanítása előtt ki kell venni és külön kell megsemmisíteni.

Kérjük, hogy az elemeket és akkumulátorokat csak lemerült állapotban adja le!

Amikor lehetséges, használjon újratölthető elemeket az eldobható elemek helyett.

Újrahasznosítás

A termék csomagolása újrahasznosítható anyagokból áll. Ezeket környezetbarát módon az érvényes begyűjtési szabályzat szerint ártalmatlanítsa.



Hulladékkezelés

A csomagolást környezetbarát módon ártalmatlanítsa. Vegye figyelembe a különféle csomagolóanyagok címkéit, és szükség esetén különítse el őket.



Kazalo

Kazalo	- 118 -
Uvod	- 119 -
Predvidena uporaba	- 120 -
Pojasnilo simbolov	- 120 -
Pomembna varnostna opozorila	- 122 -
Varnostna navodila za uporabnike	- 122 -
Varnostna navodila za baterijo	- 123 -
Poenostavljena EU izjava o skladnosti	- 124 -
Odstranjevanje	- 124 -
Odstranjevanje električne naprave	- 125 -
Odstranjevanje baterij	- 125 -
Recikliranje	- 127 -
Odstranjevanje odpadkov	- 127 -

RADIJSKO VODENA VREMENSKA POSTAJA

Ta dokument je skrajšana tiskana različica celotnega priročnika za uporabo. Optično branje kode QR vas popelje neposredno na stran storitve Lidl (www.lidl-service.com), kjer si lahko ogledate in prenesete celotna navodila za uporabo potem, ko vnesete svojo državo in številko artikla (IAN) 384583_2107.

OPOZORILO! Upoštevajte celotna navodila za uporabo in varnostna navodila, da se izognete telesnim poškodbam in materialni škodi. Hitri vodič je del tega izdelka. Pred uporabo izdelka se seznanite z vsemi navodili za uporabo in varnostnimi ukrepi. Hitri vodič hranite na varnem mestu in pri posredovanju izdelka tretjim osebam izročite vse dokumente.

 Ta navodila in številne druge priročnike, video posnetke in programsko opremo lahko prenesete s spletnega mesta www.lidl-service.com.



Ta koda QR vas popelje neposredno na stran storitve Lidl (www.lidl-service.com), kjer lahko odprete navodila za uporabo z vnosom številke izdelka (384583_2107).

Uvod

Čestitamo vam ob nakupu nove radijske vremenske postaje (v nadaljevanju »naprava«). Izbrali ste visokokakovostno napravo. Hitri vodič je del te naprave. Vsebuje pomembne informacije o varnosti, uporabi in odstranjevanju. Pred uporabo naprave se seznanite z vsemi navodili za uporabo in varnostne ukrepe. Napravo uporabljajte le,













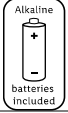









kot je opisano, in za določena področja uporabe. Če predate napravo tretjim osebam, zraven predajte tudi vse dokumente. Prosimo, shranite embalažo in kratka navodila za morebitna poznejša vprašanja in pojasnila.





Predvidena uporaba

Ta naprava je primerna za prikaz ure in uporabo dodatnih opisanih funkcij. Kakršnakoli druga uporaba ali sprememba naprave se šteje za neprimerno. Proizvajalec ne odgovarja za škodo, nastalo zaradi nepravilne uporabe ali nepravilnega delovanja. Naprava ni namenjena komercialni uporabi.

Pojasnilo simbolov

	OPOZORILO!	Ta opozorilni simbol/opozorilna beseda označuje nevarnost s srednjo stopnjo tveganja, ki lahko, če se temu ne izognemo, povzroči smrt ali hude telesne poškodbe.
	Opomba:	Ta opozorilna beseda se uporablja za dodatne informacije.
		Nepravilna uporaba baterij/polnilnih baterij predstavlja nevarnost eksplozije in puščanja tekočine v baterijah.
		Vključene so alkalne baterije
		Baterije za brezžične vremenske postaje: 3 x 1,5 V AA R6/LR6
		Baterije za zunanje senzorje: 2 x 1,5 V AAA R03/LR03, (UM-4)

		Indikator napetosti enosmernega toka
		Hitri vodič
		Preberite navodila za uporabo!
		Digi-tech gmbh z oznako CE izjavlja skladnost z veljavnimi direktivami EU.
		Temperatura znotraj/zunaj
		Vlažnost zraka
		Opozorilo pred zmrzaljo
		Domet zunanjega senzorja: največ 100 m Frekvenca prenosa: 433,92 MHz Moč prenosa: 0,024 W
		Radijski signal DCF77
		Radijski valovi / radijski simbol

		Čas
		Alarm
		Dremež
		Stopnja zaščite skozi ohišje (le zunanji senzor): IPX4 (zaščita pred pršenjem vode v skladu s standardom IEC 60529)

Pomembna varnostna opozorila

Varnostna navodila za uporabnike



OPOZORILO!

NEVARNOST TELESNIH POŠKODB!

To napravo lahko uporabljajo osebe (vključno z **otroki**, starejšimi od 8 let) z zmanjšanimi fizičnimi, senzoričnimi ali duševnimi sposobnostmi ali pomanjkanjem izkušenj in znanja, če so bile pod nadzorom ali so bile poučene o varni uporabi naprave in razumejo posledične nevarnosti. **Otroci se s to napravo ne smejo igrati.** **Otroci naprave ne smejo čistiti in vzdrževati brez nadzora uporabnika.** Tudi pakirne folije hranite stran od **otrok**. Obstaja nevarnost zadušitve.



OPOZORILO!

NEVARNOST ZA ZDRAVJE!

NEVARNOST EKSPLOZIJE!

Nove in stare baterije/polnilne baterije hranite izven dosega **majhnih otrok**. V primeru zaužitja baterije/polnilne baterije nemudoma poiščite zdravniško pomoč.

Baterije/polnilne baterije je treba vedno vstaviti s pravilno polarnostjo. Po potrebi baterijo in kontakte naprave očistite po potrebi. Baterij ne poskušajte napolniti, na hitro zapreti ali odpreti. Baterij/polnilnih baterij nikoli ne segrevajte, da jih napolnite. Nikoli ne izpostavljajte baterij/polnilnih baterij prekomerni vročini, na primer soncu, ognju ali podobnemu. Obstaja večje tveganje puščanja! Baterij/polnilnih baterij nikoli ne mečite v ogenj, saj lahko eksplodirajo.

Nepravilna uporaba baterij/polnilnih baterij predstavlja nevarnost eksplozije in puščanja tekočine v baterijah.



Če baterije/polnilne baterije puščajo, se izogibajte stiku s kožo, očmi in sluznico. Uporabite rokavice. V primeru stika s tekočino iz baterije stična mesta takoj sperite z veliko čiste vode in se takoj posvetujte z zdravnikom. Prazno baterijo iz naprave takoj odstranite, saj obstaja večja nevarnost puščanja.

Opomba:

- Baterij, ki jih ni mogoče napolniti, se ne sme polniti!
- Različne vrste baterij oz. novih in rabljenih baterij ne smete uporabljati skupaj!
- Na priključnih terminalih ne sme priti do kratkega stika!
- Prazne baterije je treba odstraniti iz naprave in jih varno zavreči (glejte Odstranjevanje baterij)!
- Če napravo dalj časa skladiščite, ne da bi se v tem času uporabila, je baterije potrebno odstraniti.

Poenostavljena EU izjava o skladnosti

Digi-tech gmbh s tem izjavlja, da je radijsko vodena vremenska postaja 4-LD5882 skladna z Direktivo RED 2014/53/EU, člen 10 (8).



Navodila za uporabo in izjavo o skladnosti lahko prenesete tukaj:
www.digi-tech-gmbh.com/downloads

Nato kliknite na povečevalno steklo  in vnesite številko artikla 384583_2107.

Odstranjevanje

Izdelek in embalažni materiali se lahko reciklirajo, za boljšo obdelavo odpadkov jih zavrzite ločeno. Kako odstraniti stari izdelek, lahko izveste pri lokalnih organih ali mestnem svetu.

Pri ločevanju odpadkov bodite pozorni na označevanje embalažnih materialov, ki so označeni s kraticami (a) in številkami (b) z naslednjim pomenom:

1-7: umetne snovi
20-22: papir in karton
80-98: sestavljeni materiali.



Odstranjevanje električne naprave

Pred odlaganjem odstranite baterije/polnilne baterije in jih zavržite ločeno (glejte Odlaganje baterij). Za izdelek velja evropska Direktiva 2012/19/EU. Simbol prečrtanega zabojnika pomeni, da je treba izdelek odložiti v ločeno zbiranje odpadkov v Evropski uniji. Označenih izdelkov ne smete odvreči med običajne gospodinjske odpadke, ampak jih je treba odpeljati na zbirno mesto za recikliranje električnih in elektronskih naprav. V interesu okolja izdelka ne mečite med gospodinjske odpadke, ko je dočakal svoj dan, temveč ga pravilno odvrzite. Več o zbirališčih in njihovem delovnem času lahko izveste pri lokalni upravi. Upoštevajte trenutno veljavne predpise.



Odstranjevanje baterij

Sosednji simbol pomeni, da baterij in polnilnih baterij ne smete odvreči med gospodinjske odpadke. Poškodovane ali rabljene baterije/polnilne baterije je treba reciklirati v skladu z Direktivo 2006/66/EU in njenimi spremembami. Potrošniki so zakonsko dolžni uporabljati vse baterije in polnilne baterije, ne glede na to, ali vsebujejo škodljive snovi, kot so:
Cd = kadmij, Hg = živo srebro, Pb = svinec, Li = litij ali ne, na zbirnem mestu v svoji občini/okrožju ali na prodajnem mestu, tako da sta okolju prijazna odlaganje in predelava dragocenih surovin, kot je npr. kobalt, nikelj ali baker.
Vračilo baterij in polnilnih baterij je brezplačno.





OPOZORILO!

Okolijska škoda zaradi nepravilnega odlaganja baterij/polnilnih baterij!

Nekatere možne sestavine, kot so živo srebro, kadmij in svinec, so strupene in, če jih ne odvržemo pravilno, ogrožajo okolje. Težke kovine imajo npr. lahko škodljive učinke na ljudi, živali in rastline ter se kopičijo v okolju in v prehranjevalni verigi ter s hrano posredno vstopijo v telo.



OPOZORILO!

Nevarnost eksplozije!

Pri starih baterijah, ki vsebujejo litij (Li = litij), obstaja velika nevarnost požara. Zato je treba posebno pozornost nameniti pravilnemu odstranjevanju starih baterij in polnilnih baterij, ki vsebujejo litij. Nepravilno odstranjevanje lahko povzroči tudi notranje in zunanje kratke stike zaradi toplotnih učinkov (toplote) ali mehanskih poškodb. Kratek stik lahko povzroči požar ali eksplozijo in ima resne posledice za ljudi in okolje. Zato pred odstranjevanjem z baterij in polnilnih baterij na osnovi litija zalepite trakove, da se izognete zunanemu kratkemu stiku.

Baterije in polnilnih baterij, ki niso trajno nameščene v napravi, morate pred odstranjevanjem odložiti in odstraniti ločeno. Prosimo, da baterije in polnilne baterije oddajate le, ko se izpraznijo!

Kadar je le mogoče, namesto baterij za enkratno uporabo uporabite polnilne baterije.

Recikliranje

Embalaža izdelka je narejena iz materialov, ki jih je mogoče reciklirati. Odstranite jih na okolju prijazen način z uporabo vzpostavljenih sistemov zbiranja.



Odstranjevanje odpadkov

Embalažo zavržite na okolju prijazen način. Upoštevajte oznake na različnih embalažnih materialih in jih po potrebi ločite.



**UK
CA**

Imported for GB market by:

Lidl Great Britain Ltd,
Lidl House,
14 Kingston Road,
Surbiton, KT5 9NU



digi-tech gmbh
Valterweg 27A
65817 Eppstein
GERMANY



Stand der Informationen · Last information update ·
Version des informations · Laatste informatie · Stan informacii ·
Stav informací · Stav informácií · Actualización de las informaciones ·
Informationernes stand · Versione delle informazioni · Utolsó módosítás ·
Stanje informacija: 12/2021
Art.-Nr.: 4-LD5882

IAN 384583_2107

