

Meliner[®]



LED-SOMMERLICHTERKETTE / LED LANTERN STRING LIGHTS / GUIRLANDE À LED

DE AT CH

LED-SOMMERLICHTERKETTE

Bedienungs- und Sicherheitshinweise

FR BE

GUIRLANDE À LED

Instructions d'utilisation et consignes de sécurité

PL

LETNIA GIRLANDA ŚWIETLNA Z DIODAMI LED

Wskazówki dotyczące obsługi i bezpieczeństwa

SK

LED SVETELNÁ REŤAZ

Pokyny pre obsluhu a bezpečnostné pokyny

GB IE

LED LANTERN STRING LIGHTS

Operation and safety notes

NL BE

ZOMERSE LED-LICHTKETING

Bedienings- en veiligheidsinstructies

CZ

LED SVĚTELNÝ ŘETĚZ

Pokyny pro obsluhu a bezpečnostní pokyny







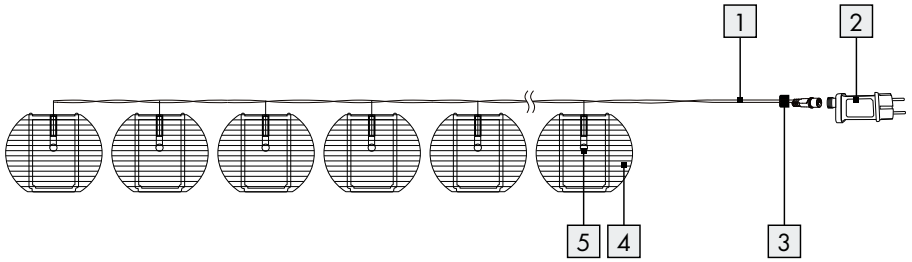
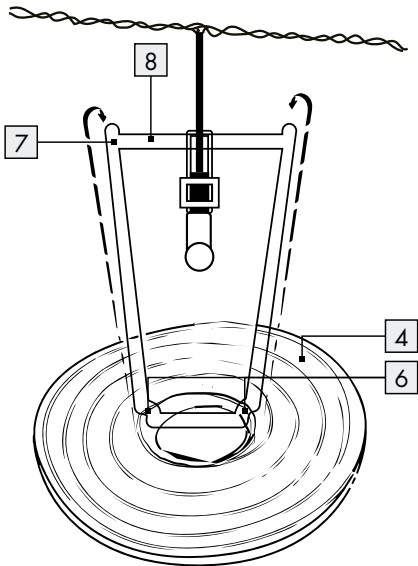
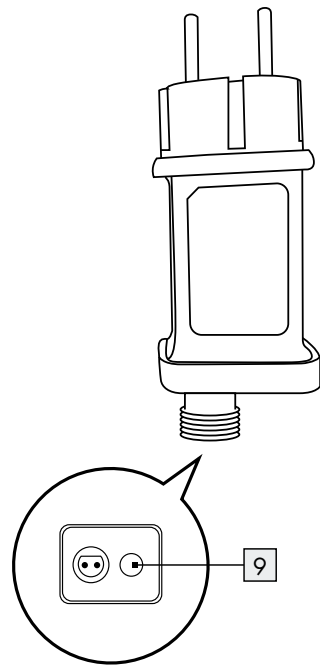

IAN 311797

OS

DE/AT/CH	Bedienungs- und Sicherheitshinweise	Seite	4
GB/IE	Operation and safety notes	Page	8
FR/BE	Instructions d'utilisation et consignes de sécurité	Page	12
NL/BE	Bedienings- en veiligheidsinstructies	Pagina	16
PL	Wskazówki dotyczące obsługi i bezpieczeństwa	Strona	20
CZ	Pokyny pro obsluhu a bezpečnostní pokyny	Strana	24
SK	Pokyny pre obsluhu a bezpečnostné pokyny	Strana	28

A**B****C**

Legende der verwendeten Piktogramme

	Volt, Gleichstrom		Unabhängiges Betriebsgerät
	Volt, Wechselstrom		Polarität des Ausgangsanschlusses
	Schutzklasse II		Dieses Symbol zeigt an, dass das Produkt netzbetrieben ist.
	Kurzschlussfester Sicherheitstransformator		Für innen und außen

LED-Sommerlichterkette



● Einleitung

Wir beglückwünschen Sie zum Kauf Ihres neuen Produkts. Sie haben sich damit für ein hochwertiges Produkt entschieden. Die Bedienungsanleitung ist Teil dieses Produkts. Sie enthält wichtige Hinweise für Sicherheit, Gebrauch und Entsorgung. Machen Sie sich vor der Benutzung des Produkts mit allen Bedien- und Sicherheitshinweisen vertraut. Benutzen Sie das Produkt nur wie beschrieben und für die angegebenen Einsatzbereiche. Händigen Sie alle Unterlagen bei Weitergabe des Produkts an Dritte mit aus.

● Bestimmungsgemäße Verwendung

Dieses Produkt ist für den Betrieb im Innen- und Außenbereich geeignet. Das Produkt ist nur für den Einsatz in privaten Haushalten und nicht für den kommerziellen Gebrauch vorgesehen.

● Teilebeschreibung

-  Lichterkette
-  Netzteil
-  Befestigungsgewinde

-  Lampion
-  LEDs
-  Ösen
-  Aufhänger
-  Lampionbügel
-  Timer-Taste

● Technische Daten

Lichterkette + Netzteil:

Leistungsaufnahme: ca. 1,2 W

Lichterkette:

Betriebsspannung: 4.5 V ---
 LED: 3 V --- , 0,045 W x
 20 LEDs (Leuchtmittel
 können nicht ausgetauscht werden)

Schutzart: IP44 (spritzwassergeschützt)

Lichterkette (Modell-Nr. HG02026A/HG02026B)
 GS zertifiziert.

Netzteil:

Nennspannung primär: 100-240 V~,
 50 - 60 Hz

Nennspannung sekundär: 4.5 V --- , 1,35 W

Schutzklasse: II / 

Schutzart: IP44 (spritzwassergeschützt)

Netzteil (Modell-Nr. JT-DC4.5V1.35W-H2-IP44)
GS zertifiziert.

● Lieferumfang

- 1 LED-Sommerlichterkette
- 1 Netzteil
- 20 Lampions
- 1 Bedienungsanleitung



Sicherheitshinweise

BEWAHREN SIE ALLE SICHERHEITSHINWEISE UND ANWEISUNGEN FÜR DIE ZUKUNFT AUF!

-  Halten Sie Kinder stets vom Produkt fern.
- Dieses Produkt ist kein Spielzeug, es gehört nicht in Kinderhände. Kinder können die Gefahren, die im Umgang mit dem Produkt entstehen, nicht erkennen.
- Dieses Produkt kann von Kindern ab 8 Jahren und darüber sowie von Personen mit verringerten physischen, sensorischen oder mentalen Fähigkeiten oder Mangel an Erfahrung und Wissen benutzt werden, wenn sie beaufsichtigt oder bezüglich des sicheren Gebrauchs des Produktes unterwiesen wurden und die daraus resultierenden Gefahren verstehen. Kinder dürfen nicht mit dem Produkt spielen. Reinigung und Benutzerwartung dürfen nicht von Kindern ohne Beaufsichtigung durchgeführt werden.
- Achten Sie darauf, dass das Produkt nur von fachkundigen Personen montiert wird.
- ⚠ VORSICHT! ÜBERHITZUNGSGEFAHR!**
Betreiben Sie das Produkt nicht in der Verpackung.
- Bewahren Sie das Produkt nach Gebrauch wieder in der Verpackung auf, um ungewollte Beschädigungen zu vermeiden.
- Ziehen Sie nicht an der Netzleitung des Produkts und stellen Sie sicher, dass sie so verlegt ist, dass niemand darüber laufen oder stolpern kann.

- Befestigen Sie keine zusätzlichen Gegenstände am Produkt.

⚠ WARNUNG! Benutzen Sie dieses Produkt nur, wenn alle Dichtungen eingesetzt sind.



Vermeiden Sie Lebensgefahr durch elektrischen Schlag!

- Vergewissern Sie sich vor der Benutzung, dass die vorhandene Netzspannung mit der benötigten Betriebsspannung des Produktes übereinstimmt (100-240V~).
- Überprüfen Sie vor jedem Netzanschluss die Lichterkette und das Netzteil auf etwaige Beschädigungen.
- Benutzen Sie das Produkt niemals, wenn Sie irgendwelche Beschädigungen feststellen.
- Die äußere flexible Netzleitung dieses Produkts kann nicht ausgetauscht werden; falls die Netzleitung beschädigt ist, muss das ganze Produkt entsorgt werden.
- Öffnen Sie niemals eines der elektrischen Betriebsmittel oder stecken irgendwelche Gegenstände in dieselben.
- Schützen Sie die Netzleitung vor scharfen Kanten, mechanischen Belastungen und heißen Oberflächen.
- Nicht mit scharfen Klammern oder Nägeln befestigen.
- Ziehen Sie immer das Netzteil vor der Montage, Demontage oder Reinigung aus der Steckdose.
- Berühren Sie weder den Stecker des Produkts noch das Produkt selbst mit nassen Händen.
- Das Produkt darf nicht mit einer anderen Lichterkette elektrisch verbunden werden.
- Bei längerer Nichtnutzung trennen Sie das Produkt vom Stromnetz.
- Wenn Sie Fragen zum Produkt haben oder sich nicht sicher sind, fragen Sie einen Elektrofachbetrieb um Rat.
- Verwenden Sie das Produkt nur mit dem mitgelieferten Netzteil des Typs Modell-Nr. JT-DC4.5V1.35W-H2-IP44, ansonsten erlöschen jegliche Gewährleistungsansprüche.
- Die Leuchtmittel sind nicht austauschbar.

- Sollten die Leuchtmittel am Ende ihrer Lebensdauer ausfallen, muss das gesamte Produkt ersetzt werden.

● **Lampions montieren** (siehe Abb. B)

- Legen Sie die Lampions **4** mit den Ösen **6** (größere Öffnungen) nach oben zeigend ab.
- Setzen Sie das schnurlose Ende des Lampionbügels **8** in die obere und untere Öffnung des Lampions ein.
- Platzieren Sie währenddessen den unteren Teil des Lampionbügels mittig auf dem Rand der unteren Öffnung.
- Halten Sie den Lampionbügel **8**. Ziehen Sie die Ösen **6** nach oben und hängen Sie diese auf den Aufhänger **7**.

● **Anwendung**

- Stecken Sie den Stecker der Lichterkette **1** in die Buchse des Netzteils **2**.
- Drehen Sie das Befestigungsgewinde **3** der Netzleitung im Uhrzeigersinn, um die Verbindung zu fixieren.
- Stecken Sie das Netzteil **2** in die Steckdose. Das Produkt ist betriebsbereit.
- Beachten Sie, dass das Netzteil auch ohne Betrieb des Produkts noch eine geringe Leistung aufnimmt, solange sich das Netzteil in der Steckdose befindet. Zum vollständigen Ausschalten entfernen Sie das Netzteil aus der Steckdose.

● **Timerfunktion**

- Um die Timerfunktion einzuschalten, drücken Sie die Timer-Taste **9**, nachdem das Produkt über die Steckdose an die Stromversorgung angeschlossen wurde. Die Timer-Taste **9** leuchtet auf, sobald die Timerfunktion aktiviert ist.
- Das Produkt leuchtet dauernd für 6 Stunden mit einer anschließenden Pause von 18 Stunden.

Das Produkt leuchtet anschließend zur Einschaltzeit erneut 6 Stunden mit einer anschließenden 18-stündigen Pause.

- Um die Timerfunktion auszuschalten, drücken Sie die Timer-Taste **9** erneut und das Licht der Timer-Taste **9** erlischt.

● **Reinigung und Pflege**

⚠️ WARNUNG! STROMSCHLAGGEFAHR!

Ziehen Sie zuerst das Netzteil aus der Steckdose.

⚠️ WARNUNG! STROMSCHLAGGEFAHR!

Aus Gründen der elektrischen Sicherheit darf das Produkt niemals mit Wasser oder anderen Flüssigkeiten gereinigt oder gar in Wasser getaucht werden.

- Benutzen Sie keine Lösungsmittel, Benzin o. ä. Das Produkt würde hierbei Schaden nehmen.
- Verwenden Sie zur Reinigung nur ein trockenes, fusselloses Tuch.

● **Entsorgung**

Die Verpackung besteht aus umweltfreundlichen Materialien, die Sie über die örtlichen Recyclingstellen entsorgen können.



Beachten Sie die Kennzeichnung der Verpackungsmaterialien bei der Abfalltrennung, diese sind gekennzeichnet mit Abkürzungen (a) und Nummern (b) mit folgender Bedeutung: 1–7: Kunststoffe / 20–22: Papier und Pappe / 80–98: Verbundstoffe.



Das Produkt und die Verpackungsmaterialien sind recycelbar, entsorgen Sie diese getrennt für eine bessere Abfallbehandlung. Das Triman-Logo gilt nur für Frankreich.



Möglichkeiten zur Entsorgung des ausgedienten Produkts erfahren Sie bei Ihrer Gemeinde- oder Stadtverwaltung.



Werfen Sie Ihr Produkt, wenn es ausge- dient hat, im Interesse des Umweltschutzes nicht in den Hausmüll, sondern führen Sie es einer fachgerechten Entsorgung zu. Über Sammelstellen und deren Öffnungs- zeiten können Sie sich bei Ihrer zuständi- gen Verwaltung informieren.

● **Garantie**









Das Produkt wurde nach strengen Qualitätsrichtlinien sorgfältig produziert und vor Anlieferung gewissen- haft geprüft. Im Falle von Mängeln dieses Produkts stehen Ihnen gegen den Verkäufer des Produkts gesetzliche Rechte zu. Diese gesetzlichen Rechte werden durch unsere im Folgenden dargestellte Garantie nicht eingeschränkt.

Sie erhalten auf dieses Produkt 3 Jahre Garantie ab Kaufdatum. Die Garantiefrist beginnt mit dem Kauf- datum. Bitte bewahren Sie den Original-Kassenbon- gut auf. Diese Unterlage wird als Nachweis für den Kauf benötigt.

Tritt innerhalb von 3 Jahren ab dem Kaufdatum dieses Produkts ein Material- oder Fabrikationsfehler auf, wird das Produkt von uns – nach unserer Wahl – für Sie kostenlos repariert oder ersetzt. Diese Garantie verfällt, wenn das Produkt beschädigt, nicht sach- gemäß benutzt oder gewartet wurde.

Die Garantieleistung gilt für Material- oder Fabrika- tionsfehler. Diese Garantie erstreckt sich nicht auf Produktteile, die normaler Abnutzung ausgesetzt sind (z. B. Batterien) und daher als Verschleißteile ange- sehen werden können oder Beschädigungen an zerbrechlichen Teilen, z. B. Schalter, Akkus oder die aus Glas gefertigt sind.

CE IP44

List of pictograms used			
	Volt, Direct current		Independent lamp controlgear
	Volt, Alternating current		Polarity of output terminal
	Safety class II		This icon indicates that the product is mains operated.
	Short-circuit-proof safety isolating transformer		For indoor and outdoor use

LED lantern string lights

● Introduction

We congratulate you on the purchase of your new product. You have chosen a high quality product. The instructions for use are part of the product. They contain important information concerning safety, use and disposal. Before using the product, please familiarise yourself with all of the safety information and instructions for use. Only use the product as described and for the specified applications. If you pass the product on to anyone else, please ensure that you also pass on all the documentation with it.

● Proper use

This product is suitable for use indoors and outdoors. This product is intended for use in private, domestic environment only and not for commercial purposes.

● Description of parts

- 1 Light chain
- 2 Mains adaptor
- 3 Connection cap
- 4 Lampion
- 5 LEDs
- 6 Eyelets
- 7 Hanger

- 8 Lampion stretcher
- 9 Timer button

● Technical data

Light chain + Mains adaptor:

Total power consumption: approx. 1.2 W

Light chain:

Operating voltage: 4.5 V $\overline{=}$
 LED: 3 V $\overline{=}$, 0.045 W x
 20 LEDs (bulbs are non-replaceable)
 Degree of protection: IP44 (Splashproof)
 Light chain (Model No. HG02026A/
 HG02026B) GS certified.

Mains adaptor:

Nom. voltage, primary: 100-240 V~,
 50 - 60 Hz
 Nom. voltage, secondary: 4.5 V $\overline{=}$, 1.35 W
 (for model A, B)
 Protection class: II/ \square
 Degree of protection: IP44 (Splashproof)
 Mains adaptor (Model No.:
 JT-DC4.5V1.35W-H2-IP44) GS certified.

● Included items

- 1 LED lantern string lights
- 1 mains adapter
- 20 lampions
- 1 operating instructions



Safety information

YOU SHOULD STORE ALL SAFETY INFORMATION AND INSTRUCTIONS IN A SAFE PLACE IN CASE YOU NEED TO REFER TO THEM AGAIN IN THE FUTURE!

-  Always keep children away from the product.
- This product is not a toy and should not be played by children. Children are not able to understand the dangers that can occur when handling this product.
- This product can be used by children aged from 8 years and above and persons with reduced physical, sensory or mental capabilities or lack of experience and knowledge if they have been given supervision or instruction concerning use of the product in a safe way and understand the hazards involved. Children shall not play with the product. Cleaning and user maintenance shall not be made by children without supervision.
- Ensure that the product is installed by suitably experienced or qualified persons only.
- ▲ **CAUTION! RISK OF OVERHEATING!** Do not operate the product inside the packaging.
- After use, keep the product in the packaging to prevent unwanted damage.
- Do not pull the light chain cable and make sure it is laid down properly so that no one walks or trips over it.
- Do not attach any other objects to the product.
- ▲ **WARNING!** This product must not be used without all gaskets being properly installed.



Avoid the danger of death from electric shock!

- Before use, ensure that the mains voltage available is the same as the required operating voltage for the product (100–240V~).
- Before connecting the product to the mains you should always check the light chain and the mains adapter for any damage.
- Never use the product if you discover that it is damaged in any way.
- This external flexible mains cable of the product is nonreplaceable. Hence if it becomes damaged you must dispose of the entire product.
- Never open any of the electrical parts or insert any kind of object into them.
- Protect the mains cable from sharp edges, mechanical loads and hot surfaces.
- Do not install with sharp fasteners or nails.
- Always unplug the power pack from the socket before installation, dismantling or cleaning.
- Never touch the plug of the product or the product itself with wet hands.
- The product must not be electrically connected to another light chains.
- If the product is not in use for any length of time (e.g. holidays), disconnect it from the power supply.
- If you have any questions about the product or are unsure about any of its aspects, please seek the advice of an electrical equipment specialist.
- Only use the product with the supplied power pack for the type (Model No.: JT-DC4.5V1.35W-H2-IP44) all warranty claims will otherwise expire.
- The illuminants are not replaceable.
- If the illuminants fail at the end of their lives, the entire product must be replaced.

● **Mounting the lampions** **(see Fig. B)**

- Lay down the lampions **4** with the eyelets **6** (bigger openings) facing upwards.
- Insert the cordless end of the lampion stretcher **8** into the lampion's upper and lower opening.

- While doing so place the the lampion stretcher bottom centrally onto the rim of the lower opening.
- Hold on to the lampion stretcher [8]. Pull the eyelets [6] upwards and hang them onto the hangers [7].

● Use

- Insert the plug on end of the light chain [1] into the socket of the mains adapter [2].
- Turn the connecting cap [3] of the mains cable clockwise to fix the connection.
- Insert the mains adapter [2] into the mains socket. The product is ready to use.
- Please note that the power adapter continues to draw a small amount of power even if the product is turned off as long as the power adapter is plugged into a power outlet. To switch the product off completely, unplug the power adapter from the socket.

● Timer function

- To switch on the timer function, press the timer button [9] after the product is connected to the socket of power supply. The timer button [9] will light up when the timer function is activated.
- The product lights glow permanently for 6 hours and will be followed by a subsequent pause of 18 hours. Afterwards, the product will light up again at its designated turn on time for 6 hours followed by a subsequent pause of 18 hours.
- To switch off the timer function, press the timer button [9] again and the light of the timer button [9] will be turned off.

● Cleaning and care

⚠ WARNING! DANGER OF ELECTRIC SHOCK! First pull the mains adapter out of the mains socket.

⚠ WARNING! DANGER OF ELECTRIC SHOCK! For reasons of electrical safety the product must never be cleaned with water or other liquids or immersed in water.

- Do not use any solvents, petrol or similar items. This would damage the product.
- Only a dry, lint-free cloth should be used for cleaning.

● Disposal

The packaging is made entirely of recyclable materials, which you may dispose of at local recycling facilities.



Observe the marking of the packaging materials for waste separation, which are marked with abbreviations (a) and numbers (b) with following meaning: 1-7: plastics / 20-22: paper and fibre-board / 80-98: composite materials.



The product and packaging materials are recyclable, dispose of it separately for better waste treatment. The Triman logo is valid in France only.



Contact your local refuse disposal authority for more details of how to dispose of your worn-out product.



To help protect the environment, please dispose of the product properly when it has reached the end of its useful life and not in the household waste. Information on collection points and their opening hours can be obtained from your local authority.

● Warranty

The product has been manufactured to strict quality guidelines and meticulously examined before delivery. In the event of product defects you have legal









rights against the retailer of this product. Your legal rights are not limited in any way by our warranty detailed below.

The warranty for this product is 3 years from the date of purchase. Should this product show any fault in materials or manufacture within 3 years from the date of purchase, we will repair or replace it – at our choice – free of charge to you.

The warranty period begins on the date of purchase. Please keep the original sales receipt in a safe location. This document is required as your proof of purchase. This warranty becomes void if the product has been damaged, or used or maintained improperly.

The warranty applies to defects in material or manufacture. This warranty does not cover product parts subject to normal wear, thus possibly considered consumables (e.g. batteries) or for damage to fragile parts, e.g. switches, rechargeable batteries or glass parts.

CE IP44

Légende des pictogrammes utilisés			
	Volt, courant continu		Appareil de fonctionnement indépendant
	Volt, courant alternatif		Polarité de la borne de sortie
	Classe de protection II		Ce symbole indique que le produit fonctionne sur secteur.
	Transformateur de sécurité anti court-circuit		Pour l'intérieur et l'extérieur

Guirlande à LED

● Introduction

Nous vous félicitons pour l'achat de votre nouveau produit. Vous avez opté pour un produit de grande qualité. Le mode d'emploi fait partie intégrante de ce produit. Il contient des indications importantes pour la sécurité, l'utilisation et la mise au rebut. Veuillez lire consciencieusement toutes les indications d'utilisation et de sécurité du produit. Ce produit doit uniquement être utilisé conformément aux instructions et dans les domaines d'application spécifiés. Lors d'une cession à tiers, veuillez également remettre tous les documents.

● Utilisation conforme à l'usage prévu

Ce produit est adapté à un usage à l'intérieur et à l'extérieur. Le produit est prévu uniquement pour un usage dans des foyers domestiques privés, et non pour un usage commercial.

● Description des pièces

- 1 Guirlande lumineuse
- 2 Bloc d'alimentation
- 3 Filetage de fixation

- 4 Lampion
- 5 LED
- 6 Cœffils
- 7 Attaches de fixation
- 8 Support de lampion
- 9 Touche minuterie

● Caractéristiques

Guirlande lumineuse + Bloc d'alimentation :

Puissance absorbée : env. 1,2 W

Guirlande lumineuse :

Tension nominale : 4,5 V $\overline{=}$
LED : 3 V $\overline{=}$, 0,045 W x 20

LEDs (Les LED ne peuvent pas être remplacées)

Type de protection : IP44 (ne craint pas les projections d'eau)

Guirlande lumineuse (n° de modèle HG02026A/HG02026B) certifiée GS.

Bloc d'alimentation :

Tension nominale primaire : 100-240 V \sim ,
50-60 Hz

Tension nominale

secondaire : 4,5 V $\overline{=}$, 1,35 W

Classe de protection : II/

Type de protection : IP44 (ne craint pas les projections d'eau)

Bloc d'alimentation (n° de modèle JT-DC4.5V1.35W-H2-IP44) certifié GS.

● Fourniture

- 1 Guirlande à LED
- 1 Bloc d'alimentation
- 20 Lampions
- 1 Mode d'emploi



Instructions de sécurité

CONSERVEZ POUR L'AVENIR L'ENSEMBLE DES INSTRUCTIONS DE SÉCURITÉ ET INSTRUCTIONS !

-  Toujours tenir les enfants à l'écart du produit.

- Cet produit n'est pas un jouet et ne doit pas être manipulé par des enfants. Les enfants ne sont pas conscients des risques inhérents à la manipulation de cet produit.
- Le produit peut être utilisé par des enfants âgés de 8 ans et plus ainsi que par des personnes ayant des capacités physiques, sensorielles ou mentales réduites ou manquant d'expérience ou de connaissances, s'ils sont surveillés ou s'ils ont été informés de l'utilisation sûre du produit et comprennent les risques liés à son utilisation. Les enfants ne doivent pas jouer avec le produit. Le nettoyage et l'entretien du produit ne doivent pas être effectués par des enfants laissés sans surveillance.
- Veillez à ce que le produit soit uniquement monté par des personnes compétentes.

⚠ ATTENTION ! RISQUE DE SURCHAUFFE !

- Ne pas faire fonctionner le produit dans son emballage.
- Après utilisation, rangez le produit dans son emballage pour éviter toute détérioration involontaire.
- Ne pas tirer sur le câble du produit et veiller à ce qu'il soit posé de manière à ce que personne ne puisse marcher ou trébucher dessus.

- Ne fixez pas d'objets supplémentaires au produit.

⚠ AVERTISSEMENT ! Utilisez uniquement ce produits lorsque tous les joints sont installés.



Prévention de risques mortels par électrocution !

- Avant l'utilisation, vérifiez que la tension secteur existante corresponde à la tension de service requise du produit (100-240V~).
- Vérifiez avant chaque branchement sur le secteur que la guirlande électrique et que le bloc d'alimentation ne présentent aucun signe de détérioration.
- N'utilisez jamais le produit si vous constatez la moindre détérioration.
- Le câble flexible externe de ce produit ne peut pas être remplacé ; si ce câble est endommagé, il faut mettre la totalité du produit au rebut.
- N'ouvrez jamais aucuns des éléments électriques et n'insérez aucuns objets de quelque ordre que ce soit dans ceux-ci.
- Protégez le cordon des arêtes vives, des sollicitations mécaniques et des surfaces chaudes.
- Pour la fixation, ne pas utiliser de pinces, trombones ou clous piquants ou coupants.
- Avant le montage, le démontage ou le nettoyage, débranchez toujours le bloc adaptateur.
- Ne pas saisir la fiche du produit ou le produit avec des mains mouillées.
- Le produit ne doit pas être raccordé électriquement à une autre guirlande lumineuse.
- En cas de non utilisation prolongée, débranchez le produit du secteur.
- Si vous avez des questions concernant le produit, ou si vous n'êtes pas sûrs, demandez conseil à un électricien.
- Utilisez uniquement le produit avec l'alimentation électrique fournie du type n° de modèle JT-DC4.5V1.35W-H2-IP44, dans le cas contraire, tout droit de garantie est annulé.
- Les ampoules ne sont pas remplaçables.
- Si les ampoules arrivent en fin de vie, l'ensemble du produit doit alors être remplacé.

● Montage des lampions (voir ill. B)

- Placez les lampions [4] avec les œillets [6] (ouvertures plus larges) vers le haut.
- Placez l'extrémité sans fil du support de lampion [8] dans l'ouverture supérieure et inférieure du lampion.
- Placez pendant ce temps la partie inférieure du support de lampion au centre sur le bord de l'ouverture inférieure.
- Maintenez le support du lampion [8]. Tirez les œillets [6] vers le haut et accrochez-les sur le support [7].

● Utilisation

- Branchez la fiche de la guirlande lumineuse [1] dans la prise du bloc d'alimentation [2].
- Tournez le filetage de fixation [3] du câble secteur dans le sens des aiguilles d'une montre pour fixer le branchement.
- Branchez l'alimentation électrique [2] sur la prise. Le produit est maintenant prêt à fonctionner.
- Veuillez noter que l'alimentation électrique consomme une faible quantité d'électricité même lorsque le produit n'est pas en état de marche, et ce aussi longtemps que l'alimentation électrique est branchée au secteur. Pour éteindre complètement le produit, débranchez l'alimentation électrique du secteur.

● Fonction de minuteur

- Pour activer la fonction de minuterie, appuyez sur la touche de minuterie [9] après avoir branché le produit sur l'alimentation secteur. La touche du minuteur [9] s'allume dès que la fonction minuteur est activée.
- Le produit éclaire pendant 6 heures avant de se mettre sur pause durant 18 heures. Le produit reprend ensuite un éclairage durant 6 heures, avant d'observer une nouvelle pause durant 18 heures.

- Pour désactiver la fonction minuterie, appuyez à nouveau sur la touche minuterie [9], et la lampe de la touche minuterie [9] s'éteint.

● Nettoyage et entretien

⚠ Avertissement ! RISQUE D'ÉLECTROCUTION ! Toujours commencer par débrancher l'alimentation électrique de la prise de courant.

⚠ Avertissement ! RISQUE D'ÉLECTROCUTION ! Pour des raisons de sécurité électrique, il est interdit de nettoyer le produit à l'eau ou avec d'autres liquides ou encore de la plonger dans de l'eau.

- N'utilisez aucun solvant, benzine ou produit similaire. Cela endommagerait le produit.
- Pour le nettoyage, utilisez uniquement un chiffon sec ne bourrant pas.

● Recyclage

L'emballage se compose de matières recyclables pouvant être mises au rebut dans les déchetteries locales.



Veillez respecter l'identification des matériaux d'emballage pour le tri sélectif, ils sont identifiés avec des abréviations (a) et des chiffres (b) ayant la signification suivante : 1-7 : plastiques / 20-22 : papiers et cartons / 80-98 : matériaux composite.



Le produit et les matériaux d'emballage sont recyclables, mettez-les au rebut séparément pour un meilleur traitement des déchets. Le logo Triman n'est valable qu'en France.



Votre mairie ou votre municipalité vous renseigneront sur les possibilités de mise au rebut des produits usagés.



Afin de contribuer à la protection de l'environnement, veuillez ne pas jeter votre produit usagé dans les ordures ménagères, mais éliminez-le de manière appropriée. Pour obtenir des renseignements concernant les points de collecte et leurs horaires d'ouverture, vous pouvez contacter votre municipalité.

● Garantie

Le produit a été fabriqué selon des critères de qualité stricts et contrôlé consciencieusement avant sa livraison. En cas de défaillance, vous êtes en droit de retourner ce produit au vendeur. La présente garantie ne constitue pas une restriction de vos droits légaux.



Ce produit bénéficie d'une garantie de 3 ans à compter de sa date d'achat. La durée de garantie débute à la date d'achat. Veuillez conserver le ticket de caisse original. Il fera office de preuve d'achat.

Si un problème matériel ou de fabrication devait survenir dans 3 ans suivant la date d'achat de ce produit, nous assurons à notre discrétion la réparation ou le remplacement du produit sans frais supplémentaires. La garantie prend fin si le produit est endommagé suite à une utilisation inappropriée ou à un entretien défaillant.

La garantie couvre les vices matériels et de fabrication. Cette garantie ne s'étend ni aux pièces du produit soumises à une usure normale (p. ex. des piles) et qui, par conséquent, peuvent être considérées comme des pièces d'usure, ni aux dommages sur des composants fragiles, comme des interrupteurs, des batteries ou des éléments fabriqués en verre.

CE IP44

Legenda van de gebruikte pictogrammen

	Volt, gelijkstroom		Onafhankelijk voorschakelapparaat
	Volt, wisselstroom		Polariteit van de uitgangsaansluiting
	Beschermingsklasse II		Dit symbool geeft aan dat het product via het stroomnet wordt gevoed.
	Tegen kortsluitingen bestendige veiligheidstransformator		Voor binnen en buiten

Zomerse LED-lichtketting

● Inleiding

Hartelijk gefeliciteerd met de aankoop van uw nieuwe product. U heeft voor een hoogwaardig product gekozen. De gebruiksaanwijzing is een deel van het product. Deze bevat belangrijke aanwijzingen voor veiligheid, gebruik en verwijdering. Maakt U zich voor de ingebruikname van het product met alle bedienings- en veiligheidsvoorschriften vertrouwd. Gebruik het product alleen zoals beschreven en voor de aangegeven toepassingsgebieden. Overhandig alle documenten bij doorgifte van het product aan derden.

● Doelmatig gebruik

Dit product is geschikt voor gebruik binnens- en buitenshuis. Het product is alleen bedoeld voor gebruik in privé-huishoudens en niet voor commerciële doeleinden.

● Onderdelenbeschrijving

- 1 Lichtketting
- 2 Netadapte
- 3 Wartel
- 4 Lampion



- 5 Leds
- 6 Doorvoeropening
- 7 Ophangbeugel
- 8 Lampionbeugel
- 9 Timer-knop

● Technische gegevens

Lichtketting + Transformator:

Opgenomen vermogen: ca. 1,2 W

Lichtketting:



Bedrijfsspanning: 4,5 V 
Led: 3 V  0,045 W x
20 LEDs (de leds kunnen niet worden vervangen)

Beschermingsgraad: IP44 (tegen spatwater beschermd)

Lichtslinger (modelnr. HG02026A / HG02026B)
GS gecertificeerd.

Transformator:

Nominale spanning
primaar: 100-240 V~,
50-60 Hz

Nominale spanning
secundair: 4,5 V  1,35 W
Beschermingsklasse: II / 
Beschermingsgraad: IP44 (tegen spatwater beschermd)

Netadapter (modelnr. JT-DC4.5V1.35W-H2-IP44)
GS-gecertificeerd.

● Leveringsomvang

- 1 zomerse LED-lampketting
- 1 netadapter
- 20 lampions
- 1 gebruiksaanwijzing



Veiligheidsinstructies

BEWAAR ALLE VEILIGHEIDSTECHNISCHE INSTRUCTIES EN AANWIJZINGEN OM DEZE EVENTUEEL LATER TE KUNNEN RAADPLEGEN!

-  Houd kinderen steeds verwijderd van het product.
- Dit product is geen speelgoed en hoort niet thuis in kinderhanden. Kinderen zijn zich niet bewust van de gevaren die tijdens het gebruik van het product kunnen uitgaan.
- Dit product kan door kinderen vanaf 8 alsmede door personen met verminderde fysieke, sensorische of mentale vaardigheden of een gebrek aan ervaring en kennis worden gebruikt, als zij onder toezicht staan of geïnstrueerd werden met betrekking tot het veilige gebruik van het product en zij de hieruit voortvloeiende gevaren begrijpen. Kinderen mogen niet met het product spelen. Reiniging en onderhoud mag niet door kinderen zonder toezicht worden uitgevoerd.
- Zorg ervoor dat het product alleen door vakkundige personen wordt gemonteerd.
- ⚠️ VOORZICHTIG! GEVAAR VOOR OVERVERHITTING!** Schakel het product niet in zolang het zich in de verpakking bevindt.
- Bewaar het product na gebruik weer in de verpakking om mogelijke beschadigingen te vermijden.
- Trek niet aan de kabel van het product en zorg ervoor, dat deze zo ligt, dat niemand erover kan lopen of struikelen.

- Bevestig geen extra voorwerpen aan het product.

⚠️ WAARSCHUWING! Gebruik dit product alleen, als alle dichtingen zijn gemonteerd.



Vermijd levensgevaar door elektrische schokken!

- Verzeker u er voor gebruik van, dat de bestaande netspanning met de vereiste bedrijfs-spanning van het product overeenkomt (100-240 V~).
- Controleer de lichtslinger en de transformator op eventuele beschadigingen voordat u deze aan de stroom aansluit.
- Gebruik het product nooit wanneer u welke beschadiging dan ook heeft geconstateerd.
- De buitenste flexibele stroomkabel van dit product kan niet worden vervangen; indien de kabel beschadigd is, moet het complete product worden afgevoerd.
- Open nooit een van de elektrische bedrijfsmiddelen en steek géén voorwerpen erin.
- Bescherm de voedingsleiding tegen scherpe randen, mechanische belastingen en hete oppervlakken.
- Bevestig de voedingsleiding niet met scherpe klemmen of spijkers.
- Trek vóór de montage, demontage of reiniging altijd eerst de netadapter uit de contactdoos.
- Raak de stekker van het product noch het product zelf met natte handen aan.
- Het product mag niet elektrisch met een andere lichtslinger worden verbonden.
- Onderbreek de stroomtoevoer als u het product gedurende een langere periode niet gebruikt.
- Indien u vragen over het product heeft of onzeker bent dan kunt u een elektricien raadplegen.
- Gebruik het product alleen met de meegeleverde netadapter van het type modelnr. JT-DC4.5V1.35W-H2-IP44, anders komt de garantie te vervallen.
- De verlichtingsmiddelen kunnen niet worden vervangen.
- Mocht de verlichtingsmiddelen aan het einde van hun levensduur uitvallen, dient het gehele product te worden vervangen.

● Lampions monteren (zie afb. B)

- Leg de lampions [4] met de doorvoeropening [6] (grotere opening) naar boven wijzend neer.
- Plaats het uiteinde zonder snoer van de lampionbeugel [8] in de bovenste en onderste opening van de lampion.
- Plaats het onderste deel van de lampionbeugel centraal op de rand van de onderste opening.
- Houd de lampionbeugel [8] goed vast. Trek de bovenste doorvoeropening [6] naar boven en hang deze over de ophangbeugel [7].

● Gebruik

- Steek de stekker van de lichtslinger [1] in de bus van de transformator [2].
- Draai de bevestigingsschroefdraad [3] van de kabel rechtsonder, om de verbinding te fixeren.
- Steek de transformator [2] in het stopcontact. Het product is gereed voor gebruik.
- Houd er rekening mee dat de transformator ook zonder gebruik van het product nog een gering vermogen opneemt, zolang de transformator zich in het stopcontact bevindt. Voor het volledig uitschakelen haalt u de transformator uit het stopcontact.

● Timerfunctie

- Voor het inschakelen van de timer-functie drukt u op de timer-knop [9] nadat u het product via een contactdoos op het stroomnet heeft aangesloten. De timer-knop [9] begint te branden zodra de timer-functie is geactiveerd.
- Het product brandt continu gedurende 6 uur met een erop volgende pauze van 18 uur. Het product brandt vervolgens op de ingeschakelde tijd opnieuw 6 uur met een erop volgende pauze van 18 uur.
- Om de timer-functie uit te schakelen, drukt u nogmaals op de timer-knop [9] waarna het lampje van de timer-knop [9] uit gaat.

● Reiniging en onderhoud

⚠ WAARSCHUWING! KANS OP EEN ELEKTRISCHE SCHOK! Trek eerst de transformator uit het stopcontact.

⚠ WAARSCHUWING! KANS OP EEN ELEKTRISCHE SCHOK! Omwille van de elektrische veiligheid mag het product nooit met water of andere vloeistoffen gereinigd en zeker niet daarin worden ondergedompeld.

- Gebruik geen oplosmiddelen, benzine e.d. Het product zal hierdoor beschadigd raken.
- Gebruik voor de reiniging alleen een droge, pluisvrije doek.

● Verwijdering

De verpakking bestaat uit milieuvriendelijke grondstoffen die u via de plaatselijke recyclingcontainers kunt afvoeren.



Neem de aanduiding van de verpakkingsmaterialen voor de afvalscheiding in acht. Deze zijn gemarkeerd met de afkortingen (a) en een cijfers (b) met de volgende betekenis: 1-7: kunststoffen / 20-22: papier en vezelplaten / 80-98: composietmaterialen.



Het product en de verpakkingsmaterialen zijn recyclebaar; verwijder deze afzonderlijk voor een betere afvalbehandeling. Het Triman-logo geldt alleen voor Frankrijk.



Informatie over de mogelijkheden om het uitgediende product na gebruik te verwijderen, verstrekt uw gemeentelijke overheid.



Gooi het afgedankte product omwille van het milieu niet weg via het huisvuil, maar geef het af bij het daarvoor bestemde depot of het gemeentelijke milieupark. Over afgifteplaatsen en hun openingstij-

den kunt u zich bij uw aangewezen instantie informeren.

● **Garantie**









Het product wordt volgens strenge kwaliteitsrichtlijnen zorgvuldig geproduceerd en voor levering grondig getest. In geval van schade aan het product kunt u rechtmatig beroep doen op de verkoper van het product. Deze wettelijke rechten worden door onze hierna vermelde garantie niet beperkt.

Op dit product verlenen wij 3 jaar garantie vanaf aankoopdatum. De garantieperiode start op de dag van aankoop. Bewaar de originele kassabon alstublieft. Dit document is nodig als bewijs voor aankoop.

Wanneer binnen 3 jaar na de aankoopdatum van dit product een materiaal- of productiefout optreedt, dan wordt het product door ons – naar onze keuze – gratis voor u gerepareerd of vervangen. Deze garantie komt te vervallen als het product beschadigd wordt, niet correct gebruikt of onderhouden wordt.

De garantie geldt voor materiaal- en productiefouten. Deze garantie is niet van toepassing op productonderdelen, die onderhevig zijn aan normale slijtage en hierdoor als aan slijtage onderhevige onderdelen gelden (bijv. batterijen) of voor beschadigingen aan breekbare onderdelen, zoals bijv. schakelaars, accu's of dergelijke onderdelen, die gemaakt zijn van glas.

CE IP44

Legenda zastosowanych piktogramów			
	Wolt, prąd stały		Niezależne urządzenie sterujące
	Wolt, prąd przemienny		Biegunowość wyjścia
	Klasa ochrony II		Ten symbol wskazuje, że produkt jest zasilany sieciowo.
	Transformator bezpieczeństwa odporny na zwarcie		Do wewnątrz i na zewnątrz

Letnia girlanda świetlna z diodami LED



● Wstęp

Gratulujemy Państwu zakupu nowego produktu. Tym samym zdecydowali się Państwo na zakup produktu wysokiej jakości. Instrukcja obsługi jest częścią tego produktu. Zawiera ona ważne wskazówki dotyczące bezpieczeństwa, użytkowania i utylizacji. Przed pierwszym użyciem produktu należy zapoznać się ze wszystkimi wskazówkami dotyczącymi obsługi i bezpieczeństwa. Używać produktu wyłącznie zgodnie z jego poniżej opisanym przeznaczeniem. W przypadku przekazania produktu innej osobie należy dołączyć do niego całą jego dokumentację.

● Zastosowanie zgodne z przeznaczeniem

Produkt ten nadaje się do użytku zarówno w pomieszczeniach, jak i na zewnątrz. Produkt ten przeznaczony jest do zastosowania jedynie w prywatnych gospodarstwach domowych, a nie w celach komercyjnych.

● Opis części

-  Łańcuch świetlny
-  Zasilacz

-  Gwint mocujący
-  Lampion
-  Diody LED
-  Oczka
-  Wieszak
-  Uchwyt lampionu
-  Przycisk minutnika

● Dane techniczne

Łańcuch świetlny + zasilacz:

Pobór mocy: ok. 1,2 W

Łańcuch świetlny:

Napięcie robocze: 4.5 V \equiv
 LED: 3 V \equiv , 0,045 W x 20 diod LED (elementy świetlne nie podlegają wymianie)

Stopień ochrony: IP44 (zabezpieczenie przed tryskającą wodą)

Łańcuch świetlny (nr modelu HG02026A / HG02026B) z certyfikatem GS.

Zasilacz:

Napięcie znamionowe główne: 100-240 V~, 50 - 60 Hz

Napięcie znamionowe wtórne: 4.5 V \equiv , 1,35 W
 Klasa ochrony: II / 

Stopień ochrony: IP44 (zabezpieczenie przed pryskającą wodą)
Zasilacz (nr modelu JT-DC4.5V1.35W-H2-IP44) z certyfikatem GS.

● Zawartość

- 1 letni łańcuch świetlny LED
- 1 zasilacz
- 20 lampionów
- 1 instrukcja obsługi



Wskazówki bezpieczeństwa

WSZYSTKIE WSKAZÓWKI DOTYCZĄCE BEZPIECZEŃSTWA I INSTRUKCJE NALEŻY ZACHOWAĆ NA PRZYSZŁOŚĆ!

-  Dzieci nie powinny mieć dostępu do produktu.
 - Niniejszy produkt nie jest zabawką, nie powinien znaleźć się w rękach dzieci. Dzieci nie są w stanie rozpoznać ryzyka, jakie powstaje poprzez obchodzenie się z produktem.
 - Niniejszy produkt może być używany przez dzieci od lat 8 oraz przez osoby z obniżonymi zdolnościami fizycznymi, sensorycznymi lub mentalnymi lub brakiem doświadczenia i wiedzy, jeśli pozostają pod nadzorem lub zostały pouczone w kwestii bezpiecznego użycia produktu i rozumieją wynikające z niego zagrożenia. Dzieci nie mogą bawić się produktem. Czyszczenie i konserwacja nie mogą być wykonywane przez dzieci bez nadzoru.
 - Zadbać o to, aby produkt został zamontowany przez osobę posiadającą odpowiednie kwalifikacje.
- ⚠ OSTROŻNIE! NIEBEZPIECZEŃSTWO PRZEGRZANIA!** Nie należy stosować produktu w opakowaniu.
- Po użyciu przechowywać produkt w opakowaniu w celu uniknięcia przypadkowych uszkodzeń.

- Nie ciągnąć produktu za przewód przyłączeniowy i poprowadzić kabel w taki sposób, aby nikt nie mógł na niego nastąpić ani potknąć się o niego.
 - Do produktu nie należy przymocowywać dodatkowych przedmiotów.
- ⚠ OSTRZEŻENIE!** Produktu należy używać tylko wtedy, jeśli założone są wszystkie uszczelki.



Porażenie prądem elektrycznym grozi śmiercią!

- Przed użyciem upewnić się, że dostępne napięcie sieciowe jest zgodne z wymaganym napięciem roboczym produktu (100–240 V~).
- Przed każdym podłączeniem lampek do sieci sprawdzić lampki i zasilacz pod kątem ewentualnych uszkodzeń.
- Nie używać produktu w razie stwierdzenia jakichkolwiek uszkodzeń.
- Zewnętrzny, elastyczny przewód sieciowy tego produktu nie może być wymieniany. W razie uszkodzenia przewodu cały produkt należy zutylizować.
- Nigdy nie otwierać elementów elektrycznych i nie wkładać do nich jakichkolwiek przedmiotów.
- Chronić przewód sieciowy przed ostrymi krawędziami, obciążeniami mechanicznymi i gorącymi powierzchniami.
- Nie mocować za pomocą ostrych klamer lub gwoździ.
- Przed montażem, demontażem lub czyszczeniem zasilacz zawsze wyciągać z gniazdka.
- Ani wtyczki, ani produktu nie dotykać mokrymi dłońmi.
- Produkt nie powinien być łączony elektrycznie z innym łańcuchem świetlnym.
- W razie dłuższej przerwy w używaniu odłączyć produkt od sieci elektrycznej.
- W przypadku pytań lub wątpliwości odnośnie produktu należy poradzić się zakładu elektrycznego.
- Produktu należy używać wyłącznie z dostarczonym zasilaczem sieciowym typu nr modelu JT-DC4.5V1.35W-H2-IP44, w innym przypadku wygasają wszelkie roszczenia gwarancyjne.
- Elementów świetlnych nie można wymieniać.

- Jeśli żarówki przestaną działać z powodu zużycia, należy wymienić cały produkt.

● Montaż lampionów (zobacz rys. B)

- Lampiony [4] położyć z oczkami [6] (większe otwory) wskazującymi do góry.
- Bezprzewodowy koniec uchwytu lampionu [8] włożyć w górny i dolny otwór lampionu.
- Podczas tego umieścić dolną część uchwytu lampionu po środku na brzegu dolnego otworu.
- Przytrzymać uchwyt lampionu [8]. Oczka [6] pociągnąć do góry i zawiesić na wieszakach [7].

● Zastosowanie

- Włożyć wtyczkę tańcucha świetlnego [1] do gniazda zasilacza [2].
- Obrócić gwint mocujący [3] kabla sieciowego w kierunku zgodnym z ruchem wskazówek zegara w celu przymocowania połączenia.
- Podłączyć zasilacz [2] do gniazda wtykowego. Produkt jest gotowy do zastosowania.
- Należy pamiętać, że zasilacz bez uruchomienia produktu nadal pobiera małą ilość mocy tak długo, jak zasilacz znajduje się w gniazdku. Aby całkowicie wyłączyć, wyjąć zasilacz z gniazdka.

● Funkcja minutnika

- Aby włączyć funkcję minutnika należy nacisnąć i przytrzymać przycisk minutnika [9], po tym jak produkt został podłączony do gniazdzka. Przycisk minutnika [9] zaświeci się aktywowaniu funkcji minutnika.
- Produkt świeci stale przez 6 godzin, potem następuje 18-godzinna przerwa. Następnie produkt ponownie będzie świecił się przez 6 godzin od czasu włączenia, potem nastąpi 18-godzinna przerwa.

- Aby wyłączyć funkcję minutnika, należy ponownie nacisnąć przycisk minutnika [9], a lampka przycisku minutnika [9] zgaśnie.

● Czyszczenie i pielęgnacja

⚠ OSTRZEŻENIE! NIEBEZPIECZEŃSTWO PORAŻENIA PRĄDEM ELEKTRYCZNYM! W pierwszej kolejności wyjąć zasilacz sieciowy z gniazdzka.

⚠ OSTRZEŻENIE! NIEBEZPIECZEŃSTWO PORAŻENIA PRĄDEM ELEKTRYCZNYM! Ze względów bezpieczeństwa elektrycznego produktu nigdy nie wolno czyścić wodą i innymi płynami ani zanurzać go w wodzie.

- Nie używać rozpuszczalników, benzyny itp. Produkt może zostać przy tym uszkodzony.
- Do czyszczenia należy używać wyłącznie suchej, niestrzępiącej się szmatki.

● Utylizacja

Opakowanie wykonane jest z materiałów przyjaznych dla środowiska, które można przekazać do utylizacji w lokalnym punkcie przetwarzania surowców wtórnych.



Przy segregowaniu odpadów prosimy zwrócić uwagę na oznakowanie materiałów opakowaniowych, oznaczone są one skrótami (a) i numerami (b) o następującym znaczeniu: 1–7: Tworzywa sztuczne / 20–22: Papier i tektura / 80–98: Materiały kompozytowe.



Produkt i materiał opakowania nadają się do ponownego przetworzenia, należy je zutylizować osobno w celu lepszego przetworzenia odpadów. Logo Triman jest ważne tylko dla Francji.



Informacji na temat możliwości utylizacji wyeksploatowanego produktu udziela urząd gminy lub miasta.



Z uwagi na ochronę środowiska nie wyrzucać urządzenia po zakończeniu eksploatacji do odpadów domowych, lecz prawidłowo zutylizować. Informacji o punktach zbiorczych i ich godzinach otwarcia udziela odpowiedni urząd.

● Gwarancja

Produkt wyprodukowano według wysokich standardów jakości i poddano skrupulatnej kontroli przed wysyłką. W przypadku wad produktu nabywcy przysługują ustawowe prawa. Gwarancja nie ogranicza ustawowych praw nabywcy produktu.

Produkt objęte jest 3 gwarancją, licząc od daty zakupu. Gwarancja wygasa w razie zawinionego przez użytkownika uszkodzenia produktu, niewłaściwego użycia lub konserwacji.

W przypadku wystąpienia w ciągu 3 lat od daty zakupu wad materiałowych lub fabrycznych, dokonujemy – według własnej oceny – bezpłatnej naprawy lub wymiany produktu.

Świadczenie gwarancyjne obejmuje wady materiałowe i fabryczne. Gwarancja nie obejmuje części produktu ulegających normalnemu zużyciu, uznawanych za części zużywalne (np. baterie) oraz uszkodzeń części łamliwych, np. przelączników, akumulatorów lub wykonanych ze szkła.

CE IP44

Vysvětlení použitých piktogramů

 Volt, stejnosměrný proud		Nezávislý provozní výrobek
 Volt, střídavý proud		Polarita přípojky výstupu
 Ochranná třída II		Tento symbol informuje o tom, že je výrobek napájen ze sítě.
 Před zkratem chráněný bezpečnostní transformátor		Pro vnitřní i venkovní prostory

LED světelný řetěz

● Úvod

Blahopřejeme Vám ke koupi nového výrobku. Rozhodli jste se pro kvalitní produkt. Návod k obsluze je součástí tohoto výrobku. Obsahuje důležité pokyny pro bezpečnost, použití a likvidaci. Před použitím výrobku se seznamte se všemi pokyny k obsluze a bezpečnostními pokyny. Používejte výrobek jen popsáním způsobem a na uvedených místech. Při předání výrobku třetí osobě předejte i všechny podklady.

● Používání v souladu s určením

Výrobek se hodí pro provoz ve vnitřní a vnější oblasti. Výrobek je určen pouze pro privátní použití v domácnosti, není vhodný pro komerční účely.

● Popis dílů

- 1 Světelný řetěz
- 2 Síťový adaptér
- 3 Upevňovací závit
- 4 Lampion
- 5 LED
- 6 Oka
- 7 Závěs

- 8 Trněn lampionu
- 9 Tlačítko časovače

● Technická data

Světelný řetěz + Síťový zdroj:

Příkon: cca. 1,2 W

Světelný řetěz:

Provozní napětí: 4,5 V===
LED: 3 V===, 0,045 W x
20 LEDs (žárovky nelze vyměnit)
Druh ochrany: IP44 (chráněno proti stříkací vodě)

Světelný řetěz (model č. HG02026A/HG02026B) certifikováno u GS.

Síťový zdroj:

Primární jmenovité napětí: 100–240 V~,
50–60 Hz

Sekundární jmenovité napětí: 4,5 V===, 1,35 W
Ochranná třída: II / □

Druh ochrany: IP44 (chráněno proti stříkací vodě)

Síťový zdroj (model č. JT-DC4.5V1.35W-H2-IP44), certifikace GS.

● Obsah dodávky

- 1 LED světelný řetěz
- 1 síťový adaptér
- 20 lampióny
- 1 návod k obsluze



Bezpečnostní pokyny

USCHOVEJTE SI VŠECHNY BEZPEČNOSTNÍ POKYNY A INSTRUKCE PRO BUDOUCNOST!

-  Uchovávejte výrobek mimo dosah dětí.
- Tento výrobek není hračka a nepatří do dětských rukou. Děti nemohou při zacházení s výrobkem rozpoznat hrozící nebezpečí.
- Tento výrobek mohou používat děti starší 8 let, osoby se sníženými fyzickými, smyslovými nebo duševními schopnostmi nebo s nedostatečnými zkušenostmi a znalostmi, jestliže budou pod dohledem nebo byly poučeny o bezpečném používání výrobku a chápou nebezpečí, která z jeho používání vyplývají. S výrobkem si děti nesmí hrát. Děti nesmí bez dohledu provádět čištění ani uživatelskou údržbu.
- Dbejte na to, aby výrobek namontovaly jen osoby s odbornými znalostmi.
- ⚠ POZOR! NEBEZPEČÍ PŘEHŘÁTÍ!** Nezapínejte výrobek v obalu.
- Po použití uschovejte výrobek znovu do obalu, abyste zabránili nechtěným poškozením.
- Netahejte za kabel výrobku a ujistěte se, že přes něj nikdo nemůže chodit ani zakopnout.
- Nepřipevňujte na výrobek žádné další předměty.
- ⚠ VÝSTRAHA!** Používejte výrobek jen se všemi těsněními.



Zabraňte ohrožení života elektrickým proudem!

- Před použitím se ujistěte, že souhlasí dané síťové napětí s potřebným provozním napětím pro výrobek (100–240 V~).

- Před každým připojením na přívod elektrického proudu zkontrolujte světelný řetěz a síťový adaptér, jestli nejsou poškozené.
- Nepoužívejte výrobek pokud jste zjistili že je poškozený.
- Vnější, pružný přívodní kabel výrobku není možné vyměnit, v případě jeho poškození se musí celý výrobek odstranit do odpadu.
- Nikdy neotvírejte žádný z elektrických dílů výrobku, ani do nich nestrkejte žádné předměty.
- Síťový kabel chraňte před ostrými hranami, mechanickým namáháním a horkými povrchy.
- Nepřipevňujte výrobek ostrými svorkami nebo hřebíky.
- Před montáží, demontáží nebo čištěním vždy vytáhněte síťový adaptér ze zásuvky elektrického proudu.
- Nedotýkejte se zástrčky výrobku ani výrobku mokřýma rukama.
- Světelný řetěz se nesmí elektricky připojovat na jiný světelný řetěz.
- Při delším nepoužívání odpojte výrobek od přívodu elektrického proudu.
- V případě, že si nejste jistí nebo máte ještě otázky k výrobku, kontaktujte příslušnou odbornou dílnu.
- Používejte výrobek pouze s dodaným síťovým zdrojem model č. JT-DC4.5V1.35W-H2-IP44, v opačném případě zanikají jakékoliv nároky na záruční plnění.
- Osvětlovací prostředky nelze vyměnit.
- Po výpadku nebo poškození osvětlovacích prostředků se musí celý výrobek vyměnit.

● **Montáž lampiónů (viz obr. B)**

- Položte lampióny [4] oky [6] (větší otvory) směrem nahoru.
- Vložte konec třmenu lampiónu [8] bez šňůry do horního a spodního otvoru lampiónu.
- Přitom umístěte spodní díl třmenu lampiónu doprostřed na okraj spodního otvoru.
- Podržte třmen lampiónu [8]. Táhněte oka [6] nahoru a zavěste je na závěs [7].

● Použití

- Zastrčte zástrčku světelného řetězu [1] do zdířky síťového adaptéru [2].
- Pro zafixování spojení zašroubujte upevňovací závit [3] síťového kabelu.
- Zastrčte síťový adaptér [2] do zásuvky. Nyní je výrobek připraven k provozu.
- Vezměte na vědomí, že pokud je síťový adaptér v zásuvce, odebírá výrobek i mimo provoz malé množství proudu. K úplnému vypnutí, vytáhněte adaptér ze zásuvky.

● Časovač

- K zapnutí funkce časovače stiskněte tlačítko časovače [9] poté, co jste výrobek připojili k elektrickému napájení. Tlačítko časovače [9] se po aktivaci funkce časovače rozsvítí.
- Výrobek svítí po dobu 6 hodin, potom následuje přestávka 18 hodin. Poté se výrobek rozsvítí v době prvního zapnutí znovu na 6 hodin, následuje nová 18hodinová přestávka.
- Funkci časovače můžete vypnout dalším stisknutím tlačítka časovače [9], tlačítko časovače [9] zhasne.

● Čištění a ošetřování

⚠ VÝSTRAHA! NEBEZPEČÍ ZÁSAHU ELEKTRICKÝM PROUDEM! Nejprve vytáhněte síťový adaptér ze zásuvky.

⚠ VÝSTRAHA! NEBEZPEČÍ ZÁSAHU ELEKTRICKÝM PROUDEM! Z důvodů elektrické bezpečnosti se výrobek nikdy nesmí mýt vodou nebo jinými kapalinami nebo dokonce do vody ponořit.

- Nepoužívejte žádná rozpouštědla, benzín apod. Výrobek by se mohl poškodit.
- K čištění používejte jen suchou utěrku nepouštějící vlákna.

● Odstranění do odpadu

Obal se skládá z ekologických materiálů, které můžete zlikvidovat prostřednictvím místních sběrů recyklovatelných materiálů.



Při třídění odpadu se řiďte podle označení obalových materiálů zkratkami (a) a čísly (b), s následujícím významem: 1–7: umělé hmoty / 20–22: papír a lepenka / 80–98: složené látky.



Výrobek a obalové materiály jsou recyklovatelné, zlikvidujte je odděleně pro lepší odstranění odpadu. Logo Trimana platí jen pro Francii.



O možnostech likvidace vysloužilých zařízení se informujte u správy vaší obce nebo města.



V zájmu ochrany životního prostředí vysloužilý výrobek nevyhazujte do domovního odpadu, ale předejte k odborné likvidaci. O sběrnách a jejich otevíracích hodinách se můžete informovat u příslušné správy města nebo obce.

● Záruka

Výrobek byl vyroben s nejvyšší pečlivostí podle přísných kvalitativních směrnic a před odesláním prošel výstupní kontrolou. V případě závad máte možnost uplatnění zákonných práv vůči prodejci. Vaše práva ze zákona nejsou omezena naší níže uvedenou zárukou.

Na tento artikl platí 3 záruka od data zakoupení. Záruční lhůta začíná od data zakoupení. Uschovejte si dobře originál pokladní stvrzenky. Tuto stvrzenku budete potřebovat jako doklad o zakoupení.









Pokud se do 3 let od data zakoupení tohoto výrobku vyskytne vada materiálu nebo výrobní vada, výrobek Vám – dle našeho rozhodnutí – bezplatně opravíme nebo vyměníme. Tato záruka zaniká, jestliže se

výrobek poškodí, neodborně použil nebo neobdržel pravidelnou údržbu.

Záruka platí na vady materiálu a výrobní vady. Tato záruka se nevztahuje na díly výrobku podléhající opotřebení (např. na baterie), dále na poškození křehkých, choulostivých dílů, např. vypínačů, akumulátorů nebo dílů zhotovených ze skla.

CE IP44

Legenda použitých piktogramov

	Volt, jednosmerný prúd		Nezávislý prevádzkový prístroj
	Volt, striedavý prúd		Polarita výstupnej svorky
	Trieda ochrany II		Tento symbol udáva, že výrobok je sieťovo napájaný.
	Skratuvzdorný bezpečnostný transformátor		Pre interiéru a exteriér

LED svetelná reťaz

● Úvod

Blahoželáme Vám ku kúpe Vášho nového výrobku. Rozhodli ste sa pre veľmi kvalitný výrobok. Návod na obsluhu je súčasťou tohto výrobku. Obsahuje dôležité upozornenia týkajúce sa bezpečnosti, používania a likvidácie. Skôr ako začnete výrobok používať, oboznámte sa so všetkými pokynmi k obsluhu a bezpečnosti. Výrobok používajte iba v súlade s popisom a v uvedených oblastiach používania. V prípade postúpenia výrobku ďalším osobám odovzdajte aj všetky dokumenty patriace k výrobku.

● Používanie v súlade s určeným účelom

Tento výrobok je vhodný na prevádzkovanie v interiéri a exteriéri. Tento výrobok je určený na používanie v súkromných domácnostiach a nie na komerčné účely.

● Popis častí

- 1 Svetelná reťaz
- 2 Sieťový diel
- 3 Upevňovací závit
- 4 Lampión

- 5 LED-diódy
- 6 Krúžky
- 7 Závesné zariadenie
- 8 Vešička lampióna
- 9 Tlačidlo Timer

● Technické údaje

Svetelná reťaz + Sieťový zdroj:

Príkonný: cca 1,2 W

Svetelná reťaz:

Prevádzkové napätie: 4,5 V===
LED: 3 V===, 0,045 W x 20 LEDs (osvetľovacie prostriedky nie je možné vymeniť)

Druh ochrany: IP44 (chránené pred striekajúcou vodou)

Svetelná reťaz (Model č. HG02026A/HG02026B) GS certifikované.

Sieťový zdroj:

Sieťové napätie primárne: 100–240 V~, 50–60 Hz

Menovité napätie

sekundárne: 4,5 V===, 1,35 W

Trieda ochrany: II/□

Druh ochrany: IP44 (chránené pred striekajúcou vodou)

Sieťový diel (Model č. JT-DC4.5V1.35W-H2-IP44) s GS certifikátom.

● Rozsah dodávky

- 1 LED svetelná reťaz
- 1 sieťový diel
- 20 lampiónov
- 1 návod na obsluhu



Bezpečnostné upozornenia

USCHOVAJTE SI VŠETKY BEZPEČNOSTNÉ UPOZORNENIA A POKYNY PRE NESKORŠIE POUŽITIE!

-  Držte deti vždy v bezpečnej vzdialenosti od výrobku.
- Tento výrobok nie je na hranie, nepatrí do rúk deťom. Deti nedokážu rozoznať nebezpečenstvá, ktoré vznikajú pri zaobchádzaní s výrobkom.
- Tento výrobok môžu používať deti od 8 rokov, ako aj osoby so zníženými psychickými, senzorickými alebo mentálnymi schopnosťami alebo s nedostatkom skúseností a vedomostí, ak sú pod dozorom, alebo ak boli poučené ohľadom bezpečného používania produktu, a ak porozumeli nebezpečenstvám spojeným s jeho používaním. Deti sa s výrobkom nesmú hrať. Čistenie a údržbu nesmú vykonávať deti bez dozoru.
- Dbajte na to, aby výrobok montovali iba osoby s odbornými znalosťami.
- ⚠ POZOR! NEBEZPEČENSTVO PREHRIATIA!** Výrobok neprevádzkujte v obale.
- Výrobok po použití znovu uschovajte v obale, aby sa zabránilo neúmyselným poškodeniam.
- Neťahajte za sieťové vedenie výrobku a zabezpečte, aby bolo položené tak, aby naň nikto nestúpal alebo oň nemohol nikto zakopnúť.
- Na výrobok neupevňujte žiadne dodatočné predmety.

⚠ VAROVANIE! Tento výrobok používajte len vtedy, keď sú nasadené všetky tesnenia.



Zabráňte nebezpečenstvu ohrozenia života v dôsledku zásahu elektrickým prúdom!

- Pred použitím sa ubezpečte, že sa sieťové napätie v zásuvke zhoduje s potrebným prevádzkovým napätím produktu (100–240 V~).
- Pred každým zapojením do siete skontrolujte svetelnú reťaz a sieťový diel ohľadom prípadných poškodení.
- Ak zistíte akékoľvek poškodenie výrobku, nikdy ho nepoužívajte.
- Vonkajšie ohybné sieťové vedenie tohto výrobku nie je možné vymeniť; ak je sieťové vedenie poškodené, je potrebné celý výrobok zlikvidovať.
- Nikdy neotvárajte žiadny z elektrických prevádzkových prostriedkov, ani do nich nestrkajte žiadne predmety.
- Sieťové vedenie chráňte pred ostrými hranami, mechanickou záťažou a horúcimi povrchmi.
- Neupevňujte produkt pomocou ostrých svoriek alebo klinec.
- Pred montážou, demontážou alebo čistením vždy vytiahnite sieťový diel zo zásuvky.
- Zástrčky výrobku ani samotného výrobku sa nedotýkajte mokrymi rukami.
- Produkt nemožno elektricky spájať s inou svetelnou reťazou.
- Ak výrobok dlhší čas nepoužívate, odpojte ho z elektrickej siete.
- V prípade otázok týkajúcich sa výrobku alebo pochybností sa obráťte na odbornú elektropredajňu.
- Výrobok používajte len spolu s dodaným sieťovým dielom typu model č. JT-DC4.5V1.35W-H2-IP44, inak zanikajú akékoľvek nároky na poskytnutie záruky.
- Osvetľovacie prostriedky nie je možné vymeniť.
- Ak osvetľovacie prostriedky na konci svojej životnosti vypadnú, je potrebné vymeniť celý výrobok.

● Montáž lampióna (pozri obr. B)

- Položte lampión [4] ukazujúc krúžkami [6] (väčšie otvory) smerom hore.
- Vložte bezšnúrový koniec vešiaka lampióna [8] do horného a dolného otvoru lampióna.
- Počas toho umiestnite dolnú časť vešiaka lampióna stredovo na okraj dolného otvoru.
- Držte vešiak lampióna [8]. Vytiahnite krúžky [6] hore a zaveste ich na závesné zariadenie [7].

● Používanie

- Zástrčku svetelnej reťaze [1] zasuňte do zásuvky sieťového dielu [2].
- Na zafixovanie spojenia otáčajte upevňovací závit [3] sieťového vedenia v smere hodinových ručičiek.
- Zasuňte sieťový diel [2] do zásuvky. Výrobok je teraz pripravený na používanie.
- Myslite na to, že sieťový diel i mimo prevádzky produktu naďalej prijíma určitý výkon, pokiaľ sa nachádza v zásuvke. Pre úplné vypnutie vytiahnite sieťový diel zo zásuvky.

● Funkcia časovača

- Pre zapnutie funkcie časovača stlačte tlačidlo Timer [9] potom, ako ste výrobok prostredníctvom zásuvky zapojili do prúdovej siete. Tlačidlo Timer [9] sa rozsvieti, akonáhle je funkcia časovača aktivovaná.
- Výrobok svieti nepretržite 6 hodín s následnou prestávkou 18 hodín. Následne sa výrobok rozsvieti v čase zapínania na 6 hodín s následnou prestávkou 18 hodín.
- Pre vypnutie funkcie Timer znova stlačte tlačidlo Timer [9] a svetielko tlačidla Timer [9] zhasne.

● Čistenie a údržba

⚠ VAROVANIE! NEBEZPEČENSTVO ZÁSAHU ELEKTRICKÝM PRÚDOM! Najprv vytiahnite sieťový diel zo zásuvky.

⚠ VAROVANIE! NEBEZPEČENSTVO ZÁSAHU ELEKTRICKÝM PRÚDOM! Z dôvodu elektrickej bezpečnosti nesmiete výrobok nikdy čistiť vodou alebo inými kvapalinami a v žiadnom prípade ho nesmiete ponárať do vody.

- Nepoužívajte žiadne rozpúšťadlá, benzín a. i. Výrobok by sa pritom poškodil.
- Na čistenie používajte iba suchú handričku, ktorá nepúšťa vlákna.

● Likvidácia

Obal pozostáva z ekologických materiálov, ktoré môžete odovzdať na miestnych recyklačných zberných miestach.



Všimajte si prosím označenie obalových materiálov pre triedenie odpadu, sú označené skratkami (a) a číslami (b) s nasledujúcim významom: 1–7: Plasty / 20–22: Papier a kartón / 80–98: Spojené látky.



Výrobok a obalové materiály sú recyklovateľné, zlikvidujte ich oddelene pre lepšie spracovanie odpadu. Triman-Logo platí iba pre Francúzsko.



O možnostiach likvidácie opotrebovaného výrobku sa môžete informovať na Vašej obecnej alebo mestskej správe.



Ak výrobok doslúžil, v záujme ochrany životného prostredia ho neodhodte do domového odpadu, ale odovzdajte na odbornú likvidáciu. Informácie o zberných miestach a ich otváracích hodinách získate na Vašej príslušnej správe.

● Záruka

Tento výrobok bol dôkladne vyrobený podľa prísnych akostných smerníc a pred dodaním svedomito testovaný. V prípade nedostatkov tohto výrobku Vám prináležia zákonné práva voči predajcovi produktu. Tieto zákonné práva nie sú našou nižšie uvedenou zárukou obmedzené.

Na tento produkt poskytujeme 3-ročnú záruku od dátumu nákupu. Záručná doba začína plynúť dátumom kúpy. Starostlivo si prosím uschovajte originálny pokladničný lístok. Tento doklad je potrebný ako dôkaz o kúpe.

Ak sa v rámci 3 rokov od dátumu nákupu tohto výrobku vyskytne chyba materiálu alebo výrobná chyba, výrobok Vám bezplatne opravíme alebo vymeníme – podľa nášho výberu. Táto záruka zaniká, ak bol produkt poškodený, neodborne používaný alebo neodborne udržiavaný.

Poskytnutie záruky sa vzťahuje na chyby materiálu a výrobné chyby. Táto záruka sa nevzťahuje na časti produktu, ktoré sú vystavené normálnemu opotrebovaniu, a preto ich je možné považovať za opotrebovateľné diely (napr. batérie) alebo na poškodenia na rozbitných dieloch, napr. na spínači, akumulátorových batériách alebo častiach, ktoré sú zhotovené zo skla.

CE IP44

OWIM GmbH & Co. KG

Stiftsbergstraße 1

DE:74167 Neckarsulm

GERMANY

Model-No.: HG02026A/HG02026B

Version: 12/2018

Stand der Informationen · Last Information

Update · Version des informations · Stand

van de informatie · Stan informacii · Stav

informacii · Stav informácii: 10/2018

Ident.-No.: HG02026A/B102018-8

IAN 311797

