

WÄSCHESTÄNDER/ WAND-WÄSCHETROCKNER

DE AT CH

WÄSCHESTÄNDER/ WAND-WÄSCHETROCKNER

Gebrauchsanweisung

FR CH

ÉTENDOIR À LINGE/ ÉTENDOIR À LINGE MURAL

Notice d'utilisation

IT CH

STENDIBIANCHERIA/ STENDIBIANCHERIA DA PARETE

Istruzioni d'uso

GB

CLOTHES AIRER/ WALL-MOUNTED CLOTHES AIRER

Instructions for use

IAN 385988_2107



DELTA-SPORT HANDELSKONTOR GMBH
Wragelkamp 6 • DE-22397 Hamburg
GERMANY

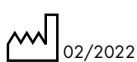

Delta-Sport-Nr.: WB-10653, WB-10654

01.26.2022 / PM 10:4

IAN 385988_2107

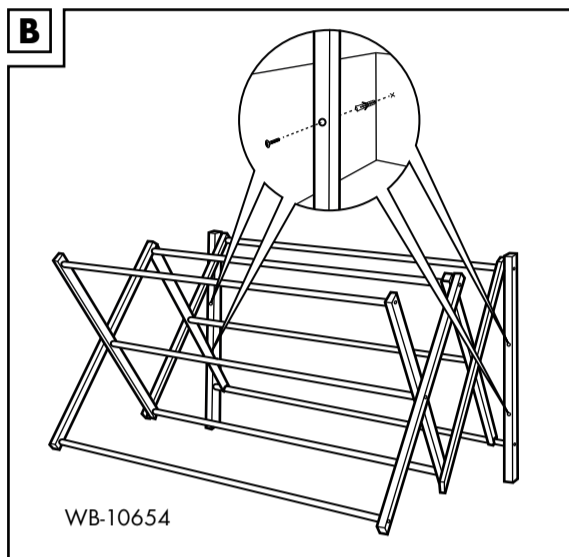
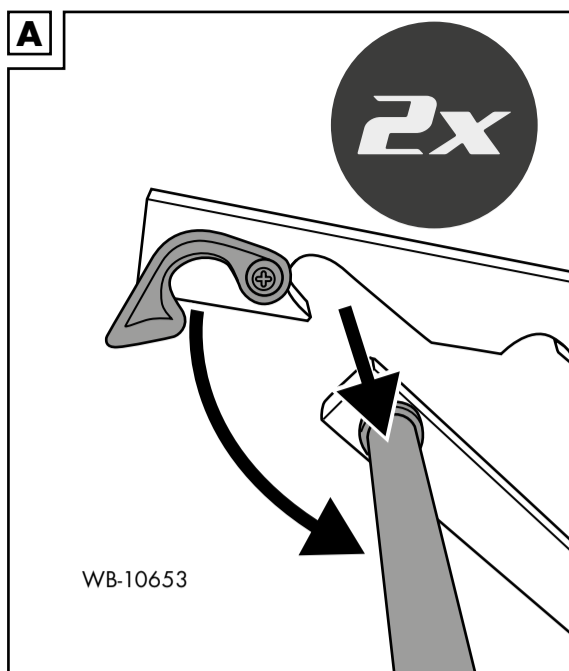

Herzlichen Glückwunsch!
Mit Ihrem Kauf haben Sie sich für einen hochwertigen Artikel entschieden. Machen Sie sich vor der ersten Verwendung mit dem Artikel vertraut.

Lesen Sie hierzu aufmerksam die nachfolgende Gebrauchsanweisung.

Benutzen Sie den Artikel nur wie beschrieben und für die angegebenen Einsatzbereiche. Bewahren Sie diese Gebrauchsanweisung gut auf. Händigen Sie alle Unterlagen bei Weitergabe des Artikels an Dritte ebenfalls mit aus.

Lieferumfang

WB-10653:

1 x Standwäschetrockner
1 x Gebrauchsanweisung

WB-10654:

1 x Wandwäschetrockner
1 x Wandmontagematerial
1 x Gebrauchsanweisung

Technische Daten

Herstellungsdatum (Monat/Jahr):
02/2022

WB-10653:

Maße aufgeklappt: ca. 74 x 43 x 100 cm (L x B x H)
Maße zusammengeklappt: ca. 74 x 61 x 8,5 cm (L x B x H)



Maximale Gesamtbelastung: 10 kg

WB-10654:

Maße aufgeklappt: ca. 71 x 59 x 45 cm (L x B x H)
Maße zusammengeschoben: ca. 71 x 8 x 45 cm (L x B x H)



Maximale Gesamtbelastung: 3 kg

Bestimmungsgemäße Verwendung

Dieser Artikel ist nur für den privaten Gebrauch entwickelt und ist nicht für den gewerblichen Gebrauch bestimmt. Der Artikel ist zur Verwendung im Innenbereich sowie für überdachte Terrassen und Balkone geeignet.

Sicherheitshinweise

! Lebensgefahr!

- Lassen Sie Kinder niemals unbeaufsichtigt mit dem Verpackungsmaterial. Es besteht Erststickungsgefahr.

! Verletzungsgefahr!

- Der Artikel ist kein Kinderspielzeug.
- Achten Sie vor der Benutzung des Artikels auf die richtige Stabilität.
- Der Artikel ist kein Kletter- oder Spielgerät! Stellen Sie sicher, dass sich Personen, insbesondere Kinder, nicht an dem Artikel hochziehen oder daran anlehnen. Der Artikel kann umfallen bzw. herunterfallen.
- Achten Sie beim Auf- und Zuklappen auf Ihre Finger. Bei Unachtsamkeit besteht Verletzungsgefahr durch Quetschungen.
- Prüfen Sie den Artikel vor jedem Gebrauch auf Beschädigungen oder Abnutzungen. Der Artikel darf nur in einwandfreiem Zustand verwendet werden!
- Stellen Sie sicher, dass der Artikel von einer fachkundigen Person sachgerecht montiert wird. Eine nicht korrekt durchgeführte Montage kann zu Verletzungen führen sowie die Sicherheit und Funktion beeinträchtigen.
- Überprüfen Sie, ob die Wand für eine Wandmontage des Artikels geeignet ist. Ungeeignete Wanduntergründe können zu Verletzungen führen.
- Der Artikel darf nicht als sonstige Ablage oder Abstellmöglichkeit verwendet werden.

WB-10653: Verwendung (Abb. A)

Stellen Sie den Artikel auf einen ebenen Untergrund und klappen Sie ihn auf. Setzen Sie die oberste Stange in die Einkerbungen ein, dabei achten Sie darauf, dass die Sicherungshaken oben fest arretiert sind, damit ein ungewolltes Einklappen verhindert wird.

Hinweis: Stellen Sie den Artikel nicht auf empfindliche Böden, da dieser die Oberfläche zerkratzen könnte.

WB-10654: Wandmontage (Abb. B)

Für die Wandmontage des Artikels benötigen Sie eine Bohrmaschine und einen geeigneten Kreuzschlitz-Schraubendreher (nicht im Lieferumfang enthalten).

- Montieren Sie den Artikel, wie bei Abb. B gezeigt.
- Beachten Sie die maximale Belastung des Artikels.

Hinweis: Das mitgelieferte Wandmontagematerial ist nicht für alle Wandtypen geeignet. Erkundigen Sie sich im Fachhandel über zu verwendendes Montagematerial (Dübel und Schrauben) für Ihr Mauerwerk.

Lagerung, Reinigung

Lagern Sie den Artikel bei Nichtbenutzung immer trocken und sauber bei Raumtemperatur.

Nur mit einem trockenen Reinigungstuch sauber wischen. WICHTIG! Nie mit scharfen Reinigungsmitteln reinigen.

DE/AT/CH

DE/AT/CH

DE/AT/CH

! Risque de blessure !

- L'article n'est pas un jouet pour enfants.
- Assurez-vous de la bonne stabilité de l'article avant de l'utiliser.
- L'article n'est pas un appareil d'escalade ni un jouet ! Veillez à ce que les personnes, en particulier les enfants, ne se hissent pas ou ne s'appuient pas sur l'article. L'article peut se renverser ou tomber.
- Faites attention à vos doigts lorsque vous dépliez et repliez le produit. En cas d'inattention, il existe un risque de blessure par écrasement.
- Avant chaque utilisation, vérifiez que l'article n'est pas endommagé ou usé. L'article ne doit être utilisé que s'il est en parfait état !
- Assurez-vous que l'article est monté de manière appropriée par une personne compétente. Un montage incorrect peut entraîner des blessures et nuire à la sécurité et au fonctionnement.
- Vérifiez que le mur est adapté à un montage mural de l'article. Des supports muraux inadaptés peuvent entraîner des blessures.
- L'article ne doit pas être utilisé comme autre support ou possibilité de rangement.

WB-10653 : Utilisation (fig. A)

Posez l'article sur une surface plane et dépliez-le. Placez la barre supérieure dans les encoches en veillant à ce que les crochets de sécurité soient bien bloqués en haut afin d'éviter qu'ils ne se replient involontairement.

Remarque : Ne posez pas l'article sur des sols sensibles car il pourrait rayer la surface.

WB-10654 : Montage mural (ill. B)

Pour le montage mural de l'article, vous avez besoin d'une perceuse et d'un tournevis cruciforme adapté (non fourni).

- Montez l'article comme indiqué dans l'illustration B.
- Respectez la charge maximale de l'article.

Remarque : Le matériel de montage mural fourni ne convient pas à tous les types de murs. Renseignez-vous dans le commerce spécialisé sur le matériel de montage (chevilles et vis) à utiliser pour votre maçonnerie.

Stockage, nettoyage

Lorsque vous n'utilisez pas l'article, conservez-le toujours dans un endroit sec et propre, à température ambiante.

Nettoyer uniquement avec un chiffon sec.

IMPORTANT ! Ne jamais nettoyer avec des produits de nettoyage agressifs.

Hinweise zur Entsorgung

Entsorgen Sie den Artikel und die Verpackungsmaterialien entsprechend aktueller örtlicher Vorschriften. Verpackungsmaterialien, wie z. B. Folienbeutel, gehören nicht in Kinderhände. Bewahren Sie das Verpackungsmaterial für Kinder unreachbar auf.



Entsorgen Sie den Artikel und die Verpackung umweltschonend.



Der Recycling-Code dient der Kennzeichnung verschiedener Materialien zur Rückführung in den Wiederverwertungskreislauf (Recycling).

Der Code besteht aus dem Recyclingsymbol – das den Verwertungskreislauf widerspiegelt – und einer Nummer, die das Material kennzeichnet.

Hinweise zur Garantie und Serviceabwicklung

Der Artikel wurde mit großer Sorgfalt und unter ständiger Kontrolle produziert. DELTA-SPORT HANDELSKONTOR GmbH räumt privaten Endkunden auf diesen Artikel drei Jahre Garantie ab Kaufdatum (Garantiefrist) nach Maßgabe der folgenden Bestimmungen ein. Die Garantie gilt nur für Material- und Verarbeitungsfehler. Die Garantie erstreckt sich nicht auf Teile, die der normalen Abnutzung unterliegen und deshalb als Verschleißteile anzusehen sind (z. B. Batterien) sowie nicht auf zerbrechliche Teile, z. B. Schalter, Akkus oder Teile, die aus Glas gefertigt sind.

Ansprüche aus dieser Garantie sind ausgeschlossen, wenn der Artikel unsachgemäß oder missbräuchlich oder nicht im Rahmen der vorgesehenen Bestimmung oder des vorgesehenen Nutzungsumfanges verwendet wurde oder Vorgaben in der Anleitung/Anweisung nicht beachtet wurden, es sei denn, der Endkunde weist nach, dass ein Material- oder Verarbeitungsfehler vorliegt, der nicht auf einem der vorgenannten Umstände beruht.

Ansprüche aus der Garantie können nur innerhalb der Garantiefrist unter Vorlage des Originalkassenbelegs geltend gemacht werden. Bitte bewahren Sie deshalb den Originalkassenbeleg auf. Die Garantiefrist wird durch etwaige Reparaturen aufgrund der Garantie, gesetzlicher Gewährleistung oder Kulanz nicht verlängert. Dies gilt auch für ersetzte und reparierte Teile.

Bitte wenden Sie sich bei Beanstandungen zunächst an die untenstehende Service-Hotline oder setzen Sie sich per E-Mail mit uns in Verbindung. Liegt ein Garantiefall vor, wird der Artikel von uns – nach unserer Wahl – für Sie kostenlos repariert, ersetzt oder der Kaufpreis erstattet. Weitere Rechte aus der Garantie bestehen nicht.

Mise au rebut

Éliminez l'article et le matériel d'emballage conformément aux directives locales en vigueur. Le matériel d'emballage tel que les sachets en plastique par exemple ne doivent pas arriver dans les mains des enfants. Conservez le matériel d'emballage hors de portée des enfants.



Ce produit est recyclable. Il est soumis à la responsabilité élargie du fabricant et est collecté séparément.



Éliminez les produits et les emballages dans le respect de l'environnement.



Le code de recyclage est utilisé pour identifier les différents matériaux pour le retour dans le circuit de recyclage. Le code se compose du symbole de recyclage, et d'un numéro identifiant le matériau.

Indications concernant la garantie et le service après-vente

L'article a été produit avec grand soin et sous un contrôle constant. DELTA-SPORT HANDELSKONTOR GmbH accorde au client final privé une garantie de trois ans sur cet article à compter de la date d'achat (période de garantie) conformément aux dispositions suivantes. La garantie ne vaut que pour les défauts de matériaux et de fabrication. La garantie ne couvre pas les pièces soumises à une usure normale, lesquelles doivent donc être considérées comme des pièces d'usure (comme par ex. les piles), de même qu'elle ne couvre pas les pièces fragiles, telles que les interrupteurs, les batteries ou les pièces fabriquées en verre.

Les réclamations au titre de cette garantie sont exclues si l'article a été utilisé de manière abusive ou inappropriée, hors du cadre de son usage ou du champ d'application prévu ou si les instructions de la notice d'utilisation n'ont pas été respectées, à moins que le client final ne prouve que l'article présentait un défaut de matériau ou de fabrication n'étant pas dû à l'une des conditions mentionnées ci-dessus.

Les réclamations au titre de la garantie ne peuvent être adressées pendant la période de garantie qu'en présentant le ticket de caisse original. Veuillez pour cela conserver le ticket de caisse original. Ceci s'applique également aux pièces remplacées et réparées.

Si vous avez des plaintes à formuler, veuillez d'abord contacter le service d'assistance téléphonique ci-dessous ou nous contacter par courrier électronique. Si le cas est couvert par la garantie, nous nous engageons - à notre appréciation - à réparer ou à remplacer l'article gratuitement pour vous ou à vous rembourser le prix d'achat. Aucun autre droit ne découle de la garantie.

DE/AT/CH

FR/CH

FR/CH

FR/CH

