

OWIM GmbH & Co. KG

Stiftsbergstraße 1
74167 Neckarsulm
GERMANY

Model No.: HG13524

Version: 08/2025

IAN 485899_2501





PREMIUM-HAARTROCKNER MIT BÜRSTENLOSEM MOTOR / PREMIUM HAIR DRYER WITH BRUSHLESS MOTOR / SÈCHE-CHEVEUX AVEC MOTEUR SANS BALAIS PREMIUM CHB 1600 B1

(DE) (AT) (CH)

PREMIUM-HAARTROCKNER MIT BÜRSTENLOSEM MOTOR

Bedienungs- und Sicherheitshinweise

(GB) (IE)

PREMIUM HAIR DRYER WITH BRUSHLESS MOTOR

Operation and safety notes

(FR) (BE)

SÈCHE-CHEVEUX AVEC MOTEUR SANS BALAIS PREMIUM

Instructions d'utilisation et consignes de sécurité

(NL) (BE)

PREMIUM FÖHN MET BORSTELLOZE MOTOR

Bedienings- en veiligheidsinstructies

(PL)

SUSZARKA DO WŁOSÓW

Wskazówki dotyczące obsługi i bezpieczeństwa

(CZ)

VYSOUŠEČ VLASŮ PREMIUM S BEZKARTÁČOVÝM MOTOREM

Pokyny pro obsluhu a bezpečnostní pokyny

(SK)

FÉN PREMIUM S BEZKEFKOVÝM MOTOROM

Pokyny pre obsluhu a bezpečnostné pokyny

(ES)

SECADOR DE PELO CON MOTOR SIN ESCOBILLAS PREMIUM

Instrucciones de utilización y de seguridad

(DK)

HÅRTØRRER MED BØRSTEFRI MOTOR

Brugs- og sikkerhedsanvisninger

(IT)

ASCIUGACAPELLI PREMIUM CON MOTORE BRUSHLESS

Indicazioni per l'uso e per la sicurezza

(HU)

PRÉMIUM HAJSZÁRÍTÓ KEFE NÉLKÜLI MOTORRAL

Kezelési és biztonsági utalások

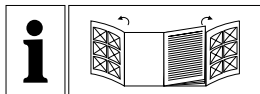

DE/AT/CH	Bedienungs- und Sicherheitshinweise	Seite	5
GB/IE	Operation and safety notes	Page	15
FR/BE	Instructions d'utilisation et consignes de sécurité	Page	24
NL/BE	Bedienings- en veiligheidsinstructies	Pagina	34
PL	Wskazówki dotyczące obsługi i bezpieczeństwa	Strona	43
CZ	Pokyny pro obsluhu a bezpečnostní pokyny	Strana	53
SK	Pokyny pre obsluhu a bezpečnostné pokyny	Strana	62
ES	Instrucciones de utilización y de seguridad	Página	71
DK	Brugs- og sikkerhedsanvisninger	Side	80
IT	Indicazioni per l'uso e per la sicurezza	Pagina	89
HU	Kezelési és biztonsági utalások	Oldal	98

A

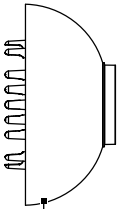

9

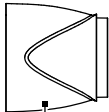

8

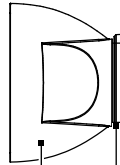

7

6

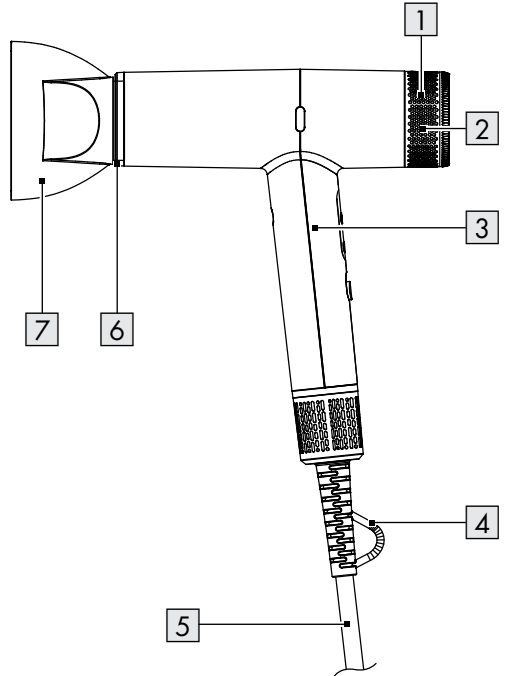

1

2

3

4

5

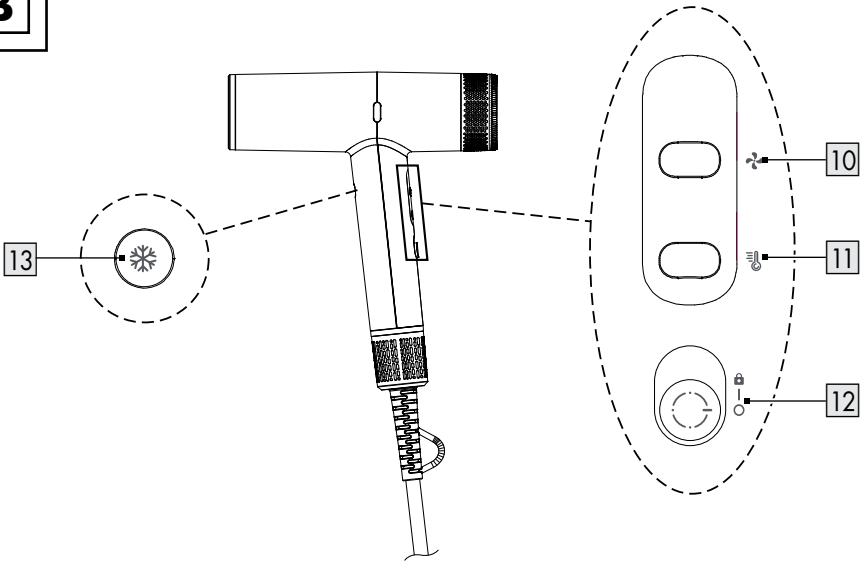
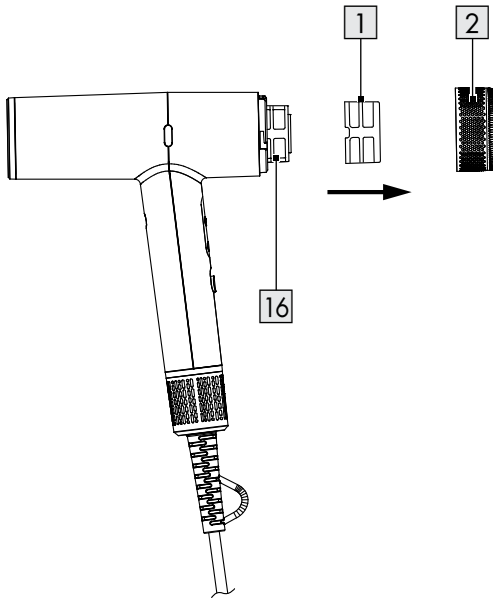
B**C**



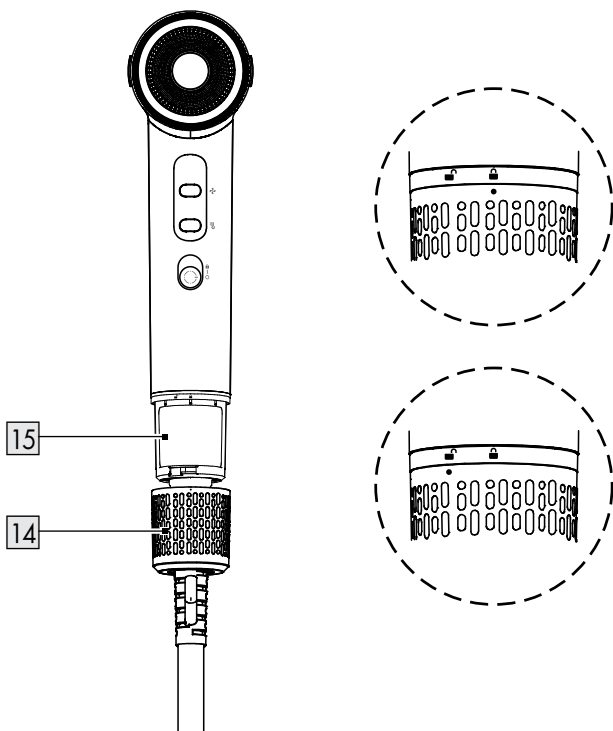







D



Verwendete Warnhinweise und Symbole	Seite 6
Einleitung	Seite 7
Bestimmungsgemäße Verwendung	Seite 7
Lieferumfang	Seite 7
Teilebeschreibung (Abb. A,B,C,D)	Seite 7
Technische Daten	Seite 7
Sicherheitshinweise	Seite 7
Vor dem ersten Gebrauch	Seite 10
Bedienung	Seite 10
Haare föhnen	Seite 10
Haare stylen	Seite 11
Reinigung und Pflege	Seite 12
Reinigung des Gehäuses, der Konzentrationsdüse, der Präzisionsdüse und des Diffusors	Seite 12
Reinigung des Lufteinlassfilters 1 und der Lufteinlassabdeckung 2 (Abb. C)	Seite 12
Reinigung des Lufteinlasses am Griff 15 und der Abdeckung des Lufteinlasses am Griff 14 (Abb. D)	Seite 12
Lagerung	Seite 12
Entsorgung	Seite 13
Garantie	Seite 13
Abwicklung im Garantiefall	Seite 14
Service	Seite 14

Verwendete Warnhinweise und Symbole

Die folgenden Warnhinweise werden in dieser Bedienungsanleitung und auf der Verpackung verwendet:

	<p>GEFAHR! Dieses Symbol in Verbindung mit dem Signalwort „Gefahr“ kennzeichnet eine Gefährdung mit hohem Risiko, die, wenn sie nicht vermieden wird, zum Tod oder zu schweren Verletzungen führen kann.</p>	 Wechselstrom / -spannung
		<p>Hz Hertz (Netzfrequenz)</p>
		<p>W Watt</p>
	<p>WARNUNG! Dieses Symbol in Verbindung mit dem Signalwort „Warnung“ kennzeichnet eine Gefährdung mit mittlerem Risiko, die, wenn sie nicht vermieden wird, zum Tod oder zu schweren Verletzungen führen kann.</p>	 Symbol für ein Produkt der Schutzklasse II
		 Dieses Gerät nicht in der Badewanne, der Dusche oder über einem mit Wasser gefüllten Becken benutze.
	<p>VORSICHT! Dieses Symbol in Verbindung mit dem Signalwort „Vorsicht“ kennzeichnet eine Gefährdung mit geringem Risiko, die, wenn sie nicht vermieden wird, zu leichten oder mittelschweren Verletzungen führen kann.</p>	 Lesen Sie die Bedienungsanleitung sorgfältig durch, insbesondere die Sicherheitshinweise.
	<p>HINWEIS: Dieses Symbol in Kombination mit „Hinweis“ liefert zusätzliche nützliche Informationen.</p>	<p>CE Das CE Zeichen bestätigt Konformität mit den für das Produkt geltenden EU-Richtlinien.</p>
	<p>Verwenden Sie das Produkt nur in trockenen Innenräumen.</p>	 Sicherheitshinweise Gebrauchsanweisungen

PREMIUM-HAARTROCKNER MIT BÜRSTENLOSEM MOTOR

● **Einleitung**

Wir beglückwünschen Sie zum Kauf Ihres neuen Produkts. Sie haben sich damit für ein hochwertiges Produkt entschieden. Die Bedienungsanleitung ist Teil dieses Produkts. Sie enthält wichtige Hinweise für Sicherheit, Gebrauch und Entsorgung. Machen Sie sich vor der Benutzung des Produkts mit allen Bedien- und Sicherheitshinweisen vertraut. Benutzen Sie das Produkt nur wie beschrieben und für die angegebenen Einsatzbereiche. Händigen Sie alle Unterlagen bei Weitergabe des Produkts an Dritte mit aus.

● **Bestimmungsgemäße Verwendung**

Dieses Produkt ist zum Trocknen und Stylen von menschlichem Haar bestimmt.

Das Produkt darf nicht auf Kunst- oder Tierhaar verwendet werden. Verwenden Sie das Produkt nicht für andere Zwecke.

Dieses Produkt ist ausschließlich für den Privatgebrauch im Haushalt vorgesehen, nicht für gewerbliche Zwecke.

Der Hersteller haftet nicht für Schäden, die durch unsachgemäßen Gebrauch entstehen.

● **Lieferumfang**

Prüfen Sie nach dem Auspacken des Produkts, ob die Lieferung vollständig ist und ob alle Teile in gutem Zustand sind. Entfernen Sie vor dem Gebrauch alle Verpackungsmaterialien.

- 1x Premium-Haartrockner mit bürstenlosem Motor
- 1x Diffusor
- 1x Konzentrationsdüse
- 1x Bedienungsanleitung
- 1x Präzisionsdüse

● **Teilebeschreibung (Abb. A,B,C,D)**

Klappen Sie vor dem Lesen die Seite mit den Abbildungen auf und machen Sie sich mit allen Funktionen des Produkts vertraut.

- 1 Lufterlassfilter
- 2 Lufterlassabdeckung
- 3 Griff
- 4 Aufhängung
- 5 Netzkabel mit Netzstecker
- 6 Luftauslass
- 7 Präzisionsdüse
- 8 Konzentrationsdüse
- 9 Diffusor
- 10  Luftstrom-Taste
- 11  Wärmeregulierungstaste
- 12  Hauptschalter (Ein/Aus/Funktionssperre)
- 13  Kaltluft-Taste
- 14 Abdeckung des Lufterlasses am Griff
- 15 Lufterlass am Griff
- 16 Lufterlass

● **Technische Daten**

Eingangsspannung: 220–240 V~, 50–60 Hz
Nennleistung: 1600–1900 W
Schutzklasse: II
Ausgeschalteter Modus: 0 W



Sicherheitshinweise

**MACHEN SIE SICH VOR
DER BENUTZUNG DES
PRODUKTS MIT ALLEN
SICHERHEITSHINWEISEN UND
GEBRAUCHSANWEISUNGEN
VERTRAUT! WENN SIE DIESES
PRODUKT WEITERGEBEN,
GEBEN SIE BITTE AUCH ALLE
UNTERLAGEN MIT!**

Bei Schäden, die durch Nichtbeachtung dieser Betriebsanleitung entstehen, erlischt der Garantieanspruch! Für Folgeschäden wird keine Haftung übernommen! Für Sach- oder Personenschäden, die durch unsachgemäße Handhabung oder Nichtbeachtung der Sicherheitshinweise entstehen, wird keine Haftung übernommen!

⚠️ WARNUNG! LEBENS- UND UNFALLGEFAHR FÜR SÄUGLINGE UND KINDER!

Lassen Sie Kinder niemals unbeaufsichtigt mit dem Verpackungsmaterial. Das Verpackungsmaterial stellt eine Erstickungsgefahr dar. Kinder unterschätzen häufig die Gefahren. Halten Sie Kinder stets vom Verpackungsmaterial fern.

- Dieses Produkt kann von Kindern ab 8 Jahren und Personen mit verringerten physischen, sensorischen oder mentalen Fähigkeiten oder Mangel an Erfahrung und Wissen benutzt werden, wenn sie beaufsichtigt oder bezüglich des sicheren Gebrauchs des Gerätes unterwiesen wurden und die daraus resultierenden Gefahren verstehen.

- Kinder dürfen nicht mit dem Produkt spielen.
- Reinigung und die vom Benutzer durchzuführende Wartung dürfen nicht von Kindern ohne Beaufsichtigung durchgeführt werden.

⚠️ WARNUNG! Fehlgebrauch kann zu Verletzungen führen. Verwenden Sie dieses Produkt ausschließlich in Übereinstimmung mit dieser Anleitung. Versuchen Sie nicht, das Produkt in irgendeiner Weise zu verändern.

⚠️ GEFAHR!
Stromschlaggefahr!
Versuchen Sie niemals, das Produkt selbst zu reparieren. Im Falle einer Störung dürfen Reparaturen nur von qualifiziertem Personal durchgeführt werden.

⚠️ WARNUNG!
Stromschlaggefahr!
Tauchen Sie das Produkt nicht in Wasser oder andere Flüssigkeiten ein. Halten Sie das Produkt niemals unter fließendes Wasser.

⚠️ WARNUNG!
Stromschlaggefahr!
Verwenden Sie niemals ein beschädigtes Produkt. Trennen

- Sie das Produkt vom Stromnetz und wenden Sie sich an Ihren Händler, wenn es beschädigt ist.
- Überprüfen Sie vor dem Anschließen des Produkts an die Stromversorgung, ob die Spannungs- und Stromwerte mit den Angaben auf dem Typenschild des Geräts übereinstimmen.
 - Wenn das Netzkabel beschädigt wird, muss es durch den Hersteller, seinen Kundendienst oder ähnlich qualifizierte Personen ersetzt werden, um Gefahren zu vermeiden.
 - Lassen Sie es nicht über scharfe Kanten hängen und quetschen oder biegen Sie es nicht.
 - Als zusätzlicher Schutz empfiehlt sich die Installation eines Fehlerstromschutzschalters (RCD) mit einem Bemessungsfehlerstrom von höchstens 30 mA in dem Stromkreis, der das Badezimmer versorgt. Fragen Sie Ihren Installateur um Rat.
- ⚠️ WARNUNG:** Dieses Gerät nicht in der Nähe von Badewannen, Duschwannen, Waschbecken oder anderen Gefäßen benutzen, die Wasser enthalten.
- Das Gerät nicht unbeaufsichtigt lassen, wenn es mit der Spannungsversorgung verbunden ist.
 - Bedienen Sie das Gerät nicht mit nassen Händen oder wenn Sie auf einem nassen Boden stehen. Fassen Sie den Netzstecker nicht mit nassen Händen an.
 - Ziehen Sie nicht am Netzkabel, um den Netzstecker von der Steckdose zu trennen.
 - Schützen Sie das Gerät, sein Netzkabel und den Netzstecker vor Staub, direkter Sonneneinstrahlung, Tropf- und Spritzwasser.
 - Schalten Sie das Gerät aus, bevor Sie
 - das Gerät vom Stromnetz trennen,
 - Aufsätze wechseln/anpassen,
 - es reinigen oder.
 - Das Produkt darf nicht verwendet werden, wenn es heruntergefallen ist und sichtbare Anzeichen von Schäden aufweist.
 - Verwenden Sie das Produkt nicht im Freien.
 - Verwenden oder lagern Sie das Produkt nicht in einer feuchten Umgebung.
 - Wenn das Gerät in einem Badezimmer verwendet wird,

ziehen Sie nach dem Gebrauch den Netzstecker, da die Nähe von Wasser eine Gefahr darstellt, auch wenn das Gerät ausgeschaltet ist.



- Verwenden Sie kein Zubehör, das nicht vom Hersteller geliefert wurde.

● **Vor dem ersten Gebrauch**







- Entfernen Sie die Verpackung. Prüfen Sie, ob alle Teile vollständig sind.
- ❗ **HINWEIS:** Das Produkt kann beim ersten Gebrauch einen leichten Geruch abgeben. Dabei handelt es sich um Produktions- oder Transportrückstände, die schnell abklingen werden. Reinigen Sie alle Teile des Produkts wie im Kapitel „Reinigung und Pflege“ beschrieben.

● **Bedienung**

❗ **HINWEIS:**

Ausgeschalteter Modus: Das Gerät schaltet in den ausgeschalteten Modus, sobald es an die Steckdose angeschlossen ist und der Hauptschalter  in der Position  steht.

● **Haare föhnen**



- Schließen Sie den Netzstecker  an eine geeignete Netzsteckdose an.
- Schalten Sie das Produkt ein, indem Sie den Hauptschalter  auf  stellen.
- Wählen Sie die gewünschte Luftstrom- und Hitzestufe durch Drücken der entsprechenden Tasten (Luftstrom-Taste   und/oder Wärmeregulierungstaste   (Abb. B):

Luftstrom-Kontrollleuchte Status

Luftstrom	Anzeigeleuchte
Sanfter Luftstrom	1 weiße Leuchte
Mittelstarker Luftstrom	2 weiße Leuchten
Starker Luftstrom	3 weiße Leuchten



Hitzestufen-Kontrollleuchte Status

Hitzestufe	Anzeigeleuchte
Niedrige Hitze	1 rote Leuchte
Mittlere Hitze	2 rote Leuchten
Hohe Hitze	3 rote Leuchten
Kühlmodus	Aus

- Nach dem Gebrauch: Schieben Sie den  Hauptschalter **12** auf , um das Produkt auszuschalten. Ziehen Sie den Netzstecker **5** aus der Netzsteckdose (Abb. B).

⚠ VORSICHT! Berühren und wechseln Sie den Diffusor **9** nicht, wenn er noch heiß ist.

Kühlmodus (Abb. B)

Verwenden Sie den Kühlmodus, damit die Frisur länger hält: Drücken Sie die Kaltluft-Taste  **13**, um die Funktion des kühlen Luftstroms einzuschalten. Drücken Sie die Kaltluft-Taste  **13** erneut, um zur vorherigen Einstellung zurückzukehren.

① HINWEISE:

- Wenn das Gerät nicht heizt, schalten Sie es aus und trennen Sie es von der Stromversorgung. Lassen Sie das Produkt abkühlen.

Ionisierungsfunktion

- Ionen werden dem Haar kontinuierlich zugefügt. Dadurch wird die statische Aufladung der Haare reduziert und deren Frisierbarkeit verbessert. Das Haar wird weich, glatt, glänzend und lässt sich leichter frisieren.







① **HINWEIS:** Für die optimale Wirkung der Ionen empfehlen wir die Verwendung ohne Aufsätze.

Speicherfunktion

Die Speicherfunktion behält die bei der letzten Benutzung gewählte Temperatureinstellung bei.

Funktionssperre

Um zu verhindern, dass der Luftstrom und die Temperatur während des Haarstyling unbeabsichtigt geändert werden, können Sie die Funktionssperre manuell aktivieren.

- Schieben Sie den  Hauptschalter **12** in Richtung ; der gewünschte Luftstrom- und Temperatureinstellung können jetzt nicht mehr geändert werden.
- Um in den Kaltluftmodus zu wechseln, wenn die Funktionssperre aktiviert ist, drücken Sie einmal die Kaltluft-Taste  **13**. Drücken Sie die Kaltluft-Taste  **13** noch einmal, um zur Einstellung des gewünschten Luftstroms und der Temperatur zurückzukehren.
- Um die Funktion zu deaktivieren, schieben Sie den  Hauptschalter **12** auf . Dann können Sie die Temperatur oder den Luftstrom ändern.

● Haare stylen

Verwendung der Konzentrations- / Präzisionsdüsen

- Stecken Sie die Konzentrationsdüse **8** / Präzisionsdüse **7** auf den Luftauslass **6**.
- Drehen Sie die Konzentrationsdüse **8** / Präzisionsdüse **7**, um die Position zu ändern.
- Schalten Sie das Produkt ein. Verwenden Sie die Konzentrationsdüse **8** / Präzisionsdüse **7**, um den Luftstrom auf eine bestimmte Haarpartie zu richten.
- Wir empfehlen die Verwendung der Kontrationsdüse **8** zum Trocknen der Haare und der Präzisionsdüse **7** zum Stylen der Haare.

① HINWEIS:

- Schalten Sie das Produkt immer aus, bevor Sie Zubehör anbringen.
- Wir empfehlen beim Haarstyling einen sanften Luftstrom und eine niedrige Hitzestufe zu verwenden.

⚠ VORSICHT! Berühren und wechseln Sie die Konzentrationsdüse **7**/Präzisionsdüse **6** nicht, wenn sie noch heiß ist/das Produkt noch eingeschaltet ist.

Verwendung des Diffusors

- Stecken Sie den Diffusor **9** auf den Luftauslass **6**.
- Schalten Sie das Produkt ein. Verwenden Sie den Diffusor **9** für Locken und sanfte Wellen in den Längen und Spitzen sowie für Fülle und Volumen am Haaransatz.

① HINWEISE:

- Für langes Haar: Ziehen Sie den Diffusor **9** bis zu den Spitzen durch und stylen Sie das Haar in sanften Wellen in Richtung des Haaransatzes.
- Für kurzes Haar: Verwenden Sie den Diffusor **9**, um das Haar um den Ansatz herum zu bearbeiten und ihm Fülle und Volumen zu verleihen.

● **Reinigung und Pflege**

⚠️ GEFAHR! Stromschlaggefahr! Schalten Sie das Gerät immer aus und trennen Sie den Netzstecker **[5]** von der Stromquelle, bevor Sie das Gerät reinigen.

⚠️ WARNUNG! Tauchen Sie die elektrischen Komponenten des Produkts nicht in Wasser oder andere Flüssigkeiten ein. Halten Sie das Produkt niemals unter fließendes Wasser.

⚠️ VORSICHT! Verwenden Sie zur Reinigung des Produkts keine ätzenden Reinigungsmittel oder scheuernden Materialien.

● **Reinigung des Gehäuses, der Konzentrationsdüse, der Präzisionsdüse und des Diffusors**

- Entfernen Sie die Konzentrationsdüse **[8]** / Präzisionsdüse **[7]** oder den Diffusor **[9]** vom Luftauslass **[6]**.
- Wischen Sie das Gehäuse, die Konzentrationsdüse **[8]**, die Präzisionsdüse **[7]** und den Diffusor **[9]** mit einem leicht feuchten Tuch ab. Bei hartnäckigen Verschmutzungen wischen Sie mit einem leichten Reinigungsmittel auf dem Tuch. Und trocknen Sie alle Teile gründlich ab.

● **Reinigung des Lufterlassfilters **[1]** und der Lufterlassabdeckung **[2]** (Abb. C)**

- Halten Sie den Griff des Produkts **[3]** fest und drehen Sie die Lufterlassabdeckung **[2]**, bis ● auf der Lufterlassabdeckung auf **[1]** am Hauptgerät zeigt.
- Entfernen Sie die Lufterlassabdeckung und den Lufterlassfilter **[1]** vom Lufterlass **[16]**.
- Wischen Sie die Lufterlassabdeckung und den Lufterlassfilter mit einem trockenen, sauberen Tuch ab.
- Montieren Sie nach Abschluss der Reinigung den Lufterlassfilter und die Lufterlassabdeckung wieder am Hauptgerät.

- Bringen Sie den Lufterlassfilter **[1]** wieder am Lufterlass **[16]** an. ● auf dem Lufterlassfilter muss auf **[16]** am Hauptgerät zeigen.
- Wenn der Lufterlassfilter **[1]** korrekt montiert ist, setzen Sie die Lufterlassabdeckung **[2]** oben auf den Lufterlassfilter. ● auf der Lufterlassabdeckung muss auf **[16]** auf dem Hauptgerät zeigen.
- Halten Sie den Griff **[3]** des Geräts und drehen Sie die Lufterlassabdeckung **[2]**, bis ● darauf auf **[16]** auf dem Hauptgerät zeigt. Stellen Sie sicher, dass der Lufterlassfilter **[1]** und die Abdeckung sicher am Lufterlass **[16]** befestigt sind.

● **Reinigung des Lufterlasses am Griff **[15]** und der Abdeckung des Lufterlasses am Griff **[14]** (Abb. D)**

- Halten Sie den Griff des Produkts **[3]** fest und drehen Sie die Abdeckung des Lufterlasses am Griff **[14]**, bis ● darauf auf **[15]** am Griff **[3]** zeigt.
- Ziehen Sie die Abdeckung des Lufterlasses am Griff **[14]** vorsichtig vom Griff-Lufterlass **[15]** nach unten und wickeln Sie dann ein trockenes, sauberes Tuch um den Griff-Lufterlass.
- Bringen Sie nach der Reinigung die Abdeckung des Lufterlasses am Griff **[14]** wieder am Lufterlass an.
- ● auf der Lufterlassabdeckung **[14]** muss auf **[15]** zeigen. Drehen Sie die Abdeckung des Lufterlasses am Griff **[14]**, bis ● drauf auf **[15]** am Griff **[3]** zeigt. Stellen Sie sicher, dass die Abdeckung des Lufterlasses am Griff sicher am Lufterlass befestigt ist.

● **Lagerung**

- Lagern Sie das Produkt an einem kühlen und trockenen Ort, geschützt vor Feuchtigkeit und außerhalb der Reichweite von Kindern.
- Bewahren Sie das Produkt in der Originalverpackung auf, wenn es nicht benutzt wird.
- Alternativ kann das Produkt auch an seiner Aufhängeschleufe aufgehängt werden **[3]**.

● Entsorgung

Die Verpackung besteht aus umweltfreundlichen Materialien, die Sie über die örtlichen Recyclingstellen entsorgen können.



Beachten Sie die Kennzeichnung der Verpackungsmaterialien bei der Abfalltrennung, diese sind gekennzeichnet mit Abkürzungen (a) und Nummern (b) mit folgender Bedeutung: 1 – 7: Kunststoffe/20 – 22: Papier und Pappe/80 – 98: Verbundstoffe.

Produkt:

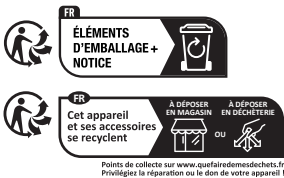

Das Produkt inkl. Zubehör, die Anleitung und die Verpackungsmaterialien sind recyclebar und unterliegen einer erweiterten Herstellerverantwortung. Entsorgen Sie diese getrennt, den abgebildeten Info-tri (Sortierinformation) folgend, für eine bessere Abfallbehandlung.

Das Triman-Logo gilt nur für Frankreich.



Möglichkeiten zur Entsorgung des ausgedienten Produkts erfahren Sie bei Ihrer Gemeinde oder Stadtverwaltung.



Gerät entsorgen

Das Symbol der durchgestrichenen Mülltonne bedeutet, dass dieses Gerät am Ende der Nutzungszeit nicht über den Hausmüll entsorgt werden darf. Das Gerät ist bei eingerichteten Sammelstellen, Wertstoffhöfen oder Entsorgungsbetrieben abzugeben. Zudem sind Vertrieber von Elektro- und Elektronikgeräten sowie Vertrieber von Lebensmitteln zur Rücknahme verpflichtet. LIDL bietet Ihnen Rückgabemöglichkeiten direkt in den Filialen und Märkten an. Rückgabe und

Entsorgung sind für Sie kostenfrei. Beim Kauf eines Neugerätes haben Sie das Recht, ein entsprechendes Altgerät unentgeltlich zurückzugeben. Zusätzlich haben Sie die Möglichkeit, unabhängig vom Kauf eines Neugerätes, unentgeltlich (bis zu drei) Altgeräte abzugeben, die in keiner Abmessung größer als 25 cm sind. Bitte löschen Sie vor der Rückgabe alle personenbezogenen Daten. Bitte entnehmen Sie vor der Rückgabe Batterien oder Akkumulatoren, die nicht vom Altgerät umschlossen sind, sowie Lampen, die zerstörungsfrei entnommen werden können und führen diese einer separaten Sammlung zu.

● Garantie

Das Produkt wurde nach strengen Qualitätsrichtlinien hergestellt und vor der Auslieferung sorgfältig geprüft. Im Falle von Material- oder Herstellungsfehlern haben Sie gegenüber dem Verkäufer des Produkts gesetzliche Rechte. Ihre gesetzlichen Rechte werden in keiner Weise durch unsere unten aufgeführte Garantie eingeschränkt.

Die Garantie für dieses Produkt beträgt 3 Jahre ab Kaufdatum. Die Garantiezeit beginnt mit dem Kaufdatum. Bewahren Sie den Originalkaufbeleg an einem sicheren Ort auf, da dieses Dokument als Nachweis des Kaufs erforderlich ist.

Alle Schäden oder Mängel, die bereits zum Zeitpunkt des Kaufs vorhanden sind, müssen unverzüglich nach dem Auspacken des Produkts gemeldet werden.

Sollte das Produkt innerhalb von 3 Jahren ab Kaufdatum einen Material- oder Herstellungsfehler aufweisen, werden wir es – nach unserer Wahl – kostenlos für Sie reparieren oder ersetzen. Die Garantiezeit verlängert sich durch einen stattgegebenen Gewährleistungsanspruch nicht. Dies gilt auch für ersetzte und reparierte Teile.

Diese Garantie erlischt, wenn das Produkt beschädigt oder unsachgemäß verwendet oder gewartet wurde.

Die Garantie deckt Material- und Herstellungsfehler ab. Diese Garantie erstreckt sich weder auf Produktteile, die normalem Verschleiß unterliegen, und somit als Verschleißteile gelten (z. B. Batterien, Akkus, Schläuche, Farbpatronen), noch auf Schäden an zerbrechlichen Teilen, z. B. Schalter oder Teile aus Glas.

● Abwicklung im Garantiefall

Um eine schnelle Bearbeitung Ihres Anspruchs zu gewährleisten, beachten Sie die folgenden Hinweise:

Halten Sie den Originalkaufbeleg und die Artikelnummer (IAN 485899_2501) als Nachweis für den Kauf bereit.

Sie finden die Artikelnummer auf dem Typenschild, einer Gravur auf dem Produkt, der Startseite der Bedienungsanleitung (unten links) oder als Aufkleber auf der Rück- oder Unterseite des Produkts.

Sollten Funktionsfehler oder sonstige Mängel auftreten, wenden Sie sich zunächst telefonisch oder per E-Mail an die unten aufgeführte Serviceabteilung.

Sobald das Produkt als defekt erfasst wurde, können Sie es kostenlos an die Ihnen mitgeteilte Service-Anschrift zurücksenden. Stellen Sie sicher, dass Sie den Originalkaufbeleg (Kassenbon) sowie eine kurze, schriftliche Beschreibung beilegen, in der die Einzelheiten des Defekts und der Zeitpunkt des Auftretens dargelegt sind.

● Service

DE **Service Deutschland**

Tel.: 0800 5435 111

E-Mail: owim@lidl.de

AT **Service Österreich**

Tel.: 0800 292726

E-Mail: owim@lidl.at

CH **Service Schweiz**

Tel.: 0800562153











E-Mail: owim@lidl.ch



Warnings and symbols used	Page 16
Introduction	Page 16
Intended use	Page 16
Scope of delivery	Page 17
Description of parts (Fig A,B,C,D)	Page 17
Technical data	Page 17
Safety instructions	Page 17
Before first use	Page 19
Operation	Page 19
Drying hair	Page 19
Styling hair	Page 20
Cleaning and care	Page 21
Cleaning the housing, the concentrator nozzle, precision nozzle and the diffuser	Page 21
Cleaning the air inlet filter 1 and air inlet cover 2 (Fig. C)	Page 21
Cleaning the handle air inlet 15 and Handle Air inlet cover 14 (Fig. D)	Page 21
Storage	Page 21
Disposal	Page 22
Warranty	Page 22
Warranty claim procedure	Page 22
Service	Page 23

Warnings and symbols used

The following warnings are used in this user manual and on the packaging:

	<p>DANGER! This symbol in combination with the signal word “Danger” marks a high-risk hazard that if not prevented could result in death or serious injury.</p>	 Alternating current / voltage
		<p>Hz Hertz (supply frequency)</p>
		<p>W Watts</p>
	<p>WARNING! This symbol in combination with the signal word “Warning” marks a medium-risk hazard that if not prevented could result in death or serious injury.</p>	 Symbol for a Protection Class II product
		 Do not use this device in a bathtub, shower, or water-filled reservoir.
	<p>CAUTION! This symbol in combination with the signal word “Caution” marks a low-risk hazard that if not prevented could result in minor or moderate injury.</p>	 Read the instruction manual thoroughly, particularly the safety instructions.
	<p>NOTE: This symbol in combination with “Note” provides additional useful information.</p>	<p>CE CE mark indicates conformity with relevant EU directives applicable for this product.</p>
	<p>Use the product in dry indoor spaces only.</p>	<p>  Safety information  Instructions for use </p>

PREMIUM HAIR DRYER WITH BRUSHLESS MOTOR

● Introduction

We congratulate you on the purchase of your new product. You have chosen a high quality product. The instructions for use are part of the product. They contain important information concerning safety, use and disposal. Before using the product, please familiarise yourself with all of the safety information and instructions for use. Only use the product as described and for the specified applications. If you pass the product on to anyone else, please ensure that you also pass on all the documentation with it.

● Intended use

This product is designed to dry and styling human hair.

The product must not be used on artificial or animal hair. Do not use the product for any other purpose.

This product is only intended for private household use, not for commercial purposes.

The manufacturer accepts no liability for damages caused by improper use.





● Scope of delivery

After unpacking the product, check if the delivery is complete and if all parts are in good condition. Remove all packing materials before use.

- 1x Premium hair dryer with brushless motor
- 1x Diffuser
- 1x Concentrator nozzle
- 1x User manual
- 1x Precision Nozzle

● Description of parts (Fig A,B,C,D)

Before reading, unfold the page containing the illustrations and familiarise yourself with all functions of the product.

- 1 Air inlet filter
- 2 Air inlet cover
- 3 Handle
- 4 Hanging loop
- 5 **Power cord with power plug**
- 6 **Air outlet**
- 7 **Precision Nozzle**
- 8 Concentrator nozzle
- 9 **Diffuser**
- 10  Air flow Button
- 11  Heat control Button
- 12  Main Switch (off/on/function lock)
- 13  Cooling mode button
- 14 Handle Air inlet cover
- 15 Handle Air inlet
- 16 Air inlet

● Technical data

- Input voltage: 220–240 V~, 50–60 Hz
- Rated power: 1600–1900 W
- Protection class: II
- Off mode power: 0 W



Safety instructions

BEFORE USING THE PRODUCT, PLEASE FAMILIARISE YOURSELF WITH ALL OF THE SAFETY INFORMATION AND INSTRUCTIONS FOR USE! WHEN PASSING THIS PRODUCT ON TO OTHERS, PLEASE ALSO INCLUDE ALL THE DOCUMENTS!

In the case of damage resulting from non-compliance with these operating instructions the warranty claim becomes invalid! No liability is accepted for consequential damage! In the case of material damage or personal injury caused by incorrect handling or non-compliance with the safety instructions, no liability is accepted!

⚠ WARNING! RISK OF LOSS OF LIFE OR ACCIDENT TO INFANTS AND CHILDREN!

Never leave children unsupervised with the packaging material. The packaging material represents a danger of suffocation. Children frequently underestimate the dangers. Always keep children away from the packaging material.

- This product can be used by children aged from 8 years and above and persons with

reduced physical, sensory or mental capabilities or lack of experience and knowledge if they have been given supervision or instruction concerning use of the product in a safe way and understand the hazards involved.

- Children shall not play with the product.
- Cleaning and user maintenance shall not be made by children without supervision.

⚠ WARNING! Misuse may lead to injury. Use this product solely in accordance with these instructions. Do not attempt to modify the product in any way.

⚠ DANGER! Risk of electric shock! Never attempt to repair the product yourself. In case of malfunction, repairs are to be conducted by qualified personnel only.

⚠ WARNING! Risk of electric shock! Do not immerse the product in water or other liquids. Never hold the product under running water.

⚠ WARNING! Risk of electric shock! Never use a damaged product. Disconnect the product

from the power supply and contact your retailer if it is damaged.

- Before connecting the product to the power supply, check that the voltage and current rating corresponds with the power supply details shown on the product's rating label.
 - If the power cord is damaged, it must be replaced by the manufacturer, its service agent or similarly qualified persons in order to avoid a hazard.
 - Do not let it hang over sharp edges, do not squeeze or bend it.
 - For additional protection, the installation of a residual current device (RCD) having a rated residual operating current not exceeding 30 mA is advisable in the electrical circuit supplying the bathroom. Ask your installer for advice.
- ⚠ WARNING!** Do not use this appliance near bathtubs, showers, basins or other vessels containing water.
- The product must not be left unattended while it is connected to the supply mains.
 - Do not operate the product with wet hands or while standing on

- a wet floor. Do not touch the power plug with wet hands.
- Do not pull the power plug out of the supply mains by the power cord.
 - Protect the product, its power cord and power plug against dust, direct sunlight, dripping and splashing water.
 - Switch off the product before
 - disconnect product from supply mains,
 - changing /adjust attachments,
 - cleaning.
 - The product is not to be used if it has been dropped and there are visible signs of damage.
 - Do not use the product outdoors.
 - Do not use or store the product in or expose it to a humid environment.
 - When the product is used in a bathroom, unplug it after use since the proximity of water



presents a hazard even when the product is switched off.

- Do not use attachment not provided by manufacturer.









● **Before first use**

- Remove the packaging. Check if all parts are complete.
- ① **NOTE:** The product may give off some odour during first use. These are production or transport residue that will quickly subside. Clean all parts of the product as described in the chapter "Cleaning and care".

● **Operation**

- ① **NOTE:**
Off mode: The product enters off mode once plugged in and  main switch  keeps at  position.

● **Drying hair**





- Connect the power plug  to a suitable supply mains.
- Turn on the product by slide the main  switch  to align .
- Select the desired air flow and heat levels by pressing (Air flow button   or/and Heat control button   (Fig. B):

Air Flow indicator light status

Air flow	Indicator light
Gentle air flow	1 white light
Medium air flow	2 white lights
Strong air flow	3 white lights









Heat level indicator light status

Heat level	Indicator light
Low heat	1 red light
Medium heat	2 red lights
High heat	3 red lights
Cooling mode	Off

- After use: slide  the main switch  to align  to switch off the product. Disconnect the power plug  from the supply mains (Fig. B).



● Styling hair

Using the concentrator / precision nozzles



- Put the concentrator nozzle  / precision nozzle  on the air outlet .
- Rotate the concentrator nozzle  / precision nozzle  to change the position.
- Switch on the product. Use the concentrator nozzle  / precision nozzle  to direct the air flow onto a specific section of the hair.
- We recommend to use concentrator nozzle  for drying hair and use precision nozzle  for styling hair

NOTE:



- Always switch off the product before assembly accessory.
- Recommended to use gentle air flow and low heat level when styling hair.



 **CAUTION!** Do not touch and change the concentrator nozzle  / precision nozzle  when it is still hot /product switched on.

Using the Diffuser





- Put the diffuser  on the air outlet .
- Switch on the product. Use the diffuser  to create curls and gentle waves in the lengths and tips, as well as for body and volume at the roots of the hair.

NOTES:

- For long hair: Draw diffuser  through to the tips, and style the hair into gentle waves in the direction of the roots.
- For short hair: Use the diffuser  to work on the hair around the roots, generating body and volume.

 **CAUTION!** Do not touch and change the diffuser  when it is still hot.

Cooling mode (Fig. B)

Use the cooling mode to make the hairstyle last longer: Press cooling mode button   to turn on cool air flow function. Press cooling mode button   again to switching to previous setting.

NOTES:

- When the product fails to heat function, switch off and disconnect the product from power. Let the product to cool.

Ionisation function







- Ions are continuously applied to the hair. This reduces the static loading of the hair and improves its stylability. The hair becomes soft, smooth, glossy, and easier to style.
- ⓘ NOTE:** We recommend the use without attachments for the optimum activity of the ions.

Memory Function

Memory function that will preserve the temperature and air flow setting that was selected from the previous use.

Function lock

To prevent accidentally changing the air flow and temperature set up during hair styling, you can manually activate the function lock.

- Slide  main switch **12** align to , desired air flow and temperature set up is locked.
- Switching to cooling mode when function lock is activate, press cooling mode button  **13** once. Press cooling mode button  **13** again back to desired air flow and temperature set up.
- To deactivate the lock function, slide the  main switch **12** to align . Then you can change the temperature or air flow set up.

● Cleaning and care

⚠ DANGER! Risk of electric shock! Always switch off the product and disconnect the power plug **5** from the supply mains before cleaning the product.

⚠ WARNING! Do not immerse the product's electrical components in water or other liquids. Never hold the product under running water.





⚠ CAUTION! Do not use corrosive or abrasive cleaning agents or material to clean the product.

● Cleaning the housing, the concentrator nozzle, precision nozzle and the diffuser



- Remove the concentrator nozzle **8**, precision nozzle **7** or the diffuser **9** from the air outlet **6**.
- Wipe the housing, the concentrator nozzle **8**, precision nozzle **7** and the diffuser **9** with a

slightly damp cloth. For stubborn soiling, wipe with a light detergent on the cloth. And dry all parts thoroughly.

● Cleaning the air inlet filter **1** and air inlet cover **2** (Fig. C)

- Hold the product handle **3**, rotate the air inlet cover **2** until ● on air inlet cover align to  on main unit.
- Remove air inlet cover and air inlet filter **1** from air inlet **16**.
- Wipe the air inlet cover and air inlet filter with dry clean cloth.
- After cleaning finish, assemble air inlet filter and air inlet cover back onto main unit.
- Attach air inlet filter **1** back onto the air inlet **16**, ● on air inlet filter is align to  on main unit.
- When air inlet filter **1** correct assembled, put air inlet cover **2** on top of air inlet filter. ● on air inlet cover is align to  on main unit.
- Hold the handle **3** of the product and rotate the air inlet cover **2** until ● on it align to  on main unit, ensure air inlet filter **1** and cover securely attach it onto air inlet **16**.

● Cleaning the handle air inlet **15** and Handle Air inlet cover **14** (Fig. D)

- Hold the product handle **3**, rotate the handle air inlet cover **14** until ● on it align to  on handle **3**.
- Pull down handle air inlet cover **14** from handle air inlet **15** carefully, then wrap the handle air inlet with dry clean cloth.
- After cleaning, put handle air inlet cover **14** back onto handle air inlet.
- ● on air inlet cover **14** align to , rotate the handle air inlet cover **14** until ● on it align to  on handle **3**, ensure handle air inlet cover securely attach it onto handle air inlet.

● Storage

- Store the product in a cool, dry place, protected from moisture and out of the reach of children.
- Store the product in the original packaging when it is not in use.

- Alternatively, the product can also be hung on its hanging loop .

● Disposal

The packaging is made of environmentally friendly materials, which may be disposed of through your local recycling facilities.



Observe the marking of the packaging materials for waste separation, which are marked with abbreviations (a) and numbers (b) with following meaning:
1-7: plastics/20-22: paper and fibreboard/80-98: composite materials.

Product:



The product incl. accessories, manual and packaging materials are recyclable and are subject to extended producer responsibility. Dispose them separately, following the illustrated Info-tri (sorting information), for better waste treatment.

The Triman logo is valid in France only.



Contact your local refuse disposal authority for more details of how to dispose of your wornout product.



To help protect the environment, please dispose of the product properly when it has reached the end of its useful life and not in the household waste. Information on collection points and their opening hours can be obtained from your local authority.

● Warranty

The product has been manufactured to strict quality guidelines and meticulously examined before delivery. In the event of material or manufacturing defects you have legal rights against the retailer of this product. Your legal rights are not limited in any way by our warranty detailed below.

The warranty for this product is 3 years from the date of purchase. The warranty period begins on the date of purchase. Keep the original sales receipt in a safe location as this document is required as proof of purchase.

Any damage or defects already present at the time of purchase must be reported without delay after unpacking the product.

Should the product show any fault in materials or manufacture within 3 years from the date of purchase, we will repair or replace it – at our choice – free of charge to you. The warranty period is not extended as a result of a claim being granted. This also applies to replaced and repaired parts.

This warranty becomes void if the product has been damaged, or used or maintained improperly.

The warranty covers material or manufacturing defects. This warranty does not cover product parts subject to normal wear and tear, thus considered consumables (e.g. batteries, rechargeable batteries, tubes, cartridges), nor damage to fragile parts, e.g. switches or glass parts.

● Warranty claim procedure

To ensure quick processing of your claim, observe the following instructions:

Make sure to have the original sales receipt and the item number (IAN 485899_2501) available as proof of purchase.

You can find the item number on the rating plate, an engraving on the product, on the front page of the instruction manual (bottom left), or as a sticker on the rear or bottom of the product.

If functional or other defects occur, contact the service department listed below either by telephone or by e-mail.

Once the product has been recorded as defective you can return it free of charge to the service address that will be provided to you. Ensure to enclose the proof of purchase (sales receipt) and a

short, written description outlining the details of the defect and when it occurred.

● Service

Service Great Britain

Tel.: 08000569216

E-Mail: owim@lidl.co.uk

Service Ireland

Tel.: 1800 200736











E-Mail: owim@lidl.ie



Avertissements et symboles utilisés	Page 25
Introduction	Page 25
Utilisation prévue	Page 25
Contenu de la livraison	Page 26
Description des pièces (fig. A, B, C, D)	Page 26
Données techniques	Page 26
Consignes de sécurité	Page 26
Avant la première utilisation	Page 28
Fonctionnement	Page 29
Sécher les cheveux	Page 29
Coiffage des cheveux	Page 29
Nettoyage et entretien	Page 30
Nettoyage du boîtier, de l'embout concentration, de l'embout de précision et du diffuseur ..	Page 30
Nettoyage du filtre d'entrée d'air 1 et du couvercle d'entrée d'air 2 (Fig. C)	Page 31
Nettoyage de l'entrée d'air de la poignée 15 et du couvercle de l'entrée d'air de la poignée 14 (Fig. D)	Page 31
Stockage	Page 31
Mise au rebut	Page 31
Garantie	Page 32
Faire valoir sa garantie	Page 33
Service après-vente	Page 33

Avertissements et symboles utilisés

Les avertissements suivants sont utilisés dans ce manuel d'utilisation et sur l'emballage :

	DANGER ! Ce symbole, associé au mot « Danger », signale un risque élevé qui, s'il n'est pas évité, peut entraîner la mort ou des blessures graves.		Courant alternatif/tension alternative
		Hz	Hertz (fréquence de l'alimentation)
		W	Watts
	AVERTISSEMENT! Ce symbole, associé au mot « Avertissement », signale un risque moyen qui, s'il n'est pas évité, peut entraîner la mort ou des blessures graves.		Symbole d'un produit de classe de protection II
			N'utilisez pas cet appareil dans une baignoire, une douche ou un réservoir rempli d'eau.
	MISE EN GARDE ! Ce symbole, associé au mot « Mise en garde », signale un risque faible qui, s'il n'est pas évité, peut entraîner des blessures mineures ou modérées.		Lisez soigneusement le manuel d'utilisation, en particulier les instructions de sécurité.
	REMARQUE : Ce symbole associé au mot « Remarque » fournit des informations utiles supplémentaires.	CE	La marque CE indique la conformité avec les directives UE applicables à ce produit
	Utilisez l'appareil seulement à l'intérieur de locaux secs.	 	Consignes de sécurité Instructions d'utilisation

SÈCHE-CHEVEUX AVEC MOTEUR SANS BALAIS PREMIUM

● Introduction

Nous vous félicitons pour l'achat de votre nouveau produit. Vous avez opté pour un produit de grande qualité. Le mode d'emploi fait partie intégrante de ce produit. Il contient des indications importantes pour la sécurité, l'utilisation et la mise au rebut. Veuillez lire consciencieusement toutes les indications d'utilisation et de sécurité du produit. Ce produit doit uniquement être utilisé conformément aux instructions et dans les domaines d'application spécifiés. Lors d'une cession à tiers, veuillez également remettre tous les documents.

● Utilisation prévue

Ce produit est conçu pour sécher et coiffer les cheveux humains.

Le produit ne doit pas être utilisé sur des cheveux artificiels ou des poils d'animaux. N'utilisez pas le produit à d'autres fins.

Cet appareil est uniquement destiné à un usage domestique privé, et non à un usage commercial.

Le fabricant n'accepte aucune responsabilité pour les dommages causés par une utilisation inappropriée.

















● Contenu de la livraison

Après avoir déballé le produit, vérifiez si la livraison est complète et si toutes les pièces sont en bon état. Retirez tous les matériaux d'emballage avant l'utilisation.

- 1x Sèche-cheveux avec moteur sans balais premium
- 1x Diffuseur
- 1x Embout sifflet
- 1x Manuel d'utilisation
- 1x Embout de précision

● Description des pièces (fig. A, B, C, D)

Avant de lire, dépliez la page contenant les illustrations et familiarisez-vous avec toutes les fonctions du produit.

- 1  Filtre entrée d'air
- 2  Couvercle entrée d'air
- 3  Poignée
- 4  Boucle de suspension
- 5  Cordon d'alimentation avec fiche électrique
- 6  Sortie d'air
- 7  Embout de précision
- 8  Embout sifflet
- 9  Diffuseur
- 10  Bouton du débit d'air
- 11  Bouton de contrôle de la chaleur
- 12  Interrupteur principal (arrêt/marche/fonction de verrouillage)
- 13  Bouton de mode de refroidissement
- 14  Poignée couvercle entrée d'air
- 15  Poignée entrée d'air
- 16  Entrée d'air

● Données techniques

Tension d'entrée : 220–240 V~, 50–60 Hz

Puissance nominale : 1600–1900 W

Classe de protection : II

Puissance mode arrêt : 0 W



Consignes de sécurité

AVANT D'UTILISER LE PRODUIT, VEUILLEZ VOUS FAMILIARISER AVEC TOUTES LES NOTES DE SÉCURITÉ ET TOUTES LES INSTRUCTIONS D'UTILISATION ! LORSQUE VOUS TRANSMETTEZ CE PRODUIT À UN TIERS, JOIGNEZ-LUI TOUS LES DOCUMENTS !

En cas de dommage résultant du non respect de ce manuel d'utilisation, la demande de garantie perd sa validité ! Aucune responsabilité n'est acceptée pour les dommages qui en résultent ! En cas de dommages matériels ou corporels causés par une mauvaise manipulation ou un non-respect des consignes de sécurité, aucune responsabilité n'est acceptée !

⚠️ AVERTISSEMENT ! DANGER DE MORT OU D'ACCIDENT POUR LES ENFANTS EN BAS ÂGE ET LES ENFANTS !

Ne laissez jamais les enfants sans surveillance avec le matériel d'emballage. Le matériel d'emballage représente un danger de suffocation. Les enfants sous-estiment souvent les dangers. Tenez toujours les enfants à l'écart du matériel d'emballage.

- Ce produit peut être utilisé par des enfants à partir de 8 ans et par des personnes ayant des capacités physiques, sensorielles ou mentales réduites ou un manque d'expérience et de connaissances si elles sont surveillées ou si elles ont reçu des consignes concernant l'utilisation du produit en toute sécurité et si elles comprennent les risques encourus.
- Les enfants ne doivent pas jouer avec l'appareil.
- Le nettoyage et l'entretien par l'utilisateur ne doivent pas être effectués par des enfants sans surveillance.

⚠ AVERTISSEMENT ! Une mauvaise utilisation peut entraîner des blessures. N'utilisez ce produit qu'en conformité avec ces instructions. N'essayez pas de modifier le produit de quelque manière que ce soit.

⚠ DANGER ! Risque de choc électrique ! N'essayez pas de réparer l'appareil vous-même. En cas de dysfonctionnement, les réparations doivent être effectuées par du personnel qualifié uniquement.

⚠ AVERTISSEMENT ! Risque de choc électrique !

N'immergez pas l'appareil dans de l'eau ou d'autres liquides. Ne passez jamais l'appareil sous de l'eau courante.

⚠ AVERTISSEMENT ! Risque de choc électrique !

N'utilisez jamais un appareil endommagé. Débranchez l'appareil de l'alimentation électrique et contactez votre revendeur s'il est endommagé.

- Avant de brancher l'appareil à l'alimentation électrique, vérifiez que la tension et le courant nominaux correspondent aux informations d'alimentation électrique indiquées sur l'étiquette signalétique de l'appareil.
- Si le cordon d'alimentation est endommagé, il doit être remplacé par le fabricant, son agent de service ou des personnes de qualification similaire afin d'éviter tout danger.



- Ne le laissez pas pendre sur des bords tranchants, ne le pressez pas et ne le pliez pas.
 - Pour une protection supplémentaire, il est conseillé d'installer un disjoncteur différentiel résiduel (DDR) ayant un courant de fonctionnement résiduel nominal ne dépassant pas 30 mA dans le circuit électrique alimentant la salle de bains. Demandez conseil à votre installateur.
- ⚠ ATTENTION !** N'utilisez pas ce produit près des baignoires, des douches, des lavabos ou d'autres récipients contenant de l'eau.
- Le produit ne doit pas être laissé sans surveillance alors qu'il est connecté au secteur.
 - Ne faites pas fonctionner le produit avec des mains mouillées ou lorsque vous vous tenez debout sur un sol mouillé. Ne touchez pas la fiche électrique avec des mains mouillées.
 - Ne retirez pas la fiche électrique de l'alimentation électrique par le cordon d'alimentation.
- Protégez le produit, son cordon d'alimentation et sa fiche électrique contre la poussière, la lumière directe du soleil, les gouttes et les éclaboussures d'eau.
 - Mettez le produit hors tension avant
 - de débrancher le produit de l'alimentation électrique,
 - un changement d'accessoires,
 - un nettoyage.
 - L'appareil ne doit pas être utilisé s'il est tombé et s'il présente des signes visibles d'endommagement.
 - N'utilisez pas le produit à l'extérieur.
 - N'utilisez pas, ne stockez pas et n'exposez pas le produit à un environnement humide.
 - Lorsque le produit est utilisé dans une salle de bain, débranchez-le après utilisation, car la proximité de l'eau présente un risque même lorsque le produit est éteint.
 - N'utilisez pas d'accessoires non fournis par le fabricant.

● **Avant la première utilisation**

- Retirez l'emballage. Vérifiez qu'une pièce ne manque.

- REMARQUE :** Le produit peut dégager des odeurs lors de la première utilisation. Il s'agit de résidus de production ou de transport qui disparaîtront rapidement. Nettoyez toutes les pièces du produit comme décrit dans le chapitre « Nettoyage et entretien ».

● Fonctionnement



- REMARQUE :**
Mode arrêt : Le produit passe en mode arrêt lorsqu'il est branché et l'interrupteur principal  reste sur .

✿ État du témoin lumineux du débit d'air

Débit d'air	Témoin lumineux
Débit d'air doux	1 voyant blanc
Débit d'air moyen	2 voyants blancs
Débit d'air élevé	3 voyants blancs







🌡️ État du témoin lumineux du niveau de chaleur

Niveau de chaleur	Témoin lumineux
Chaleur faible	1 voyant rouge
Chaleur moyenne	2 voyants rouges
Chaleur élevée	3 voyants rouges
Mode de refroidissement	Arrêt





- Après utilisation : faites glisser l'interrupteur principal  sur  pour éteindre l'appareil. Débranchez la fiche  de l'alimentation électrique (Fig. B).



● Coiffage des cheveux

Utilisation des embouts concentrateur / de précision

- Placez l'embout sifflet  / l'embout de précision  sur la sortie d'air .
- Tournez l'embout sifflet  / l'embout de précision  pour modifier sa position.
- Mettez le produit sous tension. Utilisez l'embout concentrateur  / l'embout de précision  pour diriger le flux d'air sur une section spécifique des cheveux.



● Sécher les cheveux

- Branchez la fiche électrique  à une alimentation électrique appropriée.
- Allumez l'appareil en faisant glisser l'interrupteur principal  sur .
- Sélectionnez le débit d'air et les niveaux de chaleur souhaités en appuyant sur (le bouton de débit d'air  ou/et le bouton de contrôle de la chaleur  (Fig. B) :

- Nous recommandons d'utiliser l'embout sifflet  pour sécher les cheveux et l'embout de précision  pour les coiffer.

ⓘ REMARQUE :

- Éteignez toujours le produit avant d'assembler un accessoire.
- Il est recommandé d'utiliser un flux d'air doux et un faible niveau de chaleur pour coiffer les cheveux.

- ⚠️ MISE EN GARDE !** Ne touchez pas et ne changez pas l'embout sifflet  / l'embout de précision  lorsqu'il est encore chaud / le produit est allumé.

Utilisation du diffuseur

- Placez le diffuseur [9] sur la sortie d'air [6].
- Mettez le produit sous tension. Utilisez le diffuseur [9] pour créer des boucles et des ondulations douces sur les longueurs et les pointes, ainsi que pour donner du corps et du volume à la racine des cheveux.

❗ REMARQUES :

- Pour des cheveux longs : Tirez le diffuseur [9] jusqu'aux pointes et coiffez les cheveux en ondulations douces dans le sens des racines.
- Pour des cheveux courts : Utilisez le diffuseur [9] pour travailler sur les cheveux autour des racines, afin de leur donner du corps et du volume.

⚠ **MISE EN GARDE !** Ne touchez pas et ne changez pas le diffuseur [9] lorsqu'il est encore chaud.

Mode de refroidissement (Fig. B)

Utilisez le mode de refroidissement pour faire durer la coiffure plus longtemps : Appuyez sur le bouton de mode de refroidissement ❄ [13] pour activer la fonction de flux d'air froid. Appuyez sur le bouton de mode de refroidissement ❄ [13] pour revenir au réglage précédent.

❗ REMARQUES :

- Si l'appareil ne fonctionne pas en mode chauffage, éteignez-le et débranchez-le. Laissez l'appareil refroidir.

Fonction d'ionisation

- Des ions sont appliqués en continu sur les cheveux. Cela réduit la charge statique des cheveux et améliore leur coiffabilité. Les cheveux deviennent doux, lisses, brillants et plus faciles à coiffer.





❗ **REMARQUE :** Nous recommandons l'utilisation sans accessoires pour une activité optimale des ions.

Fonction mémoire

La fonction mémoire permet de conserver la température et le débit d'air sélectionnés lors de l'utilisation précédente.

Fonction verrouillage

Pour éviter de modifier accidentellement le flux d'air et la température réglés pendant la coiffure, vous pouvez activer manuellement le verrouillage des fonctions.

- Faites glisser  l'interrupteur principal [12] pour l'aligner sur . Le débit d'air et la température souhaités sont verrouillés.
- Pour passer en mode froid lorsque le verrouillage des fonctions est activé, appuyez une fois sur le bouton de mode froid ❄ [13]. Appuyez à nouveau sur le bouton de mode froid ❄ [13] pour revenir au réglage du débit d'air et de la température souhaités.
- Pour désactiver la fonction de verrouillage, faites glisser  l'interrupteur principal [12] pour aligner . Vous pouvez alors modifier le paramétrage de la température ou du débit d'air.

● Nettoyage et entretien

⚠ **DANGER ! Risque de choc électrique !**

Éteignez toujours l'appareil et débranchez la fiche électrique [5] de l'alimentation électrique avant de nettoyer l'appareil.





⚠ **AVERTISSEMENT !** N'immergez pas les composants électriques du produit dans de l'eau ou d'autres liquides. Ne passez jamais l'appareil sous de l'eau courante.

⚠ **ATTENTION !** N'utilisez pas de produits de nettoyage corrosifs ou abrasifs pour nettoyer le produit.

● Nettoyage du boîtier, de l'embout concentration, de l'embout de précision et du diffuseur



- Retirez l'embout concentrateur [8] / l'embout de précision [7] ou le diffuseur [9] sur la sortie d'air [6].
- Essayez le boîtier, la buse du concentrateur [8], la buse de précision [7] et le diffuseur [9] avec un chiffon légèrement humide. En cas de salissures tenaces, appliquez un détergent léger sur le chiffon. Et séchez soigneusement toutes les pièces.

● Nettoyage du filtre d'entrée d'air **1** et du couvercle d'entrée d'air **2** (Fig. C)

- Tenez la poignée du produit **3**, tournez le couvercle d'entrée d'air **2** jusqu'à ce que ● du couvercle d'entrée d'air s'aligne sur  de l'unité principale.
- Retirez le couvercle de l'entrée d'air et le filtre d'entrée d'air **1** de l'entrée d'air **16**.
- Essuyez le couvercle d'entrée d'air et le filtre d'entrée d'air avec un chiffon sec et propre.
- Une fois le nettoyage terminé, remontez le filtre d'entrée d'air et le couvercle d'entrée d'air sur l'unité principale.
- Fixez le filtre d'entrée d'air **1** sur l'entrée d'air **16**, ● sur le filtre d'entrée d'air est aligné sur  sur l'unité principale.
- Lorsque le filtre d'entrée d'air **1** est correctement assemblé, placez le couvercle d'entrée d'air **2** sur le filtre d'entrée d'air. L'élément ● du couvercle d'entrée d'air est aligné sur l'élément  de l'unité principale.
- Tenez la poignée **3** de l'appareil et tournez le couvercle d'entrée d'air **2** jusqu'à ce que ● s'aligne sur  sur l'unité principale, assurez-vous que le filtre d'entrée d'air **1** et le couvercle sont solidement fixés sur l'entrée d'air **16**.

● Nettoyage de l'entrée d'air de la poignée **15** et du couvercle de l'entrée d'air de la poignée **14** (Fig. D)

- Tenez la poignée du produit **3**, tournez le couvercle de l'entrée d'air de la poignée **14** jusqu'à ce que ● s'aligne sur  sur la poignée **3**.
- Retirez avec précaution le couvercle de l'entrée d'air de la poignée **14** de l'entrée d'air de la poignée **15**, puis enveloppez l'entrée d'air de la poignée avec un chiffon sec et propre.
- Après le nettoyage, remplacez le couvercle de l'entrée d'air de la poignée **14** sur l'entrée d'air de la poignée.

- Alignez ● du couvercle de l'entrée d'air **14** sur , tournez le couvercle d'entrée d'air de la poignée **14** jusqu'à ce que ● s'aligne sur  sur la poignée **3**, assurez-vous que le couvercle d'entrée d'air de la poignée est bien fixé sur l'entrée d'air de la poignée.

● Stockage

- Rangez le produit dans un endroit frais et sec, protégé de l'humidité et hors de portée des enfants.
- Lorsque le produit n'est pas utilisé, rangez le produit dans son emballage d'origine.
- Le produit peut également être accroché à sa boucle de suspension **3**.

● Mise au rebut

L'emballage se compose de matières recyclables pouvant être mises au rebut dans les déchetteries locales.



Veillez respecter l'identification des matériaux d'emballage pour le tri sélectif, ils sont identifiés avec des abbréviations (a) et des chiffres (b) ayant la signification suivante : 1-7 : plastiques / 20-22 : papiers et cartons / 80-98 : matériaux composite.

Produit :



Le produit ainsi que les accessoires et les matériaux d'emballage sont recyclables et relèvent de la responsabilité élargie du producteur.

Éliminez-les séparément, en suivant l'Infotri illustrée, dans l'intérêt d'un meilleur traitement des déchets.

Le logo Triman n'est valable qu'en France.



Votre mairie ou votre municipalité vous renseigneront sur les possibilités de mise au rebut des produits usagés.



Afin de contribuer à la protection de l'environnement, veuillez ne pas jeter votre produit usagé dans les ordures ménagères, mais éliminez-le de manière appropriée. Pour obtenir des renseignements concernant les points de collecte et leurs horaires d'ouverture, vous pouvez contacter votre municipalité.

● **Garantie**

Article L217-16 du Code de la consommation

Lorsque l'acheteur demande au vendeur, pendant le cours de la garantie commerciale qui lui a été consentie lors de l'acquisition ou de la réparation d'un bien meuble, une remise en état couverte par la garantie, toute période d'immobilisation d'au moins sept jours vient s'ajouter à la durée de la garantie qui restait à courir. Cette période court à compter de la demande d'intervention de l'acheteur ou de la mise à disposition pour réparation du bien en cause, si cette mise à disposition est postérieure à la demande d'intervention.

Indépendamment de la garantie commerciale souscrite, le vendeur reste tenu des défauts de conformité du bien et des vices rédhibitoires dans les conditions prévues aux articles L217-4 à L217-13 du Code de la consommation et aux articles 1641 à 1648 et 2232 du Code Civil.

Article L217-4 du Code de la consommation

Le vendeur livre un bien conforme au contrat et répond des défauts de conformité existant lors de la délivrance.

Il répond également des défauts de conformité résultant de l'emballage, des instructions de montage ou de l'installation lorsque celle-ci a été mise à sa charge par le contrat ou a été réalisée sous sa responsabilité.

Article L217-5 du Code de la consommation

Le bien est conforme au contrat :

1° S'il est propre à l'usage habituellement attendu d'un bien semblable et, le cas échéant :

- s'il correspond à la description donnée par le vendeur et possède les qualités que celui-ci a présentées à l'acheteur sous forme d'échantillon ou de modèle ;
- s'il présente les qualités qu'un acheteur peut légitimement attendre eu égard aux déclarations publiques faites par le vendeur, par le producteur ou par son représentant, notamment dans la publicité ou l'étiquetage ;

2° Ou s'il présente les caractéristiques définies d'un commun accord par les parties ou être propre à tout usage spécial recherché par l'acheteur, porté à la connaissance du vendeur et que ce dernier a accepté.

Article L217-12 du Code de la consommation

L'action résultant du défaut de conformité se prescrit par deux ans à compter de la délivrance du bien.

Article 1641 du Code civil

Le vendeur est tenu de la garantie à raison des défauts cachés de la chose vendue qui la rendent impropre à l'usage auquel on la destine, ou qui diminuent tellement cet usage que l'acheteur ne l'aurait pas acquise, ou n'en aurait donné qu'un moindre prix, s'il les avait connus.

Article 1648 1er alinéa du Code civil

L'action résultant des vices rédhibitoires doit être intentée par l'acquéreur dans un délai de deux ans à compter de la découverte du vice.

Les pièces détachées indispensables à l'utilisation du produit sont disponibles pendant la durée de la garantie du produit.

Le produit a été fabriqué selon des critères de qualité stricts, et contrôlé consciencieusement avant sa livraison. En cas de défaut de matériau ou de fabrication, vous avez des droits légaux vis-à-vis du vendeur du produit. Vos droits légaux ne sont en aucun cas limités par notre garantie mentionnée ci-dessous.

La garantie de ce produit est de 3 ans à partir de la date d'achat. La période de garantie commence à la date d'achat. Conservez l'original de la preuve d'achat dans un endroit sûr car ce document est nécessaire pour prouver l'achat.

Tout dommage ou défaut déjà présent au moment de l'achat doit être signalé immédiatement après le déballage du produit.

Si le produit présente un défaut de matériau ou de fabrication dans les 3 ans qui suivent la date d'achat, nous le réparerons ou le remplacerons - à notre choix - gratuitement pour vous. La période de garantie n'est pas prolongée par une demande de garantie acceptée. Cette mesure s'applique également pour les pièces remplacées et réparées.

Cette garantie est annulée si le produit a été endommagé ou utilisé ou entretenu de manière incorrecte.

La garantie couvre les défauts de matériels et de fabrication. Cette garantie ne couvre pas les pièces du produit soumises à une usure normale, et qui sont donc considérées comme des pièces d'usure (par exemple les piles, les piles rechargeables, tuyaux, les cartouches d'encre), ni les dommages aux pièces fragiles, par exemple les interrupteurs ou les pièces en verre.

● Faire valoir sa garantie

Pour garantir la rapidité d'exécution de la procédure de garantie, veuillez respecter les indications suivantes :

Veuillez conserver le ticket de caisse et la référence du produit (IAN 485899_2501) à titre de preuve d'achat pour toute demande.

Le numéro de référence de l'article est indiqué sur la plaque d'identification, gravé sur la page de titre de votre manuel (en bas à gauche) ou sur un autocollant apposé sur la face arrière ou inférieure du produit.

En cas de dysfonctionnement du produit, ou de tout autre défaut, contactez en premier lieu le service après-vente par téléphone ou par e-mail aux coordonnées indiquées ci-dessous.

Vous pouvez alors envoyer franco de port tout produit considéré comme défectueux au service clientèle indiqué, accompagné de la preuve d'achat (ticket de caisse) et d'une description écrite du défaut avec mention de sa date d'apparition.

● Service après-vente

Service après-vente France

Tél.: 0800904879

E-Mail: owim@lidl.fr

Service après-vente Belgique

Tél.: 080071011

Tél.: 80023970 (Luxembourg)

E-Mail: owim@lidl.be



Gebruikte waarschuwingen en symbolen	Pagina	35
Inleiding	Pagina	35
Beoogd gebruik	Pagina	35
Leveringsomvang	Pagina	36
Beschrijving van de onderdelen (zie afb. A,B,C,D)	Pagina	36
Technische gegevens	Pagina	36
Veiligheidsinstructies	Pagina	36
Voor het eerste gebruik	Pagina	38
Werking	Pagina	38
Haar drogen	Pagina	38
Haar stylen	Pagina	39
Reiniging en onderhoud	Pagina	40
De behuizing, het concentratormondstuk, het precisiemondstuk en de diffuser reinigen ..	Pagina	40
De luchtinlaatfilter 1 en het luchtinlaatdeksel 2 reinigen (Fig. C)	Pagina	40
De luchtinlaatfilter van handgreep 15 en het luchtinlaatdeksel van handgreep 14 reinen (Fig. D)	Pagina	41
Opslag	Pagina	41
Afvoer	Pagina	41
Garantie	Pagina	41
Afwikkeling in geval van garantie	Pagina	42
Service	Pagina	42

Gebruikte waarschuwingen en symbolen

De volgende waarschuwingen worden in deze gebruikershandleiding en op de verpakking gebruikt:

 <p>GEVAAR! Dit symbool in combinatie met het signaalwoord "Gevaar" markeert een hoog risico dat, indien niet voorkomen, de dood of ernstig letsel tot gevolg kan hebben.</p>	 Wisselstroom/-spanning
	 Hertz (voedingsfrequentie)
	 Watt
 <p>WAARSCHUWING! Dit symbool in combinatie met het signaalwoord 'Waarschuwing' markeert een middelgroot risico dat, indien het niet wordt voorkomen, de dood of ernstig letsel tot gevolg kan hebben.</p>	 Symbool voor een product van beschermingsklasse II
	 Gebruik dit apparaat niet in een bad, douche of een met water gevuld reservoir.
 <p>VOORZICHTIG! Dit symbool in combinatie met het signaalwoord "Voorzichtig" markeert een gevaar met een laag risico dat, indien niet voorkomen, kan leiden tot licht of matig letsel.</p>	 Lees de gebruikershandleiding, en in het bijzonder de veiligheidsinstructies, grondig door
 <p>OPMERKING: Dit symbool in combinatie met "Opmerking" geeft extra nuttige informatie.</p>	 De CE-markering geeft aan dat dit product voldoet aan de relevante EU-richtlijnen.
 Gebruik het product alleen in droge binnenruimtes.	 Veiligheidsinformatie  Gebruiksaanwijzing

PREMIUM FÖHN MET BORSTELLOZE MOTOR

● Inleiding

Hartelijk gefeliciteerd met de aankoop van uw nieuwe product. U heeft voor een hoogwaardig product gekozen. De gebruiksaanwijzing is een deel van het product. Deze bevat belangrijke aanwijzingen voor veiligheid, gebruik en verwijdering. Maakt U zich voor de ingebruikname van het product met alle bedienings- en veiligheidsvoorschriften vertrouwd. Gebruik het product alleen zoals beschreven en voor de aangegeven toepassingsgebieden. Overhandig alle documenten bij doorgifte van het product aan derden.

● Beoogd gebruik

Dit product is bestemd voor het drogen en stylen van menselijk haar.

Gebruik het product niet op kunst- of dierenhaar. Gebruik het product niet voor andere doeleinden.

Dit product is alleen bestemd voor huishoudelijk gebruik en mag niet voor commerciële doeleinden worden gebruikt.

De fabrikant is niet aansprakelijk voor beschadigingen veroorzaakt door onjuist gebruik.

● Leveringsomvang

Controleer na het uitpakken van het product of de levering compleet is en of alle onderdelen in goede staat zijn. Verwijder al het verpakkingsmateriaal voor gebruik.

- 1x Premium föhn met borstelloze motor
- 1x Diffuser
- 1x Concentratormondstuk
- 1x gebruiksaanwijzing
- 1x Precisiemondstuk

● Beschrijving van de onderdelen (zie afb. A,B,C,D)

Bekijk de pagina met de illustraties en maak u vertrouwd met alle functies van het apparaat.

- 1 Luchtinlaatfilter
- 2 Luchtinlaatdeksel
- 3 Handgreep
- 4 Ophanglus
- 5 Netsnoer met stekker
- 6 Luchtuitlaat
- 7 Precisiemondstuk
- 8 Concentrator-mondstuk
- 9 Diffuser
- 10  Luchtstroomknop
- 11  Warmtestandknop
- 12  Hoofdschakelaar (uit/aan/
functievergrendeling)
- 13  Koelmodusknop
- 14 Luchtinlaatdeksel van hanggreep
- 15 Luchtinlaat van handgreep
- 16 Luchtinlaat

● Technische gegevens

Ingangsspanning: 220–240 V~, 50–60 Hz
Nominaal vermogen: 1600–1900 W
Bescherminingsklasse: II
Vermogen bij uit-stand: 0 W



Veiligheidsinstructies

MAAK UZELF VERTROUWD MET ALLE VEILIGHEIDSINFORMATIE EN GEBRUIKSINSTRUCTIES VOORDAT U HET APPARAAT IN GEBRUIK NEEMT! ALS U DIT PRODUCT DOORGEEFT AAN ANDEREN, GEEF DAN OOK ALLE DOCUMENTEN MEE!

De garantieclaim is ongeldig bij schade als gevolg van het negeren van deze gebruiksinstructies! Wij aanvaarden geen enkele aansprakelijkheid voor gevolgschade! Wij aanvaarden geen enkele aansprakelijkheid in geval van materiële schade of persoonlijk letsel veroorzaakt door een verkeerd gebruik of het negeren van de veiligheidsinstructies!

**⚠ WAARSCHUWING!
LEVENSGEVAAR EN RISICO
OP ONGEVALLLEN BIJ
KLEUTERS EN KINDEREN!**

Laat kinderen nooit zonder toezicht achter met het verpakkingsmateriaal. Het verpakkingsmateriaal brengt gevaar voor verstikking met zich mee. Kinderen onderschatten vaak de gevaren. Houd kinderen op elk moment uit de buurt van het verpakkingsmateriaal.

- Dit product kan worden gebruikt door kinderen vanaf 8 jaar en personen met verminderde fysieke, zintuiglijke of mentale vermogens of een gebrek aan ervaring en kennis, indien zij onder toezicht staan of instructies hebben gekregen over het veilige gebruik van het product en als zij de gevaren ervan begrijpen.

- Kinderen mogen niet met het product spelen.

- Reiniging en onderhoud mogen zonder toezicht niet door kinderen worden uitgevoerd.

⚠ WAARSCHUWING! Verkeerd gebruik kan letsel veroorzaken. Gebruik dit product alleen volgens deze instructies. Pas het product op geen enkele manier aan.

⚠ GEVAAR! Risico op een elektrische schok! Probeer het apparaat nooit zelf te repareren. Als het apparaat defect is, laat reparaties alleen door een vakbekwame persoon uitvoeren.

⚠ WAARSCHUWING! Risico op een elektrische schok! Dompel het product niet in water of een andere vloeistof. Houd

het product nooit onder stromend water.

⚠ WAARSCHUWING! Risico op een elektrische schok!

Gebruik het apparaat nooit als het beschadigd is. Haal de stekker uit het stopcontact en neem contact op met uw leverancier als het apparaat beschadigd is.

- Voordat u het apparaat aansluit, moet u controleren of de voedingsspanning en stroomsterkte overeenkomen met de gegevens van de stroomvoorziening die op het typeplaatje van het apparaat staan vermeld.
- Laat het netsnoer vervangen door de fabrikant, zijn klantenservice of een gelijksoortig vakbekwaam persoon als het beschadigd is om elk risico te vermijden.
- Leg het netsnoer niet over scherpe randen, plet of buig het ook niet.
- Voor extra bescherming raden wij u aan, in het elektrisch stroomcircuit van de badkamer, een aardlekschakelaar (RCD) met een nominale reststroom van niet meer dan 30 mA te installeren. Vraag uw installateur om advies.

⚠ WAARSCHUWING: Gebruik dit apparaat buurt niet in de nabijheid van een bad, douche, wasbekken of andere houder met water.



- Laat het product niet zonder toezicht achter wanneer de stekker in het stopcontact zit.
- Gebruik het product niet met natte handen of wanneer u op een natte vloer staat. Raak de stekker niet aan met natte handen.
- Haal de stekker niet uit het stopcontact door aan het snoer te trekken.
- Bescherm het product, het snoer en de stekker tegen stof, direct zonlicht, gedruppel en gespetter.
- Schakel het product uit voordat
 - de stekker uit het stopcontact wordt gehaald,
 - de opzetstukken worden vervangen/aangepast,
 - het product wordt gereinigd.
- Gebruik het product niet wanneer het gevallen is of zichtbare tekenen van schade vertoont.
- Gebruik het product niet buitenshuis.
- Gebruik of berg het product niet op in een vochtige omgeving en stel het niet bloot aan vocht.

- Als het product in een badkamer wordt gebruikt, haal na gebruik de stekker uit het stopcontact, de nabijheid van water vormt een gevaar, zelfs wanneer het product uitgeschakeld is.
- Gebruik geen opzetstukken die niet door de fabrikant zijn geleverd.

● **Voor het eerste gebruik**

- Verwijder de verpakking. Controleer of alle onderdelen aanwezig zijn.
- ① **OPMERKING:** Het product kan tijdens het eerste gebruik een bepaalde geur afgeven. Dit zijn fabricage- of transportresten, die snel zullen verdwijnen. Maak alle onderdelen van het product schoon zoals beschreven in het hoofdstuk "Reiniging en onderhoud".

● **Werking**

- ① **OPMERKING:** Uit-stand: Het product opent de Uit-stand wanneer het op de voeding is aangesloten en de  op de positie  is ingesteld.

● **Haar drogen**





- Steek de stekker  in een gepast stopcontact.
- Schakel het product in door de  op één lijn te brengen met .
- Selecteer de gewenste luchtstroom en warmtestanden door op de gewenste knoppen te drukken (Luchtstroomknop  en/of de Warmtestandknop  (Fig. B):



Status van het luchtstroom-controlelampje

Luchtstroom	Controlelampje
Zachte luchtstroom	1 wit lampje
Middelsterke luchtstroom	2 witte lampjes
Sterke luchtstroom	3 witte lampjes

Status van het warmtestand-controlelampje









Warmteniveau	Controlelampje
Lage warmte	1 rood lampje
Middelhoge warmte	2 rode lampjes
Hoge warmte	3 rode lampjes
Koelmodus	Uit

- Na gebruik: schuif de  hoofdschakelaar  naar  om het product uit te schakelen. Trek de stekker  uit het stopcontact (Fig. B).

 **VOORZICHTIG!** Raak het concentratormondstuk / precisiemondstuk  niet aan of vervang die niet wanneer het mondstuk nog heet is of het product ingeschakeld is.

● Haar stylen



Het concentrator- en precisiemondstuk gebruiken

- Breng het concentratormondstuk / precisiemondstuk  aan op de luchtuitlaat .
- Draai het concentratormondstuk / precisiemondstuk  om de positie te wijzigen.
- Schakel het product in. Gebruik het concentratormondstuk / precisiemondstuk  om de luchtstroom naar een bepaald gedeelte van het haar te richten.
- Wij raden aan om het concentratormondstuk  te gebruiken voor het drogen van haar en het precisiemondstuk  voor het stylen van haar.



OPMERKING:



- Schakel het product altijd uit voordat u het accessoire aanbrengt.
- We bevelen aan om de zachte luchtstroom en de lage warmtestand te gebruiken tijdens het stylen van haar.

De diffuser gebruiken



- Breng de diffuser  aan op de luchtuitlaat .
- Schakel het product in. Gebruik de diffuser  om krullen en zachte golven in de lengtes en uiteinden te creëren en om body en volume aan de haarwortels te geven.

OPMERKINGEN:

- Voor lang haar: Trek de diffuser  door de uiteinden en breng zachte golven in het haar aan in de richting van de wortels.
- Voor kort haar: Gebruik de diffuser  om op het haar rond de wortels te werken, en body en volume te genereren.

 **VOORZICHTIG!** Raak de diffuser  niet aan of vervang die niet wanneer het mondstuk nog heet is.

Koelmodus (Fig. B)

Gebruik de koelmodus om uw haarstijl langer te houden. Druk op de koelmodusknop  **13** om de koele luchtstroomfunctie in te schakelen. Druk opnieuw op de koelmodusknop  **13** om naar de vorige instelling terug te gaan.

i **OPMERKINGEN:**

- Wanneer de warmtefunctie van het product niet werkt, schakel het product uit en haal de stekker uit het stopcontact. Laat het product afkoelen.

Ionisatiefunctie

- Er worden continu ionen op het haar aangebracht. Dit vermindert de statische lading van het haar en zorgt voor een betere styling van het haar. Het haar wordt zacht, glad, glanzend en makkelijker te stylen.







- i** **OPMERKING:** We bevelen aan om geen opzetstukken te gebruiken voor de optimale activiteit van de ionen.

Geheugenfunctie

De geheugenfunctie slaat de temperatuur- en luchtstroominstelling op die tijdens het vorige gebruik werden gekozen.

Funcatievergrendeling

Om te voorkomen dat u per ongeluk de luchtstroom en temperatuurinstelling verandert tijdens het stylen van haar, kunt u de functievergrendeling handmatig activeren.

- Schuif de  hoofdschakelaar **12** naar  en de gewenste luchtstroom en temperatuurinstelling zijn vergrendeld.
- Om te schakelen naar de koelmodus wanneer de functievergrendeling is geactiveerd, druk eenmaal op de koelmodusknop  **13**. Druk nogmaals op de koelmodusknop  **13** om terug te keren naar de gewenste luchtstroom en temperatuurinstelling.
- Om de vergrendelingsfunctie te deactiveren, schuif de  hoofdschakelaar **12** naar . U kunt vervolgens de temperatuur- of luchtstroominstelling wijzigen.

● **Reiniging en onderhoud**

⚠ **GEVAAR! Risico op een elektrische schok!** Schakel het product altijd uit en haal de stekker **5** uit het stopcontact voordat het product wordt gereinigd.

⚠ **WAARSCHUWING!** Dompel de elektrische onderdelen van het product niet in water of een andere vloeistof. Houd het product nooit onder stromend water.



⚠ **VOORZICHTIG!** Maak het product niet schoon met een corrosief of schurend reinigingsmiddel of materiaal.

● **De behuizing, het concentratormondstuk, het precisiemondstuk en de diffuser reinigen**

- Verwijder het concentratormondstuk **8**, precisiemondstuk **7** of de diffuser **9** van de luchtuitlaat **6**.
- Veeg de behuizing, het concentratormondstuk **8**, precisiemondstuk **7** en de diffuser **9** schoon met een licht bevochtigde doek. Voor hardnekkige vlekken, veeg weg met een licht reinigingsmiddel op de doek. Veeg alle onderdelen grondig droog.

● **De luchtinlaatfilter **1** en het luchtinlaatdeksel **2** reinigen (Fig. C)**

- Houd de handgreep van het product **3** vast en draai het luchtinlaatdeksel **2** totdat ● op het luchtinlaatdeksel zich op één lijn bevindt met  op de hoofdeenheid.
- Verwijder het luchtinlaatdeksel en de luchtinlaatfilter **1** van de luchtinlaat **16**.
- Veeg het luchtinlaatdeksel en de luchtinlaatfilter schoon met een droge, schone doek.
- Na het reinigen, breng de luchtinlaatfilter en het luchtinlaatdeksel weer op de hoofdeenheid aan.
- Bevestig de luchtinlaatfilter **1** weer op de luchtinlaat **16**, waarbij ● op de luchtinlaatfilter zich op één lijn bevindt met  op de hoofdeenheid.

- Wanneer de luchtinlaatfilter **1** correct is gemonteerd, plaats het luchtinlaatdeksel **2** bovenop de luchtinlaatfilter. Zorg ervoor dat ● op het luchtinlaatdeksel zich op één lijn bevindt met  op de hoofdeenheid.
- Houd de handgreep **3** van het product vast en draai het luchtinlaatdeksel **2** totdat ● op het deksel is uitgelijnd met  op de hoofdeenheid. Zorg ervoor dat de luchtinlaatfilter **1** en het deksel stevig op de luchtinlaat **16** vastzitten.

● De luchtinlaatfilter van handgreep **15** en het luchtinlaatdeksel van handgreep **14** reinigen (Fig. D)

- Houd de handgreep van het product **3** vast, draai het luchtinlaatdeksel van handgreep **14** totdat ● zich op één lijn bevindt met  op de handgreep **3**.
- Trek voorzichtig het luchtinlaatdeksel van handgreep **14** van de luchtinlaatfilter van handgreep **15** af en wikkel vervolgens de luchtinlaat van handgreep in met een droge, schone doek.
- Na reiniging, breng het luchtinlaatdeksel van handgreep **14** opnieuw op de luchtinlaat van handgreep aan.
- Breng ● op het luchtinlaatdeksel **14** op één lijn met , draai het luchtinlaatdeksel van handgreep **14** totdat ● zich op één lijn bevindt met  op handgreep **3**. Zorg ervoor dat het luchtinlaatdeksel van handgreep stevig aan de luchtinlaat van handgreep is vastgemaakt.

● Opslag

- Berg het product op in een koele, droge plaats, beschermd tegen vocht en buiten het bereik van kinderen.
- Berg het product op in de originele verpakking wanneer niet in gebruik.
- U kunt het product tevens door middel van de ophanglus **3** ophangen.

● Afvoer

De verpakking bestaat uit milieuvriendelijke grondstoffen die u via de plaatselijke recyclingcontainers kunt afvoeren.



Neem de aanduiding van de verpakkingsmaterialen voor de afvalscheiding in acht. Deze zijn gemarkeerd met de afkortingen (a) en een cijfers (b) met de volgende betekenis: 1-7: kunststoffen / 20-22: papier en vezelplaten / 80-98: composietmaterialen.

Product:



Het product, waaronder het toebehoren, en de verpakkingsmaterialen kunnen worden gerecycled en zijn onderhevig aan een uitgebreide verantwoordelijkheid van de fabrikant. Gooi ze apart weg, overeenkomstig de aangegeven Info-tri (informatie over afvalscheiding), voor een beter afvalbeheer. Het Triman-logo geldt alleen voor Frankrijk.



Informatie over de mogelijkheden om het uitgediende product na gebruik te verwijderen, verstrekt uw gemeentelijke overheid.



Gooi het afgedankte product omwille van het milieu niet weg via het huisvuil, maar geef het af bij het daarvoor bestemde depot of het gemeentelijke milieupark. Over afgifteplaatsen en hun openingstijden kunt u zich bij uw aangeezene instantie informeren.

● Garantie

Het product werd volgens strenge kwaliteitsrichtlijnen gemaakt en voor de uitlevering zorgvuldig gecontroleerd. In geval van materiaal- of fabricagefouten hebt u tegenover de verkoper van het product wettelijke rechten. Uw wettelijke rechten worden op geen enkele manier door onze hieronder vermelde garantie beperkt.

De garantie voor dit product bedraagt 3 jaar vanaf aankoopdatum. De garantieperiode gaat in op de datum van aankoop. Bewaar het originele bewijs van aankoop op een veilige plek aangezien dit document nodig is als bewijs.

Alle beschadigingen of gebreken die reeds op het moment van aankoop aanwezig zijn, moeten meteen na het uitpakken van het product worden gemeld.

Mocht het product binnen 3 jaar na aankoopdatum een materiaal- of fabricagefout vertonen, zullen wij het – naar onze keuze – gratis voor u repareren of vervangen. De garantieperiode wordt door een plaatsgevonden garantieverlening niet verlengd. Dit geldt ook voor vervangen en gerepareerde onderdelen.

Deze garantie vervalt als het product werd beschadigd of onjuist is gebruikt of onderhouden.

De garantie dekt materiaal- en fabricagefouten af. Deze garantie dekt geen productonderdelen die aan normale slijtage onderhevig zijn en daarom als verbruiksartikelen worden beschouwd (bv. batterijen, oplaadbare batterijen, slangen, inktpatronen), noch dekt zij schade aan breekbare onderdelen, bv. schakelaars of onderdelen die van glas zijn gemaakt.

● Afwikkeling in geval van garantie

Om een snelle afhandeling van uw reclamatie te waarborgen dient u de volgende instructies in acht te nemen:

Houd bij alle vragen alstublieft de kassabon en het artikelnummer (IAN 485899_2501) als bewijs van aankoop bij de hand.

Het artikelnummer vindt u op de typeplaat, ingegraveerd, op het titelblad van uw handleiding (linksonder) of als sticker op de achter- of onderzijde.

Wanneer er storingen in de werking of andere gebreken optreden, dient u eerst telefonisch of per e-mail contact met de onderstaande serviceafdeling op te nemen.

Een als defect geregistreerd product kunt u dan samen met uw aankoopbewijs (kassabon) en vermelding van de concrete schade alsmede het tijdstip van optreden voor u franco aan het u meegeedeelde servicepunt verzenden.

● Service

Service Nederland

Tel.: 0800022537

E-Mail: owim@lidl.nl

Service België

Tel.: 80071011

Tel.: 80023970 (Luxemburg)

E-Mail: owim@lidl.be



Użyte ostrzeżenia i symbole	Strona 44
Wstęp	Strona 45
Przeznaczenie	Strona 45
Zakres dostawy	Strona 45
Opis elementów(Rys. A, B, C, D)	Strona 45
Dane techniczne	Strona 45
Instrukcja dotycząca bezpieczeństwa	Strona 45
Przed pierwszym użyciem	Strona 48
Użytkowanie	Strona 48
Suszenie włosów	Strona 48
Stylizacja włosów	Strona 49
Czyszczenie i utrzymanie	Strona 50
Czyszczenie obudowy, koncentratora, dyszy precyzyjnej i dyfuzora	Strona 50
Czyszczenie filtra wlotu powietrza 1 i osłony wlotu powietrza 2 (Rys. C)	Strona 50
Czyszczenie uchwytu wlotu powietrza 15 i uchwytu osłony wlotu powietrza 14 (Rys. D)	Strona 50
Przechowywanie	Strona 50
Utylizacja	Strona 51
Gwarancja	Strona 51
Sposób postępowania w przypadku naprawy gwarancyjnej	Strona 52
Serwis	Strona 52

Użyte ostrzeżenia i symbole

W niniejszej instrukcji obsługi i na opakowaniu zastosowano następujące ostrzeżenia:

	<p>NIEBEZPIECZEŃSTWO! Ten symbol w połączeniu z hasłem ostrzegawczym „Niebezpieczeństwo” oznacza zagrożenie o wysokim stopniu ryzyka, które, jeśli się mu nie zapobiegnie, może spowodować śmierć lub poważne obrażenia.</p>	 Prąd przemienny / napięcie przemiennie
		<p>Hz Herc (częstotliwość zasilania)</p>
		<p>W Waty</p>
	<p>OSTRZEŻENIE! Ten symbol, w połączeniu z hasłem ostrzegawczym „Ostrzeżenie”, oznacza zagrożenie o średnim stopniu ryzyka, które, jeśli się mu nie zapobiegnie, może spowodować śmierć lub poważne obrażenia.</p>	 Symbol produktu o klasie ochrony II
		 Urządzenia nie należy używać w wannie, pod prysznicem ani w jakimkolwiek zbiorniku wypełnionym wodą.
	<p>OSTROŻNIE! Ten symbol, w połączeniu z hasłem ostrzegawczym „Ostrożnie” oznacza zagrożenie o niskim stopniu ryzyka, które, jeśli się mu nie zapobiegnie, może spowodować drobne lub umiarkowane obrażenia.</p>	 Należy dokładnie zapoznać się z instrukcją obsługi, a w szczególności z instrukcjami dotyczącymi bezpieczeństwa.
	<p>UWAGA: Ten symbol w połączeniu z hasłem „Uwaga” dostarcza dodatkowych przydatnych informacji.</p>	<p>CE Znak CE oznacza zgodność z odpowiednimi dyrektywami UE mającymi zastosowanie do tego produktu.</p>
	<p>Produkt należy stosować tylko w suchych pomieszczeniach.</p>	 Informacje dotyczące bezpieczeństwa  Instrukcja użytkownika

SUSZARKA DO WŁOSÓW

● Wstęp

Gratulujemy Państwu zakupu nowego produktu. Tym samym zdecydowali się Państwo na zakup produktu wysokiej jakości. Instrukcja obsługi jest częścią tego produktu. Zawiera ona ważne wskazówki dotyczące bezpieczeństwa, użytkowania i utylizacji. Przed pierwszym użyciem produktu należy zapoznać się ze wszystkimi wskazówkami dotyczącymi obsługi i bezpieczeństwa. Używać produktu wyłącznie zgodnie z jego poniżej opisanym przeznaczeniem. W przypadku przekazania produktu innej osobie należy dołączyć do niego całą jego dokumentację.

● Przeznaczenie

Produkt jest przeznaczony do suszenia i stylizacji włosów człowieka.

Produktu nie wolno stosować do włosów sztucznych lub zwierzęcych. Produktu nie należy używać do jakichkolwiek innych zastosowań.

Produkt jest przeznaczony wyłącznie do użytku prywatnego w gospodarstwach domowych, a nie do celów komercyjnych.

Producent nie ponosi odpowiedzialności za szkody spowodowane niewłaściwym użytkowaniem.

● Zakres dostawy

Po rozpakowaniu produktu należy sprawdzić, czy jest on kompletny i czy wszystkie jego części są w dobrym stanie. Przed rozpoczęciem użytkowania należy usunąć wszystkie materiały opakowaniowe.

- 1x suszarka do włosów
- 1x dyfuzor
- 1x dysza koncentratora
- 1x instrukcja obsługi
- 1x dysza precyzyjna

● Opis elementów (Rys. A, B, C, D)

Przed przeczytaniem otwórz instrukcję na stronie zawierającej ilustrację i zapoznaj się ze wszystkimi funkcjami produktu.

- 1 Filtr wlotu powietrza
- 2 Osłona wlotu powietrza
- 3 Uchwyt
- 4 Zaczep do powieszenia
- 5 Przewód zasilający z wtyczką
- 6 Wylot powietrza
- 7 Dysza precyzyjna
- 8 Dysza koncentratora
- 9 Dyfuzor
- 10  Przycisk strumienia powietrza
- 11  Przycisk sterowania ciepłem
- 12  Główny przełącznik (on/off/blokada funkcji)
- 13  Przycisk trybu chłodzenia
- 14 Uchwyt osłony wlotu powietrza
- 15 Uchwyt wlotu powietrza
- 16 Wlot powietrza

● Dane techniczne

Napięcie wejściowe: 220–240 V~, 50–60 Hz
Moc znamionowa: 1600–1900 W
Klasa ochrony: II
Tryb wyłączenia: 0 W



Instrukcja dotycząca bezpieczeństwa

PRZED ROZPOCZĘCIEM UŻYWANIA PRODUKTU NALEŻY ZAPOZNAĆ SIĘ Z WSZYSTKIMI INFORMACJAMI DOTYCZĄCYMI BEZPIECZEŃSTWA I INSTRUKCJĄ UŻYTKOWANIA! W PRZYPADKU PRZEKAZANIA PRODUKTU INNYM OSOBOM, NALEŻY DOŁĄCZYĆ DO PRODUKTU CAŁĄ DOKUMENTACJĘ.

W przypadku uszkodzeń wynikających z nieprzestrzegania niniejszej instrukcji obsługi roszczenie gwarancyjne wygasa! Producent nie ponosi odpowiedzialności za jakiegokolwiek szkody następcze! Producent nie ponosi odpowiedzialności za szkody materialne lub obrażenia ciała spowodowane nieprawidłową obsługą lub nieprzestrzeganiem instrukcji bezpieczeństwa!

⚠ OSTRZEŻENIE! RYZYKO UTRATY ŻYCIA LUB WYPADKU NIEMOWLĄT I DZIECI!

Nigdy nie należy zostawiać dzieci bez nadzoru przy materiałach opakowaniowych. Materiały opakowaniowe stwarzają ryzyko uduszenia. Dzieci często nie są w pełni świadome zagrożeń. Materiały opakowaniowe należy zawsze chronić przed dziećmi.

- Pod warunkiem zapewnienia odpowiedniego nadzoru, pouczenia na temat bezpiecznej obsługi produktu i dopilnowania zrozumienia zagrożeń, produkt może być używany przez dzieci w wieku od lat 8, osoby o ograniczeniach fizycznych, czuciowych lub psychicznych,

a także osoby, którym brak jest doświadczenia lub wiedzy.

- Dzieci nie powinny bawić się produktem.
- Dzieci bez nadzoru nie powinny czyścić go i konserwować.

⚠ OSTRZEŻENIE! Niewłaściwe użycie może doprowadzić do urazów. Produktu należy używać wyłącznie zgodnie z zaleceniami podanymi w instrukcji. Nie należy w żaden sposób próbować przerabiać produktu.

⚠ NIEBEZPIECZEŃSTWO! Ryzyko porażenia prądem!

Nie należy próbować samodzielnie naprawiać produktu.

W przypadku wadliwego działania naprawy mogą być przeprowadzane wyłącznie przez wykwalifikowany personel.

⚠ OSTRZEŻENIE! Ryzyko porażenia prądem! Produktu nie wolno zanurzać w wodzie lub innych płynach. Nigdy nie należy trzymać produktu pod bieżącą wodą.

⚠ OSTRZEŻENIE! Ryzyko porażenia prądem!

Nigdy nie należy używać uszkodzonego produktu. Jeśli produkt jest uszkodzony

należy go odłączyć od zasilania i skontaktować się ze sprzedawcą.

- Przed podłączeniem produktu do zasilania należy sprawdzić, czy napięcie i natężenie prądu są zgodne z parametrami zasilania podanymi na etykiecie znamionowej produktu.
- Jeżeli przewód zasilający zostanie uszkodzony, aby uniknąć niebezpiecznych sytuacji, należy go wymienić. Wymiany powinien dokonać producent, przedstawiciel jego serwisu lub inne osoby o podobnych kwalifikacjach.
- Nie wolno dopuścić do tego, aby zwisał na ostrych krawędziach, nie wolno go ścisnąć ani zginać.
- W celu dodatkowego zabezpieczenia, w instalacji elektrycznej zasilającej łazienkę zaleca się montaż wyłącznika różnicowoprądowego (RCD) o znamionowym prądzie wyłączenia nie większym niż 30 mA. Prosimy poradzić się swojego instalatora.

⚠ OSTRZEŻENIE: Urządzenia nie należy używać w pobliżu wanien, pryszniców, umywalk i innych naczyń z wodą.

- Produktu nie należy pozostawiać bez nadzoru, gdy jest on podłączony do zasilania.
- Produktu nie należy obsługiwać mokrymi rękoma lub stojąc na mokrej podłodze. Wtyczki przewodu zasilającego nie wolno dotykać mokrymi rękoma.
- Wtyczki nie wolno wyciągać z gniazdka ciągnąc za przewód zasilający.
- Produkt, jego przewód zasilający i wtyczkę należy chronić przed kurzem, bezpośrednim działaniem promieni słonecznych, kapiącą i rozpryskującą się wodą.
- Produkt należy wyłączyć przed
 - odłączeniem produktu od źródła zasilania,
 - wymianą / regulacją akcesoriów,
 - czyszczeniem.
- Produkt nie może być używany jeśli został upuszczony i jeśli widoczne są na nim oznaki uszkodzenia.
- Produktu nie należy używać na dworze.
- Nie używać ani nie przechowywać produktu w miejscach wilgotnych i nie wystawiać go na działanie wilgoci.

- Gdy produkt jest używany w łazience, po użyciu należy odłączyć go od zasilania, ponieważ bliskość wody stanowi zagrożenie, nawet wtedy, gdy produkt jest wyłączony.
- Nie należy używać akcesoriów innych niż dostarczone przez producenta.



● **Przed pierwszym użyciem**

- Usunąć opakowanie. Sprawdzić, czy wszystkie części są kompletne.





i UWAGA: Przy pierwszym użyciu z produktu może wydzielać się nieprzyjemny zapach. Są to osady pozostałe po produkcji lub transporcie, które szybko znikną. Wszystkie części produktu należy wyczyścić zgodnie z opisem w rozdziale „Czyszczenie i pielęgnacja”.

● **Użytkowanie**

i UWAGA:

Tryb wyłączenia: Po włożeniu wtyczki do kontaktu produkt przechodzi w tryb wyłączenia, a przełącznik główny  **12** znajduje się w pozycji .

● **Suszenie włosów**



- Podłączyć wtyczkę  do odpowiedniego gniazdka sieciowego.
- Aby włączyć produkt, wystarczy przesunąć przełącznik główny  w pozycję **I**.
- Wybrać żądane ustawienia strumienia powietrza i grzania (przyciskiem strumienia powietrza  **10**) i/lub przyciskiem sterowania ciepłem  **11**) (Rys. B):

Stan kontrolki strumienia powietrza

Strumień powietrza	Kontrolka
Delikatny strumień powietrza	1 biała kontrolka
Średni strumień powietrza	2 białe kontrolki
Silny strumień powietrza	3 białe kontrolki









Stan kontrolki poziomu grzania

Poziom grzania	Kontrolka
Słabe grzanie	1 czerwona kontrolka
Średnie grzanie	2 czerwone kontrolki
Mocne grzanie	3 czerwone kontrolki
Tryb chłodzenia	Wyłączone

- Po użyciu: przesunąć przełącznik główny  **12** w pozycję , aby wyłączyć produkt. Odłączyć wtyczkę  od gniazdka sieciowego (Rys. B).



● Stylizacja włosów

Używanie koncentratora / dyszy precyzyjnej



- Założyć dyszę koncentratora  / dyszę precyzyjną  na wylot powietrza .
- Aby zmienić pozycję, dyszę koncentratora  / dyszę precyzyjną  wystarczy przekręcić.
- Włączyć produkt. Używać dyszy koncentratora  / dyszy precyzyjnej  do kierowania strumienia powietrza na określony odcinek włosów.
- Zalecamy stosowanie dyszy koncentratora  do suszenia włosów a dyszy precyzyjnej  do stylizacji włosów

UWAGA:



- Zawsze wyłączyć produkt przed montażem akcesoriów.
- Podczas stylizacji włosów zalecamy używanie delikatnego strumienia powietrza i niskiego ustawienia grzania.



 **OSTROŻNIE!** Nie należy dotykać ani zmieniać dyszy koncentratora  / dyszy precyzyjnej , gdy element ten jest jeszcze gorący/produkt jest włączony.

Używanie dyfuzora



- Założyć dyfuzor  na wylot powietrza .
- Włączyć produkt. Dyfuzora  używa się na całej długości i na końcówkach włosów w celu robienia loków i delikatnych fal oraz u korzeni włosów w celu nadania włosom objętości.

UWAGI:

- W przypadku włosów długich: Dyfuzor  należy przesuwać po końcówkach włosów, a włosy układać w kierunku korzeni w delikatne fale.
- W przypadku włosów krótkich: Dyfuzora  należy używać do podgrzewania włosów w ich podstawie (przy korzeniu), przez co nadaje się fryzurze objętości.

 **OSTROŻNIE!** Nie należy dotykać ani zmieniać dyfuzora , gdy jest on jeszcze gorący.

Tryb chłodzenia (Rys. B)

Trybu chłodzenia używa się do utrwalania fryzury: Nacisnąć przycisk trybu chłodzenia  **13**, aby włączyć funkcję strumienia zimnego powietrza. Nacisnąć ponownie przycisk trybu chłodzenia  **13**, aby przełączyć się na poprzednie ustawienie.

UWAGI:

- Jeśli funkcja grzania w produkcie nie chce się włączyć, należy wyłączyć produkt i odłączyć go od zasilania. Pozostawić produkt, aby ostygł.

Funkcja jonizacji

- Na włosy nawiewany jest ciągły strumień jonów. Zmniejsza to naładowanie statyczne włosów i poprawia ich podatność na modelowanie fryzury. Włosy stają się miękkie, gładkie, błyszczące i łatwiejsze do uczesania.







 **UWAGA:** Aby umożliwić optymalne działanie jonów, funkcji tej zaleca się używać bez zakładania końcówek.

Funkcja pamięci

Funkcja pamięci zachowuje ustawienia temperatury i strumienia powietrza wybrane podczas poprzedniego użycia.

Blokada funkcji

Aby podczas stylizacji włosów uniknąć przypadkowej zmiany strumienia powietrza i temperatury ustawionej, można ręcznie włączyć blokadę funkcji.

- Przesunąć  główny przełącznik **12** do wyrównania z , żądany strumień powietrza i ustawiona temperatura są zablokowane.
- Przełączenie w tryb chłodzenia, gdy blokada funkcji jest włączona, wcisnąć jeden raz przycisk chłodzenia  **13**. Wcisnąć ponownie przycisk chłodzenia  **13** do żądanego strumienia powietrza i ustawionej temperatury.
- Aby wyłączyć blokadę funkcji, przesunąć  główny przełącznik **12** do wyrównania z  Następnie możesz zmienić ustawienia temperatury i strumienia powietrza.

● **Czyszczenie i utrzymanie**

⚠ NIEBEZPIECZEŃSTWO! Ryzyko porażenia prądem! Przed przystąpieniem do czyszczenia produktu należy zawsze najpierw wyłączyć produkt i odłączyć go od zasilania przez wyjęcie wtyczki **5** z gniazdka.

⚠ OSTRZEŻENIE! Elementów elektrycznych produktu nie wolno zanurzać w wodzie ani innych płynach. Nigdy nie należy trzymać produktu pod bieżącą wodą.

⚠ OSTROŻNIE! Do czyszczenia produktu nie należy używać żadnych żrących lub ścierających środków czyszczących lub materiałów.

● **Czyszczenie obudowy, koncentratora, dyszy precyzyjnej i dyfuzora**

- Zdjąć dyszę koncentratora **8**, dyszę precyzyjną **7** lub dyfuzor **9** z wylotu powietrza **6**.
- Przetrzeć obudowę, dyszę koncentratora **8**, dyszę precyzyjną **7** i dyfuzor **9** lekko wilgotną szmatką. W przypadku trudnych do usunięcia zabrudzeń, zabrudzone miejsca należy przecierać szmatką zwilżoną delikatnym detergentem. Dokładnie wysuszyć wszystkie części.

● **Czyszczenie filtra wlotu powietrza **1** i osłony wlotu powietrza **2** (Rys. C)**

- Przytrzymać uchwyt produktu **3**, obrócić osłonę wlotu powietrza **2** aż ● na osłonie wlotu powietrza znajdzie się naprzeciw oznaczenia **■** na jednostce głównej.
- Zdjąć osłonę wlotu powietrza i filtr wlotu powietrza **1** z wlotu powietrza **16**.
- Wytrzeć osłonę i filtr wlotu powietrza czystą, suchą ściereczką.
- Po zakończeniu czyszczenia zamontować ponownie filtr i osłonę wlotu powietrza na głównej jednostce.

- Przymocować filtr wlotu powietrza **1** na wlocie powietrza **16**, ● na filtrze wlotu powietrza jest wyrównany z **■** na głównej jednostce.
- Po poprawnym montażu filtra wlotu powietrza **1**, włożyć osłonę wlotu powietrza **2** na górę filtra wlotu powietrza. ● na osłonie wlotu powietrza jest wyrównany z **■** na głównej jednostce.
- Przytrzymać uchwyt **3** produktu i obrócić osłonę wlotu powietrza **2** zgodnie z kierunkiem ruchu wskazówek zegara aż oznaczenie ● na niej znajdzie się naprzeciw oznaczenia **■** na jednostce głównej. Dopilnować, aby filtr **1** wlotu powietrza i osłona były pewnie zamocowane na wlocie powietrza **16**.

● **Czyszczenie uchwytu wlotu powietrza **15** i uchwytu osłony wlotu powietrza **14** (Rys. D)**

- Przytrzymać uchwyt produktu **3**, obrócić uchwyt osłony wlotu powietrza **14** aż ● na nim dopasuje się do oznaczenia **■** na uchwycie **3**.
- Pociągnąć w dół uchwyt osłony wlotu powietrza **14** z uchwytu wlotu powietrza **15**, następnie owinąć uchwyt wlotu suchą, czystą ściereczką.
- Po czyszczeniu włożyć z powrotem uchwyt osłony wlotu powietrza **14** na uchwyt wlotu powietrza.
- ● na osłonie wlotu powietrza **14** dopasować do oznaczenia **■**, obrócić osłonę uchwytu osłony wlotu powietrza **14** aż ● na niej znajdzie się naprzeciw symbolu **■** na uchwycie **3**, upewnić się, że uchwyt osłony wlotu powietrza jest przymocowany poprawnie do uchwytu.

● **Przechowywanie**

- Produkt należy przechowywać w chłodnym, suchym miejscu zabezpieczonym przed wilgocią i niedostępnym dla dzieci.
- Gdy produkt nie jest używany, należy go przechowywać w oryginalnym opakowaniu.

- Ewentualnie, produkt można też powiesić na zaczepek do wieszania .

● Utylizacja

Opakowanie wykonane jest z materiałów przyjaznych dla środowiska, które można przekazać do utylizacji w lokalnym punkcie przetwarzania surowców wtórnych.



Przy segregowaniu odpadów prosimy zwrócić uwagę na oznakowanie materiałów opakowaniowych, oznaczone są one skrótami (a) i numerami (b) o następującym znaczeniu: 1-7: Tworzywa sztuczne / 20-22: Papier i tektura / 80-98: Materiały kompozytowe.

Produkt:



Produkt, w tym akcesoria i materiały opakowaniowe, nadają się do recyklingu i podlegają rozszerzonej odpowiedzialności producenta.

Wyrzucić je osobno, zgodnie z ilustracją przedstawiającą informacje o sortowaniu, aby zapewnić lepszą utylizację odpadów.

Logo Triman jest ważne tylko dla Francji.



Informacji na temat możliwości utylizacji wyeksploatowanego produktu udziela urząd gminy lub miasta.



Z uwagi na ochronę środowiska nie wyrzucać urządzenia po zakończeniu eksploatacji do odpadów domowych, lecz prawidłowo zutylizować. Informacji o punktach zbiorczych i ich godzinach otwarcia udziela odpowiedni urząd.

Elektroodpady nie mogą być wyrzucane do pojemników do selektywnej zbiórki odpadów komunalnych. Można je oddać w specjalnie wyznaczonych miejscach np. Punkt Selektywnej Zbiórki Odpadów Komunalnych lub/bądź w punktach handlowych oferujących w sprzedaży sprzęt elektroniczny.

Należy postępować zgodnie z obowiązującymi w Polsce przepisami dotyczącymi selektywnej zbiórki urządzeń elektrycznych i elektronicznych. Zużyty sprzęt może mieć szkodliwy wpływ na środowisko i zdrowie ludzi z uwagi na potencjalną zawartość niebezpiecznych substancji, mieszanin oraz części składowych. Gospodarstwo domowe spełnia ważną rolę w przyczynianiu się do ponownego użycia i odzysku surowców wtórnych, w tym recyklingu zużytego sprzętu. Na tym etapie kształtuje się postawy, które wpływają na zachowanie wspólnego dobra jakim jest czyste środowisko naturalne.

● Gwarancja

Produkt został wyprodukowany zgodnie z surowymi wytycznymi dotyczącymi jakości i dokładnie przetestowane przed dostawą. W przypadku wad materiałowych lub produkcyjnych przysługują Państwu prawa ustawowe wobec sprzedawcy produktu. Państwa prawa ustawowe nie są w żaden sposób ograniczone przez naszą gwarancję przedstawioną poniżej.

Gwarancja na ten produkt wynosi 3 lata od daty zakupu. Okres gwarancji rozpoczyna się od daty zakupu. Proszę przechowywać oryginalny rachunek w bezpiecznym miejscu, ponieważ ten dokument jest wymagany jako dowód zakupu.

Wszelkie uszkodzenia lub wady obecne już w momencie zakupu należy zgłosić niezwłocznie po rozpakowaniu produktu.

Jeżeli w ciągu 3 lat od daty zakupu produkt wykáže wady materiałowe lub produkcyjne, to – według naszego uznania – bezpłatnie go naprawimy lub wymienimy. Okres gwarancji nie ulega przedłużeniu o przyznane roszczenie gwarancyjne. Dotyczy to również wymienionych i naprawionych części.

Niniejsza gwarancja traci ważność, jeśli produkt został uszkodzony, był niewłaściwie użytkowany lub konserwowany.

Gwarancja obejmuje wady materiałowe i produkcyjne. Niniejsza gwarancja nie obejmuje części produktu, które podlegają normalnemu zużyciu i dlatego są uważane za części zużywalne (np. baterie, akumulatory, węże, wkłady atramentowe), ani nie obejmuje uszkodzeń części delikatnych, np. przetłaczników lub części wykonanych ze szkła.

Zgodnie z Kodeksem Cywilnym art. 581 §1 wraz z wymianą urządzenia lub ważnej części czas gwarancji rozpoczyna się na nowo.

● Sposób postępowania w przypadku naprawy gwarancyjnej

Aby zapewnić szybkie rozpatrzenie Państwa wniosku, prosimy stosować się do następujących wskazówek:

Przed skontaktowaniem się z działem serwisowym należy przygotować paragon i numer artykułu (IAN 485899_2501) jako dowód zakupu.

Numer artykułów można znaleźć na tabliczce znamionowej, na grawerunku, na stronie tytułowej jego instrukcji (na dole po lewej stronie) lub jako naklejkę na stronie odwrotnej lub spodniej.

W razie wystąpienia błędów w działaniu lub innych wad, należy skontaktować się najpierw z wymienionym poniżej działem serwisowym telefonicznie lub pocztą elektroniczną.

Produkt uznany za uszkodzony można następnie z dołączeniem dowodu zakupu (paragonu) i podaniem, na czym polega wada i kiedy wystąpiła, przestać bezpłatnie na podany Państwu adres serwisu.

● Serwis

 **Serwis Polska**

Tel.: 008004911946











E-Mail: owim@lidl.pl



Varování a používané symboly	Strana	54
Úvod	Strana	54
Zamýšlené použití	Strana	54
Rozsah dodávky	Strana	55
Popis dílů (obr. A,B,C,D)	Strana	55
Technické údaje	Strana	55
Bezpečnostní pokyny	Strana	55
Před prvním použitím	Strana	57
Provoz	Strana	57
Sušení vlasů	Strana	57
Úprava vlasů	Strana	58
Čištění a péče	Strana	59
Čištění krytu, trysku koncentrátoru, přesné trysky a difuzoru	Strana	59
Čištění filtru přívodu vzduchu 1 a krytu přívodu vzduchu 2 (obr. C)	Strana	59
Čištění přívodu vzduchu do rukojeti 15 a krytu přívodu vzduchu do rukojeti 14 (obr. D)	Strana	60
Skladování	Strana	60
Zlikvidování	Strana	60
Záruka	Strana	60
Postup v případě uplatňování záruky	Strana	61
Servis	Strana	61

Varování a používané symboly

V této uživatelské příručce a na obalu jsou uvedena následující varování:

	NEBEZPEČÍ! Tento symbol v kombinaci se signálním slovem „Nebezpečí“ označuje nebezpečí s vysokým rizikem, které, pokud mu nebude zabráněno, může mít za následek smrt nebo vážné zranění.	 Střídavý proud/napětí
		Hz Hertz (frekvence napájení)
		W Watty
	VAROVÁNÍ! Tento symbol v kombinaci se signálním slovem „Varování“ označuje riziko se středním rizikem, které, pokud se mu nezabrání, může mít za následek smrt nebo vážné zranění.	 Symbol pro výrobek třídy ochrany II
		 Nepoužívejte tento přístroj ve vaně, sprše nebo nádrži naplněné vodou.
	UPOZORNĚNÍ! Tento symbol v kombinaci se signálním slovem „Upozornění“ označuje nebezpečí s nízkým rizikem, které, pokud se mu nezabrání, může vést k lehkému nebo středně těžkému zranění.	 Pečlivě si přečtěte návod k použití, zejména bezpečnostní pokyny.
	POZNÁMKA: Tento symbol se signálním slovem „Poznámka“ poskytuje další užitečné informace.	CE Značka CE označuje shodu s příslušnými směrnicemi EU platnými pro tento výrobek.
	Používejte výrobek jen v suchých vnitřních prostorech.	 Bezpečnostní informace  Návod k použití

VYSOUŠEČ VLASŮ PREMIUM S BEZKARTÁČOVÝM MOTOREM

● Úvod

Blahopřejeme Vám ke koupi nového výrobku. Rozhodli jste se pro kvalitní produkt. Návod k obsluze je součástí tohoto výrobku. Obsahuje důležité pokyny pro bezpečnost, použití a likvidaci. Před použitím výrobku se seznamte se všemi pokyny k obsluze a bezpečnostními pokyny. Používejte výrobek jen popsáním způsobem a na uvedených místech. Při předání výrobku třetí osobě předejte i všechny podklady.

● Zamýšlené použití

Tento výrobek je určen k sušení a stylingu lidských vlasů.

Výrobek se nesmí používat na umělé nebo zvířecí chlupy. Pokud je výrobek poškozený, nepoužívejte jej.

Tento výrobek je určen pouze pro soukromé domácí použití, nikoli pro komerční účely.

Výrobce neručí za škody způsobené nesprávným použitím.





● Rozsah dodávky

Po rozbalení výrobek zkontrolujte, zda je dodávka kompletní a zda jsou všechny díly v pořádku. Před použitím odstraňte všechny obalové materiály.

- 1x vysoušeč vlasů Premium s bezkartáčovým motorem
- 1x difuzér
- 1x tryska koncentrátoru
- 1x návod k použití
- 1x přesná tryska

● Popis dílů (obr. A,B,C,D)

Před čtením rozložte stránku obsahující obrázky a seznámte se všemi funkcemi výrobku.

- 1 Filtr přívodu vzduchu
- 2 Kryt přívodu vzduchu
- 3 Rukojeť
- 4 Závěsné očko
- 5 Napájecí kabel se zástrčkou
- 6 Výstup vzduchu
- 7 Přesná tryska
- 8 Tryska koncentrátoru
- 9 Difuzér
- 10  Tlačítko proudění vzduchu
- 11  Tlačítko ovládnání ohřevu
- 12  Hlavní vypínač (vypnutí/zapnutí/zámek funkce)
- 13  Tlačítko režimu chlazení
- 14 Kryt přívodu vzduchu
- 15 Rukojeť přívodu vzduchu
- 16 Přívod vzduchu

● Technické údaje

Vstupní napětí: 220–240 V~, 50–60 Hz

Jmenovitý výkon: 1600–1900 W

Třída ochrany: II

Výkon ve

vypnutém stavu: 0 W



Bezpečnostní pokyny

PŘED POUŽITÍM VÝROBKU SE SEZNAMTE SE VŠEMI BEZPEČNOSTNÍMI INFORMACEMI A NÁVODEM K POUŽITÍ! PŘI PŘEDÁVÁNÍ TOHOTO VÝROBKU TŘETÍ STRANĚ PŘILOŽTE VŠECHNY DOKUMENTY!

V případě poškození v důsledku nedodržení tohoto návodu k obsluze je nárok na záruku neplatný! Za následné škody nepřebíráme žádnou odpovědnost! V případě věcných škod nebo zranění osob způsobených nesprávnou manipulací nebo nedodržením bezpečnostních pokynů nepřebíráme žádnou odpovědnost!

⚠ V AROVÁNÍ! NEBEZPEČÍ USMRCENÍ NEBO NEHODY PRO KOJENCE A DĚTI!

Nikdy nenechávejte děti s přístupem k obalovému materiálu bez dozoru. Obalový materiál představuje nebezpečí udušení. Děti nebezpečí často podceňují. Děti vždy udržujte děti dál od obalového materiálu.

- Tento výrobek mohou používat děti ve věku od 8 let a osoby se sníženými fyzickými, smyslovými nebo duševními schopnostmi nebo nedostatkem zkušeností a znalostí jen pod dohledem, nebo po poučení o bezpečném používání spotřebiče v případě, že jsou schopny porozumět souvisejícím nebezpečím.
- Děti si s výrobkem nesmí hrát.
- Čištění a uživatelskou údržbu nesmějí provádět děti bez dozoru.

⚠ VAROVÁNÍ! Nesprávné použití může vést ke zranění. Používejte tento výrobek výhradně v souladu s těmito pokyny. Nepokoušejte se výrobek žádným způsobem upravovat.

⚠ NEBEZPEČÍ! Riziko úrazu elektrickým proudem!

Nikdy se nepokoušejte opravit výrobek sami. V případě poruchy smí opravy provádět pouze kvalifikovaný personál.

⚠ VAROVÁNÍ! Riziko úrazu elektrickým proudem!









Neponořujte výrobek do vody nebo jiných kapalin. Nikdy nedržte výrobek pod tekoucí vodou.

⚠ VAROVÁNÍ! Riziko úrazu elektrickým proudem!

Nikdy nepoužívejte poškozený výrobek. Odpojte výrobek od elektrické sítě a v případě poškození výrobku se poraďte s prodejcem.

- Před připojením výrobku k elektrické síti zkontrolujte, zda jmenovité napětí a proud odpovídají údajům o síťovém napájení uvedeným na štítku výrobku.
- Pokud je napájecí kabel poškozen, musí jej vyměnit výrobce, jeho servisní zástupce nebo podobně kvalifikovaná osoba, aby se předešlo nebezpečí.
- Nenechávejte jej viset přes ostré hrany, nemačkejte jej ani neohýbejte.
- Pro dodatečnou ochranu se doporučuje instalovat do elektrického obvodu napájejícího koupelnu proudový chránič (RCD), jehož jmenovitý zbytkový provozní proud nepřesahuje 30 mA. Požádejte o radu vašeho instalačního technika.

⚠ VAROVÁNÍ: Nepoužívejte toto zařízení v blízkosti van, sprch, umyvadel nebo jiných nádob obsahujících vodu.



- Výrobek nesmí být ponechán bez dozoru, pokud je připojen k elektrické síti.
 - Neobsluhujte výrobek mokřýma rukama nebo když stojíte na mokré podlaze. Nedotýkejte se zástrčky mokřýma rukama.
 - Nevytahujte zástrčku ze zásuvky za napájecí kabel.
 - Chraňte výrobek, jeho napájecí kabel a zástrčku před prachem, přímým slunečním zářením, kapající a stříkající vodou.
 - Výrobek vypněte před
 - odpojením výrobku od elektrické sítě,
 - výměnou / úpravou nastavců,
 - čištěním.
 - Výrobek se nesmí používat, pokud byl upuštěn a pokud jsou na něm viditelné známky poškození.
 - Výrobek nepoužívejte ve venkovním prostředí.
 - Výrobek nepoužívejte, neskladujte ani nevystavujte vlhkému prostředí.
- Pokud je výrobek používán v koupelně, po použití jej odpojte, protože blízkost vody představuje nebezpečí, i když je výrobek vypnutý.
 - Nepoužívejte příslušenství nedodané výrobcem.
- **Před prvním použitím**
- Odstraňte obal. Zkontrolujte, zda jsou všechny díly kompletní.
- ① **POZNÁMKA:** Při prvním použití může výrobek vydávat určitý zápach. Jedná se o zbytky z výroby nebo dopravy, které rychle odezní. Vyčistěte všechny části výrobku, jak je popsáno v kapitole „Čištění a péče“.
- **Provoz**
- ① **POZNÁMKA:** Režim vypnuto: Po zapojení do sítě přejde výrobek do režimu vypnutí a  hlavní vypínač  zůstane v poloze .
- **Sušení vlasů**
- Připojte napájecí zástrčku  k vhodné elektrické síti.
 - Zapněte výrobek posunutím  hlavního vypínače  do polohy I.
 - Vyberte požadovaný proud vzduchu a úroveň tepla stisknutím (tlačítka proudění vzduchu  anebo tlačítka ovládání ohřevu  (obr. B):

Stav kontrolky průtoku vzduchu

Proudění vzduchu	Kontrolka
Jemné proudění vzduchu	1 bílá kontrolka
Střední proudění vzduchu	2 bílé kontrolky
Silné proudění vzduchu	3 bílé kontrolky

Stav kontrolky úrovně ohřevu

Úroveň tepla	Kontrolka
Nízké teplo	1 červená kontrolka
Střední teplo	2 červené kontrolky
Vysoké teplo	3 červené kontrolky
Režim chlazení	Vyp

- Po použití: posunutím  hlavního vypínače **12** do polohy  výrobek vypněte. Odpojte zástrčku **5** od elektrické sítě (obr. B).

● Úprava vlasů

Použití koncentrátoru / přesných trysek

- Nasadíte trysku koncentrátoru **8**/ přesnou trysku **7** na výstup vzduchu **6**.
- Otočením trysky koncentrátoru **8**/ přesné trysky **7** změňte polohu.
- Zapněte výrobek. Pomocí trysky koncentrátoru **8**/ přesné trysky **7** nasměrujte proud vzduchu na určitou část vlasů.
- Pro vysoušení vlasů doporučujeme použít trysku koncentrátoru **8** a pro úpravu vlasů přesnou trysku **7**.

POZNÁMKA:

- Před montáží příslušenství výrobek vždy vypněte.
- Při úpravě vlasů se doporučuje používat jemné proudění vzduchu a nízkou úroveň tepla.

-  **UPOZORNĚNÍ!** Nedotýkejte se a nevyměňujte trysku koncentrátoru **7**/přesnou trysku **6**, pokud je ještě horká / výrobek je zapnutý.

Použití difuzéru



- Nasadíte difuzor **9** na výstup vzduchu **6**.
- Zapněte výrobek. Difuzérem **9** vytvoříte lokny a jemné vlny podélně a na koncích, stejně jako pro tvar a objem u kořínků vlasů.

POZNÁMKY:

- Pro dlouhé vlasy: Protáhněte difuzér **9** až ke koncům a upravte vlasy do jemných vln ve směru ke kořínkům.
- Pro krátké vlasy: Použijte difuzér **9** k práci na vlasech kolem kořínků, generování tvaru a objemu.

-  **UPOZORNĚNÍ!** Nedotýkejte se a nevyměňujte difuzér **9**, pokud je ještě horký.

Režim chlazení (obr. B)

Chcete-li, aby účes déle vydržel, použijte režim chlazení: Stisknutím tlačítka režimu chlazení  **13** zapnete funkci proudění studeného vzduchu. Dalším stisknutím tlačítka režimu chlazení  **13** přepnete na předchozí nastavení.

POZNÁMKY:

- Pokud u výrobku přestane fungovat ohřev, vypněte jej a odpojte od napájení. Nechte výrobek vychladnout.

Ionizační funkce

- Lonty jsou průběžně aplikovány na vlasy. Snižuje se tím statické zatížení vlasů a zlepšuje jejich upravitelnost. Vlasy jsou jemné, hladké, lesklé a snáze se upravují.





❗ POZNÁMKA: Pro optimální aktivitu iontů doporučujeme použití bez nástavců.

Funkce paměti

Paměťová funkce, která zachová nastavení teploty a proudění vzduchu, které bylo zvoleno z předchozího použití.

Zámek funkce

Abyste zabránili náhodné změně nastaveného proudu vzduchu a teploty během úpravy vlasů, můžete ručně aktivovat zámek funkce.

- Posuňte  hlavní vypínač **12** do polohy , požadovaný průtok vzduchu a nastavení teploty se zablokuje.
- Přepnutí do režimu chlazení, když je aktivován zámek funkce, stiskněte jednou tlačítko režimu chlazení  **13**. Stiskněte znovu tlačítko režimu chlazení  **13** a vraťte se k požadovanému nastavení průtoku vzduchu a teploty.
- Chcete-li zámek funkce deaktivovat, posuňte  hlavní vypínač **12** do polohy **I**. Pak můžete změnit nastavení teploty nebo proudění vzduchu.

● Čištění a péče

⚠ NEBEZPEČÍ! Riziko úrazu elektrickým proudem! Před čištěním výrobku jej vždy vypněte a odpojte zástrčku **5** od elektrické sítě.









⚠ VAROVÁNÍ! Neponořujte elektrické součásti výrobku do vody nebo jiných kapalin. Nikdy nedržte výrobek pod tekoucí vodou.

⚠ UPOZORNĚNÍ! K čištění výrobku nepoužívejte korozivní nebo abrazivní čisticí prostředky nebo materiály.

● Čištění krytu, trysku koncentrátoru, přesné trysky a difuzoru

- Vyjměte trysku koncentrátoru **8**, přesnou trysku **7** nebo difuzor **9** z výstupu vzduchu **6**.
- Očistěte kryt, trysku koncentrátoru **8**, přesnou trysku **7** a difuzér **9** mírně navlhčeným hadříkem. Při silném znečištění očistěte hadříkem s jemným čisticím prostředkem. A všechny části důkladně osušte.

● Čištění filtru přívodu vzduchu **1** a krytu přívodu vzduchu **2** (obr. C)

- Držte rukojeť výrobku **3**, otáčejte krytem přívodu vzduchu **2**, dokud se  na krytu přívodu vzduchu nesrovná se  na hlavní jednotce.
- Sejměte kryt přívodu vzduchu a filtr přívodu vzduchu **1** z přívodu vzduchu **16**.
- Očistěte kryt přívodu vzduchu a filtr přívodu vzduchu suchým čistým hadříkem.
- Po dokončení čištění namontujte filtr přívodu vzduchu a kryt přívodu vzduchu zpět na hlavní jednotku.
- Připevněte filtr přívodu vzduchu **1** zpět na přívod vzduchu **16**,  na filtru přívodu vzduchu je zarovnan  s hlavní jednotkou.
- Když je filtr přívodu vzduchu **1** správně sestaven, nasadte kryt přívodu vzduchu **2** na horní část filtru přívodu vzduchu.  na krytu přívodu vzduchu je zarovnan  s hlavní jednotkou.
- Držte rukojeť **3** výrobku a otáčejte krytem přívodu vzduchu **2**, dokud se  na něm nesrovná se  na hlavní jednotce, zajistěte, aby byl filtr přívodu vzduchu **1** a kryt bezpečně připevněn na přívod vzduchu **16**.

● Čištění přívodu vzduchu do rukojeti 15 a krytu přívodu vzduchu do rukojeti 14 (obr. D)

- Držte rukojeť výrobku 3, otáčejte krytem přívodu vzduchu 14, dokud se ● na něm nesrovná se ■ na rukojeti 3.
- Opatrně stáhněte kryt přívodu vzduchu rukojeti 14 z přívodu vzduchu rukojeti 15 a poté přívod vzduchu rukojeti obalte suchým čistým hadříkem.
- Po vyčištění nasadíte kryt přívodu vzduchu rukojeti 14 zpět na přívod vzduchu rukojeti.
- ● na krytu přívodu vzduchu 14 zarovnejte na ■, otáčejte krytem přívodu vzduchu rukojeti 14, dokud se ● na něm nezarovná na ■ na rukojeti 3, zajistěte, aby byl kryt přívodu vzduchu rukojeti bezpečně připevněn na přívod vzduchu rukojeti.

● Skladování

- Výrobek skladujte na chladném, suchém místě, chráněném před vlhkostí a mimo dosah dětí.
- Pokud výrobek nepoužíváte, uchovávejte jej v původním obalu.
- Alternativně lze výrobek také zavěsit na závěsné očko 3.

● Zlikvidování

Obal se skládá z ekologických materiálů, které můžete zlikvidovat prostřednictvím místních sběren recyklovatelných materiálů.



Při třídění odpadu se řiďte podle označení obalových materiálů zkratkami (a) a čísly (b), s následujícím významem: 1–7: umělé hmoty / 20–22: papír a lepenka / 80–98: složené látky.

Výrobek:



Points de collecte sur www.qualiteindemesdechets.fr
Privilégiez la réparation ou le don de votre appareil !

Výrobek vč. příslušenství a obalové materiály jsou recyklovatelné a podléhají rozšířené odpovědnosti výrobce.

Likviduje se odděleně podle ilustrovaných Info-tri (informace o třídění), abyste mohli lépe nakládat s odpady.

Logo Triman platí jen pro Francii.



O možnostech likvidace vysloužilých zařízení se informujte u správy vaší obce nebo města.



V zájmu ochrany životního prostředí vysloužilý výrobek nevyhazujte do domovního odpadu, ale předejte k odborné likvidaci. O sběrnách a jejich otevíracích hodinách se můžete informovat u příslušné správy města nebo obce.

● Záruka

Výrobek byl vyroben podle přísných směrnic kvality a před dodáním pečlivě otestován. V případě materiálních nebo výrobních vad máte zákonná práva vůči prodejci výrobku. Vaše zákonná práva nejsou níže uvedenou zárukou nijak omezená.

Záruka na tento výrobek je 3 roky od data zakoupení. Záruční doba začíná dnem zakoupení. Originál dokladu o zakoupení si uschovejte na bezpečném místě, protože tento doklad je vyžadován jako doklad o koupi.

Jakékoli poškození nebo závady, které se vyskytnou již v okamžiku nákupu, musí být nahlášeny ihned po vybalení výrobku.

Pokud se u výrobku během 3 let od data zakoupení projeví vada materiálu nebo výrobní vada, pak vám ho podle naší volby bezplatně opravíme nebo vyměníme. Záruční doba se po uznané reklamaci neprodlužuje. To platí také pro vyměněné a opravené díly.

Tato záruka je neplatná, pokud byl výrobek poškozený nebo nesprávně používán anebo udržovaný.

Záruka se kryje na materiálové a výrobní vady. Tato záruka se nevztahuje na díly výrobku, které podléhají běžnému opotřebení, a tím platí jako opotřebitelné díly (např. baterie, hadice, inkoustové barevné patrony), ani se nevztahuje na poškození rozbitných dílů, např. spínačů nebo dílů ze skla.

● Postup v případě uplatňování záruky

Pro zajištění rychlého zpracování Vašeho případu se řiďte následujícími pokyny:

Pro všechny požadavky si připravte pokladní stvrzenku a číslo artiklu (IAN 485899_2501) jako doklad o zakoupení.

Číslo artiklu najdete na typovém štítku, gravuře, titulní stránce návodu (vlevo dole) nebo na nálepce na zadní nebo spodní straně.

V případě poruch funkce nebo jiných závad nejdříve kontaktujte, telefonicky nebo e-mailem, v následujícím textu uvedené servisní oddělení.

Výrobek registrovaný jako vadný potom můžete s příloženým dokladem o zakoupení (pokladní stvrzenkou) a údaji k závadě a kdy k ní došlo, bezplatně zaslat na adresu servisu, která Vám byla sdělena.

● Servis

 **Servis Česká republika**

Tel.: 800600632







E-Mail: owim@lidl.cz



Použitie varovania a symboly	Strana 63
Úvod	Strana 63
Určené použitie	Strana 63
Rozsah dodávky	Strana 64
Popis častí (obr. A,B,C,D)	Strana 64
Technické údaje	Strana 64
Bezpečnostné pokyny	Strana 64
Pred prvým použitím	Strana 66
Obsluha	Strana 66
Sušenie vlasov	Strana 66
Úprava vlasov	Strana 67
Čistenie a starostlivosť	Strana 68
Čistenie krytu, trysky koncentrátora, presnej trysky a difúzora	Strana 68
Čistenie filtra prívodu vzduchu 1 a krytu prívodu vzduchu 2 (obr. C)	Strana 68
Čistenie prívodu vzduchu rukoväte 15 a krytu prívodu vzduchu rukoväte 14 (obr. D)	Strana 68
Uskladnenie	Strana 69
Likvidácia	Strana 69
Záruka	Strana 69
Postup v prípade poškodenia v záruke	Strana 70
Servis	Strana 70

Použité varovania a symboly

V návode na použitie a na balení sa používajú nasledovné varovania:

	NEBEZPEČENSTVO! Tento symbol v kombinácii so signálnym slovom „Nebezpečenstvo“ označuje vysokorizikové nebezpečenstvo, ktoré, ak sa mu nezabráni, môže mať za následok smrť alebo vážne zranenie.	 Striedavý prúd/napätie
		Hz Hertz (frekvencia napájania)
		W Watty
	VAROVANIE! Tento symbol v kombinácii so signálnym slovom „Varovanie“ označuje riziko so stredným rizikom, ktoré, ak sa mu nezabráni, môže mať za následok smrť alebo vážne zranenie.	 Symbol pre výrobok s triedou ochrany II
		 Toto zariadenie nepoužívajte vo vani, sprche alebo v nádrži naplnenej vodou.
	UPOZORNENIE! Tento symbol v kombinácii so signálnym slovom „Upozornenie“ označuje nebezpečenstvo s nízkym rizikom, ktoré, ak sa mu nezabráni, môže viesť k ľahkému alebo stredne ťažkému zraneniu.	 Dôkladne si prečítajte návod na použitie, najmä bezpečnostné pokyny.
	POZNÁMKA: Tento symbol v kombinácii so slovom „Poznámka“ poskytuje ďalšie užitočné informácie.	CE Značka CE označuje zhodu s príslušnými smernicami EÚ platnými pre tento výrobok.
	Výrobok používajte len v suchých interiéroch.	 Bezpečnostné informácie  Návod na obsluhu

FÉN PREMIUM S BEZKEFKOVÝM MOTOROM

● Úvod

Blahoželáme Vám ku kúpe Vášho nového výrobku. Rozhodli ste sa pre veľmi kvalitný výrobok. Návod na obsluhu je súčasťou tohto výrobku. Obsahuje dôležité upozornenia týkajúce sa bezpečnosti, používania a likvidácie. Skôr ako začnete výrobok používať, oboznáňte sa so všetkými pokynmi k obsluhu a bezpečnosti. Výrobok používajte iba v súlade s popisom a v uvedených oblastiach používania. V prípade postúpenia výrobku ďalším osobám odovzdajte aj všetky dokumenty patriace k výrobku.

● Určené použitie

Tento výrobok je určený na sušenie a úpravu ľudských vlasov.

Výrobok sa nesmie používať na umelé alebo zvieracie chlpy. Nepoužívajte ho na žiadny iný účel.

Tento výrobok je určený len na súkromné použitie v domácnosti, nie na komerčné účely.

Výrobca nepreberá žiadnu zodpovednosť za škody spôsobené nesprávnym používaním.





● Rozsah dodávky

Po rozbalení výrobku skontrolujte, či je dodávka kompletná a či sú všetky časti v dobrom stave. Pred použitím odstráňte všetky obalové materiály.

- 1x fén premium s bezkefkovým motorom
- 1x difúzér
- 1x tryska koncentrátora
- 1x návod na použitie
- 1x presná tryska

● Popis častí (obr. A,B,C,D)

Pred prečítaním si rozložte stranu s obrázkami a oboznámte sa so všetkými funkciami výrobku.

- 1 Filter prívodu vzduchu
- 2 Kryt prívodu vzduchu
- 3 Rukoväť
- 4 Uško na zavesenie
- 5 Napájací kábel so zástrčkou
- 6 Výstup vzduchu
- 7 Presná tryska
- 8 Tryska koncentrátora
- 9 Difúzér
- 10  Tlačidlo prúdenia vzduchu
- 11  Tlačidlo ovládania tepla
- 12  Hlavný vypínač (vypnutie/zapnutie/zablokovanie funkcie)
- 13  Tlačidlo režimu chladenia
- 14 Kryt prívodu vzduchu
- 15 Rukoväť prívodu vzduchu
- 16 Prívod vzduchu

● Technické údaje

Vstupné napätie: 220–240 V~, 50–60 Hz
Menovitý výkon: 1600–1900 W
Trieda ochrany: II
Výkon vo
vypnutom stave: 0 W



Bezpečnostné pokyny

PRED POUŽITÍM VÝROBKU SA OBOZNÁMTE SO VŠETKÝMI BEZPEČNOSTNÝMI INFORMÁCIAMI A NÁVODOM NA POUŽITIE! PRI ODOVZDÁVANÍ TOHTO VÝROBKU INÝM OSOBÁM PRILOŽTE AJ VŠETKY DOKUMENTY!

V prípade poškodenia v dôsledku nedodržania tohto návodu na použitie zaniká platnosť záruky! Za následné škody nepreberáme žiadnu zodpovednosť! V prípade materiálnych škôd alebo zranení osôb spôsobených nesprávnou manipuláciou alebo nedodržaním bezpečnostných pokynov nepreberáme žiadnu zodpovednosť!

⚠ VAROVANIE! RIZIKO STRATY ŽIVOTA ALEBO NEHODY DOJČIAT A DEŤÍ!

Nikdy nenechávajte deti bez dozoru s obalovým materiálom. Obalový materiál predstavuje nebezpečenstvo udusenía. Deti často podceňujú nebezpečenstvo. Skladujte obalový materiál vždy mimo dosahu detí.











- Tento výrobok môžu používať deti vo veku od 8 rokov a osoby so zníženými fyzickými, zmyslovými alebo mentálnymi schopnosťami alebo nedostatkom skúseností a znalostí, ak sú pod dohľadom inej osoby alebo boli poučené o bezpečnom používaní výrobku a uvedomujú si súvisiace riziká.
- Deti sa s výrobkom nesmú hrať.
- Čistenie a údržbu nesmú vykonávať deti bez dozoru.

⚠ VAROVANIE! Nesprávne použitie môže viesť k zraneniu. Tento výrobok používajte výhradne v súlade s týmito pokynmi. Nepokúšajte sa výrobok žiadnym spôsobom upravovať.

⚠ NEBEZPEČENSTVO!
Nebezpečenstvo úrazu elektrickým prúdom!
Nikdy sa nepokúšajte opravovať výrobok sami.
V prípade poruchy môže opravy vykonávať len kvalifikovaný personál.

⚠ VAROVANIE!
Nebezpečenstvo úrazu elektrickým prúdom!
Neponárajte výrobok do vody alebo iných tekutín. Nikdy nedržte výrobok pod tečúcou vodou.

- ⚠ VAROVANIE!**
Nebezpečenstvo úrazu elektrickým prúdom!
Nikdy nepoužívajte poškodený výrobok. Odpojte výrobok od zdroja napájania a v prípade poškodenia kontaktujte vášho predajcu.
- Pred pripojením výrobku k elektrickej sieti skontrolujte, či menovité napätie a prúd zodpovedajú údajom o sieťovom napájaní uvedeným na typovom štítku výrobku.
 - Ak je napájací kábel poškodený, musí ho vymeniť výrobca, jeho servisný zástupca alebo podobne kvalifikovaná osoba, aby sa predišlo nebezpečenstvu.
 - Nenechávajte ho visieť cez ostré hrany, nestláčajte ho ani neohýbajte.
 - Pre dodatočnú ochranu odporúčame inštaláciu prúdového chrániča (RCD) s menovitým zvyškovým prevádzkovým prúdom nepresahujúcim 30 mA do elektrického obvodu kúpeľne. Poradte sa so svojim inštalátorom.
- ⚠ VAROVANIE:** Nepoužívajte toto zariadenie v blízkosti vaní, sprch, umývadiel alebo iných nádob obsahujúcich vodu.

- Výrobok nesmie byť ponechaný bez dozoru, pokiaľ je pripojený do elektrickej siete.
 - Neobsľuhujte výrobok s mokrými rukami alebo keď stojíte na mokrej podlahe. Nedotýkajte sa zástrčky mokrými rukami.
 - Nevyťahujte zástrčku z elektrickej siete za napájací kábel.
 - Chráňte výrobok, jeho napájací kábel a zástrčku pred prachom, priamym slnečným žiarením, kvapkajúcou a striekajúcou vodou.
 - Vypnite výrobok pred
 - odpojením výrobku od elektrickej siete,
 - zmenou / úpravou príslušenstva,
 - čistením.
 - Výrobok sa nesmie používať, ak spadol a sú na ňom viditeľné známky poškodenia.
 - Výrobok nepoužívajte vo vonkajšom prostredí.
 - Výrobok nepoužívajte, neskladujte ani nevystavujte vlhkému prostrediu.
- Keď sa výrobok používa v kúpeľni, po použití ho odpojte, pretože blízkosť vody predstavuje nebezpečenstvo, aj keď je výrobok vypnutý.
 - Nepoužívajte príslušenstvo, ktoré nedodáva výrobca.
- **Pred prvým použitím**
- Odstráňte obal. Skontrolujte, či sú všetky diely kompletne.
 - ① **POZNÁMKA:** Výrobok môže pri prvom použití vydávať určitý zápach. Ide o pozostatky z výroby alebo prepravy, ktoré rýchlo ustúpia. Vyčistite všetky časti výrobku podľa popisu v kapitole „Čistenie a starostlivosť“.
- **Obsluha**
- ① **POZNÁMKA:** Vypnutý režim: Výrobok sa po zapojení do siete prepne do režimu vypnutia a  hlavný vypínač  zostane v polohe .
- **Sušenie vlasov**
- Pripojte zástrčku  k vhodnej elektrickej sieti.
 - Výrobok zapnite posunutím  hlavného vypínača  do polohy .
 - Stlačením tlačidla (tlačidlo prúdenia vzduchu   a/alebo tlačidla ovládania tepla  ) vyberte požadovaný prietok vzduchu a úroveň tepla (obr. B):

Stav kontrolky prútoku vzduchu

Prúdenie vzduchu	Kontrolka
Jemné prúdenie vzduchu	1 biela kontrolka
Stredné prúdenie vzduchu	2 biele kontrolky
Silné prúdenie vzduchu	3 biele kontrolky

Stav svetelnej kontrolky úrovne tepla

Úroveň tepla	Kontrolka
Nízke teplo	1 červená kontrolka
Stredné teplo	2 červené kontrolky
Vysoké teplo	3 červené kontrolky
Režim chladenia	Vyp

- Po použití: posunutím  hlavného vypínača **12** zarovnajete **O**, aby ste výrobok vypli. Odpojte zástrčku **5** od elektrickej siete (obr. B).

● Úprava vlasov

Použitie koncentrátora / presných trysiek

- Nasadíte trysku koncentrátora **8**/presnú trysku **7** na výstup vzduchu **6**.
- Otočením trysky koncentrátora **8**/presnej trysky **7** zmeňte polohu.
- Zapnite výrobok. Pomocou trysky koncentrátora **8**/presnej trysky **7** nasmerujte prúd vzduchu na určitú časť vlasov.
- Na sušenie vlasov odporúčame použiť trysku koncentrátora **8** a na úpravu vlasov presnú trysku **7**.

POZNÁMKA:

- Pred montážou príslušenstva výrobok vždy vypnite.
- Pri úprave vlasov sa odporúča používať jemný prúd vzduchu a nízku úroveň tepla.

-  **UPOZORNENIE!** Nedotýkajte sa a nemeňte trysku koncentrátora **7**/presnú trysku **6**, keď je ešte horúca / výrobok je zapnutý.

Použitie difuzéra



- Nasadíte difúzor **9** na výstup vzduchu **6**.
- Zapnite výrobok. Pomocou difuzéra **9** vytvorte kučery a jemné vlny po dĺžke a končekoch, ako aj pre tvar a objem pri koreňoch vlasov.

POZNÁMKY:

- Pre dlhé vlasy: Pretiahnite difúzer **9** až ku končekom a upravte vlasy do jemných vln v smere ku koreňom.
- Pre krátke vlasy: Použite difúzer **9** na prácu s vlasmi okolo koreňov, čím získate tvar a objem.

-  **UPOZORNENIE!** Nedotýkajte sa a nevymieňajte difúzor **9**, keď je ešte horúci.

Režim chladenia (obr. B)

Ak chcete, aby účes dlhšie vydržal, použite režim chladenia: Stlačením tlačidla režimu chladenia  **13** zapnete funkciu prúdenia studeného vzduchu. Opätovným stlačením tlačidla režimu chladenia  **13** prepnete na predchádzajúce nastavenie.

POZNÁMKY:

- Keď funkcia ohrevu výrobku prestane fungovať, vypnite ho a odpojte od napájania. Nechajte výrobok vychladnúť.

Ionizačná funkcia

- Ióny sú priebežne aplikované na vlasy. Tým sa znižuje statické zaťaženie vlasov a zlepšuje sa ich upraviteľnosť. Vlasy sú jemné, hladké, lesklé a ľahšie sa upravujú.







❗ **POZNÁMKA:** Pre optimálnu aktivitu iónov odporúčame použitie bez príslušenstva.

Funkcia pamäte

Funkcia pamäte, ktorá zachová nastavenie teploty a prietoku vzduchu, ktoré ste zvolili pri predchádzajúcom použití.

Zámok funkcie

Aby ste zabránili náhodnej zmene nastaveného prúdu vzduchu a teploty počas úpravy vlasov, môžete manuálne aktivovať zámok funkcie.

- Posuňte  hlavný vypínač **12** do polohy , požadovaný prietok vzduchu a nastavenie teploty je zablokované.
- Prepnutie do režimu chladenia, keď je aktivovaný zámok funkcie, stlačte raz tlačidlo režimu chladenia  **13**. Opätovne stlačte tlačidlo režimu chladenia  **13** a vráťte sa k nastaveniu požadovaného prietoku vzduchu a teploty.
- Ak chcete deaktivovať funkciu uzamknutia, posuňte  hlavný vypínač **12** do polohy . Potom môžete zmeniť nastavenie teploty alebo prúdenia vzduchu.

● Čistenie a starostlivosť

⚠ **NEBEZPEČENSTVO! Nebezpečenstvo úrazu elektrickým prúdom!** Pred čistením výrobku ho vždy vypnite a odpojte zástrčku **5** od elektrickej siete.





⚠ **VAROVANIE!** Neponárajte elektrické komponenty výrobku do vody alebo iných kvapalín. Nikdy nedržte výrobok pod tečúcou vodou.

⚠ **UPOZORNENIE** Na čistenie výrobku nepoužívajte žieravé alebo abrazívne čistiace prostriedky alebo materiály.

● Čistenie krytu, trysky koncentrátora, presnej trysky a difúzora



- Odstráňte trysku koncentrátora **8**, presnú trysku **7** alebo difúzor **9** z výstupu vzduchu **6**.
- Utrite kryt, trysku koncentrátora **8**, presnú trysku **7** a difúzor **9** mierne navlhčenou handričkou. V prípade silného znečistenia utrite handričkou s jemným čistiacim prostriedkom. A všetky časti dôkladne osušte.

● Čistenie filtra prívodu vzduchu **1** a krytu prívodu vzduchu **2** (obr. C)

- Držte rukoväť výrobku **3**, otáčajte krytom prívodu vzduchu **2**, kým sa ● na kryte prívodu vzduchu nezrovná so  na hlavnej jednotke.
- Odstráňte kryt prívodu vzduchu a filter prívodu vzduchu **1** z prívodu vzduchu **16**.
- Kryt prívodu vzduchu a filter prívodu vzduchu utrite suchou čistou handričkou.
- Po skončení čistenia namontujte filter prívodu vzduchu a kryt prívodu vzduchu späť na hlavnú jednotku.
- Nasadte filter prívodu vzduchu **1** späť na prívod vzduchu **16**, ● na filtri prívodu vzduchu je zarovnaný  s hlavnou jednotkou.
- Keď je filter prívodu vzduchu **1** správne zostavený, nasadte kryt prívodu vzduchu **2** na hornú časť filtra prívodu vzduchu. ● na kryte prívodu vzduchu je zarovnaný  s hlavnou jednotkou.
- Držte rukoväť **3** výrobku a otáčajte krytom prívodu vzduchu **2**, kým sa ● na ňom nezrovná so  na hlavnej jednotke, uistite sa, že filter prívodu vzduchu **1** a kryt sú bezpečne pripojené na prívod vzduchu **16**.

● Čistenie prívodu vzduchu rukoväťou **15** a krytu prívodu vzduchu rukoväťou **14** (obr. D)

- Držte rukoväť výrobku **3**, otáčajte krytom prívodu vzduchu **14**, kým sa ● na ňom nezrovná so  na rukoväti **3**.

- Opatrne stiahnite kryt prívodu vzduchu rukoväte [14] z prívodu vzduchu rukoväte [15] a potom zabaľte prívod vzduchu rukoväte suchou čistou látkou.
- Po vyčistení nasadíte kryt prívodu vzduchu rukoväte [14] späť na prívod vzduchu rukoväte.
- ● na kryte prívodu vzduchu [14] zarovnáte na , otáčajte krytom prívodu vzduchu na rukoväti [14], kým sa ● na ňom nezarovná na  na rukoväti [3], uistite sa, že je kryt prívodu vzduchu na rukoväti bezpečne pripevnený na prívod vzduchu na rukoväti.



O možnostiach likvidácie opotrebovaného výrobku sa môžete informovať na Vašej obecnej alebo mestskej správe.



Ak výrobok doslúžil, v záujme ochrany životného prostredia ho neodhoďte do domového odpadu, ale odovzdajte na odbornú likvidáciu. Informácie o zberných miestach a ich otváracích hodinách získate na Vašej príslušnej správe.

● Uskladnenie

- Výrobok skladujte na chladnom a suchom mieste, chránenom pred vlhkosťou a mimo dosahu detí.
- Keď výrobok nepoužívate, skladujte ho v pôvodnom obale.
- Alternatívne je možné výrobok zavesiť aj na uško na zavesenie [3].

● Likvidácia

Obal pozostáva z ekologických materiálov, ktoré môžete odovzdať na miestnych recyklačných zberných miestach.



Všímajte si prosím označenie obalových materiálov pre triedenie odpadu, sú označené skratkami (a) a číslami (b) s nasledujúcim významom: 1–7: Plasty / 20–22: Papier a kartón / 80–98: Spojené látky.

Výrobok:



Points de collecte sur www.quefairemedesdechets.fr
Privilégiez la réparation ou le don de votre appareil !

Výrobok vr. príslušenstva a obalové materiály sú recyklovateľné a podliehajú rozšírenej zodpovednosti výrobcu.

Pre lepšie spracovanie odpadu ich zlikvidujte oddelene podľa obrázkov Info-tri (informácie o triedení).

Triman-Logo platí iba pre Francúzsko.

● Záruka

Výrobok bol starostlivo vyrobený v súlade s prísnymi smernicami kvality a pred dodaním dôkladne otestovaný. V prípade materiálových alebo výrobných chýb máte zákonné práva voči predajcovi výrobku. Vaše zákonné práva nie sú žiadnym spôsobom obmedzené našou zárukou uvedenou nižšie.

Záruka na tento výrobok je 3 roky od dátumu nákupu. Záručná doba začína plynúť dátumom kúpy. Originál dokladu o kúpe si uschovajte na bezpečnom mieste, pretože tento doklad je potrebný ako dôkaz o kúpe.

Akékoľvek poškodenie alebo nedostatky prítomné už v čase nákupu je potrebné nahlásiť ihneď po vybalení výrobku.

Ak sa v priebehu 3 rokov od dátumu zakúpenia preukáže, že výrobok vykazuje chyby materiálu alebo spracovania, podľa vlastného uváženia Vám ho bezplatne opravíme alebo vymeníme. Záručná doba sa na základe poskytnutej záručnej reklamácie nepredlžuje. To platí aj pre vymenené alebo opravené diely.

Táto záruka je neplatná, ak bol výrobok poškodený alebo nesprávne používaný alebo udržiavaný.

Záruka sa vzťahuje na chyby materiálu a výrobné chyby. Táto záruka sa nevzťahuje na časti výrobku, ktoré podliehajú bežnému opotrebovaniu, a preto sa považujú za opotrebovateľné diely (napr. batérie, nabíjateľné batérie, hadice, atramentové kazety), ani na poškodenie krehkých častí, napr. spínačov alebo častí zo skla.

● Postup v prípade poškodenia v záruke

Pre zaručenie rýchleho spracovania Vašej požiadavky dodržte prosím nasledujúce pokyny:

Pre všetky otázky majte pripravený pokladničný doklad a číslo výrobku (IAN 485899_2501) ako dôkaz o kúpe.

Číslo výrobku nájdete na typovom štítku, gravúre, na prednej strane Vášho návodu (dole vľavo) alebo ako nálepku na zadnej alebo spodnej strane.

Ak sa vyskytnú funkčné poruchy alebo iné nedostatky, najskôr telefonicky alebo e-mailom kontaktujte následne uvedené servisné oddelenie.

Produkt označený ako defektný potom môžete s priloženým dokladom o kúpe (pokladničný listok) a uvedením, v čom spočíva nedostatok a kedy sa vyskytol, bezplatne odoslať na Vám oznámenú adresu servisného pracoviska.

● Servis

 **Servis Slovensko**

Tel.: 0800 008158

E-pošta: owim@lidl.sk



Advertencias y símbolos utilizados	Página	72
Introducción	Página	72
Uso previsto	Página	72
Alcance de la entrega	Página	73
Descripción de las partes (Fig. A,B,C,D)	Página	73
Datos técnicos	Página	73
Instrucciones de seguridad	Página	73
Antes del primer uso	Página	75
Modo de empleo	Página	75
Secado del cabello	Página	75
Moldeado del cabello	Página	76
Limpieza y cuidado	Página	77
Limpieza de la carcasa, la boquilla concentradora, la boquilla de precisión y el difusor. .	Página	77
Limpieza del filtro de entrada de aire 1 y la cubierta de entrada de aire 2 (Fig. C) . . .	Página	77
Limpieza de la entrada de aire del mango 15 y la cubierta de la entrada de aire del mango 14 (Fig. D)	Página	78
Almacenamiento	Página	78
Eliminación	Página	78
Garantía	Página	78
Tramitación de la garantía	Página	79
Asistencia	Página	79

Advertencias y símbolos utilizados

Las siguientes advertencias aparecen en este manual de usuario y en el embalaje:

	¡PELIGRO! Este símbolo en combinación con la palabra de señalización «Peligro» marca un peligro de alto riesgo que si no se previene puede provocar la muerte o lesiones graves.		Corriente alterna / tensión
		Hz	Hertz (frecuencia de alimentación)
		W	Vatios
	¡ADVERTENCIA! Este símbolo, en combinación con la palabra de señalización «Advertencia», marca un peligro de riesgo medio que, si no se evita, puede provocar la muerte o lesiones graves.		Símbolo de un producto de clase de protección II
			No utilice este dispositivo en una bañera, ducha o depósito lleno de agua.
	¡PRECAUCIÓN! Este símbolo en combinación con la palabra de señalización «Precaución» marca un peligro de bajo riesgo que, si no se evita, podría provocar lesiones menores o moderadas.		Lea detenidamente el manual de instrucciones, en particular las instrucciones de seguridad.
	NOTA: Este símbolo, en combinación con "Nota" proporciona información útil adicional.	CE	La marca CE indica la conformidad con las directivas de la UE aplicables a este producto.
	Utilice el producto solo en espacios interiores secos.		Información sobre seguridad Instrucciones de uso

SECADOR DE PELO CON MOTOR SIN ESCOBILLAS PREMIUM

● Introducción

Enhorabuena por la adquisición de su nuevo producto. Ha optado por un producto de alta calidad. El manual de instrucciones forma parte de este producto. Contiene importantes indicaciones sobre seguridad, uso y eliminación. Antes de usar el producto, familiarícese con todas las indicaciones de manejo y de seguridad. Utilice el producto únicamente como se describe a continuación y para las aplicaciones indicadas. Adjunte igualmente toda la documentación en caso de entregar el producto a terceros.

● Uso previsto

Este producto está diseñado para secar y peinar el cabello humano.

El producto no debe utilizarse sobre pelo artificial o animal. No utilice el producto para ningún otro fin.

Este producto está destinado exclusivamente al uso doméstico, no comercial.

El fabricante no se hará responsable de los daños causados por un uso inadecuado.

● Alcance de la entrega

Tras desembalar el producto, compruebe si la entrega está completa y si todas las piezas están en buen estado. Retire todo el material de embalaje antes del uso.

- 1 secador de pelo con motor sin escobillas premium
- 1 difusor
- 1 boquilla concentradora
- 1 Manual del usuario
- 1 boquilla de precisión

● Descripción de las partes (Fig. A,B,C,D)

Antes de leer, despliegue la página que contiene las ilustraciones y familiarícese con todas las funciones del producto.

- 1 Filtro de entrada de aire
- 2 Tapa de entrada de aire
- 3 Mango
- 4 Bucle para colgar
- 5 Cable de alimentación con enchufe
- 6 Salida de aire
- 7 Boquilla de precisión
- 8 Boquilla concentradora
- 9 Difusor
- 10 Botón de caudal de aire
- 11 Botón de control del calor
- 12 Interruptor principal (apagado/encendido/bloqueo de funciones)
- 13 Botón del modo de enfriamiento
- 14 Cubierta de entrada de aire del mango
- 15 Entrada de aire del mango
- 16 Entrada de aire

● Datos técnicos

Tensión de entrada: 220–240 V~, 50–60 Hz

Potencia nominal: 1600–1900 W

Clase de protección: II

Modo de apagado: 0 W



Instrucciones de seguridad

ANTES DE UTILIZAR EL PRODUCTO, FAMILIARÍCESE CON TODA LA INFORMACIÓN DE SEGURIDAD Y LAS INSTRUCCIONES DE USO.

¡CUANDO ENTREGUE ESTE PRODUCTO A OTRAS PERSONAS, INCLUYA TAMBIÉN TODOS LOS DOCUMENTOS!

En caso de daños derivados de la inobservancia de este manual de instrucciones, ¡la garantía quedará invalidada! ¡No se aceptará ninguna responsabilidad por daños indirectos! En caso de daños materiales o personales causados por una manipulación incorrecta o el incumplimiento de las instrucciones de seguridad, ¡no se aceptará ninguna responsabilidad!

⚠ ¡ADVERTENCIA! ¡RIESGO DE MUERTE O ACCIDENTE PARA BEBÉS Y NIÑOS!

No deje nunca a los niños sin supervisión con el material de embalaje. El material de embalaje representa un peligro de asfixia. Los niños suelen subestimar los peligros. Mantenga siempre a los niños alejados del material de embalaje.

- Este producto puede ser utilizado por niños a partir de 8 años y por personas con discapacidades físicas, sensoriales o mentales, o con falta de experiencia y conocimientos, si han recibido supervisión o instrucciones sobre el uso del producto de forma segura y comprenden los peligros que conlleva.
- Los niños no deben jugar con el producto.
- La limpieza y el mantenimiento a cargo del usuario no deben ser realizados por niños sin supervisión.

⚠ ¡ADVERTENCIA! El uso indebido puede provocar lesiones. Utilice este producto únicamente de acuerdo con estas instrucciones. No intente modificar el producto de ninguna manera.

⚠ ¡PELIGRO! ¡Riesgo de descarga eléctrica! Nunca intente reparar el producto por su cuenta. En caso de mal funcionamiento, las reparaciones deben ser realizadas únicamente por personal cualificado.

⚠ ¡ADVERTENCIA! ¡Riesgo de descarga eléctrica! No sumerja el producto en agua u otros líquidos. Nunca ponga el producto bajo el agua corriente.

⚠ ¡ADVERTENCIA! ¡Riesgo de descarga eléctrica! No utilice nunca un producto dañado. Desconecte el producto de la red eléctrica y póngase en contacto con su distribuidor si está dañado.



- Antes de conectar el producto a la fuente de alimentación, compruebe que la tensión y la corriente nominal se corresponden con los datos de la fuente de alimentación que figuran en la etiqueta de características del producto.
- Si el cable de alimentación está dañado, debe ser sustituido por el fabricante, su agente de servicio o personas con cualificación similar con el fin de evitar un peligro.
- No deje que cuelgue de bordes afilados, no lo apriete ni lo doble.



Estado de la luz indicadora de caudal de aire

Caudal de aire	Luz indicadora
Caudal de aire suave	1 luz blanca
Caudal de aire medio	2 luces blancas
Caudal de aire fuerte	3 luces blancas

Estado de la luz indicadora del nivel de calor









Nivel de calor	Luz indicadora
Calor bajo	1 luz roja
Calor medio	2 luces rojas
Calor alto	3 luces rojas
Modo de enfriamiento	Apagado

- Después de usar: deslice el interruptor principal  12 para alinear  y apagar el producto. Desconecte el enchufe  5 de la red eléctrica (Fig. B).

 **¡PRECAUCIÓN!** No toque ni cambie la boquilla concentradora  7/boquilla de precisión  6 cuando todavía esté caliente/el producto esté encendido.

● Moldeado del cabello



Utilización del concentrador/boquillas de precisión

- Coloque la boquilla concentradora  8/boquilla de precisión  7 en la salida de aire  6.
- Gire la boquilla concentradora  8/boquilla de precisión  7 para cambiar la posición.
- Encienda el producto. Utilice la boquilla concentradora  8/boquilla de precisión  7 para dirigir el caudal de aire hacia una sección específica del cabello.
- Recomendamos utilizar la boquilla concentradora  8 para secar el cabello y utilizar la boquilla de precisión  7 para moldear el cabello.



NOTA:



- Apague siempre el producto antes de montar el accesorio.
- Se recomienda utilizar un caudal de aire suave y un nivel de calor bajo al peinar el cabello.

Uso del difusor



- Coloque el difusor  9 en la salida de aire  6.
- Encienda el producto. Utilice el difusor  9 para crear rizos y ondas suaves en los largos y las puntas, así como para dar cuerpo y volumen a las raíces del cabello.

NOTAS:

- Para pelo largo: Lleve el difusor  9 hasta las puntas y peine el cabello con suaves ondas en dirección a las raíces.
- Para pelo corto: Utilice el difusor  9 para trabajar el cabello alrededor de las raíces, generando cuerpo y volumen.

 **¡PRECAUCIÓN!** No toque ni cambie el difusor  9 cuando aún esté caliente.

Modo de enfriamiento (Fig. B)

Utilice el modo de enfriamiento para que el peinado dure más tiempo: Pulse el botón de modo de enfriamiento  13 para activar la función de caudal de aire frío. Pulse de nuevo el botón de modo de enfriamiento  13 para volver al ajuste anterior.

NOTAS:

- Si el producto no se calienta, apáguelo y desconéctelo de la corriente. Dejar enfriar el producto.

Función de ionización

- Los iones se aplican continuamente al cabello. Esto reduce la carga estática del cabello y mejora su moldeabilidad. El cabello se vuelve suave, liso, brillante y más fácil de peinar.

NOTA: Recomendamos el uso sin accesorios para una actividad óptima de los iones.

Función de memoria

Función de memoria que conservará el ajuste de temperatura y caudal de aire seleccionado en el uso anterior.

Modo de bloqueo

Para evitar cambiar accidentalmente el caudal de aire y la temperatura configurados durante el peinado, puede activar manualmente la función de bloqueo.

- Deslice el interruptor principal [12] para alinearlo hacia el candado, el caudal de aire deseado y la configuración de temperatura estarán bloqueados.
- Para cambiar al modo de enfriamiento cuando el bloqueo de funciones está activado, presione el botón de modo de enfriamiento * [13] una vez. Presione nuevamente el botón de modo de enfriamiento * [13] para volver al flujo de aire y configuración de temperatura deseados.
- Para desactivar la función de bloqueo, deslice el interruptor principal [12] para alinear |. Luego puede cambiar la temperatura o el caudal de aire configurado.

Limpieza y cuidado

¡PELIGRO! ¡Riesgo de descarga

eléctrica! Apague siempre el producto y desconecte el enchufe [5] de la red eléctrica antes de limpiar el producto.

¡ADVERTENCIA! No sumerja los componentes eléctricos del producto en agua u otros líquidos. Nunca ponga el producto bajo el agua corriente.

¡PRECAUCIÓN! No utilice productos o materiales de limpieza corrosivos o abrasivos para limpiar el producto.

Limpieza de la carcasa, la boquilla concentradora, la boquilla de precisión y el difusor.



- Retire la boquilla concentradora [8], la boquilla de precisión [7] o el difusor [9] de la salida de aire [6].
- Limpie la carcasa, la boquilla concentradora [8], la boquilla de precisión [7] y el difusor [9] con un paño ligeramente humedecido. En caso de suciedad persistente, pase un paño con un poco de detergente. Y seque bien todas las piezas.

Limpieza del filtro de entrada de aire [1] y la cubierta de entrada de aire [2] (Fig. C)

- Sujete el mango del producto [3], gire la cubierta de entrada del aire [2] hasta ● en la cubierta de entrada de aire para alinear ● en la unidad principal.
- Retire la cubierta de entrada de aire y el filtro de entrada de aire [1] de la entrada de aire [16].
- Limpie la cubierta de entrada de aire y el filtro de entrada de aire con un paño limpio y seco.
- Una vez finalizada la limpieza, vuelva a montar el filtro de entrada de aire y la cubierta de entrada de aire en la unidad principal.
- Coloque el filtro de entrada de aire [1] nuevamente en la entrada de aire [16], ● en el filtro de entrada de aire está alineado con ● en la unidad principal.
- Cuando el filtro de entrada de aire [1] esté correctamente ensamblado, coloque la cubierta de entrada de aire [2] encima del filtro de entrada de aire. ● en la cubierta de entrada de aire está alineado con ● en la unidad principal.

- Sujete el mango [3] del producto y gire la cubierta de entrada de aire [2] hasta ● esté alineado  en la unidad principal, asegure que la entrada de aire [1] y fijela de forma segura a la entrada de aire [16].

● Limpieza de la entrada de aire del mango [15] y la cubierta de la entrada de aire del mango [14] (Fig. D)

- Sujete el mango del producto [3] y gire la cubierta de entrada de aire del mango [14] hasta ● esté alineado  en el mango [3].
- Tire hacia abajo la cubierta de entrada de aire del mango [14] desde la entrada de aire del mango [15] con cuidado y luego envuelva la entrada de aire del mango con un paño limpio y seco.
- Después de la limpieza, vuelva a colocar la cubierta de entrada de aire del mango [14] en la entrada de aire del mango.
- ● en la cubierta de entrada de aire [14] alineado con , gire el mango de la cubierta de entrada de aire [14] hasta ● esté en alineado  en el mango [3]. Asegúrese de que la cubierta de entrada de aire del mango esté colocada de forma segura en la entrada de aire del mango.

● Almacenamiento

- Guarde el producto en un lugar fresco y seco, protegido de la humedad y fuera del alcance de los niños.
- Guarde el producto en su embalaje original cuando no lo utilice.
- Alternativamente, el producto también puede colgarse en su bucle para colgar [3].

● Eliminación

El embalaje está compuesto por materiales no contaminantes que pueden ser desechados en el centro de reciclaje local.



Tenga en cuenta el distintivo del embalaje para la separación de residuos. Está compuesto por abreviaturas (a) y números (b) que significan lo siguiente: 1-7: plásticos / 20-22: papel y cartón / 80-98: materiales compuestos.

Producto:



El producto, incluidos los accesorios, y el material de embalaje son reciclables y están sujetos a la responsabilidad extendida del fabricante. Deséchelos por separado siguiendo la información ilustrada de recogida selectiva para un mejor tratamiento de los residuos. El logotipo Triman se aplica solo para Francia.



Para obtener información sobre las posibilidades de desecho del producto al final de su vida útil, acuda a la administración de su comunidad o ciudad.



Para proteger el medio ambiente no tire el producto junto con la basura doméstica cuando ya no le sea útil. Deséchelo en un contenedor de reciclaje. Diríjase a la administración competente para obtener información sobre los puntos de recogida de residuos y sus horarios.

● Garantía

El producto ha sido fabricado según normas de calidad exigentes y ha sido probado minuciosamente antes de la entrega. En caso de fallos de material o de fabricación, dispone de derechos legales frente al vendedor del producto. Nuestra garantía mencionada a continuación no restringe sus derechos legales de ningún modo.

La garantía para este producto es de 3 años a partir de la fecha de compra. La garantía empieza el día de la fecha de compra. Conserve el justificante de compra original en un lugar seguro, ya que este documento es necesario para demostrar la compra.

Todos los daños o defectos ya presente en el momento de la compra deben informarse inmediatamente tras desembalar el producto.

Si el producto presenta defectos de material o fabricación en los 3 años a partir de la fecha de compra, lo repararemos o sustuiremos, según nuestra elección, gratuitamente para usted. El período de garantía no se extiende por una reclamación de garantía aprobada. Esto también es aplicable a las piezas sustituidas y reparadas.

La garantía pierde su validez si el producto se daña o se utiliza o mantiene de forma inadecuada.

La garantía cubre defectos de material y fabricación. Esta garantía no cubre las piezas del producto sujetas a un uso y desgaste normal y, por lo tanto, consideradas piezas de desgaste (por ej. pilas, baterías, mangueras, cartuchos de tinta) ni los daños a las piezas frágiles, por ej. interruptores o piezas de cristal.

● Tramitación de la garantía

Para garantizar una rápida tramitación de su consulta, tenga en cuenta las siguientes indicaciones:

Para realizar cualquier consulta, tenga a mano el recibo y el número de artículo (IAN 485899_2501) como justificante de compra.

Encontrará el número de artículo en una inscripción de la placa indentificativa, en la portada de las instrucciones (abajo a la izquierda) o en una pegatina en la parte posterior o inferior.

Si el producto fallase o presentase algún defecto, póngase primero en contacto con el departamento de asistencia indicado, ya sea por teléfono o correo electrónico.

Puede enviarnos el producto defectuoso libre de franqueo adjuntando el recibo de compra (ticket de compra) e indicando dónde está y cuándo ha ocurrido el fallo a la dirección de asistencia que le indicamos.

● Asistencia

 **Asistencia en España**

Tel.: 900984948







E-Mail: owim@lidl.es



Brugte advarsler og symboler	Side	81
Indledning	Side	81
Anvendelsesformål	Side	81
Leveringsomfang	Side	82
Beskrivelse af delene (fig. A, B, C, D)	Side	82
Tekniske data	Side	82
Sikkerhedsinstruktioner	Side	82
Før første brug	Side	84
Betjening	Side	84
Tørring af hår	Side	84
Styling af hår	Side	85
Rengøring og pleje af produktet	Side	86
Rengøring af kabinettet, koncentratormundstykket, præcisionsmundstykket og diffuseren. . .	Side	86
Rengøring af filteret i luftindløbet 1 og dækslet til luftindløbet 2 (fig. C)	Side	86
Rengøring af filteret på håndtaget 15 og dækslet til luftindløbet på håndtaget 14 (fig. D)	Side	86
Opbevaring	Side	87
Bortskaffelse	Side	87
Garanti	Side	87
Afvikling af garantisager	Side	88
Service	Side	88

Brugte advarsler og symboler

Følgende advarsler bruges i denne brugsvejledning og på emballagen:

	FARE! Dette symbol, vist med ordet »Fare« betyder, at en meget farlig situation kan opstå, som kan - hvis den ikke forhindres - føre til dødsfald eller alvorlige personskader.		Vekselstrøm/spænding
		Hz	Hertz (forsyningsfrekvens)
		W	Watt
	ADVARSEL! Dette symbol, vist med ordet »Advarsel« betyder, at en farlig situation kan opstå, som kan - hvis den ikke forhindres - føre til dødsfald eller alvorlige personskader.		Symbol for et produkt i beskyttelsesklasse II
			Denne enhed må ikke bruges i et badekar, en bruser eller en vandfyldt beholder.
	FORSIGTIG! Dette symbol, vist med ordet »Forsigtig« betyder, at en halvfarlig situation kan opstå, som kan - hvis den ikke forhindres - føre til mindre eller moderate personskader.		Læs brugsvejledningen grundigt, især sikkerhedsinstruktionerne.
	BEMÆRK: Dette symbol, vist med ordet »Bemærk«, betyder, at der er yderligere praktiske oplysninger, der skal læses.	CE	CE-mærket viser, at produktet er i overensstemmelse med relevante EU-direktiver, der gælder for dette produkt.
	Anvend kun produktet indendørs i tørre lokaler.	 	Sikkerhedsoplysninger Brugervejledning

HÅRTØRRER MED BØRSTEFRI MOTOR

● Indledning

Hjerteligt tillykke med købet af deres nye produkt. Du har besluttet dig for et produkt af høj kvalitet. Brugervejledningen er en del af dette produkt. Den indeholder vigtige informationer om sikkerhed, brug og bortskaffelse. Gør dig inden ibrugtagning af produktet fortrolig med alle betjenings- og sikkerhedsanvisninger. Benyt kun produktet som beskrevet og til de oplyste formål. Videregiv alle papirer, hvis du giver produktet videre til tredjemand.

● Anvendelsesformål

Dette produkt er beregnet til, at tørre og style menneskehår.

Produktet må ikke bruges på kunstigt hår eller dyrehår. Produktet må ikke bruges til andre formål.

Dette produkt er kun beregnet til privat husholdningsbrug. Det er ikke beregnet til erhvervsmæssigt brug.

Producenten påtager sig intet ansvar for skader, som følge af forkert brug.

● Leveringsomfang

Når du har pakke produktet ud, skal du se om alle delene følger med og at de er i ordentlig stand.

Fjern al emballage før brug.

1x Hårtørrer med børstefri motor

1x Diffuser

1x Koncentratormundstykke

1x Brugsvejledning

1x Præcisionsmundstykke

● Beskrivelse af delene (fig. A, B, C, D)

Før brugsvejledningen læses, skal du folde siden med billederne ud og gøre dig bekendt med alle produktets funktioner.

- 1 Filter til luftindløb
- 2 Dæksel til luftindløb
- 3 Håndtag
- 4 Løkke
- 5 Ledning med stik
- 6 Luftudløb
- 7 Præcisionsmundstykke
- 8 Koncentratormundstykke
- 9 Diffuser
- 10  Luftstrømsknap
- 11  Varmeindstillingsknap
- 12  Tænd/sluk-knap (tænd/sluk/lås funktion)
- 13  Kølefunktionsknap
- 14 Dæksel til luftindløb på håndtag
- 15 Luftindløb på håndtag
- 16 Luftindløb

● Tekniske data

Indgangsspænding: 220–240 V~, 50–60 Hz

Nominal effekt: 1600–1900 W

Beskyttelsesklasse: II

Slukket: 0 W



Sikkerhedsinstruktioner

FØR PRODUKTET TAGES I BRUG, SKAL DU GØRE DIG BEKENDT MED ALLE SIKKERHEDSOPLYSNINGERNE OG BRUGSINSTRUKTIONERNE! HVIS DETTE PRODUKT GIVES VIDERE TIL ANDRE, SKAL ALLE DOKUMENTERNE FØLGE MED!

Garantien dækker ikke over skader, som følge af manglende overholdelse af denne brugsvejledning! Der påtages intet ansvar for følgeskader! Producenten påtager sig intet ansvar for materielle skader eller personskader, som følge af forkert håndtering eller manglende overholdelse af sikkerhedsinstruktionerne!

⚠ ADVARSEL! RISIKO FOR SKADER OG LIVSFARLIGT FOR SPÆDBØRN OG BØRN!

Børn må aldrig efterlades uden opsyn med emballagen. Emballagematerialet udgør en kvælningssfare. Børn undervurderer ofte farerne. Børn skal altid holdes væk fra emballagen.

- Dette produkt må kun bruges af børn over 8 år og personer med nedsatte fysiske, sensoriske eller mentale evner, eller personer med manglende erfaring og viden, hvis de er under opsyn eller er blevet vejledt i, hvordan apparatet bruges på en sikker måde og de forstår de involverede risici.
- Børn må ikke lege med dette produkt.
- Rengør og vedligeholdelse må ikke udføres af børn uden opsyn.











⚠ ADVARSEL! Forkert brug kan føre til skader. Dette produkt må kun bruges i henhold til disse instruktioner. Produktet må på ingen måde ændres.

⚠ FARE! Risiko for elektrisk stød! Du må aldrig selv forsøge af reparere dette produkt. Hvis produktet holder op med at virke, må det kun repareres af kvalificerede fagfolk.

⚠ ADVARSEL! Risiko for elektrisk stød! Produktet må ikke nedsænkes i vand eller andre væsker. Produktet må aldrig holdes under rindende vand.

⚠ ADVARSEL! Risiko for elektrisk stød! Brug aldrig et beskadiget produkt. Hvis produktet beskadiges, skal det afbrydes fra strømforsyningen, og du skal kontakte din forhandler.

- Før produktet slutes til strømforsyningen, skal du sørge for, at spændingen og strømmen stemmer overens med strømforsyningsoplysningerne på produktets mærkat.
 - Hvis strømkablet er beskadiget, skal det udskiftes af producenten, dennes serviceagent eller en lignende kvalificeret fagperson, for at undgå fare.
 - Ledningen må ikke hænge ud over skarpe kanter, eller klemmes eller bøjes.
 - For yderligere beskyttelse anbefales det, at bruge en reststrømsenhed (RCD) med en nominel reststrøm på op til 30 mA i det elektriske kredsløb, der forsyner badeværelset. Spørg en elektriker til råds.
- ⚠ ADVARSEL:** Dette produkt må ikke bruges i nærheden af badekar, brusere, bassiner eller andre beholdere med vand.
- Produktet må ikke efterlades uden opsyn, når det er sluttet til strømforsyningen.



- Produktet må ikke bruges med våde hænder eller hvis du står på et vådt gulv. Rør ikke ved stikket med våde hænder.
 - Undgå, at trække i ledningen når du trækker stikket ud af stikkontakten.
 - Produktet, dets ledning og strømstikket skal beskyttes mod støv, direkte sollys og dryppende og sprøjtende vand.
 - Sluk produktet før
 - afbryd produktet fra stikkontakten,
 - skift/juster tilbehøret,
 - rengør.
 - Produktet må ikke bruges, hvis det er blevet tabt, hvis det har synlige tegn på skader.
 - Produktet må ikke bruges udendørs.
 - Produktet må ikke bruges, opbevares i eller udsættes for fugtige miljøer.
- Hvis produktet bruges på et badeværelse, skal det afbrydes fra stikkontakten efter brug, da nærheden af vand udgør en fare, selv når produktet er slukket.
 - Brug ikke tilbehør, der ikke er fra producenten.
- **Før første brug**
- Fjern emballagen. Sørg for, at alle delene er i ordentlig stand.
- ① **BEMÆRK:** Produktet kan lugte en smule i begyndelsen. Dette er rester fra fremstillingen eller transporten, som hurtigt går væk. Før produktet bruges for første gang, skal alle dele af produktet rengøres som beskrevet i kapitlet "Rengøring og pleje".
- **Betjening**
- ① **BEMÆRK:** Slukket: Produktet er slukket når det tilsluttes og  tænd/sluk-knappen  står på .
- **Tørring af hår**
- Slut strømstikket  til en passende stikkontakt.
 - Produktet tændes ved at sætte  tænd/sluk-knappen  på I.
 - Vælg den ønskede luftstrøm og varme ved, at trykke på (luftstrømsknappen   eller/og varmeindstillingsknappen   (fig. B):

Status på lyset i luftstrømsindikatoren

Luftstrøm	Lysindikator
Lav luftstrøm	1 hvidt lys
Medium luftstrøm	2 hvide lys
Stærk luftstrøm	3 hvide lys

Status på lyset i varmeindikatoren

Varmeniveau	Lysindikator
Lav varme	1 rødt lys
Medium varme	2 røde lys
Høj varme	3 røde lys
Kølefunktion	Sluk

- Efter brug: Sæt  tænd/sluk-knappen **12** på  for at slukke produktet. Træk strømstikket **5** ud af stikkontakten (fig. B).

● Styling af hår

Brug koncentratormundstykket/ præcisionsmundstykket

- Sæt koncentratormundstykket **8**/ præcisionsmundstykket **7** på luftudløbet **6**.
- Drej koncentratormundstykket **8**/ præcisionsmundstykket **7** for, at ændre positionen.
- Tænd produktet. Brug koncentratormundstykket **8**/præcisionsmundstykket **7** til, at rette luftstrømmen mod et bestemt sted på håret.
- Vi anbefaler at bruge koncentratormundstykket **8** til at tørre håret og præcisionsmundstykket **7** til at sætte håret

BEMÆRK:

- Sluk altid produktet før du sætter tilbehør på.
- Vi anbefaler at bruge den lave luftstrøm og det lave varme, når du sætter håret.

-  **FORSIGTIG!** Undgå, at røre koncentratormundstykket **7**/præcisionsmundstykket **6**, når det er varmt og når produktet er tændt.

Brug af diffuseren



- Sæt diffuseren **9** på luftudløbet **6**.
- Tænd produktet. Brug diffuseren **9** til at lave krøller og blide lange bølger, og til at give volumen ved hårets rødder.

BEMÆRKNINGER:

- Ved brug på langt hår: Træk diffuseren **9** gennem håret til spidserne, så du laver blide bølger i retning af rødderne.
- Ved brug på kort hår: Brug diffuseren **9** til, at arbejde på håret omkring rødderne, hvilket giver fylde og volumen.

-  **FORSIGTIG!** Undgå, at røre eller skifte diffusoren **9**, når den stadig er varm.

Kølefunktion (fig. B)

Brug kølefunktionen for, at få frisuren til at holde længere: Tryk på køleknappen  **13** for, at bruge en kold luftstrøm. Tryk på køleknappen  **13** igen, for at skifte til forrige indstilling.

BEMÆRKNINGER:

- Hvis varmefunktionen ikke virker, skal du slukke og afbryde produktet fra strømmen. Lad herefter produktet køle ned.

Ioniseringsfunktion

- Ioner påføres løbende til håret. Dette reducerer hårets statiske belastning, og det gør det nemmere at style. Håret bliver blødt, glat, glansfuldt og det bliver lettere at style.





❗ **BEMÆRK:** Vi anbefaler, at bruge denne funktion uden mundstykker, for at få det meste ud af ionerne.

Hukommelsesfunktion

Dette er en hukommelsesfunktion, der gemmer temperaturen og luftstrømsindstillingen, som apparatet stod på ved sidste brug.

Funktionslås

Du kan slå funktionslåsen til, så luftstrømmen og temperaturen ikke ændres ved et uheld.

- Sæt  tænd/sluk-knappen **12** på , hvorefter den ønskede luftstrøm og temperaturindstilling låses.
- For at sætte produktet på kølefunktionen, når funktionslåsen er slået til, skal du trykke på kølefunktion-knappen  **13**. Tryk på kølefunktion-knappen  **13** igen, hvorefter produktet går tilbage til den ønskede luftstrøm og temperaturindstilling.
- For at slå låsefunktionen fra, skal du sætte  tænd/sluk-knappen **12** på **I**. Derefter kan du justere temperaturen og luftstrømmen igen.

● Rengøring og pleje af produktet

⚠️ **FARE! Risiko for elektrisk stød!** Sluk altid for produktet, og træk stikket **5** ud af stikkontakten, før produktet rengøres.





⚠️ **ADVARSEL!** Produktets elektriske dele må ikke nedsænkes i vand eller andre væsker. Produktet må aldrig holdes under rindende vand.

⚠️ **FORSIGTIG!** Produktet må ikke rengøres med ætsende eller slibende rengøringsmidler eller materialer.

● Rengøring af kabinettet, koncentratormundstykket, præcisionsmundstykket og diffuseren.

- Tag koncentratormundstykket **8**, præcisionsmundstykket **7** eller diffuseren **9** af luftudløbet **6**.
- Tør kabinettet, koncentratormundstykket **8**, præcisionsmundstykket **7** eller diffuseren **9** af med en fugtig klud. Hvis produktet er meget beskidt, skal det tørres af med et let rengøringsmiddel på kluden. Og tør alle delene grundigt af.

● Rengøring af filteret i luftindløbet **1** og dækslet til luftindløbet **2** (fig. C)

- Hold produkt håndtaget **3**, drej dækslet til luftindløbet **2** til ● på dækslet er ud for  på hovedenheden.
- Tag dækslet af luftindløbet og tag filteret **1** ud af luftindløbet **16**.
- Tør dækslet og filteret af med en tør ren klud.
- Når du har rengjort filteret og dækslet skal du sætte det på hovedenheden igen.
- Sæt filteret **1** på luftindløbet **16** igen. Sørg for at ● på filteret er ud for  på hovedenheden.
- Når du har sat filteret **1** rigtigt på, skal du sætte dækslet **2** på filteret. Sørg for at ● på dækslet er ud for  på hovedenheden.
- Hold i håndtaget **3** på produktet, og drej dækslet til luftindløbet **2** til ● på dækslet er ud for  på hovedenheden. Sørg for, at filteret **1** og dækslet sættes ordentligt fast på luftindløbet **16**.

● Rengøring af filteret på håndtaget **15** og dækslet til luftindløbet på håndtaget **14** (fig. D)

- Hold produkt håndtaget **3**, drej dækslet til luftindløbet **14** til ● på dækslet er ud for  på håndtaget **3**.
- Træk forsigtigt dækslet **14** ned fra håndtagets luftindløb **15**, og vikl derefter håndtagets luftindløb ind i en ren og tør klud.

- Når du har rengjort dækslet **14**, skal du sætte det i håndtagets luftindløb igen.
- ● på dækslet til luftindløbet **14** er ud for **14**, drej håndtaget på dækslet til luftindløbet **14** til ● på dækslet er ud for **14** på håndtaget **3**. Sørg for at dækslet sættes ordentligt på luftindløbet.



De får oplyst muligheder til bortskaffelse af det udtjente produkt hos deres lokale myndigheder eller bystyre.



For miljøets skyld, så må produktet aldrig smides ud sammen med husholdningsaffaldet, når det er udtjent, men skal afleveres til en fagmæssig korrekt bortskaffelse. De kan informere Dem vedrørende opsamlingssteder og deres åbningstider hos deres ansvarlige forvaltning.

● **Opbevaring**

- Produktet skal opbevares på et køligt og tørt sted, som er beskyttet mod fugt og utilgængeligt for børn.
- Produktet skal opbevares i dets originale emballage, når det ikke er i brug.
- Produktet kan også hænges op i løkken **3**.

● **Bortskaffelse**

Indpakningen består af miljøvenlige materialer, som De kan bortskaffe over de lokale genbrugssteder.



Bemærk forpackningsmaterialernes mærkning til affaldssorteringen, disse er mærket med forkortelser (a) og numre (b) med følgende betydning: 1-7: kunststoffer / 20-22: papir og pap / 80-98: kompositmaterialer.

● **Garanti**

Produktet er blevet fremstillet efter strenge kvalitetsstandarder og kontrolleret nøje før udlevering. I tilfælde af materiale- eller produktionsfejl kan du i medfør af loven gøre krav gældende over for sælgeren af produktet. Dine lovmæssige rettigheder begrænses på ingen måde af den af os nedennævnte garanti.

Garantien på dette produkt gælder i 3 år regnet fra købsdatoen. Garantien gælder fra købsdatoen. Opbevar den originale kvittering et sikkert sted, da dette dokument forlanges forlagt som dokumentation for købet.

Alle skader eller mangler, der allerede forefindes på tidspunktet for købet, skal straks meddeles efter udpakningen af produktet.

Hvis der inden for 3 år regnet fra købsdatoen viser sig en materiale- eller produktionsfejl på produktet, reparerer eller udskifter vi det – efter vores valg – gratis for dig. Garantiperioden forlænges ikke som følge af et imødekommet krav om garanti. Dette gælder også for udskiftede og reparerede dele.

Denne garanti bortfalder, hvis produktet er blevet beskadiget eller anvendt og vedligeholdt forkert.

Garantien dækker materiale- og produktionsfejl. Denne garanti dækker hverken produktdele, der er udsat for normal slitage og derfor er at betragte som sliddele (f.eks. batterier, akkumulatorer, slanger, farvepatroner), eller skader på skrøbelige dele, f.eks. kontakter eller dele af glas.

Produkt:



Produktet og tilbehøret og emballagematerialer kan genbruges og er underlagt udvidet producentansvar.

De skal bortskaffes separat. Følg de viste mærkater med sorteringsoplysninger, så de bortskaffes på en bedre måde.

Triman-logoet gælder kun for Frankrig.

● Afvikling af garantiasager

For at kunne garantere en hurtig sagsbehandling af deres forespørgsel, bedes De følge følgende anvisninger:

Opbevar kassebon og artikelnummer (IAN 485899_2501) som købsdokumentation, så disse kan fremlægges på forespørgsel.

Artikelnumrene er angivet på typeskiltet, ved en indgravering, på forsiden af vejledningen (nederst til venstre) eller på et mærkat på bag- eller undersiden.

Hvis der forekommer funktionsfejl eller andre mangler, skal De først kontakte nedenstående serviceafdeling telefonisk eller via e-mail.

Et produkt, der er registreret som defekt, kan De derefter sende portofrit til den meddelte serviceadresse ved vedlæggelse af købsbeviset (kassebon) og angivelsen af, hvori manglen består, og hvornår den er opstået.

● Service

 **Service Danmark**

Tel.: 80253972











E-Mail: owim@lidl.dk



Avvertenze e simboli utilizzati	Pagina 90
Introduzione	Pagina 90
Destinazione d'uso	Pagina 90
Contenuto dell'imballaggio	Pagina 91
Descrizione dei componenti (Fig. A, B, C, D)	Pagina 91
Specifiche tecniche	Pagina 91
Avvertenze di sicurezza	Pagina 91
Operazioni preliminari	Pagina 93
Utilizzo	Pagina 93
Asciugatura	Pagina 93
Messa in piega	Pagina 94
Pulizia e manutenzione	Pagina 95
Pulizia delle superfici esterne e degli accessori	Pagina 95
Pulizia del filtro 1 e del coperchio dell'apertura di ingresso dell'aria 2 (Fig. C)	Pagina 95
Pulizia dell'apertura di ingresso dell'aria 15 e del coperchio 14 sull'impugnatura (Fig. D)	Pagina 95
Conservazione	Pagina 96
Smaltimento	Pagina 96
Garanzia	Pagina 96
Gestione dei casi in garanzia	Pagina 97
Assistenza	Pagina 97

Avvertenze e simboli utilizzati

In questo manuale e/o sull'imballaggio sono utilizzati i seguenti simboli.

	PERICOLO! Questo simbolo, in combinazione con la parola "Pericolo", indica un pericolo di elevata entità che può causare lesioni gravi o mortali.		Corrente alternata/tensione
		Hz	Hertz (frequenza di alimentazione)
		W	Watt
	AVVERTENZA! Questo simbolo, in combinazione con la parola "Avvertenza", indica un pericolo di media entità che può causare lesioni gravi o mortali.		Apparecchio di classe II
			Non usare questo apparecchio all'interno di vasche da bagno, docce o contenitori d'acqua.
	ATTENZIONE! Questo simbolo, in combinazione con la parola "Attenzione", indica un pericolo di bassa entità che può causare lesioni lievi o moderate.		Leggere attentamente questo manuale, in particolare le avvertenze di sicurezza.
	NOTA: questo simbolo, in combinazione con la parola "Nota", fornisce ulteriori informazioni utili.	CE	Il simbolo CE indica che il prodotto è conforme alle direttive UE rilevanti applicabili.
	Usare il prodotto esclusivamente in ambienti interni e asciutti.		Avvertenza di sicurezza Istruzione per l'uso

ASCIUGACAPELLI PREMIUM CON MOTORE BRUSHLESS

● **Introduzione**

Congratulazioni per l'acquisto del vostro nuovo prodotto. Avete optato per un prodotto di alta qualità. Le istruzioni d'uso sono parte integrante di questo prodotto. Esse contengono importanti avvertenze sulla sicurezza, l'impiego e lo smaltimento. Prima dell'utilizzo del prodotto, prendere conoscenza di tutte le istruzioni d'uso e delle avvertenze di sicurezza. Utilizzare il prodotto solo come descritto e per i campi di applicazione indicati. Consegnare tutte le documentazioni su questo prodotto quando viene ceduto a terzi.

● **Destinazione d'uso**

Questo prodotto è progettato per asciugare e acconciare capelli umani.

Il prodotto non deve essere usato su capelli artificiali o peli di animali. Non usare il prodotto per altri scopi.

Questo prodotto è destinato al solo uso domestico privato e non deve essere usato per scopi commerciali.

Il costruttore declina ogni responsabilità per eventuali danni causati da un uso improprio.





● Contenuto dell'imballaggio

Dopo aver estratto il prodotto dalla confezione, assicurarsi che siano presenti tutti i componenti e che siano in buone condizioni. Rimuovere tutti i materiali di imballaggio prima dell'uso.

- 1x Asciugacapelli premium con motore brushless
- 1x Diffusore
- 1x Concentratore
- 1x Manuale di istruzioni
- 1x Bocchetta di precisione

● Descrizione dei componenti (Fig. A, B, C, D)

Prima dell'uso, aprire la pagina contenente le illustrazioni e familiarizzarsi con tutte le funzioni del prodotto.

- 1 Filtro dell'apertura di ingresso dell'aria
- 2 Coperchio dell'apertura di ingresso dell'aria
- 3 Impugnatura
- 4 Anello di aggancio
- 5 Cavo di alimentazione con spina
- 6 Apertura di uscita dell'aria
- 7 Bocchetta di precisione
- 8 Concentratore
- 9 Diffusore
- 10  Selettore della velocità
- 11  Selettore del calore
- 12  Interruttore principale (accensione, spegnimento, bloccaggio)
- 13  Pulsante dell'aria fredda
- 14 Coperchio dell'apertura di ingresso dell'aria sull'impugnatura
- 15 Apertura di ingresso dell'aria sull'impugnatura
- 16 Apertura di ingresso dell'aria

● Specifiche tecniche

Tensione in ingresso: 220-240 V~, 50-60 Hz

Potenza nominale: 1600-1900 W

Classe di protezione: II

Consumo di energia

in modalità spento: 0 W



Avvertenze di sicurezza

PRIMA DI USARE IL PRODOTTO, LEGGERE ATTENTAMENTE TUTTE LE AVVERTENZE DI SICUREZZA E LE ISTRUZIONI PER L'USO. IN CASO DI CESSIONE DEL PRODOTTO A TERZI, ALLEGARE TUTTA LA DOCUMENTAZIONE.

Il mancato rispetto delle istruzioni riportate in questo manuale può causare danni e comporta l'annullamento della garanzia. Si declina ogni responsabilità per eventuali danni consequenziali. Si declina ogni responsabilità per eventuali danni materiali o lesioni personali causati da un uso improprio del prodotto o dal mancato rispetto delle avvertenze di sicurezza.

⚠ AVVERTENZA! RISCHIO DI MORTE O LESIONI PER NEONATI E BAMBINI!

Non lasciare i bambini senza supervisione con i materiali di imballaggio. I materiali di imballaggio comportano il rischio di soffocamento. I bambini tendono a sottovalutare i pericoli. Tenere i bambini a distanza dai materiali di imballaggio.

- Questo prodotto può essere usato da bambini di età superiore a 8 anni e da persone con ridotte capacità fisiche, sensoriali o mentali o prive di esperienza e conoscenza, solo se supervisionati o istruiti sull'uso sicuro del prodotto e se comprendono i rischi correlati.
- I bambini non devono giocare con il prodotto.
- Le operazioni di pulizia e manutenzione ordinaria non devono essere effettuate da bambini senza supervisione.

⚠ AVVERTENZA! L'uso improprio comporta il rischio di lesioni. Usare il prodotto esclusivamente come descritto in queste istruzioni. Non tentare di modificare il prodotto in alcun modo.

⚠ PERICOLO! Rischio di scossa elettrica! Non tentare di riparare il prodotto da soli. In caso di malfunzionamento, affidare la riparazione del prodotto a un tecnico qualificato.

⚠ AVVERTENZA! Rischio di scossa elettrica! Non immergere il prodotto in acqua o altri liquidi. Non lavare il prodotto sotto l'acqua corrente.

⚠ AVVERTENZA! Rischio di scossa elettrica! Non usare il prodotto se è danneggiato. Se il prodotto è danneggiato, scollegarlo dalla fonte di alimentazione e contattare il rivenditore.

- Prima di collegare il prodotto alla fonte di alimentazione, verificare che la tensione e la corrente della fonte di alimentazione corrispondano ai valori riportati sulla targa del prodotto.
- Per motivi di sicurezza, se il cavo di alimentazione è danneggiato deve essere sostituito dal costruttore, dal suo centro di assistenza o da un tecnico qualificato.
- Non schiacciare o piegare il cavo di alimentazione ed evitare che entri a contatto con bordi affilati.
- Per motivi di sicurezza, si raccomanda di proteggere il circuito elettrico che alimenta il bagno con un interruttore differenziale (RCD) con corrente di intervento non superiore a 30 mA. Contattare un elettricista in caso di dubbio.



- ⚠ AVVERTENZA!** Non questo apparecchio in prossimità di vasche da bagno, docce, lavandini o altri contenitori d'acqua.
- Non lasciare il prodotto incustodito quando è collegato alla presa di corrente.
 - Non usare il prodotto con le mani bagnate o con i piedi a contatto con un pavimento bagnato. Non toccare la spina con le mani bagnate.
 - Non scollegare la spina dalla presa di corrente tirando il cavo.
 - Proteggere il prodotto, la spina e il cavo di alimentazione da calore, polvere, luce solare diretta, gocciolamenti e schizzi d'acqua.
 - Spegnere il prodotto prima di:
 - Scollegarlo dalla presa di corrente
 - Sostituire/regolare gli accessori
 - Pulirlo.
 - Non usare il prodotto se è caduto ed è visibilmente danneggiato.
 - Non usare il prodotto all'aperto.
 - Non usare, riporre o esporre il prodotto in ambienti umidi.

- Quando il prodotto è utilizzato in un bagno, scollegarlo dalla presa di corrente dopo l'uso, perché la prossimità di acqua comporta un pericolo, anche se il prodotto è spento.
- Non usare accessori non forniti dal costruttore.





● **Operazioni preliminari**

- Rimuovere tutti i materiali di imballaggio. Assicurarsi che siano presenti tutti i componenti.
- ① **NOTA:** Al primo utilizzo, il prodotto potrebbe emettere un leggero odore a causare dei residui di fabbricazione o trasporto. Il fenomeno scomparirà rapidamente. Pulire tutti i componenti del prodotto come indicato alla sezione "Pulizia e manutenzione".

● **Utilizzo**

- ① **NOTA**
Modalità spento: il prodotto entra in modalità spento quando è collegato alla presa di corrente e l'interruttore principale  12 è in posizione .

● **Asciugatura**



- Collegare il cavo di alimentazione  5 a una presa di corrente.
- Per accendere il prodotto, portare l'interruttore principale  12 in posizione I.
- Selezionare la velocità dell'aria e il livello di calore premendo il selettore della velocità  10 e/o il selettore del calore  11 (Fig. B).

Indicatore luminoso della velocità dell'aria

Velocità dell'aria	Indicatore luminoso
Velocità minima	1 luce bianca
Velocità intermedia	2 luci bianche
Velocità massima	3 luci bianche

Indicatore luminoso del livello di calore

Livello di calore	Indicatore luminoso
Calore minimo	1 luce rossa
Calore intermedio	2 luci rosse
Calore massimo	3 luci rosse
Aria fredda	Spento

- Dopo l'uso, portare l'interruttore principale  **12** in posizione  per spegnere il prodotto. Scollegare il cavo di alimentazione **5** dalla presa di corrente (Fig. B).

● Messa in piega

Utilizzo del concentratore/bocchetta di precisione

- Fissare il concentratore **8** o la bocchetta di precisione **7** sull'apertura di uscita dell'aria **6**.
- Ruotare il concentratore **8** o la bocchetta di precisione **7** per modificarne la posizione.
- Accendere il prodotto. Il concentratore **8** e la bocchetta di precisione **7** permettono di dirigere il flusso d'aria verso una sezione specifica dei capelli.
- Il concentratore **8** è ideale per l'asciugatura, mentre la bocchetta di precisione **7** è ideale per la messa in piega.

NOTE

- Spegnere il prodotto prima di installare un accessorio.
- Per la messa in piega si raccomanda di usare la velocità dell'aria minima e il livello di calore minimo.

 **ATTENZIONE!** Non toccare e rimuovere il concentratore **7** o la bocchetta di precisione **6** quando sono caldi o il prodotto è acceso.

Utilizzo del diffusore



- Fissare il diffusore **9** sull'apertura di uscita dell'aria **6**.
- Accendere il prodotto. Il diffusore **9** è ideale per creare ricci e onde sulle lunghezze e sulle punte e per dare corpo e volume alle radici.

NOTE

- Per i capelli lunghi, posizionare il diffusore **9** sulle punte dei capelli e creare le onde in direzione delle radici.
- Per i capelli corti, posizionare il diffusore **9** sulle radici per conferire corpo e volume ai capelli.

 **ATTENZIONE!** Non toccare e rimuovere il diffusore **9** quando è ancora caldo.

Aria fredda (Fig. B)

Il getto di aria fredda permette di prolungare la durata della messa in piega. Premere il pulsante dell'aria fredda  **13** per generare un getto di aria fredda. Premere nuovamente il pulsante dell'aria fredda  **13** per riattivare il livello di calore precedente.

NOTE

- Se il prodotto non emette aria calda, spegnerlo e scollegarlo dalla presa di corrente. Attendere che si raffreddi.

Funzione ionica

- Gli ioni vengono diretti in modo continuo verso i capelli per ridurre l'elettricità statica e facilitare la messa in piega. I capelli risulteranno morbidi, lisci, lucidi e facili da acconciare.







- ⓘ **NOTA:** per la massima attività degli ioni, si raccomanda di usare l'asciugacapelli senza accessori.

Funzione di memoria

L'asciugacapelli memorizza il livello di calore e la velocità dell'aria selezionati durante l'ultimo utilizzo.

Funzione di bloccaggio

Per evitare di modificare accidentalmente la velocità dell'aria e il livello di calore durante l'acconciatura, è possibile attivare la funzione di bloccaggio.

- Portare  l'interruttore principale **12** in posizione  per bloccare la velocità dell'aria e il livello di calore selezionati.
- Per generare un getto d'aria fredda quando la funzione di bloccaggio è attiva, premere una volta il pulsante dell'aria fredda  **13**. Premere nuovamente il pulsante dell'aria fredda  **13** per riattivare il livello di calore precedente.
- Per disattivare la funzione di bloccaggio, portare  l'interruttore principale **12** in posizione . Sarà quindi possibile modificare il livello di calore o la velocità dell'aria.

Pulizia e manutenzione

⚠ PERICOLO! Rischio di scossa elettrica!

Prima di pulire il prodotto, spegnerlo e scollegare il cavo di alimentazione **5** dalla presa di corrente.





- ⚠ **AVVERTENZA!** Non immergere i componenti elettrici del prodotto in acqua o altri liquidi. Non lavare il prodotto sotto l'acqua corrente.

- ⚠ **ATTENZIONE!** Non usare utensili o detersivi corrosivi o abrasivi per pulire il prodotto.

Pulizia delle superfici esterne e degli accessori



- Rimuovere il concentratore **8**, la bocchetta di precisione **7** o il diffusore **9** dall'apertura di uscita dell'aria **6**.
- Pulire le superfici esterne, il concentratore **8**, la bocchetta di precisione **7** e il diffusore **9** con un panno leggermente umido. Per rimuovere eventuali macchie, usare del detersivo delicato. Asciugare accuratamente tutte le parti.

Pulizia del filtro **1 e del coperchio dell'apertura di ingresso dell'aria **2** (Fig. C)**

- Tenendo l'impugnatura **3** con una mano, ruotare il coperchio **2** finché il simbolo ● sul coperchio non è allineato con il  sull'unità principale.
- Rimuovere il coperchio e il filtro **1** dall'apertura di ingresso dell'aria **16**.
- Pulire il coperchio e il filtro con un panno asciutto e pulito.
- Al termine della pulizia, reinstallare il filtro e il coperchio sull'unità principale come descritto di seguito.
- Posizionare il filtro **1** sull'apertura di ingresso dell'aria **16** allineando il simbolo ● sul filtro con il simbolo  sull'unità principale.
- Dopo aver fissato il filtro **1**, posizionare il coperchio **2** sopra il filtro e allineare il simbolo ● sul coperchio con il simbolo  sull'unità principale.
- Tenendo l'impugnatura **3** con una mano, ruotare il coperchio **2** finché il simbolo ● sul coperchio non è allineato con il  sull'unità principale. Assicurarsi che il filtro **1** e il coperchio siano fissati saldamente sull'apertura di ingresso dell'aria **16**.

Pulizia dell'apertura di ingresso dell'aria **15 e del coperchio **14** sull'impugnatura (Fig. D)**

- Tenendo l'impugnatura **3** con una mano, ruotare il coperchio **14** finché il simbolo ● non è allineato con il simbolo  sull'impugnatura **3**.

- Tirare il coperchio [14] delicatamente per separarlo dall'apertura di ingresso dell'aria [15], quindi pulire l'apertura di ingresso dell'aria con un panno asciutto e pulito.
- Al termine della pulizia, reinstallare il coperchio [14] sull'apertura di ingresso dell'aria come descritto di seguito.
- Allineare il simbolo ● sul coperchio [14] con il , quindi ruotare il coperchio [14] finché il simbolo ● non è allineato con il simbolo  sull'impugnatura [3]. Assicurarsi che il coperchio sia fissato saldamente sull'apertura di ingresso dell'aria.

● Conservazione

- Riporre il prodotto in un luogo fresco e asciutto, protetto dall'umidità e fuori dalla portata dei bambini.
- Conservare il prodotto all'interno della confezione originale quando non è in uso.
- In alternativa, è possibile appendere il prodotto con l'anello di aggancio [3].

● Smaltimento

l'imballaggio è composto da materiali ecologici che possono essere smaltiti presso i siti di raccolta locali per il riciclo.



Osservare l'identificazione dei materiali di imballaggio per lo smaltimento differenziato, i quali sono contrassegnati da abbreviazioni (a) e da numeri (b) con il seguente significato: 1-7: plastiche / 20-22: carta e cartone / 80-98: materiali compositi.

Prodotto:



Il prodotto, i suoi accessori e i materiali di imballaggio sono riciclabili e soggetti alla responsabilità estesa del produttore. Per un migliore trattamento dei rifiuti, smaltirli separatamente seguendo i diversi simboli della raccolta differenziata. Il logo Triman è valido solamente per la Francia.



È possibile informarsi circa le possibilità di smaltimento del prodotto usato presso l'amministrazione comunale o cittadina.



Per questioni di tutela ambientale non gettare il prodotto usato tra i rifiuti domestici, ma provvedere invece al suo corretto smaltimento. Presso l'amministrazione competente è possibile ricevere informazioni circa i siti di raccolta e i relativi orari di apertura.

● Garanzia

Il prodotto è stato fabbricato accuratamente secondo severe direttive di qualità ed è stato controllato meticolosamente prima della consegna. In caso di difetti di materiale o fabbricazione l'acquirente può far valere diritti legali nei confronti del venditore. La nostra garanzia sotto riportata non costituisce alcun limite ai diritti legali dell'acquirente.

Questo prodotto è garantito per 3 anni con decorrenza dalla data di acquisto. La garanzia decorre dalla data d'acquisto. Conservare lo scontrino originale in un posto sicuro perché questo documento viene richiesto come prova dell'avvenuto acquisto.

Tutti i danni o difetti presenti già al momento dell'acquisto devono essere comunicati subito dopo l'apertura della confezione.

Se entro 3 anni dalla data di acquisto di questo prodotto si rileva un difetto di materiale o di fabbricazione, noi procederemo, a nostra discrezione, alla riparazione o sostituzione gratuita del prodotto o al rimborso del prezzo di acquisto. Un eventuale intervento in garanzia non prolunga né rinnova il periodo di garanzia stesso. Ciò vale anche per le parti sostituite e riparate.

Questa garanzia decade in caso di danneggiamento oppure uso o manutenzione impropri del prodotto.

La prestazione in garanzia vale per difetti del materiale o di fabbricazione. Questa garanzia non si estende a componenti del prodotto esposti a normale logorio, che possono pertanto essere considerati come componenti soggetti a usura (esempio capacità della batteria, calcificazione, lampade, pneumatici, filtri, spazzole...). La garanzia non si estende altresì a danni che si verificano su componenti delicati (esempio interruttori, batterie, parti realizzate in vetro, schermi, accessori vari) nonché danni derivanti dal trasporto o altri incidenti.

● Gestione dei casi in garanzia

Per garantire un rapido disbrigo delle proprie pratiche, seguire le istruzioni seguenti:

Per ogni richiesta si prega di conservare lo scontrino e il codice dell'articolo (IAN 485899_2501) come prova d'acquisto.

Il numero d'articolo può essere dedotto dalla targhetta, da un'incisione, dal frontespizio delle istruzioni (in basso a sinistra) oppure dall'adesivo applicato sul retro o sul lato inferiore.

In caso di disfunzioni o avarie, contattare innanzitutto i partner di assistenza elencati di seguito telefonicamente oppure via e-mail.

Si può inviare il prodotto ritenuto difettoso all'indirizzo del centro di assistenza indicato con spedizione esente da affrancatura, completo del documento di acquisto (scontrino) e della descrizione del difetto, specificando anche quando tale difetto si è verificato.

● Assistenza

IT Assistenza Italia
Tel.: 800790789
E-Mail: owim@lidl.it



Használt figyelmeztetések és szimbólumok	Oldal 99
Bevezető	Oldal 99
Rendeltetésszerű használat	Oldal 99
Szállítás terjedelme	Oldal 100
Az alkatrészek megnevezése (lásd: A, B, C, D ábra)	Oldal 100
Műszaki adatok	Oldal 100
Biztonsági utasítások	Oldal 100
Az első használat előtt	Oldal 102
Működtetés	Oldal 102
Haj szárítása	Oldal 102
Haj formázása	Oldal 103
Tisztítás és ápolás	Oldal 104
A burkolat, a szűkítőfej, a precíziós fej és a diffúzor tisztítása	Oldal 104
A levegőbemenet szűrő 1 és a levegőbemenet burkolat 2 tisztítása (C ábra)	Oldal 104
A levegőbemenet fogantyú 15 és a levegőbemenet burkolat 14 tisztítása (D ábra)	Oldal 105
Tárolás	Oldal 105
Mentesítés	Oldal 105
Garancia	Oldal 105
Garanciális ügyek lebonyolítása	Oldal 106
Szerviz	Oldal 106

Használt figyelmeztetések és szimbólumok

A felhasználói kézikönyvben és a csomagoláson a következő figyelmeztetéseket használjuk:

	VESZÉLY! Ez a szimbólum a „Veszély” figyelmeztető szóval együtt olyan nagyfokú kockázatot jelöl, amelyet ha nem akadályoznak meg, akkor annak halál vagy súlyos sérülés lehet a következménye.		Váltakozó áramerősség/feszültség
		Hz	Hertz (tápáram-frekvencia)
		W	watt
	FIGYELEMZETÉS! Ez a szimbólum a „Figyelemre méltó” figyelmeztető szóval együtt olyan közepes kockázatot jelöl, amelyet ha nem akadályoznak meg, akkor annak halál vagy súlyos sérülés lehet a következménye.		A II. védelmi osztályba tartozó termék szimbóluma
			Ne használja ezt a készüléket fürdőkádban, zuhanyzóban vagy vízzel töltött tartályban.
	VIGYÁZAT! Ez a szimbólum a „Vigyázat” figyelmeztető szóval együtt olyan alacsony kockázatot jelöl, amelyet ha nem akadályoznak meg, akkor annak enyhe vagy közepes sérülés lehet a következménye.		Alaposan olvassa el a használati útmutatót, különösen a biztonsági utasításokat.
	MEGJEGYZÉS: Ez a szimbólum a „Megjegyzés” szóval együtt kiegészítő hasznos információkat ad.	CE	A CE jelölés azt jelzi, hogy a termék megfelel a rá vonatkozó EU irányelveknek.
	A terméket csak száraz helyiségekben, beltéren használja.		Biztonsági információk Használati útmutató

PRÉMIUM HAJSZÁRÍTÓ KEFE NÉLKÜLI MOTORRAL

● Bevezető

Gratulálunk új termékének vásárlása alkalmából. Ezzel a döntésével vállalatunk értékes terméke mellett döntött. A használati utasítás ezen termék része. A biztonságra, a használatára és a megsemmisítésre vonatkozó fontos tudnivalókat tartalmazza. A termék használata előtt ismerje meg az összes használati és biztonsági tudnivalót. A terméket csak a leírtak szerint és a megadott felhasználási területeken alkalmazza. A termék harmadik személy számára való továbbadása esetén kézbesítse vele annak a teljes dokumentációját is.

● Rendeltetésszerű használat

Ez a termék emberi haj szárításához és formázásához készült.

A terméket nem szabad mesterséges hajon vagy állatszőrön használni. A termék nem használható más célokra.

Ez a termék csak privát otthoni használatra, nem kereskedelmi használatra készült.

A gyártó nem vállal felelősséget a rendellenes használatból okozott károkért.



● Szállítás terjedelme

A termék kicsomagolása után ellenőrizze, hogy a szállítmány teljes-e, és hogy minden alkatrész jó állapotban van-e. Használata előtt távolítsa el minden csomagolóanyagot.

- 1x prémium hajszárító kefe nélküli motorral
- 1x diffúzor
- 1x szűkítőfej
- 1x használati útmutató
- 1x precíziós fej

● Az alkatrészek megnevezése (lásd: A, B, C, D ábra)

Olvasás előtt hajtsa ki az ábrákat tartalmazó oldalt, és ismerkedjen meg a termék minden funkciójával.

- 1 Levegőbemenet szűrő
- 2 Levegőbemenet burkolat
- 3 Fogantyú
- 4 Akasztó
- 5 Hálózati kábel hálózati dugóval
- 6 Levegőkimenet
- 7 Precíziós fej
- 8 Szűkítőfej
- 9 Diffúzor
- 10  Légáram gomb
- 11  Meleg levegő szabályozó gomb
- 12  Főkapcsoló (ki/be/funkciózár)
- 13  Hideg levegő szabályozó gomb
- 14 Levegőbemenet burkolat fogantyú
- 15 Levegőbemenet fogantyú
- 16 Levegőbemenet

● Műszaki adatok

bemeneti feszültség: 220–240 V~, 50–60 Hz
Névleges teljesítmény: 1600–1900 W
Védelmi osztály: II
Teljesítményfelvétel
kikapcsolt üzemmódban: 0 W



Biztonsági utasítások

KÉRJÜK, HASZNÁLATA ELŐTT ISMERJE MEG AZ ÖSSZES LEGYEN A BIZTONSÁGI INFORMÁCIÓT ÉS HASZNÁLATI UTASÍTÁST! AMIKOR HARMADIK FÉLNEK ÁTADJA A TERMÉKET, KÉRJÜK, ADJON ÁT VELE MINDEN HOZZÁ TARTOZÓ DOKUMENTUMOT!

A jelen használati útmutatótól eltérő használatból eredő károsodások esetén a garanciaigény érvényét veszíti! A következményes károkért nem vállalunk felelősséget! A nem megfelelő kezelés vagy a biztonsági utasítások be nem tartása által okozott anyagi kár vagy személyi sérülés esetén nem vállalunk felelősséget!

⚠ FIGYELEMEZTETÉS!

KISGYERMEKEKET ÉS GYERMEKEKET FENYEGETŐ ÉLET- VAGY BALESETVESZÉLY!

Soha ne hagyja felügyelet nélkül a gyermekeket a csomagolóanyaggal.

A csomagolóanyag fulladásveszélyt jelent. A gyermekek gyakran nem tudják kellően felmérni a veszélyeket. A

gyermeket mindig tartsa távol a csomagolóanyagtól.

- Ezt a terméket használhatják 8 éves vagy annál idősebb gyermekek, illetve csökkent fizikai, érzékszervi, vagy mentális képességekkel rendelkező, vagy kellő tudással és belátással nem rendelkező személyek is, ha a termék biztonságos használatával kapcsolatos útmutatásban vagy felügyeletben részesülnek, és értik a használat kockázatait.
- Gyerekek ne játsszanak a termékkel.
- A tisztítást és a felhasználói karbantartást gyermekek nem végezhetik felügyelet nélkül.

⚠ FIGYELEMEZTETÉS! A helytelen használat sérülést okozhat. A terméket kizárólag a jelen utasításoknak megfelelően használja. Semmilyen módon ne próbálja meg módosítani a terméket.

⚠ VESZÉLY! Áramütés veszélye! Soha ne próbálkozzon önállóan a termék javításával. Meghibásodás esetén a javítást csak képzett szakember végezheti.

⚠ FIGYELEMEZTETÉS!
Áramütés veszélye! Ne merítse a terméket vízbe vagy más folyadékba. Soha ne tartsa a terméket folyó víz alá.

⚠ FIGYELEMEZTETÉS!
Áramütés veszélye! Soha ne használjon sérült terméket. Húzza ki a terméket a hálózati aljzathoz, és forduljon a kiskereskedőhöz, ha sérült.

- Mielőtt a terméket a hálózati aljzathoz csatlakoztatná, győződjön meg arról, hogy a feszültség és az áramerősség megfelel a termék adattábláján feltüntetett értékeknek.
- Az áramütés elkerülése érdekében, a sérült hálózati kábelt csak a gyártóval, illetve a gyártó hivatalos szervizében (vagy megfelelően képzett szakemberrel) szabad kicseréltetni.
- Ne hagyja, hogy éles széleken keresztül lógjon, ne nyomja össze, és ne hajtsa be.
- Kiegészítő védelemként célszerű a fürdőszoba ellátására szolgáló áramkörbe egy maradékáram-működtetésű megszakítót (RCD) beépíteni, melynek névleges áramerőssége nem haladja meg a 30 mA-t. Forduljon tanácsért villanyszerelőhöz.



- ⚠ FIGYELMEZTETÉS:** Ne használja a készüléket fürdőkádak, tusolók, medencék vagy egyéb, vizet tartalmazó tartályok mellett.
- Az terméket nem szabad felügyelet nélkül hagyni, amíg az elektromos hálózatra van csatlakoztatva.
 - Ne használja a terméket nedves kézzel, vagy ha nedves padlón áll. A hálózati csatlakozódugót ne fogja meg nedves kézzel.
 - A hálózati csatlakozódugót ne a hálózati kábelnél fogva húzza ki a hálózati aljzatról.
 - Óvja a terméket, a hálózati vezetékét és a hálózati csatlakozót portól, közvetlen napfénytől, cseppenő és fröccsenő víztől.
 - Kapcsolja ki a terméket mielőtt
 - leválasztja a terméket a hálózati aljzatról,
 - tartozékok cseréje/beállítása,
 - tisztítás.
 - Ne használja a terméket, ha leesett, vagy látható sérülések vannak rajta.
 - Ne használja a terméket kültéren.

- Ne használja és ne tárolja a terméket nedves környezetben, és ne tegye ki nedvességnek.
- Ha fürdőszobában használja a terméket, használat után csatlakoztassa le a hálózatról, mivel a víz közelsége veszélyt jelent, még akkor is, ha a terméket ki van kapcsolva.
- Ne használjon nem a gyártó által mellékelt tartozékot.







● **Az első használat előtt**

- Távolítsa el a csomagolást. Ellenőrizze, hogy minden alkatrész megvan-e.
- ① **MEGJEGYZÉS:** Első használatkor a készülékből szagok távoznak. Ezek olyan gyártási vagy szállítási maradványok, amelyek gyorsan lebomlanak. Tisztítsa meg a termék minden részét a „Tisztítás és ápolás” fejezetben leírtak szerint.

● **Működtetés**

- ① **MEGJEGYZÉS:** Kikapcsolt üzemmód: A termék kikapcsolt üzemmódba lép, ha be van dugva, és  a főkapcsoló  állásban marad.

● **Haj szárítás**



- Dugja a hálózati csatlakozódugót  egy megfelelő hálózati aljzatba.
- Kapcsolja be a terméket, ehhez tolja el a  főkapcsolót , hogy a I-hoz igazodjon.
- Válassza ki a kívánt levegőáramlást és hőszintet a (levegőáramlás gomb   és/vagy meleg levegő szabályozó gomb  ) (B ábra) megnyomásával:

Levegőáramlás jelzőlámpa állapota

Légáram	Jelzőlámpa
Gyengéd légáramlás	1 fehér lámpa
Közepes légáramlás	2 fehér lámpa
Erős légáramlás	3 fehér lámpa

Hőmérséklet szint jelzőlámpa állapota

Meleg levegő szint	Jelzőlámpa
Kevésbé forró	1 piros lámpa
Közepesen forró	2 piros lámpa
Nagyon forró	3 piros lámpa
Hűtés üzemmód	Ki

- Használat után: a termék kikapcsolásához csúsztassa el a  főkapcsolót [12], hogy a -hoz igazodjon. Húzza ki a hálózati csatlakozódugót [5] a hálózati aljzatról (B ábra).

● Haj formázása

A szűkítő/precíziós fúvókák használata

- Helyezze a szűkítőfejet [8]/precíziós fejet [7] a levegőkimenetre [6].
- A pozíció módosításához fordítsa el a szűkítőfejet [8]/precíziós fejet [7].
- Kapcsolja be a terméket. A szűkítőfej [8]/precíziós fej [7] segítségével irányítsa a levegőáramlást a haj egy adott részére.
- Javasoljuk, hogy a haj szárításához használja a szűkítőfejet [8], a haj formázásához pedig használja a precíziós fejet [7].

MEGJEGYZÉS:

- A tartozékok felhelyezése előtt kapcsolja ki a terméket.
- Javasoljuk, hogy a haj formázásához enyhe légáramlást és alacsony hőszintet használjon.

 **VIGYÁZAT!** Ne érintse meg, és ne cserélje ki a szűkítőfejet [7]/ precíziós fejet [6], ha még mindig forró/a termék be van kapcsolva.

A diffúzor használata



- Helyezze az diffúzort [9] a levegőkimenetre [6].
- Kapcsolja be a terméket. Használja a diffúzort [9] fűtők és lágy hullámok készítéséhez a haj hosszában és a végén, illetve dúsításhoz és a haj tövénél volumen növeléshez.

MEGJEGYZÉSEK:

- Hosszú hajhoz: Húzza át a diffúzort [9] a haj végéig, és formázzon lágy hullámokat a hajító irányába.
- Rövid hajhoz: Arra használja a diffúzort [9], hogy a tövénél formázza a haját, és ezáltal dúsabbá tegye, és növelje a volument.

 **VIGYÁZAT!** Ne érintse meg, és ne cserélje ki a diffúzort [9], ha még mindig forró.

Hideg levegő mód (B ábra)

Használja a hideg levegő módot, hogy a frizura hosszabb ideig tartson: Nyomja meg a hideg levegő mód gombot  [13] a hideg levegő áramlási funkció bekapcsolásához. Az előző beállításra való váltáshoz nyomja meg ismét a hideg levegő mód gombot  [13].

MEGJEGYZÉSEK:

- Ha a készülék nem fúj meleg levegőt, akkor kapcsolja ki, és válassza le a készüléket a hálózati aljzatról. Hagyja lehűlni a terméket.

Ionizációs funkció

- Az ionok folyamatosan érik a haját. Ez csökkenti a haj statikus terhelését, és javítja a formázhatóságát. A haj puhává, simává, fényessé és könnyebben formázhatóvá válik.









❗ **MEGJEGYZÉS:** Az ionok optimális hatása érdekében a tartozékok nélküli használatot javasoljuk.

Memória funkció

Memória funkció, amely megőrzi az előző használatkor kiválasztott hőmérséklet- és légáramlás beállítást.

Funkciózár

A hajformázás során beállított légáramlás és hőmérséklet véletlen megváltoztatásának elkerülése érdekében kézzel tudja aktiválni a funkciózárát.

- Csúsztassa a  főkapcsolót  állásba, a kívánt levegőáramlás és hőmérséklet-beállítás zárva van.
- Amikor a funkciózár be van kapcsolva, nyomja meg egyszer a hűtés üzemmód gombot   a hűtés üzemmód bekapcsolásához. Nyomja meg ismét a hűtés üzemmód   gombot a kívánt levegőáramláshoz és hőmérséklet-beállításához.
- A zár  funkció kikapcsolásához tolja a főkapcsolót  állásba. Ezután tudja módosítani a beállított hőmérsékletet vagy légáramlást.







● Tisztítás és ápolás

⚠ **VESZÉLY! Áramütés veszélye!** Tisztítás előtt mindig kapcsolja ki a terméket, és húzza ki a hálózati csatlakozódugót  az elektromos aljzatból.

















⚠ **FIGYELEMTETÉS!** Ne merítse a termék elektromos alkatrészeit vízbe vagy más folyadékba. Soha ne tartsa a terméket folyó víz alá.

⚠ **VIGYÁZAT!** Ne használjon maró hatású vagy súrolószert, vagy acélgapopot a termék tisztításához.



● A burkolat, a szűkítőfej, a precíziós fej és a diffúzor tisztítása

- Távolítsa el a szűkítőfejet , a precíziós fejet  vagy a diffúzort  a levegőkimenetről .
- Enyhén nedves törülköendővel törölje le a burkolatot, a szűkítőfejet , a precíziós fejet  és a diffúzort . A makacs szennyeződések eltávolításához törölje le a kímélő tisztítószeres törülköendővel. Alaposan szárítson meg minden alkatrészt.

● A levegőbemenet szűrő és a levegőbemenet burkolat tisztítása (C ábra)

- Fogja meg a termék fogantyúját , fordítsa el a levegőbemenet burkolatot , amíg a ● a levegőbemenet burkolatán a -hoz nem igazodik a főegységen.
- Vegye le a levegőbemenet burkolatot és a levegőbemenet szűrőt  a levegőbemenetről .
- Törölje le a levegőbemenet burkolatot és a levegőbemenet szűrőt száraz, tiszta törülköendővel.
- A tisztítás befejezése után szerelje vissza a levegőbemenet szűrőt és a levegőbemenet burkolatot a főegységre.
- Csatlakoztassa vissza a levegőbemenet szűrőt  a levegőbemenetre , a ● a levegőbemenet szűrőn a  jelhez illeszkedjen a főegységen.
- Ha a levegőbemenet szűrő  megfelelően van felszerelve, helyezze a levegőbemenet burkolatot  a levegőbemenet szűrő tetejére. A levegőbemenet burkolaton lévő ● a  jelhez illeszkedjen a főegységen.
- Fogja meg a termék fogantyúját , és fordítsa el a levegőbemenet burkolatot , amíg a ● a főegységen lévő -hoz nem illeszkedik, ügyeljen arra, hogy a levegőbemenet szűrő  és a fedél biztonságosan rögzítse a levegőbemenethez .

● A levegőbemenet fogantyú 15 és a levegőbemenet burkolat 14 tisztítása (D ábra)

- Fogja meg a készülék fogantyúját 3, fordítsa el a levegőbemenet burkolatot 14, amíg a ● a fogantyún 3 lévő -hoz nem igazodik.
- Óvatosan húzza le a fogantyú levegőbemenet burkolatot 14 a fogantyú levegőbemenetéről 15, majd tekerje be a fogantyú levegőbemenetét száraz, tiszta törlőkendővel.
- Tisztítás után helyezze vissza a fogantyú levegőbemenet burkolatot 14 a fogantyú levegőbemenetre.
- A ● a levegőbemenet burkolaton 14 a -hoz illeszkedjen, fordítsa el a fogantyú levegőbeszívó fedelét 14, amíg a rajta lévő ● a fogantyún 3 lévő -hoz nem illeszkedik, és ügyeljen arra, hogy a levegőbemenet burkolat biztonságosan rögzítse a fogantyú levegőbemenetéhez.

● Tárolás

- A terméket hűvös, száraz helyen tárolja, ahol nedvességtől védett, és gyermekektől el van zárva.
- A terméket az eredeti csomagolásában tárolja, amikor nem használja.
- Alternatív módon a terméket az akasztóhurokkal 3 fel is akaszthatja.

● Mentesítés

A csomagolás környezetbarát anyagokból készült, amelyeket a helyi újrahasznosító helyeken adhat le ártalmatlanítás céljából.



A hulladék elkülönítéséhez vegye figyelembe a csomagolóanyagban található jelzéseket. Ezek rövidítések (a) és számokat (b) tartalmaznak a következő jelentéssel: 1-7: műanyagok / 20-22: papír és karton / 80-98: kötőanyagok.

Termék:



A termék, beleértve a tartozékokat és a csomagolóanyagokat is, újrahasznosítható, és a gyártó kiterjesztett felelőssége alá tartozik. A jobb hulladékkezelés érdekében az ábrán látható információk (szortírozási információk) alapján külön ártalmatlanítsa őket. A Triman-logó csak Franciaországra vonatkozik.



A kiszolgált termék megsemmisítési lehetőségeiről lakóhelye illetékes önkormányzatánál tájékozódhat.



A környezete érdekében, ne dobja a kiszolgált terméket a háztartási szemétkébe, hanem adja le szakszerű ártalmatlanításra. A gyűjtőhelyekről és azok nyitvatartási idejéről az illetékes önkormányzatnál tájékozódhat.

● Garancia

A terméket gondosan, szigorú minőségi előírások betartásával gyártottuk, és a szállítás előtt gondosan ellenőriztük. Anyag- vagy gyártási hibák esetén a termék eladójával szemben törvényes jogok illetik meg. Az Ön törvényes jogait az általunk alább meghatározott garancia semmilyen módon nem korlátozza.

Erre a termékre 3 év garanciát adunk a vásárlás dátumától számítva. A garancia idő a vásárlás dátumával kezdődik. Biztonságos helyen őrizze meg az eredeti vásárlói bizonylatot, mert ez a dokumentum szükséges a vásárlás bizonyításához.

A vásárláskor fennálló károkat és hiányosságokat a termék kicsomagolása után haladéktalanul jelezze.

Ha ezen a terméken a vásárlástól számított 3 éven belül anyag- vagy gyártási hibát észlel, választásunk szerint ingyenesen megjavítjuk vagy kicseréljük a terméket. A garancia idő nem hosszabbodik meg a helyette nyújtott szavatossági igény által. Ez a kicserélt vagy javított alkatrészekre is érvényes.

A garancia megszűnik, ha a terméket megrongálták, ill. nem szakszerűen kezelték vagy végezték a karbantartást.

A garancia az anyag- és gyártási hibákra vonatkozik. Ez a garancia nem terjed ki azokra a termékalkatrészekre, amelyek normál kopásnak vannak kitéve, és ezért gyorsan kopó alkatrészeknek minősülnek (pl. elemekre, akkumulátorokra, tömlőkre, tintapatronokra), illetve a törékeny alkatrészek sérülésére, pl. kapcsolókra vagy üveg alkatrészekre.

● Garanciális ügyek lebonyolítása

Ügyének gyors elintézetősége céljából, kérjük kövesse az alábbi útmutatást:

Kérjük, kérdések esetére készítse elő a pénztárblokkot és a cikkszámot (IAN 485899_2501) a vásárlás tényének az igazolására.

Kérjük, hogy a cikkszámot olvassa le a típustábláról, a gravírozásból, az Útmutató címlapjáról (balra lent), illetve a hátoldalon, vagy a termék alján található matricáról.

Amennyiben működési hibák, vagy egyéb hiányosság lépne fel, előszöris vegye fel a kapcsolatot a következőkben megnevezett szervizek egyikével telefonon, vagy e-mailen.

A hibásnak ítélt terméket ezután a vásárlást igazoló blokk, valamint a hiba leírásának és keletkezési idejének mellékelésével díjmentesen postázhatja az Önnel közölt szervizcímre.

● Szerviz

 **Szerviz Magyarország**

Tel.: 0680021536

E-mail: owim@lidl.hu

