



BEISTELLTISCH-SET **NESTING SIDE TABLES** **TABLES GIGOGNES**

(DE) (AT) (CH)

BEISTELLTISCH-SET

Aufbauanleitung

(FR) (BE)

TABLES GIGOGNES

Notice de montage

(PL)

ZESTAW STOLIKÓW

Instrukcja montażu

(SK)

SÚPRAVA SERVÍROVACÍCH STOLÍKOV

Montážny návod

(DK)

INDSKUDSBORDE

Monteringsvejledning

(HU)

KISASZTAL GARNITÚRA

Szerelési útmutató

(GB) (IE)

NESTING SIDE TABLES

Assembly instructions

(NL) (BE)

SET BIJZETTAFELS

Montagehandleiding

(CZ)

SADA STOLKŮ

Návod k sestavení

(ES)

SET DE MESAS AUXILIARES

Instrucciones de montaje

(IT)

SET TAVOLINI

Istruzioni di montaggio

IAN 435798_2304



A

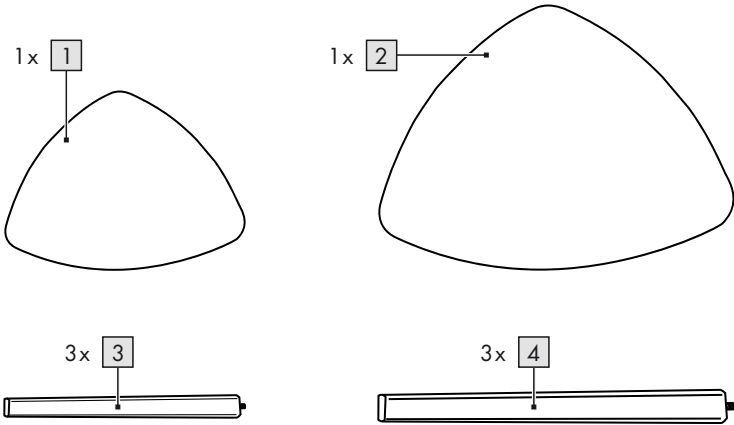

B

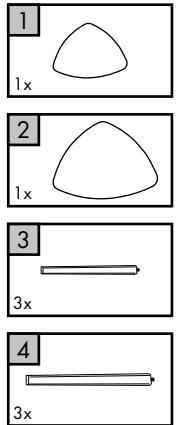
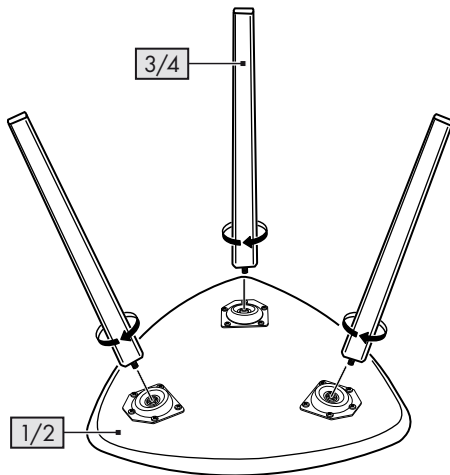

c



DE AT CH

**WICHTIG, FÜR SPÄTERE BEZUGNAHME
AUFBEWAHREN: SORGFÄLTIG LESEN!**

GB IE

**IMPORTANT, RETAIN FOR FUTURE REFERENCE:
READ CAREFULLY!**

FR BE

**IMPORTANT, À CONSERVER POUR CONSULTATION
ULTÉRIEURE : À LIRE ATTENTIVEMENT !**

NL BE

**BELANGRIJK, BEWAREN VOOR LATERE
RAADPLEGING: ZORGVULDIG LEZEN!**

PL

**WAŻNE, ZACHOWAĆ DO PÓŹNIEJSZEGO UŻYTKU:
UWAŻNIE PRZECZYTAĆ!**

CZ

**DŮLEŽITÉ, UCHOVEJTE PRO POZDĚJŠÍ POUŽITÍ:
PEČLIVĚ SI PŘEČTĚTE!**

SK

**DÔLEŽITÉ, USCHOVAJTE PRE PRÍPAD POUŽITIA V
BUDÚCNOSTI: DÔKLADNE SI PREČÍTAJTE POKY-
NY!**

ES

**IMPORTANTE: CONSERVAR PARA CONSULTAS
POSTERIORES: LEER ATENTAMENTE.**

DK

**VIGTIGT, SKAL OPBEVARES TIL SENERE BRUG:
SKAL LÆSES OMHYGGELIGT!**

IT

**IMPORTANTE: CONSERVARE PER EVENTUALI
NECESSITÀ FUTURE: LEGGERE CON ATTENZIONE!**

HU

**FONTOS, KÉSŐBBI HIVATKOZÁSOK CÉLJÁBÓL
ŐRIZZE MEG: OLVASSA EL FIGYELMESEN!**

Herzlichen Glückwunsch!

Mit Ihrem Kauf haben Sie sich für einen hochwertigen Artikel entschieden. Machen Sie sich vor der ersten Verwendung mit dem Artikel vertraut.



Lesen Sie hierzu aufmerksam die nachfolgende Aufbauanleitung und die Sicherheitshinweise.

Benutzen Sie den Artikel nur wie beschrieben und für die angegebenen Einsatzbereiche. Bewahren Sie diese Aufbauanleitung gut auf. Händigen Sie alle Unterlagen bei Weitergabe des Artikels an Dritte ebenfalls mit aus.

Lieferumfang (Abb. A)

- 1 x Tischplatte, klein (1)
- 1 x Tischplatte, groß (2)
- 3 x Tischbein, klein (3)
- 3 x Tischbein, groß (4)
- 1 x Aufbauanleitung

Technische Daten

Maße kleiner Tisch:

ca. 35 x 42,3 x 40 cm (H x B x T)

Maße großer Tisch:

ca. 39,5 x 63,5 x 60 cm (H x B x T)



Maximale Belastung: je 5 kg



Herstellungsdatum (Monat/Jahr):
08/2023

Bestimmungsgemäße Verwendung

Der Artikel ist nicht für den gewerblichen Gebrauch bestimmt. Der Artikel ist für den Gebrauch im Innenbereich konzipiert. Der Artikel ist ausschließlich als Möbel bzw. Tisch im privaten Wohnbereich bestimmt. Eine Benutzung für andere Einsatzzwecke (insbesondere als Spielzeug oder Klettergerät) wird hiermit ausdrücklich untersagt. Etwaige Schäden, die auf eine solche nicht mehr vorhersehbare Verwendung zurückzuführen sind, liegen nicht mehr in der Verantwortung der DELTA-SPORT HANDELSKONTOR GmbH.



Belasten Sie den Artikel nur mittig.



Stellen oder setzen Sie sich niemals auf den Tisch.

Sicherheitshinweise

⚠ Lebensgefahr!

- Lassen Sie Kinder niemals unbeaufsichtigt mit dem Verpackungsmaterial. Es besteht Erstickungsgefahr.

⚠ Verletzungsgefahr!

- Achten Sie vor der Benutzung des Artikels auf die richtige Stabilität.
- Achtung: Im Falle der Überlastung des Artikels kann die Standsicherheit nicht gewährleistet werden.
- Achtung: Kinder dürfen nicht mit dem Artikel spielen. Der Artikel darf von Kindern nur benutzt werden, wenn sie von Erwachsenen beaufsichtigt werden. Die Erwachsenen müssen dabei besonders auf die Standsicherheit des Artikels achten.
- Im Falle der Instabilität kann der Artikel umfallen, sodass Personen- und Sachschäden nicht ausgeschlossen werden können.
- Stellen Sie den Artikel auf einen ebenen Untergrund.
- Der Artikel darf nur unter Aufsicht von Erwachsenen und nicht als Spielzeug verwendet werden.
- Der Artikel ist kein Kletter- oder Spielgerät! Stellen Sie sicher, dass sich Personen, insbesondere Kinder, nicht an dem Artikel hochziehen oder daran anlehnen. Der Artikel kann umfallen.
- Prüfen Sie den Artikel vor jedem Gebrauch auf Beschädigungen oder Abnutzungen. Der Artikel darf nur in einwandfreiem Zustand verwendet werden!
- Stellen oder setzen Sie sich niemals auf den Artikel.

Montage

1. Legen Sie die Tischplatten (1 und 2) auf einen flachen und weichen Untergrund (Achtung: harte Untergründe können zur Verkratzung der Tischplatten führen!).
2. Schrauben Sie die drei kleinen Tischbeine (3) an der kleinen Tischplatte (1) und die großen Tischbeine (4) an der großen Tischplatte (2) im Uhrzeigersinn fest (Abb. B).
3. Drehen Sie die Artikel um und stellen Sie sie ebenerdig hin (Abb. C).

Lagerung, Reinigung

Lagern Sie den Artikel bei Nichtbenutzung immer trocken und sauber bei Raumtemperatur. Nur mit einem feuchten Reinigungstuch reinigen und anschließend trockenwischen. WICHTIG! Nie mit scharfen Reinigungsmitteln reinigen.

Hinweise zur Entsorgung



Entsorgen Sie den Artikel und die Verpackungsmaterialien entsprechend den aktuellen örtlichen Vorschriften.

Bewahren Sie Verpackungsmaterialien (wie z. B. Folienbeutel) für Kinder unerschwinglich auf. Weitere Informationen zur Entsorgung des ausgedienten Artikels erhalten Sie bei Ihrer Gemeinde- oder Stadtverwaltung. Entsorgen Sie den Artikel und die Verpackung umweltschonend.



Der Recycling-Code dient der Kennzeichnung verschiedener Materialien zur Rückführung in den Wiederverwertungskreislauf (Recycling). Der Code besteht aus einem Recyclingsymbol für den Verwertungskreislauf und einer Nummer, die das Material kennzeichnet.

Hinweise zur Garantie und Serviceabwicklung

Der Artikel wurde mit großer Sorgfalt und unter ständiger Kontrolle produziert. DELTA-SPORT HANDELSKONTOR GmbH räumt privaten Endkunden auf diesen Artikel drei Jahre Garantie ab Kaufdatum (Garantiefrist) nach Maßgabe der folgenden Bestimmungen ein.

Die Garantie gilt nur für Material- und Verarbeitungsfehler. Die Garantie erstreckt sich nicht auf Teile, die der normalen Abnutzung unterliegen und deshalb als Verschleißteile anzusehen sind (z. B. Batterien) sowie nicht auf zerbrechliche Teile, z. B. Schalter, Akkus oder Teile, die aus Glas gefertigt sind.

Ansprüche aus dieser Garantie sind ausgeschlossen, wenn der Artikel unsachgemäß oder missbräuchlich oder nicht im Rahmen der vorgesehenen Bestimmung oder des vorgesehenen Nutzungsumfangs verwendet wurde oder Vorgehen in der Anleitung/Anweisung nicht beachtet wurden, es sei denn, der Endkunde weist nach, dass ein Material- oder Verarbeitungsfehler vorliegt, der nicht auf einem der vorgenannten Umstände beruht.

Ansprüche aus der Garantie können nur innerhalb der Garantiefrist unter Vorlage des Originalkassenbelegs geltend gemacht werden. Bitte bewahren Sie deshalb den Originalkassenbeleg auf. Die Garantiefrist wird durch etwaige Reparaturen aufgrund der Garantie, gesetzlicher Gewährleistung oder Kulanz nicht verlängert. Dies gilt auch für ersetzte und reparierte Teile. Bitte wenden Sie sich bei Beanstandungen zunächst an die untenstehende Service-Hotline oder setzen Sie sich per E-Mail mit uns in Verbindung. Liegt ein Garantiefall vor, wird der Artikel von uns – nach unserer Wahl – für Sie kostenlos repariert, ersetzt oder der Kaufpreis erstattet. Weitere Rechte aus der Garantie bestehen nicht. Ihre gesetzlichen Rechte, insbesondere Gewährleistungsansprüche gegenüber dem jeweiligen Verkäufer, werden durch diese Garantie nicht eingeschränkt.

IAN: 435798_2304

- Ⓓ DE Kundenservice Deutschland
Tel.: 0800 5435 111
E-Mail: deltasport@idl.de
- Ⓐ AT Service Österreich
Tel.: 0800 447744
E-Mail: deltasport@idl.at
- Ⓒ CH Service Schweiz
Tel.: 0800 56 44 33
E-Mail: deltasport@idl.ch

Congratulations!

You have chosen to purchase a high-quality product. Familiarise yourself with the product before using it for the first time.



Read the following assembly instructions and the safety information carefully.

Use the product only as described and only for the given areas of application. Store these assembly instructions carefully. When passing the product on to third parties, please also hand over all accompanying documents.

Package contents (Fig. A)

- 1 x table top, small (1)
- 1 x table top, large (2)
- 3 x table legs, small (3)
- 3 x table legs, large (4)
- 1 x assembly instructions

Technical data

Dimensions of the small table:
approx. 35 x 42,3 x 40cm (H x W x D)

Dimensions of the large table:
approx. 39,5 x 63,5 x 60cm (H x W x D)



Maximum load: 5kg each



Date of manufacture (month/year):
08/2023

Intended use

The items are not intended for commercial use.

The items are designed for indoor use.

The product is solely intended for use as an item of furniture or a table in private living areas.

Using it for other purposes (in particular as a toy or climbing device) is hereby explicitly prohibited. Any damage resulting from such use that is no longer to be expected shall no longer be the responsibility of DELTA-SPORT HANDELSKON-TOR GmbH.



Only place load on the middle of the article.



Never stand or sit on the table.

Safety information



Life-threatening hazard!

- Never leave children unattended with the packing materials. There is a risk of suffocation.



Risk of injury!

- Ensure the item is properly stabilised before using it.
- Warning: if the product is overloaded, its stability can no longer be guaranteed.
- Warning: children must not be allowed to play with the product. The product may be used by children only if they are under the supervision of an adult. The adults must pay particular attention to the stability of the product in this case.
- If it is unstable, the product may fall over, meaning that damage and injury to persons cannot be ruled out. Place the item on a level surface.
- The item may only be used with adult supervision, and should not be used as a toy.
- The item is not a toy or a climbing apparatus! Ensure that persons, especially children, do not pull themselves up on the item or lean against it. The item may fall over.
- Check the product for damage and wear before each use. The product may only be used in good order and condition!
- Never stand or sit on the item.

Assembly

1. Put the table tops (1 and 2) on a flat and soft surface (Caution: hard surfaces can scratch the table tops!).
2. Screw the three small table legs (3) to the small table top (1) and the large table legs (4) to the large table top (2), in a clockwise direction (Fig. B).
3. Turn the items over and place them on the floor (Fig. C).

Storage, cleaning

When not in use, always store the product clean and dry at room temperature. Only clean the product with a damp cloth and wipe dry afterwards.

IMPORTANT! Never clean the product with harsh cleaning agents.

Disposal



Dispose of the product and packaging materials in accordance with current local regulations. Store the packaging materials (foil bags, for example) out of the reach of children. For further information about disposal of the product no longer needed, contact your local council. Dispose of the product and the packaging in an environmentally friendly manner.



The Recycling Code distinguishes different materials to be returned for recycling. The Code consists of the recycling symbol for the recycling process and a number that identifies the material.

Notes on the guarantee and service handling

The product was produced with great care and under continuous quality control. DELTA-SPORT HANDELSKONTOR GmbH gives private end customers a three-year guarantee on this product from the date of purchase (guarantee period) in accordance with the following provisions.

The guarantee is only valid for material and manufacturing defects. The guarantee does not cover parts subject to normal wear and tear that are thus considered wear parts (e.g. batteries) or fragile parts such as switches, rechargeable batteries, or parts made of glass.

Claims under this guarantee are excluded if the product has been used incorrectly, improperly, or contrary to the intended purpose, or if the provisions in the instructions for use were not observed, unless the end customer proves that a material or manufacturing defect exists that was not caused by one of the aforementioned circumstances.

Claims under the guarantee can only be made within the guarantee period by presenting the original sales receipt. Please therefore keep the original sales receipt. The guarantee period is not extended by any repairs carried out under the guarantee, under statutory guarantees, or as a gesture of goodwill. This also applies to replaced and repaired parts.

If you wish to make a claim please first contact the service hotline mentioned below or contact us by e-mail. If there is a guarantee case, then the product will be repaired or replaced free of charge to you or the purchase price will be refunded, depending on our choice.

Your legal rights, in particular guarantee claims against the respective seller, are not limited by this guarantee.

IAN: 435798_2304

GB Service Great Britain
Tel.: 0800 404 7657
E-Mail: deltasport@idl.co.uk

IE Service Ireland
Tel.: 1800 101010
E-Mail: deltasport@idl.ie

Félicitations !

Vous venez d'acquérir un article de grande qualité. Avant la première utilisation, familiarisez-vous avec l'article.



Pour cela, veuillez lire attentivement la notice de montage suivante et les consignes de sécurité.

Utilisez l'article uniquement comme indiqué et pour les domaines d'utilisation mentionnés. Conservez cette notice de montage. Si vous cédez l'article à un tiers, veuillez à lui remettre l'ensemble de la documentation.

Étendue de la livraison (fig. A)

- 1 plateau de table, petit (1)
- 1 plateau de table, grand (2)
- 3 pieds de table, petits (3)
- 3 pieds de table, grands (4)
- 1 notice de montage

Caractéristiques techniques

Dimensions de la petite table :
env. 35 x 42,3 x 40 cm (h x l x p)

Dimensions de la grande table :
env. 39,5 x 63,5 x 60 cm (h x l x p)



Charge maximale : 5 kg chacun



Date de fabrication (mois/année) :
08/2023

Utilisation conforme à sa destination

L'article n'est pas prévu pour une utilisation commerciale. L'article est conçu pour être utilisé en intérieur.

Cet article est exclusivement prévu comme meuble ou table dans une habitation privée. Toute utilisation à d'autres fins (en particulier comme jouet ou dispositif d'escalade) est strictement interdite. Tout dommage éventuel dû à une telle utilisation plus prévisible ne relève plus de la responsabilité de DELTA-SPORT HANDELS-KONTOR GmbH.



Ne poser de charge qu'au milieu de l'article.



Ne jamais se mettre ou s'asseoir sur la table.

Consignes de sécurité



Danger de mort !

- Ne laissez jamais les enfants sans surveillance avec le matériel d'emballage. Il y a risque d'étouffement.



Risque de blessure !

- Avant d'utiliser l'article, veillez à une bonne stabilité.
- Attention : en cas de surcharge sur l'article, la stabilité peut ne pas être garantie.
- Attention : les enfants ne doivent pas jouer avec l'article. L'article ne peut être utilisé par les enfants que s'ils sont sous la surveillance d'adultes. Les adultes doivent faire particulièrement attention à la stabilité de l'article.
- En cas d'instabilité, l'article peut tomber et risque de causer des dommages aux personnes et aux objets. Placez l'article sur une surface plane.
- L'article ne doit être utilisé que sous la surveillance d'adultes et non pas comme un jouet.
- L'article n'est ni un jouet, ni un appareil pour l'escalade ! Assurez-vous que personne, en particulier les enfants, ne se hissent en utilisant l'article ou s'y appuient. L'article risque de se renverser.
- Avant la première utilisation, veuillez vérifier que l'article ne présente aucun dommage ni signe d'usure. L'article ne doit être utilisé que dans un parfait état !
- Ne montez ou ne vous asseyez jamais sur l'article.

Montage

1. Placez les plateaux de table (1 et 2) sur une surface douce (attention : les surfaces dures peuvent rayer les plateaux de table).
2. Vissez les trois petits pieds de table (3) sur le petit plateau (1) et les grands pieds de table (4) sur le grand plateau (2) dans le sens des aiguilles d'une montre (fig. B).
3. Retournez l'article et sur le sol (fig. C).

Stockage, nettoyage

Lorsque vous n'utilisez pas l'article, rangez-le toujours dans un endroit sec et propre à une température ambiante. Nettoyez l'article uniquement avec un chiffon de nettoyage humide, puis l'essuyez.

IMPORTANT ! Ne jamais laver avec des produits de nettoyage agressifs.

Mise au rebut



* Ce produit est recyclable. Il est soumis à la responsabilité élargie du fabricant et est collecté séparément.



Éliminez le produit et les matériaux d'emballage conformément aux réglementations locales actuelles en vigueur. Conservez les matériaux

d'emballage (comme les sachets en plastique) hors de portée des enfants. Vous obtiendrez plus d'informations relatives à l'élimination du produit usagé auprès de votre commune ou de votre municipalité. Éliminez le produit et l'emballage dans le respect de l'environnement.



Le code de recyclage est utilisé pour identifier les différents matériaux à retourner dans le cycle de recyclage. Ce code se compose du symbole de recyclage, représentant le cycle de recyclage ainsi que d'un numéro identifiant le matériau.

Indications concernant la garantie et le service après-vente

L'article a été produit avec grand soin et sous un contrôle constant. DELTA-SPORT HANDELS-KONTOR GmbH accorde au client final privé une garantie de trois ans sur cet article à compter de la date d'achat (période de garantie) conformément aux dispositions suivantes. La garantie ne vaut que pour les défauts de matériaux et de fabrication. La garantie ne couvre pas les pièces soumises à une usure normale, lesquelles doivent donc être considérées comme des pièces d'usure (comme par ex. les piles), de même qu'elle ne couvre pas les pièces fragiles, telles que les interrupteurs, les batteries ou les pièces fabriquées en verre.

Les réclamations au titre de cette garantie sont exclues si l'article a été utilisé de manière abusive ou inappropriée, hors du cadre de son usage ou du champ d'application prévu ou si les instructions de la notice d'utilisation n'ont pas été respectées, à moins que le client final ne prouve que l'article présentait un défaut de matériau ou de fabrication n'étant pas dû à l'une des conditions mentionnées ci-dessus.

Les réclamations au titre de la garantie ne peuvent être adressées pendant la période de garantie qu'en présentant le ticket de caisse original. Veuillez pour cela conserver le ticket de caisse original. Ceci s'applique également aux pièces remplacées et réparées.

Si vous avez des plaintes à formuler, veuillez d'abord contacter le service d'assistance téléphonique ci-dessous ou nous contacter par courrier électronique. Si le cas est couvert par la garantie, nous nous engageons - à notre appréciation - à réparer ou à remplacer l'article gratuitement pour vous ou à vous rembourser le prix d'achat. Aucun autre droit ne découle de la garantie.

Vos droits légaux, en particulier les droits de garantie contre le vendeur concerné, ne sont pas limités par cette garantie.

* **Article L217-16 du Code de la consommation**

Lorsque l'acheteur demande au vendeur, pendant le cours de la garantie commerciale qui lui a été consentie lors de l'acquisition ou de la réparation d'un bien meuble, une remise en état couverte par la garantie, toute période d'immobilisation d'au moins sept jours vient s'ajouter à la durée de la garantie qui restait à courir. Cette période court à compter de la demande d'intervention de l'acheteur ou de la mise à disposition pour réparation du bien en cause, si cette mise à disposition est postérieure à la demande d'intervention. Indépendamment de la garantie commerciale souscrite, le vendeur reste tenu des défauts de conformité du bien et des vices rédhibitoires dans les conditions prévues aux articles L217-4 à L217-13 du Code de la consommation et aux articles 1641 à 1648 et 2232 du Code Civil.

Article L217-4 du Code de la consommation

Le vendeur livre un bien conforme au contrat et répond des défauts de conformité existant lors de la délivrance.

Il répond également des défauts de conformité résultant de l'emballage, des instructions de montage ou de l'installation lorsque celle-ci a été mise à sa charge par le contrat ou a été réalisée sous sa responsabilité.

Article L217-5 du Code de la consommation

Le bien est conforme au contrat :

1° S'il est propre à l'usage habituellement attendu d'un bien semblable et, le cas échéant :

- s'il correspond à la description donnée par le vendeur et posséder les qualités que celui-ci a présentées à l'acheteur sous forme d'échantillon ou de modèle ;
- s'il présente les qualités qu'un acheteur peut légitimement attendre eu égard aux déclarations publiques faites par le vendeur, par le producteur ou par son représentant, notamment dans la publicité ou l'étiquetage ;

2° Ou s'il présente les caractéristiques définies d'un commun accord par les parties ou être propre à tout usage spécial recherché par l'acheteur, porté à la connaissance du vendeur et que ce dernier a accepté.

Article L217-12 du Code de la consommation

L'action résultant du défaut de conformité se prescrit par deux ans à compter de la délivrance du bien.

Article 1641 du Code civil

Le vendeur est tenu de la garantie à raison des défauts cachés de la chose vendue qui la rendent impropre à l'usage auquel on la destine, ou qui diminuent tellement cet usage que l'acheteur ne l'aurait pas acquise, ou n'en aurait donné qu'un moindre prix, s'il les avait connus.

Article 1648 1er alinéa du Code civil

L'action résultant des vices rédhibitoires doit être intentée par l'acquéreur dans un délai de deux ans à compter de la découverte du vice. Les pièces détachées indispensables à l'utilisation du produit sont disponibles pendant la durée de la garantie du produit.

IAN : 435798_2304

(FR) Service France
Tel. : 0800 919 270
E-Mail : deltasport@lidl.fr

(BE) Service Belgique
Tel. : 0800 12089
E-Mail : deltasport@lidl.be

* n'est valable que pour la France

Gefeliciteerd!

Met uw aankoop hebt u voor een hoogwaardig artikel gekozen. Zorg ervoor dat u voor het eerste gebruik met het artikel vertrouwd raakt.



Lees hiervoor de volgende montagehandleiding en de veiligheidstips zorgvuldig door.

Gebruik het artikel alleen zoals omschreven en voor het aangegeven doel. Bewaar deze montagehandleiding goed. Geef alle documenten mee als u het artikel aan iemand anders geeft.

Leveringsomvang (afb. A)

- 1 x tafelblad, klein (1)
- 1 x tafelblad, groot (2)
- 3 x tafelpoot, klein (3)
- 3 x tafelpoot, groot (4)
- 1 x montagehandleiding

Technische gegevens

Afmeting kleine tafel:

ca. 35 x 42,3 x 40 cm (h x b x d)

Afmeting grote tafel:

ca. 39,5 x 63,5 x 60 cm (h x b x d)



Maximale belasting: 5 kg per stuk



Productiedatum (maand/jaar):
08/2023

Beoogd gebruik

De artikelen zijn niet bestemd voor industrieel gebruik. De artikelen zijn ontworpen voor gebruik binnenshuis.

Dit artikel is uitsluitend bestemd voor particulier gebruik als meubel resp. tafel in de huiselijke sfeer. Hierbij wordt het gebruik voor andere gebruiksdoeleinden (in het bijzonder als speelobject of klimtoestel) uitdrukkelijk verboden. Eventuele schade die aan een dergelijk niet meer voorzienbaar gebruik te wijten is, valt niet meer onder de verantwoordelijkheid van DELTA-SPORT HANDELSKONTOR GmbH.



Belast het artikel alleen in het midden.



Ga nooit op de tafel staan of zitten.

Veiligheidstips

⚠ Levensgevaar!

- Laat kinderen nooit zonder toezicht alleen met het verpakkingsmateriaal. Er bestaat een kans op verstikking.

⚠ Kans op lichamelijk letsel!

- Let er voor gebruik van het artikel op of dit voldoende stabiliteit biedt.
- Waarschuwing: als het artikel te zwaar wordt belast, kan de stabiliteit ervan niet worden gegarandeerd.
- Waarschuwing: kinderen mogen niet met het artikel spelen. Het artikel mag alleen door kinderen worden gebruikt als ze onder toezicht van volwassenen staan. Hierbij moeten de volwassenen vooral op de stabiliteit van het artikel letten.
- Als het artikel instabiel is, kan het omvallen en kunnen persoonlijk letsel en materiële schade niet worden uitgesloten. Plaats het artikel op een vlakke ondergrond.
- Het artikel mag alleen worden gebruikt onder toezicht van volwassenen en mag niet worden gebruikt als speelobject.
- Het artikel is geen klim- of speelrek! Zorg ervoor dat niemand, in het bijzonder kinderen, zich aan het artikel omhoog kan trekken of er tegenaan kan leunen. Het artikel kan omvallen.
- Controleer het artikel vóór het gebruik op beschadigingen of slijtage. Het artikel mag alleen in een perfecte staat gebruikt worden!
- Ga nooit op het artikel staan of zitten.

Montage

1. Plaats het tafelblad (1 en 2) op een vlakke en zachte ondergrond (let op: een harde ondergrond kan krassen op de tafelbladen veroorzaken).
2. Schroef de drie kleinen tafelpoten (3) aan het kleine tafelblad (1) en de grote tafelpoten (4) aan het grote tafelblad (2) rechtsom vast (afb. B).
3. Draai het artikel om en plaats het rechtop (afb. C).

Opslag, reiniging

Bewaar het artikel wanneer u dit niet gebruikt altijd droog en schoon op kamertemperatuur. Reinig het artikel alleen met een vochtige schoonmaakdoek en droog het vervolgens af. **BELANGRIJK!** Reinig nooit met agressieve reinigingsmiddelen.

Afvalverwerking



Voer het artikel en de verpakkingsmaterialen af in overeenstemming met de actuele lokale voorschriften. Berg verpakkingsmaterialen (zoals bv. foliezakjes) op buiten het bereik van kinderen. Bijkomende informatie over de afvoer van het onbruikbaar geworden artikel krijgt u bij uw gemeente- of stadsbestuur. Voer het artikel en de verpakking milieuvriendelijk af.



De recyclingcode dient om verschillende materialen voor recyclingdoeleinden te kenmerken. De code bestaat uit een recyclingsymbool voor de recyclingcyclus en een nummer dat het materiaal kenmerkt.

Opmerkingen over garantie en serviceafhandeling

Het artikel werd met de grootste zorgvuldigheid en onder permanent toezicht geproduceerd. De firma DELTA-SPORT HANDELSKONTOR GmbH verleent particuliere eindklanten op dit artikel drie jaar garantie, te rekenen vanaf de datum van aankoop (garantietermijn) en dit op grond van de volgende bepalingen. De garantie geldt alleen voor materiaal- en verwerkingsfouten.

De garantie is niet van toepassing op onderdelen die aan een normale slijtage onderhevig zijn en daarom als niet-slijtveste onderdelen te beschouwen zijn (bv. batterijen) en evenmin op breekbare onderdelen, bv. schakelaars, accu's of onderdelen die van glas gemaakt zijn. Uit de garantie voortvloeiende claims zijn uitgesloten als het artikel onvakkundig, verkeerd of niet in het kader van de voorziene bepaling of in het kader van het voorziene gebruiksdoeleinde gebruikt werd of indien richtlijnen in de gebruiksaanwijzing niet in acht genomen werden, tenzij de eindklant aantoonde dat er sprake is van een materiaal- of verwerkingsfout die niet op één van de hoger vermelde omstandigheden gebaseerd is.

Uit de garantie voortvloeiende claims kunnen alleen tijdens de garantietermijn op vertoon van de originele kassabon ingediend worden. Gelieve daarom de originele kassabon te bewaren. De garantietermijn wordt door eventuele reparaties op grond van de garantie, wettelijke waarborg of coulance niet verlengd. Dit geldt ook voor vervangen en gerepareerde onderdelen.

Gelieve u bij klachten in eerste instantie tot de hieronder vermelde servicehotline te richten of met ons per e-mail contact op te nemen. Is er sprake van een garantiegeval, dan wordt het artikel door ons – naar onze keuze – voor u gratis gerepareerd, wordt het vervangen of wordt de aankoopsom terugbetaald. Verdere rechten op grond van de garantie bestaan niet.

Uw wettelijke rechten, in het bijzonder rechten op garantie tegenover de betreffende verkoper, worden door deze garantie niet beperkt.

IAN: 435798_2304

(BE) Service België
Tel.: 0800 12089
E-Mail: deltasport@idl.be

(NL) Service Nederland
Tel.: 0800 0249630
E-Mail: deltasport@idl.nl

Gratulujemy!

Decydując się na ten produkt, otrzymują Państwo towar wysokiej jakości. Należy zapoznać się z produktem przed jego pierwszym użyciem.



Należy uważnie przeczytać następującą instrukcję montażu i wskazówki bezpieczeństwa.

Produkt ten należy użytkować wyłącznie w opisany sposób oraz zgodnie ze wskazanym przeznaczeniem. Niniejszą instrukcję montażu należy przechowywać w bezpiecznym miejscu. Przekazując produkt innej osobie, należy upewnić się, że otrzyma ona także całą dokumentację dotyczącą produktu.

Zakres dostawy (rys. A)

- 1 x blat, mały (1)
- 1 x blat, duży (2)
- 3 x noga stołu, mała (3)
- 3 x noga stołu, duża (4)
- 1 x instrukcja montażu

Dane techniczne

Wymiary małego stołu:

ok. 35 x 42,3 x 40 cm (wys. x szer. x gł)

Wymiary dużego stołu:

ok. 39,5 x 63,5 x 60 cm (wys. x szer. x gł)



Maksymalne obciążenie: każdy 5 kg



Data produkcji (miesiąc/rok):
08/2023

Użytkowanie zgodne z przeznaczeniem

Produkty nie są przeznaczone do użytku komercyjnego. Produkty są przeznaczone do użytku w pomieszczeniach.

Produkt przeznaczony jest wyłącznie do korzystania z niego w funkcji mebla lub stołu oraz wyłącznie do prywatnego użytkowania w mieszkaniu. Każdy inny cel użytkowania (w szczególności jako zabawka lub przyrząd do wchodzenia na górę) jest zabroniony.

Firma DELTA-SPORT HANDELSKONTOR GmbH nie ponosi odpowiedzialności za wszelkie uszkodzenia, których przyczyną będzie tego rodzaju nieprzewidywalne użycie.

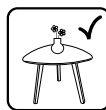

Artykuł można obciążać tylko pośrodku.



Nie wolno nigdy stawać ani siadać na stoliku.

Wskazówki bezpieczeństwa



Zagrożenie życia!

- Nigdy nie pozostawiać dzieci bez nadzoru z opakowaniem produktu. Ryzyko uduszenia.



Niebezpieczeństwo odniesienia obrażeń!

- Przed użyciem należy zwrócić uwagę na stabilne ustawienie produktu.
- Ostrzeżenie: brak możliwości zagwarantowania stabilności produktu w przypadku jego przecięcia.
- Ostrzeżenie: dzieciom nie wolno bawić się produktem. Dzieciom nie wolno korzystać z produktu bez nadzoru osób dorosłych. Osoby dorosłe muszą przy tym zwracać szczególną uwagę na stabilność produktu.
- W przypadku niestabilności produkt może się przewrócić, co wiąże się z ryzykiem odniesienia obrażeń lub powstania szkód materialnych. Ustawić produkt na równej powierzchni.
- Produkt może być używany jedynie pod nadzorem dorosłych, ale nie jako zabawka.
- Produkt nie służy do zabawy ani wspinania się! Użytkownicy, w szczególności dzieci, nie powinni podciągać się na tym produkcie ani na nim opierać. Produkt może się przewrócić.
- Należy sprawdzić artykuł przed każdym użyciem pod względem uszkodzeń i zużycia. Artykuł może być używany tylko w nienagannym stanie!
- Nigdy nie stawać ani nie siadać na produkcie.

Montaż

1. Umieścić blaty stołu (1 i 2) na płaskiej i miękkiej powierzchni (uwaga: twarde powierzchnie mogą porysować blat stołu!).
2. Przykręcić trzy małe nogi stołu (3) do małego blatu (1), a duże nogi stołu (4) do dużego blatu (2) zgodnie z ruchem wskazówek zegara (rys. B).
3. Odwróć produkty i postawić je na równej powierzchni (rys. C).

Przechowywanie, czyszczenie

Podczas nieużywania należy zawsze przechowywać produkt w suchym i czystym miejscu, w temperaturze pokojowej. Czyścić wyłącznie przy użyciu wilgotnej ściereczki, następnie wytrzeć do sucha.

WAŻNE! Nie czyścić przy użyciu ostrych środków czyszczących.

Uwagi odnośnie recyklingu



Artykuł i materiały opakowaniowe należy usunąć zgodnie z aktualnie obowiązującymi miejscowymi przepisami. Materiały opakowaniowe (np. worki foliowe) należy przechowywać w miejscu niedostępnym dla dzieci. Szczegółowe informacje na temat sposobów usuwania zużytego artykułu można uzyskać u władz gminnych i miejskich. Artykuł oraz opakowanie należy usunąć w sposób przyjazny dla środowiska.



Kod recyklingu służy do oznaczenia różnych materiałów nadających się do ponownego przetworzenia (recyklingu). Kod taki składa się z symbolu recyklingu odzwierciedlającego obieg materiałów do ponownego przetworzenia, a także z numeru, który jest oznaczeniem materiału.

Wskazówki dotyczące gwarancji i obsługi serwisowej

Artykuł został wyprodukowany z najwyższą starannością i pod stałą kontrolą.

DELTA-SPORT HANDELSKONTOR GmbH przyznaje klientowi końcowemu na niniejszy artykuł trzy lata gwarancji od daty zakupu (okres gwarancyjny) z zastrzeżeniem poniższych postanowień. Gwarancja dotyczy wyłącznie wad materiałowych i wad wykonania. Gwarancja nie obejmuje części, które podlegają normalnemu zużyciu i z tego względu należy je traktować jako części zużywalne (np. baterie) i nie obejmuje części kruchych, np. przełączników, akumulatorów ani części wykonanych ze szkła. Wyklucza się roszczenia z tytułu niniejszej gwarancji w przypadku użycia artykułu w sposób niewłaściwy lub sprzeczny z jego przeznaczeniem lub w sposób wykraczający poza przewidziane przeznaczenie lub poza przewidziany zakres użytkowania lub jeśli wytyczne zawarte w instrukcji obsługi nie były przestrzegane, chyba że klient końcowy udowodni istnienie wady materiałowej lub wady wykonania, która nie wynika z podanych wyżej przyczyn.

Roszczenia z tytułu gwarancji można zgłaszać wyłącznie w okresie gwarancyjnym za okazaniem oryginalnego dowodu zakupu. Prosimy zatem zachować oryginalny dowód zakupu! W przypadku jakichkolwiek reklamacji prosimy skontaktować się z nami najpierw za pośrednictwem podanej poniżej infolinii serwisowej lub drogą e-mailową. W przypadku objętym gwarancją artykuł zostanie – według naszego uznania – bezpłatnie naprawiony, wymieniony lub nastąpi zwrot ceny zakupu. Z gwarancji nie wynikają żadne inne prawa.

Niniejsza gwarancja nie ogranicza Państwa ustawowych praw, w szczególności roszczeń gwarancyjnych wobec danego sprzedawcy. W przypadku wymiany części lub całego artykułu okres gwarancji przedłuża się o trzy lata zgodnie z art. 581 § 1 kodeksu cywilnego. Po upływie czasu gwarancji powstałe naprawy są płatne.

IAN: 435798_2304

 Serwis Polska
Tel.: 22 397 4996
E-Mail: deltasport@lidl.pl

Srdečně blahopřejeme!

Svým nákupem jste se rozhodli pro kvalitní výrobek. Před prvním použitím se prosím seznamte s tímto výrobkem.



Pozorně si přečtete následující návod k sestavení a bezpečnostní pokyny.

Používejte tento výrobek pouze tak, jak je popsáno, a pro uvedené účely. Dobře si tento návod k sestavení uschovejte. Pokud výrobek předáte třetí osobě, předejte jí i veškerou dokumentaci.

Obsah balení (obr. A)

- 1 x deska stolu, malá (1)
- 1 x deska stolu, velká (2)
- 3 x noha stolu, malá (3)
- 3 x noha stolu, velká (4)
- 1 x návod k sestavení

Technické údaje

Rozměry malého stolu:

cca 35 x 42,3 x 40 cm (V x Š x H)

Rozměry velkého stolu:

cca 39,5 x 63,5 x 60 cm (V x Š x H)



Maximální zatížení: po 5 kg



Datum výroby (měsíc/rok):
08/2023

Použití dle určení

Výrobky nejsou určeny pro komerční použití.

Výrobky jsou určeny pro využití ve vnitřních prostorách.

Výrobek je určen výhradně jako nábytek, resp. stůl v soukromém obytném prostoru. Použití k jinému účelu (obzvlášť jako hračka nebo lezecké zařízení) se tímto výslovně zakazuje. Za případné škody, které lze odvodit od takového nezamýšleného použití, již nenese odpovědnost společnost DELTA-SPORT HANDELSKONTOR GmbH.

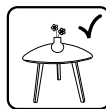

Výrobek zatěžujte pouze uprostřed.



Na stůl nikdy nestoupejte ani nesedejte.

Bezpečnostní pokyny

⚠ Nebezpečí ohrožení života!

- Nenechávejte děti nikdy hrát si s obalovým materiálem bez dozoru. Hrozí nebezpečí udušení.

⚠ Nebezpečí poranění!

- Dbejte před použitím výrobku na správnou stabilitu.
- Upozornění: V případě nadměrného zatížení výrobku již není možné zaručit jeho stabilitu.
- Upozornění: Děti si s výrobkem nesmí hrát. Děti smí výrobek používat jen pod dohledem dospělé osoby. Dospělé osoby přitom musí obzvlášť dbát na stabilitu výrobku.
- V případě nedostatečné stability se může výrobek převrhnout, takže není možné vyloučit jeho poškození nebo škody na zdraví osob. Postavte výrobek na vodorovný podklad.
- Výrobek smí být použitý jen pod dozorem dospělých a ne jako hračka.
- Výrobek není určen ke šplhání ani ke hraní! Ujistěte se, že osoby, zejména děti, se na výrobek nevěší ani se o něho neopírají. Výrobek se může převrátit.
- Ověřte před každým použitím, zda výrobek není poškozen nebo opotřeben. Výrobek smí být používán pouze v bezvadném stavu!
- Nikdy se na výrobek nestavějte.

Montáž

1. Položte desky stolu (1 a 2) na rovný a měkký podklad (Pozor: Tvrdé podklady můžou způsobit poškrábání desek stolu!).
2. Přišroubujte tři malé nohy stolu (3) na malou desku stolu (1) a velké nohy stolu (4) na velkou desku stolu (2) ve směru hodinových ručiček (obr. B).
3. Otočte výrobek a postavte ho na zem (obr. C).

Uskladnění, čištění

Pokud výrobek nepoužíváte, skladujte jej vždy suchý a čistý při pokojové teplotě.

Čištěte pouze vlhkým hadříkem a následně otřete do sucha.

DŮLEŽITÉ! K čištění nikdy nepoužívejte agresivní čisticí prostředky.

Pokyny k likvidaci



Výrobek a obalové materiály likvidujte podle aktuálních místních předpisů.

Uchovávejte obalové materiály (jako např. fóliové sáčky) nedostupné pro děti.

O možnostech likvidace vysloužilého výrobku se informujte u Vaší obecní nebo městské správy.

Výrobek a obaly likvidujte ekologicky.



Recyklační kód slouží ke značení různých materiálů pro proces opětovného zhodnocení (recyklace). Kód sestává

ze symbolu recyklace, který má odrážet proces zhodnocení, a čísla, které označuje materiál.

Pokyny k záruce a průběhu služby

Výrobek byl vyroben s velkou péčí a za stálé kontroly. DELTA-SPORT HANDELSKONTOR GmbH poskytuje koncovým privátním zákazníkům na tento výrobek tři roky záruky od data nákupu (záruční lhůta) podle následující ustanovení. Záruka se týká pouze vad materiálu a závad ve zpracování.

Záruka se nevztahuje na díly, které podléhají normálnímu opotřebením, a proto je nutné na ně pohlížet jako na rychle opotřebitelné díly (např. baterie), a na křehké díly, např. vypínače, akumulátory nebo díly vyrobené ze skla.

Nároky z této záruky jsou vyloučeny, pokud výrobek byl používán neodborně nebo nedovoleným způsobem nebo nikoli v rámci stanoveného účelu určení nebo předpokládaného rozsahu používání nebo nebyla dodržena zadání v návodu k obsluze, ledaže by koncový zákazník prokázal, že existuje vada materiálu nebo došlo k chybě ve zpracování, které nevyplývají z některé výše uvedených okolností.

Nároky ze záruky lze uplatnit pouze v rámci záruční lhůty po předložení originálního pokladního dokladu. Proto si prosím uschovejte originál pokladního dokladu. Doba záruky se neprodlužuje případnými opravami na základě záruky, zákonné záruky nebo kulance. Totéž platí také pro vyměněné a opravené díly.

Při reklamacích se prosím obraťte na níže uvedenou horkou linku servisu nebo se s námi spojte e-mailem. Pokud se vyskytne případ reklamacce, výrobek Vám – dle naší volby – bezplatně opravíme, vyměníme nebo Vám vrátíme kupní cenu. Další práva ze záruky nevznikají.

Vaše zákonná práva, zejména nároky na zajištění záruky vůči konkrétnímu prodejci, nejsou touto zárukou omezena.

IAN: 435798_2304



Servis Česko

Tel.: 800 143 873

E-Mail: deltasport@idl.cz

Blahoželáme!

Svojím nákupom ste sa rozhodli pre kvalitný výrobok. Pred prvým použitím sa s výrobkom dôkladne oboznámte.



Pozorne si prečítajte tento montážny návod a bezpečnostné pokyny.

Výrobok používajte len uvedeným spôsobom a na uvedený účel. Tento montážny návod si dobre uschovajte. Pri odovzdávaní výrobku tretej osobe odovzdajte s výrobkom aj všetky podklady.

Rozsah dodávky (obr. A)

- 1 x doska stola, malá (1)
- 1 x doska stola, veľká (2)
- 3 x noha stola, malá (3)
- 3 x noha stola, veľká (4)
- 1 x montážny návod

Technické údaje

Rozmery malého stola:

cca 35 x 42,3 x 40 cm (V x Š x H)

Rozmery veľkého stola:

cca 39,5 x 63,5 x 60 cm (V x Š x H)



Maximálne zaťaženie: každý 5 kg



Dátum výroby (mesiac/rok):
08/2023

Určené použitie

Výrobky nie sú určené na komerčné použitie. Výrobky sú určené na použitie v interiéri. Výrobok je výlučne určený ako nábytok, príp. stôl v súkromnom obydľí. Použitie na iné účely (najmä ako hračka alebo zariadenie na šplhanie) sa týmto výslovne zakazuje. Za prípadné škody, ktoré sa vzťahujú na použitie, ktoré nie je predvídateľné, nenesie spoločnosť DELTA-SPORT HANDELSKONTOR GmbH žiadnu zodpovednosť.

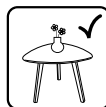

Výrobok zaťažujte len v strede.



Na stôl sa nikdy nestavajte ani naň nesadajte.

Bezpečnostné pokyny

⚠ Nebezpečenstvo ohrozenia života!

- Nikdy nedovoľte deťom zostať s obalovým materiálom bez dozoru. Hrozí nebezpečenstvo udusenía.

⚠ Nebezpečenstvo poranenia!

- Pred použitím sa presvedčte o správnej stabilite výrobku.
- Upozornenie: V prípade preťaženia výrobku nie je možné zaručiť jeho stabilitu.
- Upozornenie: Deti sa nesmú hrať s výrobkom. Deti nesmú výrobok používať, ak nie sú pod dohľadom dospeléj osoby. Dospelá osoba musí pritom dávať pozor najmä na stabilitu výrobku.
- V prípade nestability sa môže výrobok prevrátiť, takže môže dôjsť k ujme na zdraví alebo vecným škodám. Výrobok položte na rovný povrch.
- Výrobok sa smie používať iba pod dozorom dospeléj osoby a nikdy nie ako hračka.
- Výrobok nie je preliezačka ani hracia zostava! Zabezpečte, aby sa na výrobok nešplhali ani sa oň neopierali žiadne osoby, najmä deti. Výrobok sa môže prevrátiť.
- Pred každým použitím výrobku skontrolujte, či nie je poškodený alebo opotrebovaný. Výrobok sa môže používať len v bezchybnom stave.
- Na výrobok sa nikdy nestavajte ani naň nesadajte.

Montáž

1. Položte dosky stola (1 a 2) na rovný a mäkký podklad (pozor: tvrdý podklad môže spôsobiť poškriabanie stolových dosiek!).
2. Naskrutkujte tri malé nohy stola (3) na malú dosku stola (1) a veľké nohy stola (4) na veľkú stolovú dosku (2) v smere hodinových ručičiek (obr. B).
3. Výrobok otočte a postavte ho na podlahu (obr. C).

Skladovanie, čistenie

Pri nepoužívaní skladujte výrobok vždy suchý a čistý pri izbovej teplote. Čistite len vlhkou čistiacou handričkou a nakoniec utrite dosucha. **DÔLEŽITÉ!** Výrobok nikdy nečistite ostrými čistiacimi prostriedkami.

Pokyny k likvidácii



Výrobok a obalový materiál zlikvidujte podľa aktuálnych miestnych predpisov. Obalový materiál (ako napr. fóliové vrecká) uschovajte mimo dosahu detí.

Ďalšie informácie o možnostiach likvidácie zastaraného výrobku dostanete na svojej obecnej alebo mestskej správe. Výrobok a obal zlikvidujte ekologicky.



Recyklačný kód slúži na označenie rôznych materiálov za účelom vrátenia do kolobehu opätovného použitia (recykliácia). Kód pozostáva z recyklačného symbolu pre zobrazenie kolobehu opätovného použitia a čísla, ktoré označuje materiál.

Pokyny k záruke a priebehu servisu

Výrobok bol vyrobený veľmi starostlivo a pod stálou kontrolou. Na tento výrobok poskytuje DELTA-SPORT HANDELSKONTOR GmbH súkromným koncovým užívateľom trojročnú záruku odo dňa kúpy (záručná lehota) po splnení nasledovných podmienok. Záruka platí len na chybu materiálu a spracovania.

Záruka sa netýka dielov, ktoré podliehajú bežnému opotrebeniu a preto ich možno považovať za opotrebitelné diely (napr. batérie), ako aj krehkých dielov, napr. vypínače, akumulátory alebo diely, ktoré sú vyrobené zo skla.

Nároky z tejto záruky zanikajú, keď sa výrobok používal neodborne alebo nesprávne, mimo určenia na používanie alebo určeného rozsahu používania alebo neboli dodržané pokyny návodu na obsluhu, s výnimkou, že koncový užívateľ preukáže, že ide o chybu materiálu alebo spracovania, ktorá nebola spôsobená niektorou z hore uvedených okolností.

Záruku je možné uplatniť len počas záručnej lehoty po predložení originálu pokladničného dokladu. Originál pokladničného dokladu preto prosím uschovajte. Záručná doba sa kvôli prípadným záručným opravám, zákonnej záruke alebo ako obchodné gesto nepredlžuje. Platí to aj pre vymenené a opravené diely.

Pri reklamáciách sa prosím najskôr obráťte na dole uvedenú Service-Hotline alebo sa s nami spojte prostredníctvom e-mailu. Ak sa jedná o záručný prípad, výrobok – podľa našej voľby – bezplatne opravíme, vymeníme alebo vrátime kúpnu cenu. Ďalšie práva zo záruky nevyplývajú.

Vaše zákonné práva, hlavne nároky na záručné plnenie voči príslušnému predajcovi, nie sú touto zárukou obmedzené.

IAN: 435798_2304

 Servis Slovensko
Tel.: 0850 232001
E-Mail: deltasport@idl.sk

¡Enhorabuena!

Con su compra se ha decidido por un artículo de gran calidad. Familiarícese con el artículo antes de usarlo por primera vez.



Para ello, lea detenidamente las siguientes instrucciones de montaje y las indicaciones de seguridad.

Use el artículo solo de la forma descrita y para los campos de aplicación indicados. Conserve estas instrucciones de montaje a buen recaudo. Entregue todos los documentos en caso de traspasar el artículo a terceros.

Alcance de suministro (Fig. A)

- 1 tablero, pequeño (1)
- 1 tablero, grande (2)
- 3 patas, pequeñas (3)
- 3 patas, grandes (4)
- 1 instrucciones de montaje

Datos técnicos

Dimensiones de la mesa pequeña:
aprox. 35 x 42,3 x 40 cm (A x L x F)

Dimensiones de la mesa grande:
aprox. 39,5 x 63,5 x 60 cm (A x L x F)



Carga máxima: 5 kg cada una



Fecha de fabricación (mes/año):
08/2023

Uso previsto

Los artículos no están destinados para el uso comercial. Los artículos están diseñados para uso en interiores.

El artículo está destinado únicamente al uso como mueble o mesa en el ámbito de la vivienda particular. Con la presente se prohíbe expresamente el uso para otros fines (en particular, como juguete o para trepar). Los posibles daños causados por este tipo de utilización no previsible se encuentran fuera del ámbito de responsabilidad de DELTA-SPORT HANDELS-KONTOR GmbH.

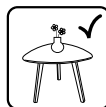

Cargue el artículo únicamente por la parte central.



No se coloque ni se siente nunca encima de la mesa.

Indicaciones de seguridad

⚠ ¡Peligro de muerte!

- Nunca deje a menores sin supervisión con el material de embalaje. Existe peligro de asfixia.

⚠ ¡Peligro de lesiones!

- Antes de usar el artículo, verifique que la estabilidad sea correcta.
- Advertencia: En caso de sobrecarga del artículo ya no se puede garantizar su estabilidad.
- Advertencia: Los niños no deben jugar con el artículo. Los niños solo deben utilizar el artículo bajo la supervisión de adultos. En este caso, los adultos deben prestar una atención especial a la estabilidad del artículo.
- En caso de inestabilidad, el artículo puede caerse, de modo que no se pueden excluir daños personales y materiales. Coloque el artículo sobre una superficie uniforme.
- El artículo se debe usar solo bajo supervisión de adultos y no como juguete.
- El artículo no es ningún juguete ni artículo para escalar. Asegúrese que las personas, en especial niños, no se suban sobre el artículo ni se apoyen en el mismo. El artículo se puede caer.
- Compruebe si el artículo presenta desperfectos o signos de desgaste antes de cada uso. ¡El artículo debe emplearse únicamente si se encuentra en perfecto estado!
- No se suba ni se siente nunca sobre el artículo.

Montaje

1. Coloque los tableros (1 y 2) en una superficie plana y suave (Atención: las superficies duras pueden rayar los tableros).
2. Atornille y apriete las tres patas pequeñas (3) al tablero pequeño (1) y las patas grandes (4) al tablero grande (2) en sentido horario (Fig. B).
3. Gire los artículos y colóquelos sobre el suelo (Fig. C).

Almacenamiento, limpieza

Si no va a utilizarlo, almacene siempre el artículo seco y limpio y a temperatura ambiente. Limpie solo con un paño de limpieza húmedo y después seque frotándolo.
¡IMPORTANTE! No lo limpie con productos de limpieza agresivos.

Indicaciones para la eliminación



Elimine el artículo y los materiales de embalaje conforme a la correspondiente normativa local vigente. Guarde el material de embalaje (como; p. ej.; las bolsas de plástico) fuera del alcance de los niños. En su administración local o municipal podrá obtener más información sobre la eliminación del artículo usado. Elimine el artículo y el embalaje de forma respetuosa con el medio ambiente.



El código de reciclaje se emplea para señalar los diferentes materiales para su retorno al ciclo de reciclaje. El código se compone de un símbolo de reciclaje para el ciclo de aprovechamiento y un número que señala el material.

Indicaciones relativas a la garantía y la gestión de servicios

El artículo ha sido fabricado con gran esmero y sometido a controles constantes. Para el mismo, DELTA-SPORT HANDELSKONTOR GmbH ofrece a los clientes finales particulares una garantía

de tres años a contar desde la fecha de compra (periodo de garantía) con arreglo a las condiciones que se exponen a continuación.

La garantía tiene validez únicamente para fallos del material y fabricación. La garantía no cubre las piezas sometidas a un desgaste normal, las cuales se consideran piezas de desgaste (p. ej., pilas) así como tampoco piezas frágiles como, p. ej., interruptores, baterías o piezas fabricadas en vidrio o cristal.

Se excluyen derechos derivados de esta garantía, si se ha realizado un uso incorrecto o abusivo del artículo o que no se encuentre dentro del marco del uso o ámbito de uso previstos o si no se ha observado lo recogido en el manual de instrucciones, a no ser que el cliente final demuestre que existen fallos del material o fabricación no derivados de una de las circunstancias expuestas anteriormente.

Las demandas derivadas de la garantía sólo podrán presentarse dentro del periodo de garantía exhibiendo el comprobante de compra original. Le rogamos, por ello, que conserve el comprobante de compra original. El periodo de garantía no se verá prolongado por ningún tipo de reparación realizada con motivo de la garantía, la garantía legal o como gesto de buena voluntad. Esto se aplica también a las piezas sustituidas o reparadas.

Por favor, dirija sus quejas primero a la línea telefónica del servicio de atención al cliente que se indica a continuación o póngase en contacto con nosotros por correo electrónico. Si el caso está cubierto por la garantía, a nuestra elección, repararemos o cambiaremos gratuitamente el artículo o le restituiremos el precio de compra del mismo. De la garantía no se derivan otros derechos.

Esta garantía no limitará sus derechos legales, especialmente los derechos de garantía frente al vendedor correspondiente.

IAN: 435798_2304

ES Servicio España
Tel.: 900 984 989
E-Mail: deltasport@idl.es

Hjertelig tillykke!

Du har valgt at købe et kvalitetsprodukt. Lær produktet at kende, inden du bruger det første gang.



Det gør du ved at læse nedenstående monteringsvejledning og sikkerhedsanvisningerne omhyggeligt.

Brug kun produktet som beskrevet og til de angivne anvendelsesområder. Opbevar denne monteringsvejledning et sikkert sted. Udlever også alle dokumenter, hvis produktet videregives til en tredjepart.

Leveringsomfang (fig. A)

- 1 x bordplade, lille (1)
- 1 x bordplade, stor (2)
- 3 x bordben, lille (3)
- 3 x bordben, stor (4)
- 1 x monteringsvejledning

Tekniske data

Mål, lille bord:

ca. 35 x 42,3 x 40 cm (H x B x D)

Mål, stort bord:

ca. 39,5 x 63,5 x 60 cm (H x B x D)



Maksimal belastning: 5 kg pr. bord



Fremstillingsdato (måned/år):
08/2023

Bestemmelsesmæssig brug

Produkterne er ikke beregnet til erhvervs-mæssig brug. Produkterne er designet til indendørs brug. Artiklen er udelukkende egnet til brug som møbel eller bord i private boliger. Det er således strengt forbudt at bruge artiklen til andre formål (især som legetøj eller til at klatre på). DELTA-SPORT HANDELSKONTOR GmbH kan ikke gøres ansvarlig for eventuelle skader, der måtte skyldes en sådan ikke-forudsigtelig brug.



Belast kun artiklen i midten.



Stil eller sæt dig aldrig på bordet.

Sikkerhedsanvisninger

⚠ Livsfare!

- Lad aldrig børn være alene med emballagematerialet. Der er fare for kvælning.

⚠ Fare for kvæstelser!

- Sørg for, at produktet er stabilt inden brug.
- Advarsel: I tilfælde af overbelastning af artiklen kan dens stabilitet ikke garanteres.
- Advarsel: Børn må ikke lege med artiklen. Artiklen må kun bruges af børn, såfremt det sker under opsyn af en voksen. Den voksne skal især være opmærksom på, at artiklen står stabilt.
- Hvis artiklen står ustabil, kan den vælte, og personskader og materielle skader kan i så fald ikke udelukkes. Stil produktet på et jævnt underlag.
- Produktet må kun anvendes under opsyn af voksne og er ikke beregnet til legetøj.
- Produktet er ikke beregnet til at klatre på eller lege med! Sørg for, at personer, især børn, ikke løfter sig op i eller læner sig mod produktet. Produktet kan vælte.
- Kontrollér artiklen for skader eller slid før hver brug. Artiklen må kun bruges i fejlfri tilstand!
- Stil eller sæt dig ikke på produktet.

Montering

1. Læg bordpladerne (1 og 2) på et fladt og blødt underlag (forsigtig: hårdt underlag kan medføre ridser på bordpladerne!).
2. Skru de tre små bordben (3) fast på den lille bordplade (1) og de store bordben (4) på den store bordplade (2) i urets retning (fig. B).
3. Vend produkterne om, og stil dem på gulvet (fig. C).

Opbevaring, rengøring

Opbevar altid artiklen tør og ren ved stuetemperatur, når den ikke er i brug. Rengør kun med en fugtig klud, og tør af gæfter.

VIGTIGT! Må aldrig rengøres med skræppe rengøringsmidler.

Henvisninger vedr. bortskaffelse



Bortskaf artiklen og emballagematerialerne i henhold til aktuelle, lokale forskrifter. Opbevar emballagematerialer (som f.eks. folieposer) utilgængeligt for børn. Yderligere informationer om bortskaffelse af den udtjente artikel kan indhentes hos kommunen. Bortskaf artiklen og emballagen på en miljøvenlig måde.



Genbrugskoden tjener til identifikation af forskellige materialer med hensyn til tilbageførsel til genanvendelses kredsløb (recycling). Koden består af et genbrugssymbol, som afspejler genanvendelses kredsløbet, og et tal, der identificerer materialet.

Oplysninger om garanti og servicehåndtering

Varen er fremstillet med største omhu og under løbende kontrol. DELTA-SPORT HANDELSKONTOR GmbH yder private slutkunder tre års garanti på varen fra købsdato (Garantifrist) i henhold til følgende bestemmelser. Garantien gælder kun for materiale- og fremstillingsfejl. Garantien omfatter ikke dele, der er udsat for normal slid og derfor skal betragtes som sliddele (f.eks. batterier) og ikke skræbelige dele, f.eks. kontakter, genopladelige batterier eller dele, der er fremstillet af glas.

Garantien kan ikke gøres gældende, hvis varen er blevet anvendt ukorrekt eller uagtsomt eller til andre formål end det tilsigtede eller i det tilsigtede omfang. Garantien bortfalder ligeledes ved manglende overholdelse af anvisningerne i betjeningsvejledningen.

Kunden skal kunne påvise, at der er tale om materiale- eller fremstillingsfejl og ikke fejl som følge af ovenstående omstændigheder.

Garantien kan kun gøres gældende i garanti-perioden mod fremvisning af original kvittering. Gem derfor den originale kvittering. Garantiperioden forlænges ikke i tilfælde af reparation i henhold til garantien, den lovpligtige garanti eller pr. kulance. Dette gælder også for udskiftede og reparerede dele.

I tilfælde af klager er det muligt at kontakte nedenstående servicelinje eller kontakte os pr. e-mail. Ved garantisager vil vi efter eget skøn reparere varen uden beregning, ombytte varen eller refundere købsprisen. Der er ingen yderligere rettigheder under garantien.

Dine lovmæssige rettigheder, herunder navnlig garantikrav over for sælger, indskrænkes ikke som følge af denne garanti.

IAN: 435798_2304

 Service Danmark
Tel.: 32 710005
E-Mail: deltasport@lidl.dk

Congratulazioni!

Avete acquistato un articolo di alta qualità. Consigliamo di familiarizzare con l'articolo prima di cominciare ad utilizzarlo.



Leggere attentamente le seguenti istruzioni di montaggio e le indicazioni di sicurezza.

Utilizzare l'articolo solo nel modo descritto e per gli ambiti di applicazione indicati. Conservare accuratamente queste istruzioni di montaggio. In caso di trasferimento dell'articolo a terzi, consegnare tutti i documenti insieme all'articolo.

Contenuto della fornitura (fig. A)

- 1 x piano del tavolo, piccolo (1)
- 1 x piano del tavolo, grande (2)
- 3 x gambe del tavolo, piccole (3)
- 3 x gambe del tavolo, grandi (4)
- 1 x istruzioni di montaggio

Dati tecnici

Misure del tavolo piccolo:

ca. 35 x 42,3 x 40 cm (A x L x P)

Misure del tavolo grande:

ca. 39,5 x 63,5 x 60 cm (A x L x P)



Carico massimo: 5 kg ciascuno



Data di produzione (mese/anno):
08/2023

Uso conforme alla destinazione

Gli articoli non sono destinati all'uso commerciale. Gli articoli sono concepiti per l'uso interno. L'articolo è adatto solo come mobile ovvero tavolo in ambito residenziale privato. Usi diversi da quello indicato (in particolare come giocattolo o un oggetto su cui arrampicarsi) sono espressamente esclusi. Eventuali danni che dovessero verificarsi a causa di un uso non più prevedibile sono esclusi dalla responsabilità di DELTA-SPORT HANDELSKONTOR GmbH.



Caricare il peso solo al centro dell'articolo.



Non mettersi mai in piedi o seduti sul tavolo.

Indicazioni di sicurezza



Pericolo di morte!

- Tenere il materiale di imballaggio sempre fuori dalla portata dei bambini. Pericolo di soffocamento.



Pericolo di lesioni!

- Prima di usare l'articolo, assicurarsi che sia stabile.
- Avvertenza: in caso di sovraccarico dell'articolo, la stabilità dell'articolo non può più essere garantita.
- Avvertenza: i bambini non devono giocare con l'articolo. L'articolo può essere usato dai bambini soltanto sotto la sorveglianza di adulti. Gli adulti devono in tal caso fare particolare attenzione alla stabilità dell'articolo.
- In caso di instabilità, l'articolo può ribaltarsi e non è più possibile escludere danni a cose e persone. Collocare l'articolo su una superficie piana.
- L'articolo deve essere usato solo sotto la supervisione degli adulti e non deve essere usato come giocattolo.
- L'articolo non è una struttura per arrampicarsi o per giocare! Assicurarsi che le persone, in particolare i bambini, non usino l'articolo per tirarsi su né vi si appoggino. L'articolo può rovesciarsi.
- Prima di ciascun utilizzo, verificare che l'articolo non presenti danni o segni di usura. L'articolo può essere utilizzato solo se in perfetto stato!
- Non mettersi mai in piedi sull'articolo.

Montaggio

1. Posizionare i piani del tavolo (1 e 2) su una superficie piana e morbida (Attenzione: le superfici dure possono graffiare i piani del tavolo!).
2. Avvitare in senso orario le tre gambe del tavolo piccolo (3) al piano del tavolo piccolo (1) e le gambe del tavolo grande (4) al piano del tavolo grande (2) (fig. B).
3. Capovolgere gli articoli e collocarli a livello del suolo (fig. C).

Conservazione, pulizia

In caso di mancato utilizzo, riporre l'articolo a temperatura ambiente in un luogo asciutto e pulito. Pulire solo con un panno umido e quindi asciugare.

IMPORTANTE! Non utilizzare mai detergenti aggressivi.

Smaltimento



Smaltire l'articolo e i materiali della confezione nel rispetto delle attuali normative locali. Conservare i materiali della confezione (come ad es. i sacchetti) in modo che non siano raggiungibili per i bambini. Presso la propria amministrazione comunale o cittadina è possibile ottenere ulteriori informazioni sullo smaltimento dell'articolo alla fine del suo periodo di impiego. Smaltire l'articolo e la confezione nel rispetto dell'ambiente.



Il codice di riciclaggio serve per indicare i diversi materiali per il loro ritorno al ciclo di riutilizzo (recycling). Il codice è composto da un simbolo di riciclaggio per il ciclo di riutilizzo e da un numero che contraddistingue il materiale.

Avvertenze sulla garanzia e sulla gestione dei servizi di assistenza

L'articolo è stato prodotto con la massima cura e sotto un continuo controllo. DELTA-SPORT HANDELSKONTOR GmbH concede ai clienti

finali privati, su questo articolo, tre anni di garanzia dalla data di acquisto (termine di garanzia) sulla base delle seguenti disposizioni. La garanzia vale per difetti del materiale o di fabbricazione. Questa garanzia non si estende a componenti del prodotto esposti a normale logorio, che possono pertanto essere considerati come componenti soggetti a usura (esempio capacità della batteria, calcificazione, lampade, pneumatici, filtri, spazzole...). La garanzia non si estende altresì a danni che si verificano su componenti delicati (esempio interruttori, batterie, parti realizzate in vetro, schermi, accessori vari) nonché a danni derivanti dal trasporto o altri incidenti.

Dalla presente garanzia sono escluse le richieste legate a casi di utilizzo non conforme oppure di abuso dell'articolo, oppure di utilizzo avvenuto non nell'ambito delle condizioni previste oppure del campo di impiego previsto, oppure in caso di non osservanza delle direttive riportate nelle istruzioni d'uso, a meno che il cliente non dimostri che sussista un vizio di materiale o di lavorazione che non sia riconducibile ad una delle circostanze riportate sopra.

Le richieste di garanzia possono essere avanzate solo entro il relativo termine, su presentazione dello scontrino originale di acquisto. Si prega quindi di conservare lo scontrino originale. Il termine di garanzia non sarà prolungato a seguito di eventuali riparazioni effettuate sulla base della garanzia, della garanzia obbligatoria prevista per legge oppure di accondiscendenza. Ciò vale anche per le parti sostituite oppure riparate.

In caso di contestazione rivolgersi dapprima alla hotline di assistenza sotto indicata oppure mettersi in contatto con noi via e-mail. Laddove sussista un caso coperto dalla garanzia, l'articolo sarà - a nostra discrezione - da noi riparato gratuitamente, sostituito oppure sarà rimborsato il prezzo di acquisto. Non sussistono ulteriori diritti derivanti dalla garanzia.

I vostri diritti giuridici, in particolare i diritti di garanzia obbligatoria prevista dalla legge nei confronti del relativo venditore, non sono limitati dalla presente garanzia.

IAN: 435798_2304

 Assistenza Italia
Tel.: 800781188
E-Mail: deltasport@lidl.it

Szívből gratulálunk!

Vásárlásával kiváló minőségű terméket választott. Használatba vétele előtt ismerkedjen meg a termékkel.



Figyelmesen olvassa el az alábbi szerelési útmutatót, valamint a biztonsági utasításokat.

A terméket kizárólag az itt ismertetett módon, a rendeltetésének megfelelően használja. Gondosan őrizze meg a szerelési útmutatót. A termék továbbadásakor adja át az összes kapcsolódó dokumentumot is.

A csomag tartalma (A ábra)

- 1 x asztallap, kicsi (1)
- 1 x asztallap, nagy (2)
- 3 x asztalláb, kicsi (3)
- 3 x asztalláb, nagy (4)
- 1 x szerelési útmutató

Műszaki adatok

A kicsi asztal mérete:

kb. 35 x 42,3 x 40 cm (ma x sz x mé)

A nagy asztal mérete:

kb. 39,5 x 63,5 x 60 cm (ma x sz x mé)



Maximális terhelhetőség: egyenként 5 kg



Gyártás dátuma (hónap/év):
08/2023

Rendeltetészerű használat

A termékek nem kereskedelmi célú felhasználásra készültek. A termékek beltéri használatra lettek kifejlesztve.

A termék kizárólag bútor, illetve asztal céljára szolgál otthoni használatra. Más alkalmazási célokra (különösen játék vagy mászóeszköz céljára) használni kifejezetten tilos. Esetleges károk, amelyek az ilyen, előre nem látható használatból erednek, kívül esnek a DELTA-SPORT HANDELSKONTOR GmbH felelősségi körén.



Csak középen terhelje a terméket!



Soha ne álljon vagy üljön rá az asztalra!

Biztonsági utasítások

⚠ Életveszély!

- A gyermekeket soha ne hagyja felügyelet nélkül a csomagolóanyaggal! Fulladásveszély áll fenn.

⚠ Sérülésveszély!

- Használat előtt ellenőrizze, hogy a termék stabil-e!
- Figyelmeztetés: a termék túlterhelése esetén a stabilitása nem garantálható.
- Figyelmeztetés: gyermekek nem játszhatnak a termékkel. A terméket gyermekek csak felnőttek felügyelete mellett használhatják. A felnőtteknek különösen a termék stabilitására kell odafigyelniük.
- Instabilitás esetén a termék felborulhat, aminek során nem zárható ki személyi sérülés és anyagi kár. A terméket egyenes felületre kell állítani.
- A termék nem gyermekjáték, használata kizárólag szülői felügyelet mellett engedélyezett.
- A termék nem alkalmas arra, hogy rámászzanak, és nem játszszer! Gondoskodjon róla, hogy senki – különösen gyermek – ne húzza fel magát a termékbe kapaszkodva, illetve ne támaszkodjon a termékre. A termék felborulhat.
- Minden használat előtt ellenőrizze, hogy a termék nem sérült vagy kopott-e! A terméket csak kifogástalan állapotban szabad használni!
- Soha ne álljon vagy üljön rá a termékre.

Összeszerelés

1. Helyezze az asztallapokat (1 és 2) egyenes és puha felületre (figyelem: a kemény felületek megkarcolhatják az asztallapokat).
2. Az óramutató járásával megegyező irányban csavarozza a három, kicsi asztallábat (3) a kicsi asztallaphoz (1) és a nagy asztallábakat (4) a nagy asztallaphoz (2) (B ábra).
3. Fordítsa meg a terméket, és vízszintesen állítsa fel (C ábra).

Tárolás, tisztítás

A terméket mindig száraz, tiszta és szobahőmérsékletű helyen tárolja, ha azt nem használja. Csak nedves törölkendővel tisztítsa meg, utána törölje szárazra.

FONTOS! Ne használjon éles tisztítószerkeket a tisztításhoz.

Tudnivalók a hulladékkezelésről



A terméket és a csomagolóanyagokat a hatályos helyi előírásoknak megfelelően semmisítse meg. A csomagolóanyagokat (például fóliatasakokat) tartsa távol a gyermekektől. Az elhasznált termék ártalmatlanításával kapcsolatos további információkat a települési vagy városi önkormányzattól tudhatja meg. A terméket és a csomagolást környezetkímélő módon kell ártalmatlanítani.



Az újrahasznosítási kód az újrafelhasználási ciklusba való visszavezetésre (újrahasznosítás) szánt különböző anyagok azonosítására szolgál. A kód az újrahasznosítási ciklus újrahasznosítási szimbólumból és az anyagot azonosító számból áll.

A garanciával és a szerviz lebonyolításával kapcsolatos útmutató

A termék nagy gondossággal és állandó ellenőrzés mellett készült. A DELTA-SPORT HANDELS-KONTOR GmbH privát végső felhasználóknak a vásárlás dátumától számított három év (garancia időtartama) garanciát ad erre a termékre a következő rendelkezések szerint. A garancia csak anyaghibára és feldolgozási hibára érvényes. A garancia nem terjed ki a szokásos elhasználódásnak kitett, ezért kopó alkatrésznek tekintendő alkatrészekre (pl. elemek), valamint a törékeny alkatrészekre sem, például a kapcsolókra, az akkumulátorokra vagy az üvegből készült alkatrészekre.

Kizárásra kerül a garanciaigény, ha a terméket szakszerűtlenül vagy helytelenül, nem rendeltetésszerűen vagy nem az előírt használati körben használták, vagy figyelmen kívül hagyták a kezelési útmutató előírásait, kivéve, ha a végső felhasználó bizonyítja, hogy olyan anyag- vagy feldolgozási hiba áll fenn, amely nem a fent említett körülmények valamelyikéből ered.

A garanciaigény csak a garancia időtartamán belül, az eredeti pénztári bizonylat bemutatásával érvényesíthető. Ezért kérjük, őrizze meg az eredeti pénztári bizonylatot. A garancia, a törvényes garancia vagy a méltányosság alapján végzett esetleges javítások a garancia időtartamát nem hosszabbítják meg. Ez vonatkozik a kicserélt és javított alkatrészekre is.

Kérjük, hogy reklamáció esetén először az alábbi szervizvonalat hívja, vagy e-mailen keressen minket. Garanciális esetekben a terméket saját döntésünk alapján ingyenesen megjavítjuk, kicseréljük vagy megtérítjük a vételárat. A garanciából további jogok nem következnek.

A jelen garancia nem korlátozza az Ön törvényes jogait, különösen a mindenkorı értékesítıvel szembeni garanciaigényét.

IAN: 435798_2304

 Szerviz Magyarország
Tel.: 06800 21225
E-Mail: deltasport@idl.hu

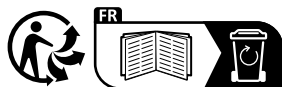

<https://quefairedemesdechets.fr>

DELTA-SPORT HANDELSKONTOR GMBH

Wragekamp 6 • 22397 Hamburg

GERMANY



08/2023

Delta-Sport-Nr.: BT-13279

IAN 435798_2304

8