



3-SITZER-TOURING-KAJAK, AUFBLASBAR **3 SEATER INFLATABLE TOURING KAYAK** **KAYAK DE RANDONNÉE GONFLABLE - 3 PLACES**

DE AT CH

3-SITZER-TOURING-KAJAK, AUFBLASBAR

Gebrauchsanweisung

FR BE

KAYAK DE RANDONNÉE GONFLABLE - 3 PLACES

Notice d'utilisation

PL

3-OSOBYWY KAJAK TURYSTYCZNY, NADMUCHIWANY

Instrukcja użytkowania

SK

3-MIESTNY NAFUKOVACÍ KAJAK

Návod na používanie

DK

OPPUSTELIG TOURING-KAJAK TIL 3 PERSONER

Brugervejledning

HU

3 ÜLÉSES TÚRAKAJAK, FELFÚJHATÓ

Használati útmutató

GB IE

3 SEATER INFLATABLE TOURING KAYAK

Instructions for use

NL BE

3-ZITS TOURING-KAJAK, OPBLAASBAAR

Gebruiksaanwijzing

CZ

3-SEDADLOVÝ TURISTICKÝ KAJAK, NAFUKOVACÍ

Návod k použití

ES

KAYAK INFLABLE DE TRAVESÍA CON 3 ASIENTOS

Instrucciones de uso

IT

KAYAK GONFIABILE

Istruzioni d'uso

A

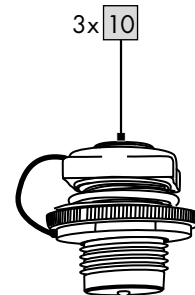
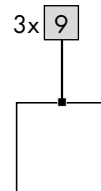
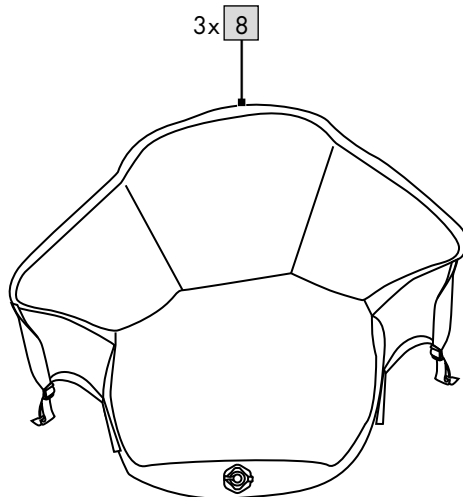
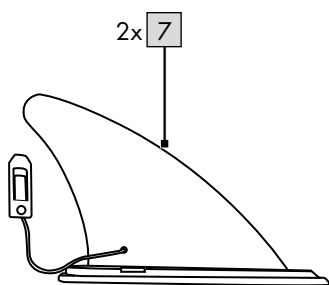
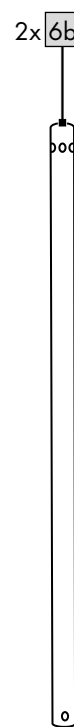
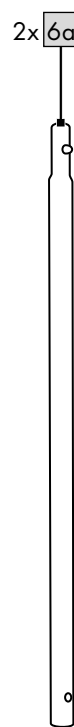
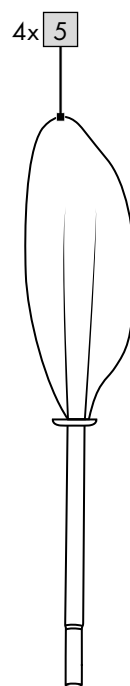
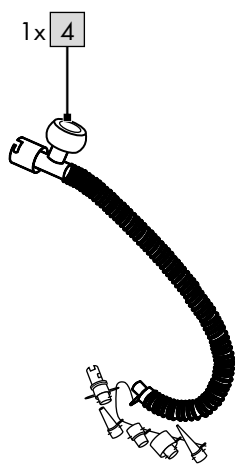
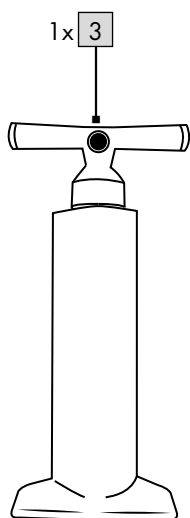
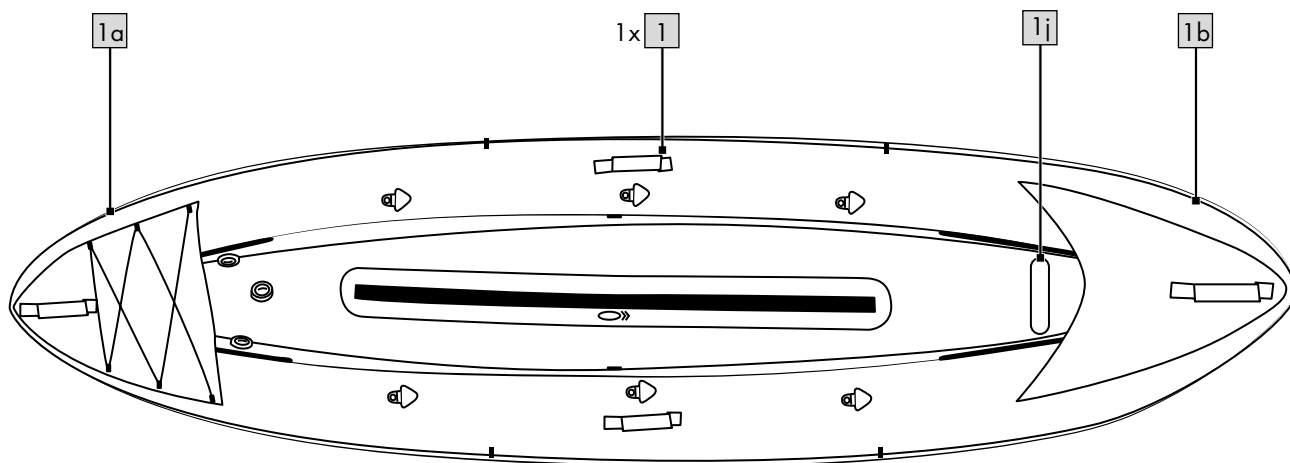

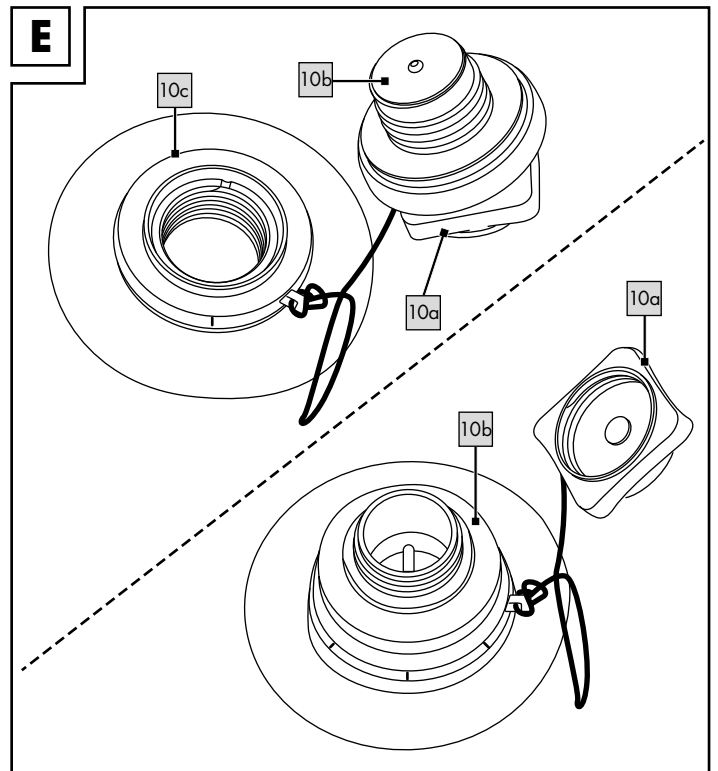
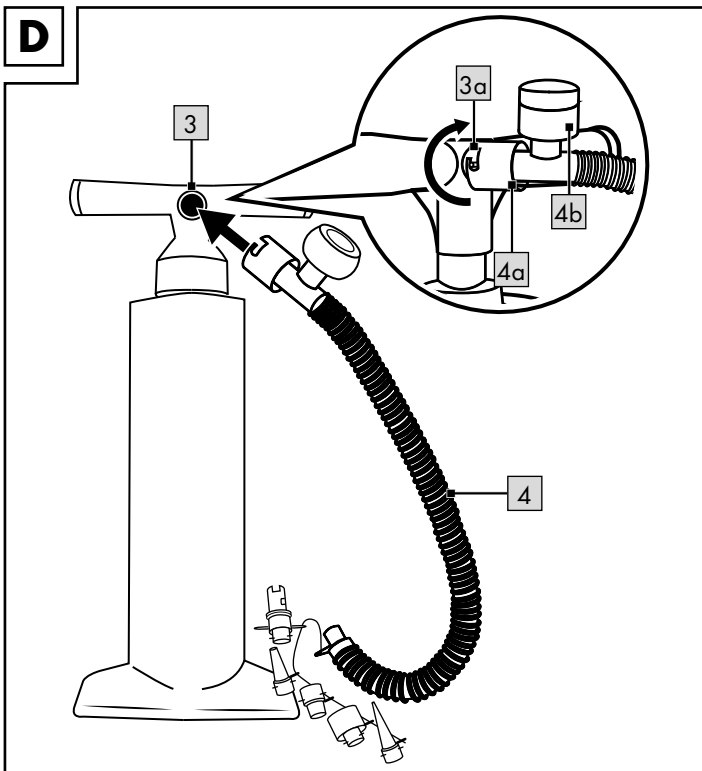
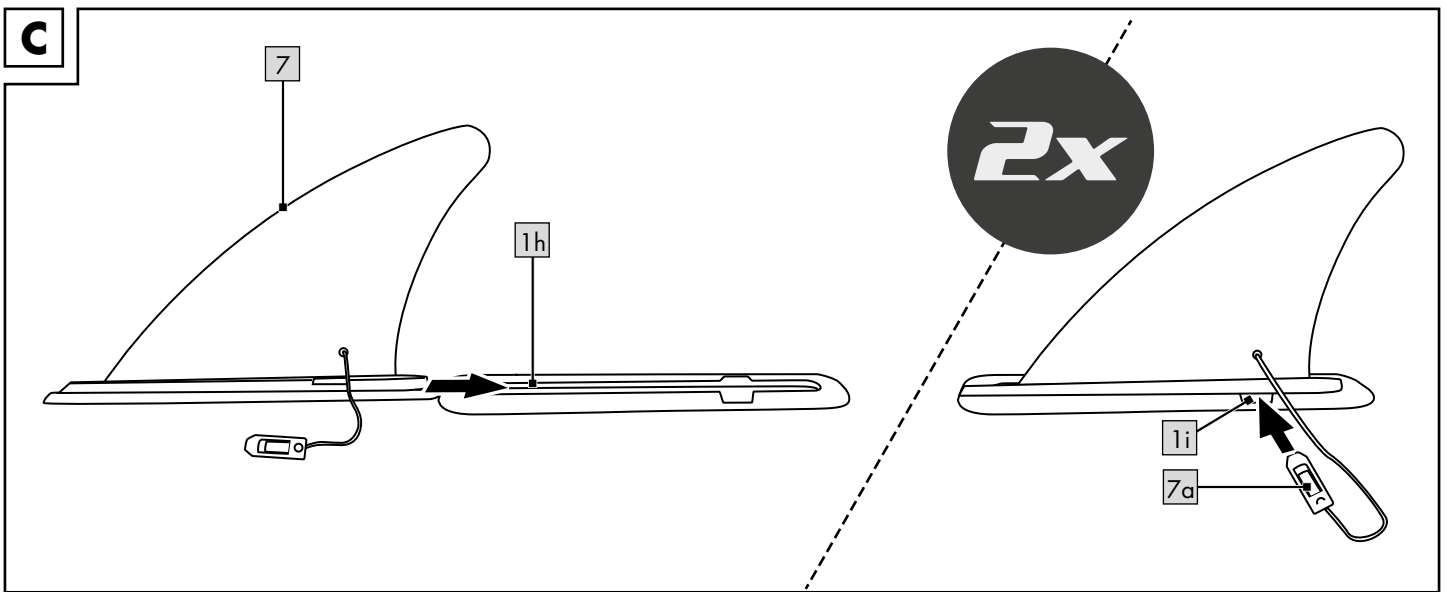
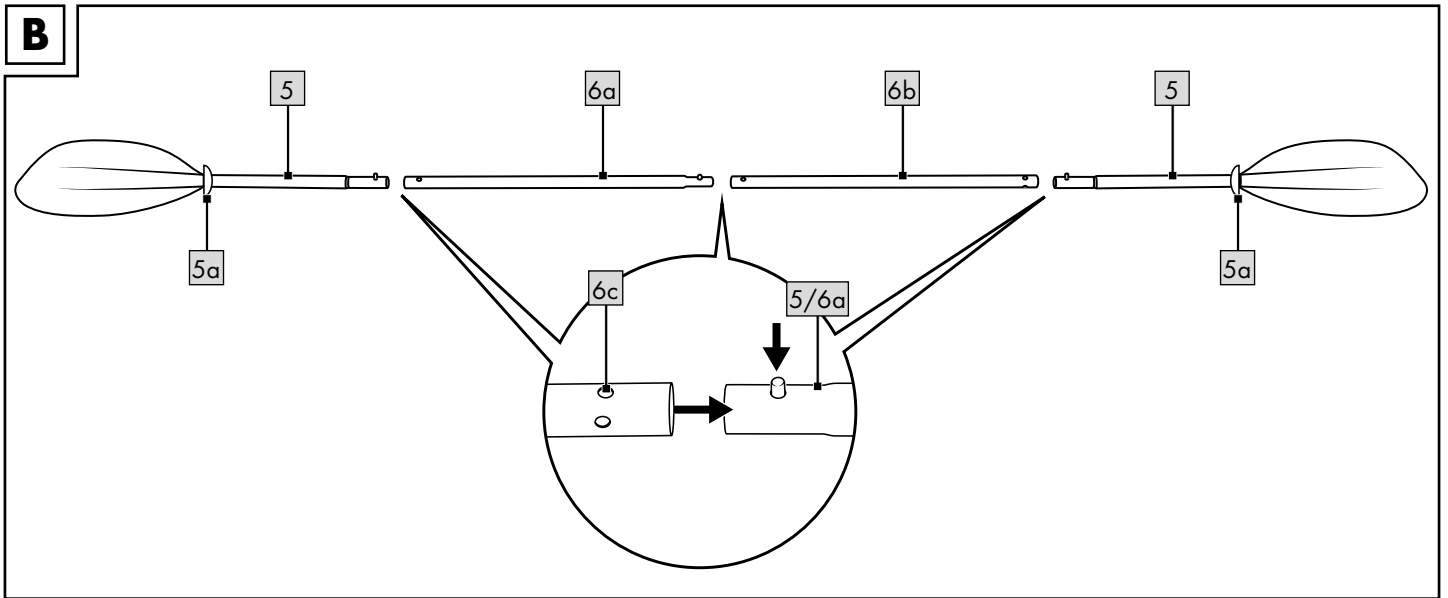

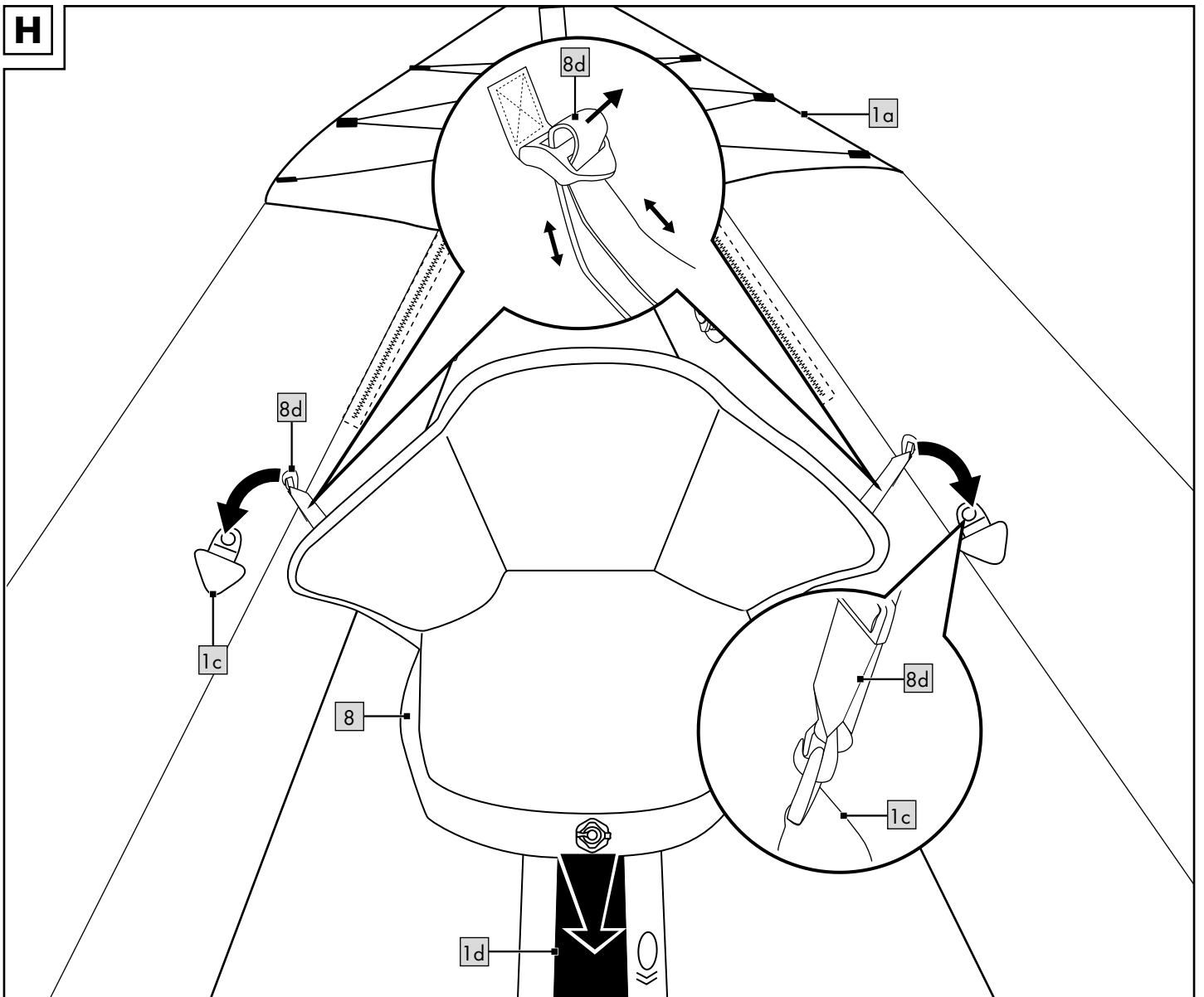
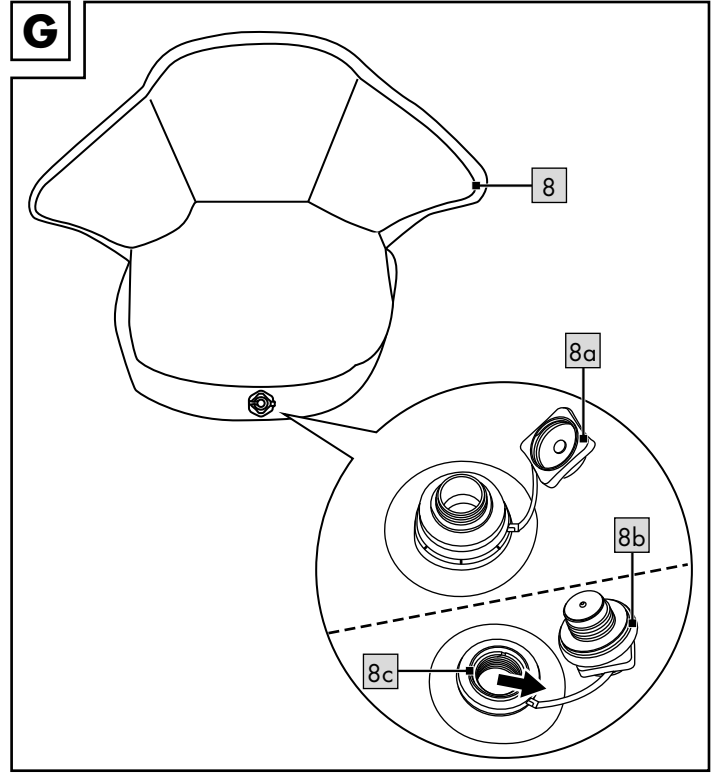
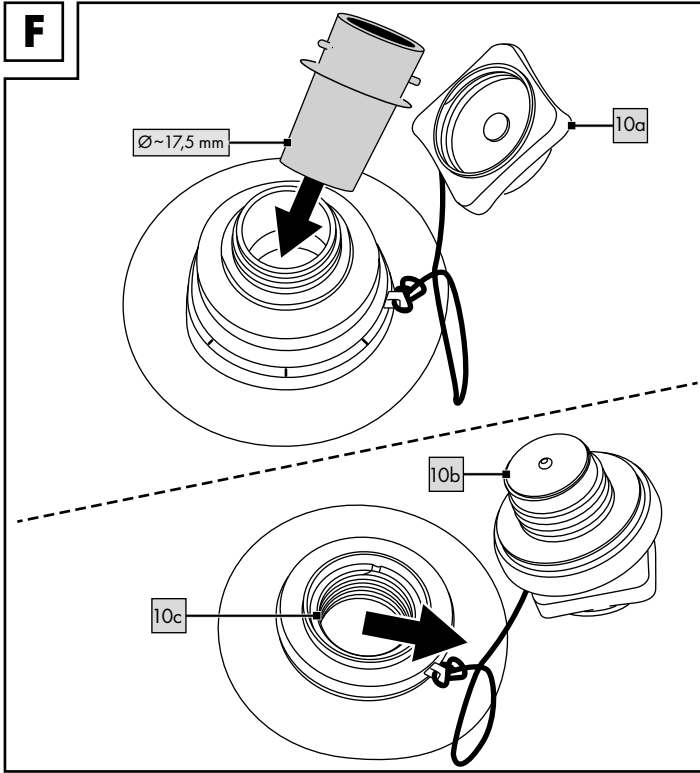

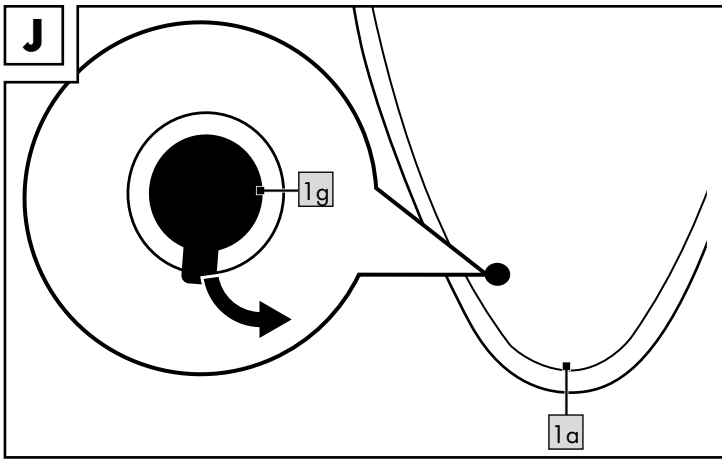
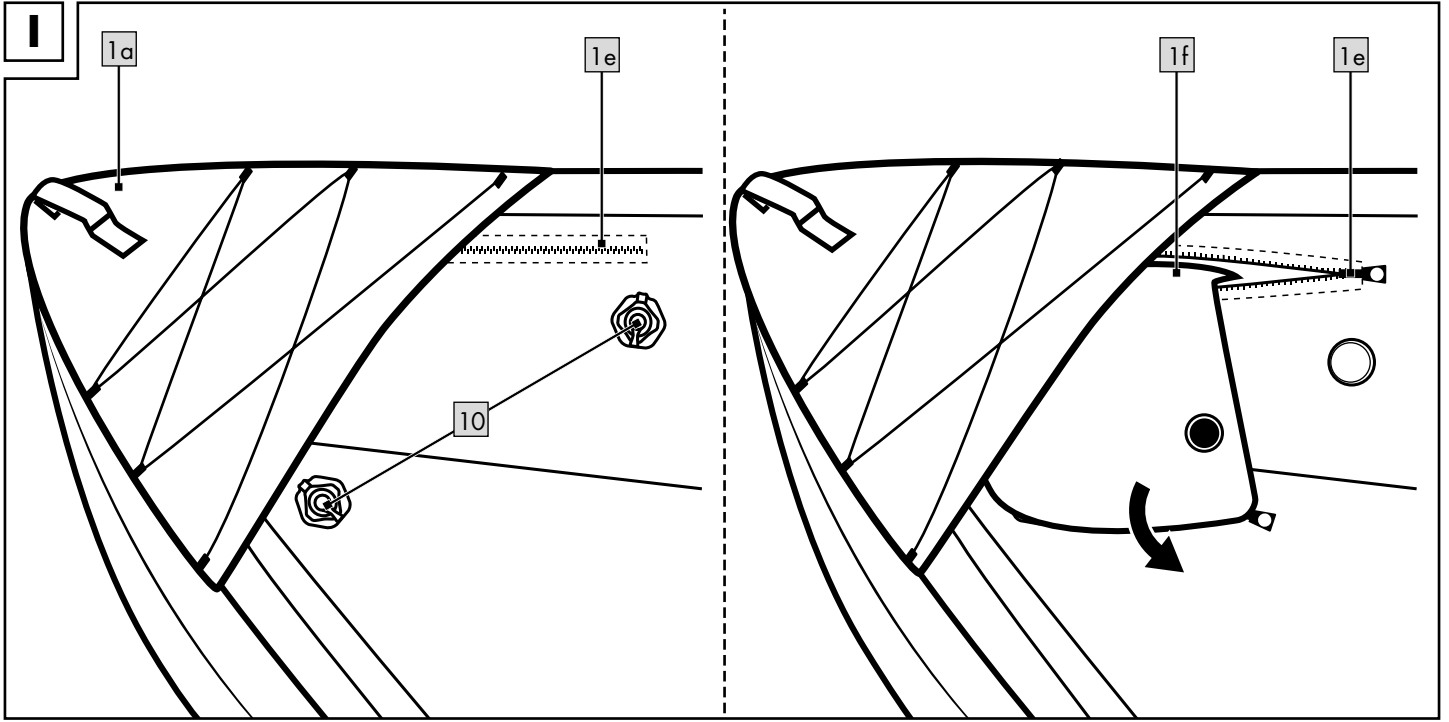

Herzlichen Glückwunsch!

Mit Ihrem Kauf haben Sie sich für einen hochwertigen Artikel entschieden. Machen Sie sich vor der ersten Verwendung mit dem Artikel vertraut.



Lesen Sie hierzu aufmerksam die nachfolgende Gebrauchsanweisung.

Benutzen Sie den Artikel nur wie beschrieben und für die angegebenen Einsatzbereiche. Bewahren Sie diese Gebrauchsanweisung gut auf. Händigen Sie alle Unterlagen bei Weitergabe des Artikels an Dritte ebenfalls mit aus. Diese Gebrauchsanweisung enthält wichtige Einzelheiten zum Artikel, dessen Aufbau, Betrieb und Pflege sowie Sicherheitsregeln. Da Wassersport immer Risiken birgt, verhindern genaue Kenntnisse über den Artikel eventuelle Personenschäden oder sogar Todesfälle.

Lieferumfang (Abb. A)

- 1 x Kajak (1)
- 1 x Rucksack (2)
- 1 x Luftpumpe (3)
- 1 x Schlauch mit Manometer (4)
- 4 x Paddelblatt (5)
- 2 x Mittelstück (6a)
- 2 x Mittelstück (6b)
- 2 x Finne (7)
- 3 x Sitz (8)
- 3 x Reparaturflicken, selbstklebend (9)
- 3 x Schraubventil (10)
- 1 x Gebrauchsanweisung

Technische Daten

Maße (luftbefüllt):

Kajak: ca. 382 x 108 x 33 (L x B x H)

Länge Doppelpaddel: ca. 240 cm

Gewicht, Kajak: ca. 13,20 kg

Gewicht (komplettes Set): ca. 19,96 kg

Zulässiger Betriebsdruck: ca. 0,1 bar (1,5 psi)



Maximale Belastung: 230 kg



Herstellungsdatum (Monat/Jahr):
12/2023

Rucksack:



Max. Ladekapazität: 20 kg

Verwendete Symbole



WARNING!

Beachten Sie die am Produkt angebrachten Symbole, bevor Sie den Artikel verwenden.



= Kennzeichnung am Kajak



= 3



= 0

zulässige Personenanzahl:
3 Erwachsene / 0 Kinder



+ 1

zulässige Nutzlast: 230 kg
(507 lb)



zulässiger Betriebsdruck

Bestimmungsgemäße Verwendung

Dieser Artikel wurde für den privaten Gebrauch entwickelt. Einsatzbereich: Geschützte Uferzonen bis 300 m – für Fahrten in geschützten, küstennahen Gewässern, kleinen Buchten, auf kleinen Seen, schmalen Flüssen und Kanälen. Nicht benutzen bei einer Windstärke größer als 4 und/oder bei einer Wellenhöhe größer als 0,5 m.

Sicherheitshinweise



Lebensgefahr!

Vorsicht bei ablandigem Wind und Strömungen.

- Lassen Sie Kinder niemals unbeaufsichtigt mit dem Verpackungsmaterial. Es besteht Erstickungsgefahr.
- Lassen Sie Kinder nie unbeaufsichtigt mit dem Artikel spielen.



Verletzungsfahr!

- Beachten Sie, dass Personen und Ladung immer gleichmäßig im Kajak verteilt werden, da ansonsten Kentergefahr besteht.
- Beachten Sie die Angaben auf dem Typenschild, die zulässige Nutzlast und Personenanzahl sowie den Warnhinweis.
- Halten Sie sich stets an die örtlichen Schifffahrtsbestimmungen.
- Führen Sie keine scharfen oder spitzen Gegenstände mit.
- Das Kajak sollte vor dem Kontakt mit bedenklchen Flüssigkeiten oder Säuren geschützt werden. Hierdurch können irreparable Schäden entstehen.
- Schützen Sie das Kajak vor Hitze und Feuer! Vorsicht mit glühenden Zigaretten!
- Achten Sie darauf, dass Sie nicht an steinigen Untergrund gelangen, um Beschädigungen am Bootskörper zu vermeiden.
- Sollte während des Betriebs auf dem Wasser ein Schaden an einer der drei Innenkammern entstehen, verlassen Sie auf keinen Fall das Kajak. Die Auftriebskraft der zwei intakten Innenkammern reicht aus, um das Kajak sicher über Wasser zu halten.
- Das Kajak auf keinen Fall im aufgeblasenen Zustand auf Fahrzeugen transportieren.
- Lassen Sie Ihr Kajak auf dem Wasser nie unbesetzt. Es wird schneller abgetrieben, als es schwimmend wieder erreicht werden kann.
- Beachten Sie vor dem Benutzen immer, dass Sie Paddel mitführen, da Sie ansonsten das Kajak nicht ausreichend manövrieren können.
- Nehmen Sie keine technischen Änderungen an Ihrem Kajak vor. Änderungen jeder Art gefährden den Fahrbetrieb des Sportgerätes.
- Benutzen Sie Ihr Kajak niemals unter Einfluss von Alkohol, Drogen oder Medikamenten.
- Überschätzen Sie niemals Ihre Kräfte und teilen Sie Ihre Muskelkraft beim Paddeln so ein, dass die zurückgelegte Strecke mühelos wieder zurückgepaddelt werden kann. Halten Sie sich in geschützten Uferzonen bis 300 m auf und achten Sie auf wechselnde Wind- und Strömungsverhältnisse, welche die Fortbewegung deutlich erschweren können.



ACHTUNG!

Ihre Umsicht und Selbsteinschätzung auf dem Wasser ist enorm wichtig. Überschätzen Sie Ihre Kräfte und Steuerkünste niemals! Halten Sie sich stets in Ufernähe auf! Beachten Sie die Wetterlage, Unwetterwarnungen oder eventuelle Leuchtsignale!



ACHTUNG!

Bitte beachten Sie immer die Sicherheitsregeln und die geltenden gesetzlichen Vorschriften für Seen und offene Gewässer und tragen Sie zu Ihrer eigenen Sicherheit stets eine geprüfte Rettungsweste.



ACHTUNG!

Vermeiden Sie die Verwendung von alkoholhaltigen Sonnenschutz- und Hautpflegemitteln. Alkoholhaltige Sonnenschutz- und Hautpflegemittel können die Farbbeschichtung der PVC-Aufblasartikel ablösen. Das kann zu Abfärbungen auf Ihrem Körper, Ihrer Kleidung oder anderen, sich in Kontakt befindenden Gegenständen führen.



ACHTUNG!

Sollte eine Person über Bord gegangen sein, so muss der Wiedereinstieg immer über den Bug oder das Heck erfolgen, da beim Seiteneinstieg (Einstieg von den Seiten) eine hohe Kentergefahr besteht.



Vermeidung von Sachschäden!

- Alle Aufblasartikel sind kälteempfindlich. Den Artikel daher nie unter einer Temperatur von 15 °C auseinanderfalten und aufpumpen!
- Falls der Luftdruck in der prallen Sonne zunimmt, muss dieser durch Ablassen der Luft entsprechend ausgeglichen werden.
- Achten Sie darauf, dass der Artikel – besonders im aufgepumpten Zustand – nicht mit Steinen, Kies oder spitzen Gegenständen in Berührung kommt und nirgends scheuert oder schleift, da ansonsten Beschädigungen an der Folie auftreten können.
- Nur geeignete Pumpenadapter in die Schraubventile einstecken. Andernfalls könnten die Schraubventile beschädigt werden.
- Nicht zu prall aufpumpen, da ansonsten die Gefahr besteht, dass die Schweißnähte aufreißen. Schraubventile nach dem Aufpumpen gut verschließen.
- Kontakt mit scharfen, heißen, spitzen oder gefährlichen Gegenständen vermeiden.
- Prüfen Sie den Artikel vor jedem Gebrauch auf Beschädigungen oder Abnutzungen. Der Artikel darf nur in einwandfreiem Zustand verwendet werden!

Aufbau

Der Aufbau sollte aufgrund der Größe des Artikels immer durch zwei Personen erfolgen.

Befolgen Sie die einzelnen Aufbauschnitte in der angegebenen Reihenfolge. Bei nicht ordnungsgemäßer Reihenfolge des Aufpumpens der Luftkammern (1f) (Abb. I) kann es zur ungleichmäßigen Druckverteilung kommen. Das kann zur Instabilität des Kajaks und zur Beeinträchtigung seiner Fahreigenschaften führen.

Doppelpaddel (Abb. B)

1. Stecken Sie die beiden Paddelblätter (5) in die Mittelstücke (6a) und (6b). Beide Arretierknöpfe müssen dabei hörbar und sichtbar in den Öffnungen (6c) am jeweiligen Mittelstück einrasten.

Hinweis: Sie haben die Möglichkeit, das Paddel nach Ihrem Belieben in drei verschiedenen Winkeln einzustellen, indem Sie die 3 Löcher im Mittelstück (6b) verwenden. Die Paddel können im 2-Personen-Betrieb ohne Mittelstück auch einzeln als Stechpaddel verwendet werden.

Kajak

1. Nehmen Sie das Kajak (1) aus dem Rucksack (2).
2. Rollen Sie das Kajak aus und breiten Sie es auf einem ebenen, sauberen Untergrund aus.
3. Kontrollieren Sie den korrekt geschlossenen Sitz der innenliegenden Klettverschlüsse. Die Bodenkammer muss durch die Klettverschlüsse und die dazugehörige Lasche mit der Außenhülle des Kajaks verbunden sein.
4. Montieren Sie die Finnen (7) an der Unterseite des Kajaks, wie in Abb. C gezeigt.

Hinweis: Die äußere Wölbung der Finne muss zum Heck (1a) des Kajaks zeigen.

Hinweis: Um Schäden an der abnehmbaren Finne zu vermeiden, gehen Sie mit dem Artikel nicht in seichtes Gewässer.

Hinweis: Ab der zweiten Nutzung sollten Sie den Artikel vor der Verwendung auf Schäden untersuchen.

Aufpumpen

⚠ ACHTUNG!

- Halten Sie die richtige Reihenfolge beim Aufblasen der Luftkammern (1f) ein. Die richtige Reihenfolge ist auf dem Kajak und in der Gebrauchsanweisung vorgegeben: Nr. **1** - **3**.
- Der empfohlene Betriebsdruck beträgt 0,1 bar (= 100 mbar = 1,5 psi).
- Vermeiden Sie ein übermäßiges Aufblasen der Luftkammern, da ansonsten die Gefahr einer Überdehnung oder gar eines Aufreißen der Schweißnähte besteht.
- Verwenden Sie zum Aufpumpen des Artikels weder Kompressor noch Druckluftflasche. Dies kann zu Beschädigungen am Artikel führen.
- Alle Luftkammern immer vollständig aufpumpen.
- Kontrollieren Sie den Betriebsdruck vor jedem Gebrauch!

⚠ WICHTIG!

- Öffnen Sie die Schraubventile nur zum Aufpumpen und Luftablassen. Ansonsten können sie verunreinigt werden.
- Der Bereich um die Schraubventile muss immer trocken und sauber sein.
- Achten Sie darauf, dass kein Sand oder eine andere Verunreinigung in die Schraubventile gelangt.

Reihenfolge des Aufpumpens

Pumpen Sie die Luftkammern (1f) in folgender Reihenfolge auf:

1. Bodenkammer mit Schraubventil **1**
2. Seitenkammer mit Schraubventil **2**
3. Seitenkammer mit Schraubventil **3**

Hinweis: Die Luftkammern sind am Kajak mit den entsprechenden Nummern (**1** - **3**) gekennzeichnet.

Befüllen der Luftkammern

Der optimale Betriebsdruck für alle Luftkammern (1f) beträgt 0,1 bar (1,5 psi).

Hinweis: Verwenden Sie zum Aufblasen des Kajaks (1) die mitgelieferte Luftpumpe (3). Alternativ können Sie auch handelsübliche Fuß- oder Doppelhub-Kolbenpumpen mit entsprechenden Aufsätzen und einem Manometer zum Aufpumpen verwenden. Drehen Sie das Schlauchende mit dem Manometer (4a) auf das Gewinde (3a) der Luftpumpe (Abb. D).

Hinweis: Nutzen Sie das Schlauchgewinde der Pumpe, das mit „INFLATE“ gekennzeichnet ist.

Bodenkammer und Seitenkammer mit Schraubventil

1. Drehen Sie die Verschlusskappe (10a) von der Basis (10b) gegen den Uhrzeigersinn auf (Abb. E).
2. Pumpen Sie die Bodenkammer **1** und die Seitenkammern **2** und **3** mit der entsprechenden Luftpumpe und einem entsprechenden Pumpenaufsatz auf (Abb. F).

Hinweis: Kontrollieren Sie den Druck mit dem Manometer (4b) am Schlauch (4).

Hinweis: Der auf dem Manometer angezeigte Wert dient nur als Referenz. Das Manometer sollte nicht als Präzisionsinstrument verwendet werden.

3. Drehen Sie die Verschlusskappe (10a) vom Schraubventil im Uhrzeigersinn wieder zu.

Sitz

1. Drehen Sie die Verschlusskappe (8a) von der Basis (8b) gegen den Uhrzeigersinn auf (Abb. G).
2. Pumpen Sie den Sitz mit der Luftpumpe (3) und einem entsprechenden Pumpenaufsatz auf.
3. Drehen Sie die Verschlusskappe (8a) im Uhrzeigersinn wieder zu.

Kontrolle des Betriebsdrucks

⚠ WICHTIG!

Das PVC-Material dehnt sich nach erstmaligem Aufpumpen des Artikels etwas aus und erreicht nicht wieder seinen Ursprungszustand. Bedenken Sie, dass die Angaben je nach Zuladung und Außentemperatur leicht schwanken können. Kontrollieren Sie den Betriebsdruck regelmäßig, indem Sie die Luftpumpe (3) am Schraubventil (10) anschließen und den Wert am Manometer (4b) ablesen.

Zubehör anbringen

Sitze befestigen (Abb. H)

1. Kletten Sie den Sitz (8) mit der Unterseite auf den Klettstreifen (1d) am Boden des Kajaks (1).
2. Befestigen Sie den Sitz mithilfe der Gurte (8a) in den Ösen (1c) auf den Seitenkammern **2** und **3**.

Hinweis: Die Position der Sitze ist entlang der Mittellinie des Kajaks variabel und kann entsprechend eingestellt werden. Die Pfeile geben die Richtung vor, in die die Person schauen muss. Die Ösen sind so angeordnet, dass die Rückenlehne leicht mit den Gurten befestigt werden kann.

Hinweis: Passen Sie die Länge des Befestigungsgurts (8a) an, indem Sie ein Stück des Gurts aus dem Schieber herausziehen und an der anderen Seite des Schiebers am Gurt ziehen (Abb. H).

Hinweis: Die Rolle (1j) am Bug dient als Fußstütze.

Abbau des Kajaks

- Wählen Sie eine saubere, ebene Fläche für den Abbau des Artikels.
- Entfernen Sie den Sitz (8) und die Finnen (7).

Entlüften

Entlüften Sie das Kajak (1) und den Sitz (8) wie folgt:

Schrauben Sie die Schraubventile (10b/8b) aus der Gewindeöffnung (10c/8c) heraus, ohne die Verschlusskappe (10a/8a) zu öffnen, und lassen Sie die Luft aus den Luftkammern (1f)/ den Sitz komplett entweichen (Abb. F)/(Abb. G)

Doppelpaddel demontieren

1. Drücken Sie auf den jeweiligen Arretierknopf des Paddelblattes (5) und des Mittestücks (6a).
2. Ziehen Sie die Mittelstücke (6a) und (6b) vom jeweiligen Paddelblatt ab und ziehen Sie sie dann auseinander.

Hinweis: Die Tropfringe (5a) bleiben auf den Paddeln.

Ablasstopfen

Um Wasser aus dem Kajak (1) zu lassen, können Sie den Ablasstopfen (1g) nutzen.

1. Ziehen Sie das Kajak dafür an Land und öffnen Sie den Ablasstopfen (Abb. J).
2. Heben Sie das Heck (1a) des Kajaks an.
3. Schließen Sie den Ablasstopfen wieder, sobald das Wasser abgelassen ist.

Transport

Hinweis: Transportieren Sie das Kajak immer zu zweit.

Hinweis: Während des Transports im aufgeblasenen Zustand können Sie die Paddel mithilfe der Kleittschlaufen außen an den Seitenkammern befestigen.

Hinweis: Transportieren Sie den Artikel im aufgeblasenen Zustand nur zu Fuß. Achten Sie auf Ihre Umgebung und den Weg vor sich.

Artikel im Rucksack transportieren

Zum Transportieren oder Lagern können Sie alle Teile des Artikels im Rucksack (2) verstauen. Demontieren Sie den Artikel, wie im Abschnitt „Aufbau“ beschrieben, in umgekehrter Reihenfolge.

Hinweis: Der Rucksack dient ausschließlich dem Transport und der Lagerung des Kajaks (1) und dessen Zubehörs.

Achten Sie darauf, dass der Artikel vollständig sauber und trocken ist.

1. Legen Sie das Kajak auf einen sauberen, ebenen und trockenen Untergrund.
2. Rollen Sie das Kajak zusammen.
3. Stecken Sie das Kajak samt allem Zubehör in den Rucksack.

Reparaturen

ACHTUNG!

Überprüfen Sie das Kajak (1) vor jeder Verwendung auf Druckverlust, Löcher oder Risse.

Verliert das Kajak an Luft, kann es an einer undichten Stelle am Kajak oder an einem defekten Schraubventil liegen.

Bei größeren Schäden sollten Sie auf keinen Fall selbst Reparaturen durchführen.

Kleinere Beschädigungen am Kajak können Sie mit den mitgelieferten Reparaturflicken (9) reparieren.

Hinweis: Die Luftkammern (1f) des Kajaks sind herausnehmbar (Abb. I).

Luftkammern herausnehmen (Abb. I)

1. Schrauben Sie die Basis (10b) aus der Gewindeöffnung (10c).
2. Entfernen Sie das Schraubventil (10) von der Seitenkammer.
3. Öffnen Sie den Reißverschluss (1e) am Schraubventil.
4. Nehmen Sie die Luftkammer (1f) heraus.

Luftkammern einlegen

1. Schieben Sie die Luftkammer (1f) durch die Öffnung des Reißverschlusses (1e) in die Seitenkammer.
2. Die Schraubventilöffnungen an Seitenkammer und Luftkammer liegen nun übereinander.
3. Drehen Sie die Basis (10b), wie in „Schraubventil festdrehen“ beschrieben, wieder ein.
4. Schließen Sie den Reißverschluss.

Hinweis: Achten Sie beim nächsten Aufpumpen darauf, dass die Seitenkammer sich gleichmäßig hebt. Sollte sie irgendwo einknicken, überprüfen Sie den Sitz der Luftkammern. Mithilfe des zweiten Reißverschlusses am Heck (1a) können Sie den Sitz der Luftkammer auch dort richten.

Reparaturflicken verwenden

1. Lassen Sie die Luft vollständig aus dem Kajak entweichen und reinigen Sie die entsprechende Stelle mit einer Lösung auf Alkoholbasis. Rauen Sie die Umgebung des Risses oder des Loches mit feinem Schmirgelpapier leicht an.
 2. Schneiden Sie einen Reparaturflicken (9) zu recht, der den beschädigten Bereich abdeckt und an allen Seiten um 1,3 cm übersteht.
 3. Ziehen Sie die Folie von dem selbstklebenden Reparaturflicken.
 4. Drücken Sie den Reparaturflicken mit einem weichen Gegenstand fest an.
- Hinweis:** Achten Sie darauf, dass Sie auf einer ebenen Unterlage ohne Knitter oder Falten arbeiten. Entfernen Sie mögliche Luftblasen mit einem abgerundeten Gegenstand sanft von innen nach außen.
5. Warten Sie nach der Reparatur mindestens 12 Stunden, bis Sie das Kajak erneut aufpumpen.

Lagerung, Reinigung

ACHTUNG!

Benutzen Sie nur Pflegemittel ohne Anteile von Säure oder Benzin und niemals Produkte auf Silikonbasis.

Den Artikel immer trocken, sauber und unaufgepumpt bei Raumtemperatur sowie außerhalb der Reichweite von Nagetieren lagern. Die Schraubventile sollen bei der Lagerung stets geschlossen sein. Achten Sie darauf, dass der Artikel nicht deformiert, sondern eben gelagert wird.

1. Reinigen Sie das Kajak (1) nach jedem Gebrauch gründlich, indem Sie es mit frischem Wasser und milder Seife abspülen, um es von Salzkristallen, Sandkörnchen und anderen kleinsten Verschmutzungen zu befreien. Lassen Sie es anschließend vollständig trocknen.
2. Lassen Sie die Luft vollständig aus allen Luftkammern (1f) entweichen.
3. Legen Sie die beiden oberen Seitenkammern ins Innere des Kajaks und falten Sie es danach sorgfältig zusammen.



Hinweise zur Entsorgung



Entsorgen Sie den Artikel und die Verpackungsmaterialien entsprechend den aktuellen örtlichen Vorschriften. Bewahren Sie Verpackungsmaterialien (wie z. B. Folienbeutel) für Kinder unreichbar auf. Weitere Informationen zur Entsorgung des ausgedienten Artikels erhalten Sie bei Ihrer Gemeinde- oder Stadtverwaltung. Entsorgen Sie den Artikel und die Verpackung umweltschonend.



Der Recycling-Code dient der Kennzeichnung verschiedener Materialien zur Rückführung in den Wiederverwertungskreislauf (Recycling). Der Code besteht aus einem Recyclingsymbol für den Verwertungskreislauf und einer Nummer, die das Material kennzeichnet.

Hinweise zur Garantie und Serviceabwicklung

Der Artikel wurde mit großer Sorgfalt und unter ständiger Kontrolle produziert. DELTA-SPORT HANDELSKONTOR GmbH räumt privaten Endkunden auf diesen Artikel drei Jahre Garantie ab Kaufdatum (Garantiefrist) nach Maßgabe der folgenden Bestimmungen ein. Die Garantie gilt nur für Material- und Verarbeitungsfehler. Die Garantie erstreckt sich nicht auf Teile, die der normalen Abnutzung unterliegen und deshalb als Verschleißteile anzusehen sind (z. B. Batterien) sowie nicht auf zerbrechliche Teile wie Schalter oder Teile, die aus Glas gefertigt sind. Ansprüche aus dieser Garantie sind ausgeschlossen, wenn der Artikel unsachgemäß oder missbräuchlich oder nicht im Rahmen der vorgesehenen Bestimmung oder des vorgesehenen Nutzungsumfangs verwendet wurde oder Vorgaben in der Anleitung/Anweisung nicht beachtet wurden, es sei denn, der Endkunde weist nach, dass ein Material- oder Verarbeitungsfehler vorliegt, der nicht auf einem der vorgenannten Umstände beruht.

Ansprüche aus der Garantie können nur innerhalb der Garantiefrist unter Vorlage des Originalkassenbelegs geltend gemacht werden. Bitte bewahren Sie deshalb den Originalkassenbeleg auf. Die Garantiefrist wird durch etwaige Reparaturen aufgrund der Garantie, gesetzlicher Gewährleistung oder Kulanz nicht verlängert. Dies gilt auch für ersetzte und reparierte Teile. Bitte wenden Sie sich bei Beanstandungen zunächst an die untenstehende Service-Hotline oder setzen Sie sich per E-Mail mit uns in Verbindung. Liegt ein Garantiefall vor, wird der Artikel von uns – nach unserer Wahl – für Sie kostenlos repariert, ersetzt oder der Kaufpreis erstattet. Weitere Rechte aus der Garantie bestehen nicht. Ihre gesetzlichen Rechte, insbesondere Gewährleistungsansprüche gegenüber dem jeweiligen Verkäufer, werden durch diese Garantie nicht eingeschränkt.

IAN: 444578_2307

 Kundenservice Deutschland
Tel.: 0800 5435 111
E-Mail: deltasport@lidl.de

 Service Österreich
Tel.: 0800 447744
E-Mail: deltasport@lidl.at

 Service Schweiz
Tel.: 0800 56 44 33
E-Mail: deltasport@lidl.ch

Congratulations!

You have chosen to purchase a high-quality product. Familiarise yourself with the product before using it for the first time.

 **Read the following instructions for use carefully.**

Use the product only as described and only for the given areas of application. Store these instructions for use carefully. When passing the product on to third parties, please also hand over all accompanying documents.

Package contents (Fig. A)

- 1 x kayak (1)
- 1 x backpack (2)
- 1 x air pump (3)
- 1 x tube with pressure gauge (4)
- 4 x paddle blade (5)
- 2 x mid-section (6a)
- 2 x mid-section (6b)
- 2 x fin (7)
- 3 x seat (8)
- 3 x repair patch, self-adhesive (9)
- 3 x screw-on valve (10)
- 1 x instructions for use

Technical data

Dimensions (inflated):

Kayak: approx. 382 x 108 x 33cm (L x W x H)

Length of double-bladed paddle: approx. 240cm

Weight of kayak: approx. 13.20kg

Weight (complete set): approx. 19.96kg

Permissible operating pressure: approx. 0.1bar (1.5psi)

 Maximum load: 230kg

 Date of manufacture (month/year): 12/2023

Backpack:



 Max. capacity: 20kg



Symbols used

 **WARNING!**

Take note of the symbols displayed on the product before using it.

 = label on the kayak

 = 3  = 0 permissible number of persons: 3 adult/0 children

 +  permissible carrying capacity: 230kg

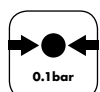
 permissible operating pressure: 0.1bar

Intended use

This product has been designed for private use. Areas of application: Sheltered areas up to 300m from the shore – for trips in sheltered coastal waters, small bays, small lakes, narrow rivers and canals. Do not use in winds stronger than force 4 and/or waves higher than 0.5m.

Safety information

 **Life-threatening hazard!**

Beware of offshore wind and currents.

- Never leave children unattended with the packaging materials. There is a risk of suffocation.
- Never allow children to play with the product unsupervised.

 **Risk of injury!**

- Ensure that the weight (people and load) is always evenly distributed in the kayak to avoid the risk of capsizing.
- Pay attention to the maximum permissible carrying capacity, and number of persons as well as the safety warning detailed on the rating plate.
- Always comply with the local maritime navigation rules.
- Do not take any sharp or pointed objects with you.
- The kayak should be protected from contact with potentially unsafe liquids or acids. These could cause irreparable damage.
- Protect the kayak from heat and fire! Be careful with lit cigarettes!
- To avoid damage to the hull, take care to ensure that the kayak does not come ashore on stony ground.
- Do not leave the kayak, under any circumstances, if damage should occur to one of the three internal chambers during use on the water. The buoyancy of the remaining two chambers will be sufficient to keep the kayak afloat.
- Do not, under any circumstances, transport the kayak on a vehicle while it is still inflated.
- Never leave your kayak unoccupied on the water. It will be carried away too fast for a swimmer to be able to reach it.
- Before using the kayak, always make sure that you have the paddles with you, otherwise you will not have sufficient control over the kayak.
- Do not make any technical alterations to your kayak. Modifications of any kind will impair the operability of the sports equipment.
- Never use your kayak under the influence of alcohol, drugs or medication.
- Never overestimate your strength; always pace yourself when paddling so that you can easily retrace the distance you have covered. Stay within shoreline safety zones of up to 300m and pay attention to changing winds and currents that can severely hamper your ability to move forward.

 **WARNING!**

It is extremely important that you exercise caution and self-awareness when on the water.

Never overestimate your strength and board-handling skills! Always stay close to the shore! Pay attention to the weather conditions, storm warnings and any light signals or flares!

 **WARNING!**

Please observe the safety rules and applicable statutory regulations for lakes and open waters at all times and, for your own safety, always wear a certified life jacket.

 **WARNING!**

Avoid using sunscreen and skincare products that contain alcohol. Sunscreens and skincare products that contain alcohol can strip the coloured layer off this inflatable PVC product. This may stain your body, clothing or other objects which come into contact with the product.

 **WARNING!**

In the event of a person's falling overboard, he or she must always climb back in over the bow or stern, as there is a high risk of capsizing when climbing in over the sides.

 **Preventing damage to the product!**

- All inflatable products are sensitive to cold. Never unfold and inflate the product at temperatures below 15 °C!
- If the air pressure increases in direct sunlight, this must be rectified by releasing the corresponding amount of air.
- Ensure that the product – particularly when it is inflated – does not come into contact with stones, gravel or sharp objects, and do not allow it to rub or scrape anywhere, as this can cause damage to the PVC.
- Insert only a suitable pump adapter into the screw-on valves. Otherwise the screw-on valves could be damaged.
- Do not over-inflate as this can result in the seams splitting open. Close the screw-on valve securely after inflating.
- Avoid contact with sharp, hot, pointy or hazardous items.
- Check the product for damage or wear before each use. Use the product only if it is in perfect condition!

Assembly

Due to its size, the product should always be assembled by two people.

Follow the step-by-step instructions in the order given. If the air chambers (1f) (Fig. 1) are not inflated in the correct order, it can result in unequal pressure distribution. This can lead to the kayak's being unstable, thus compromising its handling characteristics.

Double-bladed paddle (Fig. B)

1. Insert the two paddle blades (5) into the mid-sections (6a) and (6b). Both locking buttons must click audibly and visibly into place into the holes (6c) in the respective mid-section.

Note: you have the option of setting the paddle at three different angles by using the three holes in the mid-section (6b). The paddles can also be used individually without the mid-section as single-bladed paddles for 2-person canoeing.

Kayak

1. Remove the kayak (1) from the backpack (2).
2. Unroll the kayak and spread it out on a flat, clean surface.
3. Check that the hook and loop fasteners on the inside are correctly closed. The base chamber must be connected to the outer hull of the kayak using the hook and loop fasteners and the corresponding flap.
4. Fit the fins (7) to the underside of the kayak as shown in Fig. C.

Note: the outer curve of the fin must point towards the stern (1a) of the kayak.

Note: to avoid damage to the removable fin, do not use the product in shallow waters.

Note: from the second use onwards, you should inspect the product for damage before use.

Inflating

WARNING!

- Inflate the air chambers (1f) in the correct sequence. The correct order is indicated on the kayak itself as well as in the instructions for use:
No. **1** - **3**.
- The recommended operating pressure is 0.1bar (= 100mbar = 1.5psi).
- Avoid over-inflating the air chambers – otherwise you risk overstretching the PVC or even splitting the seams.
- Do not use a compressor or compressed air canister to inflate the product. This may damage the product.
- Always fully inflate each air chamber.
- Check the operating pressure before each use!

IMPORTANT!

- Open the screw-on valves only to inflate and deflate. Otherwise they may become contaminated.
- The area around the screw-on valves must always be clean and dry.
- Ensure that sand or other contaminants do not get into the screw-on valves.

Inflation sequence

Inflate the air chambers (1f) in the following sequence:

1. Base chamber with screw-on valve **1**
2. Side chamber with screw-on valve **2**
3. Side chamber with screw-on valve **3**

Note: the air chambers are marked on the product with the corresponding numbers (**1** - **3**).

Filling the air chambers

The optimal operating pressure for all air chambers (1f) is 0.1bar (1.5psi).

Note: use the supplied air pump (3) to inflate the kayak (1).

Alternatively, you can also use commercially available foot or double-stroke piston pumps with corresponding attachments and a pressure gauge for inflation.

Screw the end of the hose with the pressure gauge (4a) onto the thread (3a) of the air pump (Fig. D).

Note: use the tube thread of the pump labelled "INFLATE".

Base chamber and side chamber with screw-on valve

1. Unscrew the sealing cap (10a) from the base (10b) anticlockwise (Fig. E).
2. Inflate the base chamber **1** and the side chambers **2** and **3** using the appropriate air pump and pump attachment (Fig. F).

Note: check the pressure by putting the pressure gauge (4b) on the end of the tube (4).

Note: the value shown on the pressure gauge serves only as a reference. The pressure gauge should not be used as a precision instrument.

3. Screw the sealing cap (10a) on the screw-on valve clockwise to close it.

Seat

1. Unscrew the sealing cap (8a) from the base (8b) anticlockwise (Fig. G).
2. Pump up the seat with the air pump (3) and corresponding pump attachment.
3. Screw the sealing cap (8a) clockwise to close it.

Regulating the operating pressure

IMPORTANT!

The PVC material will stretch slightly after initial inflation of the product, and will not revert to its original state.

Please be aware that the required pressures may vary slightly depending on the load and outdoor temperature. Check the operating pressure regularly by connecting the air pump (3) to the screw-on valve (10) and reading the value on the pressure gauge (4b).

Attaching accessories

Attaching the seats (Fig. H)

1. Attach the seat (8) with the underside to the hook and loop fastener strips (1d) on the bottom of the kayak (1).
2. Fasten the seat in the eyelets (1c) on the side chambers **2** and **3** using the straps (8d).

Note: the position of the seats is variable along the centre line of the kayak and can be adjusted accordingly. The arrows indicate the direction in which the person must look. The eyelets are arranged so that the backrest can be easily fastened with the straps.

Note: adjust the length of the fastening strap by pulling a piece of the strap out of the slider and pulling the strap on the other side of the slider (Fig. H).

Note: the castor (1j) at the bow serves as a footrest.

Dismantling the kayak

- Find a clean, flat surface for dismantling the product.
- Remove the seat (8) and the fins (7).

Deflating

Deflate the kayak (1) and the seat (8) as follows: Unscrew the screw-on valves (10b/8b) from the threaded opening (10c/8c) without opening the sealing cap (10a/8a) and allow the air to escape completely from the air chambers (1f)/the seat (Fig. F)/(Fig. G).

Disassembling the double-bladed paddle

1. Press the respective locking button of the paddle blade (5) and the mid-section (6a).
2. Pull the mid-sections (6a) and (6b) off the respective paddle blade and then pull them apart.

Note: the drip rings (5a) should be left on the paddles.

Drain plug

You can use the drain plug (1g) to drain water from the kayak (1).

1. To do this, pull the kayak ashore and open the drain plug (Fig. J).
2. Raise the stern (1a) of the kayak.
3. Close the drain plug again as soon as the water has drained.

Transport

Note: always transport the kayak in pairs.

Note: during transport when inflated, you can attach the paddles to the outside of the side chambers using the hook and loop straps.

Note: only transport the product on foot when inflated. Pay attention to your surroundings and the path in front of you.

Transporting the product in the backpack

You can store all parts of the product in the backpack (2) for transportation or storage. Disassemble the product in the reverse order to that shown in the "Assembly" section.

Note: the backpack is intended to be used exclusively for the transport and storage of the kayak (1) and its accessories.

Ensure that the product is completely clean and dry.

1. Place the kayak on a clean, level and dry surface.
2. Roll the kayak together.
3. Place the kayak and all accessories into the backpack.

Repairs

WARNING!

Before every use, check the kayak (1) for pressure loss, holes or tears.

If the kayak is leaking air, this could be due to a leak in the kayak or a defective screw-on valve. Under no circumstances should you attempt to repair larger damaged areas yourself.

You can repair minor damage on the kayak using the repair patch provided (9).

Note: the air chambers (1f) of the kayak are removable (Fig. I).

Removing air chambers (Fig. I)

1. Unscrew the base (10b) from the threaded opening (10c).
2. Remove the screw-on valve (10) from the side chamber.
3. Open the zip fastener (1e) on the screw-on valve.
4. Remove the air chamber (1f).

Inserting air chambers

1. Push the air chamber (1f) through the opening of the zip (1e) into the side chamber.
2. The screw-on valve openings on the side chamber and air chamber are now on top of each other.
3. Screw the base (10b) back in as described in "Tightening the screw-on valve".
4. Close the zip fastener.

Note: make sure that the side chamber rises evenly the next time you inflate it. If it buckles anywhere, check the position of the air chambers. You can also adjust the position of the air chamber using the second zip at the rear (1a).

Using the repair patches

1. Let the air out of the kayak completely and clean the damaged area with an alcohol-based solution. Roughen the area surrounding the tear or hole slightly using fine sandpaper.
2. Cut a repair patch (9) that is large enough to cover the damaged area plus 1.3cm around it on all sides.
3. Remove the film from the self-adhesive repair patch.
4. Press the repair patch down with a soft object.

Note: make sure that you are working on a level surface with no wrinkles or folds. Using a rounded object, gently remove any bubbles, moving outwards from the centre.

5. Wait for at least 12 hours after the repair before re-inflating the kayak.

Storage, cleaning

WARNING!

Only use cleaning agents that do not contain acids or petrol, and never use silicon-based products.

The product must always be kept dry, clean and deflated at room temperature and out of the reach of rodents. The screw-on valves should always be kept closed when the product is in storage. Ensure that the product is stored flat and not in a distorted position.

1. Clean the kayak (1) thoroughly after each use by rinsing with fresh water and mild soap in order to remove any salt crystals, grains of sand and any other minor soiling. After cleaning, allow the product to dry completely before storing.
2. Let the air out of all the air chambers (1f) completely.
3. Place the two upper side chambers inside the kayak and then fold the kayak together carefully.



Disposal



Dispose of the product and packaging materials in accordance with current local regulations. Store the packaging materials (foil bags, for example) out of the reach of children. For further information about disposal of the product no longer needed, contact your local council. Dispose of the product and the packaging in an environmentally friendly manner.



The Recycling Code distinguishes different materials to be returned for recycling. The Code consists of the recycling symbol for the recycling process and a number that identifies the material.

Notes on the guarantee and service handling

The product was produced with great care and under continuous quality control. DELTA-SPORT HANDELSKONTOR GmbH gives private end customers a three-year guarantee on this product from the date of purchase (guarantee period) in accordance with the following provisions. The guarantee is only valid for material and manufacturing defects. The guarantee does not cover parts that are subject to normal wear and tear and that are thus considered wear parts (e.g. batteries) and it does not cover fragile parts such as switches or parts that are made of glass. Claims under this guarantee are excluded if the product has been used incorrectly, improperly, or contrary to the intended purpose, or if the provisions in the instructions for use were not observed, unless the end customer proves that a material or manufacturing defect exists that was not caused by one of the aforementioned circumstances.

Claims under the guarantee can only be made within the guarantee period by presenting the original sales receipt. Please therefore keep the original sales receipt. The guarantee period is not extended by any repairs carried out under the guarantee, under statutory guarantees, or as a gesture of goodwill. This also applies to replaced and repaired parts.

If you wish to make a claim please first contact the service hotline mentioned below or contact us by e-mail. If there is a guarantee case, then the product will be repaired or replaced free of charge to you or the purchase price will be refunded, depending on our choice. There are no further rights from the guarantee. Your legal rights, in particular guarantee claims against the respective seller, are not limited by this guarantee.

IAN: 444578_2307

 Service Great Britain
Tel.: 0800 404 7657
E-Mail: deltasport@lidl.co.uk

 Service Ireland
Tel.: 1800 101010
E-Mail: deltasport@lidl.ie

Félicitations !

Vous venez d'acquérir un article de grande qualité. Avant la première utilisation, familiarisez-vous avec l'article.



Pour cela, veuillez lire attentivement la notice d'utilisation suivante.

Utilisez l'article uniquement comme indiqué et pour les domaines d'utilisation mentionnés. Conservez bien cette notice d'utilisation. Si vous cédez l'article à un tiers, veuillez à lui remettre l'ensemble de la documentation.

Étendue de la livraison (fig. A)

- 1 kayak (1)
- 1 sac à dos (2)
- 1 pompe à air (3)
- 1 tuyau avec manomètre (4)
- 4 pales de pagaie (5)
- 2 élément central (6a)
- 2 élément central (6b)
- 2 ailerons (7)
- 3 siège (8)
- 3 rustines de réparation, autocollantes (9)
- 3 valves à visser (10)
- 1 notice d'utilisation

Caractéristiques techniques

Dimensions (gonflé) :

Kayak : env. 382 x 108 x 33 cm (L x La x H)

Longueur de la pagaie double : env. 240 cm

Poids, kayak : env. 13,20 kg

Poids (set complet) : env. 19,96 kg

Pression de service admissible : env. 0,1 bar (1,5 psi)



Charge maximale : 230 kg



Date de fabrication (mois/année) : 12/2023

Sac à dos :



Capacité de charge maximale : 20 kg

Pictogrammes utilisés



AVERTISSEMENT !

Observez les pictogrammes apposés sur l'article avant de l'utiliser.



= marquage sur le kayak



= 3



= 0

nombre autorisé de personnes :
3 adulte/0 enfant

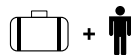

charge utile autorisée :
230 kg (507 lb)



pression de service autorisée

Utilisation conforme à sa destination

Cet article a été conçu pour une utilisation privée. Domaine d'utilisation : zones riveraines protégées jusqu'à 300 m – pour les excursions dans les eaux côtières protégées, les petites baies, les petits lacs, les rivières et les canaux étroits. Ne pas utiliser avec une force de vent supérieure à 4 et/ou une hauteur de vague supérieure à 0,5 m.

Consignes de sécurité



Danger de mort !

Prudence en cas de vent de terre et de courants.

- Ne laissez jamais les enfants sans surveillance avec le matériel d'emballage. Il y a danger de suffocation.
- Ne laissez jamais les enfants sans surveillance avec l'article.



Risque de blessure !

- Veillez toujours à répartir régulièrement les charges et les personnes dans le kayak, pour éviter que le kayak ne chavire.
- Respectez les indications de la plaque signalétique, la charge maximale autorisée, le nombre maximal de personnes autorisées et l'avertissement.
- Respectez toujours les lois locales sur la navigation.
- N'emportez pas d'objets tranchants ou pointus.
- Protégez le kayak contre tout contact avec des liquides ou des acides à risques. Cela pourrait engendrer des dommages irréparables.
- Protégez le kayak contre la chaleur et le feu ! Attention aux cigarettes incandescentes !
- Évitez les fonds pierreux, afin d'éviter des endommagements sur l'embarcation.
- Si l'une des trois chambres à air venait à être endommagée durant l'utilisation du kayak sur l'eau, ne quittez en aucun cas le kayak. La force portante des deux autres chambres à air est suffisante pour maintenir en toute sécurité le kayak à la surface de l'eau.
- Ne transportez en aucun cas le kayak sur des véhicules à l'état gonflé.
- Ne laissez jamais votre kayak sans personne sur l'eau. Il sera plus rapidement déporté et vous ne pourrez plus le rejoindre à la nage.
- Veillez toujours à la présence des pagaies, car le kayak ne pourrait autrement pas être correctement manœuvré.
- N'effectuez pas de modifications techniques sur votre kayak. Des modifications en tout genre mettent en danger l'utilisation correcte de l'appareil sportif.
- N'utilisez jamais votre kayak sous l'emprise de l'alcool, de drogues ou de médicaments.
- Ne surestimez jamais vos forces et répartissez votre force musculaire lorsque vous pagayez afin que la distance que vous avez parcourue puisse être facilement parcourue au retour. Restez dans les zones côtières protégées à une distance maximale de 300 m et faites attention aux changements de vent et aux conditions des courants, qui peuvent rendre la navigation beaucoup plus difficile.



ATTENTION !

Votre prudence et votre auto-évaluation sur l'eau sont extrêmement importantes.

Ne surestimez jamais vos forces et vos capacités de contrôle ! Restez toujours à proximité des côtes et rivages ! Prenez en considération les conditions météorologiques et les alertes météo, ainsi que d'éventuels signaux lumineux !



ATTENTION !

Veillez toujours respecter les règles de sécurité et les lois en vigueur sur les lacs/mers et portez toujours un gilet de sauvetage certifié et contrôlé pour assurer votre propre sécurité.



ATTENTION !

Évitez d'utiliser des produits de protection solaire ou de soins pour la peau contenant de l'alcool. Les produits de protection solaire ou de soins pour la peau contenant de l'alcool risquent de détacher le revêtement de couleur de l'article à gonfler en PVC. Ceci peut entraîner des décolorations sur votre corps, vos vêtements ou d'autres objets en cas de contact.



ATTENTION !

Si une personne est passée par dessus bord, elle devra alors toujours remonter par l'avant ou par l'arrière. Une montée sur les côtés risque de faire chavirer le kayak.



Éviter les dommages matériels !

- Tous les articles gonflables sont sensibles au froid. Ne dépliez et ne gonflez jamais l'article à une température inférieure à 15 °C !
- Si la pression de l'air venait à augmenter sous l'influence du soleil, compensez-la par un dégonflage approprié.
- Tout spécialement lorsque l'article est gonflé, veillez à éviter tout contact du kayak avec des pierres pointues, des graviers ou d'autres objets tranchants, et à l'absence de tout frottement. De tels contacts pourraient endommager le revêtement du kayak.
- Utilisez uniquement des embouts de pompes appropriés pour les valves à visser. Autrement vous risquez d'endommager les valves à visser.
- Ne gonflez pas trop fortement pour éviter de déchirer les soudures. Refermez correctement les valves à visser après le gonflage.
- Évitez tout contact avec des objets coupants, brûlants, pointus ou dangereux.
- Avant chaque utilisation, vérifiez que l'article n'est pas endommagé et ne présente pas de signes d'usure. L'article ne doit être utilisé qu'en parfait état !

Montage

Le montage doit toujours être effectué par deux personnes, dû à la taille de l'article.

Veillez suivre les différentes étapes des instructions de montage dans l'ordre indiqué. Si l'ordre de gonflage des chambres à air (1f) (fig. I) n'est pas respecté, la pression risque de ne pas être répartie uniformément. Ce qui pourrait provoquer l'instabilité du kayak et altérer ses caractéristiques de navigation.

Pagaie double (fig. B)

1. Insérez les deux pales de pagaie (5) dans les éléments centraux (6a) et (6b). Les deux boutons d'arrêt doivent s'enclencher de manière audible et visible dans les ouvertures (6c) de l'élément central correspondant.

Remarque : vous avez la possibilité d'ajuster la pagaie à votre convenance selon trois angles différents en utilisant les 3 trous de l'élément central (6b). Les pagaies peuvent également être utilisées par 2 personnes. En enlevant l'élément central, vous disposez de deux rames individuelles.

Kayak

- Sortez le kayak (1) du sac à dos (2).
- Déroulez le kayak et étalez-le sur une surface plane et propre.
- Contrôlez que les bandes scratch intérieures sont correctement fermées. La chambre inférieure doit être reliée à l'enveloppe extérieure du kayak par les bandes scratch et la languette correspondante.
- Montez les ailerons (7) sur la partie inférieure du kayak, comme indiqué dans la fig. C.

Remarque : la courbure extérieure de l'aileron doit être orientée vers l'arrière (1a) du kayak.

Remarque : pour éviter d'endommager l'aileron amovible, n'allez pas dans des eaux peu profondes avec l'article.

Remarque : à partir de la deuxième utilisation, vérifiez que l'article n'est pas endommagé avant de l'utiliser.

Gonflage

ATTENTION !

- Respectez l'ordre correct pour le gonflage des chambres à air (1f). L'ordre correct est indiqué sur le kayak ainsi que dans la notice d'utilisation : n° **1** - **3**.
- La pression d'air conseillée s'élève à 0,1 bar (= 100 mbar = 1,5 psi).
- Évitez de trop gonfler les chambres à air pour éviter le risque d'un allongement excessif ou même une déchirure des joints ou des soudures.
- N'utilisez ni un compresseur, ni une bouteille à air comprimé pour le gonflage de l'article. Cela pourrait endommager l'article.
- Toujours gonfler entièrement toutes les chambres à air.
- Avant chaque utilisation, contrôlez la pression de service !

IMPORTANT !

- Ouvrez les valves à visser seulement pour le gonflage et le dégonflage. Dans le cas contraire, elles risquent d'être contaminées.
- La zone autour des valves à visser doit toujours être sèche et propre.
- Veillez à ce qu'aucun grain sable ou autre impureté ne pénètre à l'intérieur des valves à visser.

Séquence de gonflage

Gonflez les chambres à air (1f) dans l'ordre suivant :

- Chambre inférieure avec valve à visser **1**
- Chambre latérale avec valve à visser **2**
- Chambre latérale avec valve à visser **3**

Remarque : les chambres à air sont identifiées sur le kayak par les numéros correspondants (**1** - **3**).

Remplissage des chambres à air

La pression de service optimale pour toutes les chambres à air (1f) est de 0,1 bar (1,5 psi).

Remarque : utilisez la pompe à air fournie (3) pour gonfler le kayak (1).

Vous pouvez également utiliser des pompes à pied ou des pompes à piston à double course disponibles dans le commerce, équipées des embouts correspondants et d'un manomètre pour le gonflage.

Vissez l'extrémité du tuyau avec le manomètre (4a) sur le filetage (3a) de la pompe à air (fig. D).

Remarque : utilisez le filetage du tuyau de la pompe marqué « INFLATE ».

Chambre inférieure et chambres latérales avec valve à visser

- Dévissez le bouchon de fermeture (10a) de la base (10b) en le tournant dans le sens inverse des aiguilles d'une montre (fig. E).
- Gonflez la chambre inférieure **1** et les chambres latérales **2** et **3** à l'aide de la pompe à air et de l'embout de pompe appropriés (fig. F).

Remarque : contrôlez la pression avec le manomètre (4b) sur le tuyau (4).

Remarque : la valeur affichée sur le manomètre sert uniquement de référence. Le manomètre ne doit pas être utilisé comme un instrument de précision.

- Revissez le bouchon de fermeture (10a) de la valve à visser dans le sens des aiguilles d'une montre.

Siège

- Dévissez le bouchon de fermeture (8a) de la base (8b) en le tournant dans le sens inverse des aiguilles d'une montre (fig. G).
- Gonflez le ballon à l'aide d'une pompe à air (3) et d'un embout de pompe adapté.
- Refermez le capuchon (8a) en le tournant dans le sens des aiguilles d'une montre.

Contrôle de la pression de service

IMPORTANT !

Après le premier gonflage de l'article, le matériel PVC s'allonge encore un peu plus et ne reprend plus son état d'origine.

Veillez prendre en considération que les indications peuvent légèrement varier en fonction du chargement et de la température extérieure. Contrôlez régulièrement la pression de service en raccordant la pompe à air (3) à la valve à visser (10) et en lisant la valeur sur le manomètre (4b).

Montage des accessoires

Fixation des sièges (fig. H)

- Accrochez la partie inférieure du siège (8) sur la bande scratch (1d) au fond du kayak (1).
- Fixez le siège à l'aide (8d) des sangles dans les œillets (1c) sur les chambres latérales **2** et **3**.

Remarque : la position des sièges est modulable le long de la ligne médiane du kayak et peut être réglée en conséquence.

Les flèches indiquent la direction dans laquelle la personne doit regarder. Les œillets sont disposés de manière à ce que le dossier puisse être facilement fixé avec les sangles.

Remarque : ajustez la longueur de la sangle de fixation en tirant un morceau de la sangle hors de la glissière, puis en tirant sur l'autre côté de la glissière (fig. H).

Remarque : la roulette (1j) sur la proue sert de repose-pieds.

Démontage du kayak

- Choisissez une surface propre et plane pour le démontage de l'article.
- Retirez le siège (8) et les ailerons (7).

Dégonflage

Dégonflez le kayak (1) et le siège (8) comme suit :

Dévissez les valves à visser (10b/8b) de l'ouverture à filetage (10c/8c) sans ouvrir le bouchon (10a/8a) et laissez l'air s'échapper complètement des chambres à air (1f)/du siège (fig. F)/(fig. G).

Démontage de la pagaie double

- Appuyez sur le bouton d'arrêt respectif de la pale de pagaie (5) et de l'élément central (6a).
- Retirez les éléments centraux (6a) et (6b) de chaque pale, puis écarter-les.

Remarque : les anneaux pare-gouttes (5a) demeurent sur les pales.

Bouchon de vidange

Pour évacuer l'eau du kayak (1), vous pouvez utiliser le bouchon de vidange (1g).

- Pour cela, tirez le kayak à terre et ouvrez le bouchon de vidange (fig. J).
- Soulevez la poupe (1a) du kayak.
- Refermez le bouchon de vidange dès que l'eau s'est écoulée.

Transport

Remarque : transportez toujours le kayak à deux.

Remarque : lors du transport, lorsque le sac est gonflé, vous pouvez attacher les pagaies à l'aide des bandes scratch situées à l'extérieur des chambres latérales.

Remarque : transportez l'article gonflé uniquement à pied. Faites attention à votre environnement et au chemin devant vous.

Transport de l'article dans le sac à dos

Toutes les pièces de l'article peuvent être rangées dans le sac à dos (2) pour le transport ou le stockage. Démontez l'article comme décrit dans la section « Montage », en procédant dans l'ordre inverse.

Remarque : le sac à dos sert exclusivement au transport et au stockage du kayak (1) et de ses accessoires.

Assurez-vous que l'article est complètement propre et sec.

1. Placez le kayak sur une surface propre, plane et sèche.
2. Enroulez le kayak.
3. Mettez le kayak et tous les accessoires dans le sac à dos.

Réparations

ATTENTION !

Avant chaque utilisation, vérifiez le kayak (1) afin de déceler toute perte de pression, trou ou fissure. Si le kayak perd de l'air, il peut y avoir une fuite sur le kayak ou une valve à visser défectueuse.

N'entreprenez en aucun cas vous-même de réparations en cas de dégâts importants. Les dommages mineurs au kayak peuvent être réparés avec les pièces de réparation incluses (9).

Remarque : les chambres à air (1f) du kayak sont amovibles (fig. 1).

Retirer les chambres à air (fig. 1)

1. Dévissez la base (10b) de l'ouverture à filetage (10c).
2. Retirez la valve à vis (10) de la chambre latérale.
3. Ouvrez la fermeture éclair (1e) sur la valve à visser.
4. Retirez la chambre à air (1f).

Mise en place des chambres à air

1. Poussez la chambre à air (1f) à travers l'ouverture de la fermeture éclair (1e) dans la chambre latérale.
2. Les ouvertures de la valve à visser sur la chambre latérale et la chambre à air sont maintenant superposées.
3. Revissez la base (10b) comme décrit dans « Serrer la valve à visser ».
4. Fermez la fermeture à glissière.

Remarque : lors du prochain gonflage, veillez à ce que la chambre latérale se soulève de manière uniforme. Si elle s'affaisse quelque part, vérifiez le positionnement des chambres à air. À l'aide de la deuxième fermeture éclair à l'arrière (1a), vous pouvez également ajuster le positionnement de la chambre à air à cet endroit.

Utilisation des rustines de réparation

1. Dégonflez entièrement le kayak et nettoyez l'endroit concerné avec une solution à base d'alcool. Frottez légèrement la zone de la déchirure ou du trou à l'aide d'un papier à poncer fin.
 2. Découpez une rustine de réparation (9), qui recouvre l'endroit endommagé et qui dépasse de 1,3 cm de tous les côtés.
 3. Retirez le film de la rustine de réparation autocollante.
 4. Pressez fermement sur la rustine de réparation avec un objet souple.
- Remarque :** veillez à travailler sur une surface plane, sans froissements, ni plis. Supprimez d'éventuelles bulles d'air avec un objet arrondi en effectuant des gestes souples de l'intérieur vers l'extérieur.
5. Après la réparation, veuillez patienter au moins pendant 12 heures avant de regonfler de nouveau le kayak.

Stockage, nettoyage

ATTENTION !

Utilisez uniquement des produits d'entretien sans acides ou essences, et jamais des produits à base de silicone.

Toujours stocker l'article au sec et au propre, dégonflé, dans un local à température ambiante et hors de portée des rongeurs. Les valves à visser doivent toujours être fermées lors du stockage. Veillez à ce que l'article ne soit pas déformé et qu'il soit entreposé en position plane.

1. Nettoyez soigneusement le kayak (1) après chaque utilisation en le rinçant avec de l'eau fraîche et du savon doux, afin d'enlever les cristaux de sel, les grains de sable et d'autres mini saletés. Laissez ensuite entièrement sécher le kayak.
2. Purgez entièrement l'air de toutes les chambres à air (1f).
3. Placez les deux chambres à air latérales supérieures à l'intérieur du kayak et pliez-les soigneusement.



Mise au rebut

*  Ce produit est recyclable. Il est soumis à la responsabilité élargie du fabricant et est collecté séparément.



Éliminez le produit et les matériaux d'emballage conformément aux réglementations locales actuelles en vigueur. Conservez les matériaux d'emballage (comme les sachets en plastique) hors de portée des enfants. Vous obtiendrez plus d'informations relatives à l'élimination du produit usagé auprès de votre commune ou de votre municipalité. Éliminez le produit et l'emballage dans le respect de l'environnement.



Le code de recyclage est utilisé pour identifier les différents matériaux à retourner dans le cycle de recyclage. Ce code se compose du symbole de recyclage, représentant le cycle de recyclage ainsi que d'un numéro identifiant le matériau.

Indications concernant la garantie et le service après-vente

L'article a été produit avec grand soin et sous un contrôle constant. DELTA-SPORT HANDELS-KONTOR GmbH accorde au client final privé une garantie de trois ans sur cet article à compter de la date d'achat (période de garantie) conformément aux dispositions suivantes. La garantie ne vaut que pour les défauts de matériaux et de fabrication. La garantie ne couvre pas les pièces soumises à une usure normale, lesquelles doivent donc être considérées comme des pièces d'usure (comme p. ex., les piles), de même qu'elle ne couvre pas les pièces fragiles, telles que les interrupteurs ou les pièces fabriquées en verre.

Les réclamations au titre de cette garantie sont exclues si l'article a été utilisé de manière abusive ou inappropriée, hors du cadre de son usage ou du champ d'application prévu ou si les instructions de la notice d'utilisation n'ont pas été respectées, à moins que le client final ne prouve que l'article présentait un défaut de matériau ou de fabrication n'étant pas dû à l'une des conditions mentionnées ci-dessus.

Les réclamations au titre de la garantie ne peuvent être adressées pendant la période de garantie qu'en présentant le ticket de caisse original. Veuillez pour cela conserver le ticket de caisse original. Ceci s'applique également aux pièces remplacées et réparées.

Si vous avez des plaintes à formuler, veuillez d'abord contacter le service d'assistance téléphonique ci-dessous ou nous contacter par courrier électronique. Si le cas est couvert par la garantie, nous nous engageons - à notre appréciation - à réparer ou à remplacer l'article gratuitement pour vous ou à vous rembourser le prix d'achat. Aucun autre droit ne découle de la garantie.

Vos droits légaux, en particulier les droits de garantie contre le vendeur concerné, ne sont pas limités par cette garantie.

* Article L217-16 du Code de la consommation

Lorsque l'acheteur demande au vendeur, pendant le cours de la garantie commerciale qui lui a été consentie lors de l'acquisition ou de la réparation d'un bien meuble, une remise en état couverte par la garantie, toute période d'immobilisation d'au moins sept jours vient s'ajouter à la durée de la garantie qui restait à courir. Cette période court à compter de la demande d'intervention de l'acheteur ou de la mise à disposition pour réparation du bien en cause, si cette mise à disposition est postérieure à la demande d'intervention.

Indépendamment de la garantie commerciale souscrite, le vendeur reste tenu des défauts de conformité du bien et des vices rédhibitoires dans les conditions prévues aux articles L217-4 à L217-13 du Code de la consommation et aux articles 1641 à 1648 et 2232 du Code Civil.

Article L217-4 du Code de la consommation

Le vendeur livre un bien conforme au contrat et répond des défauts de conformité existant lors de la délivrance.

Il répond également des défauts de conformité résultant de l'emballage, des instructions de montage ou de l'installation lorsque celle-ci a été mise à sa charge par le contrat ou a été réalisée sous sa responsabilité.

Article L217-5 du Code de la consommation

Le bien est conforme au contrat :

1° S'il est propre à l'usage habituellement attendu d'un bien semblable et, le cas échéant :

- s'il correspond à la description donnée par le vendeur et possède les qualités que celui-ci a présentées à l'acheteur sous forme d'échantillon ou de modèle ;
- s'il présente les qualités qu'un acheteur peut légitimement attendre eu égard aux déclarations publiques faites par le vendeur, par le producteur ou par son représentant, notamment dans la publicité ou l'étiquetage ;

2° Ou s'il présente les caractéristiques définies d'un commun accord par les parties ou être propre à tout usage spécial recherché par l'acheteur, porté à la connaissance du vendeur et que ce dernier a accepté.

Article L217-12 du Code de la consommation

L'action résultant du défaut de conformité se prescrit par deux ans à compter de la délivrance du bien.

Article 1641 du Code civil

Le vendeur est tenu de la garantie à raison des défauts cachés de la chose vendue qui la rendent impropre à l'usage auquel on la destine, ou qui diminuent tellement cet usage que l'acheteur ne l'aurait pas acquise, ou n'en aurait donné qu'un moindre prix, s'il les avait connus.

Article 1648 1er alinéa du Code civil

L'action résultant des vices rédhibitoires doit être intentée par l'acquéreur dans un délai de deux ans à compter de la découverte du vice.

Les pièces détachées indispensables à l'utilisation du produit sont disponibles pendant la durée de la garantie du produit.

IAN : 444578_2307

FR Service France
Tel. : 0800 919 270
E-Mail : deltasport@lidl.fr

BE Service Belgique
Tel. : 0800 12089
E-Mail : deltasport@lidl.be

* n'est valable que pour la France

Gefeliciteerd!

Met uw aankoop hebt u voor een hoogwaardig artikel gekozen. Zorg ervoor dat u voor het eerste gebruik met het artikel vertrouwd raakt.



Lees hiervoor de volgende gebruiksaanwijzing zorgvuldig door.

Gebruik het artikel alleen zoals omschreven en voor het aangegeven doel. Bewaar deze gebruiksaanwijzing goed. Geef alle documenten mee als u het artikel aan iemand anders geeft.

Leveringsomvang (afb. A)

- 1 x kajak (1)
- 1 x rugzak (2)
- 1 x luchtpomp (3)
- 1 x slang met manometer (4)
- 4 x peddelblad (5)
- 2 x middenstuk (6a)
- 2 x middenstuk (6b)
- 2 x vin (7)
- 3 x zitje (8)
- 3 x reparatieplakker, zelfklevend (9)
- 3 x schroefventiel (10)
- 1 x gebruiksaanwijzing

Technische gegevens

Afmetingen (opgeblazen):

Kajak: ca. 382 x 108 x 33 cm (l x b x h)

Lengte dubbele peddel: ca. 240 cm

Gewicht, kajak: ca. 13,20 kg

Gewicht (complete set): ca. 19,96 kg

Toegestane bedrijfsdruk: ca. 0,1 bar (1,5 psi)



Maximale belasting: 230 kg



Productiedatum (maand/jaar):
12/2023

Rugzak:



Max. laadvermogen: 20 kg

Gebruikte symbolen



WAARSCHUWING!

Bestudeer de op het artikel aangebrachte symbolen voordat u het artikel gebruikt.



= aanduiding op de kajak



= 3 **= 0** toegestaan aantal personen:
3 volwassene/0 kinderen



toegestane nuttige belasting: 230 kg (507 lb)



toegestane bedrijfsdruk

Beoogd gebruik

Dit artikel is ontwikkeld voor particulier gebruik. Toepassingsgebied: beschutte oeverzones tot 300 m, voor vaarten in beschutte wateren nabij de kust, kleine baaien, op kleine meren, smalle rivieren en kanalen. Gebruik het artikel niet bij windkracht 5 of hoger en/of bij golven hoger dan 0,5 m.

Veiligheidstips



Levensgevaar!

Pas op bij afdanige wind en stromingen.

- Laat kinderen nooit zonder toezicht alleen met het verpakkingsmateriaal. Er bestaat verstikkingsgevaar.
- Laat kinderen nooit zonder toezicht met het artikel spelen.



Kans op lichamelijk letsel!

- Zorg ervoor dat personen en lading altijd gelijkmatig over de kajak worden verdeeld. De kajak kan anders kapseizen.
- Neem de gegevens op het typeplaatje, de toegestane nuttige belasting, het toegestane aantal personen en de waarschuwing in acht.
- Houd u te allen tijde aan de plaatselijke bepalingen voor de scheepvaart.
- Neem geen scherpe of puntige voorwerpen mee in het artikel.
- De kajak dient te worden beschermd tegen contact met mogelijk gevaarlijke vloeistoffen of zuren. Hierdoor kan niet-repareerbare schade ontstaan.
- Houd de kajak uit de buurt van hittebronnen en vuur! Wees voorzichtig met sigaretten!
- Let erop dat u niet op een rotsachtige bodem belandt, om beschadigingen aan de romp te voorkomen.
- Als tijdens gebruik op het water schade ontstaat aan een van de drie binnenste luchtkamers, dient u in geen geval de kajak te verlaten. Het drijfvermogen van de twee onbeschadigde binnenste luchtkamers is voldoende om de kajak veilig te laten drijven.
- Vervoer de kajak nooit in opgeblazen toestand op een voertuig.
- Laat uw kajak nooit onbemand in het water. Hij drijft sneller af dan dat hij zwemmend weer kan worden bereikt.
- Zorg ervoor dat u tijdens het gebruik altijd een peddel bij u hebt. De kajak kan anders onvoldoende worden bestuurd.
- Breng technische geen veranderingen aan de kajak aan. Door elke verandering kan gevaar optreden tijdens het gebruik van het sportartikel.
- Gebruik de kajak nooit wanneer u onder invloed bent van alcohol, drugs of medicijnen.
- Overschat nooit uw eigen kracht en verdeel uw spierkracht tijdens het peddelen zo dat u de afgelegde afstand zonder problemen weer kunt terugpeddelen. Blijf binnen 300 m van beschutte oevers en let op veranderende wind- en stromingsomstandigheden waardoor uw voortbeweging beduidend meer moeite kan kosten.



WAARSCHUWING!

Omzichtigheid en zelfkennis is van groot belang op het water.

Overschat nooit uw eigen kracht en stuurmanskunst! Blijf steeds in de buurt van de oever! Let op de weersituatie, weeralarmen of eventuele lichtsignalen!



WAARSCHUWING!

Neem altijd de veiligheidsregels en toepasselijke wettelijke voorschriften voor meren en open wateren in acht en draag voor uw eigen veiligheid te allen tijde een goedgekeurd reddingsvest.



WAARSCHUWING!

Vermijd het gebruik van alcoholhoudende zonnebrand- en huidverzorgingsmiddelen. Door alcoholhoudende zonnebrand- en huidverzorgingsmiddelen kan de verflaag van het PVC-opblaasartikel oplossen. Hierdoor kunnen kleuren afgeven op uw lichaam, uw kleding of andere voorwerpen die met het artikel in contact komen.



WAARSCHUWING!

Als een persoon overboord is gegaan, dient hij/zij altijd via de boeg of de achtersteven weer aan boord te klimmen. Door vanaf de zijkant aan boord te klimmen, ontstaat een grote kans op kapseizen.



Voorkomen van materiële schade!

- Alle opblaasartikelen zijn gevoelig voor kou. Vouw het artikel daarom nooit uit wanneer de temperatuur lager is dan 15 °C en pomp het evenmin op!
- Als de luchtdruk onder invloed van fel zonlicht toeneemt, moet dit worden gecompenseerd door lucht uit het artikel te laten.
- Let erop dat het artikel, met name wanneer het is opgeblazen, niet in aanraking komt met stenen, grind of puntige voorwerpen en nergens tegenaan schuurt of sleept. Dit kan leiden tot beschadiging van de folie.
- Gebruik alleen een hiertoe geschikte pompadapter in de schroefventielen. De schroefventielen kunnen anders beschadigd raken.
- Pomp het artikel niet te hard op. De lasnaden kunnen anders openscheuren. Sluit schroefventielen goed na het oppompen.
- Vermijd contact met scherpe, hete, puntige of gevaarlijke voorwerpen.
- Controleer het artikel voor elk gebruik op beschadigingen of slijtage. Het artikel mag alleen in goede staat worden gebruikt!

Montage

Vanwege het formaat van het artikel dient de montage altijd door twee personen te worden uitgevoerd.

Volg de afzonderlijke montagestappen in de aangegeven volgorde. Wanneer de luchtkamers (1f) (afb. I) niet in de aangegeven volgorde worden opgepompt, kan dit leiden tot een ongelijkmatige drukverdeling. Dit kan leiden tot instabiliteit van de kajak en de vaareigenschappen nadelig beïnvloeden.

Dubbele peddel (afb. B)

1. Steek de beide peddelbladen (5) in de middenstukken (6a) en (6b). De beide arrêteerknoppen moeten daarbij hoorbaar en zichtbaar in de openingen (6c) van het desbetreffende middenstuk worden vergrendeld.

Aanwijzing: u kunt de peddel afhankelijk van uw wensen in drie verschillende hoeken plaatsen door gebruik te maken van de 3 gaten in het middenstuk (6b). Bij gebruik door 2 personen kunnen de peddels zonder middenstuk afzonderlijk als schepriem worden gebruikt.

Kajak

1. Haal de kajak (1) uit de rugzak (2).
2. Rol de kajak uit en spreid hem uit op een vlakke, schone ondergrond.
3. Controleer of de klittenbandsluitingen aan de binnenkant correct gesloten zijn. De bodemkamer moet door de klittenbandsluitingen en de bijbehorende bevestigingslip met de romp van de kajak verbonden zijn.
4. Monteer de vinnen (7) aan de onderkant van de kajak, zoals getoond in afb. C.

Aanwijzing: de kromming naar buiten moet naar de achtersteven (1a) van de kajak wijzen.

Aanwijzing: vaar niet in ondiep water met het artikel om te voorkomen dat er schade aan de afneembare vin ontstaat.

Aanwijzing: vanaf de tweede keer dat het artikel wordt gebruikt, moet u het voor gebruik controleren op schade.

Oppompen

WAARSCHUWING!

- Houd bij het oppompen van de luchtkamers (1f) de juiste volgorde aan. De juiste volgorde is aangegeven op de kajak en in de gebruiksaanwijzing: nr. **1** - **3**.
- De aanbevolen bedrijfsdruk is 0,1 bar (= 100 mbar = 1,5 psi).
- Voorkom overmatig oppompen van de luchtkamers. Hierdoor kan het materiaal te ver uitrekken of kunnen de lasnaden zelfs scheuren.
- Gebruik voor het oppompen van het artikel nooit een compressor of luchtdrukflus. Hierdoor kan het artikel beschadigd raken.
- Pomp alle luchtkamers altijd volledig op.
- Controleer de bedrijfsdruk voor elk gebruik!

BELANGRIJK!

- Open de schroefventielen alleen voor het oppompen en het laten ontsnappen van lucht. Anders kunnen ze vervuild raken.
- Het gebied rondom de schroefventielen moet altijd droog en schoon zijn.
- Let erop dat er geen zand of ander vuil in de schroefventielen komt.

Volgorde voor oppompen

Pomp de luchtkamers (1f) in de volgende volgorde op:

1. Bodemkamer met schroefventiel **1**
2. Zijkamer met schroefventiel **2**
3. Zijkamer met schroefventiel **3**

Aanwijzing: op de kajak zijn bij de luchtkamers dezelfde nummers (**1** - **3**) aangegeven.

Vullen van de luchtkamers

De optimale bedrijfsdruk voor alle luchtkamers (1f) bedraagt 0,1 bar (1,5 psi).

Aanwijzing: gebruik voor het oppompen van de kajak (1) de meegeleverde luchtpomp (3). In plaats daarvan kunt u ook een in de handel verkrijgbare voetpomp of dubbellucht zuigerpomp met passende hulpstukken en manometer voor het oppompen gebruiken. Draai het slanguiteinde met de manometer (4a) op de schroefdraad (3a) van de luchtpomp (afb. D).

Aanwijzing: gebruik de slangschoefdraad van de pomp die met 'INFLATE' is aangeduid.

Bodemkamer en zijkamer met schroefventiel

1. Draai de dop (10a) van de basis (10b) tegen de wijzers van de klok in open (afb. E).
2. Pomp de bodemkamer **1** en de zijkamers **2** en **3** op met de passende luchtpomp en een passend pomphulpstuk (afb. F).

Aanwijzing: controleer de druk met de manometer (4b) op de slang (4).

Aanwijzing: de op de manometer weergegeven waarde dient slechts ter referentie. De manometer dient niet als precisie-instrument te worden gebruikt.

3. Draai de dop (10a) van het schroefventiel met de wijzers van de klok mee weer dicht.

Zitje

1. Draai de dop (8a) van de basis (8b) tegen de wijzers van de klok in open (afb. G).
2. Pomp het zitje op met de luchtpomp (3) en een passend pomphulpstuk.
3. Draai de dop (8a) met de wijzers van de klok mee weer dicht.

Controle van de bedrijfsdruk

BELANGRIJK!

Het PVC-materiaal rekt na het voor de eerste keer oppompen van het artikel wat uit en keert daarna niet meer terug naar de oorspronkelijke toestand.

Houd er rekening mee dat de opgegeven waarden licht kunnen variëren, afhankelijk van de belading en de buitentemperatuur. Controleer de bedrijfsdruk regelmatig door de luchtpomp (3) aan te sluiten op het schroefventiel (10) en de waarde op de manometer (4b) af te lezen.

Toebehoren monteren

Zitjes bevestigen (afb. H)

1. Bevestig het zitje (8) met de onderkant op de klittenband (1d) op de bodem van de kajak (1).
2. Zet het zitje vast door de riemen (8d) in de ogen (1c) op de zijkamers **2** en **3** te bevestigen.

Aanwijzing: de positie van de zitjes is variabel langs de middellijn van de kajak en kan passend worden ingesteld. De pijlen geven aan in welke richting de persoon moet kijken.

De ogen zijn zodanig geplaatst dat de rugleuning gemakkelijk met de riemen kan worden bevestigd.

Aanwijzing: pas de lengte van de bevestigingsriem aan door een stukje van de riem uit de schuifgeleider te trekken en aan de andere kant van de schuifgeleider aan de riem te trekken (afb. H).

Aanwijzing: de rol (1j) in de boeg dient als voetensteun.

Demontage van de kajak

- Kies een schone, vlakke ondergrond uit voor de demontage van het artikel.
- Verwijder het zitje (8) en de vinnen (7).

Lucht aflaten

Laat de lucht als volgt uit de kajak (1) en het zitje (8):

Schroef de schroefventielen (10b/8b) los uit de schroefdraadopening (10c/8c), zonder de dop (10a/8a) te openen en laat de lucht volledig uit de luchtkamers (1f) en het zitje lopen (afb. F)/ (afb. G).

Dubbele peddel demonteren

1. Druk op de desbetreffende arrêteerknop van het peddelblad (5) en het middenstuk (6a).
2. Trek de middenstukken (6a) en (6b) van het desbetreffende peddelblad en maak deze vervolgens van elkaar los.

Aanwijzing: de druipringen (5a) laat u op de peddels zitten.

Lensplug

U kunt de lensplug (1g) gebruiken om water uit de kajak (1) te laten lopen.

1. Trek hiervoor de kajak aan land en open de lensplug (afb. J).
2. Til de achtersteven (1a) van de kajak op.
3. Sluit de lensplug weer zodra het water is weggelopen.

Vervoer

Aanwijzing: vervoer de kajak altijd met twee personen.

Aanwijzing: tijdens het vervoer van het artikel in opgeblazen toestand kunt u de peddels met behulp van de klittenbandstrips aan de buitenkant aan de zijkamers bevestigen.

Aanwijzing: vervoer het artikel in opgeblazen toestand alleen lopend. Let op uw omgeving en houd uw ogen op de weg voor u.

Artikel in de rugzak vervoeren

Voor het vervoer of de opslag kunt u alle onderdelen van het artikel in de rugzak (2) opbergen. Demonteer het artikel zoals omschreven in het gedeelte "Montage", maar dan in omgekeerde volgorde.

Aanwijzing: de rugzak dient uitsluitend voor het vervoer en de opslag van de kajak (1) en het toebehoren ervan.

Let erop dat het artikel helemaal schoon en droog is.

1. Leg de kajak op een schone, vlakke en droge ondergrond.
2. Rol de kajak op.
3. Doe de kajak samen met het toebehoren in de rugzak.

Reparaties

WAARSCHUWING!

Controleer de kajak (1) voor elk gebruik op drukverlies, gaten of scheuren.

Als de kajak lucht verliest, kan de oorzaak hiervan een lek in de kajak of een defect schroefventiel zijn.

Voer bij grotere beschadigingen in geen geval zelf reparaties uit.

Kleinere beschadigingen aan de kajak kunt u met de meegeleverde reparatieplakkers (9) repareren.

Aanwijzing: de luchtkamers (1f) van de kajak kunnen worden uitgenomen (afb. I).

Luchtkamers uitnemen (afb. I)

1. Schroef de basis (10b) uit de schroefdraadopening (10c).
2. Verwijder het schroefventiel (10) van de zijkamer.
3. Open de rits (1e) bij het schroefventiel.
4. Neem de luchtkamer (1f) uit.

Luchtkamers plaatsen

1. Schuif de luchtkamer (1f) door de opening van de rits (1e) in de zijkamer.
2. De schroefventielopeningen van zijkamer en luchtkamer liggen nu boven elkaar.
3. Draai de basis (10b) weer erin zoals beschreven in "Schroefventiel vastdraaien".
4. Sluit de rits.

Aanwijzing: let de volgende keer dat u het artikel oppompt erop dat de zijkamer gelijkmatig omhoogkomt. Als er ergens een knik ontstaat, controleert u of de luchtkamers correct zijn geplaatst. Via de tweede rits bij de achterstevan (1a) kunt u de plaatsing van de luchtkamers ook corrigeren.

Reparatieplakkers gebruiken

1. Laat de lucht volledig uit de kajak lopen en reinig de betreffende plek met een oplossing op alcoholbasis. Ruw de omgeving van de scheur of het gat licht op met fijn schuurpapier.
2. Knip een reparatieplakker (9) op maat die de beschadiging afdekt en aan alle zijden van de beschadiging circa 1,3 cm uitsteekt.
3. Verwijder de folie van de zelfklevende reparatieplakker.
4. Druk de reparatieplakker met een zacht voorwerp stevig aan.

Aanwijzing: let erop dat u op een vlakke ondergrond zonder kreuken of vouwen werkt. Verwijder eventuele luchtballen door met een rond voorwerp zacht van binnen naar buiten te bewegen.

5. Wacht na reparatie ten minste 12 uur voordat u de kajak weer oppompt.

Opslag, reiniging

WAARSCHUWING!

Gebruik alleen onderhoudsmiddelen zonder zuren of benzine en gebruik nooit producten op siliconenbasis.

Berg het artikel altijd droog, schoon en niet-opgepompt in een ruimte op kamertemperatuur op, buiten bereik van knaagdieren.

Zorg ervoor dat de schroefventielen tijdens opslag altijd gesloten zijn. Let erop dat het artikel niet vervormd, maar plat wordt opgeslagen.

1. Reinig de kajak (1) na elk gebruik grondig. Spoel hem hiervoor af met schoon water en milde zeep, om zoutkristallen, zandkorreltjes en andere klein vuil te verwijderen. Laat het artikel vervolgens volledig drogen.
2. Laat de lucht volledig uit alle luchtkamers (1f) lopen.
3. Leg de beide zijkamers aan de bovenzijde in de kajak en vouw deze vervolgens zorgvuldig op.



Afvalverwerking



Voer het artikel en de verpakkingsmaterialen af in overeenstemming met de actuele lokale voorschriften. Berg verpakkingsmaterialen (zoals bv.

foliezakjes) op buiten het bereik van kinderen. Bijkomende informatie over de afvoer van het onbruikbaar geworden artikel krijgt u bij uw gemeente- of stadsbestuur. Voer het artikel en de verpakking milieuvriendelijk af.



De recyclingcode dient om verschillende materialen voor recyclingdoeleinden te kenmerken. De code bestaat uit een recyclingsymbool voor de recyclingcyclus en een nummer dat het materiaal kenmerkt.

Opmerkingen over garantie en serviceafhandeling

Het artikel werd met de grootste zorgvuldigheid en onder permanent toezicht geproduceerd. De firma DELTA-SPORT HANDELSKONTOR GmbH verleent particuliere eindklanten op dit artikel drie jaar garantie, te rekenen vanaf de datum van aankoop (garantietermijn) en dit op grond van de volgende bepalingen. De garantie geldt alleen voor materiaal- en verwerkingsfouten. De garantie is niet van toepassing op onderdelen die aan een normale slijtage onderhevig zijn en daarom als slijtageonderdelen te beschouwen zijn (bv. batterijen) en evenmin op breekbare onderdelen zoals schakelaars of onderdelen die van glas gemaakt zijn.

Uit de garantie voortvloeiende claims zijn uitgesloten als het artikel onvakkundig, verkeerd of niet in het kader van de voorziene bepaling of in het kader van het voorziene gebruiksdoeleinde gebruikt werd of indien richtlijnen in de gebruiksaanwijzing niet in acht genomen werden, tenzij de eindklant aantoont dat er sprake is van een materiaal- of verwerkingsfout die niet op één van de hoger vermelde omstandigheden gebaseerd is.

Uit de garantie voortvloeiende claims kunnen alleen tijdens de garantieperiode op vertoon van de originele kassabon ingediend worden. Gelieve daarom de originele kassabon te bewaren. De garantieperiode wordt door eventuele reparaties op grond van de garantie, wettelijke waarborg of coulance niet verlengd. Dit geldt ook voor vervangen en gerepareerde onderdelen.

Gelieve u bij klachten in eerste instantie tot de hieronder vermelde servicehotline te richten of met ons per e-mail contact op te nemen. Is er sprake van een garantiegeval, dan wordt het artikel door ons – naar onze keuze – voor u gratis gerepareerd, wordt het vervangen of wordt de aankoopsom terugbetaald. Verdere rechten op grond van de garantie bestaan niet. Uw wettelijke rechten, in het bijzonder rechten op garantie tegenover de betreffende verkoper, worden door deze garantie niet beperkt.

IAN: 444578_2307

 Service België
Tel.: 0800 12089
E-Mail: deltasport@idl.be

 Service Nederland
Tel.: 0800 0249630
E-Mail: deltasport@idl.nl

Gratulujemy!

Decydując się na ten produkt, otrzymują Państwo towar wysokiej jakości. Należy zapoznać się z produktem przed jego pierwszym użyciem.



Należy uważnie przeczytać następującą instrukcję użytkownika.

Produkt ten należy użytkować wyłącznie w opisany sposób oraz zgodnie ze wskazanym przeznaczeniem. Niniejszą instrukcję użytkowania należy przechowywać w bezpiecznym miejscu. Przekazując produkt innej osobie, należy upewnić się, że otrzyma ona także całą dokumentację dotyczącą produktu.

Zakres dostawy (rys. A)

- 1 x kajak (1)
- 1 x plecak (2)
- 1 x pompka powietrzna (3)
- 1 x wąż z manometrem (4)
- 4 x pióro wiosła (5)
- 2 x element środkowy (6a)
- 2 x element środkowy (6b)
- 2 x płetwa (7)
- 3 x siedzisko (8)
- 3 x łatka do naprawy, samoprzylepna (9)
- 3 x zawór śrubowy (10)
- 1 x instrukcja użytkownika

Dane techniczne

Wymiary (po napełnieniu powietrzem):

Kajak: ok. 382 x 108 x 33 cm
(dł. x szer. x wys.)

Długie wiosło dwupiórowe: ok. 240 cm

Waga, kajak: ok. 13,20 kg

Waga (kompletny zestaw): ok. 19,96 kg

Dopuszczalne ciśnienie podczas użytkowania:
ok. 0,1 bar (1,5 psi)



Maksymalne obciążenie: 230 kg



Data produkcji (miesiąc/rok):
12/2023

Plecak:



Maks. ładowność: 20 kg

Zastosowane symbole



OSTRZEŻENIE!

Przed użyciem produktu należy zapoznać się z symbolami umieszczonymi na produkcie.



= oznaczenie na kajaku



= 3



= 0

dopuszczalna liczba osób:
3 osoba dorosła/0 dzieci



dopuszczalne obciążenie
użytkowe: 230 kg (507 lb)



dopuszczalne ciśnienie
podczas użytkowania

Użytkowanie zgodne z przeznaczeniem

Produkt został zaprojektowany do użytku prywatnego. Obszar zastosowania: chronione strefy przybrzeżne do 300 m – do pływania na chronionych wodach przybrzeżnych, małych zatokach, małych jeziorach, wąskich rzekach i kanałach. Nie używać przy sile wiatru wyższej od 4 i/lub przy wysokości fali przekraczającej 0,5 m.

Wskazówki bezpieczeństwa



Zagrożenie życia!

Uważać na wiatry odlądowe i prądy.

- Nigdy nie pozwalać, aby dzieci miały dostęp do opakowania bez nadzoru. Niebezpieczeństwo uduszenia się.
- Nigdy nie pozwalać dzieciom na zabawę produktem bez nadzoru.



Niebezpieczeństwo odniesienia obrażeń!

- Należy zwrócić uwagę, aby osoby i ładunek były zawsze równomiernie rozłożone w kajaku, w przeciwnym razie istnieje ryzyko wywrócenia się.
- Należy przestrzegać informacji podanych na tabliczce znamionowej, dopuszczalnego obciążenia i liczby osób, a także wskazówek ostrzegawczych.
- Należy zawsze przestrzegać lokalnych przepisów dotyczących żeglugi.
- Podczas użytkowania nie przewozić żadnych ostrych lub spiczastych przedmiotów.
- Kajak powinien być chroniony przed kontaktem ze szkodliwymi płynami lub kwasami. Może to spowodować nieodwracalne uszkodzenia.
- Chronić kajak przed wysokimi temperaturami i ogniem! Należy zachować ostrożność podczas palenia papierosów!
- Aby zapobiec uszkodzeniom kadłuba, upewnić się, że kajak nie porusza się po kamienistym podłożu.
- Jeśli podczas użytkowania w wodzie dojdzie do uszkodzenia jednej z trzech komór wewnętrznych, w żadnym wypadku nie należy opuszczać kajaka. Siła wyporu dwóch całych komór wystarcza, aby bezpiecznie utrzymać kajak na wodzie.
- Nigdy nie transportować nadmuchanego kajaka pojazdami mechanicznymi.
- Nigdy nie zostawiać pustego kajaka na wodzie. Zostanie on zniesiony przez wodę szybciej, niż użytkownik będzie w stanie do niego dołączyć.
- Przed użyciem upewnić się, że zabrano wiosło, w przeciwnym razie nie będzie możliwości odpowiedniego manewrowania kajakiem.
- Nie wprowadzać w kajaku żadnych zmian technicznych. Wszelkie zmiany zagrażają funkcjonalności sprzętu sportowego.
- Nigdy nie korzystać z kajaka pod wpływem alkoholu, narkotyków lub leków.

- Nigdy nie należy przeceniać swoich sił i należy rozplanować swoją siłę podczas pływania w taki sposób, aby bez problemów móc pokonać z powrotem do tej pory przepłynięty odcinek. Należy przebywać w chronionych strefach przybrzeżnych do 300 m i zwracać uwagę na zmieniające się warunki wiatru i prądu, które mogą wyraźnie utrudnić dalsze poruszanie się.



OSTRZEŻENIE!

Rozwaga i odpowiednia ocena własnych umiejętności podczas przebywania na/w wodzie są bardzo ważne.

Nigdy nie należy przeceniać swoich sił i umiejętności sterowania! Należy zawsze przebywać w pobliżu brzegu! Zwracać uwagę na stan pogody, ostrzeżenia o niepogodzie lub ewentualne sygnały świetlne!



OSTRZEŻENIE!

Należy zawsze przestrzegać zasad bezpieczeństwa i obowiązujących przepisów dotyczących jezior i otwartych wód. Dla własnego bezpieczeństwa zawsze trzeba zakładać sprawdzoną kamizelkę ratunkową.



OSTRZEŻENIE!

Unikać używania kosmetyków chroniących przed słońcem i produktów do pielęgnacji skóry zawierających alkohol. Zawierające alkohol kosmetyki i produkty do pielęgnacji skóry mogą spowodować rozpuszczenie kolorowej powłoki nadmuchiwanych produktów z PVC. Może to spowodować przebarwienia ciała, odzieży lub innych przedmiotów mających kontakt z powłoką.



OSTRZEŻENIE!

W wypadku, gdy ktoś wypadnie za burtę, ponowne wejście musi się odbyć na dziobie lub rufie, ponieważ z boku istnieje bardzo wysokie ryzyko wywrócenia się kajaka.



Zapobieganie szkodom rzeczowym!

- Wszystkie produkty nadmuchiwane są wrażliwe na niskie temperatury. W związku z tym nigdy nie należy rozkładać i pompować produktu w temperaturze poniżej 15°C!
- W wypadku wzrostu ciśnienia powietrza w pełnym słońcu musi ono zostać odpowiednio wyrównane przez spuszczenie powietrza.
- Należy zwrócić uwagę na to, aby produkt – szczególnie nadmuchany – nie zetknął się z kamieniami, żwirem lub ostrymi przedmiotami oraz nie ocierał się o nie, ponieważ na folii mogą pojawić się uszkodzenia.

- Do zaworów wkręcanych należy wtykać jedynie odpowiednie adaptory pompki. W przeciwnym razie zawory wkręcane mogą zostać uszkodzone.
- Nie należy napompowywać za mocno, ponieważ istnieje ryzyko, że spoiny pękną. Po napompowaniu dobrze zamknąć zawory wkręcane.
- Unikać kontaktu z ostrymi, gorącymi, zaostrozonymi lub innymi niebezpiecznymi przedmiotami.
- Przed każdym użyciem należy sprawdzić produkt pod kątem uszkodzeń lub zużycia. Produkt może być używany wyłącznie, jeśli jest w idealnym stanie!

Montaż

Ze względu na rozmiar produktu montaż powinien być przeprowadzany zawsze przez dwie osoby.

Prosimy o przestrzeganie poszczególnych kroków w podanej kolejności. W przypadku nieprawidłowej kolejności podczas napompowywania komór powietrznych (1f) (rys. I) może dojść do nierównomiernego rozmieszczenia ciśnienia. Może to prowadzić do niestabilności kajaka oraz do pogorszenia jego właściwości podczas pływania.

Wiosło dwupiórowe (rys. B)

1. Włożyć obie części pióra wiosła (5) w element środkowy (6a) i (6b). Obie blokady muszą się zatrzaskać w sposób słyszalny i widzialny w otworach (6c) danej części środkowej.

Wskazówka: w zależności od preferencji istnieje możliwość ustawienia wiosła pod trzema kątami, używając w tym celu z 3 otworów w elemencie środkowym (6b). W obsadzie dwuosobowej wiosła można również używać pojedynczo bez elementu środkowego, jako wiosła jednopiórowych.

Kajak

1. Wyjąć kajak (1) z plecaka (2).
2. Rozwinąć kajak i rozłożyć go na równym, czystym podłożu.
3. Sprawdzić, czy zapięcia na rzep po wewnętrznej stronie są prawidłowo zamknięte. Komora podłogowa musi być połączona z zewnętrzną powłoką kajaka za pomocą zapieczętowania na rzepy i przypisanego do niej szczeliny.
4. Zamontować płetwy (7) na spodzie kajaka, jak przedstawiono na rys. C.

Wskazówka: zewnętrzne wybrzuszenie płetwy musi być skierowane w stronę rufy (1a) kajaka.

Wskazówka: aby uniknąć uszkodzeń zdejmowanej płetwy, nie należy używać produktu na płytkich wodach.

Wskazówka: od drugiego użycia należy sprawdzać produkt pod kątem uszkodzeń.

Pompowanie

OSTRZEŻENIE!

- Przestrzegać odpowiedniej kolejności podczas nadmuchiwania komór powietrznych (1f). Prawidłowa kolejność jest podana na kajaku oraz w instrukcji użytkownika: nr **1-3**.

- Zalecane ciśnienie podczas użytkowania wynosi 0,1 bar (= 100 mbar = 1,5 psi).
- Unikać nadmiernego nadmuchiwania komór powietrznych, ponieważ istnieje ryzyko rozciągnięcia lub nawet rozerwania spoin.
- Nie stosować do napompowywania produktu kompresorów ani butli ze sprężonym powietrzem. Może to prowadzić do uszkodzenia produktu.
- Wszystkie komory powietrzne należy zawsze napompować do pełna.
- Przed każdym użyciem należy sprawdzić produkt pod kątem ciśnienia podczas użytkowania!

WAŻNE!

- Zawory wkręcane można otwierać wyłącznie w celu napompowania produktu lub spuszczenia z niego powietrza. W przeciwnym razie może dojść do ich zanieczyszczenia.
- Obszar wokół zaworów wkręcanych musi być zawsze suchy i czysty.
- Zwracać uwagę na to, aby piasek ani żadne inne zanieczyszczenia nie dostały się do zaworów wkręcanych.

Kolejność pompowania

Komory powietrzne (1f) należy nadmuchiwać w następującej kolejności:

1. Komora podłogowa z zaworem śrubowym **1**
2. Komora boczna z zaworem śrubowym **2**
3. Komora boczna z zaworem śrubowym **3**

Wskazówka: komory powietrzne w kajaku są oznaczone odpowiednimi numerami (**1-3**).

Napełnianie komór powietrznych

Optymalne ciśnienie podczas użytkowania dla wszystkich komór powietrznych (1f) wynosi 0,1 bar (1,5 psi).

Wskazówka: w celu nadmuchiwania kajaka (1) należy skorzystać z dołączonej pompki powietrznej (3).

Alternatywnie w celu napompowania można używać również dostępnych na rynku pompek nożnych lub dwusuwowych pompek tłokowych z odpowiednimi adapterami i manometrem. Wkręcić końcówkę węża z manometrem (4a) na gwint (3a) pompki powietrznej (rys. D).

Wskazówka: należy korzystać z gwintu węża z oznaczeniem „INFLATE”.

Dolna komora i komora boczna z zaworem śrubowym

1. Odkręcić nakrętkę zamykającą (10a) z podstawy (10b), obracając ją w kierunku przeciwnym do ruchu wskazówek zegara (rys. E).
2. Napompować dolną komorę **1** oraz komory boczne **2** za **3** pomocą odpowiedniej pompki powietrznej i nasadki do pompki (rys. F).

Wskazówka: sprawdzić ciśnienie za pomocą manometra (4b) na wężu (4).

Wskazówka: wartość wskazana na manometrze służy jako wartość referencyjna. Nie należy używać manometru jako precyzyjnego przyrządu.

3. Obrócić pokrywę (10a) zaworu śrubowego w kierunku zgodnym z ruchem wskazówek zegara.

Siedzisko

1. Odkręcić nakrętkę zamykającą (8a) z podstawy (8b), obracając ją w kierunku przeciwnym do ruchu wskazówek zegara (rys. G).
2. Napompować siedzisko za pomocą pompki powietrznej (3) i odpowiedniej nasadki do pompki.
3. Ponownie zakręcić pokrywę (8a) w kierunku zgodnym z ruchem wskazówek zegara.

Kontrola ciśnienia podczas użytkowania

WAŻNE!

Materiał PVC rozciąga się nieco po pierwszym napompowaniu produktu i nie powraca do swojego stanu początkowego. Należy zwrócić uwagę, że dane mogą się lekko wahać zależnie od ładunku i temperatury zewnętrznej. Regularnie sprawdzać ciśnienie podczas użytkowania, podłączając pompkę powietrzną (3) do zaworu śrubowego (10) i odczytując wartość na manometrze (4b).

Montaż akcesoriów

Montaż siedzisk (rys. H)

1. Przymocować spodnią stronę siedziska (8) za pomocą rzepów (1d) na dnie kajaka (1).
2. Przymocować siedzisko za pomocą pasów (8d) w oczkach (1c) znajdujących się na komorach powietrznych **2** i **3**.

Wskazówka: pozycję siedzisk można zmieniać wzdłuż osi kajaka i odpowiednio regulować. Strzałki wskazują kierunek, w którym należy spoglądać. Oczka są rozmieszczone w taki sposób, aby zapewnić możliwość łatwego mocowania za pomocą pasów.

Wskazówka: dopasować długość paska mocującego, wyciągając kawałek paska z suwaka i pociągając drugą stronę suwaka (rys. H).

Wskazówka: kółko (1j) na dziobie służy jako podpórka na stopy.

Demontaż kajaka

- Do demontażu produktu należy wybrać czystą, równą powierzchnię.
- Usunąć siedzisko (8) i płetwę (7).

Spuszczanie powietrza

Spuszczanie powietrza z kajaka (1) i siedziska (8) należy wykonać w następujący sposób: Wykręcić zawory śrubowe (10b/8b) z otworu gwintowego (10c/8c), nie otwierając pokrywki (10a/8a), i całkowicie spuścić powietrze z komór powietrznych (1f)/siedziska (rys. F)/ (rys. G).

Demontaż wiosła dwupiórego

1. Nacisnąć odpowiedni przycisk blokujący pióra wiosła (5) i elementu środkowego (6a).
2. Ściągnąć elementy środkowe (6a) i (6b) z danego pióra wiosła, a następnie rozsunąć je.

Wskazówka: pierścienie chroniące przed skapywaniem (5a) pozostają na wiosłach.

Korek spustowy

Należy użyć korka spustowego (1g), aby spuścić wodę z kajaka (1).

1. W tym celu wyciągnąć kajak na ląd i otworzyć korek spustowy (rys. J).
2. Unieść rufę (1a) kajaka.
3. Po spuszczeniu wody ponownie zamknąć kurek spustowy.

Transport

Wskazówka: kajak powinny przynieść zawsze dwie osoby.

Wskazówka: podczas przenoszenia nadmuchiwanego produktu wiosła można przymocować do komór bocznych za pomocą pasków na rzepy.

Wskazówka: nadmuchany produkt przynieść tylko na pieszo. Zwracać uwagę na otoczenie i drogę przed sobą.

Transport produktu w plecaku

Do transportu lub przechowywania można włożyć wszystkie części produktu do plecaka (2). Zdemontować produkt zgodnie ze wskazówkami w rozdziale „Montaż”, wykonując je w odwrotnej kolejności.

Wskazówka: plecak służy wyłącznie do przenoszenia i przechowywania kajaka (1) i jego akcesoriów.

Upewnić się, że produkt jest całkowicie czysty i suchy.

1. Położyć kajak na czystym, równym i suchym podłożu.
2. Zwinąć kajak.
3. Umieścić kajak wraz ze wszystkimi akcesoriami w plecaku.

Naprawy

⚠ OSTRZEŻENIE!

Przed każdym użyciem należy sprawdzić kajak (1) pod kątem ewentualnej utraty ciśnienia, dziur lub pęknięć.

Jeśli z kajaka schodzi powietrze, może to być spowodowane jego nieszczelnością lub uszkodzonym zaworem śrubowym.

W przypadku poważnych uszkodzeń nigdy nie wolno samodzielnie wykonywać napraw. Niewielkie uszkodzenia kajaka można naprawić za pomocą wchodzącej w skład zestawu łatki do naprawy (9).

Wskazówka: komory powietrzne (1f) kajaka są wyjmowane (rys. I).

Wijmowanie komory (rys. I)

1. Wykręcić podstawę (10b) z otworu gwintowego (10c).
2. Usunąć zawór śrubowy (10) z komory bocznej.
3. Odpiąć zamek błyskawiczny (1e) na zaworze śrubowym.
4. Wyjąć komorę (1f).

Wkładanie komory

1. Wsunąć komorę powietrzną (1f) przez otwór zamka błyskawicznego (1e) do komory bocznej.
2. Otwory zaworu śrubowego znajdujące się w komorze bocznej i powietrznej znajdują się teraz w pozycji jeden nad drugim.

3. Ponownie wkręcić bazę (10b), jak opisano to w rozdziale „Dokręcanie zaworu śrubowego”.

4. Zamknąć zamek błyskawiczny.

Wskazówka: podczas kolejnego pompowania należy zwracać uwagę na równomierne unoszenie się komory bocznej. W razie zginania się w jakimkolwiek miejscu należy sprawdzić położenie komór powietrznych. Za pomocą drugiego zamka błyskawicznego na rufie (1a) można również skierować w tym kierunku położenie komory powietrznej.

Używanie łatek do naprawy

1. Całkowicie spuścić powietrze z kajaka i oczyścić odpowiednie miejsce za pomocą roztworu na bazie alkoholu. Zetrzeć delikatnie obszar wokół pęknięcia lub dziury drobnziarnistym papierem ściernym.
 2. Wyciąć łatkę do naprawy (9) do przykrycia uszkodzonego obszaru. Należy pamiętać o zwiększeniu jej rozmiaru o 1,3 cm z każdej strony.
 3. Zdjąć folię z samoprzylepnej łatki do naprawy.
 4. Docisnąć łatkę do naprawy miękkim przedmiotem.
- Wskazówka:** upewnić się, że praca wykonywana jest na płaskiej powierzchni bez zmarszczek i fałd. Ostrożnie usunąć ewentualne pęcherzyki powietrza przedmiotem o zaokrąglonym kształcie od wewnątrz na zewnątrz.
5. Po naprawie należy odczekać co najmniej 12 godzin przed ponownym napompowaniem kajaka.

Przechowywanie, czyszczenie

⚠ OSTRZEŻENIE!

Używać jedynie środków czyszczących niezawierających kwasów, benzyny ani produktów na bazie silikonu.

Produkt należy przechowywać zawsze w stanie niepompowanym, w suchym i czystym pomieszczeniu o temperaturze pokojowej oraz poza zasięgiem gryzoni. Podczas przechowywania zawory śrubowe powinny być zawsze zamknięte. Upewnić się, że przechowywany produkt nie jest zdeformowany.

1. Po każdym użyciu należy dokładnie oczyścić kajak (1), spłukując go świeżą wodą i łagodnym mydłem, aby usunąć kryształy soli, ziarna piasku i inne drobne zabrudzenia. Następnie pozostawić do całkowitego wyschnięcia.
2. Odczekać, aż powietrze całkowicie wydostanie się ze wszystkich komór powietrznych (1f).
3. Umieścić dwie górne komory boczne wewnątrz kajaka, a następnie ostrożnie złożyć je razem.



Uwagi odnośnie recyklingu



Artykuł i materiały opakowaniowe należy usunąć zgodnie z aktualnie obowiązującymi miejscowymi przepisami. Materiały opakowaniowe (np. worki foliowe) należy przechowywać w miejscu niedostępnym dla dzieci. Szczegółowe informacje na temat sposobów usuwania zużytego artykułu można uzyskać u władz gminnych i miejskich. Artykuł oraz opakowanie należy usunąć w sposób przyjazny dla środowiska.



Kod recyklingu służy do oznaczenia różnych materiałów nadających się do ponownego przetworzenia (recyklingu). Kod taki składa się z symbolu recyklingu odzwierciedlającego obieg materiałów do ponownego przetworzenia, a także z numeru, który jest oznaczeniem materiału.

Wskazówki dotyczące gwarancji i obsługi serwisowej

Artykuł został wyprodukowany z najwyższą starannością i pod stałą kontrolą. DELTA-SPORT HANDELSKONTOR GmbH przyznaje klientowi końcowemu na niniejszy artykuł trzy lata gwarancji od daty zakupu (okres gwarancyjny) z zastrzeżeniem poniższych postanowień. Gwarancja dotyczy wyłącznie wad materiałowych i wad wykonania. Gwarancja nie obejmuje części, które podlegają normalnemu zużyciu i z tego względu należy je traktować jako części zużywalne (np. baterie) i nie obejmuje części kruchych takich jak przetłaczalniki ani części wykonanych ze szkła. Wyklucza się roszczenia z tytułu niniejszej gwarancji w przypadku użycia artykułu w sposób niewłaściwy lub sprzeczny z jego przeznaczeniem lub w sposób wykraczający poza przewidziane przeznaczenie lub poza przewidziany zakres użytkowania lub jeśli wytyczne zawarte w instrukcji obsługi nie były przestrzegane, chyba że klient końcowy udowodni istnienie wady materiałowej lub wady wykonania, która nie wynika z podanych wyżej przyczyn. Roszczenia z tytułu gwarancji można zgłaszać wyłącznie w okresie gwarancyjnym za okazaniem oryginalnego dowodu zakupu. Prosimy zatem zachować oryginalny dowód zakupu! W przypadku jakichkolwiek reklamacji prosimy skontaktować się z nami najpierw za pośrednictwem podanej poniżej infolinii serwisowej lub drogą e-mailową. W przypadku objętym gwarancją artykuł zostanie – według naszego uznania – bezpłatnie naprawiony, wymieniony lub nastąpi zwrot ceny zakupu. Z gwarancji nie wynikają żadne inne prawa. Niniejsza gwarancja nie ogranicza Państwa ustawowych praw, w szczególności roszczeń gwarancyjnych wobec danego sprzedawcy. W przypadku wymiany części lub całego artykułu okres gwarancji przedłuża się o trzy lata zgodnie z art. 581 § 1 kodeksu cywilnego. Po upływie czasu gwarancji powstałe naprawy są płatne.

IAN: 444578_2307

Ⓟ Serwis Polska
Tel.: 22 397 4996
E-Mail: deltasport@idl.pl

Srdčně blahopřejeme!

Svým nákupem jste se rozhodli pro kvalitní výrobek. Před prvním použitím se prosím seznamte s tímto výrobkem.

Pozorně si přečtete následující návod k použití.

Používejte tento výrobek pouze tak, jak je popsáno, a pro uvedené účely. Uchovávejte si tento návod k použití pro budoucí použití. Pokud výrobek předáte třetí osobě, předejte jí i veškerou dokumentaci.

Obsah balení (obr. A)

- 1 x kajak (1)
- 1 x batoh (2)
- 1 x vzduchová pumpa (3)
- 1 x hadice s tlakoměrem (4)
- 4 x pádlo (5)
- 2 x střední díl (6a)
- 2 x střední díl (6b)
- 2 x ploutev (7)
- 3 x sedátko (8)
- 3 x záplaty k opravě, samolepící (9)
- 3 x šroubový ventil (10)
- 1 x návod k použití

Technické údaje

Rozměry při naplnění vzduchem:

Kajak: cca 382 x 108 x 33 cm (d x š x v)

Délka dvojitěho pádla: cca 240 cm

Hmotnost: Kajak cca 13,20 kg

Hmotnost (kompletní sada): cca 19,96 kg

Přípustný provozní tlak: cca 0,1 baru (1,5 psi)



Maximální zatížení: 230 kg



Datum výroby (měsíc/rok):
12/2023

Batoh:





Max. nosnost: 20 kg



Použité symboly

VÝSTRAHA!

Před použitím výrobku věnujte pozornost symbolům umístěným na výrobku.

 = značení na kajaku

 = 3  = 0 povolený počet osob:
3 dospělí/0 děti

 +  povolená nosnost:
230 kg (507 lb)

 přípustný provozní tlak
0,1 bar

Použití dle určení

Tento výrobek je určen pro soukromé účely.

Oblast použití: Chráněné pobřežní vody do

300 m od břehu – pro jízdu v chráněných

vodách v blízkosti pobřeží, v malých zálivech,

na malých jezerech, na úzkých řekách

a kanálech. Nepoužívejte při síle větru větší než

4 a/nebo při výšce vln větší než 0,5 m.

Bezpečnostní pokyny

Nebezpečí ohrožení života!

Dávejte pozor na mořské větry a proudy.

- Nenechávejte děti bez dozoru s balicím materiálem. Nebezpečí udušení.
- Nikdy nedovolte dětem, aby si s tímto výrobkem hrály bez dozoru.

Nebezpečí poranění!

- Dbejte na to, aby osoby a náklad byly v kajaku vždy rovnoměrně rozmístěny, jinak hrozí riziko převrácení.
- Dodržujte údaje na typovém štítku, povolené užitečné zatížení a počet osob, jakož i výstražné upozornění.
- Vždy dodržujte místní předpisy pro plavbu.
- Nepřevážejte žádné ostré nebo špičaté předměty.
- Kajak by měl být chráněn před kontaktem s rizikovými tekutinami a kyselinami. Mohou způsobit nevratné poškození.
- Chraňte kajak před horkem a ohněm! Pozor na zapálené cigarety!
- Dbejte na to, abyste se nedostali na kamenitou půdu a nepoškodili trup.
- Pokud během provozu na vodě dojde k poškození jedné ze tří vnitřních komor, v žádném případě kajak neopouštějte. Vzlak dvou neporušených vnitřních komor je dostatečný k tomu, aby udržel kajak bezpečně na hladině.
- Nafouknutý kajak nikdy nepřeppravujte na vozidlech.
- Nikdy nenechávejte kajak na vodě bez dozoru. Odplová rychleji, než se k němu lze znovu dostat plaváním.
- Před použitím kajaku se vždy ujistěte, že máte s sebou pádla, jinak nebudete schopni s kajakem dostatečně manévrovat.
- Na kajaku neprovádějte žádné technické úpravy. Úpravy jakéhokoli druhu ohrožují bezpečný provoz plavidla.
- Nikdy nepoužívejte kajak pod vlivem alkoholu, drog nebo léků.
- Nikdy nepřeceňujte své síly a svou svalovou sílu si při pádlování rozložte tak, abyste ujetou trasu mohli bez obtíží dopádlavat zpět. Zdržujte se v chráněných pobřežních oblastech do 300 m a dávejte pozor na měnící se vítr a proudění, které mohou značně ztížit pohyb.

UPOZORNĚNÍ!

Vaše obezřetnost a sebehodnocení na vodě je nesmírně důležité.

Nikdy nepřeceňujte své síly a schopnost manévrování! Vždy se zdržujte v blízkosti břehu! Věnujte pozornost povětrnostním podmínkám, varování před nepříznivým počasím nebo světelným signálům!

UPOZORNĚNÍ!

Vždy dodržujte bezpečnostní pravidla a platné právní předpisy pro jezera a otevřené vody a v zájmu vlastní bezpečnosti vždy noste certifikovanou záchrannou vestu.

UPOZORNĚNÍ!

Vyhnete se používání opalovacích krémů a přípravků pro péči o pleť obsahujících alkohol. Opalovací krémy a přípravky pro péči o pokožku obsahující alkohol mohou odstranit barevný povlak nafukovacích předmětů z PVC. To může vést ke změně barvy vašeho těla, oblečení nebo jiných předmětů, které s ním přijdou do styku.

UPOZORNĚNÍ!

Pokud někdo přepadne přes palubu, musí se vždy nalodit na příď nebo na zád, protože při nastupování z boku hrozí vysoké riziko převrácení.

Zamezení věcným škodám!

- Všechny nafukovací výrobky jsou citlivé na chlad. Výrobek proto nikdy nerozkládejte a nenafukujte při teplotě nižší než 15 °C!
- Pokud se na produkem slunci zvýší tlak vzduchu, je třeba jej vyrovnat vypuštěním vzduchu.
- Dbejte na to, aby se výrobek – zejména když je nafouknutý – nedostal do kontaktu s kameny, šterkem nebo ostrými předměty a aby se nikde netřel nebo netáhl, jinak by mohlo dojít k poškození fólie.
- Do šroubových ventilů vkládejte pouze vhodné adaptéry čerpadla. Jinak by mohlo dojít k poškození šroubových ventilů.
- Nenafukujte výrobek příliš, aby nedošlo k prasknutí spojů. Po nafouknutí pevně uzavřete šroubovací ventily.
- Zabraňte kontaktu s ostrými, horkými nebo nebezpečnými předměty.
- Před každým použitím zkontrolujte, zda není výrobek poškozený nebo opotřebený. Tento výrobek se smí používat pouze v bezvadném stavu!

Sestavení

Vzhledem k velikosti výrobku by ji měli vždy sestavovat dva lidé.

Postupujte podle jednotlivých kroků montáže v uvedeném pořadí. Pokud nejsou vzduchové komory (1f) (obr. 1) nafouknuty ve správném pořadí, může to vést k nerovnoměrnému rozložení tlaku. To může vést k nestabilitě kajaku a zhoršit jeho jízdní vlastnosti.

Montáž dvojitěho pádla (obr. B)

- Vložte obě lopatky (5) do středových dílů (6a) a (6b). Oba uzamykací knoflíky musí slyšitelně a viditelně zapadnout do otvorů (6c) na příslušném středovém dílu.

Upozornění: Pomocí 3 otvorů ve středovém dílu (6b) máte možnost nastavit pádlo podle svých představ ve třech různých úhlech. Pádla lze používat také samostatně jako stojící pádla pro 2 osoby bez středové části.

Kajak

- Vyjměte kajak (1) z batohu (2).
- Rozbalte kajak a rozložte ho na rovný, čistý povrch.
- Zkontrolujte, zda jsou suché zipy na vnitřní straně správně uzavřeny. Podlahová komora musí být spojena s vnějším trupem kajaku pomocí suchých zipů a příslušné klapy.

4. Připevněte ploutve (7) na spodní stranu kajaku podle obr. C.

Upozornění: Vnější oblouk ploutve musí směřovat k zádi (1a) kajaku.

Upozornění: Aby nedošlo k poškození odnímatelné ploutve, nepoužívejte výrobek v mělkých vodách.

Upozornění: Od druhého použití byste měli výrobek před použitím zkontrolovat, zda nedošlo k poškození.

Nafouknutí

UPOZORNĚNÍ!

- Při nafukování vzduchových komor (1f) dodržujte správné pořadí. Správné pořadí je uvedeno na kajaku a v návodu k použití: č. **1** - **3**.
- Doporučený provozní tlak je 0,1 bar (= 100 mbar = 1,5 psi).
- Vyvarujte se nadměrného nafouknutí vzduchových komor, jinak hrozí nebezpečí přetažení nebo dokonce protržení svárů.
- K nafukování výrobku nepoužívejte kompresor ani tlakovou láhev se stlačeným vzduchem. Mohlo by dojít k poškození výrobku.
- Vždy zcela nafoukněte všechny vzduchové komory.
- Před každým použitím zkontrolujte provozní tlak!

DŮLEŽITÉ!

- Šroubovací ventily otevírejte pouze pro nafukování a vyfukování. Jinak by mohlo dojít k jejich kontaminaci.
- Okolí šroubových ventilů musí být vždy suché a čisté.
- Dbejte na to, aby se do šroubových ventilů nedostal písek nebo jiné nečistoty.

Pořadí nafukování

Nafoukněte vzduchové komory (1f) v následujícím pořadí:

1. Podlahová komora se šroubovým ventilem **1**
2. Boční komora se šroubovým ventilem **2**
3. Boční komora se šroubovým ventilem **3**

Upozornění: Hlavní vzduchové komory jsou na výrobku označeny odpovídajícími čísly **1** - **3**.

Naplnění vzduchových komor

Optimální provozní tlak pro všechny vzduchové komory (1f) je 0,1 baru (1,5 psi).

Upozornění: Pomocí dodané vzduchové pumpy (3) nafoukněte kajak (1).

Můžete také použít komerčně dostupné nožní nebo dvoutaktní pístové pumpy s odpovídajícími nástavci a tlakoměrem pro nafukování.

Našroubujte konec hadice s tlakoměrem (4a) na závit (3a) vzduchového čerpadla (obr. D).

Upozornění: Použijte hadicový závit pumpy s označením „INFLATE“.

Spodní komora a boční komora se šroubovým ventilem

1. Odšroubujte těsnicí uzávěr (10a) ze základny (10b) proti směru hodinových ručiček (obr. E).
2. Nafoukněte základní komoru **1** a boční komory **2** a **3** pomocí příslušné vzduchové pumpy a nástavce pumpy (obr. F).

Upozornění: Zkontrolujte tlak pomocí tlakoměru (4b) na hadici (4).

Upozornění: Hodnota zobrazená na tlakoměru je pouze orientační. Tlakoměr by neměl být používán jako přesný přístroj.

3. Uzavřete uzávěr (10a) šroubového ventilu otáčením ve směru hodinových ručiček.

Sedadlo

1. Odšroubujte těsnicí uzávěr (8a) ze základny (8b) proti směru hodinových ručiček (obr. G).
2. Nafoukněte sedadlo pomocí vzduchové pumpy (3) a vhodného nástavce pumpy.
3. Otáčením ve směru hodinových ručiček opět uzavřete těsnicí uzávěr (8a).

Kontrola provozního tlaku

DŮLEŽITÉ!

Materiál PVC se po prvním nafouknutí výrobku mírně roztáhne a nevrátí se do původního stavu. Mějte na paměti, že údaje se mohou mírně lišit v závislosti na zatížení a venkovní teplotě. Pravidelně kontrolujte provozní tlak připojením vzduchového čerpadla (3) k šroubovému ventilu (10) a odečtením hodnoty na tlakoměru (4b).

Připevnění příslušenství

Upevnění sedadla (obr. H)

1. Připevněte sedačku (8) spodní stranou k pásku suchého zipu (1d) na dně kajaku (1).
2. Připevněte sedadlo pomocí popruhů (8d) v očkách (1c) na bočních komorách **2** a **3**.

Upozornění: Poloha sedadel je variabilní podél středové linie kajaku a lze ji podle toho nastavit. Šipky ukazují směr, kterým se musí osoba dívat. Očka jsou uspořádána tak, aby bylo možné opěradlo snadno upevnit pomocí popruhů.

Upozornění: Upravte délku upevňovacího popruhu vytažením části popruhu z jezdce a zatažením za popruh na druhé straně jezdce (obr. H).

Upozornění: Váleček (1j) na přední slouží jako opěrka nohou.

Demontáž kajaku

- Pro demontáž výrobku zvolte čistý, rovný povrch.
- Vyjměte sedlo (8) a ploutve (7).

Vypuštění

Vyfoukněte kajak (1) a sedačku (8) následujícím způsobem:

Odšroubujte šroubové ventily (10b/8b) ze závitového otvoru (10c/8c), aniž byste otevřeli těsnicí víčko (10a/8a), a nechte vzduch zcela uniknout ze vzduchových komor (1f)/sedla (obr. F)/(obr. G).

Demontáž dvojitého pádla

1. Stiskněte příslušné zajišťovací tlačítko na lopatce (5) a na středové zásuvce (6a).
2. Stáhněte středové díly (6a) a (6b) z příslušné lopatky a poté je od sebe oddělte.

Upozornění: Odkapávací kroužky (5a) zůstávají na lopatkách.

Vypouštěcí zátka

Pomocí vypouštěcí zátky (1g) můžete vypustit vodu z kajaku (1).

1. Za tímto účelem vytáhněte kajak na břeh a otevřete vypouštěcí zátku (obr. J).
2. Zvedněte záď (1a) kajaku.
3. Jakmile voda oteče, vypouštěcí zátku opět zavřete.

Přeprava

Upozornění: Kajak přepravujte vždy ve dvojici.

Upozornění: Při přepravě v nafouknutém stavu můžete pádla připevnit k vnější straně bočních komor pomocí poutek na suchý zip.

Upozornění: Výrobek přepravujte pěšky pouze nafouknuté. Věnujte pozornost svému okolí a cestě před vámi.

Přeprava výrobku v batohu

Pro přepravu nebo skladování můžete uložit všechny části výrobku v batohu (2). Demontujte výrobek, jak je popsáno v části „Sestavení“, a to v opačném pořadí.

Upozornění: Batoh slouží výhradně k přepravě a uskladnění kajaku (1) a jeho příslušenství.

Ujistěte se, že je výrobek zcela čistý a suchý.

1. Umístěte kajak na čistý, rovný a suchý povrch.
2. Srolujte kajak.
3. Uložte kajak a veškeré příslušenství do batohu.

Opravy

UPOZORNĚNÍ!

Před každým použitím zkontrolujte kajak (1), zda v něm není tlak, díry nebo praskliny.

Pokud kajak ztrácí vzduch, může to být způsobeno netěsností kajaku nebo vadným šroubovým ventilem.

V případě většího poškození byste nikdy neměli provádět opravy sami.

Drobná poškození kajaku lze opravit pomocí dodaných opravných záplat (9).

Upozornění: Vzduchové komory (1f) kajaku jsou odnímatelné (obr. I).

Vyjměte vzduchové komory (obr. I)

1. Odšroubujte základnu (10b) ze závitového otvoru (10c).
2. Vyjměte šroubový ventil (10) z boční komory.
3. Otevřete zip (1e) na šroubovém ventilu.
4. Vyjměte vzduchovou komoru (1f).

Vložení vzduchových komor

1. Zasuňte vzduchovou komoru (1f) otvorem zipu (1e) do boční komory.
2. Otvory šroubových ventilů na boční a vzduchové komoře jsou nyní nad sebou.
3. Základnu (10b) zašroubujte zpět podle popisu v části „Dotazení šroubového ventilu“.
4. Zavřete zip.

Upozornění: Při dalším nafukování se ujistěte, že se boční komora zvedá rovnoměrně. Pokud se někde prohýbá, zkontrolujte polohu vzduchových komor. Pomocí druhého zipu v zadní části (1a) můžete také nastavit polohu vzduchové komory.

Použití opravné záplaty

1. Nechte vzduch z kajaku zcela uniknout a vyčistěte postižené místo roztokem na bázi alkoholu. Okolí praskliny nebo díry lehce zdrsňte jemným smirkovým papírem.
2. Vystříhnete opravnou záplatu (9) v takové velikosti, aby zakryla poškozené místo a na všech stranách vyčnívala o 1,3 cm.
3. Odstraňte fólii ze samolepicí opravné záplaty.
4. Opravnou záplatu pevně přitlačte měkkým předmětem.

Upozornění: Dbejte na to, abyste pracovali na rovném povrchu bez záhybů a přehybů. Pomocí zaobleného předmětu jemně odstraňte všechny vzduchové bubliny zevnitř navenek.
5. Po opravě počkejte alespoň 12 hodin, než kajak znovu nafouknete.

Uskladnění, čištění

UPOZORNĚNÍ!

Používejte pouze přípravky, které neobsahují kyseliny nebo benzín, a nikdy nepoužívejte přípravky na bázi silikonu.

Výrobek skladujte vždy v suchém, čistém a vypuštěném stavu v místnosti s konstantní teplotou a mimo dosah hlodavců. Šroubové ventily by měly být během uskladnění vždy zavřené. Dbejte na to, aby byl výrobek skladován rovně, a nikoliv ve zdeformovaném stavu.

1. Po každém použití kajak (1) důkladně vyčistěte opláchnutím čistou vodou s jemným mýdlem, abyste odstranili krystalky soli, zrnka písku a další drobné nečistoty. Po čištění nechte kajak zcela uschnout.
2. Nechte vzduch zcela uniknout ze všech vzduchových komor (1f).
3. Umístěte obě horní boční komory dovnitř kajaku a poté jej opatrně složte.



Pokyny k likvidaci



Výrobek a obalové materiály likvidujte podle aktuálních místních předpisů.

Uchovávejte obalové materiály (jako např. fóliové sáčky) nedostupné pro děti.

O možnostech likvidace vysloužilého výrobku se informujte u Vaší obecní nebo městské správy.

Výrobek a obaly likvidujte ekologicky.



Recyklační kód slouží ke značení různých materiálů pro proces opětovného zhodnocení (recyklace). Kód sestává ze symbolu recyklace, který má odrážet proces zhodnocení, a čísla, které označuje materiál.

Pokyny k záruce a průběhu služby

Výrobek byl vyroben s velkou péčí a za stálé kontroly. DELTA-SPORT HANDELSKONTOR GmbH poskytuje koncovým privátním zákazníkům na tento výrobek tři roky záruky od data nákupu (záruční lhůta) podle následující ustanovení. Záruka se týká pouze vad materiálu a závad ve zpracování. Záruka se nevztahuje na díly, které podléhají běžnému opotřebení, a proto je třeba je považovat za opotřebitelné díly (např. baterie), ani na křehké díly, jako jsou vypínače nebo díly ze skla.

Nároky z této záruky jsou vyloučeny, pokud výrobek byl používán neodborně nebo nedovoleným způsobem nebo nikoli v rámci stanoveného účelu určení nebo předpokládaného rozsahu používání nebo nebyla dodržena zadání v návodu k obsluze, ledaže by koncový zákazník prokázal, že existuje vada materiálu nebo došlo k chybě ve zpracování, které nevyplývají z některé výše uvedených okolností.

Nároky ze záruky lze uplatnit pouze v rámci záruční lhůty po předložení originálního pokladního dokladu. Proto si prosím uschovejte originál pokladního dokladu. Doba záruky se neprodlužuje případnými opravami na základě záruky, zákonné záruky nebo kulance. Totéž platí také pro vyměněné a opravené díly. Při reklamaci se prosím obraťte na níže uvedenou horkou linku servisu nebo se s námi spojte e-mailem. Pokud se vyskytne případ reklamace, výrobek Vám – dle naší volby – bezplatně opravíme, vyměníme nebo Vám vrátíme kupní cenu. Další práva ze záruky nevznikají.

Vaše zákonná práva, zejména nároky na zajištění záruky vůči konkrétnímu prodejci, nejsou touto zárukou omezena.

IAN: 444578_2307

 Servis Česko

Tel.: 800 143 873

E-Mail: deltasport@lidl.cz

Blahoželáme!

Svojím nákupom ste sa rozhodli pre kvalitný výrobok. Pred prvým použitím sa s výrobkom dôkladne oboznámte.

Pozorne si prečítajte tento návod na používanie.

Výrobok používajte len uvedeným spôsobom a na uvedený účel. Tento návod na používanie si dobre uschovajte. Pri odovzdávaní výrobku tretej osobe odovzdajte s výrobkom aj všetky podklady.

Rozsah dodávky (obr. A)

- 1 x kajak (1)
- 1 x batoh (2)
- 1 x vzduchová pumpa (3)
- 1 x hadička s tlakomerom (4)
- 4 x lopatka pádla (5)
- 2 x stredný diel (6a)
- 2 x stredný diel (6b)
- 2 x plutva (7)
- 3 x sedadlo (8)
- 3 x opravné záplaty, samolepiace (9)
- 3 x skrutkový ventil (10)
- 1 x návod na používanie

Technické údaje

Rožmery (v nafúknutom stave):

Kajak: cca 382 x 108 x 33 (d x š x v)

Dĺžka dvojitého pádla: cca 240 cm

Hmotnosť kajaku: cca 13,20 kg

Hmotnosť (kompletná súprava): cca 19,96 kg

Prípustný prevádzkový tlak: cca 0,1 bar (1,5 psi)

 Maximálne zaťaženie: 230 kg

 Dátum výroby (mesiac/rok):
12/2023



Batoh:
 Max. nosnosť: 20 kg

Použité symboly

VAROVANIE!

Skôr ako začnete výrobok používať, všimnite si symboly, ktoré sú na ňom uvedené.

 = označenie na kajaku

 = 3  = 0 prípustný počet osôb:
3 dospelí/0 detí

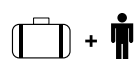
 prípustná nosnosť: 230 kg
(507 lb)

 prípustný prevádzkový tlak
0,1 bar

Určené použitie

Tento výrobok bol vyvinutý na súkromné použitie. Oblasť použitia: Chránené pobrežné oblasti do 300 m – na plavby v chránených pobrežných vodách, malých zátokách, na malých jazeroch, v úzkych riekach a kanáloch. Výrobok nepoužívajte pri sile vetra presahujúcej stupeň 4 a/alebo pri vlnách vyšších ako 0,5 m.

Bezpečnostné pokyny

Nebezpečenstvo ohrozenia života!

Pozor na pobrežný vietor a prúdy.

- Nikdy nedovoľte deťom zostať s obalovým materiálom bez dozoru. Hrozí nebezpečenstvo udusenía.
- Nikdy nedovoľte deťom hrať sa bez dozoru s výrobkom.

Nebezpečenstvo poranenia!

- Pozor, osoby a náklad musia byť v kajaku rovnomerne rozložené, inak hrozí nebezpečenstvo prevrátenia.
- Dbajte na údaje na typovom lístku, prípustnú nosnosť, počet osôb a varovný pokyn.
- Dodržiavajte vždy miestne predpisy pre lodnú dopravu.
- Nenoste so sebou ostré ani špicaté predmety.
- Kajak by mal byť chránený pred kontaktom s podozrivými kvapalinami alebo kyselinami. Tieto by mohli spôsobiť nenapraviteľné škody.
- Chráňte kajak pred horúčavou a ohňom! Pozor na žeravé cigarety!
- Dávajte pozor, aby ste sa nedostali na kamenisté dno a predišli tak poškodeniu trupu plavidla.
- Ak sa počas plavby na vode poškodí jedna z troch vnútorných komôr, kajak v žiadnom prípade neopúšťajte. Vzlaková sila dvoch neporušených vnútorných komôr kajak bezpečne udrží na vode.
- Kajak v žiadnom prípade neprepravujte na motorových vozidlách, keď je nafúkaný.
- Kajak nikdy nenechávajte neobsadený na vode. Odpláva rýchlejšie, než by ste ho plávaním dostihli.
- Nezabúdajte si vždy zobrať pred plavbou pádlo, pretože bez neho nebudete môcť kajak dostatočne ovládať.
- Nerobte žiadne technické zmeny na kajaku. Zmeny akéhokoľvek druhu by ohrozili prevádzkyschopnosť tohto športového plavidla.
- Kajak nikdy nepoužívajte pod vplyvom alkoholu, drog alebo liekov.
- Nikdy nepreceňujte svoje sily a rozložte si ich počas pádlovania tak, aby ste bez ťažkostí opäť vládali pádlovať prejednú vzdialenosť aj späť. Zdržiaujte sa v chránených pobrežných zónach vo vzdialenosti do 300 m od brehu a všimajte si meniace sa pomery prúdenia vetra a vody, ktoré môžu výrazne sťažiť pohyb vpred.

UPOZORNENIE!

Je veľmi dôležité, aby ste na vode vedeli odhadnúť svoje schopnosti a boli obozretní.

Nikdy nepreceňujte svoje sily a ovládacie schopnosti! Vždy sa zdržiavajte v blízkosti brehu! Sledujte poveternostné podmienky, výstrahy pred nepriaznivým počasím alebo eventuálne svetelné signály!

UPOZORNENIE!

Dodržujte vždy bezpečnostné pravidlá a platné zákonné predpisy pre jazerá a otvorené vodstvo a v záujme svojej vlastnej bezpečnosti používajte vždy otestovanú záchrannú vestu.

UPOZORNENIE!

Nepoužívajte opaľovacie a kozmetické prípravky s obsahom alkoholu. Opaľovacie a kozmetické prípravky s obsahom alkoholu môžu poškodiť vrchnú farebnú vrstvu PVC nafukovacieho výrobku. To môže zanechať farebné stopy na vašom tele, oblečení alebo iných predmetoch, ktoré sa dostanú s výrobkom do styku.

UPOZORNENIE!

Ak niekto z kajaku vypadne, dostať sa do neho musí vždy buď cez prednú alebo zadnú časť lode, pretože pri nastupovaní z boku hrozí vysoké riziko prevrátenia.

Zabránenie vecným škodám!

- Všetky nafukovacie výrobky sú citlivé na chlad. Výrobok nerozkladajte a nenafukujte pri nižšej teplote ako 15 °C!
- Ak sa tlak vzduchu na horúcom slnku zvýši, musí sa vyrovnať vypustením primeraného množstva vzduchu.
- Dávajte pozor, aby výrobok – predovšetkým keď je nafúkaný – neprišiel do kontaktu s kameňmi, štrkom alebo špicatými predmetmi, aby sa o nič nešúchal a neodieral, v opačnom prípade sa fólia môže poškodiť.
- Do skrutkových ventilov zasuňte len vhodné adaptéry na pumpu. V opačnom prípade sa skrutkové ventily môžu poškodiť.
- Výrobok priliš nenafukujte, pretože zvránené švy by mohli prasknúť. Skrutkové ventily po nafúknutí dobre uzatvorte.
- Zabráňte kontaktu s ostrými, horúcimi, špicatými alebo nebezpečnými materiálmi.
- Pred každým použitím skontrolujte, či výrobok nie je poškodený alebo opotrebovaný. Výrobok sa smie používať len v bezchybnom stave!

Montáž

Výrobok by mali vzhľadom na jeho rozmery montovať vždy dve osoby.

Postupujte podľa jednotlivých montážnych krokov v uvedenom poradí. Pri nedodržaní poradia, v ktorom sa majú vzduchové komory (1f) nafúknuť (obr. 1), môže dôjsť k nerovnomernému rozdeleniu tlaku. To môže spôsobiť nestabilitu kajaku a obmedziť jeho plavebné vlastnosti.

Montáž dvojpádla (obr. B)

1. Zasuňte do stredného dielu (5) obidve lopatky pádla (6a) a (6b). Obe poisťné tlačidlá musia zacvaknúť, čo možno počuť aj vidieť, do otvorov (6c) v príslušnom strednom diele.

Upozornenie: Pomocou 3 otvorov v strednom diele (6b) máte možnosť nastaviť si pádlo podľa svojich predstáv v troch rôznych uhloch. Veslo môže byť pri 2-člennej prevádzke použité bez strednej časti aj jednotlivo ako veslo na odpichovanie.

Kajak

1. Vyberte kajak (1) z batohu (2).
2. Rozbaľte kajak a rozložte ho na rovný, čistý povrch.
3. Skontrolujte, či sú suché zipsy na vnútornej strane správne zatvorené. Podlahová komora musí byť spojená s vonkajším trupom kajaku pomocou suchých zipsov a príslušnej spony.
4. Pripevnite plutvy (7) na spodnú stranu kajaku, ako je znázornené na obr. C.

Upozornenie: Vonkajšie zakrivenie plutvy musí smerovať k zadnej časti kajaku (1a).

Upozornenie: Aby ste zabránili poškodeniu odnímateľnej plutvy, neberte tento výrobok do plytkých vôd.

Upozornenie: Od druhého použitia by ste mali pred použitím skontrolovať, či nie je výrobok poškodený.

Fúkание

UPOZORNENIE!



- Dbajte na správne poradie pri nafukovaní vzduchových komôr (1f). Správne poradie je uvedené na kajaku a v návode na používanie: Č. 1-3.
- Odporúčany prevádzkový tlak je 0,1 bar (= 100 mbar = 1,5 psi).
- Nenaľufkujte vzduchové komory nadmerne, pretože hrozí nebezpečenstvo roztiahnutia alebo dokonca natrhnutia zváraných švov.
- Nepoužívajte na nafukovanie výrobku kompresor ani fľašu so stlačeným vzduchom. Mohli by výrobok poškodiť.
- Všetky vzduchové komory vždy úplne nafúkajte.
- Pred každým použitím skontrolujte prevádzkový tlak!

DÔLEŽITÉ!

- Skrutkové ventily otvárajte iba na nafukovanie a vypúšťanie vzduchu. Inak sa môžu znečistiť.
- Oblasť okolo skrutkových ventilov musí byť vždy suchá a čistá.
- Dbajte na to, aby sa do skrutkových ventilov nedostal piesok ani iné nečistoty.

Poradie pri fúkaní

Vzduchové komory (1f) fúkajte v nasledujúcom poradí:

1. Podlahová komora so skrutkovým ventilom 
2. Bočná komora so skrutkovým ventilom 
3. Bočná komora so skrutkovým ventilom 



Upozornenie: Vzduchové komory sú na kajaku označené príslušnými číslami (1-3).

Plnenie vzduchových komôr

Optimálny prevádzkový tlak všetkých vzduchových komôr (1f) je 0,1 bar (1,5 psi).

Upozornenie: Na nafúknutie kajaku (1) použite dodanú vzduchovú pumpu (3). Alternatívne môžete na nafúknutie kajaku použiť aj komerčne dostupné nožné alebo dvojitaktné piestové pumpy s vhodným príslušenstvom a tlakomerom. Koniec hadice s tlakomerom (4a) naskrutkujte na závit (3a) vzduchovej pumpy (obr. D).
Upozornenie: Použite hadicový závit čerpadla s označením „INFLATE“.

Podlahová komora a bočná komora so skrutkovým ventilom

1. Odskrutkujte uzáver (10a) zo základne (10b) proti smeru hodinových ručičiek (obr. E).
2. Nafúknite podlahovú komoru  a bočnú komoru  a  pomocou príslušnej vzduchovej pumpy a nastavca pumpy (obr. F).

Upozornenie: Skontrolujte tlak pomocou tlakomera (4b) na hadici (4).

Upozornenie: Hodnota uvedená na tlakomeri je len orientačná. Tlakomer by sa nemal používať ako presný prístroj.

3. Zaskrutkujte uzáver (10a) na skrutkovom ventile v smere hodinových ručičiek.

Sedadlo

1. Odskrutkujte uzáver (8a) zo základne (8b) proti smeru hodinových ručičiek (obr. G).
2. Sedadlo nafúkajte vzduchovou pumpou (3) s príslušným nastavcom.
3. Zaskrutkujte uzáver (8a) v smere hodinových ručičiek.

Kontrola prevádzkového tlaku



DÔLEŽITÉ!

PVC materiál sa po prvom nafúkaní výrobku trochu roztiahne a už sa nevráti do pôvodného stavu.

Majte na pamäti, že údaje nemusia byť celkom presné, môžu vykazovať odchýlky v závislosti od zaťaženia a vonkajšej teploty. Prevádzkový tlak pravidelne kontrolujte pripojením vzduchovej pumpy (3) k skrutkovému ventilu (10) a odčítaním hodnoty na tlakomeri (4b).

Upevnenie príslušenstva

Upevnenie sedadiel (obr. H)

1. Pripevnite sedadlo (8) jeho spodnou stranou k pásu suchého zipsu (1d) na podlahe kajaku (1).
2. Pripevnite sedadlo do ôk (1c) na bočných komorách pomocou popruhov (8d)  a .

Upozornenie: Poloha sedadiel je variabilná pozdĺž stredovej osi kajaku a dá sa podľa toho nastaviť. Šípky označujú smer, ktorým musí byť osoba otočená. Očká sú usporiadané tak, aby sa opierka chrbta dala ľahko upevniť pomocou popruhov.

Upozornenie: Dĺžku upevňovacieho popruhu nastavíte tak, že vytiahnete časť popruhu z posúvača a potiahnete za popruh na druhej strane posúvača (obr. H).

Upozornenie: Valec (1j) na prove slúži ako opierka nôh.

Demontáž kajaku

- Na demontáž výrobku vyberte čistý, rovný povrch.
- Odstráňte sedadlo (8) a plutvy (7).

Odvzdušnenie

Odvzdušnite kajak (1) a sedadlo (8) týmto spôsobom:

Odskrutkujte skrutkové ventily (10b/8b) zo závitového otvoru (10c/8c) bez otvorenia uzáveru (10a/8a) a nechajte vzduch úplne uniknúť zo vzduchových komôr (1f)/sedadla (obr. F)/(obr. G)

Demontáž dvojpádlá

1. Stlačte príslušné poistné tlačidlo lopatky pádla (5) a stredného dielu (6a).
2. Vytiahnite stredné diely (6a) a (6b) z príslušnej lopatky pádla a potom ich od seba oddelte.

Upozornenie: Odkvapkávacie krúžky (5a) zostávajú na pádlach.

Výpustná zátka

Na vypustenie vody z kajaku (1) môžete použiť výpustnú zátku (1g).

1. Na tento účel vytiahnite kajak na breh a otvorte výpustnú zátku (obr. J).
2. Zdvihnite zadnú časť kajaku (1a).
3. Výpustnú zátku opäť zatvorte hneď, len čo voda vytečie.

Preprava

Upozornenie: Kajak vždy prepravujte vo dvoch.

Upozornenie: Počas prepravy, keď je kajak nafúknutý, môžete pádla pripevniť k vonkajšej strane bočných komôr pomocou pútok na suchý zips.

Upozornenie: Výrobok prepravujte pešo len v nafúknutom stave. Venujte pozornosť svojmu okoliu a ceste pred vami.

Preprava výrobku v batohu

Na prepravovanie alebo skladovanie môžete všetky diely výrobku umiestniť do batohu (2). Demontujte výrobok tak, ako je opísané v časti „Montáž“, v opačnom poradí.

Upozornenie: Batoh slúži výlučne na prepravu a skladovanie kajaku (1) a jeho príslušenstva.

Dbajte na to, aby bol výrobok úplne čistý a suchý.

1. Položte kajak na čistý, rovný a suchý povrch.
2. Kajak zbaľte.
3. Kajak a všetko príslušenstvo vložte do batohu.

Opravy

UPOZORNENIE!

Pred každým použitím skontrolujte kajak (1) z hľadiska poklesu tlaku a výskytu dier alebo trhlín.

Ak kajak stráca vzduch, môže to byť spôsobené netesnými miestami na kajaku alebo poškodeným skrutkovým ventilom.

Pri poškodeníach väčšieho rozsahu opravy v žiadnom prípade nevykonávajte sami.

Menšie poškodenia na kajaku môžete opraviť pomocou dodaných opravných záplat (9).

Upozornenie: Vzduchové komory (1f) kajaku sa dajú vybrať (obr. I).

Vybranie vzduchových komôr (obr. I)

1. Odskrutkujte základňu (10b) zo závitového otvoru (10c).
2. Odstráňte skrutkový ventil (10) z bočnej komory.
3. Otvorte suchý zips (1e) na skrutkovom ventilu.
4. Vyberte vzduchovú komoru (1f).

Vloženie vzduchovej komory

1. Vzduchovú komoru (1f) zasuňte cez otvor zipsu (1e) do bočnej komory.
2. Otvory skrutkového ventilu na bočnej komore a vzduchovej komore sú teraz nad sebou.
3. Základňu (10b) naskrutkujte späť podľa popisu v časti „Dotiahnutie skrutkového ventilu“.
4. Zatvorte zips.

Upozornenie: Pri ďalšom nafukovaní sa uistite, že bočná komora stúpa rovnomerne. Ak niekde vybočí, skontrolujte polohu vzduchových komôr. Pomocou druhého zipsu v zadnej časti (1a) môžete upraviť polohu vzduchovej komory aj tam.

Použitie opravných záplat

1. Vypustite úplne vzduch z kajaku a očistite príslušné miesto s roztokom na báze alkoholu. Zľahka zdrsnite okolie trhliny alebo diery jemným brúsnyim papierom.
2. Vystrihnite primerane veľkú opravnú záplatu (9), ktorá prekryje poškodenú oblasť, na všetkých stranách musí presahovať o 1,3 cm.
3. Odlepte fóliu zo samolepiacich opravných záplat.
4. Opravnú záplatu silno zatlačte mäkkým predmetom.

Upozornenie: Dbajte na to, aby ste pracovali na rovnej podložke bez záhybov. Možné vzduchové bubliny odstráňte jemne zvnútra smerom von.

5. Po oprave kajak minimálne 12 hodín nenafukujte.

Skladovanie, čistenie

UPOZORNENIE!

Používajte len čistiace prostriedky bez zložiek kyselín alebo benzínu a nikdy nepoužívajte prostriedky na báze silikónu.

Výrobok skladujte vždy suchý, čistý a v nenafúknutom stave pri izbovej teplote a tiež mimo dosahu hlodavcov. Skrutkové ventily by mali byť po celú dobu skladovania uzavreté. Dbajte o to, aby výrobok nebol deformovaný, aby bol pri skladovaní rovný (nezvlnený).

1. Kajak (1) po každom použití dôkladne vyčistite, opláchnite ho čerstvou vodou a slabým mydlovým roztokom, aby ste ho zbavili solných kryštálov, zrníka piesku a iných drobných nečistôt. Následne ho nechajte úplne vyschnúť.
2. Vypustite úplne vzduch zo všetkých vzduchových komôr (1f).
3. Obe vrchné bočné komory vložte dovnútra kajaka a dôkladne ho poskladajte.



Pokyny k likvidácii



Výrobok a obalový materiál zlikvidujte podľa aktuálnych miestnych predpisov. Obalový materiál (ako napr. fóliové vrecká) uschovajte mimo dosahu detí. Ďalšie informácie o možnostiach likvidácie zastaraného výrobku dostanete na svojej obecnej alebo mestskej správe. Výrobok a obal zlikvidujte ekologicky.



Recyklačný kód slúži na označenie rôznych materiálov za účelom vrátenia do kolobehu opätovného používania (recyklácia). Kód pozostáva z recyklačného symbolu pre zobrazenie kolobehu opätovného používania a čísla, ktoré označuje materiál.

Pokyny k záruke a priebehu servisu

Výrobok bol vyrobený veľmi starostlivo a pod stálou kontrolou. Na tento výrobok poskytuje DELTA-SPORT HANDELSKONTOR GmbH súkromným koncovým užívateľom trojročnú záruku odo dňa kúpy (záručná lehota) po splnení nasledovných podmienok. Záruka platí len na chyby materiálu a spracovania. Záruka sa nevzťahuje na diely, ktoré podliehajú bežnému opotrebovaniu a preto sa považujú za diely podliehajúce opotrebovaniu (napr. batérie) alebo krehké diely, ako sú spínače alebo diely vyrobené zo skla.

Nároky z tejto záruky zanikajú, keď sa výrobok používal neodborne alebo nesprávne, mimo určenia na používanie alebo určeného rozsahu používania alebo neboli dodržané pokyny návodu na obsluhu, s výnimkou, že koncový užívateľ preukáže, že ide o chybu materiálu alebo spracovania, ktorá nebola spôsobená niektorou z hore uvedených okolností.

Záruku je možné uplatniť len počas záručnej lehoty po predložení originálu pokladničného dokladu. Originál pokladničného dokladu preto prosím uschovajte. Záručná doba sa kvôli prípadným záručným opravám, zákonnej záruke alebo ako obchodné gesto nepredlžuje. Platí to aj pre vymenené a opravené diely. Pri reklamáciách sa prosím najskôr obráťte na dole uvedenú Service-Hotline alebo sa s nami spojte prostredníctvom e-mailu. Ak sa jedná o záručný prípad, výrobok – podľa našej voľby – bezplatne opravíme, vymeníme alebo vrátime kúpnu cenu. Ďalšie práva zo záruky nevyplývajú.

Vaše zákonné práva, hlavne nároky na záručné plnenie voči príslušnému predajcovi, nie sú touto zárukou obmedzené.

IAN: 444578_2307

 Servis Slovensko
Tel.: 0850 232001
E-Mail: deltasport@lidl.sk

¡Enhorabuena!

Con su compra se ha decidido por un artículo de gran calidad. Familiarícese con el artículo antes de usarlo por primera vez.

 **Para ello, lea detenidamente las siguientes instrucciones de uso.**

Use el artículo solo de la forma descrita y para los campos de aplicación indicados. Conserve estas instrucciones de uso a buen recaudo. Entregue todos los documentos en caso de traspasar el artículo a terceros.

Alcance de suministro (Fig. A)

- 1 kayak (1)
- 1 mochila (2)
- 1 bomba de aire (3)
- 1 tubo flexible con manómetro (4)
- 4 palas (5)
- 2 parte intermedia (6a)
- 2 parte intermedia (6b)
- 2 alerones (7)
- 3 asiento (8)
- 3 parches de reparación autoadhesivos (9)
- 3 válvulas roscadas (10)
- 1 instrucciones de uso

Datos técnicos

Dimensiones (inflado):

Kayak: aprox. 382 x 108 x 33 cm (L x An x Al)

Longitud remo doble: aprox. 240 cm

Peso, kayak: aprox. 13,20 kg

Peso (juego completo): aprox. 19,96 kg

Presión operativa permitida: aprox. 0,1 bar (1,5 psi)

 Carga máxima: 230 kg

 Fecha de fabricación (mes/año): 12/2023

Mochila:



 Capacidad de carga máx.: 20 kg

Símbolos usados

 **¡ADVERTENCIA!**

Observe con detenimiento los símbolos que se encuentran en el artículo antes de usarlo.

 = identificación en el kayak

 = 3 cantidad de personas autorizadas:
 = 0 3 adulto/0 niños

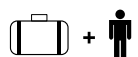
 carga útil autorizada:
230 kg (507 lb)

 presión operativa permitida
0,1 bar

Uso previsto

Este artículo se ha desarrollado para el uso privado. Campo de aplicación: Zonas de orillas protegidas hasta 300 m; para viajes en aguas protegidas y cerca de las costas, pequeñas bahías, sobre lagos pequeños, ríos estrechos y canales. No se debe usar con una fuerza de viento superior a 4 o con una altura de olas de más de 0,5 m.

Indicaciones de seguridad

 **¡Peligro de muerte!**

Precaución en caso de viento terral y corrientes.

- Nunca deje a menores sin supervisión con el material de embalaje. Existe peligro de asfixia.
- Nunca deje a niños sin supervisión jugando con el artículo.

 **¡Peligro de lesiones!**

- Asegúrese de que las personas y la carga se distribuyan de manera uniforme en el kayak, de lo contrario existe peligro de zozobra.
- Observe las informaciones en la placa de características, la carga útil autorizada, la cantidad de personas y el aviso de advertencia.
- Cumpla siempre con las disposiciones en materia de actividades marítimas locales.
- No lleve encima objetos afilados o puntiagudos.
- El kayak se debe proteger ante el contacto con líquidos sospechosos o ácidos. Estos podrían causar daños irreparables.
- Proteja el kayak del calor y el fuego. Precaución con los cigarrillos encendidos.
- Tenga en cuenta que no debe llegar a un fondo rocoso para evitar daños en el cuerpo del bote.
- Si, durante el uso, se producen daños en una de las tres cámaras internas, no salga del kayak bajo ninguna circunstancia. La flotabilidad de las dos cámaras internas intactas es suficiente para mantener el kayak a flote.
- No transporte en ningún caso el kayak inflado en vehículos.
- Nunca deje solo el kayak sobre el agua. Será arrastrado por la corriente tan rápido que no podría volver a alcanzarlo nadando.
- Antes de usar el kayak, asegúrese siempre de llevar los remos; de lo contrario, no podrá maniobrarlo correctamente.
- No efectúe ninguna modificación técnica en el kayak. Los cambios de ese tipo ponen en peligro el funcionamiento del equipo deportivo.
- Nunca use su kayak bajo la influencia de alcohol, drogas o medicamentos.
- Nunca sobrestime su fuerza y gestione su capacidad muscular al remar de manera que pueda realizar el recorrido de vuelta sin problemas. Manténgase en la zona protegida de la orilla hasta 300 m y considere las condiciones cambiantes del viento y la corriente, las cuales pueden dificultar bastante el avance.

 **¡ADVERTENCIA!**

Es muy importante que sea prudente y conozca sus límites en el agua.

Nunca sobrestime su fuerza y habilidad de manejo. ¡Manténgase siempre cerca de la orilla! Tenga en cuenta el clima, los avisos de tormentas o las posibles señales de luz.

 **¡ADVERTENCIA!**

Respete siempre las reglas de seguridad y la normativa vigente en cuanto a lagos y aguas abiertas. Por su seguridad, lleve siempre un chaleco salvavidas.

 **¡ADVERTENCIA!**

Evite el uso de protectores solares y productos de cuidado de la piel que contengan alcohol. Los protectores solares y productos de cuidado de la piel con alcohol pueden decolorar la superficie de los artículos inflables de plástico. Esto puede producir manchas en su propio cuerpo, ropa u otros objetos que estén en contacto.

 **¡ADVERTENCIA!**

En caso de que una persona caiga al agua, deberá subir siempre por la proa o la popa, ya que subirse por los laterales conlleva un mayor peligro de zozobra.

 **¡Evite daños materiales!**

- Todos los artículos inflables son sensibles al frío. Por ello, no desdoble ni infle el artículo con una temperatura por debajo de 15 °C.
- En caso de que aumente la presión del aire al exponerlo a un sol fuerte, se debe compensar soltando el aire que haga falta.
- Evite que el artículo entre en contacto con piedras, grava u objetos puntiagudos, y no se frote ni arrastre, especialmente estando inflado, ya que de lo contrario pueden aparecer daños en el revestimiento.
- Introduzca solamente adaptadores de bombeo adecuados en las válvulas roscadas. De lo contrario, se pueden dañar las válvulas roscadas.
- No llene al máximo, ya que existe el peligro de que las costuras soldadas se rompan. Cierre las válvulas roscadas correctamente después de inflar.
- Evite el contacto con objetos afilados, calientes, puntiagudos o peligrosos.
- Compruebe antes de cada uso que el artículo no presenta daños ni desgaste. Solo se debe usar el artículo si se encuentra en un estado óptimo.

Montaje

El montaje se debería realizar siempre entre dos personas debido al tamaño del artículo.

Siga cada paso de montaje respetando el orden especificado. Si no se respeta el orden de inflado de las cámaras de aire (1f) (Fig. I), el aire puede distribuirse de forma irregular. Esto puede provocar la inestabilidad del kayak y dañar sus propiedades de conducción.

Remo doble (Fig. B)

1. Encaje las dos palas (5) en las partes intermedias (6a) y (6b). Ambos botones de bloqueo tienen que encajar audible y visiblemente en los orificios (6c) en la respectiva parte intermedia.

Nota: Tiene la posibilidad de ajustar el remo según sus preferencias con tres ángulos distintos, utilizando los 3 orificios en la parte intermedia (6b). Para el uso por 2 personas, los remos también se pueden usar individualmente sin la parte intermedia como remos de una pala.

Kayak

1. Saque el kayak (1) de la mochila (2).
2. Desenrolle el kayak extiéndalo en una superficie plana y limpia.
3. Controle que los cierres de gancho y bucle interiores estén cerrados y ajustados correctamente. La cámara de suelo debe estar conectada con la cubierta exterior del kayak mediante los cierres de gancho y bucle y el correspondiente lazo.
4. Monte los alerones (7) en la parte inferior del kayak, tal y como se indica en la Fig. C.

Nota: La curvatura exterior del alerón debe apuntar hacia la popa (1a) del kayak.

Nota: Para evitar daños en el alerón desmontable, no entre en aguas poco profundas con el artículo.

Nota: A partir del segundo uso, debería controlar que el artículo no muestra daños antes de utilizarlo.

Inflado

⚠ ¡ADVERTENCIA!

- Siga la secuencia correcta al inflar las cámaras de aire (1f). El orden correcto está indicado en el kayak y en las instrucciones de uso:
N.º **1** **3**.
- La presión operativa recomendada es 0,1 bar (= 100 mbar = 1,5 psi).
- Evite inflar demasiado las cámaras de aire; de lo contrario, existe peligro de una extensión excesiva o incluso la rotura de las costuras soldadas.
- Para inflar el artículo no utilice un compresor o una botella de aire comprimido. Esto puede ocasionar daños en el artículo.
- Infle siempre completamente todas las cámaras de aire.
- Compruebe la presión operativa antes de cada uso.

⚠ ¡IMPORTANTE!

- Abra las válvulas roscadas solo para inflar el artículo y para dejar salir el aire. De lo contrario, se podría ensuciar.
- El entorno de las válvulas roscadas debe estar siempre seco y limpio.
- Procure que no entre arena u otro tipo de suciedad en las válvulas roscadas.

Orden del inflado

Infle las cámaras de aire (1f) en el siguiente orden:

1. Cámara de suelo con válvula roscada **1**
2. Cámara lateral con válvula roscada **2**
3. Cámara lateral con válvula roscada **3**

Nota: Las cámaras de aire están identificadas en el kayak con los números correspondientes (**1** **3**).

Llenado de las cámaras de aire

La presión operativa óptima para todas las cámaras de aire (1f) es 0,1 bar (1,5 psi).

Nota: Utilice la bomba de aire suministrada (3) para inflar el kayak (1).

Como alternativa, también puede usar bombas de pie o de pistón de doble carrera con adaptadores adecuados y un manómetro para inflar el artículo.

Enrosque el extremo del tubo flexible con el manómetro (4a) en la rosca (3a) de la bomba de aire (Fig. D).

Nota: Utilice la rosca de manguera de la bomba marcada con «INFLATE».

Cámara de suelo y cámara lateral con válvula roscada

1. Abra el capuchón de cierre (10a) de la base (10b) en sentido antihorario (Fig. E).
2. Infle la cámara de suelo **1** y las cámaras laterales **2** y **3** con la bomba de aire correspondiente y un adaptador apropiado (Fig. F).

Nota: Controle la presión con el manómetro (4b) en el tubo flexible (4).

Nota: El valor indicado en el manómetro solo sirve como referencia. El manómetro no se debería utilizar como instrumento de precisión.

3. Vuelva a cerrar el capuchón de cierre (10a) de la válvula roscada en sentido horario.

Asiento

1. Abra el capuchón de cierre (8a) de la base (8b) en sentido antihorario (Fig. G).
2. Infle el asiento con la bomba de aire (3) y un adaptador apropiado.
3. Vuelva a cerrar el capuchón de cierre (8a) en sentido horario.

Control de la presión operativa

⚠ ¡IMPORTANTE!

El material plástico se estira un poco después del primer inflado del artículo y ya no vuelve a alcanzar su estado original.

Tenga en cuenta que las indicaciones pueden variar un poco según la carga y la temperatura externa. Controle regularmente la presión operativa, conectando la bomba de aire (3) a la válvula roscada (10) y leyendo el valor en el manómetro (4b).

Colocar los accesorios

Fijación de los asientos (Fig. H)

1. Coloque el asiento (8) con su parte inferior en la banda de fijación de gancho y bucle (1d) en el suelo del kayak (1).
2. Fije el asiento con la ayuda de las correas (8d) en los ojales (1c) en las cámaras laterales **2** y **3**.

Nota: La posición de los asientos es variable a lo largo de la línea central del kayak y se puede ajustar según sea necesario. Las flechas indican la dirección en la que debe mirar la persona. Los ojales están dispuestos de manera que el respaldo se pueda fijar fácilmente con las correas.

Nota: Adapte la longitud de la correa de fijación, extrayéndola un poco de la corredera y tirando de ella en el otro lado de la corredera (Fig. H).

Nota: El rodillo (1j) en la proa sirve como reposapiés.

Desmontaje del kayak

- Elija una superficie limpia y plana para desmontar el artículo.
- Retire el asiento (8) y los alerones (7).

Desinflado

Desinfe el kayak (1) y el asiento (8) de la siguiente manera:

Desenrosque las válvulas roscadas (10b/8b) del orificio roscado (10c/8c) sin abrir el capuchón de cierre (10a/8a) y deje que salga todo el aire de las cámaras de aire (1f)/del asiento (Fig. F)/(Fig. G).

Desmontar los remos dobles

1. Presione el botón de bloqueo de la pala de remo (5) y la pieza intermedia (6a).
2. Retire las piezas intermedias (6a) y (6b) de cada pala y sepárelas.

Nota: Los anillos antigoteo (5a) permanecen en los remos.

Tapón de vaciado

Para vaciar agua del kayak (1) puede utilizar el tapón de vaciado (1g).

1. Para este fin, arrastre el kayak a tierra y abra el tapón de vaciado (Fig. J).
2. Levante la popa (1a) del kayak.
3. Vuelva a cerrar el tapón de vaciado en cuanto se haya escurrido el agua.

Transporte

Nota: Transporte el kayak siempre entre dos personas.

Nota: Durante el transporte en estado inflado puede fijar los remos con los lazos de gancho y bucle en el exterior de las cámaras laterales.

Nota: Transporte el artículo en estado inflado únicamente a pie. Preste atención a su entorno y al camino que tiene por delante.

Transporte del artículo en la mochila

Para transportar o almacenar el artículo, puede guardar todas las piezas en la mochila (2).

Desmante el artículo en el orden inverso al indicado en la sección «Montaje».

Nota: La mochila sirve exclusivamente para transportar y almacenar el kayak (1) y sus accesorios.

Tenga en cuenta que el artículo debe estar totalmente limpio y seco.

1. Coloque el kayak en una superficie limpia, plana y seca.
2. Enrolle el kayak.
3. Coloque el kayak con todos los accesorios en la mochila.

Reparaciones

¡ADVERTENCIA!

Antes de cada uso, compruebe que el kayak (1) no presenta fugas, agujeros o rasgaduras.

Si el kayak pierde aire, es posible que el kayak tenga alguna fuga o una válvula roscada esté defectuosa.

En caso de daños graves, no repare en ningún caso la tabla por sí mismo.

Los daños pequeños en el kayak los puede reparar con los parches (9) suministrados.

Nota: Las cámaras de aire (1f) del kayak se pueden retirar (Fig. I).

Retirada de las cámaras de aire (Fig. I)

1. Desenrosque la base (10b) del orificio roscado (10c).
2. Retire la válvula roscada (10) de la cámara lateral.
3. Abra la cremallera (1e) en la válvula roscada.
4. Retire la cámara de aire (1f).

Colocación de las cámaras de aire

1. Introduzca la cámara de aire (1f) por la abertura de la cremallera (1e) en la cámara lateral.
2. Entonces coinciden los orificios para las válvulas roscadas en la cámara lateral y la cámara de aire.
3. Vuelva a enroscar la base (10b), tal y como se describe en el punto «Apretar la válvula roscada».
4. Cierre la cremallera.

Nota: La próxima vez que infle el artículo, preste atención a que la cámara lateral vaya subiendo uniformemente. En caso de que se doblara en algún punto, compruebe la colocación de las cámaras de aire. Con la ayuda de la segunda cremallera en la popa (1a) también puede ajustar la colocación de la cámara de aire en esta parte.

Uso de los parches de reparación

1. Deje que se salga completamente el aire del kayak y limpie la zona correspondiente con una solución a base de alcohol. Raspe un poco los alrededores de la rotura o del agujero con un papel de lija fino.
2. Recorte un parche de reparación (9) para que cubra la zona dañada y sobresalga 1,3 cm por todos los lados.
3. Retire la película protectora del parche de reparación autoadhesivo.
4. Apriete firmemente el parche con un objeto suave.

Nota: Preste atención a trabajar sobre una base plana sin arrugas ni pliegues. Elimine con suavidad las posibles burbujas de aire con un objeto redondeado desde dentro hacia fuera.

5. Espere como mínimo 12 horas después de la reparación antes de volver a inflar el kayak.

Almacenamiento, limpieza

¡ADVERTENCIA!

Use solamente productos de cuidado sin componentes con ácidos o combustible y nunca productos a base de silicona.

El artículo siempre se debe almacenar seco, limpio y desinflado a temperatura ambiente y fuera del alcance de roedores. Las válvulas roscadas deberían estar siempre cerradas durante el almacenamiento. Asegúrese de que el artículo no se deforma, sino que se almacena plano.

1. Limpie bien el kayak (1) después de cada uso, enjuagándolo con agua fresca y jabón suave para eliminar cristales de sal, granos de arena y otras pequeñas impurezas. Luego déjelo secar completamente.
2. Deje que salga completamente el aire de todas las cámaras de aire (1f).
3. Coloque las dos cámaras laterales superiores en el interior del kayak y dóblelo con cuidado.



Indicaciones para la eliminación



Elimine el artículo y los materiales de embalaje conforme a la correspondiente normativa local vigente. Guarde el material de embalaje (como, p. ej., las bolsas de plástico) fuera del alcance de los niños. En su administración local o municipal podrá obtener más información sobre la eliminación del artículo usado. Elimine el artículo y el embalaje de forma respetuosa con el medio ambiente.



El código de reciclaje se emplea para señalar los diferentes materiales para su retorno al ciclo de reciclaje. El código se compone de un símbolo de reciclaje para el ciclo de aprovechamiento y un número que señala el material.

Indicaciones relativas a la garantía y la gestión de servicios

El artículo ha sido fabricado con gran esmero y sometido a controles constantes. Para el mismo, DELTA-SPORT HANDELSKONTOR GmbH ofrece a los clientes finales particulares una garantía de tres años a contar desde la fecha de compra (periodo de garantía) con arreglo a las condiciones que se exponen a continuación. La garantía tiene validez únicamente para fallos del material y fabricación. La garantía no cubre las piezas sometidas a un desgaste normal y se consideran por ello piezas de desgaste (p. ej., pilas) así como tampoco a piezas frágiles como interruptores o piezas fabricadas en vidrio o cristal.

Se excluyen derechos derivados de esta garantía, si se ha realizado un uso incorrecto o abusivo del artículo o que no se encuentre dentro del marco del uso o ámbito de uso previstos o si no se ha observado lo recogido en el manual de instrucciones, a no ser que el cliente final demuestre que existen fallos del material o fabricación no derivados de una de las circunstancias expuestas anteriormente.

Las demandas derivadas de la garantía sólo podrán presentarse dentro del periodo de garantía exhibiendo el comprobante de compra original. Le rogamos, por ello, que conserve el comprobante de compra original. El periodo de garantía no se verá prolongado por ningún tipo de reparación realizada con motivo de la garantía, la garantía legal o como gesto de buena voluntad. Esto se aplica también a las piezas sustituidas o reparadas.

Por favor, dirija sus quejas primero a la línea telefónica del servicio de atención al cliente que se indica a continuación o póngase en contacto con nosotros por correo electrónico. Si el caso está cubierto por la garantía, a nuestra elección, repararemos o cambiaremos gratuitamente el artículo o le restituiremos el precio de compra del mismo. De la garantía no se derivan otros derechos.

Esta garantía no limitará sus derechos legales, especialmente los derechos de garantía frente al vendedor correspondiente.

IAN: 444578_2307

 Servicio España
Tel.: 900 984 989
E-Mail: deltasport@idl.es

Hjertelig tillykke!

Du har valgt at købe et kvalitetsprodukt. Lær produktet at kende, inden du bruger det første gang.

 **Det gør du ved at læse nedenstående brugervejledning omhyggeligt.**

Brug kun produktet som beskrevet og til de angivne anvendelsesområder. Opbevar denne brugervejledning et sikkert sted. Udlever også alle dokumenter, hvis produktet videregives til en tredjepart.

Leveringsomfang (fig. A)

- 1 x kajak (1)
- 1 x rygsæk (2)
- 1 x luftpumpe (3)
- 1 x luftpumpe med manometer (4)
- 4 x pagajblad (5)
- 2 x midterstykke (6a)
- 2 x midterstykke (6b)
- 2 x finne (7)
- 3 x sæde (8)
- 3 x reparationslap, selvklæbende (9)
- 3 x skrueventil (10)
- 1 x brugervejledning

Tekniske data

Mål (fyldt med luft):

Kajak: ca. 382 x 108 x 33 (l x b x h)

Længde, dobbeltpagaj: ca. 240 cm

Vægt, kajak: ca. 13,20 kg

Vægt (hele sættet): ca. 19,96 kg

Tilladt driftstryk: ca. 0,1 bar (1,5 psi)

 Maksimal belastning: 230 kg

 Fremstillingsdato (måned/år):
12/2023

Rygsæk:

 Maks. lastkapacitet: 20 kg



Anvendte symboler

ADVARSEL!

Bemærk symbolerne, som findes på artiklen, inden du tager den i brug.

 = mærkning på kajakken

 = 3 tilladt antal personer:
 = 0 3 voksen/0 børn

 +  tilladt nyttelast:
230 kg (507 lb)

 tilladt driftstryk
0,1 bar

Bestemmelsesmæssig brug

Denne artikel er udviklet til privat brug.

Anvendelsesområde: Beskyttede kystzoner op til 300 m - til færdsel i beskyttede, kystnære farvande, små bugter, små søer, smalle åer og kanaler. Må ikke benyttes ved en vindstyrke over 4 og/eller ved en bølgehøjde over 0,5 m.

Sikkerhedsanvisninger

Livsfare!

Vær forsigtig ved fralandsvind og strømninger.

- Lad aldrig børn være alene med emballagematerialet. Der er kvælningsfare.
- Lad aldrig børn lege med artiklen uden opsyn.

Fare for kvæstelser!

- Sørg for, at personer og last altid er fordelt jævnt i kajakken, da der ellers er fare for at kæntrue.
- Overhold angivelserne på typeskiltet, den tilladte nyttelast og antal personer samt advarslerne.
- Overhold altid de lokale søfartsregler.
- Medbring ingen skarpe eller spidse genstande.
- Kajakken skal beskyttes mod kontakt med tvivlsomme væsker eller syrer. De kan medføre skader, der ikke kan repareres.
- Beskyt kajakken mod varme og åben ild! Vær forsigtig med tændte cigaretter!
- Sørg for, at du ikke ender på stenet undergrund for at undgå skader på bådens skrog.
- Hvis der under sejladserne opstår skader på et af de tre kamre, må du under ingen omstændigheder forlade kajakken. Opriften fra de to intakte kamre er tilstrækkelig til at holde kajakken sikkert oven vande.
- Kajakken må under ingen omstændigheder transporteres på køretøjer i oppustet stand.
- Lad ikke kajakken ligge i vandet ubemandet. Det driver væk, hurtigere end du kan svømme efter det.
- Sørg altid for at medbringe pagajen ved brug, da du ellers ikke er i stand til at manøvrere kajakken tilstrækkeligt.
- Foretag ingen tekniske ændringer på kajakken. Ændringer af enhver art udgør fare i forbindelse med sejlads med sportsudstyret.
- Benyt aldrig kajakken, hvis du er påvirket af alkohol, narkotika eller medicin.
- Overvurder ikke dine kræfter, og spar på kræfterne, når du padler, så du uden problemer kan padle tilbage ad den tilbagelagte strækning. Ophold dig i beskyttede kystzoner op til 300 m, og vær opmærksom på skiftende vind- og strømforhold, der kan vanskeliggøre sejladserne betydeligt.

ADVARSEL!

Forsigtighed og selvkritik på vandet er enormt vigtigt.

Overvurder aldrig dine kræfter og dine manøvreringsevner! Ophold dig altid i nærheden af kysten! Hold øje med vejret, varsler om uvejr og eventuelle lys signaler!

ADVARSEL!

Overhold altid sikkerhedsreglerne og de gældende lovbestemmelser for søer og åbent vand, og bær for din egen sikkerheds skyld altid en godkendt redningsvest.

ADVARSEL!

Undgå brug af alkoholholdige solbeskyttelses- og hudplejemidler. Alkoholholdige solbeskyttelses- og hudplejemidler kan opløse farvebelægningen på den oppustelige PVC-artikel. Dette kan medføre, at det smitter af på din krop, dit tøj eller andre genstande, der kommer i kontakt med artiklen.

ADVARSEL!

Hvis en person er faldet overbord, skal denne altid kravle op i kajakken igen over stævnen eller agterenden, da der er stor fare for at kæntrue, hvis man gør det over siderne.

Undgå tingskader!

- Alle oppustede artikler er følsomme over for kulde. Artiklen må derfor aldrig foldes ud og pumpes op ved en temperatur under 15 °C!
- Hvis lufttrykket stiger i direkte sollys, skal det udlignes ved at lukke en passende mængde luft ud.
- Sørg for, at artiklen – især i oppumpet stand – ikke kommer i kontakt med eller gnider mod sten, grus eller spidse genstande, da der ellers kan opstå skader på materialet.
- Sæt kun egnede pumpeadaptorer i sikkerhedsventilerne. Ellers kan skrueventilerne blive beskadigede.
- Pump ikke for hårdt op, da der ellers er fare for, at svejse sømmene revner. Luk skrueventilerne godt efter oppumpning.
- Undgå kontakt med skarpe, varme, spidse eller farlige genstande.
- Kontroller artiklen for skader og slitage inden hver brug. Artiklen må kun anvendes i fejlfri stand!

Opstilling

Klargøringen af artiklen skal på grund af artiklens størrelse altid udføres af to voksne.

Følg de enkelte klargøringstrin i den angivne rækkefølge. Hvis de fem luftkamre (1f) (fig. 1) ikke pumpes op i den rigtige rækkefølge, kan der opstå en ujævn trykfordeling. Dette kan gøre kajakken ustabil og forringe dens sejlegenskaber.

Dobbeltpagaj (fig. B)

1. Sæt de to pagajblade (5) ind i midterstykkerne (6a) og (6b). Begge låsepåler skal tydeligt gå i hak i åbningerne (6c) i midterstykket med et klik.

Bemærk: Du har mulighed for at indstille padlen i tre forskellige vinkler, som det passer dig, ved at bruge de 3 huller i midterstykket (6b). Pagajen kan med 2 personer i kajakken også anvendes enkeltvis uden midterstykket.

Kajak

1. Tag kajakken (1) ud af rygsækken (2).
2. Rul kajakken ud, og bred den ud på et jævnt, rent underlag.
3. Kontrollér, at burrebåndene på indersiden er lukket korrekt. Det nederste kammer skal være forbundet med kajakkens udvendige kappe med burrebåndene og den tilhørende laske.

4. Monter finnerne (7) på undersiden af kajakken, som vist i fig. C.

Bemærk: Finnens yderste krumning skal vise mod kajakkens bagende (1a).

Bemærk: For at undgå skader på den aftagelige finne må du ikke bruge artiklen på lavt vand.

Bemærk: Fra og med anden brug bør du kontrollere, om artiklen er beskadiget, før du bruger den.

Oppumpning

⚠ ADVARSEL!

- Overhold den rigtige rækkefølge, når du puster luftkamrene (1f) op. Den rigtige rækkefølge er angivet på kajakken og i brugervejledningen: nr. **1**, **3**.
- Det anbefalede driftstryk er 0,1 bar (= 100 mbar = 1,5 psi).
- Undgå at blæse luftkamrene for hårdt op, da der ellers er fare for overstrækning af materialet, eller at svejse sømmene bliver revet op.
- Anvend ikke kompressor eller tryklufflaske til at pumpe artiklen op. Dette kan medføre skader på artiklen.
- Pump altid alle luftkamre helt op.
- Kontroller driftstrykket inden hver brug!

⚠ VIGTIGT!

- Åbn kun skrueventilerne for at pumpe op og lukke luft ud. Ellers kan de blive forurenede.
- Området omkring skrueventilerne skal altid være tørt og rent.
- Sørg for, at der ikke kommer sand eller andre forureninger ind i skrueventilerne.

Rækkefølge af oppumpningen

Pump luftkamrene (1f) op i følgende rækkefølge:

1. Bundkammer med skrueventil **1**
2. Sidekammer med skrueventil **2**
3. Sidekammer med skrueventil **3**

Bemærk: Luftkamrene er afmærket med tilhørende numre (**1**, **3**) på kajakken.

Fyldning af luftkamrene

Det optimale driftstryk for alle luftkamre (1f) er 0,1 bar (1,5 psi).

Bemærk: Brug den medfølgende luftpumpe (3) til at puste kajakken (1) op.

Alternativt kan du også bruge kommercielt tilgængelige fod- eller dobbelttaktsstempelpumper med relevant tilbehør og et manometer til oppumpning.

Skrulangeenden med manometeret (4a) på gevindet (3a) på luftpumpen (fig. D).

Bemærk: Brug slangegevindtet på pumpen, som er mærket "INFLATE".

Bundkammer og sidekammer med skrueventil

1. Skru hættten (10a) af basen (10b) mod urets retning (fig. E).
2. Pust basiskammeret **1** og sidekamrene **2** og **3** op med den passende luftpumpe og det tilsvarende pumpeilbehør (fig. F).

Bemærk: Kontroller trykket med manometeret (4b) på slangen (4).

Bemærk: Den værdi, der vises på manometeret, er kun til reference. Manometeret bør ikke bruges som et præcisionsinstrument.

3. Skru hættten (10a) på skrueventilen på igen i urets retning.

Sæde

1. Skru hættten (8a) af basen (8b) mod urets retning (fig. G).
2. Pump sædet om med luftpumpen (3) og tilsvarende pumpeilbehør.
3. Skru hættten (8a) på igen i urets retning.

Kontrol af driftstrykket

⚠ VIGTIGT!

PVC-materialet strækkes ved første oppumpning af artiklen og vender ikke tilbage til sin oprindelige tilstand.

Husk, at angivelserne let kan variere afhængigt af belastning og udendørstemperatur. Kontrollér regelmæssigt driftstrykket ved at tilslutte luftpumpen (3) til skrueventilen (10) og aflæse værdien på manometeret (4b).

Anbringelse af tilbehør

Fastgøring af sæder (fig. H)

1. Fastgør sædet (8) med undersiden på burrebåndet (1d) i bunden af kajakken (1).
2. Fastgør sædet med stropperne (8a) i øsknerne (1c) på sidekamrene **2** og **3**.

Bemærk: Sædernes position er variabel langs kajakkens midterlinje og kan justeres i overensstemmelse hermed. Pilene angiver den retning, som personen skal kigge i. Øsknerne er anbragt, så ryglænet nemt kan fastgøres med stropperne.

Bemærk: Tilpas længden på holderemmen (8a) ved at trække et stykke af remmen ud af skyderen og trække i remmen på den anden side af skyderen (fig. H).

Bemærk: Hjulet (1j) i agterenden er beregnet som fodstøtte.

Sammenpakning af kajakken

- Vælg et rent, jævnt underlag til sammenpakningen af artiklen.
- Fjern sædet (8) og finnerne (7).

Tømning for luft

Tøm kajakken (1) og sædet (8) for luft som følger:

Skrul skrueventilerne (10b/8b) ud af gevindåbningen (10c/8c) uden at åbne hættten (10a/8a), og lad luften slippe helt ud af luftkamrene (1f)/sædet (fig. F)/(fig. G).

Afmontering af dobbeltpagaj

1. Tryk på låsepalerne på pagajbladet (5) og midterstykket (6a).
2. Træk midterstykkerne (6a) og (6b) af pagajbladet, og træk dem derefter fra hinanden.

Bemærk: Drypringene (5a) skal blive siddende på pagajjerne.

Aftapningsprop

Du kan bruge aftapningsproppen (1g) til at tømme kajakken (1) for vand.

1. Træk kajakken på land, og åbn aftapningsproppen (fig. J).
2. Løft kajakkens agterende (1a) op.
3. Luk aftapningsproppen igen, når vandet er løbet ud.

Transport

Bemærk: Transporter altid kajakken to personer sammen.

Bemærk: Under transport i oppustet tilstand kan du fastgøre pagajjerne på ydersiden af sidekamrene ved hjælp af burrebåndsløkkerne.

Bemærk: Transportér kun artiklen til fods, når det er oppustet. Tag hensyn til omgivelserne og vejen foran dig.

Transport af artiklen i rygsækken

Til transport eller opbevaring kan du putte alle artiklens dele i rygsækken (2). Afmonter artiklen som beskrevet i afsnittet "Opstilling", men i omvendt rækkefølge.

Bemærk: Rygsækken er udelukkende beregnet til transport og opbevaring af kajakken (1) og af dens tilbehør.

Sørg for, at artiklen er helt ren og tør.

1. Læg kajakken på et rent, jævnt og tørt underlag.
2. Rul kajakken sammen.
3. Put kajakken og alt tilbehør i rygsækken.

Reparationer

⚠ ADVARSEL!

Kontroller kajakken (1) for tryktab, huller eller revner inden hver brug.

Hvis kajakken mister luft, kan det skyldes en utæthed i kajakken eller en defekt skrueventil.

Ved større skader bør du under ingen omstændigheder selv foretage reparationer. Mindre skader på kajakken kan du reparere med den medfølgende reparationslap (9).

Bemærk: Kajakkens luftkamre (1f) er udtagelige (fig. I).

Udtagning af luftkamre (fig. I)

1. Skru basen (10b) ud af gevindåbningen (10c).
2. Fjern skrueventilen (10) fra sidekammeret.
3. Åbn lynlåsen (1e) på skrueventilen.
4. Tag luftkammeret (1f) ud.

Isætning af luftkamre

1. Skub luftkammeret (1f) gennem åbningen i lynlåsen (1e) ind i sidekammeret.
2. Skrueventilåbningerne på sidekammeret og luftkammeret er nu oven på hinanden.
3. Skru basen (10b) i igen som beskrevet i "Spænding af skrueventilen".
4. Luk lynlåsen.

Bemærk: Sørg for, at sidekammeret hæver sig jævnt, næste gang du pumper det op. Hvis den bøjer et sted, skal du kontrollere luftkamrenes position. Ved hjælp af den anden lynlås på agterenden (1a) kan du også justere luftkammerets position der.

Brug af reparationslap

1. Luk al luften ud af kajakken, og rengør det beskadigede sted med en alkoholbaseret opløsning. Riv let op i materialet omkring revnen eller huller med fint smergellærred.
2. Skær en reparationslap (9) til, der dækker det beskadigede område plus yderligere 1,3 cm til alle sider.
3. Træk folien af den selvklæbende reparationslap.
4. Tryk reparationslappen fast med en blød genstand.

Bemærk: Sørg for at arbejde på et jævnt underlag uden rynker eller folder. Fjern forsigtigt eventuelle luftbobler med en afrundet genstand indefra og ud.

5. Vent mindst 12 timer efter reparationen, inden du pumper kajakken op igen.

Opbevaring, rengøring

ADVARSEL!

Benyt kun rengøringsmidler, der ikke indeholder syre eller benzin, og aldrig silikonebaserede produkter.

Opbevar altid artiklen tørt, rent og tømt for luft i stuetemperatur og utilgængeligt for skadedyr. Skrueventilerne skal altid være lukkede ved opbevaring. Sørg for, at artiklen ikke bliver deformet, men opbevares jævnt.

1. Rengør kajakken (1) grundigt efter hver brug ved at skylle den med rent vand og sæbe for at fjerne saltkrystaller, sandkorn og andet småsnavs. Lad den derefter tørre helt.
2. Luk al luften ud af alle luftkamrene (1f).
3. Læg de to øverste sidekamre ind i kajakken, og fold den derefter omhyggeligt sammen.



Henvisninger vedr. bortskaffelse



Bortskaf artiklen og emballagematerialerne i henhold til aktuelle, lokale forskrifter. Opbevar emballagematerialer (som f.eks. folieposer) utilgængeligt for børn. Yderligere informationer om bortskaffelse af den udtjente artikel kan indhentes hos kommunen. Bortskaf artiklen og emballagen på en miljøvenlig måde.



Genbrugskoden tjener til identifikation af forskellige materialer med hensyn til tilbageførsel til genanvendelseskredsløbet (recycling). Koden består af et genbrugssymbol, som afspejler genanvendelseskredsløbet, og et tal, der identificerer materialet.

Oplysninger om garanti og servicehåndtering

Varen er fremstillet med største omhu og under løbende kontrol. DELTA-SPORT HANDELSKONTOR GmbH yder private slutkunder tre års garanti på varen fra købsdato (Garantifrist) i henhold til følgende bestemmelser. Garantien gælder kun for materiale- og fremstillingsfejl. Garantien dækker ikke dele, der udsættes for normal slitage og derfor må betragtes som sliddele (f.eks. batterier) eller skrøbelige dele såsom afbrydere eller dele, der er fremstillet af glas. Garantien kan ikke gøres gældende, hvis varen er blevet anvendt ukorrekt eller uagtsomt eller til andre formål end det tilsigtede eller i det tilsigtede omfang. Garantien bortfalder ligeledes ved manglende overholdelse af anvisningerne i betjeningsvejledningen. Kunden skal kunne påvise, at der er tale om materiale- eller fremstillingsfejl og ikke fejl som følge af ovenstående omstændigheder.

Garantien kan kun gøres gældende i garanti-perioden mod fremvisning af original kvittering. Gem derfor den originale kvittering. Garanti-perioden forlænges ikke i tilfælde af reparation i henhold til garantien, den lovpligtige garanti eller pr. kulance. Dette gælder også for udskiftede og reparerede dele.

I tilfælde af klager er det muligt at kontakte nedenstående servicelinje eller kontakte os pr. e-mail. Ved garantisager vil vi efter eget skøn reparere varen uden beregning, ombytte varen eller refundere købsprisen. Der er ingen yderligere rettigheder under garantien.

Dine lovmæssige rettigheder, herunder navnlig garantikrav over for sælger, indskrænkes ikke som følge af denne garanti.

IAN: 444578_2307

 Service Danmark

Tel.: 32 710005

E-Mail: deltasport@idl.dk

Congratulazioni!

Avete acquistato un articolo di alta qualità. Consigliamo di familiarizzare con l'articolo prima di cominciare ad utilizzarlo.



Leggere attentamente le seguenti istruzioni d'uso.

Utilizzare l'articolo solo nel modo descritto e per gli ambiti di applicazione indicati. Conservare accuratamente queste istruzioni d'uso. In caso di trasferimento dell'articolo a terzi, consegnare tutti i documenti insieme all'articolo.

Contenuto della fornitura (fig. A)

- 1 x kayak (1)
- 1 x zaino (2)
- 1 x pompa ad aria (3)
- 1 x tubo flessibile con manometro (4)
- 4 x pala per pagaia (5)
- 2 x elemento centrale (6a)
- 2 x elemento centrale (6b)
- 2 x pinna (7)
- 3 x sedile (8)
- 3 x toppa per riparazioni, autoadesiva (9)
- 3 x valvola a vite (10)
- 1 x istruzioni d'uso

Dati tecnici

Misure (gonfiato):

Kayak: ca. 382 x 108 x 33 cm (L x l x A)

Lunghezza pagaia doppia: ca. 240 cm

Peso, kayak: ca. 13,20 kg

Peso (set completo): ca. 19,96 kg

Pressione di esercizio consentita: ca. 0,1 bar (1,5 psi)



Carico massimo: 230 kg



Data di produzione (mese/anno):
12/2023

Zaino:



Max. capacità di carico: 20 kg

Simboli utilizzati



AVVERTENZA!

Prestare attenzione ai simboli riportati sul prodotto prima di utilizzare l'articolo.



= contrassegno sul kayak



3 = numero massimo di persone consentito:
3 adulto/0 bambini



0

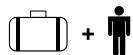

carico utile consentito:
230 kg (507 lb)



pressione di esercizio consentita

Uso conforme alla destinazione

L'articolo è stato sviluppato per l'uso privato. Ambito di applicazione: Zone ripariali protette fino a 300 m - per escursioni in acque protette vicino alle coste, piccole insenature, laghetti, fiumi e canali di dimensioni ridotte. Non utilizzare con venti superiori a 4 nodi e/o con altezza delle onde superiore a 0,5 m.

Indicazioni di sicurezza



Pericolo di morte!

Fare attenzione in caso di venti forti e correnti.

- Non lasciare il materiale di imballaggio alla portata di bambini non sorvegliati. Rischio di soffocamento.
- Non lasciare mai che bambini non sorvegliati giochino con l'articolo.



Pericolo di lesioni!

- Prestare attenzione a distribuire persone e carico in modo uniforme nel kayak per evitare il rischio di ribaltamento.
- Fare attenzione ai dati sulla targhetta, al carico utile e al numero di persone consentito nonché alle avvertenze.
- Rispettare sempre le norme di navigazione locali.
- Evitare di trasportare o utilizzare oggetti appuntiti o affilati insieme all'articolo.
- Il kayak deve essere protetto dal contatto con fluidi sospetti o acidi. Potrebbero verificarsi danni irreparabili.
- Proteggere il kayak dal calore e dal fuoco. Prestare attenzione alle sigarette accese.
- Fare attenzione ai fondi sassosi poiché potrebbero causare danni allo scafo del kayak.
- Nel caso in cui, durante l'utilizzo sull'acqua, si verifichi un danno a una delle tre camere interne, non abbandonare per nessun motivo il kayak. La galleggiabilità delle due camere interne intatte è sufficiente per tenere a galla in modo sicuro il kayak.
- Non trasportare in alcun caso su veicoli il kayak gonfiato.
- Non lasciare mai il kayak non presidiato sull'acqua. Viene trascinato via dalla corrente più rapidamente di quanto possa essere raggiunto a nuoto.
- Verificare prima dell'utilizzo di avere sempre con sé la pagaia, perché senza di essa non è possibile manovrare adeguatamente il kayak.
- Non apportare modifiche tecniche al kayak. Le modifiche di qualsiasi tipo danneggiano la manovrabilità dell'articolo.
- Non utilizzare mai il kayak sotto l'influsso di alcol, droghe o medicinali.
- Non sopravvalutare mai le proprie forze e distribuirle in modo che la tratta di ritorno possa essere effettuata senza fatica. Mantenersi in una zona sicura a non più di 300 m dalla riva e prestare attenzione a cambiamenti del vento e delle correnti, che possono rendere difficoltoso lo spostamento.



AVVERTENZA!

In acqua, l'attenzione e l'autovalutazione sono molto importanti.

Non sopravvalutare mai le proprie forze né le proprie capacità di conduzione. Mantenersi sempre nei pressi della riva! Prestare sempre attenzione alle condizioni atmosferiche, agli avvisi di perturbazioni o a eventuali segnali luminosi!



AVVERTENZA!

Rispettare sempre le norme di sicurezza e le disposizioni legislative vigenti per laghi e acque aperte e indossare sempre un giubbotto salvagente collaudato per la propria incolumità.



AVVERTENZA!

Evitare l'uso di prodotti solari e per la cura della pelle contenenti alcool. I prodotti solari e per la cura della pelle contenenti alcool possono rimuovere il rivestimento colorato dell'articolo gonfiabile in PVC. Questo può provocare macchie sulla pelle, sui vestiti o su altri oggetti che vengono in contatto con la zona decolorata.



AVVERTENZA!

Nel caso una persona finisca fuori bordo, dovrà tornare a bordo dalla prua o dalla poppa, poiché la salita dai lati può provocare il ribaltamento del kayak.



Evitare danni agli oggetti!

- Tutti gli articoli gonfiabili sono sensibili alle basse temperature. Non aprire né gonfiare mai l'articolo ad una temperatura inferiore ai 15 °C.
- Nel caso in cui la pressione dell'aria aumenti in pieno sole, provvedere a compensarla facendo fuoriuscire dell'aria.
- Fare attenzione che l'articolo, soprattutto una volta gonfiato, non entri in contatto con pietre, ghiaia od oggetti appuntiti e che non venga sfregato o trascinato, poiché potrebbero verificarsi danni al rivestimento.
- Inserire solo adattatori per pompe specifici nelle valvole a vite. In caso contrario, le valvole a vite potrebbero danneggiarsi.
- Non gonfiare eccessivamente, poiché in caso contrario sussiste il rischio che le saldature si aprano. Chiudere bene le valvole a vite dopo il gonfiaggio.
- Evitare il contatto con oggetti pericolosi, appuntiti, caldi o affilati.
- Prima di ogni uso, controllare se l'articolo presenta danni o segni d'usura. Utilizzare l'articolo solo se in perfette condizioni!

Montaggio

A causa delle dimensioni dell'articolo, il montaggio deve sempre essere effettuato da due persone.

Eseguire i singoli passaggi di montaggio nell'ordine indicato. Nel caso non venga seguito l'ordine previsto di gonfiaggio delle camere d'aria (1f) (fig. I), si potrebbe avere una distribuzione irregolare della pressione. Questo può causare instabilità del kayak e deterioramento del suo livello di prestazioni.

Doppia pagaia (fig. B)

1. Inserire le due pale per pagaia (5) negli elementi centrali (6a) e (6b). Entrambi i tasti di arresto devono inserirsi in modo visibile e udibile nelle aperture (6c) sul relativo elemento centrale.

Nota: la pagaia può essere regolata a piacere in diverse angolazioni usando i 3 fori nell'elemento centrale (6b). Nell'utilizzo a 2 persone, le pagaie possono essere impiegate anche come pagaie singole.

Kayak

1. Estrarre il kayak (1) dallo zaino (2).
2. Srotolare il kayak e stenderlo su una superficie piana e pulita.
3. Controllare che le chiusure a strappo posizionate all'interno siano chiuse saldamente. La camera sul fondo deve essere collegata allo scafo esterno del kayak con le chiusure a strappo e la relativa linguetta.
4. Montare le pinne (7) sul fondo del kayak, come illustrato nella fig. C.

Nota: la curva esterna della pinna deve essere rivolta verso la poppa (1a) del kayak.

Nota: per evitare di danneggiare la pinna removibile, non usare l'articolo in acque poco profonde.

Nota: a partire dal secondo utilizzo, è necessario controllare, prima dell'uso, che l'articolo non sia danneggiato.

Gonfiaggio

AVVERTENZA!

- Seguire la sequenza indicata per il gonfiaggio delle camere d'aria (1f). L'ordine corretto è indicato sul kayak e nelle istruzioni d'uso: n. **1** **3**.
- La pressione di esercizio consigliata è di 0,1 bar (= 100 mbar = 1,5 psi).
- Evitare di gonfiare eccessivamente le camere d'aria poiché potrebbe sussistere il pericolo di tensione eccessiva o addirittura di una rottura delle saldature.
- Per gonfiare l'articolo non utilizzare un compressore né una bombola di aria compressa. Questo può causare danni all'articolo.
- Gonfiare sempre completamente tutte le camere d'aria.
- Verificare la pressione di esercizio prima di ogni uso!

IMPORTANTE!

- Aprire le valvole a vite solo per gonfiare l'articolo e per far uscire l'aria. Altrimenti potrebbero sporcarsi.
- L'area intorno alle valvole a vite deve essere sempre asciutta e pulita.
- Assicurarsi che nelle valvole a vite non penetri sabbia o altro sporco.

Sequenza di gonfiaggio

Gonfiare le camere d'aria (1f) nel seguente ordine:

1. Camera sul fondo con valvola a vite **1**
2. Camera laterale con valvola a vite **2**
3. Camera laterale con valvola a vite **3**

Nota: le camere d'aria sono contrassegnate sul kayak con i rispettivi numeri (**1** **3**).

Riempimento delle camere d'aria

La pressione di esercizio ideale per tutte le camere d'aria (1f) è di 0,1 bar (1,5 psi).

Nota: per gonfiare il kayak (1) utilizzare la pompa ad aria fornita (3).

In alternativa si possono usare pompe a pedale o a pistone a doppia corsa disponibili in commercio, con i relativi attacchi e un manometro per il gonfiaggio.

Avvitare l'estremità del tubo flessibile con il manometro (4a) sulla filettatura (3a) della pompa ad aria (fig. D).

Nota: usare la filettatura per tubo flessibile della pompa contrassegnata con "INFLATE".

Camera sul fondo e camere laterali con valvola a vite

1. Aprire il tappo di chiusura (10a) della base (10b) ruotandolo in senso antiorario (fig. E).
2. Gonfiare la camera sul fondo **1** e le camere laterali **2** e **3** con la relativa pompa ad aria e un attacco per pompa adatto (fig. F).

Nota: controllare la pressione con il manometro (4b) sul tubo flessibile (4).

Nota: il valore indicato sul manometro è solo di riferimento. Il manometro non dovrebbe essere usato come strumento di precisione.

3. Chiudere nuovamente il tappo di chiusura (10a) della valvola a vite ruotandolo in senso orario.

Sedile

1. Aprire il tappo di chiusura (8a) della base (8b) ruotandolo in senso antiorario (fig. G).
2. Gonfiare il sedile con la pompa ad aria (3) e un attacco per pompa adatto.
3. Chiudere nuovamente il tappo di chiusura (8a) ruotandolo in senso orario.

Controllo della pressione di esercizio

IMPORTANTE!

Il materiale in PVC si estende leggermente dopo il primo gonfiaggio dell'articolo e non ritorna più nel suo stato originario.

Si noti che i dati possono variare leggermente a seconda del carico e della temperatura esterna. Controllare regolarmente la pressione di esercizio collegando la pompa ad aria (3) alla valvola a vite (10) e leggendo il valore indicato sul manometro (4b).

Installazione degli accessori

Fissaggio dei sedili (fig. H)

1. Fissare il sedile (8) appoggiandone la parte inferiore sulle strisce a strappo (1d) sul fondo del kayak (1).
2. Fissare il sedile mediante le cinghie (8d) negli occhielli (1c) sulle camere laterali **2** e **3**.

Nota: la posizione dei sedili può essere variata lungo la linea mediana del kayak, regolandola a piacere. Le frecce indicano la direzione in cui la persona deve guardare. Gli occhielli sono posizionati in modo tale che lo schienale possa essere leggermente fissato con le cinghie.

Nota: regolare l'ampiezza della cinghia di fissaggio estraendo un pezzo della cinghia dal cursore e tirando la cinghia dall'altro lato del cursore (fig. H).

Nota: il cilindro (1j) sulla prua funge da supporto per i piedi.

Smontaggio del kayak

- Per smontare l'articolo, scegliere una superficie piana e pulita.
- Rimuovere il sedile (8) e le pinne (7).

Sgonfiaggio

Sgonfiare il kayak (1) e il sedile (8) come segue: Svitare le valvole a vite (10b/8b) dall'apertura filettata (10c/8c) senza aprire il tappo di chiusura (10a/8a) e far fuoriuscire completamente l'aria dalle camere d'aria (1f)/dal sedile (fig. F)/(fig. G).

Smontaggio della doppia pagaia

1. Premere i pulsanti di arresto di ciascuna pala della pagaia (5) e dell'elemento centrale (6a).
2. Estrarre gli elementi centrali (6a) e (6b) da ciascuna pala della pagaia, separandoli.

Nota: gli anelli antigoccia (5a) restano sulle pagaie.

Tappo di scarico

Per svuotare l'acqua dal kayak (1), è possibile usare il tappo di scarico (1g).

1. Portare il kayak sulla terraferma e aprire il tappo di scarico (fig. J).
2. Sollevare la poppa (1a) del kayak.
3. Chiudere nuovamente il tappo di scarico non appena l'acqua è defluita.

Trasporto

Nota: trasportare sempre il kayak in due.

Nota: durante il trasporto da gonfiato, le pagaie possono essere fissate con i passanti a strappo sul lato esterno delle camere laterali.

Nota: trasportare l'articolo da gonfiato soltanto a piedi. Fare attenzione allo spazio circostante e al percorso davanti.

Trasporto dell'articolo nello zaino

Per il trasporto o la conservazione dell'articolo è possibile riporre tutte le parti dell'articolo nello zaino (2). Smontare l'articolo eseguendo al contrario i passaggi descritti nella sezione "Montaggio".

Nota: lo zaino deve essere utilizzato esclusivamente per il trasporto e la conservazione del kayak (1) e dei relativi accessori.

Accertarsi che l'articolo sia completamente asciutto e pulito.

1. Posizionare il kayak su una superficie pulita, piana e asciutta.
2. Arrotolare il kayak.
3. Inserire il kayak con tutti gli accessori nello zaino.

Riparazioni

AVVERTENZA!

Prima di ogni uso verificare che il kayak (1) non presenti perdite d'aria, fori o strappi.

Nel caso in cui il kayak perda aria, potrebbe trattarsi di una perdita sul kayak o di un difetto della valvola a vite.

In caso di danni più gravi, non riparare da soli l'articolo.

I piccoli danni sul kayak possono essere riparati con le toppe per le riparazioni in dotazione (9).

Nota: le camere d'aria (1f) del kayak sono removibili (fig. 1).

Camere d'aria removibili (fig. 1)

1. Rimuovere la base (10b) svitandola dall'apertura filettata (10c).
2. Rimuovere la valvola a vite (10) dalla camera laterale.
3. Aprire la cerniera (1e) sulla valvola a vite.
4. Estrarre la camera d'aria (1f).

Inserimento delle camere d'aria

1. Inserire le camere d'aria (1f) nelle camere laterali, facendole passare attraverso l'apertura della cerniera (1e).
2. Le aperture delle valvole a vite della camera laterale e della camera d'aria sono ora sovrapposte.
3. Reinserire la base (10b) avvitandola come descritto nel paragrafo "serrare la valvola a vite".
4. Chiudere la cerniera.

Nota: al gonfiaggio seguente, fare attenzione che la camera laterale si sollevi in modo omogeneo. Se dovesse formarsi qualche piega, controllare il posizionamento delle camere d'aria. Attraverso la seconda cerniera sulla poppa (1a), è possibile sistemare la posizione delle camere d'aria anche lì.

Utilizzare le toppe per riparazioni

1. Far fuoriuscire completamente l'aria dal kayak e pulire la parte interessata con una soluzione a base di alcol. Levigare leggermente la zona dello strappo o del buco con carta smerigliata fine.

2. Ritagliare una toppa per riparazioni (9) che copra in modo preciso la zona danneggiata e si estenda di circa 1,3 cm su tutti i lati.
3. Rimuovere la pellicola dalla toppa per riparazioni adesiva.
4. Premere accuratamente la toppa per riparazioni con un oggetto morbido.

Nota: accertarsi di lavorare su una base piatta senza pieghe o sgualciture. Rimuovere delicatamente eventuali bolle d'aria con un oggetto arrotondato dall'interno verso l'esterno.

5. Dopo la riparazione, attendere almeno 12 ore prima di gonfiare nuovamente il kayak.

Conservazione, pulizia

AVVERTENZA!

Utilizzare solo prodotti senza acidi o benzina e mai prodotti a base di silicone.

Conservare sempre l'articolo asciutto, pulito e sgonfio a temperatura ambiente e al di fuori della portata di roditori. Durante la conservazione le valvole a vite devono essere sempre chiuse. Fare attenzione che l'articolo venga riposto in piano e non sia deformato.

1. Pulire a fondo il kayak (1) dopo ogni utilizzo, sciacquandolo con acqua pulita e un sapone delicato per rimuovere cristalli di sale, granelli di sabbia e altre piccole particelle di sporco. Fare asciugare completamente.
2. Fare uscire completamente l'aria da tutte le camere d'aria (1f).
3. Posizionare le due camere laterali superiori all'intero del kayak e piegarlo accuratamente.



Smaltimento



Smaltire l'articolo e i materiali della confezione nel rispetto delle attuali normative locali. Conservare i materiali della confezione (come ad es. i sacchetti) in modo che non siano raggiungibili per i bambini. Presso la propria amministrazione comunale o cittadina è possibile ottenere ulteriori informazioni sullo smaltimento dell'articolo alla fine del suo periodo di impiego. Smaltire l'articolo e la confezione nel rispetto dell'ambiente.



Il codice di riciclaggio serve per indicare i diversi materiali per il loro ritorno al ciclo di riutilizzo (recycling). Il codice è composto da un simbolo di riciclaggio per il ciclo di riutilizzo e da un numero che contraddistingue il materiale.

Avvertenze sulla garanzia e sulla gestione dei servizi di assistenza

L'articolo è stato prodotto con la massima cura e sotto un continuo controllo. DELTA-SPORT HANDELSKONTOR GmbH concede ai clienti finali privati, su questo articolo, tre anni di garanzia dalla data di acquisto (termine di garanzia) sulla base delle seguenti disposizioni. La garanzia vale per difetti del materiale o di fabbricazione. Questa garanzia non si estende a componenti del prodotto esposti a normale logorio, che possono pertanto essere considerati come componenti soggetti a usura (esempio capacità della batteria, calcificazione, lampade, pneumatici, filtri, spazzole...). La garanzia non si estende altresì a danni che si verificano su componenti delicati (esempio interruttori, batterie, parti realizzate in vetro, schermi, accessori vari) nonché a danni derivanti dal trasporto o altri incidenti.

Dalla presente garanzia sono escluse le richieste legate a casi di utilizzo non conforme oppure di abuso dell'articolo, oppure di utilizzo avvenuto non nell'ambito delle condizioni previste oppure del campo di impiego previsto, oppure in caso di non osservanza delle direttive riportate nelle istruzioni d'uso, a meno che il cliente non dimostri che sussista un vizio di materiale o di lavorazione che non sia riconducibile ad una delle circostanze riportate sopra.

Le richieste di garanzia possono essere avanzate solo entro il relativo termine, su presentazione dello scontrino originale di acquisto. Si prega quindi di conservare lo scontrino originale. Il termine di garanzia non sarà prolungato a seguito di eventuali riparazioni effettuate sulla base della garanzia, della garanzia obbligatoria prevista per legge oppure di accondiscendenza. Ciò vale anche per le parti sostituite oppure riparate.

In caso di contestazione rivolgersi dapprima alla hotline di assistenza sotto indicata oppure mettersi in contatto con noi via e-mail. Laddove sussista un caso coperto dalla garanzia, l'articolo sarà - a nostra discrezione - da noi riparato gratuitamente, sostituito oppure sarà rimborsato il prezzo di acquisto. Non sussistono ulteriori diritti derivanti dalla garanzia.

I vostri diritti giuridici, in particolare i diritti di garanzia obbligatoria prevista dalla legge nei confronti del relativo venditore, non sono limitati dalla presente garanzia.

IAN: 444578_2307

 Assistenza Italia
Tel.: 800781188
E-Mail: deltasport@lidl.it

Szívvel gratulálunk!

Vásárlásával kiváló minőségű terméket választott. Használatba vétele előtt ismerkedjen meg a termékkel.



Figyelmesen olvassa el az alábbi használati útmutatót.

A terméket kizárólag az itt ismertetett módon, a rendeltetésének megfelelően használja. Gondosan őrizze meg a használati útmutatót. A termék továbbadásakor adja át az összes kapcsolódó dokumentumot is.

Csomag tartalma (A ábra)

- 1 x kajak (1)
- 1 x hátizsák (2)
- 1 x kézi pumpa (3)
- 1 x tömlő nyomásmérővel (4)
- 4 x evezőtoll (5)
- 2 x középső elem (6a)
- 2 x középső elem (6b)
- 2 x terelőszony (7)
- 3 x ülés (8)
- 3 x javított, öntapadó (9)
- 3 x csavaros szelep (10)
- 1 x használati útmutató

Műszaki adatok

Méret (felfújva):

Kajak: kb. 382 x 108 x 33 (H x SZÉ x MA)

Hossz, kajakevező: kb. 240 cm

Tömeg, kajak: kb. 13,20 kg

Tömeg (teljes készlet): kb. 19,96 kg

Megengedett üzemi nyomás: kb. 0,1 bar (1,5 psi)



Legnagyobb terhelhetőség: 230 kg



Gyártási dátum (hónap/év):
12/2023

Hátizsák:



Max. terhelhetőség: 20 kg

Alkalmazott jelek



FIGYELMEZTETÉS!

A termék használata előtt vegye figyelembe a terméken elhelyezett jelöléseket.



= jelölés a kajakon



megengedett személyek száma:
3 felnőtt / 0 gyermek

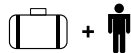

megengedett hasznos teher: 230 kg (507 lb)



megengedett üzemi nyomás

Rendeltetésszerű használat

A terméket magáncélú felhasználásra tervezték. Ezekben a helyeken használható: védett parti zónában max. 300 m-ig - védett, partközeli vizeken, kis öblökben, kis tavakon, keskeny folyókon és csatornákon. Ne használja 4-esnél nagyobb szélerősségekben és/vagy 0,5 m-nél magasabb hullámok esetén.

Biztonsági utasítások

⚠ Életveszély!

Vigyázat part felől fújó szélben és áramlásoknál.

- Soha ne hagyjon gyermeket felügyelet nélkül a csomagolóanyaggal. Légutak külső elzáródása miatti fulladásveszély.
- Soha ne hagyjon gyermeket felügyelet nélkül a termékkel játszani.

⚠ Balesetveszély!

- Ügyeljen arra, hogy a személyek és a rakomány mindig egyenesen legyenek elosztva a kajakban, különben fennáll a felborulás veszélye.
- Vegye figyelembe a típus táblán feltüntetett adatokat, a megengedett hasznos terhelést, a szállítható személyek számát és a figyelmeztetést.
- Minden esetben tartsa be a helyi hajózási szabályokat.
- Ne tartson magánál éles vagy hegyes tárgyakat.
- A kajákat védeni kell a veszélyes folyadékokkal vagy savakkal való érintkezéstől. Ezek helyrehozhatatlan károkat okozhatnak.
- Óvja a kajákat a hőtől és nyílt lángtól! Vigyázat az égő cigarettával!
- A hajótest épségének megóvása érdekében mindig kerülje el a köves, kavicsos szakaszokat.
- Ha a vízben való használat során a három belső légkamra közül bármelyik megsérülne, akkor semmi esetre se hagyja el a kajákat. A két ép belső légkamra felhajtóereje elegendő ahhoz, hogy a kajákat biztonságosan a vízfelszínen tartsa.
- A kajákat felfújott állapotban soha ne szállítsa járművön.
- A kajáktól soha ne hagyja felügyelet nélkül a vizet. Azt sokkal gyorsabban elsodorhatja a víz, mint amennyi idő alatt úszva utolérheti.
- A használat előtt mindig vegye magához az evezőt, mert anélkül a kajákat nem tudja megfelelően irányítani.
- Ne hajtszon végre semmilyen műszaki változtatást a kajakján. Bármilyen módosítás veszélyezteteti a sporteszköz menettulajdonságait.
- A kajáktól soha ne használja alkohol, kábítószer vagy gyógyszer hatása alatt.
- Soha ne becsülje túl az erejét, és evezés közben úgy ossza be az izmai erejét, hogy a megtett távon különösebb erőfeszítés nélkül vissza is tudjon evezni. Maradjon a partközeli védett sávban, 300 m-en belül, és figyeljen a változó szél- és áramlási viszonyokra, amelyek jelentősen megnehezíthetik az előrejutást.

⚠ FIGYELMEZTETÉS!

Az óvatosság és a saját képességek megfelelő ismerete rendkívül fontos a vízen. Soha ne becsülje túl az erejét és a kormányzási képességeit! Maradjon mindig partközelen! Vegye figyelembe az időjárási viszonyokat, a szélsőséges időjárásra vonatkozó figyelmeztetéseket és az esetleges fényjelzéseket!



FIGYELMEZTETÉS!

Kérjük, mindig tartsa be a biztonsági szabályokat, a tavakra és nyílt vizekre érvényes jogszabályokat, és a biztonsága érdekében viseljen mindig hivatalosan jóváhagyott mentőmellényt.



FIGYELMEZTETÉS!

Kerülje az alkoholtartalmú napfényvédő és bőrápoló szerek használatát. Az alkoholtartalmú napfényvédő és bőrápoló szerek leoldhatják a felfújható PVC-termékek festékbevonatát. Ez elszíneződést okozhat a bőrén, a ruházatán és azokon a tárgyakon, amiket megérint.



FIGYELMEZTETÉS!

Ha valaki esetleg vízbe esik a hajóból, akkor mindig a hajó orra vagy fara felől próbáljon meg visszaszállni, mert a hajó oldalán történő beszállásnál nagy a felborulás veszélye.



Előzze meg az anyagi károkat!

- Minden felfújható termék érzékeny a hidegre. Ezért a terméket soha ne terítse ki, és ne pumpálja fel 15 °C alatti hőmérsékleten!
- Ha erős napsütésben megnő a légnyomás, akkor azt a levegő kiengedésével megfelelően ki kell egyenlíteni.
- Ügyeljen arra, hogy a termék - különösen felfújott állapotban - ne érintkezzen kővel, kavicsal vagy éles tárgyakkal, és sehol ne dörzsölődjön vagy súrlódjon, mert különben károsodhat a fólia.
- A csavaros szelepekbe csak a megfelelő pumpacsatlakozókat helyezze be. Ellenkező esetben a csavaros szelepek megsérülhetnek.
- Ne fújja fel túl keményre, mert szétrepedhetnek a hegesztett varratok. A felfújás után jól zárja le jól a csavaros szelepeket.
- Kerülje az érintkezést éles, forró, hegyes vagy veszélyes tárgyakkal.
- Minden használat előtt ellenőrizze a termék épségét, illetve elhasználódását. A terméket csak kifogástalan állapotban szabad használni!

Összeszerelés

Az összeszerelést a termék mérete miatt mindig legalább két személy végezze.

Az egyes összeszerelési lépéseket a megadott sorrendben végezzék el. Az légkamrák (1f) (I ábra) felfújásának szabálytalan sorrendje egyetlen nyomáseloszlást eredményezhet. Ez a kajak instabilitásához és a menettulajdonságai romlásához vezethet.

Kéttollú evező (B ábra)

- Tűzze bele a két evezőtollat (5) az evezőnyél középső elemeibe (6a) és (6b). Mindkét rögzítőgombnak hallhatóan és láthatóan be kell kattannia az adott középső elem fogadónyílásába (6c).

Megjegyzés: az evezőt tetszés szerint, három különböző szögben állíthatja be az evezőnyél középső elemén (6b) található 3 lyuk segítségével. Ha párban eveznek, akkor az evezőtollakat a középső elem nélkül, önmagukban is használhatják, kenulapátként.

Kajak

1. Vegye ki a kajákat (1) a hátizsákból (2).
2. Tekerje szét a kajákat, és terítse ki egy sima, tiszta felületre.
3. Ellenőrizze, hogy a belső oldalon lévő tépőzárak megfelelően záródnak-e. A hajó fenekének légkamráját a tépőzárak rögzítőelemekkel és a hozzá tartozó beakasztófüllel a kajak külső burkolatához kell rögzíteni.
4. Szerelje fel a terelőszonyokat (7) a kajak aljára a C ábrán látható módon.

Megjegyzés: a terelőszony külső ívének a kajak farának (1a) irányába kell néznie.

Megjegyzés: a levehető terelőszony sérülésének elkerülése érdekében ne használja a terméket sekély vízben.

Megjegyzés: a második használatától kezdve mindig ellenőrizze a használat előtt a termék esetleges sérüléseit.

Felpumpálás

⚠ FIGYELMEZTETÉS!

- A légkamrák (1f) felfújásakor tartsa be a helyes sorrendet. A helyes sorrend fel van tüntetve a kajakon és a használati útmutatóban: **1-3** sorszám.
- Az ajánlott üzemi nyomás 0,1 bar (= 100 mbar = 1,5 psi).
- A légkamrákat ne fújja túl, mert különben fennáll annak a veszélye, hogy az anyag túlzottan megfeszül, és a hegesztett varratok akár fel is szakadhatnak.
- Ne használjon kompresszort vagy sűrített levegős palackot a termék felfújásához. Ez a termék sérülését okozhatja.
- Mindig fújja fel teljesen az összes légkamrát.
- Minden használat előtt ellenőrizze az üzemi nyomást!

⚠ FONTOS!

- A csavaros szelepeket csak a felpumpáláshoz és a levegő kieresztéséhez nyissa ki. Különben elszennyeződhetnek.
- A csavaros szelepek környéke legyen mindig tiszta és száraz.
- Ügyeljen arra, hogy homok vagy egyéb szennyeződés ne kerüljön be a csavaros szelepekbe.

A felpumpálás sorrendje

A légkamrákat (1f) a következő sorrendben pumpálja fel:

1. Hajófenék-légkamra csavaros szeleppel **1**
2. Oldalkamra csavaros szeleppel **2**
3. Oldalkamra csavaros szeleppel **3**

Megjegyzés: a kajakon a légkamrák sorrendje **1-3** sorszámmal meg van jelölve.

A légkamrák feltöltése

Az optimális üzemi nyomás az összes légkamra (1f) esetén 0,1 bar (1,5 psi).

Megjegyzés: a kaják (1) felfújásához a csomagban található kézi pumpát (3) használja. Alternatív megoldásként használhat a felfújáshoz kereskedelmi forgalomban kapható lábpumpát vagy a megfelelő szerelvényekkel és nyomásmérővel ellátott, kétlökötű dugattyús pumpát is. Csavarja rá a tömlő nyomásmérőt tartalmazó végét (4a) a kézi pumpa menetére (3a) (D ábra).

Megjegyzés: használja a pumpa „INFLATE” feliratú tömlőmenetét.

Fenekkamra és oldalkamrák csavaros szeleppel

1. Csavarja le a zárókupakot (10a) az óramutató járásával ellentétes irányban a szelep keretéről (10b) (E ábra).
 2. Pumpálja fel a fenékkamrát **1** és az oldalkamrákat **2** és **3** a kézi pumpával és a megfelelő pumpacsatlakozóval (F ábra).
- Megjegyzés:** ellenőrizze a nyomást a tömlő (4) nyomásmérőjén (4b).
- Megjegyzés:** a nyomásmérőn kijelzett érték csak tájékoztató jellegű. A nyomásmérő nem használható precíziós műszerként.
3. A csavaros szelep lezárásához csavarja be a zárókupakot (10a) az óramutató járásával megegyező irányban elforgatva.

Ülés

1. Csavarja le a zárókupakot (8a) az óramutató járásával ellentétes irányban a szelep keretéről (8b) (G ábra).
2. Pumpálja fel az ülést a kézi pumpával (3) és a megfelelő pumpacsatlakozóval.
3. Zárja vissza a zárósapkát (8a) az óramutató járásával megegyező irányban elforgatva.

Az üzemi nyomás ellenőrzése

⚠ FONTOS!

A PVC anyag a termék első felfújása után kissé kitágul, és ezután már soha nem veszi fel az eredeti állapotát.

Vegye figyelembe, hogy a számadatok a terheléstől és a külső hőmérséklettől függően kissé elérhetnek. Ellenőrizze rendszeresen az üzemi nyomást. Ehhez csatlakoztassa a kézi pumpát (3) a csavaros szelepre (10), és leolvassa az értéket a nyomásmérőn (4b).

Tartozékok elhelyezése

Az ülések rögzítése (H ábra)

1. Helyezze be az ülést (8) úgy, hogy az alját a kajak (1) aljában lévő tépőzárak szalag (1d) fogja.
2. Rögzítse az ülést a pántokkal (8d) az oldalkamrákon **2** és **3** található rögzítőszemekbe (1c).

Megjegyzés: az ülések helye a kajak középvonala mentén változtatható, és így azok igény szerint beállíthatók. A nyílak azt az irányt jelölik, amerre a személynek néznie kell. A rögzítőszemek úgy vannak elhelyezve, hogy a háttámla könnyen rögzíthető a pántokkal.

Megjegyzés: állítsa be a rögzítőpánt hosszát úgy, hogy a pánt egy részét kihúzza a szorítóelem közepén, majd a szorítóelem másik oldalán meghúzza (H ábra).

Megjegyzés: a hajó orrában lévő görgő (1j) lábtartóként szolgál.

A kajak szétszerelése

- A termék szétszereléséhez válasszon ki egy tiszta, vízszintes felületet.
- Vegye ki az ülést (8) és a terelőszonyokat (7).

Levegő kieresztése

Engedje ki a levegőt a kajakból (1) és az ülésből (8) az alábbiak szerint:

Csavarja ki a csavaros szelepeket (10b/8b) a menetes nyílásból (10c/8c). Ne vegye le rölk a zárókupakot (10a/8a), és eressze ki teljesen a levegőt a légkamrákból (1f) és az ülésből (F ábra)/(G ábra).

Kéttollú evező szétszerelése

1. Nyomja be az adott rögzítőgombot az evezőtoll nyelén (5) és a középső elem (6a).
2. Húzza le a középső elemeket (6a) és (6b) az adott evezőtollról, majd húzza szét őket.

Megjegyzés: a csepegésvédő gyűrűk (5a) az evezőtollon maradnak.

Vízkeresztő dugó

A vízkeresztő dugóval (1g) kieresztheti a vizet a kajakból (1).

1. Ehhez húzza ki a kajákat a partra, és nyissa ki a vízkeresztő dugót (J ábra).
2. Emelje meg a kajak farát (1a).
3. A vízkeresztő dugót zárja vissza, amint a víz kifolyt.

Szállítás

Megjegyzés: a kajákat mindig két személy hordozza.

Megjegyzés: a felfújt állapotban való hordozáshoz az evezőket a tépőzárak hurkok segítségével rögzítheti az oldalkamrák külső oldalán.

Megjegyzés: a terméket felfújt állapotban csak gyalogosan szállítsa. Ügyeljen a környezetre, és nézze maga előtt az utat.

A termék szállítása a hátizsákban

A szállításhoz és a tároláshoz a termék összes alkatrészét behelyezheti a hátizsákba (2).

A termék szétszerelését az „Összeszerelés” című bekezdésben leírtakhoz képest fordított sorrendben végezze el.

Megjegyzés: a hátizsák kizárólag a kajak (1) és tartozékai szállítására és tárolására szolgál. Győződjön meg arról, hogy a termék teljesen tiszta és száraz.

1. Helyezze a kajákat tiszta, sima és száraz felületre.
2. Göngyölje fel a kajákat.
3. Tegye be a kajákat az összes tartozékával együtt a hátizsákba.

Javítások

FIGYELMEZTETÉS!

Minden használat előtt ellenőrizze, hogy a kajak (1) nem ereszte levegőt, nincsenek-e rajta lyukak vagy szakadások.

Ha a kajak levegőt ereszt, azt okozhatja egy tömítetlen hely a kajakon vagy egy hibás csavaros szelep.

A jelentősebb sérüléseket semmiképpen se próbálja meg egyedül kijavítani.

A kajak kisebb sérüléseit a mellékelt javítófoltokkal (9) kijavíthatja.

Megjegyzés: a kajak légkamráit (1f) ki lehet venni (I ábra).

Légkamrák kivétele (I ábra)

1. Csavarozza ki a szelep keretét (10b) a menetes nyílásból (10c).
2. Vegye ki a csavaros szelepet (10) az oldalkamrából.
3. Nyissa fel a csavaros szelep cipzárját (1e).
4. Vegye ki a légkamrát (1f).

Légkamrák behelyezése

1. Tolja be a légkamrát (1f) a cipzár (1e) nyílásán keresztül az oldalkamrába.
2. Az oldalkamra és a légkamra csavaros szelepnyílásai most egymáson vannak.
3. Csavarja vissza a szelep keretét (10b) a „Csavaros szelep meghúzósa” bekezdésben leírtak szerint.
4. Húzza be a cipzárát.

Megjegyzés: a következő felpumpálás során ügyeljen arra, hogy az oldalkamrák egyenlő mértékben emelkedjenek. Ha bárhol meghajlik, akkor ellenőrizze a légkamrák elhelyezkedését. A hajó farán található másik cipzárnál (1a) is kiigazíthatja a légkamra helyzetét.

Javítófoltok használata

1. Eressze ki teljesen a levegőt a kajakból, és tisztítsa meg az érintett területet alkoholos oldattal. A szakadás vagy lyuk környezetét finom csiszolópapírral, óvatosan érdesítse meg.
2. Az egyik javítófoltot (9) vágja a megfelelő méretre, ami eltakarja a sérült területet, és minden oldalán 1,3 cm-rel nagyobb annál.
3. Húzza le a fóliát az öntapadó javítófoltról.
4. Egy puha tárggyal szorítsa rá jó erősen a javítófoltot.

Megjegyzés: ügyeljen arra, hogy sima, gyűrődés- és ráncmentes felületen dolgozzon. Egy lekerekített szélű tárggyal, belülről kifelé, óvatosan távolítsa el a légbuborékokat.

5. A kajak javítása után legalább 12 órát várjon az újbóli felpumpálással.

Tárolás, tisztítás

FIGYELMEZTETÉS!

Csak olyan ápolószereket használjon, amelyek nem tartalmaznak savat vagy benzint. Soha ne használjon szilikonalapú termékeket.

A terméket mindig leeresztett állapotban, szárazon és tisztán, szobahőmérsékleten és rágcsálók elől védve tárolja. A csavaros szelepeket a tárolás során mindig zárva kell tartani. Ügyeljen arra, hogy a termék ne deformált állapotban, hanem egy lapos helyen legyen eltárolva.

1. Minden használat után gondosan tisztítsa meg a kajakot (1), öblítse le friss és enyhén szappanos vízzel, hogy eltávolítsa a sókristályokat, homokszemcséket és az egyéb apró szennyeződések. Utána hagyja teljesen megszáradni.
2. Az összes légkamrából (1f) engedje ki teljesen a levegőt.
3. Hajtsa bele mindkét felső oldalkamrát a kajak belsejébe, ezután gondosan hajtogassa össze.



Tudnivalók a hulladékkezelésről



A terméket és a csomagolóanyagokat a hatályos helyi előírásoknak megfelelően semmisítse meg. A csomagolóanyagokat (például fóliatasakokat) tartsa távol a gyermekektől. Az elhasznált termék ártalmatlanításával kapcsolatos további információkat a települési vagy városi önkormányzattól tudhatja meg. A terméket és a csomagolást környezetkímélő módon kell ártalmatlanítani.



Az újrahasznosítási kód az újrafelhasználási ciklusba való visszavezetésre (újrahasznosítás) szánt különböző anyagok azonosítására szolgál. A kód az újrahasznosítási ciklus újrahasznosítási szimbólumából és az anyagot azonosító számból áll.

A garanciával és a szerviz lebonyolításával kapcsolatos útmutató

A termék nagy gondossággal és állandó ellenőrzés mellett készült. A DELTA-SPORT HANDELS-KONTOR GmbH privát végső felhasználóknak a vásárlás dátumától számított három év (garancia időtartama) garanciát ad erre a termékre a következő rendelkezések szerint. A garancia csak anyaghibára és feldolgozási hibára érvényes. A garancia nem terjed ki a szokásos elhasználódásnak kitett, ezért kopó alkatrésznek tekintendő alkatrészekre (pl. elemek), valamint a törékeny alkatrészekre sem, például a kapcsolókra vagy az üvegből készült alkatrészekre.

Kizárásra kerül a garanciaigény, ha a terméket szakszerűtlenül vagy helytelenül, nem rendeltetésszerűen vagy nem az előírt használati körben használták, vagy figyelmen kívül hagyták a kezelési útmutató előírásait, kivéve, ha a végső felhasználó bizonyítja, hogy olyan anyag- vagy feldolgozási hiba áll fenn, amely nem a fent említett körülmények valamelyikéből ered.

A garanciaigény csak a garancia időtartamán belül, az eredeti pénztári bizonylat bemutatásával érvényesíthető. Ezért kérjük, őrizze meg az eredeti pénztári bizonylatot. A garancia, a törvényes garancia vagy a méltányosság alapján végzett esetleges javítások a garancia időtartamát nem hosszabbítják meg. Ez vonatkozik a kicserélt és javított alkatrészekre is.

Kérjük, hogy reklamáció esetén először az alábbi szervizvonalat hívja, vagy e-mailen keressen minket. Garanciális esetekben a terméket saját döntésünk alapján ingyenesen megjavítjuk, kicseréljük vagy megtérítjük a vételárat. A garanciából további jogok nem következnek. A jelen garancia nem korlátozza az Ön törvényes jogait, különösen a mindenkorı értékesítıvel szembeni garanciaigényét.

IAN: 444578_2307

 Szerviz Magyarország
Tel.: 06800 21225
E-Mail: deltasport@lidl.hu

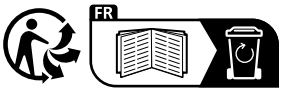

DELTA-SPORT HANDELSKONTOR GMBH
Wragekamp 6 • 22397 Hamburg
GERMANY

 12/2023

Delta-Sport-Nr.: KT-13978

01.08.2024 / PM 2:07

IAN 444578_2307

