



GUIRLANDE LUMINEUSE À LED

FR BE

GUIRLANDE LUMINEUSE À LED

Notice d'utilisation

NL BE

LED-LICHTKETING

Gebruiksaanwijzing

DE AT CH

LED-LICHTERKETTE

Gebrauchsanweisung



IAN 459146_2401

FR BE NL
DE AT CH

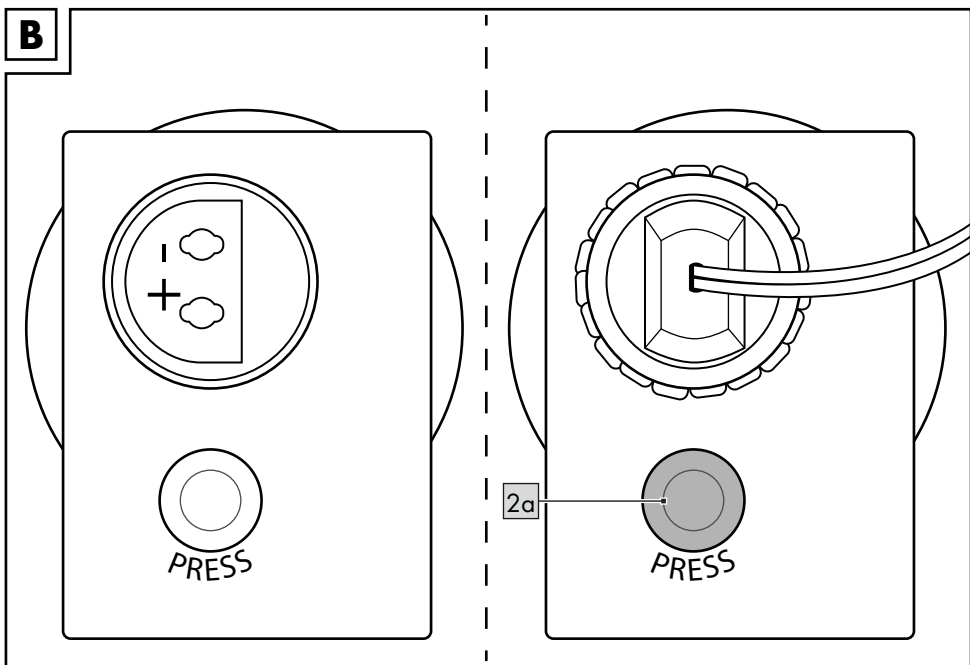
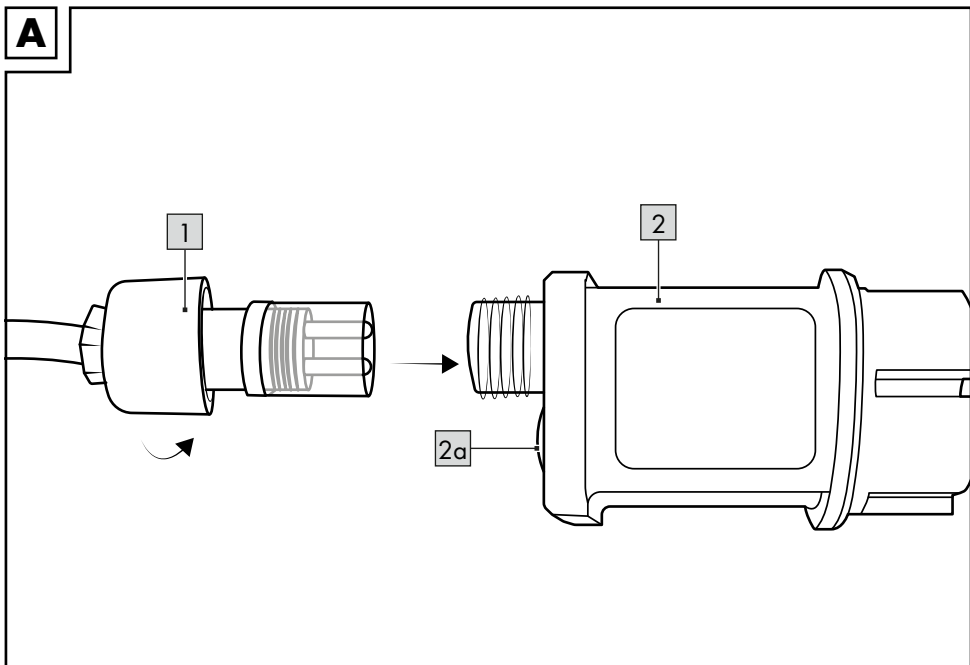

Félicitations !

Vous venez d'acquérir un article de grande qualité. Avant la première utilisation, familiarisez-vous avec l'article.



Pour cela, veuillez lire attentivement la notice d'utilisation suivante.

Utilisez l'article uniquement comme indiqué et pour les domaines d'utilisation mentionnés. Conservez bien cette notice d'utilisation. Si vous cédez l'article à un tiers, veuillez à lui remettre l'ensemble de la documentation.

Étendue de la livraison

1 guirlande lumineuse

1 notice d'utilisation

Caractéristiques techniques

Longueur totale : env. 710 cm

LI-12792 guirlande lumineuse :

Coordonnées chromatiques :

$-x < 0,270 / x > 0,530$

$-y < -2,3172 x^2 + 2,3653 x - 0,2199 /$

$y > -2,3172 x^2 + 2,3653 x - 0,1595$

Driver de LED

Modèle : UE : JT-DC31V3.6W-H5-IP44

Changzhou Jutai Electronic Co., Ltd.

Entrée :

220 - 240V \sim 50 - 60 Hz, 0,12 A

Sortie : 31V \equiv 3,6 W

 Symbole de tension continue

 Symbole de courant alternatif

 Delta-Sport Handelskontor GmbH déclare par la présente que cet article répond aux exigences essentielles et

aux autres dispositions en vigueur suivantes :

2014/35/UE - Directive relative aux limites de tension (LVD)

2014/30/UE - Directive européenne CEM

2011/65/UE - Directive RoHS



Date de fabrication (mois/année) :
06/2024

Utilisation conforme à sa destination

L'article est uniquement destiné à un usage domestique en extérieur et n'est pas prévu pour une utilisation commerciale. L'article est destiné à des fins décoratives.

LI-12792 :

Cet article est un produit spécial, parce que les coordonnées x/y se situent en dehors du point blanc théorique.



Protection contre les projections d'eau



Fonction minuterie : 6 h en marche/18 h à l'arrêt



Ne convient pas pour l'éclairage général de pièces de la maison.

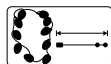

Longueur totale d'env. 710 cm, dont env. 500 cm de câble d'alimentation

Pictogrammes utilisés



Classe de protection II



Transformateur de sécurité résistant aux courts-circuits



Polarité



Appareil indépendant

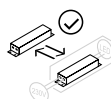

Le transformateur peut être remplacé par l'utilisateur final.

Consignes de sécurité

Important : lisez attentivement cette notice d'utilisation et conservez-la impérativement !

Danger de mort !

- Attention. Ne convient pas aux enfants ! Risque d'étouffement en raison de petites pièces pouvant être avalées ou aspirées !
- Ne laissez jamais les enfants sans surveillance avec le matériel d'emballage. Il existe un danger d'étouffement.
- Suspendre hors de portée des enfants.
- La guirlande ne doit pas être raccordée à l'alimentation secteur lorsqu'elle se trouve encore dans l'emballage.
- Cet article peut être utilisé par des enfants à partir de 8 ans et par des personnes ayant des aptitudes physiques, sensorielles ou mentales réduites ou manquant d'expérience et de connaissances, uniquement si ces derniers sont supervisés ou ont reçu des instructions concernant une utilisation sécurisée de l'article et qu'ils comprennent les risques encourus. Les enfants ne doivent pas jouer avec l'article. Le nettoyage et l'entretien relevant de l'utilisateur ne doivent pas être réalisés par des enfants sans surveillance.

Risque d'électrocution !

- L'article ne doit être utilisé qu'avec le transformateur (Driver de LED) fourni.
- Ne pas immerger l'article, le cordon ou la fiche dans de l'eau ou d'autres liquides.

- Ne touchez jamais la fiche avec les mains mouillées.
- Ne débranchez jamais la fiche de la prise de courant en tirant sur le cordon, mais toujours en saisissant la fiche.
- N'utilisez pas l'article s'il présente des dommages visibles ou si le cordon d'alimentation ou la fiche secteur sont défectueux.
- La source lumineuse de ce luminaire n'est pas remplaçable ; une fois que la durée de vie de la source lumineuse touche à sa fin, tout le luminaire doit être remplacé.
- MISE EN GARDE - CETTE GUIRLANDE LUMINEUSE NE DOIT PAS ÊTRE UTILISÉE SANS LES JOINTS D'ÉTANCHÉITÉ MONTÉS DE MANIÈRE RÉGLEMENTÉE.

Risque de blessure !

- Attention. Les matériaux d'emballage et de fixation ne font pas partie de l'article et doivent toujours être retirés avant utilisation pour des raisons de sécurité.
- Avant la première utilisation, veuillez vérifier que l'article ne présente aucun dommage ni signe d'usure. L'article ne doit être utilisé que dans un parfait état !
- Tenez l'article, la fiche et le cordon à l'écart des flammes nues et des surfaces chaudes.
- Placez le cordon de façon à ce qu'il ne présente pas de risque de trébuchement.
- Aucune modification ne doit être apportée à l'article !

Évitez les dégâts matériels !

- Ne pliez pas le cordon et ne le faites pas passer sur des rebords tranchants.
- N'utilisez jamais le cordon comme poignée de transport.

Utilisation

1. Retirez tous les matériaux d'emballage de l'article.
2. Branchez la fiche (2) sur le cordon (1), comme indiqué dans la fig. A.

Remarque : faites attention aux pôles plus/moins dans la fiche.

3. Branchez la fiche dans la prise de courant.

4. Appuyez sur la touche (2a) pour activer la fonction minuterie.

Remarque : avec la fonction minuterie, la lumière reste allumée pendant 6 heures et éteinte pendant 18 heures. Le rythme se répète quotidiennement.

5. Appuyez à nouveau sur la touche pour éteindre l'article.

6. Appuyez encore une fois sur la touche pour rallumer l'article.

Stockage, nettoyage

Lorsque vous n'utilisez pas l'article, rangez-le toujours dans un endroit sec et propre à une température ambiante. Nettoyez l'article uniquement avec un chiffon de nettoyage humide, puis l'essuyez. La fiche ne doit pas être mouillée lors du nettoyage.

IMPORTANT ! Ne jamais laver avec des produits de nettoyage agressifs.

Mise au rebut



Le symbole ci-contre indique que ce produit est soumis à la directive 2012/19/UE. Cette directive stipule qu'à la fin de sa durée d'utilisation, vous ne devez

pas jeter ce produit avec les déchets ménagers normaux, mais le déposer dans des centres de collecte spécialement aménagés, des centres de recyclage ou des entreprises de traitement des déchets.

Protégez l'environnement et procédez à une élimination dans le respect des normes en vigueur. Les piles/batteries ne doivent pas être jetées avec les ordures ménagères. Elles peuvent contenir des métaux lourds toxiques et sont soumises à un traitement spécial des déchets. Les symboles chimiques des métaux lourds sont les suivants : Cd = cadmium, Hg = mercure, Pb = plomb. Alors, retournez les piles/batteries usagées à un point de collecte municipal.



* Ce produit est recyclable. Il est soumis à la responsabilité élargie du fabricant et est collecté séparément.



Vous obtiendrez plus d'informations relatives à l'élimination du produit usagé auprès de votre commune ou de votre municipalité. Éliminez le produit et l'emballage dans le respect de l'environnement. Conservez les matériaux d'emballage (comme les sachets en plastique) hors de portée des enfants.



Notez le marquage des matériaux d'emballage lors du tri des déchets. Ceux-ci sont marqués par les abréviations (a) et les chiffres (b) avec la signification suivante : 1 - 7 : plastique / 20 - 22 : papier et carton / 80 - 98 : matériaux composites. Le produit et les matériaux d'emballage sont recyclables. Éliminez-les séparément pour une meilleure gestion des déchets.

Indications concernant la garantie et le service après-vente

L'article a été produit avec grand soin et sous un contrôle constant. DELTA-SPORT HANDELS-KONTOR GmbH accorde au client final privé une garantie de trois ans sur cet article à compter de la date d'achat (période de garantie) conformément aux dispositions suivantes. La garantie ne vaut que pour les défauts de matériaux et de fabrication. La garantie ne couvre pas les pièces soumises à une usure normale, lesquelles doivent donc être considérées comme des pièces d'usure (comme p. ex., les piles), de même qu'elle ne couvre pas les pièces fragiles, telles que les interrupteurs ou les pièces fabriquées en verre.

Les réclamations au titre de cette garantie sont exclues si l'article a été utilisé de manière abusive ou inappropriée, hors du cadre de son usage ou du champ d'application prévu ou si les instructions de la notice d'utilisation n'ont pas été respectées, à moins que le client final ne prouve que l'article présentait un défaut de matériau ou de fabrication n'étant pas dû à l'une des conditions mentionnées ci-dessus.

Les réclamations au titre de la garantie ne peuvent être adressées pendant la période de garantie qu'en présentant le ticket de caisse original. Veuillez pour cela conserver le ticket de caisse original. Ceci s'applique également aux pièces remplacées et réparées.

Si vous avez des plaintes à formuler, veuillez d'abord contacter le service d'assistance téléphonique ci-dessous ou nous contacter par courrier électronique. Si le cas est couvert par la garantie, nous nous engageons - à notre appréciation - à réparer ou à remplacer l'article gratuitement pour vous ou à vous rembourser le prix d'achat. Aucun autre droit ne découle de la garantie. Vos droits légaux, en particulier les droits de garantie contre le vendeur concerné, ne sont pas limités par cette garantie.

*** Article L217-16 du Code de la consommation**

Lorsque l'acheteur demande au vendeur, pendant le cours de la garantie commerciale qui lui a été consentie lors de l'acquisition ou de la réparation d'un bien meuble, une remise en état couverte par la garantie, toute période d'immobilisation d'au moins sept jours vient s'ajouter à la durée de la garantie qui restait à courir. Cette période court à compter de la demande d'intervention de l'acheteur ou de la mise à disposition pour réparation du bien en cause, si cette mise à disposition est postérieure à la demande d'intervention.

Indépendamment de la garantie commerciale souscrite, le vendeur reste tenu des défauts de conformité du bien et des vices rédhibitoires dans les conditions prévues aux articles L217-4 à L217-13 du Code de la consommation et aux articles 1641 à 1648 et 2232 du Code Civil.

Article L217-4 du Code de la consommation

Le vendeur livre un bien conforme au contrat et répond des défauts de conformité existant lors de la délivrance.

Il répond également des défauts de conformité résultant de l'emballage, des instructions de montage ou de l'installation lorsque celle-ci a été mise à sa charge par le contrat ou a été réalisée sous sa responsabilité.

Article L217-5 du Code de la consommation

Le bien est conforme au contrat :

1° S'il est propre à l'usage habituellement attendu d'un bien semblable et, le cas échéant :

- s'il correspond à la description donnée par le vendeur et posséder les qualités que celui-ci a présentées à l'acheteur sous forme d'échantillon ou de modèle ;
- s'il présente les qualités qu'un acheteur peut légitimement attendre eu égard aux déclarations publiques faites par le vendeur, par le producteur ou par son représentant, notamment dans la publicité ou l'étiquetage ;

2° Ou s'il présente les caractéristiques définies d'un commun accord par les parties ou être propre à tout usage spécial recherché par l'acheteur, porté à la connaissance du vendeur et que ce dernier a accepté.

Article L217-12 du Code de la consommation

L'action résultant du défaut de conformité se prescrit par deux ans à compter de la délivrance du bien.

Article 1641 du Code civil

Le vendeur est tenu de la garantie à raison des défauts cachés de la chose vendue qui la rendent impropre à l'usage auquel on la destine, ou qui diminuent tellement cet usage que l'acheteur ne l'aurait pas acquise, ou n'en aurait donné qu'un moindre prix, s'il les avait connus.

Article 1648 1er alinéa du Code civil

L'action résultant des vices rédhibitoires doit être intentée par l'acquéreur dans un délai de deux ans à compter de la découverte du vice.

Les pièces détachées indispensables à l'utilisation du produit sont disponibles pendant la durée de la garantie du produit.

IAN : 459146_2401

FR Service France
Tel. : 0800 919 270
E-Mail : deltasport@lidl.fr

BE Service Belgique
Tel. : 0800 12089
E-Mail : deltasport@lidl.be

* n'est valable que pour la France

Informations supplémentaires selon le règlement 2019/2020/EU	
Puissance de sortie maximale du transformateur	3,6 W
Type de source lumineuse qui convient au transformateur :	LED
Rendement à pleine charge	63 %
Consommation énergétique en mode inactif (P_{no})	0,5 W
Consommation énergétique en mode veille (P_{sb})	0,5 W
Consommation énergétique en mode veille en réseau (P_{net})	/
Possibilité de variation des sources lumineuses	Le transformateur ne convient pas à la variation des sources lumineuses
Dimensions extérieures du transformateur	Modèle : UE : JT-DC31V3.6W-H5-IP44 - 103 x 39 x 40 mm
Poids du transformateur	Modèle : UE : JT-DC31V3.6W-H5-IP44: 46 g
Retirer le transformateur de l'article	Retirer le transformateur de la prise et le séparer de l'article
Possibilité de sources lumineuses compatibles à intensité variable	Le transformateur ne convient pas à la variation des sources lumineuses

Gefeliciteerd!

Met uw aankoop hebt u voor een hoogwaardig artikel gekozen. Zorg ervoor dat u voor het eerste gebruik met het artikel vertrouwd raakt.



Lees hiervoor de volgende gebruiksaanwijzing zorgvuldig door.

Gebruik het artikel alleen zoals omschreven en voor het aangegeven doel. Bewaar deze gebruiksaanwijzing goed. Geef alle documenten mee als u het artikel aan iemand anders geeft.

Leveringsomvang

1 x lichtsoer

1 x gebruiksaanwijzing

Technische gegevens

Totale lengte: ca. 710 cm

LI-12792 lichtsoer:

Kleurcoördinaten:

$-x < 0,270 / x > 0,530$

$-y < -2,3172 x^2 + 2,3653 x - 0,2199 /$

$y > -2,3172 x^2 + 2,3653 x - 0,1595$

Led-driver

Model: EU: JT-DC31V3.6W-H5-IP44

Changzhou Jutai Electronic Co., Ltd.

Ingang:

220 - 240V \sim 50 - 60 Hz, 0,12 A

Uitgang: 31V \equiv 3,6 W

 Symbool voor gelijkspanning

 Symbool voor wisselspanning

 Hierbij verklaart Delta-Sport Handelskantor GmbH dat dit artikel voldoet aan de volgende basiseisen en de

overige ter zake doende bepalingen:

2014/35/EU - LVD-richtlijn

2014/30/EU - EMC-richtlijn

2011/65/EU - RoHS-richtlijn



Productiedatum (maand/jaar):

06/2024

Beoogd gebruik

Dit artikel is uitsluitend bestemd voor particulier gebruik buitenshuis en niet voor zakelijk gebruik. Het artikel is geschikt voor decoratieve doeleinden.

LI-12792:

Dit artikel is een speciaal artikel, omdat de x/y-coördinaten buiten het theoretische witpunt liggen.



Spatwaterdicht



Timerfunctie: 6 u ingeschakeld/18 u uitgeschakeld



Niet geschikt voor de algemene verlichting van een ruimte binnenshuis.

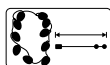

Totale lengte: ca. 710 cm, waarvan ca. 500 cm toevoerkabel

Gebruikte symbolen



Beschermingsklasse II



Kortsluitvaste veiligheidstransformator



Polariteit



Onafhankelijk voorschakelapparaat

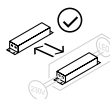

Voorschakelapparaat kan door de consument worden vervangen.

Veiligheidstips

Belangrijk: lees deze gebruiksaanwijzing zorgvuldig door en bewaar hem vervolgens goed!

Levensgevaar!

- Waarschuwing. Niet geschikt voor kinderen! Verstikkingsgevaar, omdat kleine delen ingeslikt of ingeademd kunnen worden!
- Laat kinderen nooit zonder toezicht alleen met het verpakkingsmateriaal. Er bestaat verstikkingsgevaar.
- Hang het artikel op buiten het bereik van kinderen.
- De lichtketting mag niet op netstroom worden aangesloten als deze zich nog in de verpakking bevindt.
- Dit artikel kan door kinderen met een leeftijd vanaf 8 jaar en ouder en ook door personen met verminderde fysieke, zintuiglijke of mentale capaciteiten of die een gebrek aan ervaring en kennis hebben, gebruikt worden indien zij onder toezicht of met het oog op het veilige gebruik van het artikel uitleg kregen en de daaruit voortvloeiende gevaren begrijpen. Kinderen mogen niet met het artikel spelen. Reiniging en gebruikersonderhoud mogen niet door kinderen zonder toezicht uitgevoerd worden.

Gevaar voor elektrische schok!

- Het artikel mag alleen met het meegeleverde voorschakelapparaat (led-driver) worden gebruikt.

- Dompel het artikel, het snoer of de stekker niet onder in water of andere vloeistoffen.
- Raak de stekker nooit met vochtige handen aan.
- Trek de stekker nooit via het snoer uit het stopcontact, maar pak altijd de stekker vast.
- Gebruik het artikel niet als het zichtbare schade vertoont of het netsnoer of de stekker defect is.
- De lichtbron van deze armatuur kan niet vervangen worden; wanneer de lichtbron het einde van haar levensduur bereikt heeft, dient de complete armatuur vervangen te worden.
- **WAARSCHUWING – DEZE LICHTSLINGER MAG ZONDER DE CORRECT AANGEBRACHTTE AFDICHTINGEN NIET GEBRUIKT WORDEN.**

Kans op lichamelijk letsel!

- Waarschuwing. De verpakkings- en bevestigingsmaterialen maken geen onderdeel uit van het artikel en moeten uit veiligheidsoverwegingen te allen tijde worden verwijderd voordat het artikel wordt gebruikt.
- Controleer het artikel vóór het gebruik op beschadigingen of slijtage. Het artikel mag alleen in een perfecte staat gebruikt worden!
- Houd het artikel, de stekker en het snoer uit de buurt van open vuur en hete oppervlakken.
- Leg het snoer zo dat het geen struikelgevaar vormt.
- Het artikel mag niet worden gemodificeerd.

Voorkomen van materiële schade!

- Buig het snoer niet en plaats het niet over scherpe randen.
- Gebruik het snoer niet als draaggreep.

Gebruik

1. Verwijder al het verpakkingsmateriaal van het artikel.
2. Verbind de stekker (2) met het snoer (1) zoals getoond in afb. A.

Aanwijzing: let op de plus-/minpool in de stekker.

3. Steek de stekker in het stopcontact.
4. Druk op de knop (2a) om de timerfunctie te activeren.

- Aanwijzing:** bij de timerfunctie is het licht steeds 6 uur ingeschakeld en 18 uur uitgeschakeld. Het ritme herhaalt zich dagelijks.
5. Druk opnieuw op de knop om het artikel uit te schakelen.
 6. Druk nog een keer op de knop om het artikel weer in te schakelen.

Opslag, reiniging

Bewaar het artikel wanneer u dit niet gebruikt altijd droog en schoon op kamertemperatuur. Reinig het artikel alleen met een vochtige schoonmaakdoek en droog het vervolgens af. De stekker mag tijdens de reiniging niet nat worden. **BELANGRIJK!** Reinig nooit met agressieve reinigingsmiddelen.

Afvalverwerking



Het hiernaast afgebeelde symbool geeft aan dat dit apparaat aan de richtlijn 2012/19/EU onderworpen is.

Deze richtlijn impliceert dat u dit

apparaat op de einde van de gebruiksduur daarvan niet samen met het normale huisvuil mag afvoeren, maar op speciaal voorziene inzamelpunten, in recyclagecentra of bij afvalverwerkende bedrijven moet afgeven. Draag zorg voor het milieu en voer deskundig af.

Batterijen/accu's mogen niet via het huisafval worden afgevoerd. Ze kunnen giftige zware metalen bevatten en moeten worden behandeld als klein chemisch afval. De chemische symbolen van de zware metalen zijn als volgt: Cd = cadmium, Hg = kwik, Pb = lood. Geef verbruikte batterijen/accu's daarom af bij een gemeentelijk inzamelpunt.



Bijkomende informatie over de afvoer van het onbruikbaar geworden apparaat krijgt u bij uw gemeente- of stadsbestuur. Voer het apparaat en de verpakking milieuvriendelijk af. Berg verpakkingsmaterialen (zoals bv. foliezakjes) op buiten het bereik van kinderen.



Neem de markering van verpakkingsmaterialen voor de afvalscheiding in acht.

Deze zijn gemarkeerd met afkortingen (a) en nummers (b) met de volgende betekenis: 1 - 7: kunststoffen / 20 - 22: papier en karton / 80 - 98: composietmaterialen.

Het artikel en de verpakkingsmaterialen zijn recyclebaar; voer ze gescheiden af voor een betere afvalbehandeling.

Opmerkingen over garantie en serviceafhandeling

Het artikel werd met de grootste zorgvuldigheid en onder permanent toezicht geproduceerd. De firma DELTA-SPORT HANDELSKONTOR GmbH verleent particuliere eindklanten op dit artikel drie jaar garantie, te rekenen vanaf de datum van aankoop (garantietermijn) en dit op grond van de volgende bepalingen. De garantie geldt alleen voor materiaal- en verwerkingsfouten. De garantie is niet van toepassing op onderdelen die aan een normale slijtage onderhevig zijn en daarom als slijtageonderdelen te beschouwen zijn (bv. batterijen) en evenmin op breekbare onderdelen zoals schakelaars of onderdelen die van glas gemaakt zijn.

Uit de garantie voortvloeiende claims zijn uitgesloten als het artikel onvakkundig, verkeerd of niet in het kader van de voorziene bepaling of in het kader van het voorziene gebruiksdoeleinde gebruikt werd of indien richtlijnen in de gebruiksaanwijzing niet in acht genomen werden, tenzij de eindklant aantoont dat er sprake is van een materiaal- of verwerkingsfout die niet op één van de hoger vermelde omstandigheden gebaseerd is.

Uit de garantie voortvloeiende claims kunnen alleen tijdens de garantieperiode op vertoon van de originele kassabon ingediend worden. Gelieve daarom de originele kassabon te bewaren. De garantieperiode wordt door eventuele reparaties op grond van de garantie, wettelijke waarborg of coulance niet verlengd. Dit geldt ook voor vervangen en gerepareerde onderdelen.

Gelieve u bij klachten in eerste instantie tot de hieronder vermelde servicehotline te richten of met ons per e-mail contact op te nemen. Is er sprake van een garantiegeval, dan wordt het artikel door ons – naar onze keuze – voor u gratis gerepareerd, wordt het vervangen of wordt de aankoop som terugbetaald. Verdere rechten op grond van de garantie bestaan niet. Uw wettelijke rechten, in het bijzonder rechten op garantie tegenover de betreffende verkoper, worden door deze garantie niet beperkt.

IAN: 459146_2401

 Service België
 Tel.: 0800 12089
 E-Mail: deltasport@lidl.be

Aanvullende informatie volgens verordening 2019/2020/EU	
Maximaal uitgaand vermogen van het voorschakelapparaat	3,6 W
Type lichtbron waarvoor het voorschakelapparaat bestemd is:	Led
Rendement bij vollast	63 %
Opgenomen vermogen in niet-belaste stand (P_{no})	0,5 W
Opgenomen vermogen in stand-bystand (P_{sb})	0,5 W
Opgenomen vermogen in netwerkgebonden stand-bystand (P_{net})	/
Mogelijkheid van het dimmen van lichtbronnen	Het voorschakelapparaat is niet geschikt voor het dimmen van lichtbronnen
Buitenafmetingen van het voorschakelapparaat	Model: EU: JT-DC31V3.6W-H5-IP44 – 103 x 39 x 40 mm
Gewicht van het voorschakelapparaat	Model: EU: JT-DC31V3.6W-H5-IP44: 46 g
Voorschakelapparaat van het artikel verwijderen	Trek voorschakelapparaat uit stopcontact en koppel het los van het artikel
Mogelijkheid van compatibele, dimbare lichtbronnen	Het voorschakelapparaat is niet geschikt voor het dimmen van lichtbronnen

Herzlichen Glückwunsch!

Mit Ihrem Kauf haben Sie sich für einen hochwertigen Artikel entschieden. Machen Sie sich vor der ersten Verwendung mit dem Artikel vertraut.



Lesen Sie hierzu aufmerksam die nachfolgende Gebrauchsanweisung.

Benutzen Sie den Artikel nur wie beschrieben und für die angegebenen Einsatzbereiche. Bewahren Sie diese Gebrauchsanweisung gut auf. Händigen Sie alle Unterlagen bei Weitergabe des Artikels an Dritte ebenfalls mit aus.

Lieferumfang

- 1 x LED-Lichterkette (1)
- 1 x Betriebsgerät (2)
- 1 x Gebrauchsanweisung

Technische Daten

Gesamtlänge: ca. 710 cm

Lichterkette:

Farbwertanteile:

$$-x < 0,270 / x > 0,530$$

$$-y < -2,3172 x^2 + 2,3653 x - 0,2199 /$$

$$y > -2,3172 x^2 + 2,3653 x - 0,1595$$

LED-Treiber

Modell: EU: JT-DC31V3.6W-H5-IP44

Changzhou Jutai Electronic Co., Ltd.

Eingang: 220 - 240 V \sim 50 - 60 Hz, 0,12 A

Ausgang: 31V \equiv 3,6 W

 Symbol für Gleichspannung

 Symbol für Wechselspannung

CE Hiermit erklärt Delta-Sport Handelskontor GmbH, dass dieser Artikel mit den folgenden grundlegenden Anforderungen und den übrigen einschlägigen Bestimmungen übereinstimmt:

2014/30/EU - EMV-Richtlinie

2011/65/EU - RoHS-Richtlinie

2014/35/EU - LVD-Richtlinie



Herstellungsdatum (Monat/Jahr):
06/2024

Bestimmungsgemäße Verwendung

Der Artikel ist nur für den privaten Gebrauch im Innen- und Außenbereich und nicht für den gewerblichen Gebrauch zu verwenden. Der Artikel ist zu Dekorationszwecken geeignet.

Dieser Artikel ist ein Spezialprodukt, weil die x/y-Koordinaten außerhalb des theoretischen Weißpunktes liegen.



Spritzwassergeschützt



Timerfunktion: 6 h eingeschaltet / 18 h ausgeschaltet



Nicht zur allgemeinen Raumbelichtung im Haushalt geeignet.

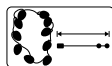

Gesamtlänge ca. 710 cm, davon ca. 500 cm Zuleitung

Verwendete Symbole



Schutzklasse II



Kurzschlussfester Sicherheitstransformator



Polarität



Unabhängiges Betriebsgerät

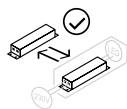

Betriebsgerät kann durch den Endverbraucher getauscht werden.

Sicherheitshinweise

Wichtig: Lesen Sie diese Gebrauchsanweisung sorgfältig und bewahren Sie diese unbedingt auf!

Lebensgefahr!

- Achtung. Nicht für Kinder geeignet! Erstickungsgefahr, da kleine Teile verschluckt oder eingeatmet werden können!
- Lassen Sie Kinder niemals unbeaufsichtigt mit dem Verpackungsmaterial. Es besteht Erstickungsgefahr.
- Außerhalb der Reichweite von Kindern aufhängen.
- Der Artikel ist kein Spielzeug.
- Die Lichterkette darf nicht an die Netzversorgung angeschlossen werden, wenn sie noch in der Verpackung ist.
- Dieser Artikel kann von Kindern ab 8 Jahren und darüber sowie von Personen mit verringerten physischen, sensorischen oder mentalen Fähigkeiten oder Mangel an Erfahrung und Wissen benutzt werden, wenn sie beaufsichtigt oder bezüglich des sicheren Gebrauchs des Artikels unterwiesen wurden und die daraus resultierenden Gefahren verstehen. Kinder dürfen nicht mit dem Artikel spielen. Reinigung und Benutzer-Wartung dürfen nicht von Kindern ohne Beaufsichtigung durchgeführt werden.

Stromschlaggefahr!

- Der Artikel darf nur mit dem mitgelieferten Betriebsgerät (LED-Treiber) verwendet werden.
- Tauchen Sie weder den Artikel noch das Kabel oder das Betriebsgerät in Wasser oder andere Flüssigkeiten.
- Fassen Sie das Betriebsgerät niemals mit feuchten Händen an.
- Ziehen Sie das Betriebsgerät nie am Kabel aus der Steckdose, sondern fassen Sie immer das Betriebsgerät an.
- Betreiben Sie den Artikel nicht, wenn er sichtbare Schäden aufweist oder das Kabel bzw. das Betriebsgerät defekt ist.
- Die Lichtquelle dieser Leuchte ist nicht ersetzbar; wenn die Lichtquelle ihr Lebensdauernende erreicht hat, ist die gesamte Leuchte zu ersetzen.
- **WARNUNG - DIESE LICHTERKETTE DARF OHNE DIE ORDNUNGSGEMÄß ANGEBRACHTEN DICHTUNGSRINGE NICHT BENUTZT WERDEN.**

Verletzungsgefahr!

- Achtung. Alle Verpackungs- und Befestigungsmaterialien sind nicht Bestandteil des Artikels und müssen aus Sicherheitsgründen stets entfernt werden, bevor der Artikel benutzt wird.
- Prüfen Sie den Artikel vor jedem Gebrauch auf Beschädigungen oder Abnutzungen. Der Artikel darf nur in einwandfreiem Zustand verwendet werden!
- Halten Sie den Artikel, das Betriebsgerät und das Kabel von offenem Feuer und heißen Flächen fern.
- Verlegen Sie das Kabel so, dass es nicht zur Stolperfalle wird.
- Es dürfen keine Modifikationen am Artikel vorgenommen werden!

Vermeidung von Sachschäden!

- Knicken Sie das Kabel nicht und legen Sie es nicht über scharfe Kanten.
- Verwenden Sie das Kabel nie als Tragegriff.

Verwendung

1. Entfernen Sie alle Verpackungsmaterialien vom Artikel.
2. Verbinden Sie das Betriebsgerät (2) mit dem Kabel (1), wie in Abb. A gezeigt.

Hinweis: Achten Sie auf die Plus-/Minus-Pole am Betriebsgerät .

3. Stecken Sie das Betriebsgerät in die Steckdose. Der Artikel schaltet sich ein.
4. Drücken Sie die Taste (2a) um die Timerfunktion zu aktivieren.

Hinweis: Bei der Timerfunktion ist das Licht für 6 Stunden eingeschaltet und für 18 Stunden ausgeschaltet. Der Rhythmus wiederholt sich täglich.

5. Drücken Sie die Taste erneut, um den Artikel auszuschalten.
6. Drücken Sie die Taste ein weiteres Mal, um den Artikel wieder einzuschalten.

Lagerung, Reinigung

Lagern Sie den Artikel bei Nichtbenutzung immer trocken und sauber bei Raumtemperatur. Nur mit einem feuchten Reinigungstuch reinigen und anschließend trockenwischen. Das Betriebsgerät darf während der Reinigung nicht nass werden.

WICHTIG! Nie mit scharfen Reinigungsmitteln reinigen.

Hinweise zur Entsorgung

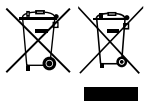

Die durchgestrichene Mülltonne ist ein Verbraucherhinweis der Richtlinie 2012/19/EU und weist darauf hin, dass dieses Gerät am

Ende seiner Nutzungszeit nicht im Hausmüll entsorgt werden darf. Das Gerät ist bei eingerichteten Sammelstellen, Wertstoffhöfen oder Entsorgungsbetrieben abzugeben. Zudem sind Vertrieber von Elektro- und Elektronikgeräten sowie Vertrieber von Lebensmitteln zur Rücknahme verpflichtet.

LIDL bietet Ihnen Rückgabemöglichkeiten direkt in den Filialen und Märkten an. Rückgabe und Entsorgung sind für Sie kostenfrei. Beim Kauf eines Neugeräts haben Sie das Recht, ein entsprechendes Altgerät unentgeltlich zurückzugeben.

Zusätzlich haben Sie die Möglichkeit, unabhängig vom Kauf eines Neugeräts, unentgeltlich (bis zu drei) Altgeräte abzugeben, die in keiner Abmessung größer als 25 cm sind.

Bitte löschen Sie vor der Rückgabe alle personenbezogenen Daten.

Bitte entnehmen Sie vor der Rückgabe Batterien oder Akkus, die nicht vom Altgerät umschlossen sind, sowie Lampen, die zerstörungsfrei entnommen werden können, und führen diese einer separaten Sammlung zu.

Batterien/Akkus dürfen nicht über den Hausmüll entsorgt werden. Sie können giftige Schwermetalle enthalten und unterliegen der Sondermüllbehandlung. Die chemischen Symbole der Schwermetalle sind wie folgt: Cd = Cadmium, Hg = Quecksilber, Pb = Blei. Geben Sie deshalb verbrauchte Batterien/Akkus bei einer kommunalen Sammelstelle ab.



Weitere Informationen zur Entsorgung des ausgedienten Geräts erhalten Sie bei Ihrer Gemeinde- oder Stadtverwaltung. Entsorgen Sie das Gerät und die Verpackung umweltschonend. Bewahren Sie Verpackungsmaterialien (wie z. B. Folienbeutel) für Kinder unerschikbaar auf.



Beachten Sie die Kennzeichnung der Verpackungsmaterialien bei der Abfalltrennung, diese sind gekennzeichnet mit Abkürzungen (a) und Nummern (b) mit folgender Bedeutung: 1-7: Kunststoffe / 20-22: Papier und Pappe / 80-98: Verbundstoffe.

Der Artikel und die Verpackungsmaterialien sind recycelbar, entsorgen Sie diese getrennt für eine bessere Abfallbehandlung.

Hinweise zur Garantie und Serviceabwicklung

Der Artikel wurde mit großer Sorgfalt und unter ständiger Kontrolle produziert. DELTA-SPORT HANDELSKONTOR GmbH räumt privaten Endkunden auf diesen Artikel drei Jahre Garantie ab Kaufdatum (Garantiefrist) nach Maßgabe der folgenden Bestimmungen ein.

Die Garantie gilt nur für Material- und Verarbeitungsfehler. Die Garantie erstreckt sich nicht auf Teile, die der normalen Abnutzung unterliegen und deshalb als Verschleißteile anzusehen sind (z. B. Batterien) sowie nicht auf zerbrechliche Teile wie Schalter oder Teile, die aus Glas gefertigt sind.

Ansprüche aus dieser Garantie sind ausgeschlossen, wenn der Artikel unsachgemäß oder missbräuchlich oder nicht im Rahmen der vorgesehenen Bestimmung oder des vorgesehenen Nutzungsumfangs verwendet wurde oder Vorgaben in der Anleitung/Anweisung nicht beachtet wurden, es sei denn, der Endkunde weist nach, dass ein Material- oder Verarbeitungsfehler vorliegt, der nicht auf einem der vorgenannten Umstände beruht.

Ansprüche aus der Garantie können nur innerhalb der Garantiefrist unter Vorlage des Originalkassenbelegs geltend gemacht werden. Bitte bewahren Sie deshalb den Originalkassenbeleg auf. Die Garantiefrist wird durch etwaige Reparaturen aufgrund der Garantie, gesetzlicher Gewährleistung oder Kulanz nicht verlängert. Dies gilt auch für ersetzte und reparierte Teile. Bitte wenden Sie sich bei Beanstandungen zunächst an die untenstehende Service-Hotline oder setzen Sie sich per E-Mail mit uns in Verbindung. Liegt ein Garantiefall vor, wird der Artikel von uns – nach unserer Wahl – für Sie kostenlos repariert, ersetzt oder der Kaufpreis erstattet. Weitere Rechte aus der Garantie bestehen nicht. Ihre gesetzlichen Rechte, insbesondere Gewährleistungsansprüche gegenüber dem jeweiligen Verkäufer, werden durch diese Garantie nicht eingeschränkt.

IAN: 459146_2401

DE Kundenservice Deutschland
Tel.: 0800 5435 111
E-Mail: deltasport@lidl.de

AT Service Österreich
Tel.: 0800 447744
E-Mail: deltasport@lidl.at

CH Service Schweiz
Tel.: 0800 56 44 33
E-Mail: deltasport@lidl.ch

Zusätzliche Informationen nach Verordnung 2019/2020/EU	
maximale Ausgangsleistung des Betriebsgerätes	3,6 W
Art der Lichtquelle, für die das Betriebsgerät bestimmt ist:	LED
Wirkungsgrad bei Volllast	63 %
Leistungsaufnahme im Leerlaufzustand (P_{no})	0,5 W
Leistungsaufnahme im Bereitschaftszustand (P_{sb})	0,5 W
Leistungsaufnahme im vernetzten Bereitschaftsbetrieb (P_{net})	/
Möglichkeit des Dimmens von Lichtquellen	Das Betriebsgerät eignet sich nicht zum Dimmen von Lichtquellen
Äußere Abmessungen des Betriebsgeräts	Modell: EU: JT-DC31V3.6W-H5-IP44: 103 x 39 x 40 mm
Gewicht des Betriebsgeräts	Modell: EU: JT-DC31V3.6W-H5-IP44: 46 g
Entfernen des Betriebsgeräts vom Artikel	Betriebsgerät aus Steckdose ziehen und vom Artikel trennen
Möglichkeit dimmbarer Lichtquellen	Das Betriebsgerät eignet sich nicht zum Dimmen von Lichtquellen

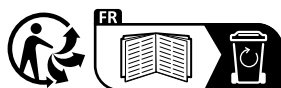

FR

Cet appareil et ses piles se recyclent

À DÉPOSER EN MAGASIN

ou

À DÉPOSER EN DÉCHÈTERIE

Points de collecte sur www.quefairedemesdechets.fr
Privilégiez la réparation ou le don de votre appareil !

DELTA-SPORT HANDELSKONTOR GMBH

Wragekamp 6 • 22397 Hamburg
GERMANY



06/2024

Delta-Sport-Nr.: LK-15090, LK-15091, LK-15092