

CROSS LINE LASER PKLL 7 F7

(GB)

CROSS LINE LASER

Operation and safety notes

(SI)

KRIŽNO LINIJSKI LASER

Navodila za upravljanje in
varnostna opozorila

(SK)

KŘÍŽOVÝ LÍNIOVÝ LASER

Pokyny pre obsluhu a bezpečnostné
pokyny

(HU)

KERESZTVONALAS LÉZER

Kezelési és biztonsági utalások

(CZ)

KŘÍŽOVÝ LINIOVÝ LASER

Pokyny pro obsluhu a
bezpečnostní pokyny

(DE) (AT) (CH)

KREUZLINIENLASER

Bedienungs- und Sicherheitshinweise

IAN 487349_2501

(HU) (SI) (CZ) (SK)

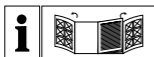

GB	Operation and safety notes	Page	5
HU	Kezelési és biztonsági utalások	Oldal	25
SI	Navodila za upravljanje in varnostna opozorila	Stran	45
CZ	Pokyny pro obsluhu a bezpečnostní pokyny	Strana	67
SK	Pokyny pre obsluhu a bezpečnostné pokyny	Strana	86
DE/AT/CH	Bedienungs- und Sicherheitshinweise	Seite	106

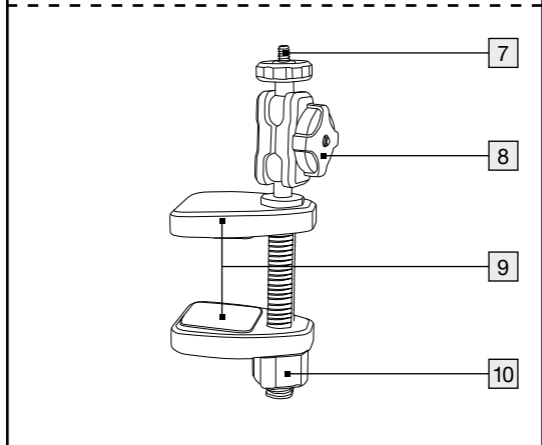
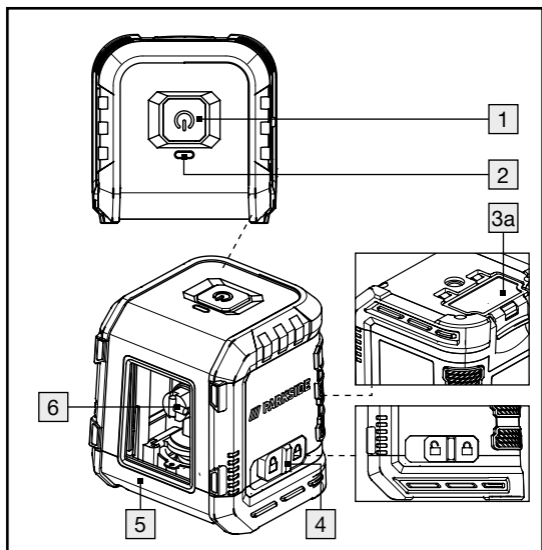

A

A1

5

3a

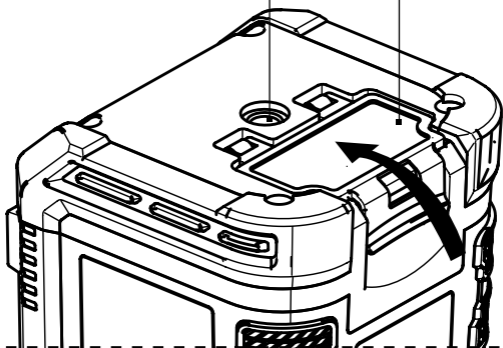

A2



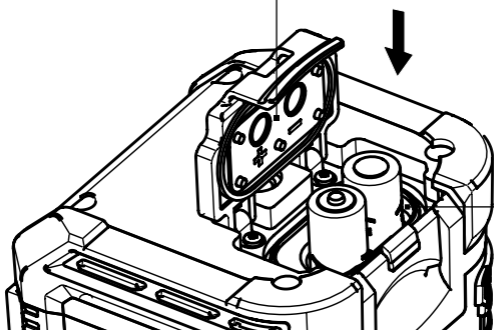

3a

3



List of pictograms used	Page 6
Introduction	Page 8
Intended use	Page 8
Description of parts	Page 9
Scope of delivery	Page 9
Technical data	Page 9
Safety notes	Page 10
Safety instructions for batteries/ rechargeable batteries	Page 13
Initial use	Page 15
Inserting/Changing batteries	Page 16
Switching on/off	Page 16
Use automatic levelling system	Page 17
Working without the automatic levelling system	Page 18
Practical guidance	Page 18
Working with the clamp	Page 18
Working with the tripod	Page 19
Maintenance and cleaning	Page 19
Storage	Page 20
Disposal	Page 20
Warranty	Page 21
Warranty claim procedure	Page 23
Service	Page 24

List of pictograms used

	Please read the instructions for use.
	Danger of explosion!
	Wear safety gloves!
	Attention! - The manual must be consulted in all cases where this symbol is marked.
	Protect yourself from laser radiation!
	Do not stare into the laser beam!
	Direct current/voltage
	Alkaline batteries included
 	Safety notes Instructions for use
	CE mark indicates conformity with relevant EU directives applicable for this product.

List of pictograms used

	Keep out of reach of children
	Do not dispose of in fire
	Do not insert incorrectly
	Do not deform/damage
	Do not open/dismantle
	Do not mix different types or brands
	Do not mix new and used
	Do not charge
	Keep away from water and excessive moisture

List of pictograms used



Do not short circuit



Insert correctly

Cross line laser

● Introduction



We congratulate you on the purchase of your new product. You have chosen a high quality product. The instructions for use are part of the product. They contain important information concerning safety, use and disposal. Before using the product, please familiarise yourself with all of the safety information and instructions for use. Only use the product as described and for the specified applications. If you pass the product on to anyone else, please ensure that you also pass on all the documentation with it.

● Intended use

The product is suitable for the the determination and verification of horizontal and vertical lines. The product is exclusively suitable for use in enclosed operating sites. Any other use or modification of the product shall be considered improper use and may result in serious accidents. The manufacturer

assumes no liability for damages due to improper use. Not intended for commercial purposes.

● Description of parts

- 1 Power-button
- 2 LED indicator (red: levelling off, green levelling on)
- 3 Battery compartment
- 3a Battery compartment cover
- 4 LOCK Switch
- 5 ¼"-thread (underneath)
- 6 Laser beam opening
- 7 ¼"-screw (to align with ¼"-thread of cross line laser)
- 8 Retaining screw
- 9 Clamp Jaw
- 10 Clamping Nut

● Scope of delivery

- 1 Cross line laser
- 1 Clamp
- 2 1.5V-Batteries, Type (LR03) AAA
- 1 Set of instructions for use

● Technical data

Operating voltage:	3V \equiv
Working area ¹⁾ :	7 m
Levelling accuracy:	+/- 0.8 mm/m
Typical self-levelling range:	$\pm 4^\circ$
Typical levelling time:	approx. 6 seconds

Operating temperature:	+5°C–35°C
Max. relative humidity:	≤ 90 %
Laser class:	2
Wave length (λ):	625-645 nm
Maximum performance P max:	1 mW
Clamp mount:	¼"
Batteries:	2 x 1.5V-Batteries, Type (LR03) AAA
Product weight:	201 g (with batteries)
Clamp weight:	130 g
Product dimensions:	approx. 69 x 61 x 74 mm
Max. Clamp jaw opening:	60 mm
Degree of protection:	IP20
Max. operation altitude:	2000 m

- 1) The operating range can be reduced by unfavourable environmental conditions (e.g. direct sunlight).



Safety notes

- **DANGER OF SUFFOCATION!** Packaging materials (e.g. films or polystyrene) can not be used as toys. Always keep children away from the packaging material. The packaging material is not a toy.
- Do not work with the measuring tool in an environment where there is a danger of

explosion, where there are flammable liquids, gasses or dusts. Sparks can be created in the product, which could ignite dust or fumes.

- Test on known sources before use, to make sure that equipment is functioning correctly.
- If the equipment is used in a manner not specified by the manufacturer, the protection provided by the equipment may be impaired.
- The manual must be consulted in all cases where symbol  is marked.
- This product may be used by children from the age of 8, by persons of reduced physical, sensory or mental abilities or a lack of experience and/or knowledge if they are supervised or instructed with regard to the safe use of the product and have understood the risks resulting from use. Do not allow children to play with the product. Cleaning and user maintenance may not be carried out by children unless they are supervised.
- Do not leave the switched-on product unattended and switch the product off after use. Others could be blinded by the laser beam. Risk of eye injury.
- Do not expose the product to moisture or direct sunlight.
- Do not expose the product to extremely high temperatures or temperature fluctuations. For example, do not leave it in your car for a long time. In the case of large temperature fluctuations, let the product acclimatise before using

it. In extreme temperatures or temperature fluctuations, the precision of the product can be impaired.

- Avoid strong impacts against the measuring tool. Damage to the measuring tool can impair its accuracy.
After a strong impact compare the laser line with a known vertical or horizontal reference line to check it.
- Turn the measuring tool off when you transport it. When it is switched off the pendulum unit is locked, which otherwise can be damaged in strong movements.
- Do not bring the measuring tool near to heart pacemakers. The magnet inside the measuring tool creates a field that can impair the function of pacemakers.
- Keep the measuring tool away from magnetic data carriers and devices that are sensitive to magnetic influences. The effects of the magnet can lead to irreversible data losses.



⚠ WARNING! Protect yourself from laser radiation!



- Do not look directly into the laser beam or the laser beam opening **6**.

⚠ WARNING! Viewing the laser beam with optical instruments (e.g. loupe, magnifying glass etc.) is associated with risk injury to the eyes.

⚠ CAUTION! If operating or adjusting devices than other than those described here are used or other procedures are carried out, this can lead to dangerous radiation effects.

- Never direct the laser beam at people, animals or reflective surfaces. Even looking briefly into the laser beam can cause damage to the eyes.
- The laser assembly inside the equipment can be examined, repaired or replaced by the manufacturer only. If functional or other defects occur, please contact the service department listed either by telephone or by e-mail.
- The radiation pattern emitted from this equipment during the performance of operation and maintenance procedure:
 - Wavelength: 625-645 nm
 - Maximum power or energy output: <1mW



Safety instructions for batteries/ rechargeable batteries

- **DANGER TO LIFE!** Keep batteries/rechargeable batteries out of reach of children. If

accidentally swallowed seek immediate medical attention.

- Swallowing may lead to burns, perforation of soft tissue, and death. Severe burns can occur within 2 hours of ingestion.
-  **DANGER OF EXPLOSION!** Never recharge non-rechargeable batteries. Do not short-circuit batteries/rechargeable batteries and/or open them. Overheating, fire or bursting can be the result.
- Never throw batteries/rechargeable batteries into fire or water.
- Do not exert mechanical loads to batteries/rechargeable batteries.

Risk of leakage of batteries/rechargeable batteries

- Avoid extreme environmental conditions and temperatures, which could affect batteries/rechargeable batteries, e.g. radiators/direct sunlight.
- If batteries/rechargeable batteries have leaked, avoid contact with skin, eyes and mucous membranes with the chemicals! Flush immediately the affected areas with fresh water and seek medical attention!
-  **WEAR PROTECTIVE GLOVES!** Leaked or damaged batteries/rechargeable batteries can cause burns on contact with the skin. Wear suitable protective gloves at all times if such an event occurs.

- In the event of a leakage of batteries/rechargeable batteries, immediately remove them from the product to prevent damage.
- Only use the same type of batteries/rechargeable batteries. Do not mix used and new batteries/rechargeable batteries.
- Remove batteries/rechargeable batteries if the product will not be used for a longer period.

Risk of damage of the product

- Only use the specified type of battery/rechargeable battery!
- Insert batteries/rechargeable batteries according to polarity marks (+) and (-) on the battery/rechargeable battery and the product.
- Use a dry lint-free cloth or cotton swab to clean the contacts on the battery/rechargeable battery and in the battery compartment before inserting!
- Remove exhausted batteries/rechargeable batteries from the product immediately.



● Initial use

- Check that the delivery is complete and that there is no visible damage.
- Remove the packaging material from the product.

● Inserting/Changing batteries

- Open the battery compartment cover **3a** as shown in the fig A1.
- Insert batteries into the battery compartment **3** as shown in the fig A2.
- Make sure that the batteries are inserted in a correct polarity as shown in the fig A2 before closing back the battery compartment cover **3a**.
Note: when the battery is low, the LED indicator **2** blinks. Always replace all batteries at the same time. Only use batteries from the same manufacturer and with the same capacity.
- Remove the batteries from the product if it will not be in use for a prolonged period of time. In long periods of storage the batteries can corrode and can run themselves down.

● Switching on/off

- To switch the product on, push the LOCK switch **4** to the position  while the product is on a flat and horizontal surface ($< 4^\circ$). Immediately after being switched on, the product releases two laser lines from the laser beam opening **6**.
- To switch the product off, push the LOCK switch **4** to the position . When switched off, the pendulum unit is locked.

● Use automatic levelling system

- To work with automatic levelling, place the product on a level, firm surface, or fasten it with the ¼"-thread [5] to ¼"-screw [7] of supplied clamp.
- When it is switched on, the automatic levelling system automatically corrects irregularities of $\pm 4^\circ$ within the self levelling area. The levelling is concluded when the laser lines stop moving and the LED indicator [2] goes green.
- If automatic levelling is not possible, e.g. because the base of the measuring tool deviates by more than 4° from the horizontal or because the product is being freely hand-held, the LED indicator [2] will go red and the horizontal and vertical laser lines will flash.

Note 1: operation without automatic levelling will always be indicated via the red LED indicator [2].

Note 2: if the product is agitated or its position is changed during operation, the product will automatically re-level. After re-levelling check the positions of the horizontal and vertical laser lines against reference points to avoid errors.

Note 3: The top Power-button [1] has no function at this mode.

● Working without the automatic levelling system

- Put the LOCK switch [4] into the position .
- Press and hold the Power-button [1] on the top of the product until the product release two laser lines from the laser beam opening [6] that are not levelled.
Operation without automatic levelling will always be indicated via the red LED indicator [2].
- Press and hold the Power-button [1] on top again until the product switch off two laser lines from the laser beam opening at this mode.

● Practical guidance

- Always use only the middle of the laser line for markings. The width of the line depends on the distance.

● Working with the clamp

The clamp provided can be used to attach the device to various objects.

1. Release the clamping nut [10] by rotating the clamping nut anti-clockwise.
2. Position the clamping jaws [9] to the desired location.
3. Rotate the clamping nut [10] clockwise until fastened.
4. Place ¼"-thread [5] of cross line laser with the ¼"-screw [7] of the clamp and tighten with hand. Do not use excessive force as this may damage the device.

5. Align the cross line laser. To do so, release the retaining screw **8** by rotating anti-clockwise and move the cross line laser into the desired position.
6. Fix the position by fastening the retaining screw **8**.

● Working with the tripod

You can place the cross line laser in a stable position and adjust the height using a tripod (not provided in scope of delivery).

Place the cross line laser with ¼"-thread **5** onto the ¼"-screw of your tripod and tighten by hand. Do not use excessive force as this may damage the device.

● Maintenance and cleaning

The product requires no maintenance.

- **ATTENTION!** Never submerge the product in water or other liquids. Do not allow water to enter into the product during cleaning.
- Keep the product clean to ensure good, secure work.
- Use a dry cloth to clean the outside.
- Clean the laser beam opening **6** with a soft air jet. In cases of heavy contamination, remove the dirt with a slightly damp Q-tip. Do not exert any strong pressure!

⚠ WARNING! For repair purposes the product may only be opened by a professional.

- Have the measuring tool repaired by qualified professionals and only with original replacement parts. This ensures that the safety of the measuring tool is maintained.
- When repairing, make sure that you wear protective goggles and do not look directly into the exit aperture of the laser beam.

● Storage

- If you will not be using the product for a prolonged period of time, remove the batteries and store it in a clean, dry place that is not exposed to direct sunlight.

● Disposal

The packaging is made entirely of recyclable materials, which you may dispose of at local recycling facilities.



Observe the marking of the packaging materials for waste separation, which are marked with abbreviations (a) and numbers (b) with following meaning: 1–7: plastics/20–22: paper and fibreboard/80–98: composite materials.



Contact your local refuse disposal authority for more details of how to dispose of your worn-out product.



To help protect the environment, please dispose of the product properly when it has reached the end of its useful life and not in the household waste. Information on collection points and their opening hours can be obtained from your local authority.

Faulty or used batteries/rechargeable batteries must be recycled. Return the batteries/rechargeable batteries and the product to the available collection points.



Environmental damage through incorrect disposal of the batteries/rechargeable batteries!

Batteries/rechargeable batteries may not be disposed of with the usual domestic waste. They may contain toxic heavy metals and are subject to hazardous waste treatment rules and regulations. The chemical symbols for heavy metals are as follows: Cd = cadmium, Hg = mercury, Pb = lead. That is why you should dispose of used batteries/rechargeable batteries at a local collection point.

● **Warranty**

The product has been manufactured to strict quality guidelines and meticulously examined before delivery. In the event of material or manufacturing defects you have legal rights against the retailer

of this product. Your legal rights are not limited in any way by our warranty detailed below.

The warranty for this product is 3 years from the date of purchase. The warranty period begins on the date of purchase. Keep the original sales receipt in a safe location as this document is required as proof of purchase.

Any damage or defects already present at the time of purchase must be reported without delay after unpacking the product.

Should the product show any fault in materials or manufacture within 3 years from the date of purchase, we will repair or replace it – at our choice – free of charge to you. The warranty period is not extended as a result of a claim being granted. This also applies to replaced and repaired parts.

This warranty becomes void if the product has been damaged, or used or maintained improperly.

The warranty covers material or manufacturing defects. This warranty does not cover product parts subject to normal wear and tear, thus considered consumables (e.g. batteries, rechargeable batteries, tubes, cartridges), nor damage to fragile parts, e.g. switches or glass parts.

● **Warranty claim procedure**

So that your request can be processed quickly, please observe the following instructions:

- For all inquiries, please have the receipt and item number (IAN 487349_2501) ready as proof of purchase.
- The article number can be taken from the identification label on the product, engraving on the product, the front cover of your manual (at the bottom left), or the sticker on the back or bottom of the product.
- If malfunctions or other defects arise, first contact the service department indicated below by phone or email.
- You can then send a product recorded as defective to the communicated service address postage-free, making sure to enclose proof of purchase (receipt) and information on the details of the defect and when it occurred.

○



You can download and view this and numerous other manuals at parkside-diy.com. This QR code takes you directly to parkside-diy.com. Choose your country and use the search screen to search for the operating

instructions. Entering the item number (IAN) 487349_2501 takes you to the operating instructions for your item.

● Service

Service Great Britain

Tel.: 0800 0569216

E-Mail: owim@lidl.co.uk













Az alkalmazott piktogramok jelmagyarázata	Oldal 26
Bevezető	Oldal 28
Rendeltetésszerű használat.....	Oldal 28
Alkatrészleírás.....	Oldal 29
A csomag tartalma	Oldal 29
Műszaki adatok	Oldal 29
Biztonsági utasítások	Oldal 30
Az elemekre/akkukra vonatkozó biztonsági tudnivalók.....	Oldal 33
Üzembehelyezés	Oldal 35
Az elemek behelyezése/cseréje.....	Oldal 35
Be-/kikapcsolás.....	Oldal 36
A kiegészítő-automatika használata.....	Oldal 36
A szintező automatika nélküli munkavégzés...	Oldal 37
A munkára vonatkozó tudnivalók	Oldal 38
Munkavégzés a kapoccsal	Oldal 38
Állvánnyal történő munkavégzés	Oldal 39
Karbantartás és tisztítás	Oldal 39
Tárolás	Oldal 40
Mentesítés	Oldal 40
Garancia	Oldal 41
Garanciális ügyek lebonyolítása	Oldal 42
Szerviz	Oldal 44

Az alkalmazott piktogramok jelmagyarázata

	Olvassa el a használati útmutatót.
	Robbanásveszély!
	Viseljen védőkesztyűt!
	Figyelem! Ezt a használati utasítást minden olyan esetben figyelembe kell venni, amelyek ezzel a szimbólummal vannak megjelölve.
	Védje magát a lézersugárzástól!
	Ne nézzen a lézersugárba!
	Egyenáram/-feszültség
	Alkáli elemekkel
	Biztonsági tudnivalók Kezelési utasítások
	A CE-jelölés a termékre vonatkozó EU-irányelveknek való megfelelést tanúsítja.

Az alkalmazott piktogramok jelmagyarázata

	Gyermekek elől elzárva tartandó!
	
	Ne dobja tűzbe!
	Ne helyezze be helytelenül!
	Ne torzítsa el/rongálja meg!
	Ne nyissa fel/szerelje szét!
	Ne használjon egyszerre különböző típusú és márkájú elemeket!
	Ne használjon egyszerre új és használt elemeket!
	Ne töltsé!
	Tartsa távol az elemeket víztől és túlzott nedvességtől!

Az alkalmazott piktogramok jelmagyarázata



Ne zárja rövidre!



Ügyeljen a helyes behelyezésre!

Keresztvonalas lézer

● Bevezető



Gratulálunk új termékének vásárlása alkalmából. Ezzel a döntésével vállalatunk értékes terméke mellett döntött. A használati utasítás ezen termék része. A biztonságra, a használatára és a megsemmisítésre vonatkozó fontos tudnivalókat tartalmazza. A termék használata előtt ismerje meg az összes használati és biztonsági tudnivalót. A terméket csak a leírtak szerint és a megadott felhasználási területeken alkalmazza. A termék harmadik személy számára való továbbadása esetén kézbesítse vele annak a teljes dokumentációját is.

● Rendeltetésszerű használat

A termék a vízszintes és függőleges vonalak kiszámítására és ellenőrzésére alkalmas. A termék kizárólag zárt helyiségekben üzemeltethető. Minden más jellegű használat vagy a termék megváltoztatása nem rendeltetésszerűnek minősül és rendkívül

balesetveszélyes. A nem rendeltetésszerű használatból fakadó károkért a gyártó nem vállal felelősséget. Nem ipari felhasználásra való.

● Alkatrészleírás

- 1 POWER-gomb
- 2 LED ellenőrző lámpa (piros: szintezés ki, zöld: szintezés be)
- 3 elemrekesz
- 3a elemrekesz-fedél
- 4 LOCK-kapcsoló
- 5 ¼"-csavarmenet (alsó oldal)
- 6 lézer kimeneti nyílás
- 7 ¼"-csavar (a keresztvonalas lézer ¼"-csavarmenetével történő beállításhoz)
- 8 rögzítőcsavar
- 9 befogópofa
- 10 szorítóanya

● A csomag tartalma

- 1 körvonalas lézer
- 1 kapocs
- 2 1,5V-os elem, (LR03) AAA típus
- 1 használati útmutató

● Műszaki adatok

Üzemi feszültség:	3V===
Mukaterület ¹⁾ :	7 m
Kiegyenlítési pontosság:	+/- 0,8mm/m
Tipikus önkiegyenlítő pontosság:	± 4°

Tipikus kiegyenlítési idő:	kb. 6 másodperc
Üzemi hőmérséklet:	+5 °C–35 °C
A levegő relatív páratartalma max.:	≤ 90 %
Lézerosztály:	2
Hullámhossz (λ):	625-645 nm
Maximális teljesítmény	
P max:	1 mW
Kapocs felfogatása:	¼"
Elemek:	2 db 1,5V-os elem, (LR03) AAA típus
Termék súlya:	201 g (elemekkel)
Kapocs súlya:	130g
Termék mérete:	kb. 69 x 61 x 74 mm
Befogópofák max. nyílása:	60 mm
Védettség:	IP20
Max. használati magasság:	2000 m
1) A munkaterületet a kedvezőtlen környezeti körülmények (pl. közvetlen napsütés) lecsökkenthetik.	



Biztonsági utasítások

- **FULLADÁSVESZÉLY!** A csomagolóanyaggal (pl. fóliák, vagy polisztirol) nem szabad játszani. Tartsa távol a csomagolóanyagot a gyerekektől. A csomagolóanyag nem játékszer.
- Ne dolgozzon a mérőkészülékkel robbanásveszélyes környezetben, ahol gyúlékony folyadék, gőz, gáz vagy por található. A termékben szikrák

képződhetnek, amelyek a port, vagy a gőzöket meggyűjthetik.

- Ismeretlen talajokon történő használat előtt a helyes működés biztosítása érdekében próbálja ki a terméket.
- Amennyiben a terméket nem a gyártó által megadott módon használja, az befolyásolhatja a termék védelmi funkciót.
- Ezt a használati utasítást minden olyan esetben figyelembe kell venni, amelyek ezzel a szimbólummal  vannak megjelölve.
- A terméket 8 éves kor feletti gyermekek, valamint korlátozott fizikai, érzékszervi vagy szellemi képességgel élő vagy nem megfelelő tapasztalattal és tudással rendelkező személyek csak felügyelet mellett, illetve a termék biztonságos használatára vonatkozó felvilágosítás és/vagy a lehetséges veszélyek megértése után használhatják. Ne hagyja a gyerekeket a termékkel játszani. A tisztítást és karbantartást gyermek csak felügyelet mellett végezheti.
- A bekapcsolt terméket ne hagyja felügyelet nélkül és a használat végétével kapcsolja ki azt. A lézersugár más személyeket megvakíthat. Szemsérülés veszélye.
- Óvja a terméket nedvességtől és a közvetlen napsugárzástól.
- Ne tegye ki a terméket szélsőséges hőmérsékletnek, vagy hőingadozásnak. Ne hagyja azt pl. hosszabb időre az autóban. Nagyobb hőingadozást követően hagyja, hogy a termék

alkalmazkodjon a hőmérséklethez, mielőtt üzembe veszi azt. Extrém hőmérsékleten, vagy hőingadozás esetén a termék pontossága csökkenhet.

- Kerülje az erős ütéseket, vagy a mérőeszköz leesését. A mérőeszköz sérülése miatt a pontosság csökkenhet. Erős ütközést, vagy leesést követően a lézervonalat hasonlítsa össze egy ismert vízszintes, vagy függőleges referenciavonallal.
- Kapcsolja ki a mérőeszközt, ha szállítja azt. Kikapcsoláskor az ingaegységet rögzítjük, különben az erős mozgás károsíthatná.
- Ne tegye a mérőeszközt szívritmusszabályozó közelébe. A mérőeszköz belsejében lévő mágnes olyan mezőt képez, amely a szívritmusszabályozó működését ronthatja.
- Tartsa a mérőeszközt mágneses adattárolóktól és a mágnesességre kényes készülékektől távol. A mágnes hatására visszafordíthatatlan adatvesztésre kerülhet sor.



▲ FIGYELMEZTETÉS! Védje magát a lézersugárzástól!



- Ne nézzen közvetlenül a lézersugárba, ill. a lézernyílásba **6**.

⚠ FIGYELMEZTETÉS! A lézersugár optikai eszközökkel (pl. mikroszkóppal, nagyítóval, stb.) történő megfigyelése veszélyezteti a szemet.

⚠ VIGYÁZAT! Ha az itt megadott kezelő-, vagy kalibrálóeszközöket használ, vagy a leírtaktól eltérő módon jár el, úgy az veszélyes sugárzási hatásokat okozhat.

- Soha ne irányítsa a lézersugarat fényvisszaverő felületekre, személyekre, vagy állatokra. Már rövid belepillantás a lézersugárba is szemkárosodást okozhat.
- A termék belsejében található lézert csak a gyártó ellenőrizheti, javíthatja vagy cserélheti. Ha működési hiba vagy egyéb hiányosság lépne fel, akkor kérjük, telefonon vagy e-mail útján vegye fel a kapcsolatot a szervizosztállyal.
- A termék által az üzemelési és karbantartási folyamat során megadott sugárzási diagram:
 - Hullámhossz: 625-645 nm
 - Maximális teljesítmény vagy energia-leadás: < 1 mW



Az elemekre/akkukra vonatkozó biztonsági tudnivalók

- **ÉLETVESZÉLY!** Tartsa távol az elemeket/akkumulátorokat a gyermekektől. Lenyelés esetén azonnal forduljon orvoshoz!

- A lenyelés égési sérülésekhez, puha szövetek perforációjához és halálhoz vezethet. 2 órán belül a lenyelés után súlyos égési sérülések léphetnek fel.
-  **ROBBANÁSVESZÉLY!** Soha ne töltsse a nem feltölthető elemeket. Az elemeket/akkukat tilos rövidre zárni és/vagy felnyitni. Annak következménye túlhevülés, tűzveszély vagy a kihaladásuk lehet.
- Soha ne dobja az elemeket/akkukat tűzbe vagy vízbe.
- Ne tegye ki az elemeket/akkukat mechanikai terhelésnek!

Az elemek/akkuk kifolyásának kockázata

- Kerülje a szélsőséges körülményeket és hőmérsékleteket, mint pl. fűtőtestek/közvetlen napsugárzás, amelyek hatással lehetnek az elemekre/akkukra.
- Ha az elemek/akkumulátorok kifolytak, kerülje el a bőrt, a szemeket és a nyálkahártyák vegyszerekkel való érintkezését! Azonnal mossa le az érintett helyet tiszta vízzel és forduljon orvoshoz!
-  **VISELJEN VÉDŐKESZTYŰT!** A kifutott, vagy sérült elemek/akkuk a bőrrel érintkezve felmarhatják azt. Ezért ilyen esetben mindenképpen húzzon megfelelő védőkesztyűt.
- Az elem/akku kifolyása esetén távolítsa el azt azonnal a termékből a sérülések elkerülése érdekében.

- Csak azonos típusú elemeket/akkukat használjon! Ne használjon együtt régi és új elemeket/akkukat!
- Távolítsa el az elemeket/akkukat, ha hosszabb ideig nem használja a terméket.

A termék sérülésének veszélye

- Kizárólag a megadott típusú elemeket/akkukat használja.
- Az elemeket/akkut a termék és az elem/akku (+) és (-) polaritás-jelzésének megfelelően helyezze be.
- Behelyezés előtt tisztítsa meg az elem/akkumulátor és az elemrekesz érintkezőit egy száraz, szőszmentes kendővel vagy fűltisztító pálcikával!
- A lemerült elemeket/akkukat haladéktalanul távolítsa el a készülékből.

● Üzembehelyezés

- Ellenőrizze a szállítmányt a teljesség és a látható károk vonatkozásában.
- Távolítsa el teljesen a csomagolóanyagot a termékről.

● Az elemek behelyezése/cseréje



- Nyissa ki az elemrekesz fedelét **3a** az A1 ábrának megfelelően.
- Helyezze az elemeket az elemrekeszbe **3** az A2 ábrának megfelelően.

- Ügyeljen arra, hogy az elemek a helyes polaritásnak megfelelően legyenek behelyezve az A2 ábrának megfelelően, mielőtt ismét lezárja az elemrekesz borítóját [3a].

Tudnivaló: Gyenge elem esetén a LED-ellenőzőlámpa [2] pirosan villog. Mindig egyszerre cserélje az összes elemet. Csak egyazon gyártó azonos teljesítményű elemét használja.

- Ha a terméket hosszabb ideig nem használja, távolítsa el az elemeket a készülékből. Az elemek hosszabb használaton kívüli idő esetén rozsdásodhatnak és maguktól lemerülhetnek.

● Be-/kikapcsolás

- A termék bekapcsolásához tolja a LOCK-kapcsolót [4]  helyzetbe, eközben a termék sík és vízszintes felületen legyen található ($< 4^\circ$). A termék a bekapcsolást követően azonnal két lézervonalat bocsát ki a lézernyílásból [6].
- A termék kikapcsolásához tolja a LOCK-kapcsolót [4]  helyzetbe. Kikapcsoláskor az in-gaegységet rögzítjük.

● A kiegyenlítő-automatika használata

- A szintező automatikával történő munkavégzéshez állítsa a terméket egy vízszintes, szilárd alapra, vagy rögzítse az $\frac{1}{4}$ "-csavarmenettel [5] a csomagban található kapocs $\frac{1}{4}$ "-csavarjára [7].
- A bekapcsolást követően a kiegyenlítőautomatika a $\pm 4^\circ$ -os kiegyenlítő tartományon belül

kiegyenlíti az egyenetlenségeket. A kiegyenlítés kizárt, ha a lézervonalak nem mozognak és ha a LED-ellenőrzőlámpa [2] zölden világít.

- Ha az automatikus kiegyenlítés nem lehetséges, mert pl. a mérőeszköz alja több mint 4°-ban eltér a vízszintestől, vagy ha a terméket szabadkézzel tartják, akkor a LED-ellenőrzőlámpa [2] pirosan világít és a vízszintes és függőleges lézervonalak villognak.

Tudnivaló 1: A kiegyenlítőautomatika nélküli munkavégzést a piros LED-ellenőrzőlámpa [2] jelzi.

Tudnivaló 2: Rázkodás, vagy a üzemelés alatti szintváltás esetén a termék automatikusan újra kiegyenlítődik. Az ismételt kiegyenlítést követően ellenőrizzé a vízszintes ill. a függőleges lézervonal referenciapontokhoz viszonyított helyzetét a hibák elkerülése érdekében.

Tudnivaló 3: Ebben az üzemmódban a POWER gombnak [1] nincs funkciója.

● A szintező automatika nélküli munkavégzés

- Tolja a LOCK-kapcsolót [4] az -állásba.
- Nyomja meg és tartsa megnyomva a termék felső oldalán található POWER-gombot [1] addig, amíg az két lézervonalat bocsát ki a lézernyíláson [6], amelyek nincsenek szintezve. A szintező automatika nélküli munkavégzést mindig a piros LED ellenőrző lámpa [2] jelzi.

- Nyomja meg és tartsa megnyomva a felső oldalon található POWER-gombot **1** addig, amíg a termék ebben a módban két lézervonalat bocsát ki a lézernyíláson.

● **A munkára vonatkozó tudnivalók**

- Mindig csak a lézervonal közepét használja a jelöléshez. A lézervonal szélessége a távolsággal változik.

● **Munkavégzés a kapoccsal**

A csomagban található kapoccsal a termék különböző tárgyakra rögzíthető.

1. Lazítsa meg a szorítóanyát **10** az óramutató járásával ellentétes irányban történő elforgatás útján.
2. Helyezze el a befogópofákat **9** a kívánt helyen.
3. Forgassa el a szorítóanyát **10** az óramutató járásával megegyező irányban ütközésig.
4. Helyezze a keresztvonalas lézer $\frac{1}{4}$ "-csavarmentét **5** a kapocs $\frac{1}{4}$ "-csavarjára **7** és kézzel szorítsa meg. Ne alkalmazzon túlzott erőhatást, mivel ezáltal megrongálhatja a terméket.
5. Állítsa be a keresztvonalas lézert. Ehhez lazítsa meg a rögzítőcsavart **8** az óramutató járásával ellentétes irányban történő elforgatás útján, és állítsa a keresztvonalas lézert a kívánt helyzetbe.
6. A beállítás rögzítéséhez szorosan húzza meg a rögzítőcsavart **8**.

● **Állvánnyal történő munkavégzés**

A keresztvonalas lézert stabil helyzetbe tudja állítani és a magasságot egy állvánnyal (nincs a csomagban) állíthatja be. Helyezze a keresztvonalas lézert az ¼"-csavarmenettel **5** az Ön állványa ¼"-csavarjára és kézzel szorítsa meg. Ne alkalmazzon túlzott erőhatást, mivel ezáltal megrongálhatja a terméket.

● **Karbantartás és tisztítás**

A termék nem igényel karbantartást.

- **FIGYELEM!** Soha ne merítse a terméket vízbe vagy más folyadékba. A tisztítás során nem kerülhet folyadék a termékbe.
- Tartsa a terméket tisztán, hogy jól és biztosan dolgozhasson.
- A burkolat tisztításához egy száraz kendőt használjon.
- Enyhe légárammal tisztítsa a lézernyílást **6**. Erős szennyeződés esetén távolítsa el a szennyeződést egy enyhén benedvesített fülpszikáló rúddal. Ezalatt ne fejtse ki erős nyomást!

⚠ FIGYELMEZTETÉS! A terméket javítás céljából csak szakember nyithatja fel.

- A mérőeszközt csak képzett szakemberrel és csak eredeti tartozékokkal javíttassa. Ezzel garantálja, hogy mérőeszköze biztonságos maradjon.

- A javítás során ügyeljen arra, hogy viseljen védőszemüveget, és ne nézzen közvetlenül a lézersugár kimeneti nyílásába.

● Tárolás

- Ha hosszabb ideig nem használja a terméket, vegye ki az elemeket, majd egy tiszta, száraz, napfénytől mentes helyen tárolja a terméket.

● Mentesítés

A csomagolás környezetbarát anyagokból készült, amelyeket a helyi újrahasznosító helyeken adhat le ártalmatlanítás céljából.



A hulladék elkülönítéséhez vegye figyelembe a csomagolóanyagon található jelzéseket. Ezek rövidítéseket (a) és számokat (b) tartalmaznak a következő jelentéssel: 1–7: műanyagok/20–22: papír és karton/80–98: kötőanyagok.



A kiszolgált termék megsemmisítési lehetőségeiről lakóhelye illetékes önkormányzatánál tájékozódhat.



A környezete érdekében, ne dobja a kiszolgált terméket a háztartási szemétbe, hanem adja le szakszerű ártalmatlanításra.

A gyűjtőhelyekről és azok nyitvatartási idejéről az illetékes önkormányzatnál tájékozódhat.

A hibás vagy elhasznált elemeket/akkukat újra kell hasznosítani. Szolgáltassa vissza az elemeket/akkukat és/vagy a terméket az ajánlott gyűjtőállomásokon keresztül.



Környezeti károk az elemek/akkuk hibás megsemmisítése következtében!

Az elemeket/akkukat nem szabad a háziszemétbe dobni. Mérgező hatású nehézfémeket tartalmazhatnak és ezért különleges kezelést igénylő hulladéknak számítanak. A nehézfémek vegyjelei a következők: Cd = kadmium, Hg = higany, Pb = ólom. Ezért az elhasznált elemeket/akkukat egy közösségi gyűjtőhelyen adja le.

● Garancia

A terméket gondosan, szigorú minőségi előírások betartásával gyártottuk, és a szállítás előtt gondosan ellenőriztük. Anyag- vagy gyártási hibák esetén a termék eladójával szemben törvényes jogok illetik meg. Az Ön törvényes jogait az általunk alább meghatározott garancia semmilyen módon nem korlátozza.

Erre a termékre 3 év garanciát adunk a vásárlás dátumától számítva. A garancia idő a vásárlás

dátumával kezdődik. Biztonságos helyen őrizze meg az eredeti vásárlói bizonylatot, mert ez a dokumentum szükséges a vásárlás bizonyításához.

A vásárláskor fennálló károkat és hiányosságokat a termék kicsomagolása után haladéktalanul jelezze.

Ha ezen a terméken a vásárlástól számított 3 éven belül anyag- vagy gyártási hibát észlel, választásunk szerint ingyenesen megjavítjuk vagy kicseréljük a terméket. A garancia idő nem hosszabbodik meg a helyette nyújtott szavatossági igény által. Ez a kicserélt vagy javított alkatrészekre is érvényes.

A garancia megszűnik, ha a terméket megrongálták, ill. nem szakszerűen kezelték vagy végezték a karbantartást.

A garancia az anyag- és gyártási hibákra vonatkozik. Ez a garancia nem terjed ki azokra a termékalkatrészekre, amelyek normál kopásnak vannak kitéve, és ezért gyorsan kopó alkatrésznek minősülnek (pl. elemekre, akkumulátorokra, tömlőkre, tintapatronokra), illetve a törékeny alkatrészek sérülésére, pl. kapcsolókra vagy üveg alkatrészekre.

● **Garanciális ügyek lebonyolítása**

Ügyének gyors elintézése céljából kérjük, kövesse az alábbi útmutatásokat:

- o Kérjük, kérdések esetére őrizze meg a pénztárblokkot és a cikkszámot (IAN 487349_2501) a vásárlás tényének igazolására.
- o A cikkszámot leolvashatja a termék típusablájáról, a terméken található gravírozásból, az útmutató címdaláról (balra lent), vagy a termék hátoldalán vagy az alsó oldalán lévő címkéről.
- o Ha működési hiba vagy egyéb hiányosság lépne fel, akkor először telefonon vegye fel a kapcsolatot a következőkben megnevezett szervizosztállyal vagy küldjön e-mailt.
- o Ha a szóban forgó termék meghibásodott, akkor a vásárlási bizonylat (pénztári blokk) mellékelésével, a hiba leírásával és a hiba keletkezési idejének a megadásával, portómentesen elküldheti az Önnek megadott szerviz címére.

o



Ezeket és számos más kézikönyvet megtekinthet és letölthet a parkside-diy.com oldalon. Ez a QR-kód közvetlenül a parkside-diy.com oldalra irányítja. Válassza ki az országot, és a keresési felület segítségével keresse

ki a használati utasítást. Adja meg a cikkszámot

(IAN) 487349_2501, hogy megtekintse a cikkhez tartozó használati utasítást.

● **Szerviz**

HU Szerviz Magyarország

Tel.: 0680021536

E-mail: owim@lidl.hu













Legenda uporabljenih piktogramov	Stran 46
Uvod	Stran 48
Predvidena uporaba	Stran 48
Opis delov.....	Stran 49
Obseg dobave	Stran 49
Tehnični podatki	Stran 49
Varnostni napotki	Stran 50
Varnostni napotki za baterije/akumulatorje...	Stran 53
Začetek uporabe	Stran 55
Vstavljanje/menjava baterij	Stran 55
Vklop/izklop	Stran 56
Uporaba nivelirne avtomatike	Stran 56
Delo brez nivelirne avtomatike.....	Stran 57
Navodila za delo	Stran 57
Delo s sponko.....	Stran 58
Delo s stojalom	Stran 58
Vzdrževanje in čiščenje	Stran 59
Skladiščenje	Stran 59
Odstranjevanje	Stran 60
Garancija	Stran 61
Postopek pri uveljavljanju garancije	Stran 61
Servis.....	Stran 62
Garancijski list	Stran 63

Legenda uporabljenih piktogramov

	Preberite navodilo za uporabo.
	Nevarnost eksplozije!
	Nosite zaščitne rokavice!
	Pozor! Pri delih, označenih s tem simbolom, je treba prebrati navodila za uporabo.
	Zaščitite se pred laserskim sevanjem!
	Ne glejte v laserski žarek!
	Enosmerni tok/enosmerna napetost
	Vključuje alkalne baterije
	Varnostni napotki Navodila za upravljanje
	Znak CE potrjuje skladnost z EU-direktivami, ki zadevajo izdelek.

Legenda uporabljenih piktogramov

	Shranjujte izven dosega otrok
	
	Ne mečite v ogenj
	Ne vstavljajte napačno
	Ne deformirajte/poškodujte
	Ne odpirajte/razstavljajte
	Ne mešajte med seboj razičnih tipov in znamk
	Ne mešajte med seboj novih in rabljenih baterij
	Ne polnite
	Držite baterije proč od vode in prekomerne vlage.

Legenda uporabljenih piktogramov



Ne povzročajte kratkega stika



Pazite na pravilno vstavljanje

Križno linijski laser

● Uvod



Iskrene čestitke ob nakupu vašega novega izdelka. Odločili ste se za zelo kakovosten izdelek. To navodilo za uporabo je sestavni del tega izdelka. Vsebuje pomembna navodila za varnost, uporabo in odstranitev. Preden začnete izdelek uporabljati, se seznanite z vsemi navodili za uporabo in varnostnimi napotki. Izdelek uporabljajte samo tako, kot je opisano, in samo za navedena področja uporabe. Če izdelek odstopite novemu lastniku, mu zraven izročite tudi vse dokumente.

● **Predvidena uporaba**

Izdelek je primeren za ugotavljanje in preverjanje vodoravnih in navpičnih črt. Izdelek je primeren izključno za obratovanje na zaprtih mestih uporabe. Kakršna koli drugačna uporaba ali sprememba izdelka ni v skladu z določili in predstavlja znatno nevarnost nesreč. Za poškodbe, nastale zaradi

nenamenske uporabe, proizvajalec ne prevzema odgovornosti. Ni namenjen za poslovno uporabo.

● Opis delov

- 1 Tipka Power
- 2 LED-kontrolna lučka (rdeča: niveliranje izklopljeno, zelena: niveliranje vklopljeno)
- 3 Predalček za baterije
- 3a Pokrov predalčka za baterije
- 4 Stikalo LOCK
- 5 ¼" navoj (spodnja stran)
- 6 Izstopna odprtina laserja
- 7 ¼" vijak (za poravnavo z ¼" navojem križnega laserja)
- 8 Pritrdilni vijak
- 9 Vpenjalna čeljust
- 10 Vpenjalna matica

● Obseg dobave

- 1 križno linijski laser
- 1 sponka
- 2 1,5-voltni bateriji, tip (LR03) AAA
- 1 navodilo za uporabo

● Tehnični podatki

Obratovalna napetost:	3V \equiv
Delovno območje ¹⁾ :	7 m
Natančnost niveliranja:	+/- 0,8 mm/m
Tipično območje samoniveliranja:	$\pm 4^\circ$
Tipični čas niveliranja:	pribl. 6 sekunde

Obratovalna temperatura:	+5 °C–35 °C
Relativna vlažnost zraka, maks.:	≤ 90 %
Razred laserja:	2
Valovna dolžina (λ):	625-645 nm
Največja moč P maks:	1 mW
Nosilec sponke:	¼"
Baterije:	2 x 1,5-voltne baterije, tip (LR03) AAA
Teža izdelka:	201 g (z baterijama)
Teža sponke:	130g
Mere izdelka:	pribl. 69 x 61 x 74 mm
Maks. odpiranje vpenjalnih čeljusti:	60 mm
Vrsta zaščite:	IP20
Maks. obratovalna višina:	2000 m

1) Delovno območje se lahko zaradi neugodnih pogojev okolice (npr. neposrednega sončnega sevanja) zmanjša.



Varnostni napotki

- **NEVARNOST ZADUŠITVE!** Embalažni materiali (npr. folije ali polistirol) se ne smejo uporabljati kot igrače. Otrok ne pustite v bližino embalažnega materiala. Embalažni material ni igrača.
- Z merilnim orodjem ne delajte v okolici, kjer obstaja nevarnost eksplozije in v kateri se

lahko nahajajo gorljive tekočine, plini ali prah. Na izdelku lahko pride do nastanka isker, zaradi katerih se prah ali hlapi vnamejo.

- Pred uporabo preizkusite izdelek na znanih podlagah, da se prepričate, ali izdelek deluje pravilno.
- Če izdelek uporabljate na način, ki ga proizvajalec ne navaja, lahko to negativno vpliva na varnostne funkcije izdelka.
- Pri delih, označenih s tem simbolom , je treba prebrati navodila za uporabo.
- Ta izdelek lahko uporabljajo otroci od 8. leta naprej ter osebe z zmanjšanimi telesnimi, zaznavnimi ali duševnimi sposobnostmi ali osebe s pomanjkljivimi izkušnjami in/ali znanjem, če so pod nadzorom ali če so bili poučeni o varni uporabi izdelka in razumejo nevarnosti, do katerih lahko pride med uporabo. Otroci se ne smejo igrati z izdelkom. Čiščenje in vzdrževanje smejo izvajati otroci samo v primeru, če so pod nadzorom.
- Vklapljenega izdelka ne puščajte nenadzorovanega in po uporabi izklopite izdelek. Laserski žarek lahko zaslepi druge osebe. Nevarnost poškodb oči.
- Izdelek zaščitite pred mokroto in neposrednimi sončnimi žarki.
- Izdelka ne izpostavljajte ekstremnim temperaturam ali temperaturnim nihanjem. Npr. ne pustite ga dlje časa v avtomobilu. Pri močnih temperaturnih nihanjih pustite izdelek, da se

prilagodi na temperaturo, preden ga začnete uporabljati. Ekstremne temperature ali temperaturna nihanja lahko vplivajo na natančnost izdelka.

- Preprečite močne udarce ali padce merilnega orodja. Poškodbe merilnega orodja lahko negativno vplivajo na natančnost. Po močnem udarcu ali padcu primerjajte lasersko črto z znano vodoravno ali navpično referenčno črto.
- Merilno orodje med prevozom izklopite. Ob izklopu se nihajna enota zapahne, saj jo lahko večji premiki poškodujejo.
- Merilnega orodja ne približujte srčnim spodbujevalnikom. Zaradi magneta v notranjosti merilnega orodja se ustvari polje, ki lahko negativno vpliva na delovanje srčnega spodbujevalnika.
- Merilnega orodja ne približujte magnetnim nosilcem podatkov in napravam, občutljivim na magnete. Zaradi učinkovanja magneta lahko pride do nepopravljive izgube podatkov.



⚠ OPOZORILO! Zaščitite se pred laserskim sevanjem!



- Ne glejte neposredno v laserski žarek oz. v izstopno odprtino laserja **6**.

⚠ OPOZORILO! Gledanje laserskega žarka z optičnimi instrumenti (npr. z lupo, povečevalnim steklom ipd.) je povezano s tveganjem za poškodbe oči.

⚠ PREVIDNO! Če uporabljate druge naprave za upravljanje in nastavljanje, ki niso navedene tukaj, ali če izvajate druge postopke, lahko to privede do nevarnega učinkovanja žarkov.

- Laserskega žarka nikoli ne usmerjajte v odsevne površine, osebe ali živali. Že kratek vizualni stik z laserskim žarkom lahko povzroči poškodbe oči.
- Laser v notranjosti izdelka sme preveriti, popraviti ali zamenjati le proizvajalec. Če pride do napak v delovanju ali drugih pomanjkljivosti, se po telefonu ali e-pošti obrnite na servisni oddelek.
- Diagram sevanja, ki ga oddaja ta izdelek med obratovanjem in vzdrževanjem, je naslednji:
 - valovna dolžina: 625-645 nm
 - največja moč ali oddajanje energije: < 1 mW



Varnostni napotki za baterije/ akumulatorje

- **SMRTNA NEVARNOST!** Baterije/akumulatorje shranjujte zunaj dosega otrok. V primeru zaužitja nemudoma poiščite zdravniško pomoč!

- Zaužitje lahko privede do opeklin, perforacij mehkega tkiva in smrti. Do hudih opeklin lahko pride v 2 urah po zaužitju.
-  **NEVARNOST EKSPLOZIJE!** Baterij, ki niso predvidene za polnjenje, nikoli znova ne polnite. Ne povzročite kratkega stika baterij/akumulatorjev in/ali jih odpirajte. Posledice so lahko pregretje in nevarnost požara, lahko jih tudi raznese.
- Baterij/akumulatorjev nikoli ne mečite v ogenj ali vodo.
- Baterij/akumulatorjev ne izpostavljajte mehanskim obremenitvam.

Tveganje iztekanja baterij/akumulatorjev

- Izogibajte se izrednim pogojem in temperaturam, ki bi lahko vplivale na baterije/akumulatorje, npr. na radiatorju/neposredni sončni svetlobi.
- Če baterije/akumulatorji iztečejo, preprečite stik kemikalij s kožo, z očmi in s sluznicami! Prizadeta mesta takoj sperite s čisto vodo in takoj poiščite zdravniško pomoč!
-  **NOSITE ZAŠČITNE ROKAVICE!** Iztekle ali poškodovane baterije/akumulatorji lahko ob stiku s kožo povzročijo razjede. V takšnem primeru nosite primerne zaščitne rokavice.
- V primeru iztekanja baterij/akumulatorjev le-te takoj odstranite iz izdelka, da preprečite poškodbe.

- Uporabljajte samo baterije/akumulatorje enakega tipa. Ne mešajte starih baterij/akumulatorjev z novimi!
- Baterije/akumulatorje odstranite, kadar izdelka dlje časa ne uporabljate.

Tveganje poškodb izdelka

- Uporabljajte izključno navedeni tip baterije/akumulatorja!
- Baterije/akumulatorje vstavite v izdelek skladno z oznakama polarnosti (+) in (-) na bateriji/akumulatorju in izdelku.
- Pred vstavljanjem očistite kontakte baterije/akumulatorja in v predalčku za baterije s suho krpo, ki ne pušča vlaken ali z vatirano palčko!
- Iztrošene baterije/akumulatorje nemudoma odstranite iz izdelka.

● Začetek uporabe

- Preverite dobavo glede popolnosti in vidnih poškodb.
- Z izdelka odstranite ves embalažni material.

● Vstavljanje/menjava baterij



- Odprite pokrov predalčka za baterije **3a**, kot je prikazano na sliki A1.
- Vstavite bateriji v predalček za baterije **3**, kot je prikazano na sliki A2.
- Poskrbite, da bosta bateriji vstavljeni skladno s pravilno polarnostjo, kot je prikazano na sliki

A2, preden znova zaprete pokrov predalčka za baterije **3a**.

Napotek: Pri skoraj izpraznjenih baterijah utripa kontrolna lučka LED **2**. Vse baterije vedno zamenjajte istočasno. Uporabljajte le baterije enega proizvajalca in enake zmogljivosti.

- Če izdelka dlje časa ne uporabljate, odstranite bateriji. Pri daljši hrambi lahko baterije korodirajo in se samodejno izpraznijo.

● **Vklop/izklop**

- Za vklop izdelka premaknite stikalo LOCK **4** v položaj , medtem ko je izdelek na ravni in vodoravni površini ($< 4^\circ$). Izdelek takoj po vklopu pošlje dve laserski črti iz izstopne odprtine laserja **6**.
- Za izklop izdelka premaknite stikalo LOCK **4** v položaj . Ob izklopu se nihajna enota zapahne.

● **Uporaba nivelirne avtomatike**

- Za delo z nivelirno avtomatiko postavite izdelek na vodoravno, trdno podlago ali pa ga pritrdite z $\frac{1}{4}$ " navojem **5** na $\frac{1}{4}$ " vijak **7** priložene sponke.
- Po vklopu nivelirna avtomatika samodejno izravna neravnine znotraj območja samoniveliranja $\pm 4^\circ$. Niveliranje je zaključeno, ko se laserski črti več ne premikata in LED kontrolna lučka **2** sveti zeleno.
- Če samodejno niveliranje ni mogoče, npr. če spodnja stran merilnega orodja odstopa več

kot 4° od vodoravne podlage ali če izdelek držite v roki, potem sveti kontrolna lučka LED [2] rdeče, vodoravne in navpične laserske črte pa utripajo.

Napotek 1: Delo z nivelirno avtomatiko je vedno prikazano prek rdeče LED kontrolne lučke [2].

Napotek 2: V primeru pretresa ali spremembe položaja med obratovanjem se izdelek samodejno znova nivelira. Po ponovnem niveliranju preverite položaj vodoravne oz. navpične laserske črte glede na referenčne točke, da boste preprečili napake.

Napotek 3: V tem načinu zgornja Power tipka [1] nima nobene funkcije.

● Delo brez nivelirne avtomatike

- Premaknite stikalo LOCK [4] v položaj .
- Pritisnite in zadržite tipko Power [1] na zgornji strani izdelka, dokler ne pošlje dve laserski črti iz odprtin za izstop laserja [6], ki nista nivelirani. Delo z nivelirno avtomatiko je vedno prikazano prek rdeče LED kontrolne lučke [2].
- Znova pritisnite in zadržite tipko Power [1] na zgornji strani, dokler izdelek v tem načinu ne pošlje dve laserski črti iz odprtin za izstop laserja.

● Navodila za delo

- Za označevanje vedno uporabljajte le sredino laserske črte. Širina laserske črte se spreminja z oddaljenostjo.

● Delo s sponko

S priloženo sponko lahko izdelek pritrdite na različne predmete.

1. Odvijte vpenjalno matico [10], tako da jo zavrtite v nasprotni smeri urnega kazalca.
2. Namestite vpenjalne čeljusti [9] na zeleno mesto.
3. Zavrtite vpenjalno matico [10] v smeri urnega kazalca do omejila.
4. Namestite $\frac{1}{4}$ " navoj [5] križnega laserja na $\frac{1}{4}$ " vijak [7] sponke in ga ročno zategnite. Ne uporabljajte čezmerne sile, saj lahko poškodujete izdelek.
5. Poravnajte križni laser. Za to odvijte pritrdilni vijak [8], tako da ga zavrtite v nasprotni smeri urnega kazalca, nato pa premaknite križni laser v zeleni položaj.
6. Pritrdite ga v položaju, tako da zategnete pritrdilni vijak [8].

● Delo s stojalom

Križni laser lahko namestite v stabilen položaj in nastavite višino s stojalom (ni priloženo obsegu dobave).

Namestite križni laser z $\frac{1}{4}$ " navojem [5] na $\frac{1}{4}$ " vijak svojega stojala in ga ročno zategnite. Ne uporabljajte čezmerne sile, saj lahko poškodujete izdelek.

● Vzdrževanje in čiščenje

Izdelek ne potrebuje vzdrževanja.

- **POZOR!** Izdelka nikoli ne potaplajte v vodo ali druge tekočine. Med čiščenjem v izdelek ne sme priti vlaga.
- Izdelek mora biti čist, da lahko dobro in varno delate.
- Za čiščenje ohišja uporabljajte suho krpo.
- Izstopno odprtino laserja [6] čistite z rahlim curkom zraka. Pri močnejši umazaniji odstranite umazanijo z rahlo navlaženo vatirano palčko. Pri tem ne pritiskajte premočno!

⚠ OPOZORILO! Izdelek sme za namene popravila odpreti le strokovnjak.

- Merilno orodje dajte v popravilo samo kvalificiranemu strokovnemu osebju in samo z uporabo originalnih nadomestnih delov. S tem se zagotovi, da varnost merilnega orodja ostane ohranjena.
- Pri popravilu poskrbite, da boste nosili zaščitna očala, in ne glejte neposredno v izstopno odprtino laserskega žarka.

● Skladiščenje

- Če izdelka dlje časa ne boste uporabljali, odstranite bateriji in ju shranite na čistem, suhem mestu brez neposredne sončne svetlobe.

● Odstranjevanje

Embalaža je narejena iz okolju primernih materialov, ki jih lahko oddate za recikliranje na lokalnih zbirališčih odpadkov.



Upoštevajte oznake embalažnih materialov za ločevanje odpadkov, ki so označene s kraticami (a) in številkami (b) z naslednjim pomenom: 1–7: umetne mase/20–22: papir in karton/80–98: vezni materiali.



O možnostih odstranjevanja odsluženega izdelka se lahko pozanimате pri svoji občinski ali mestni upravi.



Ko je vaš izdelek dotrajan, ga zaradi varovanja okolja ne odvrzite med gospodinske odpadke, temveč ga oddajte na ustreznem zbirališču tovrstnih odpadkov. O zbirnih mestih in njihovih delovnih časih se lahko pozanimate pri svoji pristojni občinski upravi.

Pokvarjene ali iztrošene baterije/akumulatorje je treba reciklirati. Baterije/akumulatorje in/ali izdelek vrnite na ponujenih zbirnih mestih.



Škoda na okolju zaradi napačnega odstranjevanja baterij/akumulatorjev!

Baterij/akumulatorjev ni dovoljeno odstraniti skupaj z gospodinjskimi odpadki. Vsebujejo lahko strupene težke kovine in so podvržene določbam za ravnanje z nevarnimi odpadki. Kemični simboli težkih kovin so naslednji: Cd = kadmij, Hg = živo srebro, Pb = svinec. Zato iztrošene baterije/akumulatorje oddajte na komunalnem zbirnem mestu.

● **Garancija**

● **Postopek pri uveljavljanju garancije**

Za zagotovitev hitre obdelave vašega primera vas prosimo, da sledite naslednjim napotkom:

- o Prosimo, da za vsa vprašanja pripravite blagajniški račun in številko izdelka (IAN 487349_2501) kot dokazilo o nakupu.
- o Številko izdelka poiščite na tipski ploščici na izdelku, na gravuri izdelka, na prvi strani vaših navodil (levo spodaj) ali na nalepki na zadnji ali spodnji strani izdelka.
- o Če bi prišlo do napak v delovanju ali drugih pomanjkljivosti, se najprej po telefonu ali po elektronski pošti obrnite na spodaj navedeni oddelek servisne službe.
- o Izdelek, za katerega je ugotovljeno, da je okvarjen, lahko potem skupaj z dokazilom o nakupu (blagajniškim računom) in navedbo o tem, katero pomanjkljivost ima in kdaj je do nje prišlo, z brezplačno pošiljko pošljete na naslov servisa, ki ga boste prejeli.

o



Na spletnem mestu parkside-diy.com lahko vidite in prenesete veliko dodatnih priročnikov. S to kodo QR prispete neposredno na parkside-diy.com. Izberite svojo državo in prek iskalne maske poiščite navodila za uporabo. Z vnosom

številke izdelka (IAN) 487349_2501 prispete do navodil za uporabo izdelka.

● Servis

SI Servis Slovenija

Tel.: 00386 (0) 80 080 917

E-Mail: infofon@lidl.si





Pooblaščeni serviser:

OWIM GmbH & Co. KG
Stiftsbergstraße 1
74167 Neckarsulm
NEMČIJA

 00386 (0) 80 080 917

 infofon@lidl.si

Garancijski list

1. S tem garancijskim listom OWIM GmbH & Co. KG, Stiftsbergstraße 1, 74167 Neckarsulm, Nemčija jamčimo, da bo izdelek v garancijskem roku ob normalni in pravilni uporabi brezhibno deloval in se zavezuje, da bomo ob izpolnjenih spodaj navedenih pogojih odpravili morebitne pomanjkljivosti in okvare zaradi napak v materialu ali izdelavi oziroma po svoji presoji izdelek zamenjali ali vrnil kupnino.
2. Garancija je veljavna na ozemlju Republike Slovenije.
3. Garancijski rok za proizvod je 3 leta od datuma izročitve blaga. Datum izročitve blaga je razviden iz računa.
4. Če izdelek ne izpolnjuje specifikacij ali nima lastnosti, navedenih v garancijskem listu ali oglaševalskem sporočilu, lahko potrošnik najprej



zahteva odpravo napak. O napaki mora potrošnik obvestiti proizvajalca ali pooblaščen servis (kontaktna številka in elektronski naslov navedena zgoraj) in zahtevati odpravo napak. Kupec je dolžan ob uveljavljanju zahtevka predložiti garancijski list in račun, kot potrdilo in dokazilo o nakupu ter dnevu izročitve blaga. Svetujemo vam, da pred tem natančno preberete navodila o sestavi in uporabi izdelka.

5. Rok za odpravo napake je 30 dni od dneva, ko je proizvajalec ali pooblaščen servis prejel zahtevo za odpravo napake. Če napake v tem roku niso odpravljene, mora proizvajalec potrošniku brezplačno zamenjati blago z enakim, novim in brezhibnim blagom. Rok se lahko zaradi narave in kompleksnosti blaga, narave in resnosti neskladnosti ter navora, ki je potreben za dokončanje popravila ali zamenjave podaljša za najkrajši čas, ki je potreben za dokončanje popravila, vendar največ za 15 dni. O številu dni podaljšane roka in razlogih za podaljšanje mora biti potrošnik obveščen pred potekom 30 dnevnega roka za odpravo napak.
6. Če v roku 30 dni oz. v primeru podaljšanja v roku 45 dni blago ni popravljeno ali blago ni zamenjano z novim, lahko potrošnik od proizvajalca zahteva vračilo celotne kupnine ali zahteva sorazmerno znižanje kupnine. Sorazmerno znižanje kupnine je sorazmerno zmanjšanju vrednosti blaga, ki ga je potrošnik prejel, v primerjavi



- z vrednostjo, ki bi jo imelo blago, če bi bilo skladno.
7. Če se neskladnost pojavi v manj kot 30 dneh od dobave blaga, lahko potrošnik ob predložitvi blaga od proizvajalca takoj zahteva vračilo plačanega zneska.
 8. Proizvajalec oziroma pooblaščen servis lahko potrošniku za čas popravila blaga, za katero je bila izdana obvezna garancija, zagotovi brezplačno uporabo podobnega blaga. Če proizvajalec potrošniku ne zagotovi nadomestnega blaga v začasno uporabo, ima potrošnik pravico uveljavljati škodo, ki jo je utrpel, ker blaga ni mogel uporabljati od trenutka, ko je zahteval popravilo ali zamenjavo, do njune izvršitve.
 9. Stroške za material, nadomestne dele, delo, prenos in prevoz izdelkov, ki nastanejo pri odpravljanju okvar oziroma nadomestitvi blaga z novim, krije proizvajalec.
 10. V primeru zamenjave blaga ali zamenjave bistvenega dela blaga z novim se potrošniku izda nov garancijski list.
 11. V primeru, da proizvod popravlja nepooblaščen servis ali nepooblaščen oseba, kupec ne more uveljavljati zahtevkov iz te garancije.
 12. Vzroki za okvaro oziroma nedelovanje izdelka morajo biti lastnosti stvari same in ne vzroki, ki so zunaj proizvajalčeve oziroma prodajalčeve sfere. Kupec ne more uveljavljati zahtevkov iz te garancije, če se ni držal priloženih navodil



- za sestavo in uporabo izdelka ali če je izdelek kakorkoli spremenjen ali nepravilno vzdrževan.
13. Proizvajalec zagotavlja proti plačilu popravilo, vzdrževanje blaga, nadomestne dele in priklopne aparate vsaj tri leta po poteku garancijskega roka.
 14. Obrabni deli oz. potrošni material so izvzeti iz garancije.
 15. Vsi potrebni podatki za uveljavljanje garancije in podatki, ki identificirajo blago za katerega velja garancija se nahajajo na dveh ločenih dokumentih (garancijski list, račun).
 16. Ta garancija proizvajalca ne izključuje zakonske pravice potrošnika, da zoper prodajalca v primeru neskladnosti blaga brezplačno uveljavlja jamčevalne zahteve. Ta garancija prav tako ne izključuje pravic potrošnika, ki izhajajo iz obveznega jamstva za skladnost blaga.

Prodajalec:

Lidl Slovenija d.o.o. k.d., Pod lipami 1,
SI-1218 Komenda

Legenda použitých piktogramů	Strana 68
Úvod	Strana 70
Použití ke stanovenému účelu.....	Strana 70
Popis dílů	Strana 71
Obsah dodávky	Strana 71
Technické údaje.....	Strana 71
Bezpečnostní upozornění	Strana 72
Bezpečnostní pokyny pro baterie a akumulátory	Strana 75
Uvedení do provozu	Strana 77
Vložení a výměna baterií.....	Strana 77
Zapínání a vypínání.....	Strana 78
Použití automatické nivelace	Strana 78
Práce bez automatické nivelace.....	Strana 79
Pracovní pokyny	Strana 79
Použití svorky	Strana 80
Práce se stativem	Strana 80
Údržba a čištění	Strana 81
Skladování	Strana 81
Zlikvidování	Strana 82
Záruka	Strana 83
Postup v případě uplatňování záruky	Strana 84
Servis.....	Strana 85

Legenda použitých piktogramů

	Přečtěte si návod k obsluze.
	Nebezpečí výbuchu!
	Noste ochranné rukavice!
	Upozornění! Ve všech případech označených tímto symbolem se musí postupovat podle návodu.
	Chraňte se před laserovým zářením!
	Nedívat se do laserového paprsku!
	Stejnoseměrný proud / stejnoseměrné napětí
	Včetně alkalických baterií
	Bezpečnostní pokyny Instrukce
	Symbol CE potvrzuje shodu se směrnici ES, příslušnými pro daný výrobek.

Legenda použitých piktogramů

	Uchovávejte mimo dosah dětí
	
	Nevhazujte do ohně
	Nevkládejte chybně
	Nedeformujte/nepoškozujte
	Neotevírejte/nerozebírejte
	Nekombinujte různé typy a značky
	Nekombinujte nové a použité baterie
	Nenabíjejte
	Chraňte baterie před vodou a nadměrnou vlhkostí.

Legenda použitých piktogramů



Nezkratujte



Dbejte na správné vložení

Křížový liniový laser

● Úvod



Blahopřejeme Vám ke koupi nového výrobku. Rozhodli jste se pro kvalitní produkt. Návod k obsluze je součástí tohoto výrobku. Obsahuje důležité pokyny pro bezpečnost, použití a likvidaci. Před použitím výrobku se seznamte se všemi pokyny k obsluze a bezpečnostními pokyny. Používejte výrobek jen popsaným způsobem a na uvedených místech. Při předání výrobku třetí osobě předejte i všechny podklady.

● **Použití ke stanovenému účelu**

Výrobek je vhodný na určení a kontrolu vodorovných a svislých linií. Výrobek je určen výhradně k použití v uzavřených místnostech. Jakékoli jiné použití nebo úprava výrobku je v rozporu s předpokládaným použitím a skrývá značné nebezpečí zranění. Výrobce neručí za škody vzniklé jiným

použitím než použitím k určenému účelu. Výrobek není určen k využití k výdělečné činnosti.

● Popis dílů

- 1 Tlačítko Power
- 2 LED kontrolka (červená: nivelace vypnutá, zelená: nivelace zapnutá)
- 3 Příhrádka na baterie
- 3a Kryt příhrádky na baterie
- 4 Spínač LOCK
- 5 Závit 1/4" (dolní strana)
- 6 Otvor pro výstup laserového paprsku
- 7 Šroub 1/4" (pro závit 1/4" křížového laseru)
- 8 Upevňovací šroub
- 9 Upínací čelisti
- 10 Upínací matka

● Obsah dodávky

- 1 křížový liniový laser
- 1 svorka
- 2 baterie 1,5V, typ (LR03) AAA
- 1 návod k obsluze

● Technické údaje

Provozní napětí:	3V \equiv
Pracovní oblast ¹⁾ :	7 m
Přesnost nivelace:	+/- 0,8 mm/m
Rozsah samočinné nivelace typický:	$\pm 4^\circ$
Doba nivelace typická:	cca 6 vteřiny
Provozní teplota:	+5°C–35°C

Relativní vlhkost	
maximálně:	≤ 90 %
Třída laseru:	2
Vlnová délka (λ):	625-645 nm
Maximální výkon	
P max.:	1 mW
Uložení svorky:	¼"
Baterie:	2 x baterie 1,5V, velikost (LR03) AAA
Váha výrobku:	201 g (s bateriemi)
Váha svorky:	130g
Rozměry výrobku:	cca 69 x 61 x 74 mm
Maximální rozvor upínacích čelistí:	60 mm
Druh ochrany:	IP20
Maximální provozní výška:	2000 m
1) Pracovní dosah se může vlivem nepříznivých podmínek zmenšit (např. vlivem slunečního záření).	



Bezpečnostní upozornění

- **NEBEZPEČÍ UDUŠENÍ!** S obalovými materiály (např. s fóliemi nebo polystyrolem) si děti nesmí hrát. Držte neustále obalový materiál mimo dosah dětí. Obalový materiál není hračkou.
- Nepracujte s výrobkem ve výbušném prostředí, ve kterém se nacházejí vznětlivé kapaliny, plyny

- nebo prachy. Ve výrobku vzniklé jiskry mohou zapálit prach nebo páry.
- Před použitím testujte výrobek na známých podkladech, abyste si ověřili jeho správnou funkci.
 - Použitím výrobku jiným způsobem než udaným výrobcem může dojít k omezení jeho ochranných funkcí.
 - Ve všech případech označených tímto symbolem se musí postupovat přesně podle návodu .
 - Tento výrobek mohou používat děti od 8 let, osoby se sníženými fyzickými, smyslovými nebo duševními schopnostmi nebo s nedostatečnými zkušenostmi a znalostmi, jestliže budou pod dohledem nebo byly poučeny o bezpečném používání výrobku a chápou nebezpečí, která z jeho používání vyplývají. Děti si nesmí s výrobkem hrát. Děti nesmí provádět bez dohledu čištění ani uživatelskou údržbu výrobku.
 - Nenechávejte zapnutý výrobek nikdy bez dohledu, po použití ho vždy vypněte. Ostatní osoby mohou být laserovým paprskem oslněny. Nebezpečí zranění zraku.
 - Chraňte výrobek před mokrem a přímým slunečním zářením.
 - Nevystavujte výrobek extrémním teplotám nebo teplotním výkyvům. Nenechávejte výrobek např. ležet delší dobu v autě. Při větších výkyvech teploty nechte nejdříve vyrovnat teplotu výrobku než ho uvedete do provozu. Extrémní

teplota nebo její kolísání mohou ovlivnit přesnost výrobku.

- Chraňte výrobek před silnými nárazy nebo pády. Poškození výrobku může negativně ovlivnit jeho přesnost. Po pádu výrobku zkontrolujte laserové linie s referenčními vodorovnými a svislými liniemi.
- Před transportem výrobek vypněte. Po vypnutí se zablokuje kyvadlová jednotka, která by se mohla pohyby při transportu poškodit.
- Nepřibližujte výrobek do blízkosti kardiostimulátorů. Magnet uvnitř výrobku vytváří magnetické pole, které může negativně ovlivnit funkci kardiostimulátorů.
- Držte výrobek v odstupu od magnetických nosičů dat a přístrojů citlivých na magnetické pole. Působením magnetu může dojít k nevratným ztrátám dat.



⚠ VÝSTRAHA! Chraňte se před laserovým zářením!



- Nedívejte se nikdy přímo do laserového paprsku resp. do výstupního otvoru **6**.

⚠ VÝSTRAHA! Pozorování laserového paprsku optickými instrumenty ohrožuje zrak (např. lupou, zvětšovací sklem, apod.).

⚠ POZOR! V případě použití jiných než zde uvedených zařízení k obsluze, kalibraci nebo jiných pracovních postupů, může dojít k nebezpečnému účinku záření.

- Nemiřte laserovým paprskem na plochy, které ho odráží, osoby nebo zvířata. Již krátký pohled do laserového paprsku může vést ke zranění zraku.
- Laser uvnitř výrobku smí kontrolovat, opravovat nebo vyměnit jen výrobce. Pokud se vyskytnou funkční nebo jiné závady, kontaktujte prosíme telefonicky nebo e-mailem servis.
- Výrobkem vydávané spektrum záření během provozu nebo údržby:
 - vlnová délka: 625-645 nm
 - maximální výkon nebo výdej energie: < 1 mW



Bezpečnostní pokyny pro baterie a akumulátory

- **NEBEZPEČÍ OHROŽENÍ ŽIVOTA!** Uchovávejte baterie a akumulátory mimo dosah dětí. V případě spolknutí okamžitě vyhledejte lékařskou pomoc!
- Při požití může dojít k popáleninám, perforaci měkkých tkání a úmrtí. K závažným popáleninám může dojít do 2 hodin po požití.

-  **NEBEZPEČÍ VÝBUCHU!** Nenabíjecí baterie nikdy znovu nenabíjejte. Baterie nebo akumulátory nezkratujte ani je neotevírejte. Hrozí přehřátí, nebezpečí požáru nebo jejich prasknutí.
- Nikdy neházejte baterie nebo akumulátory do ohně ani do vody.
- Nevystavujte baterie nebo akumulátory mechanickému zatížení.

Nebezpečí vytečení baterií/akumulátorů

- Zabraňte extrémním podmínkám a teplotám, např. na topení anebo na slunci, které mohou negativně ovlivnit funkci baterií nebo akumulátorů.
- V případě vytečení baterií/akumulátorů zabraňte kontaktu chemikálií s pokožkou, očima a sliznicemi! Omyjte ihned postižená místa dostatečným množstvím čisté vody a vyhledejte lékařskou pomoc!
-  **NOSTE OCHRANNÉ RUKAVICE!** Vyteklé i poškozené baterie nebo akumulátory mohou při kontaktu s pokožkou způsobit její poleptání. Noste proto vhodné rukavice.
- V případě vytečení ihned odstraňte baterie nebo akumulátory z výrobku, abyste zabránili jeho poškození!
- Používejte jen baterie nebo akumulátory stejného typu. Nekombinujte staré baterie nebo akumulátory s novými!

- Odstraňte baterie nebo akumulátory při delším nepoužívání z výrobku.

Nebezpečí poškození výrobku

- Používejte jen udaný typ baterie nebo akumulátoru!
- Nasazujte baterie nebo akumulátory podle označení polarit (+) a (-) na bateriích nebo akumulátorech a na výrobku.
- Vyčistěte kontakty na baterii/akumulátoru a v přihrádce na baterie před jejich vložením suchou utěrkou, která nepouští vlákna, nebo vatovým tamponem!
- Vybité baterie nebo akumulátory ihned vyjměte z výrobku.

● Uvedení do provozu

- Zkontrolujte úplnost obsahu dodávky a jeho bezvadný stav.
- Odstraňte veškerý obalový materiál z výrobku.

● Vložení a výměna baterií



- Otevřete přihrádku na baterie **3a**, podle obr. A1.
- Vložte baterie do přihrádky na baterie **3** podle obr. A2.
- Než uzavřete víčko přihrádky na baterie **3a**, zkontrolujte, jestli jsou baterie nasazené se správnou polaritou jako na obr. A2.

Poznámka: Při nízkém stavu nabití baterie bliká LED kontrolka **2**. Vyměňujte vždy všechny

baterie. Používejte baterie jen jednoho výrobce a se stejnou kapacitou.

- Při delším nepoužívání výrobku vyjměte baterie. Při delším skladování baterie korodují a vybíjí se.

● Zapínání a vypínání

- K zapnutí výrobku přepněte spínač LOCK [4] do polohy . Výrobek přitom musí být umístěn na hladké vodorovné ploše ($< 4^\circ$). Ihned po zapnutí vysílá výrobek z výstupního otvoru [6] dvě laserové linie.
- K vypnutí výrobku posuňte spínač LOCK [4] do polohy . Po vypnutí se zablokuje kyvadlová jednotka.

● Použití automatické nivelace

- Pro práci s nivelační automatikou postavte výrobek na pevnou, vodorovnou plochu nebo ho připevněte závitem $\frac{1}{4}$ " [5] na šroub $\frac{1}{4}$ " [7] dodané svorky.
- Po zapnutí vyrovná automatika nerovnosti v rozmezí samočinné nivelace $\pm 4^\circ$. Nivelace je ukončená jakmile se laserové linie nepohybují a LED kontrolka [2] svítí zeleně.
- Pokud automatická nivelace není možná, např. proto, že se spodní strana měřicího přístroje odchyluje od vodorovné roviny o více než 4° nebo právě držíte výrobek volně v ruce, rozsvítí se LED kontrolka [2] červeně a vodorovné i svislé laserové linie blikají.

Poznámka 1: Používání bez automatické nivelace je vždy signalizováno červenou LED kontrolkou [2].

Poznámka 2: Po otřesech nebo změně polohy během provozu se výrobek zase automaticky niveluje. Po nové nivelaci zkontrolujte polohu vodorovné resp. svislé linie pomocí referenčních bodů, abyste vyloučili jejich chybné projekce.

Poznámka 3: V tomto režimu nemá horní tlačítko Power [1] žádnou funkci.

● Práce bez automatické nivelace

- Nastavte spínač LOCK [4] do polohy .
- Stiskněte a přidržte tlačítko Power [1] na horní straně výrobku tak dlouho, až začne výrobek vysílat z otvoru pro výstup laserového paprsku [6] dvě laserové linie, které nejsou nivelované. Používání výrobku bez automatické nivelace je vždy signalizováno červenou LED kontrolkou [2].
- Znovu stiskněte a přidržte tlačítko Power [1] na horní straně tak dlouho, dokud výrobek nezačne vysílat v tomto režimu z otvoru pro výstup laserového paprsku dvě laserové linie.

● Pracovní pokyny

- Na označení používejte vždy jen střed laserové linie. Šířka laserové linie se mění se vzdáleností.

● Použití svorky

Dodanou svorkou můžete výrobek připevnit na různých předmětech.

1. Povolte upínací matku [10] otáčením proti směru chodu hodinových ručiček.
2. Umístěte svorku [9] na požadovaném místě.
3. Otáčejte upínací matkou [10] ve směru chodu hodinových ručiček až na doraz.
4. Našroubujte šroub ¼" [7] svorky do závitu ¼" [5] křížového laseru a utáhněte šroub rukou. Neutahujte spojení nadměrnou silou, výrobek se může poškodit.
5. Vyrovnajte křížový laser. K tomu povolte upevňovací šroub [8] otáčením proti směru chodu hodinových ručiček a nastavte křížový laser do požadované polohy.
6. Zafixujte polohu utažením upevňovacího šroubu [8].

● Práce se stativem

Křížový laser můžete upevnit ve stabilní poloze a nastavit jeho výšku pomocí stativu (není v obsahu dodávky).

Našroubujte šroub ¼" Vašeho stativu do závitu ¼" [5] křížového laseru a utáhněte šroub rukou. Neutahujte spojení nadměrnou silou, výrobek se může poškodit.

● Údržba a čištění

Výrobek nevyžaduje údržbu.

- **POZOR!** Neponořujte výrobek nikdy do vody nebo jiných tekutin. Při čištění nesmí vniknout do výrobku vlhkost.
- Udržujte výrobek v čistotě pro dobrou a bezpečnou práci.
- Na čištění tělesa používejte suchý hadr.
- Výstupní otvor pro laserový paprsek [6] čistěte mírným proudem vzduchu. Silná znečištění vyčistěte mírně navlhčenou vatovou tyčinkou. Na výrobek netlačte!

⚠ VÝSTRAHA! Výrobek smí za účelem opravy otevřít jen odborník.

- Opravovat nechte výrobek jen kvalifikovaným personálem a jen s originálními náhradními díly. Tím zajistíte zachování bezpečnosti výrobku.
- Při opravě dbejte na to, abyste měli ochranné brýle a nedívali se přímo do výstupního otvoru laserového paprsku.

● Skladování

- V případě, že nebudete výrobek delší dobu používat, vyjměte baterie a skladujte ho na čistém, suchém, před prachem a přímým sluncem chráněném místě.

● Zlikvidování

Obal se skládá z ekologických materiálů, které můžete zlikvidovat prostřednictvím místních sběren recyklovatelných materiálů.



Při třídění odpadu se řiďte podle označení obalových materiálů zkratkami (a) a čísly (b), s následujícím významem: 1–7: umělé hmoty/20–22: papír a lepenka/80–98: složené látky.



O možnostech likvidace vysloužilých zařízení se informujte u správy vaší obce nebo města.



V zájmu ochrany životního prostředí vysloužilý výrobek nevyhazujte do domovního odpadu, ale předejte k odborné likvidaci. O sběrnách a jejich otevíracích hodinách se můžete informovat u příslušné správy města nebo obce.

Vadné nebo vybité baterie resp. akumulátory se musí recyklovat. Baterie, akumulátory i výrobek odevzdejte zpět do nabízených sběrů.



Ekologické škody v důsledku chybné likvidace baterií/akumulátorů!

Baterie/akumulátory se nesmí zlikvidovat v domácím odpadu. Mohou obsahovat jedovaté těžké kovy a musí se zpracovávat jako zvláštní odpad. Chemické symboly těžkých kovů: Cd = kadmium, Hg = rtuť, Pb = olovo. Proto odevzdejte opotřebované baterie/akumulátory u komunální sběrně.

● Záruka

Výrobek byl vyroben podle přísných směrnic kvality a před dodáním pečlivě otestován. V případě materiálních nebo výrobních vad máte zákonná práva vůči prodejci výrobku. Vaše zákonná práva nejsou níže uvedenou zárukou nijak omezená.

Záruka na tento výrobek je 3 roky od data zakoupení. Záruční doba začíná dnem zakoupení. Originál dokladu o zakoupení si uschovejte na bezpečném místě, protože tento doklad je vyžadován jako doklad o koupi.

Jakékoli poškození nebo závady, které se vyskytly již v okamžiku nákupu, musí být nahlášeny ihned po vybalení výrobku.

Pokud se u výrobku během 3 let od data zakoupení projeví vada materiálu nebo výrobní vada, pak vám ho podle naší volby bezplatně opravíme nebo vyměníme. Záruční doba se po uznané reklamaci neprodlužuje. To platí také pro vyměněné a opravené díly.

Tato záruka je neplatná, pokud byl výrobek poškozený nebo nesprávně používáný anebo udržovaný.

Záruka se kryje na materiálové a výrobní vady. Tato záruka se nevztahuje na díly výrobku, které jsou vystaveny běžnému opotřebení, a proto je lze považovat za spotřební díly (např. baterie, akumulátory, hadice, inkoustové patrony) nebo na poškození křehkých součástí, jako jsou např. spínače nebo díly, které jsou vyrobeny ze skla.

● Postup v případě uplatňování záruky

K zajištění rychlého zpracování vaší záležitosti se řiďte následujícími pokyny:

- o Pro všechny požadavky si připravte pokladní stvrzenku a číslo artiklu (IAN 487349_2501) jako doklad o zakoupení.
- o Číslo artiklu naleznete na typovém štítku výrobku, na rytině na výrobku, na titulním stránce vašeho návodu (vlevo dole) nebo na nálepce na zadní nebo spodní straně výrobku.
- o Pokud se vyskytnou funkční vady nebo jiné závady, kontaktujte nejprve telefonicky nebo e-mailem níže uvedené servisní oddělení.
- o Výrobek, který byl evidován jako vadný, pak můžete bezplatně zaslat na adresu, kterou vám servisní oddělení poskytlo, přiložit k němu doklad o zakoupení (pokladní stvrzenku) a uvést o jakou vadu se jedná a kdy se vyskytla.

o



Tuto a mnoho dalších příruček si můžete prohlédnout a stáhnout na stránkách parkside-diy.com. Naskenováním QR kódu se dostanete přímo na stránky parkside-diy.com. Vyberte svou zemi a pomocí vyhledávací masky hledejte ná-

vody k použití. Zadáním čísla artiklu (IAN) 487349_2501 získáte přístup k návodu k použití vašeho artiklu.

● Servis

(CZ) Servis Česká republika

Tel.: 800600632

E-Mail: owim@lidl.cz



Legenda použitých piktogramov...	Strana	87
Úvod	Strana	89
Používanie v súlade s určeným účelom	Strana	89
Popis častí	Strana	90
Obsah dodávky	Strana	90
Technické údaje	Strana	91
Bezpečnostné upozornenia	Strana	92
Bezpečnostné upozornenia týkajúce sa batérií/akumulátorových batérií	Strana	95
Uvedenie do prevádzky	Strana	97
Výmena/vkladanie batérií	Strana	97
Za-/vypnutie	Strana	98
Používanie nivelačnej automatiky	Strana	98
Práca bez nivelačnej automatiky	Strana	99
Pracovné pokyny	Strana	99
Práca so svorkou	Strana	99
Práca so statívom	Strana	100
Údržba a čistenie	Strana	100
Skladovanie	Strana	101
Likvidácia	Strana	101
Záruka	Strana	103
Postup v prípade poškodenia v záruke	Strana	104
Servis	Strana	105

Legenda použitých piktogramov

	Prečítajte si návod na obsluhu.
	Nebezpečenstvo explózie!
	Noste ochranné rukavice!
	Pozor! Vo všetkých prípadoch, ktoré sú označené týmto symbolom, je potrebné nahliadnuť do návodu.
	Chráňte sa pred laserovým žiarením!
	Nepozerajte do laserového lúča!
	Jednosmerný prúd/napätie
	Vrát. alkalických batérií
 	Bezpečnostné upozornenia Manipulačné pokyny
	Značka CE potvrdzuje zhodu so smernicami EÚ vzťahujúcimi sa na tento výrobok.

Legenda použitých piktogramov

	Skladujte mimo dosahu detí
	
	Nehádzajte do ohňa
	Nevkladajte nesprávne
	Nedeformujte/nepoškodzujte
	Neotvárajte/nerozoberajte
	Nekombinujte rôzny typy a značky batérií
	Nemiešajte nové a použité batérie
	Nenabíjajte
	Batérie uchovávajúte mimo dosahu vody a nadmernej vlhkosti.

Legenda použitých piktogramov



Neskratujte



Skontrolujte, či sú správne vložené

Krížový líniový laser

● Úvod



Blahoželáme Vám ku kúpe Vášho nového výrobku. Rozhodli ste sa pre veľmi kvalitný výrobok. Návod na obsluhu je súčasťou tohto výrobku. Obsahuje dôležité upozornenia týkajúce sa bezpečnosti, používania a likvidácie. Skôr ako začnete výrobok používať, oboznámte sa so všetkými pokynmi k obsluhu a bezpečnosti. Výrobok používajte iba v súlade s popisom a v uvedených oblastiach používania. V prípade postúpenia výrobku ďalším osobám odovzdajte aj všetky dokumenty patriace k výrobku.

● **Používanie v súlade s určeným účelom**

Výrobok je vhodný na stanovenie a kontrolovanie vodorovných a zvislých línií. Výrobok je vhodný výlučne na prevádzku v uzatvorených miestach nasadenia. Akékoľvek iné použitie alebo zmena výrobku je v rozpore s určeným účelom a predstavuje

značné nebezpečenstvá úrazu. Výrobca nezodpovedá za škody vzniknuté používaním výrobku, ktoré je v rozpore s jeho určeným účelom. Nevhodné na priemyselné používanie.

● Popis častí

- 1 Tlačidlo Power
- 2 LED-kontrolka (červená: nivelácia vypnutá, zelená: nivelácia zapnutá)
- 3 Priečinko pre batérie
- 3a Kryt priečinka pre batérie
- 4 Spínač LOCK
- 5 ¼"-závit (spodná strana)
- 6 Výstupný otvor pre laserový lúč
- 7 ¼"-skrutka (pre nasmerovanie so ¼"-závitom krížového lasera)
- 8 Upevňovacia skrutka
- 9 Upínacia čelusť
- 10 Upínacia matica

● Obsah dodávky

- 1 krížový líniový laser
- 1 svorka
- 2 1,5V-batérie, typ (LR03) AAA
- 1 návod na používanie

● Technické údaje

Prevádzkové napätie:	3V \equiv
Pracovná oblasť ¹⁾ :	7 m
Presnosť nivelácie:	+/- 0,8mm/m
Samonivelačná oblasť typicky:	$\pm 4^\circ$
Čas nivelácie typicky:	cca. 6 sekundy
Prevádzková teplota:	+5°C–35°C
Relatívna vlhkosť vzduchu max.:	$\leq 90\%$
Laserová trieda:	2
Vlnová dĺžka (λ):	625-645 nm
Maximálny výkon P max:	1 mW
Upínanie svorka:	1/4"
Batérie:	2 x 1,5V batéria, typ (LR03) AAA
Hmotnosť produktu:	201 g (s batériami)
Hmotnosť svorky:	130g
Rozmery produktu:	cca. 69 x 61 x 74 mm
Max. otvor upínacej čelúste:	60 mm
Druh ochrany:	IP20
Max. prevádzková výška:	2000 m

- 1) Pracovná oblasť môže byť v dôsledku nepriaznivých okolitých podmienok (napr. priame slnečné žiarenie) zmenšená.



Bezpečnostné upozornenia

- **NEBEZPEČENSTVO ZADUSENIA!** Obalový materiál (napr. fólie alebo polystyrén) nesmie byť používaný na hranie. Obalový materiál držte vždy mimo dosahu detí. Obalový materiál nie je hračka.
- Nepoužívajte merací nástroj v okolí s nebezpečenstvom explózie, v ktorom sa nachádzajú horľavé kvapaliny, plyny alebo prachy. Vo výrobe môžu byť vytvárané iskry, ktoré môžu zapáliť prach alebo výpary.
- Pred používaním otestujte výrobok na známych podkladoch, aby ste sa uistili, že výrobok funguje správne.
- Ak používate výrobok spôsobom, ktorý výrobca neuviedol, môže to mať vplyv na ochranné funkcie výrobku.
- Vo všetkých prípadoch, ktoré sú označené týmto symbolom , je potrebné nahliadnuť do návodu.
- Tento výrobok môžu používať deti od 8 rokov, ako aj osoby so zníženými psychickými, sensorickými alebo duševnými schopnosťami alebo s nedostatkom skúseností a/alebo vedomostí, ak sú pod dozorom, alebo ak boli poučené ohľadom bezpečného používania výrobku, a ak porozumeli nebezpečenstvám spojeným s jeho používaním. Deti sa s výrobkom nesmú hrať.



Čistenie a údržbu nesmú vykonávať deti, okrem prípadu, keď sú pod dozorom.

- Zapnutý výrobok nenechávajte bez dozoru a po použití ho vypnite. Iné osoby môžu byť oslepené laserovým lúčom. Nebezpečenstvo poranenia očí.
- Chráňte výrobok pred vlhkosťou a priamym slnečným žiarením.
- Nevystavujte výrobok extrémnym teplotám alebo teplotným výkyvom. Nenechávajte ho napr. ležať dlhší čas v aute. Pri väčších teplotných výkyvoch nechajte výrobok pred uvedením do prevádzky prispôbiť sa teplote okolia. Pri extrémnych teplotách alebo teplotných výkyvoch môže byť ovplyvnená precíznosť výrobku.
- Zabráňte silným nárazom alebo pádom meracieho nástroja. Poškodením meracieho nástroja sa môže narušiť jeho presnosť. Po silnom náraze alebo páde porovnajte laserovú líniu za účelom kontroly so známou vodorovnou alebo zvislou referenčnou líniou.
- Počas transportu merací nástroj vypnite. Pri vypnutí je kyvadlová jednotka zablokovaná, pretože by sa pri silných pohyboch mohla poškodiť.
- Merací nástroj držte v bezpečnej vzdialenosti od kardiostimulátorov. Magnet vo vnútri meracieho nástroja vytvára pole, ktoré môže ovplyvňovať funkciu kardiostimulátorov.

- Držte merací nástroj vzdialený od magnetických nosičov údajov a magneticky senzibilných prístrojov. V dôsledku účinku magnetu môže dôjsť k nezvratným stratám údajov.

-  **VAROVANIE!** Chráňte sa pred laserovým žiarením!



- Nepozerajte sa priamo do laserového lúča resp. do výstupného otvoru pre laserový lúč **6**.
-  **VAROVANIE!** Pozorovanie laserového lúča optickými nástrojmi (napr. lupa, zväčšovacie sklá a pod.) je spojené s ohrozením očí.
-  **POZOR!** Ak sú používané iné ovládacie alebo nastavovacie zariadenia alebo sú uskutočnené iné spôsoby postupu ako je tu uvedené, môže to viesť k nebezpečnému pôsobeniu žiarenia.
- Nikdy nenasmerujte laserový lúč na reflektujúce povrchy, osoby alebo zvieratá. I krátky vizuálny kontakt s laserovým lúčom môže viesť k poškodeniu očí.
- Laser vo vnútri výrobku môže skontrolovať, opraviť alebo nahradiť iba výrobca. Ak by sa vyskytli chyby funkcie alebo iné nedostatky,

kontaktujte prosím telefonicky alebo e-mailom servisné oddelenie.

- Vyžarovací diagram vysielaný týmto výrobkom počas prevádzky a údržby je:
 - Vlnová dĺžka: 625-645 nm
 - Maximálny výkon alebo uvoľnenie energie: < 1 mW



Bezpečnostné upozornenia týkajúce sa batérií/ akumulátorových batérií

- **NEBEZPEČENSTVO OHROZENIA ŽIVOTA!**
Batérie/akumulátorové batérie držte mimo dosahu detí. V prípade prehltnutia okamžite vyhľadajte lekára!
- Prehltnutie môže mať za následok popáleniny, perforáciu mäkkých tkanív a smrť. Ťažké popáleniny môžu nastať do 2 hodín po prehltnutí.
-  **NEBEZPEČENSTVO EXPLÓZIE!**
Nenabíjateľné batérie nikdy znova nenabíjajte. Batérie/akumulátorové batérie neskratujte a/alebo neotvárajte. Následkom môže byť prehriatie, požiar alebo explózia.
- Batérie/akumulátorové batérie nikdy nehádzte do ohňa alebo vody.
- Nevystavujte batérie/akumulátorové batérie mechanickej záťaži.

Riziko vytečenia batérií/akumulátorových batérií

- Batérie/akumulátorové batérie nikdy nevystavujte extrémnym podmienkam a teplotám, ktoré by na ne mohli pôsobiť, napr. na vykurovacích telesách/priamom slnečnom žiarení.
- Ak batérie/akumulátorové batérie vytekli, zabráňte kontaktu pokožky, očí a slizníc s chemikáliami! Ihneď vypláchnite postihnuté miesta väčším množstvom čistej vody a okamžite vyhľadajte lekára!
-  **NOSTE OCHRANNÉ RUKAVICE!** Vytečené alebo poškodené batérie/akumulátorové batérie môžu pri kontakte s pokožkou spôsobiť poleptanie. V takom prípade preto noste vhodné ochranné rukavice.
- V prípade vytečenia batérií/akumulátorových batérií ich ihneď vyberte z výrobku, aby ste predišli vzniku škôd.
- Používajte iba batérie/akumulátorové batérie rovnakého typu. Nekombinujte staré batérie/akumulátorové batérie s novými!
- Ak produkt dlhší čas nepoužívate, vyberte z neho batérie/akumulátorové batérie.

Riziko poškodenia produktu

- Používajte výhradne uvedený typ batérií/akumulátorových batérií!
- Vložte batérie/akumulátorové batérie podľa označenia polarít (+) a (-) na batérii/akumulátorovej batérii a výrobku.

- Pred vložením očistite kontakty na batérii/akumulátorovej batérii a v priečinku pre batériu suchou handričkou, ktorá nepúšťa vlákna, alebo vatovou tyčinkou!
- Vybité batérie/akumulátorové batérie ihneď vyberte z produktu.

● Uvedenie do prevádzky

- Skontrolujte obsah dodávky ohľadom úplnosti a viditeľných poškodení.
- Odstráňte celý obalový materiál z výrobku.



● Výmena/vkladanie batérií

- Otvorte kryt priečinka pre batérie [3a] ako je zobrazené na obr. A1.
- Do priečinka pre batérie [3] vložte batérie podľa obr. A2.
- Predtým, ako znovu zatvoríte kryt priečinka pre batérie [3a], dbajte na to, aby boli batérie vložené v súlade so správnou polaritou, ako je zobrazené na obr. A2.

Poznámka: Pri nízkej nabitosti batérie bliká LED-kontrolka [2]. Vymeňte vždy všetky batérie naraz. Používajte iba batérie od rovnakého výrobcu a s rovnakou kapacitou.

- Ak výrobok dlhší čas nepoužívate, vyberte z neho batérie. Pri dlhšom uskladnení môžu batérie korodovať a samé sa vybiť.

● Za-/vypnutie

- Pre zapnutie výrobku posuňte spínač LOCK [4] do pozície , zatiaľčo sa výrobok nachádza na hladkej a vodorovnej ploche ($< 4^\circ$). Ihneď po zapnutí vysielajú produkt dve laserové línie z výstupného otvoru pre laserový lúč [6].
- Pre vypnutie výrobku posuňte spínač LOCK [4] do pozície . Pri vypnutí je kyvadlová jednotka zablokovaná.

● Používanie nivelačnej automatiky

- Pre používanie nivelačnej automatiky postavte výrobok na vodorovnú, pevnú podložku alebo ho upevnite pomocou 1/4"-závitu [5] na 1/4"-skrutke [7] priloženej svorky.
- Nivelačná automatika po zapnutí automaticky vyrovná nerovnosti vrámci samonivelačnej oblasti $\pm 4^\circ$. Nivelácia je ukončená, akonáhle sa už laserové línie nepohybujú a LED-kontrolka [2] svieti zeleno.
- Ak nie je možná automatická nivelácia, napr. pretože sa spodná strana meracieho nástroja odchyľuje o viac ako 4° od vodorovnej alebo držíte výrobok voľne v ruke, svieti LED-kontrolka [2] červeno a horizontálne a vertikálne laserové línie blikajú.

Poznámka 1: Práca bez nivelačnej automatiky je vždy zobrazená prostredníctvom červenej LED-kontrolky [2].

Poznámka 2: Pri otrasoch alebo zmene polohy počas prevádzky je výrobok automaticky

znovu vyrovnaný. Po novej nivelácii skontrolujte pozíciu vodorovných resp. zvislých laserových línií vzhľadom k referenčným bodom, aby ste predišli chybám.

Poznámka 3: V tomto režime nemá horné tlačidlo Power [1] žiadnu funkciu.

● Práca bez nivelačnej automatiky

- Spínač LOCK [4] posuňte do pozície .
- Stlačte a podržte tlačidlo Power [1] na hornej strane produktu, až kým vysielajú dve laserové línie z otvoru pre laserový lúč [6], ktoré nie sú nivelované. Práca bez nivelačnej automatiky je vždy zobrazená prostredníctvom červenej LED-kontrolky [2].
- Znova stlačte a podržte tlačidlo Power [1] na hornej strane, až kým produkt v tomto režime vysielajú dve laserové línie z otvoru pre laserový lúč.

● Pracovné pokyny

- Na označenie vždy používajte iba stred laserovej línie. Šírka laserovej línie sa mení so vzdialenosťou.

● Práca so svorkou

Pomocou priloženej svorky môžete výrobok upevniť na rôznych predmetoch.

1. Uvoľníte upínaciu maticu [10] tak, že ju otáčate proti smeru hodinových ručičiek.
2. Umiestnite upínacie čeluste [9] na želanom mieste.

3. Otočte upínaciu maticu [10] v smere hodinových ručičiek až na doraz.
4. Umiestnite ¼"-závit [5] krížového lasera na ¼"-skrutku [7] svorky a pevne ju zatahnete rukou. Nepoužite príliš veľkú silu, pretože by to mohlo poškodiť výrobok.
5. Nasmerujte krížový laser. Uvoľnite preto upevňovaciu skrutku [8] tak, že ju otočíte v smere hodinových ručičiek a posúvate krížový laser do želanej polohy.
6. Zafixujte polohu tak, že pevne utiahnete upevňovaciu skrutku [8].

● Práca so statívom

Krížový laser môžete uviesť do stabilnej polohy a nastaviť výšku so statívom (nie je súčasťou dodávky).

Umiestnite krížový laser so ¼"-závitom [5] na ¼"-skrutku Vášho statívu a pevne ju zatahnete rukou. Nepoužite príliš veľkú silu, pretože by to mohlo poškodiť výrobok.

● Údržba a čistenie

Výrobok si nevyžaduje údržbu.

- **POZOR!** Výrobok nikdy neponárajte do vody alebo iných kvapalín. Pri čistení do výrobku nesmie preniknúť vlhkosť.
- Udržiavajte výrobok čistý, aby ste mohli dobre a bezpečne pracovať.
- Na čistenie schránky používajte suchú handričku.

- Výstupný otvor pre laserový lúč čistite 6 pomocou jemného laserového lúča. Pri silnejších znečisteniach odstráňte nečistotu jemne navlhčenou vatovou tyčinkou. Nevyvíjajte pritom silný tlak!

⚠ VAROVANIE! Za účelom opravy smie výrobok otvárať iba kvalifikovaný odborník.

- Opravu meracieho nástroja smie vykonávať iba kvalifikovaný odborný personál a možno pritom používať iba originálne náhradné diely. Tým sa zabezpečí zachovanie bezpečnosti meracieho náradia.
- Pri vykonávaní opráv sa uistite, že máte nasadené ochranné okuliare a nepozerajte sa priamo do výstupného otvoru laserového lúča.

● Skladovanie

- Ak výrobok dlhší čas nepoužívate, vyberte z neho batérie a uskladnite ich na suchom, čistom mieste bez priameho slnečného žiarenia.

● Likvidácia

Obal pozostáva z ekologických materiálov, ktoré môžete odovzdať na miestnych recyklačných zberných miestach.



Všímajte si prosím označenie obalových materiálov pre triedenie odpadu, sú označené skratkami (a) a číslami (b)

s nasledujúcim významom: 1–7: Plasty/20–22: Papier a kartón/80–98: Spojené látky.



O možnostiach likvidácie opotrebovaného výrobku sa môžete informovať na Vašej obecnej alebo mestskej správe.



Ak výrobok doslúžil, v záujme ochrany životného prostredia ho neodhodte do domového odpadu, ale odovzdajte na odbornú likvidáciu. Informácie o zberných miestach a ich otváracích hodinách získate na Vašej príslušnej správe.

Defektné alebo použité batérie/akumulátorové batérie sa musia recyklovať. Batérie/akumulátorové batérie a/alebo výrobok odovzdajte prostredníctvom dostupných zberných stredísk.



**Nesprávna likvidácia batérií/
akumulátorových batérií ničí
životné prostredie!**

Batérie/akumulátorové batérie sa nesmú likvidovať spolu s domovým odpadom. Môžu obsahovať jedovaté ťažké kovy a je potrebné zaobchádzať s nimi ako s nebezpečným odpadom. Chemické značky ťažkých kovov sú nasledovné: Cd = kadmium, Hg = ortuť, Pb = olovo. Opatrované batérie/akumulátorové batérie preto odovzdajte v komunálnej zberni.

● Záruka

Výrobok bol starostlivo vyrobený v súlade s prís-
nymi smernicami kvality a pred dodaním dôkladne
otestovaný. V prípade materiálových alebo výro-
ných chýb máte zákonné práva voči predajcovi
výrobku. Vaše zákonné práva nie sú žiadnym spô-
sobom obmedzené našou zárukou uvedenou nižšie.

Záruka na tento výrobok je 3 roky od dátumu ná-
kupu. Záručná doba začína plynúť dátumom kúpy.
Originál dokladu o kúpe si uschovajte na bezpeč-
nom mieste, pretože tento doklad je potrebný ako
dôkaz o kúpe.

Akékoľvek poškodenie alebo nedostatky prítomné
už v čase nákupu je potrebné nahlásiť ihneď po
vybalení výrobku.

Ak sa v priebehu 3 rokov od dátumu zakúpenia
preukáže, že výrobok vykazuje chyby materiálu
alebo spracovania, podľa vlastného uváženia Vám
ho bezplatne opravíme alebo vymeníme. Záručná
doba sa na základe poskytnutej záručnej reklamá-
cie nepredlžuje. To platí aj pre vymenené alebo
opravené diely.

Táto záruka je neplatná, ak bol výrobok poškodený
alebo nesprávne používaný alebo udržiavaný.

Záruka sa vzťahuje na chyby materiálu a výrobné chyby. Táto záruka sa nevzťahuje na časti výrobku, ktoré podliehajú bežnému opotrebovaniu, a preto sa považujú za opotrebovateľné diely (napr. batérie, nabíjateľné batérie, hadice, atramentové kazety), ani na poškodenie krehkých častí, napr. spínačov alebo častí zo skla.

● Postup v prípade poškodenia v záruke

Na zaručenie rýchleho spracovania vašej požiadavky dodržte nasledujúce pokyny:

- o Pre všetky otázky majte pripravený pokladničný lístok a číslo výrobku (IAN 487349_2501) ako potvrdenie o kúpe.
- o Číslo výrobku nájdete na typovom štítku, gravúre, na prednej strane návodu (dole vľavo) alebo na nálepke na zadnej alebo spodnej strane výrobku.
- o Pri výskyte funkčných porúch alebo iných nedostatkov sa najprv telefonicky alebo e-mailom obráťte na ďalej uvedené servisné oddelenie.
- o Výrobok označený ako chybný následne môžete s priloženým dokladom o kúpe (pokladničným blokom) a uvedením, o aký druh nedostatku ide a kedy sa vyskytol, bezplatne zaslať na poskytnutú servisnú adresu.

o



Na stránke parkside-diy.com si môžete prezrieť a stiahnuť túto a mnohé ďalšie príručky. S týmto QR kódom prejdete priamo na stránku parkside-diy.com. Vyberte si svoju krajinu a pomocou masky vyhľadávania

vyhľadávajte návody na obsluhu. Zadaním čísla výrobku (IAN) 487349_2501 prejdete na návod na obsluhu svojho výrobku.

● Servis

(SK) Servis Slovensko

Tel.: 0800 008158

E-pošta: owim@lidl.sk



Legende der verwendeten Piktogramme	Seite 107
Einleitung	Seite 109
Bestimmungsgemäßer Gebrauch.....	Seite 109
Teilebeschreibung.....	Seite 110
Lieferumfang.....	Seite 110
Technische Daten	Seite 110
Sicherheitshinweise	Seite 111
Sicherheitshinweise für Batterien/Akkus	Seite 115
Inbetriebnahme	Seite 117
Batterien einsetzen/wechseln.....	Seite 117
Ein-/Ausschalten.....	Seite 118
Nivellierautomatik verwenden.....	Seite 118
Ohne Nivellierautomatik arbeiten.....	Seite 119
Arbeitshinweise	Seite 120
Mit der Klemme arbeiten	Seite 120
Arbeiten mit dem Stativ	Seite 121
Wartung und Reinigung	Seite 121
Lagerung	Seite 122
Entsorgung	Seite 122
Garantie	Seite 124
Abwicklung im Garantiefall	Seite 125
Service.....	Seite 126

Legende der verwendeten Piktogramme

	Lesen Sie die Bedienungsanleitung.
	Explosionsgefahr!
	Schutzhandschuhe tragen!
	Achtung! Die Anleitung muss in allen Fällen hinzugezogen werden, die mit diesem Symbol markiert sind.
	Schützen Sie sich vor Laserstrahlung!
	Nicht in den Laserstrahl blicken!
	Gleichstrom/-spannung
	Inkl. Alkaline-Batterien
 	Sicherheitshinweise Handlungsanweisungen
	Das CE-Zeichen bestätigt die Konformität mit den für das Produkt zutreffenden EU-Richtlinien.

Legende der verwendeten Piktogramme

	Außerhalb der Reichweite von Kindern aufbewahren
	
	Nicht ins Feuer werfen
	Nicht falsch einlegen
	Nicht deformieren/beschädigen
	Nicht öffnen/auseinandernehmen
	Unterschiedliche Typen und Marken nicht miteinander mischen
	Neue und gebrauchte Batterien nicht miteinander mischen
	Nicht laden
	Halten Sie Batterien von Wasser und übermäßiger Feuchtigkeit fern.

Legende der verwendeten Piktogramme



Nicht kurzschließen



Auf richtiges Einlegen achten

Kreuzlinienlaser

● Einleitung



Wir beglückwünschen Sie zum Kauf Ihres neuen Produkts. Sie haben sich damit für ein hochwertiges Produkt entschieden. Die Bedienungsanleitung ist Teil dieses Produkts. Sie enthält wichtige Hinweise für Sicherheit, Gebrauch und Entsorgung. Machen Sie sich vor der Benutzung des Produkts mit allen Bedien- und Sicherheitshinweisen vertraut. Benutzen Sie das Produkt nur wie beschrieben und für die angegebenen Einsatzbereiche. Händigen Sie alle Unterlagen bei Weitergabe des Produkts an Dritte mit aus.

● **Bestimmungsgemäßer Gebrauch**

Das Produkt eignet sich zum Ermitteln und Überprüfen von waagrechten und senkrechten Linien. Das Produkt ist ausschließlich für den Betrieb an geschlossenen Einsatzorten geeignet. Jede andere Verwendung oder Veränderung des

Produkts gilt als nicht bestimmungsgemäß und birgt erhebliche Unfallgefahren. Für aus bestimmungswidriger Verwendung entstandene Schäden übernimmt der Hersteller keine Haftung. Nicht für den gewerblichen Einsatz bestimmt.

● **Teilebeschreibung**

- 1 Power-Taste
- 2 LED-Kontrollleuchte (rot: Nivellierung aus, grün: Nivellierung ein)
- 3 Batteriefach
- 3a Batteriefachabdeckung
- 4 LOCK-Schalter
- 5 ¼"-Gewinde (Unterseite)
- 6 Laseraustrittsöffnung
- 7 ¼"-Schraube (zum Ausrichten mit dem ¼"-Gewinde des Kreuzlinienlasers)
- 8 Befestigungsschraube
- 9 Klemmbacke
- 10 Spannmutter

● **Lieferumfang**

- 1 Kreuzlinienlaser
- 1 Klemme
- 2 1,5V-Batterien, Typ (LR03) AAA
- 1 Bedienungsanleitung

● **Technische Daten**

- Betriebsspannung: 3V \equiv
- Arbeitsbereich¹⁾: 7 m
- Nivelliergenauigkeit: +/- 0,8mm/m

Selbstnivellierbereich	
typisch:	$\pm 4^\circ$
Nivellierzeit typisch:	ca. 6 Sekunden
Betriebstemperatur:	+5°C–35°C
Relative	
Luftfeuchte max.:	$\leq 90\%$
Laserklasse:	2
Wellenlänge (λ):	625-645 nm
Maximale	
Leistung P max:	1 mW
Aufnahme Klemme:	1/4"
Batterien:	2 x 1,5V-Batterien, Typ (LR03) AAA
Gewicht Produkt:	201 g (mit Batterien)
Gewicht Klemme:	130 g
Maße Produkt:	ca. 69 x 61 x 74 mm
Max. Öffnung	
Klemmbacken:	60 mm
Schutzart:	IP20
Max. Betriebshöhe:	2000 m
1) Der Arbeitsbereich kann durch ungünstige Umgebungsbedingungen (z. B. direkte Sonneneinstrahlung) verringert werden.	



Sicherheitshinweise

- **ERSTICKUNGSGEFAHR!** Verpackungsmaterialien (z. B. Folien oder Polystyrol) dürfen nicht zum Spielen verwendet werden. Halten Sie

- Kinder stets von Verpackungsmaterial fern.
Das Verpackungsmaterial ist kein Spielzeug.
- Arbeiten Sie mit dem Messwerkzeug nicht in explosionsgefährdeter Umgebung, in der sich brennbare Flüssigkeiten, Gase oder Stäube befinden. Im Produkt können Funken erzeugt werden, die den Staub oder die Dämpfe entzünden.
 - Testen Sie vor Gebrauch das Produkt auf bekannten Untergründen, um sicherzustellen, dass das Produkt korrekt funktioniert.
 - Wenn Sie das Produkt auf eine Weise verwenden, die nicht vom Hersteller angegeben ist, können die Schutzfunktionen des Produkts beeinträchtigt werden.
 - Die Anleitung muss in allen Fällen hinzugezogen werden, die mit diesem Symbol  markiert sind.
 - Dieses Produkt kann von Kindern ab 8 Jahren sowie von Personen mit reduzierten physischen, sensorischen oder mentalen Fähigkeiten oder Mangel an Erfahrung und/oder Wissen benutzt werden, wenn sie beaufsichtigt oder bezüglich des sicheren Gebrauchs des Produkts unterwiesen wurden und die daraus resultierenden Gefahren verstanden haben. Kinder dürfen nicht mit dem Produkt spielen. Reinigung und Benutzer-Wartung dürfen nicht durch Kinder durchgeführt werden, es sei denn, sie sind beaufsichtigt.

- Lassen Sie das eingeschaltete Produkt nicht unbeaufsichtigt und schalten Sie das Produkt nach Gebrauch ab. Andere Personen könnten vom Laserstrahl geblendet werden. Gefahr von Augenverletzungen.
- Schützen Sie das Produkt vor Nässe und direkter Sonneneinstrahlung.
- Setzen Sie das Produkt keinen extremen Temperaturen oder Temperaturschwankungen aus. Lassen Sie es z. B. nicht längere Zeit im Auto liegen. Lassen Sie das Produkt bei größeren Temperaturschwankungen erst austemperieren, bevor Sie es in Betrieb nehmen. Bei extremen Temperaturen oder Temperaturschwankungen kann die Präzision des Produkts beeinträchtigt werden.
- Vermeiden Sie heftige Stöße oder Stürze des Messwerkzeuges. Durch Beschädigungen des Messwerkzeugs kann die Genauigkeit beeinträchtigt werden. Vergleichen Sie nach einem heftigen Stoß oder Sturz die Laserlinie zur Kontrolle mit einer bekannten waagrechten oder senkrechten Referenzlinie.
- Schalten Sie das Messwerkzeug aus, wenn Sie es transportieren. Beim Ausschalten wird die Pendeleinheit verriegelt, die sonst bei starken Bewegungen beschädigt werden kann.
- Bringen Sie das Messwerkzeug nicht in die Nähe von Herzschrittmachern. Durch den Magnet im Inneren des Messwerkzeugs wird

ein Feld erzeugt, das die Funktion von Herzschrittmachern beeinträchtigen kann.

- Halten Sie das Messwerkzeug fern von magnetischen Datenträgern und magnetisch empfindlichen Geräten. Durch die Wirkung des Magnets kann es zu irreversiblen Datenverlusten kommen.



⚠️ WARNUNG! Schützen Sie sich vor Laserstrahlung!



- Schauen Sie nicht direkt in den Laserstrahl bzw. in die Laseraustrittsöffnung 6.

⚠️ WARNUNG! Das Betrachten des Laserstrahls mit optischen Instrumenten (z. B. Lupe, Vergrößerungsgläsern u. Ä.) ist mit einer Augengefährdung verbunden.

⚠️ VORSICHT! Wenn andere als die hier angegebenen Bedienungs- oder Justiereinrichtungen benutzt oder andere Verfahrensweisen ausgeführt werden, kann dies zu gefährlicher Strahlungseinwirkung führen.

- Richten Sie den Laserstrahl niemals auf reflektierende Flächen, Personen oder Tiere. Bereits

ein kurzer Sichtkontakt mit dem Laserstrahl kann zu Augenschäden führen.

- Der Laser im Inneren des Produkts kann nur vom Hersteller geprüft, repariert oder ersetzt werden. Sollten Funktionsfehler oder sonstige Mängel auftreten, wenden Sie sich bitte per Telefon oder E-Mail an die Serviceabteilung.
- Die Laserleistung dieses Produkts während der Durchführung des Betriebs- und Wartungsvorgangs lautet:
 - Wellenlänge: 625-645 nm
 - Maximale Leistung oder Energieabgabe: < 1 mW



Sicherheitshinweise für Batterien/Akkus

- **LEBENSGEFAHR!** Halten Sie Batterien/Akkus außer Reichweite von Kindern. Suchen Sie im Falle eines Verschluckens sofort einen Arzt auf!
- Verschlucken kann zu Verbrennungen, Perforation von Weichgewebe und Tod führen. Schwere Verbrennungen können innerhalb von 2 Stunden nach dem Verschlucken auftreten.
-  **EXPLOSIONSGEFAHR!** Laden Sie nicht aufladbare Batterien niemals wieder auf. Schließen Sie Batterien/Akkus nicht kurz und/oder öffnen Sie diese nicht. Überhitzung, Brandgefahr oder Platzen können die Folge sein.

- Werfen Sie Batterien/Akkus niemals in Feuer oder Wasser.
- Setzen Sie Batterien/Akkus keiner mechanischen Belastung aus.

Risiko des Auslaufens von Batterien/Akkus

- Vermeiden Sie extreme Bedingungen und Temperaturen, die auf Batterien/Akkus einwirken können, z. B. auf Heizkörpern/durch direkte Sonneneinstrahlung.
- Wenn Batterien/Akkus ausgelaufen sind, vermeiden Sie den Kontakt von Haut, Augen und Schleimhäuten mit den Chemikalien! Spülen Sie die betroffenen Stellen sofort mit klarem Wasser und suchen Sie einen Arzt auf!



SCHUTZHANDSCHUHE TRAGEN!

- Ausgelaufene oder beschädigte Batterien/Akkus können bei Berührung mit der Haut Verätzungen verursachen. Tragen Sie deshalb in diesem Fall geeignete Schutzhandschuhe.
- Im Falle eines Auslaufens der Batterien/Akkus entfernen Sie diese sofort aus dem Produkt, um Beschädigungen zu vermeiden.
- Verwenden Sie nur Batterien/Akkus des gleichen Typs. Mischen Sie nicht alte Batterien/Akkus mit neuen!
- Entfernen Sie die Batterien/Akkus, wenn das Produkt längere Zeit nicht verwendet wird.

Risiko der Beschädigung des Produkts

- Verwenden Sie ausschließlich den angegebenen Batterietyp/Akkutyp!
- Setzen Sie Batterien/Akkus gemäß der Polaritätskennzeichnung (+) und (-) an Batterie/Akku und des Produkts ein.
- Reinigen Sie Kontakte an Batterie/Akku und im Batteriefach vor dem Einlegen mit einem trockenen, fusselreien Tuch oder Wattestäbchen!
- Entfernen Sie erschöpfte Batterien/Akkus umgehend aus dem Produkt.

● Inbetriebnahme

- Prüfen Sie die Lieferung auf Vollständigkeit und auf sichtbare Schäden.
- Entfernen Sie das gesamte Verpackungsmaterial vom Produkt.

● Batterien einsetzen/wechseln



- Öffnen Sie die Batteriefachabdeckung **3a**, wie in Abb. A1 dargestellt.
- Setzen Sie die Batterien in das Batteriefach **3** ein, wie in Abb. A2 dargestellt.
- Achten Sie darauf, dass die Batterien entsprechend der richtigen Polarität eingesetzt sind, wie in Abb. A2 dargestellt, bevor Sie die Batteriefachabdeckung **3a** wieder schließen.

Hinweis: Bei geringem Batteriezustand blinkt die LED-Kontrollleuchte **2**. Ersetzen Sie

immer alle Batterien gleichzeitig. Verwenden Sie nur Batterien eines Herstellers und mit gleicher Kapazität.

- Nehmen Sie die Batterien aus dem Produkt, wenn Sie es längere Zeit nicht benutzen. Die Batterien können bei längerer Lagerung korrodieren und sich selbst entladen.

● **Ein-/Ausschalten**

- Zum Einschalten des Produkts schieben Sie den LOCK-Schalter **4** in die Position , während sich das Produkt auf einer ebenen und waagerechten Fläche ($< 4^\circ$) befindet. Das Produkt sendet sofort nach dem Einschalten zwei Laserlinien aus der Laseraustrittsöffnung **6**.
- Zum Ausschalten des Produkts schieben Sie den LOCK-Schalter **4** in die Position . Beim Ausschalten wird die Pendeleinheit verriegelt.

● **Nivellierautomatik verwenden**

- Um mit der Nivellierautomatik zu arbeiten, stellen Sie das Produkt auf eine waagrechte, feste Unterlage oder befestigen Sie es mit dem $\frac{1}{4}$ "-Gewinde **5** an der $\frac{1}{4}$ "-Schraube **7** der mitgelieferten Klemme.
- Nach dem Einschalten gleicht die Nivellierautomatik Unebenheiten innerhalb des Selbstnivellierbereiches von $\pm 4^\circ$ automatisch aus. Die Nivellierung ist abgeschlossen, sobald sich die Laserlinien nicht mehr bewegen und die LED-Kontrollleuchte **2** grün leuchtet.

- Ist die automatische Nivellierung nicht möglich, z. B. weil die Unterseite des Messwerkzeugs mehr als 4° von der Waagrechten abweicht oder das Produkt frei in der Hand gehalten wird, dann leuchtet die LED-Kontrollleuchte **2** rot und die horizontalen und vertikalen Laserlinien blinken.

Hinweis 1: Das Arbeiten ohne Nivellierautomatik wird immer durch die rote LED-Kontrollleuchte **2** angezeigt.

Hinweis 2: Bei Erschütterungen oder Lageänderungen während des Betriebs wird das Produkt automatisch wieder einnivelliert.

Überprüfen Sie nach einer erneuten Nivellierung die Position der waagrechten bzw. senkrechten Laserlinie in Bezug auf Referenzpunkte, um Fehler zu vermeiden.

Hinweis 3: In diesem Modus hat die obere Power-Taste **1** keine Funktion.

● Ohne Nivellierautomatik arbeiten

- Schieben Sie den LOCK-Schalter **4** in die Position .
- Drücken und halten Sie die Power-Taste **1** auf der Oberseite des Produkts bis es zwei Laserlinien aus der Laseraustrittsöffnung **6** sendet, die nicht nivelliert sind. Das Arbeiten ohne Nivellierautomatik wird immer durch die rote LED-Kontrollleuchte **2** angezeigt.
- Drücken und halten Sie die Power-Taste **1** auf der Oberseite erneut, bis das Produkt in

diesem Modus die zwei Laserlinien aus der Laseraustrittsöffnung ausschaltet.

● Arbeitshinweise

- Verwenden Sie immer nur die Mitte der Laserlinie zum Markieren. Die Breite der Laserlinie ändert sich mit der Entfernung.

● Mit der Klemme arbeiten

Mit der mitgelieferten Klemme können Sie das Produkt an verschiedenen Gegenständen befestigen.

1. Lösen Sie die Spannmutter **10**, indem Sie diese gegen den Uhrzeigersinn drehen.
2. Positionieren Sie die Klemmbacken **9** an der gewünschten Stelle.
3. Drehen Sie die Spannmutter **10** im Uhrzeigersinn bis zum Anschlag.
4. Platzieren Sie das $\frac{1}{4}$ "-Gewinde **5** des Kreuzlinienlasers auf der $\frac{1}{4}$ "-Schraube **7** der Klemme und ziehen Sie diese mit der Hand fest an. Wenden Sie keine übermäßige Kraft an, da dies das Produkt beschädigen kann.
5. Richten Sie den Kreuzlinienlaser aus. Lösen Sie dazu die Befestigungsschraube **8**, indem Sie diese gegen den Uhrzeigersinn drehen und bewegen Sie den Kreuzlinienlaser in die gewünschte Position.
6. Fixieren Sie die Position, indem Sie die Befestigungsschraube **8** fest anziehen.

● Arbeiten mit dem Stativ

Sie können den Kreuzlinienlaser in eine stabile Position bringen und die Höhe mit einem Stativ (nicht im Lieferumfang enthalten) einstellen. Platzieren Sie den Kreuzlinienlaser mit dem ¼"-Gewinde **5** auf der ¼"-Schraube Ihres Stativs und ziehen Sie diese mit der Hand fest an. Wenden Sie keine übermäßige Kraft an, da dies das Produkt beschädigen kann.

● Wartung und Reinigung

Das Produkt ist wartungsfrei.

- **ACHTUNG!** Tauchen Sie das Produkt niemals in Wasser oder andere Flüssigkeiten. Beim Reinigen darf keine Feuchtigkeit in das Produkt dringen.
- Halten Sie das Produkt sauber, um gut und sicher zu arbeiten.
- Verwenden Sie zum Reinigen des Gehäuses ein trockenes Tuch.
- Reinigen Sie die Laseraustrittsöffnung **6** mit einem sanften Luftstrahl. Bei stärkeren Verunreinigungen entfernen Sie den Schmutz mit einem leicht angefeuchteten Wattestäbchen. Üben Sie dabei keinen starken Druck aus!

⚠️ WARNUNG! Das Produkt darf zu Reparaturzwecken nur von einer Fachkraft geöffnet werden.

- Lassen Sie das Messwerkzeug von qualifiziertem Fachpersonal und nur mit Original-Ersatzteilen reparieren. Damit wird sichergestellt, dass die Sicherheit des Messwerkzeuges erhalten bleibt.
- Achten Sie bei der Reparatur darauf, dass Sie eine Schutzbrille tragen und nicht direkt in die Austrittsöffnung des Laserstrahls schauen.

● Lagerung

- Sollten Sie das Produkt längere Zeit nicht benutzen, entnehmen Sie die Batterien und lagern Sie es an einem sauberen, trockenen Ort ohne direkte Sonneneinstrahlung.

● Entsorgung

Die Verpackung besteht aus umweltfreundlichen Materialien, die Sie über die örtlichen Recyclingstellen entsorgen können.



Beachten Sie die Kennzeichnung der Verpackungsmaterialien bei der Abfalltrennung, diese sind gekennzeichnet mit Abkürzungen (a) und Nummern (b) mit folgender Bedeutung: 1–7: Kunststoffe/20–22: Papier und Pappe/80–98: Verbundstoffe.



Möglichkeiten zur Entsorgung des ausgedienten Produkts erfahren Sie bei Ihrer Gemeinde- oder Stadtverwaltung.



Werfen Sie Ihr Produkt, wenn es ausgedient hat, im Interesse des Umweltschutzes nicht in den Hausmüll, sondern führen Sie es einer fachgerechten Entsorgung zu. Über Sammelstellen und deren Öffnungszeiten können Sie sich bei Ihrer zuständigen Verwaltung informieren.

Defekte oder verbrauchte Batterien/Akkus müssen recycelt werden. Geben Sie Batterien/Akkus und/oder das Produkt über die angebotenen Sammel-einrichtungen zurück.



Umweltschäden durch falsche Entsorgung der Batterien/Akkus!

Batterien/Akkus dürfen nicht über den Hausmüll entsorgt werden. Sie können giftige Schwermetalle enthalten und unterliegen der Sondermüllbehandlung. Die chemischen Symbole der Schwermetalle sind wie folgt: Cd = Cadmium, Hg = Quecksilber, Pb = Blei. Geben Sie deshalb verbrauchte Batterien/Akkus bei einer kommunalen Sammelstelle ab.

● Garantie

Das Produkt wurde nach strengen Qualitätsrichtlinien hergestellt und vor der Auslieferung sorgfältig geprüft. Im Falle von Material- oder Herstellungsfehlern haben Sie gegenüber dem Verkäufer des Produkts gesetzliche Rechte. Ihre gesetzlichen Rechte werden in keiner Weise durch unsere unten aufgeführte Garantie eingeschränkt.

Die Garantie für dieses Produkt beträgt 3 Jahre ab Kaufdatum. Die Garantiezeit beginnt mit dem Kaufdatum. Bewahren Sie den Originalkaufbeleg an einem sicheren Ort auf, da dieses Dokument als Nachweis des Kaufs erforderlich ist.

Alle Schäden oder Mängel, die bereits zum Zeitpunkt des Kaufs vorhanden sind, müssen unverzüglich nach dem Auspacken des Produkts gemeldet werden.

Sollte das Produkt innerhalb von 3 Jahren ab Kaufdatum einen Material- oder Herstellungsfehler aufweisen, werden wir es – nach unserer Wahl – kostenlos für Sie reparieren oder ersetzen. Die Garantiezeit verlängert sich durch einen stattgegebenen Gewährleistungsanspruch nicht. Dies gilt auch für ersetzte und reparierte Teile.

Diese Garantie erlischt, wenn das Produkt beschädigt oder unsachgemäß verwendet oder gewartet wurde.

Die Garantie deckt Material- und Herstellungsfehler ab. Diese Garantie erstreckt sich weder auf Produktteile, die normalem Verschleiß unterliegen, und somit als Verschleißteile gelten (z. B. Batterien, Akkus, Schläuche, Farbpatronen), noch auf Schäden an zerbrechlichen Teilen, z. B. Schalter oder Teile aus Glas.

● **Abwicklung im Garantiefall**

Um eine schnelle Bearbeitung Ihres Anliegens zu gewährleisten, folgen Sie bitte den folgenden Hinweisen:

- Bitte halten Sie für alle Anfragen den Kassenschein und die Artikelnummer (IAN 487349_2501) als Nachweis für den Kauf bereit.
- Die Artikelnummer entnehmen Sie bitte dem Typenschild am Produkt, einer Gravur am Produkt, dem Titelblatt Ihrer Anleitung (unten links) oder dem Aufkleber auf der Rück- oder Unterseite des Produktes.
- Sollten Funktionsfehler oder sonstige Mängel auftreten, kontaktieren Sie zunächst die nachfolgend benannte Serviceabteilung telefonisch oder per E-Mail.
- Ein als defekt erfasstes Produkt können Sie dann unter Beifügung des Kaufbelegs (Kassenschein) und der Angabe, worin der Mangel

besteht und wann er aufgetreten ist, für Sie portofrei an die Ihnen mitgeteilte Service-Anschrift übersenden.

o



Auf parkside-diy.com können Sie diese und viele weitere Handbücher einsehen und herunterladen. Mit diesem QR-Code gelangen Sie direkt auf parkside-diy.com. Wählen Sie Ihr Land aus, und suchen Sie über die Suchmaske nach den Bedie-

nungsanleitungen. Mittels Eingabe der Artikelnummer (IAN) 487349_2501 gelangen Sie zur Bedienungsanleitung für Ihren Artikel.

● Service

(DE) Service Deutschland
Tel.: 0800 5435 111
E-Mail: owim@lidl.de

(AT) Service Österreich
Tel.: 0800 292726
E-Mail: owim@lidl.at

(CH) Service Schweiz
Tel.: 0800562153
E-Mail: owim@lidl.ch





PDF ONLINE
parkside-diy.com

OWIM GmbH & Co. KG

Stiftsbergstraße 1
74167 Neckarsulm
GERMANY

Model no.: HG13268A
Version: 06/2025

Last Information Update · Információk
állása · Stanje informacij · Stav informací
Stav · informácií · Stand der Informationen:
04/2025 · Ident.-No.: HG13268A042025-4

IAN 487349_2501

