



Schmutzwasser-Tauchpumpe PPTPS 1100 A1

DE AT CH

Schmutzwasser-Tauchpumpe

Originalbetriebsanleitung

IAN 422498_2210

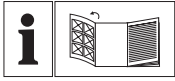

DE AT CH

Klappen Sie vor dem Lesen die Seite mit den Abbildungen aus und machen Sie sich anschließend mit allen Funktionen des Gerätes vertraut.

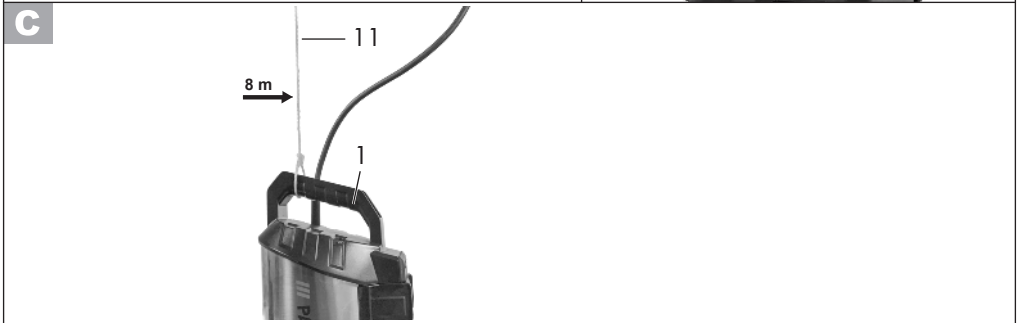
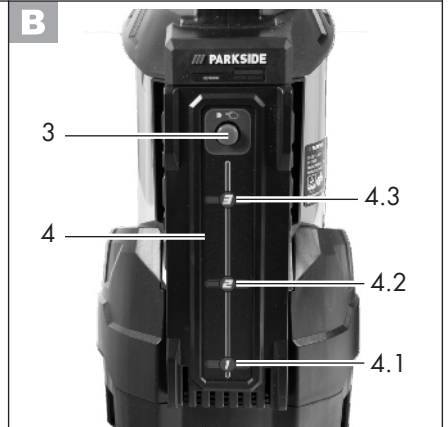
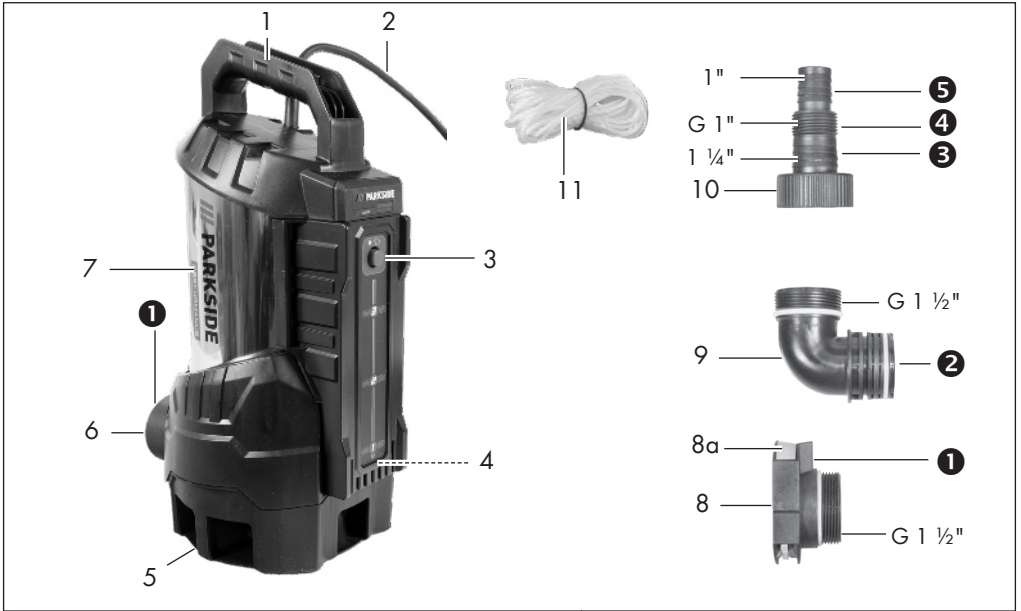

Inhalt

Einleitung	4
Besondere Anweisungen zum sicheren Betrieb	4
Bestimmungsgemäße Verwendung	5
Allgemeine Beschreibung	5
Lieferumfang.....	5
Übersicht.....	6
Funktionsbeschreibung.....	6
Technische Daten	6
Leistungsdaten.....	6
Sicherheitshinweise	7
Bildzeichen auf dem Gerät.....	7
Bildzeichen in der Betriebsanleitung.....	7
Allgemeine Sicherheitshinweise.....	7
Inbetriebnahme	10
Prüfungen vor Inbetriebnahme.....	10
Aufstellen/Aufhängen.....	10
Netzanschluss.....	10
Anschluss der Leitung.....	10
Ein- und Ausschalten.....	11
Automatischer Betrieb.....	11
Manueller Betrieb.....	11
Reinigung/Wartung/Lagerung ...	12
Allgemeine Reinigungsarbeiten.....	12
Pumpenfuß reinigen.....	12
Lagerung.....	12
Entsorgung/Umweltschutz	13
Garantie	13
Reparatur-Service	15
Service-Center	15
Importeur	15
Ersatzteile/Zubehör	15
Fehlersuche	16
Original-EG-Konformitätserklärung	17

Einleitung

Herzlichen Glückwunsch zum Kauf Ihres neuen Gerätes. Sie haben sich damit für ein hochwertiges Gerät entschieden. Dieses Gerät wurde während der Produktion auf Qualität geprüft und einer Endkontrolle unterzogen. Die Funktionsfähigkeit Ihres Gerätes ist somit sichergestellt. Es ist nicht auszuschließen, dass sich in Einzelfällen am oder im Gerät bzw. in Schlauchleitungen Restmengen von Wasser oder Schmierstoffen befinden. Dies ist kein Mangel oder Defekt und kein Grund zur Besorgnis.



Die Betriebsanleitung ist Bestandteil dieses Gerätes. Sie enthält wichtige Hinweise für Sicherheit, Gebrauch und Entsorgung. Machen Sie sich vor der Benutzung des Gerätes mit allen Bedien- und Sicherheitshinweisen vertraut. Benutzen Sie das Gerät nur wie beschrieben und für die angegebenen Einsatzbereiche. Bewahren Sie die Betriebsanleitung gut auf und händigen Sie alle Unterlagen bei Weitergabe des Gerätes an Dritte mit aus.

Besondere Anweisungen zum sicheren Betrieb

- Befinden sich Personen im Wasser, so darf das Gerät nicht betrieben werden. Es besteht Gefahr durch elektrischen Schlag.
- Schließen Sie das Gerät nur an eine Steckdose mit RCD (Residual Current Device) mit einem Bemessungsfehlerstrom von nicht mehr als 30 mA an; Sicherung mind. 6 Ampere.

- Wenn die Netzanschlussleitung dieses Gerätes beschädigt wird, muss sie durch den Hersteller oder seinen Kundendienst, oder eine ähnliche, qualifizierte Person ersetzt werden, um Gefährdungen zu vermeiden.
- Das Gerät darf nicht von Kindern benutzt werden. Das Gerät kann von Personen mit verringerten physischen, sensorischen oder mentalen Fähigkeiten oder Mangel an Erfahrung und Wissen benutzt werden, wenn sie beaufsichtigt oder bezüglich des sicheren Gebrauchs des Gerätes unterwiesen wurden und die daraus resultierenden Gefahren verstehen.
- Trennen Sie das Gerät immer von der Stromversorgung, bevor Sie es montieren, demontieren oder reinigen.
- Reinigung und Benutzerwartung dürfen nicht von Kindern durchgeführt werden.
- Kinder dürfen nicht mit dem Gerät spielen.
- Das Gerät darf nicht in Lagen höher als 2000 m verwendet werden.
- Verschmutzung der Förderflüssigkeit könnte durch Ausfließen von Schmiermitteln auftreten.
- Beachten Sie die weiteren Hinweise im Kapitel „Reinigung/Wartung/Lagerung“.

Bestimmungsgemäße Verwendung

Die Schmutzwasser-Tauchpumpe (im folgenden Pumpe genannt) ist eine Entwässerungspumpe und zur Förderung von Wasser und Schmutzwasser (max. Partikelgröße 35 mm) bis zu einer Temperatur von max. 35 °C bestimmt.

Sie ist z. B. geeignet zum Um- und Auspumpen von Becken und Behältern, zum Auspumpen überfluteter Keller und zur Wasserentnahme aus Brunnen und Schächten. Dieses Gerät ist nicht zur gewerblichen Nutzung geeignet. Bei gewerblichem Einsatz erlischt die Garantie.

Jede andere Verwendung, die in dieser Betriebsanleitung nicht ausdrücklich zugelassen wird, kann zu Schäden am Gerät führen und eine ernsthafte Gefahr für den Benutzer darstellen.

Die Pumpe ist nicht für den Dauerbetrieb ausgelegt für den wir keine Garantie übernehmen.

Der Bediener oder Nutzer ist für Unfälle oder Schäden an anderen Menschen oder deren Eigentum verantwortlich.

Der Hersteller haftet nicht für Schäden, die durch bestimmungswidrigen Gebrauch oder falsche Bedienung verursacht wurden.

Allgemeine Beschreibung



Die Abbildung der wichtigsten Funktionsteile finden Sie auf der Ausklappseite.

Lieferumfang

Packen Sie das Gerät aus und kontrollieren Sie, ob es vollständig ist:

- Schmutzwasser-Tauchpumpe
- Quick-Connect-Adapter
- Winkeladapter
- Reduzierstück
- 8 m Nylon-Zugseil
- Betriebsanleitung

Entsorgen Sie das Verpackungsmaterial ordnungsgemäß.

i Für das Anschließen des Schlauches, siehe unter dem Kapitel „Anschluss der Leitung“ benötigen Sie eine Schlauchschelle und eine Säge. Das Werkzeug ist nicht im Lieferumfang enthalten.

Übersicht

- 1 Griff
- 2 Netzanschlussleitung
- 3 Taster
- 4 Ein- und Abschalthöhensensor (nicht sichtbar)
- 5 Pumpenfuß
- 6 Pumpenausgang
- 7 Pumpengehäuse
- 8 Quick-Connect-Adapter
- 8a Entriegelungstaste am Quick-Connect-Adapter
- 9 Winkeladapter mit Quick-Connect-Anschluss
- 10 Reduzierstück
- 11 8 m Nylon-Zugseil

- B** 4.1 Einschalthöhe ca. 95 mm
- B** 4.2 Einschalthöhe ca. 137 mm
- B** 4.3 Einschalthöhe ca. 185 mm

Funktionsbeschreibung

Das Gerät besitzt ein Edelstahl-Gehäuse, einen stabilen Ansaugfuß und eine rostfreie Motorwelle. Die Schmutzwasser-Tauchpumpe ist mit einem Ein-/Abschalthöhensensor

ausgestattet, der die Pumpe wasserstandsabhängig automatisch ein- oder ausschaltet. Ein Thermoschutzschalter schützt den Motor vor Überlastung.

Die Funktion der Bedienteile entnehmen Sie bitte den nachfolgenden Beschreibungen.

Technische Daten

Schmutzwasser-

Tauchpumpe PPTPS 1100 A1

Bemessungsspannung (U) .. 230 V~, 50 Hz
 Bemessungsaufnahme (P)

(Anschlussleistung) 1100 W

Maximale Fördermenge

(Q max) 20000 l/h

Maximaler Druck 0,9 bar

Maximale Förderhöhe (H max) 9 m

Maximale Tauchtiefe 7 m

Maximale Wassertemperatur

(T max) 35 °C

Schlauchanschluss 1", 1 1/4"
 (25 mm, 33 mm)

Maximale Schwebstoffgröße 35 mm

Mindesthöhe Wasserstand

beim Ansaugen 95 mm

Länge Netzanschlussleitung 10 m
 (H05RN-F3G 0,75mm²)

Gewicht (incl. Zubehör) 5,9 kg

Schutzklasse I

Schutzart IPX8

Leistungsdaten

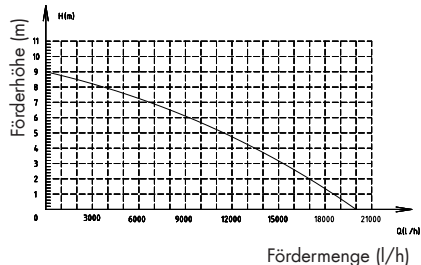

Die Messung der maximalen Leistung erfolgt bei geradem, direktem Ausgang.
Der Winkeladapter reduziert die Leistung.

Sicherheitshinweise

Dieser Abschnitt behandelt die grundlegenden Sicherheitsvorschriften bei der Arbeit mit der Pumpe.

Bildzeichen auf dem Gerät

 Achtung! Nicht geeignet für Wasser mit hohem Sandanteil.

 Machen Sie sich vor der Arbeit mit allen Bedienelementen gut vertraut, insbesondere mit Funktionen und Wirkungsweisen. Fragen Sie ggf. eine Fachkraft. Lesen und beachten Sie die zum Gerät gehörende Betriebsanleitung!

 Achtung! Ziehen Sie bei Beschädigung oder Durchschneiden der Netzanschlussleitung sofort den Netzstecker aus der Steckdose.

 Größtmögliche Tauchtiefe

 Bedienfeld für Einschalthöhe

 Elektrogeräte gehören nicht in den Hausmüll.

Bildzeichen in der Betriebsanleitung

 Gefahrenzeichen mit Angaben zur Verhütung von Personen- oder Sachschäden

 Gebotszeichen mit Angaben zur Verhütung von Schäden

 Netzstecker ziehen

 Hinweiszeichen mit Informationen zum besseren Umgang mit dem Gerät

Allgemeine Sicherheitshinweise

Arbeiten mit dem Gerät:

 Vorsicht: So vermeiden Sie Unfälle und Verletzungen:

- Personen, die mit der Betriebsanleitung nicht vertraut sind, dürfen das Gerät nicht benutzen. Örtliche Bestimmungen können das Mindestalter der Bedienungsperson festlegen.
- Tragen Sie zum Schutz gegen elektrischen Schlag festes Schuhwerk.
- Ergreifen Sie geeignete Maßnahmen, um Kinder vom laufenden Gerät fernzuhalten. Es besteht Verletzungsgefahr.

- Benutzen Sie das Gerät nicht in der Nähe von entzündbaren Flüssigkeiten oder Gasen. Bei Nichtbeachtung besteht Brand- oder Explosionsgefahr.
- Bewahren Sie das Gerät an einem trockenen Ort und außerhalb der Reichweite von Kindern auf.



Vorsicht! So vermeiden Sie Geräteschäden und eventuell daraus resultierende Personenschäden:

- Die Förderung von aggressiven, abrasiven/schleifenden (z. B. Sandwasser), ätzenden, brennbaren (z. B. Motorenkraftstoffe) oder explosiven Flüssigkeiten, Salzwasser, Reinigungsmitteln und Lebensmitteln ist nicht gestattet. Die Temperatur der Förderflüssigkeit darf 35 °C nicht überschreiten. Eine Nichtbeachtung kann zu Schäden am Gerät führen und eine Gefahr für den Benutzer darstellen.
- Arbeiten Sie nicht mit einem beschädigten, unvollständigen oder ohne die Zustimmung des Herstellers umgebauten Gerät. Lassen Sie vor Inbetriebnahme durch einen Fachmann prüfen, dass die geforderten, elektrischen Schutzmaßnahmen vorhanden sind.
- Beaufsichtigen Sie das Gerät während des Betriebs, um automatisches Abschalten oder Trockenlaufen der Pumpe rechtzeitig zu erkennen. Bei Nichtbeachtung erlöschen Garantie- und Haftungsansprüche.
- Bitte beachten Sie, dass die Pumpe nicht zum Dauerbetrieb (z. B. für Wasserläufe in Gartenteichen) geeignet ist. Prüfen Sie das Gerät regelmäßig auf einwandfreie Funktion.
- Beachten Sie, dass in dem Gerät Schmiermittel zum Einsatz kommen, die u. U. durch Ausfließen Beschädigungen oder Verschmutzungen verursachen können. Setzen Sie die Pumpe nicht in Gartenteichen mit Fischbestand oder wertvollen Pflanzen ein.
- Tragen oder befestigen Sie das Gerät nicht an der Netzanschlussleitung oder am Schlauch.
- Schützen Sie das Gerät vor Frost und Trockenlaufen.
- Verwenden Sie nur Original-Zubehör und führen Sie keine Umbauten am Gerät durch.
- Lesen Sie zum Thema „Reinigung/Wartung/Lagerung“ bitte die Hinweise in der Betriebsanleitung. Alle darüberhinausgehenden Maßnahmen, insbesondere das Öffnen des Gerätes, sind von einer Elektrofachkraft auszuführen. Wenden Sie sich im Reparaturfall immer an unser Service-Center.

Elektrische Sicherheit:



Vorsicht: So vermeiden Sie Unfälle und Verletzungen durch elektrischen Schlag:

- Bei Betrieb des Gerätes muss nach dem Aufstellen der Netzstecker frei zugänglich sein.
- Bevor Sie Ihre neue Pumpe in Betrieb nehmen, lassen Sie sie, bei Unsicherheit, fachmännisch prüfen:
 - Erdung, Nullung, Fehlerstromschutzschaltung muss den Sicherheitsvorschriften der Energie-Versorgungsunternehmen entsprechen und einwandfrei funktionieren,
 - Schutz der elektrischen Steckverbindungen vor Nässe.
- Bei Überschwemmungsgefahr die Steckverbindungen im überflutungssicheren Bereich anbringen. Gefahr durch elektrischen Schlag.
- Achten Sie darauf, dass die Netzspannung mit den Angaben des Typenschildes übereinstimmt.
- Wenn die Netzanschlussleitung dieses Gerätes beschädigt wird, muss sie durch den Hersteller oder seinen Kundendienst, oder eine ähnliche, qualifizierte Person ersetzt werden, um Gefährdungen zu vermeiden.
- Benutzen Sie die Netzanschlussleitung nicht, um den Netzstecker aus der Steckdose zu ziehen. Schützen Sie die Netzanschlussleitung vor Hitze, Öl und scharfen Kanten.
- Tragen oder befestigen Sie das Gerät nicht an der Netzanschlussleitung.
- Verwenden Sie nur Verlängerungskabel, die spritzwassergeschützt und für den Gebrauch im Freien bestimmt sind. Rollen Sie eine Kabeltrommel vor Gebrauch immer ganz ab. Überprüfen Sie das Kabel auf Schäden.
- Ziehen Sie vor allen Arbeiten am Gerät, bei Undichtigkeiten im Wassersystem, in Arbeitspausen und bei Nichtgebrauch den Netzstecker aus der Steckdose.
- Verlängerungskabel dürfen keinen geringeren Querschnitt besitzen als Gummischlauchleitungen mit der Bezeichnung H05RN-F. Die Leitungslänge muss mindestens 10 m betragen. Der Litzquerschnitt des Verlängerungskabels muss mindestens 2,5 mm² betragen.
- Führen Sie die Elektroinstallation entsprechend den nationalen Vorschriften aus.

Inbetriebnahme

Prüfungen vor Inbetriebnahme



- Prüfen Sie, ob die Pumpe fest auf dem Schachtboden steht oder sicher aufgehängt ist.
- Stellen Sie ggf. die Pumpe auf einen Ziegelstein und nicht direkt auf den Schachtboden. So vermeiden Sie bei einer Verschmutzung am Schachtboden eine Beschädigung der Pumpe.
- Prüfen Sie, ob die Leitung ordnungsgemäß angebracht wurde.
- Vergewissern Sie sich, dass der elektrische Anschluss 230 V~ 50 Hz beträgt.
- Überprüfen Sie den ordnungsgemäßen Zustand der elektrischen Steckdose und dass diese ausreichend abgesichert ist (mind. 6 A, RCD-Schalter).
- Vergewissern Sie sich, dass niemals Feuchtigkeit oder Wasser an den Netzanschluss kommen kann. Es besteht die Gefahr eines Stromschlages.
- Lassen Sie die Pumpe, bei Unsicherheit, fachmännisch prüfen.

Aufstellen/Aufhängen

- Das Gerät kann an dem Griff (1) aufgehängt werden oder auf den Schachtboden gestellt werden.
Zum Aufhängen und/oder Herausziehen der Pumpe können Sie das im Lieferumfang enthaltene Nylon-Zugseil (11) verwenden.
Zur sicheren Aufhängung fädeln Sie das Seil (11) durch den Griff (1) siehe Bild **C**.



Achten Sie darauf, das Gerät auf keinen Fall an der Netzanschlussleitung zu halten oder aufzuhängen. Es besteht die Gefahr eines Stromschlages durch beschädigte Netzanschlussleitungen.



Achten Sie darauf, dass sich am Schachtboden im Laufe der Zeit Schmutz und Sand ansammeln kann, der die Pumpe beschädigen könnte. Wir empfehlen, die Pumpe auf einen Ziegelstein zu stellen. Bei zu geringem Wasserspiegel kann der im Schacht befindliche Schlamm schnell eintrocknen und die Pumpe am Anlaufen hindern.

Netzanschluss

Die von Ihnen erworbene Pumpe ist bereits mit einem Schutzkontaktstecker versehen. Die Pumpe ist bestimmt für den Anschluss an eine Steckdose mit RCD (Residual Current Device) mit 230 V~ 50 Hz.

A Anschluss der Leitung

Die Installation der Pumpe erfolgt

- entweder mit fester Rohrleitung
- oder mit flexibler Schlauchleitung.

1. Schrauben Sie den Quick-Connect-Adapter (8) auf den Pumpenausgang (6).
2. Drücken Sie die Entriegelungstaste am Quick-Connect-Adapter (8a) und schieben Sie den Winkeladapter mit Quick-Connect-Anschluss (9) in den Quick-Connect-Adapter (8) ein. Lassen Sie die Entriegelungstaste am Quick-Connect-Adapter (8a) wieder los.
3. Stülpen Sie den Schlauch über das Reduzierstück (10) und befestigen Sie

ihn mit einer Schlauchschelle. Oder verwenden Sie die Schraubverbindung am Winkeladapter mit Quick-Connect-Anschluss (9) bzw. am zuvor angeschraubten Reduzierstück (10).

- ❶ Pumpenausgang (6) mit 1 ½ "-Innengewinde zum Anschluss des Quick-Connect-Adapters (8) oder zum direkten Anschluss eines Schlauches mit 1 ½ "-Außengewinde;
- ❷ Ausgang mit 1 ½ "-Außengewinde am Winkeladapter mit Quick-Connect-Anschluss (9) zum Anschluss des Reduzierstückes (10) oder einer 1 ½ "-Schraubverbindung;
- ❸ Ausgang am Reduzierstück (10) zum Anschluss eines 1 ¼ "-Schlauches als Klemmverbindung (Befestigung mit Schlauchschelle);
- ❹ Ausgang mit 1 "-Außengewinde am Reduzierstück (10) zum Anschluss einer 1 "-Schraubverbindung;
- ❺ Ausgang mit 1 " am Reduzierstück (10) zum Anschluss eines 1 "-Schlauches als Klemmverbindung (Befestigung mit Schlauchschelle).

i Für die Verwendung eines 1 ¼ "-Schlauches schneiden Sie den jeweils darüber liegenden Anschluss ab und stülpen dann den Schlauch über den entsprechenden Anschluss (Befestigung mit Schlauchschelle).

! Achten Sie darauf, dass bei Verwendung des Reduzierstückes ❺ (Ausgang mit 1 ") die Partikelgröße max. 18 mm betragen darf, da ansonsten das Reduzierstück und der Schlauch verstopfen können.

Ein- und Ausschalten

i Die Pumpe ist mit einem Sensor ausgestattet. Steht die Pumpe im Wasser und der Netzstecker wird in die Steckdose gesteckt läuft die Pumpe sofort an.

1. **Einschalten:** Stecken Sie den Netzstecker in die Steckdose.
2. **Ausschalten:** Ziehen Sie den Netzstecker aus der Steckdose. Die Pumpe schaltet ab.

B Automatischer Betrieb

Im automatischen Betrieb schalten die Einschalthöhensensoren (4.1, 4.2, 4.3) die Schmutzwasser-Tauchpumpe automatisch ein. Bei zu geringem Wasserstand (<95 mm) schaltet der Ein-/Abschalthöhensensor (4) die Schmutzwasser-Tauchpumpe nach einer Verzögerung von 30 Sekunden automatisch ab.

Der Einschaltpunkt kann in 3 Höhen eingestellt werden.

Variieren Sie den Einschaltpunkt, indem Sie den Taster (3) drücken.

Die eingestellte Einschalthöhe erkennen Sie an der leuchtenden LED an den Einschalthöhensensoren (4.1, 4.2, 4.3).

Einschalthöhe 4.1 - ca. 95 mm
Einschalthöhe 4.2 - ca. 137 mm
Einschalthöhe 4.3 - ca. 185 mm

Manueller Betrieb

! Beobachten Sie die Pumpe im manuellen Betrieb ständig. Schalten Sie sofort die Pumpe aus (Netzstecker ziehen), wenn kein Wasser mehr gepumpt wird. Es besteht die Gefahr

von Beschädigungen, wenn die Pumpe trocken läuft und überhitzt.



Eine überhitzte Pumpe darf nicht berührt werden! Es besteht Verbrennungsgefahr!

1. Drücken Sie den Taster (3) für 5 Sekunden. Die Pumpe befindet sich im manuellen Betrieb.
2. Um den manuellen Betrieb zu beenden, drücken Sie den Taster (3) oder ziehen Sie den Netzstecker.

Reinigung/Wartung/ Lagerung

Reinigen und pflegen Sie Ihr Gerät regelmäßig. Dadurch werden seine Leistungsfähigkeit und eine lange Lebensdauer gewährleistet.



Lassen Sie Arbeiten, die nicht in dieser Betriebsanleitung beschrieben sind, von unserem Service-Center durchführen. Verwenden Sie nur Originalteile. So vermeiden Sie Geräteschäden und eventuell daraus resultierende Personenschäden.



Ziehen Sie vor allen Arbeiten an dem Gerät den Netzstecker. Es besteht die Gefahr eines Stromschlages oder Verletzungsgefahr durch bewegliche Teile.

Allgemeine Reinigungsarbeiten

- Nicht stationär installierte Geräte: Reinigen Sie die Pumpe nach jedem Gebrauch mit klarem Wasser.
- Entfernen Sie Fusseln und faserige Partikel, die sich am Pumpengehäuse

eventuell festgesetzt haben, mit einem Wasserstrahl.

- Befreien Sie den Schachtboden regelmäßig von Schlamm und reinigen Sie auch die Schachtwände.
- Wenn Sie die Pumpe einen längeren Zeitraum nicht benutzen, dann muss die Pumpe nach dem letzten Einsatz und vor Neueinsatz gründlich gereinigt werden. Infolge von Ablagerungen und Rückständen kann es sonst zu Anlaufschwierigkeiten kommen.

Pumpenfuß reinigen



Ziehen Sie vor allen Arbeiten an dem Gerät den Netzstecker. Es besteht die Gefahr eines Stromschlages oder Verletzungsgefahr durch bewegliche Teile.

Verunreinigungen an der Pumpenunterseite können mit klarem Wasser abgespritzt werden.

Alle darüberhinausgehenden Maßnahmen, insbesondere das Öffnen der Pumpe, sind von einer Elektrofachkraft auszuführen. Wenden Sie sich im Reparaturfall immer an unser Service-Center.

Lagerung

- Bewahren Sie das Gerät gereinigt, trocken, frostsicher und außerhalb der Reichweite von Kindern auf.
- Wenn Sie die Pumpe einen längeren Zeitraum nicht benutzen, dann muss sie nach dem letzten Einsatz und vor Neueinsatz gründlich gereinigt werden. Infolge von Ablagerungen und Rückständen kann es ansonsten zu Anlaufschwierigkeiten kommen.

- Wickeln Sie die Netzanschlussleitung (2) um das Pumpengehäuse (7).

Entsorgung/ Umweltschutz

Führen Sie Gerät, Zubehör und Verpackung einer umweltgerechten Wiederverwertung zu.



Das Symbol der durchgestrichenen Mülltonne bedeutet, dass dieses Gerät am Ende der Nutzungszeit nicht über den Hausmüll entsorgt werden darf.

Richtlinie 2012/19/EU über Elektro- und Elektronik-Altgeräte: Verbrauchte Elektrogeräte müssen getrennt gesammelt und einer umweltgerechten Wiederverwertung zugeführt werden.

Je nach Umsetzung in nationales Recht können Sie folgende Möglichkeiten haben:

- an einer Verkaufsstelle zurückgeben,
- an einer offiziellen Sammelstelle abgeben,
- an den Hersteller/Inverkehrbringer zurücksenden.

Nicht betroffen sind den Altgeräten beigefügte Zubehörteile und Hilfsmittel ohne Elektrobestandteile.

Zusätzliche Entsorgungshinweise für

Deutschland: Das Gerät ist bei eingerichteten Sammelstellen, Wertstoffhöfen oder Entsorgungsbetrieben abzugeben. Zudem sind Vertreiber von Elektro- und Elektronikgeräten sowie Vertreiber von Lebensmitteln zur Rücknahme verpflichtet. LIDL bietet Ihnen Rückgabemöglichkeiten direkt in den Filialen und Märkten an. Rückgabe und Entsorgung sind für Sie kostenfrei.

Beim Kauf eines Neugerätes haben Sie das Recht, ein entsprechendes Altgerät un-

entgeltlich zurückzugeben.

Zusätzlich haben Sie die Möglichkeit, unabhängig vom Kauf eines Neugerätes, unentgeltlich (bis zu drei) Altgeräte abzugeben, die in keiner Abmessung größer als 25 cm sind.

Garantie

Sehr geehrte Kundin, sehr geehrter Kunde, Sie erhalten auf dieses Gerät 5 Jahre Garantie ab Kaufdatum.

Im Falle von Mängeln dieses Gerätes stehen Ihnen gegen den Verkäufer des Gerätes gesetzliche Rechte zu. Diese gesetzlichen Rechte werden durch unsere im Folgenden dargestellte Garantie nicht eingeschränkt.

Garantiebedingungen

Die Garantiefrist beginnt mit dem Kaufdatum. Bitte bewahren Sie den Originalkassenbon gut auf. Diese Unterlage wird als Nachweis für den Kauf benötigt.

Tritt innerhalb von fünf Jahren ab dem Kaufdatum dieses Gerätes ein Material- oder Fabrikationsfehler auf, wird das Gerät von uns – nach unserer Wahl – für Sie kostenlos repariert oder ersetzt. Diese Garantieleistung setzt voraus, dass innerhalb der Fünf-Jahres-Frist das defekte Gerät und der Kaufbeleg (Kassenbon) vorgelegt und schriftlich kurz beschrieben wird, worin der Mangel besteht und wann er aufgetreten ist.

Wenn der Defekt von unserer Garantie gedeckt ist, erhalten Sie das reparierte oder ein neues Gerät zurück. Mit Reparatur oder Austausch des Gerätes beginnt kein neuer Garantiezeitraum.

Garantiezeit und gesetzliche Mängelansprüche

Die Garantiezeit wird durch die Gewähr-

leistung nicht verlängert. Dies gilt auch für ersetzte und reparierte Teile. Eventuell schon beim Kauf vorhandene Schäden und Mängel müssen sofort nach dem Auspacken gemeldet werden. Nach Ablauf der Garantiezeit anfallende Reparaturen sind kostenpflichtig.

Garantieumfang

Das Gerät wurde nach strengen Qualitätsrichtlinien sorgfältig produziert und vor Anlieferung gewissenhaft geprüft. Die Garantieleistung gilt für Material- oder Fabrikationsfehler. Diese Garantie erstreckt sich nicht auf Geräteteile, die normaler Abnutzung ausgesetzt sind und daher als Verschleißteile angesehen werden können (z. B. Anschluss-Set, Flügelrad) oder für Beschädigungen an zerbrechlichen Teilen (z. B. Schalter).

Diese Garantie verfällt, wenn das Gerät beschädigt, nicht sachgemäß benutzt oder nicht gewartet wurde. Für eine sachgemäße Benutzung des Gerätes sind alle in der Betriebsanleitung aufgeführten Anweisungen genau einzuhalten. Verwendungszwecke und Handlungen, von denen in der Betriebsanleitung abgeraten oder vor denen gewarnt wird, sind unbedingt zu vermeiden.

Das Gerät ist lediglich für den privaten und nicht für den gewerblichen Gebrauch bestimmt. Bei missbräuchlicher und unsachgemäßer Behandlung, Gewaltanwendung und bei Eingriffen, die nicht von unserer autorisierten Service-Niederlassung vorgenommen wurden, erlischt die Garantie. Es besteht insbesondere kein Garantieanspruch beim Fördern von abrasiven Materialien (Sand, Steine) oder aggressiven Flüssigkeiten, da dadurch Dichtungen, Laufrad, Motor oder andere Teile beschädigt werden.

Achtung: Tauchpumpen sind Entwässerungspumpen. Die Konstruktion einer Tauchpumpe verfolgt den Zweck, im Rahmen ihrer Leistungsklasse möglichst rasch ein bestimmtes Volumen Wasser zu fördern bzw. abzupumpen. Tauchpumpen sind nicht geeignet als Bewässerungspumpen (z. B. zur Gartenbewässerung) oder als Dauerlaufpumpen (z. B. für Bachläufe oder Teichfontänen). Bei Zweckenfremdung erlischt der Garantieanspruch. Der Garantieanspruch erlischt auch beim Einsatz der Tauchpumpe ohne Bodenplatte oder bei Beschädigungen, die durch Halten oder Aufhängen an der Netzanschlussleitung verursacht werden. Die Tauchpumpen dürfen nicht trocken laufen oder Frost ausgesetzt werden.

Abwicklung im Garantiefall

Um eine schnelle Bearbeitung Ihres Anliegens zu gewährleisten, folgen Sie bitte den folgenden Hinweisen:

- Bitte halten Sie für alle Anfragen den Kassenbon und die Identifikationsnummer (IAN 422498_2210) als Nachweis für den Kauf bereit.
- Die Artikelnummer entnehmen Sie bitte dem Typenschild.
- Sollten Funktionsfehler oder sonstige Mängel auftreten, kontaktieren Sie zunächst die nachfolgend benannte Serviceabteilung **telefonisch** oder per **E-Mail**. Sie erhalten dann weitere Informationen über die Abwicklung Ihrer Reklamation.
- Ein als defekt erfasstes Gerät können Sie, nach Rücksprache mit unserem Kundenservice, unter Beifügung des Kaufbelegs (Kassenbons) und der Angabe, worin der Mangel besteht und wann er aufgetreten ist, für Sie portofrei an die Ihnen mitgeteilte Service-Anschrift über-

senden. Um Annahmeprobleme und Zusatzkosten zu vermeiden, benutzen Sie unbedingt nur die Adresse, die Ihnen mitgeteilt wird. Stellen Sie sicher, dass der Versand nicht unfrei, per Sperrgut, Express oder sonstiger Sonderfracht erfolgt. Senden Sie das Gerät bitte inkl. aller beim Kauf mitgelieferten Zubehörteile ein und sorgen Sie für eine ausreichend sichere Transportverpackung.

Reparatur-Service

Sie können Reparaturen, **die nicht der Garantie unterliegen**, gegen Berechnung von unserer Service-Niederlassung durchführen lassen. Sie erstellt Ihnen gerne einen Kostenvoranschlag.

Wir können nur Geräte bearbeiten, die ausreichend verpackt und frankiert eingesandt wurden.

Achtung: Bitte senden Sie Ihr Gerät gereinigt und mit Hinweis auf den Defekt an unsere Service-Niederlassung.

Nicht angenommen werden unfrei, per Sperrgut, Express oder mit sonstiger Sonderfracht, eingeschickte Geräte.

Die Entsorgung Ihrer defekten, eingesendeten Geräte führen wir kostenlos durch.

Service-Center

DE Service Deutschland
Tel.: 0800 54 35 111
E-Mail: grizzly@lidl.de
IAN 422498_2210

AT Service Österreich
Tel.: 0800 44 77 44
E-Mail: grizzly@lidl.at
IAN 422498_2210

CH Service Schweiz
Tel.: 0800 56 44 33
E-Mail: grizzly@lidl.ch
IAN 422498_2210

Importeur

Bitte beachten Sie, dass die folgende Anschrift keine Serviceanschrift ist. Kontaktieren Sie zunächst das oben genannte Service-Center.

Grizzly Tools GmbH & Co. KG
Stockstädter Straße 20
D-63762 Großostheim
DEUTSCHLAND
www.grizzlytools.de

Ersatzteile/Zubehör

Ersatzteile und Zubehör erhalten Sie unter www.grizzlytools.shop

Sollten Sie Probleme mit dem Bestellvorgang haben, verwenden Sie bitte das Kontaktformular. Bei weiteren Fragen wenden Sie sich an das „Service-Center“ (siehe Seite 15).

Pos.	Bezeichnung	Artikel-Nr.
8/9/10	Anschluss-Set	91110180
11	8 m Nylon-Zugseil	91110181

Fehlersuche

Problem	Mögliche Ursache	Fehlerbehebung
Pumpe läuft nicht an	Netzspannung fehlt	Steckdose, Netzanschlussleitung, Leitung, Netzstecker prüfen, ggf. Reparatur durch Elektrofachmann
	Wasserstand entspricht nicht der voreingestellten Wasserhöhe	Voreingestellten Wasserhöhe prüfen (siehe „Automatischer Betrieb“)
	Sensor defekt	Die Reparatur muss vom Kundendienst ausgeführt werden.
Pumpe fördert nicht	Pumpenleistung verringert durch stark verschmutzte und schmirgelnde Wasserbeimengungen	Pumpe reinigen und ggf. Verschleißteile ersetzen
Pumpe schaltet nicht aus	Verschmutzter Ein- und Abschalthöhensensor (4)	Die Überprüfung muss vom Kundendienst ausgeführt werden
Fördermenge ungenügend	Pumpenleistung verringert durch stark verschmutzte und schmirgelnde Wasserbeimengungen	Pumpe reinigen
Pumpe schaltet nach kurzer Laufzeit ab	Motorschutz schaltet die Pumpe wegen zu starker Wasserverschmutzung ab	Netzstecker ziehen und Pumpe sowie Schacht reinigen
	Wassertemperatur zu hoch, Motorschutz schaltet Gerät ab	Auf maximale Wasser-Temperatur von 35 °C achten!



Original-EG- Konformitätserklärung

Hiermit bestätigen wir, dass die
Schmutzwasser-Tauchpumpe
Baureihe PPTPS 1100 A1
Seriennummer 000001 - 005500

folgenden einschlägigen EU-Richtlinien in ihrer jeweils gültigen Fassung entspricht:

2006/42/EG • 2014/30/EU • 2011/65/EU* & (EU)2015/863

Um die Übereinstimmung zu gewährleisten, wurden folgende harmonisierte Normen sowie nationale Normen und Bestimmungen angewendet:

**EN 60335-1:2012+A11+A13+A1+A14+A2+A15 • EN IEC 60335-2-41:2021+A11
EN 62233:2008 • EN ISO 12100:2010
EN IEC 55014-1:2021 • EN IEC 55014-2:2021 • EN IEC 61000-3-2:2019+A1
EN 61000-3-3:2013+A1+A2 • EN IEC 63000:2018**

Die alleinige Verantwortung für die Ausstellung dieser Konformitätserklärung trägt der Hersteller:

CE Grizzly Tools GmbH & Co. KG
Stockstädter Straße 20
63762 Großostheim
Germany
30.03.2023

Christian Frank
Dokumentationsbevollmächtigter

* Der oben beschriebene Gegenstand der Erklärung erfüllt die Vorschriften der Richtlinie 2011/65/EU des Europäischen Parlaments und des Rates vom 8. Juni 2011 zur Beschränkung der Verwendung bestimmter gefährlicher Stoffe in Elektro- und Elektronikgeräten.

GRIZZLY TOOLS GMBH & CO. KG

Stockstädter Straße 20
63762 Großostheim
GERMANY

Stand der Informationen: 01/2023
Ident.-No.: 79010200012023-AT



IAN 422498_2210

AT