

DE AT CH

Klappen Sie vor dem Lesen die Seite mit den Abbildungen aus und machen Sie sich anschließend mit allen Funktionen des Artikels vertraut.

FR CH

Dépliez la page avec les illustrations avant la lecture et informez-vous ensuite au sujet des fonctions de l'appareil.

IT CH

Prima di leggere ribaltare la pagina con le immagini e familiarizzare poi con tutte le funzioni dell'apparecchio.

## KINDERSCHREIBTISCH

DE AT CH

**KINDERSCHREIBTISCH**  
Aufbauanleitung

FR CH

**BUREAU POUR ENFANT**  
Notice de montage

IT CH

**SCRIVANIA PER BAMBINI**  
Istruzioni di montaggio

DE/AT/CH Aufbau- und Sicherheitshinweise Seite 13

FR/CH Consignes de montage et de sécurité Page 16

IT/CH Istruzioni di montaggio e indicazioni di sicurezza Pagina 19

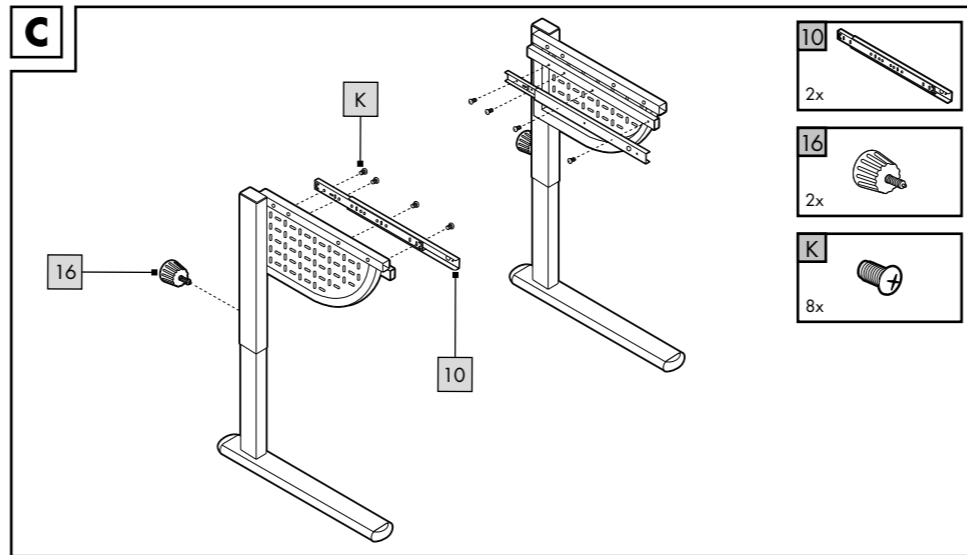
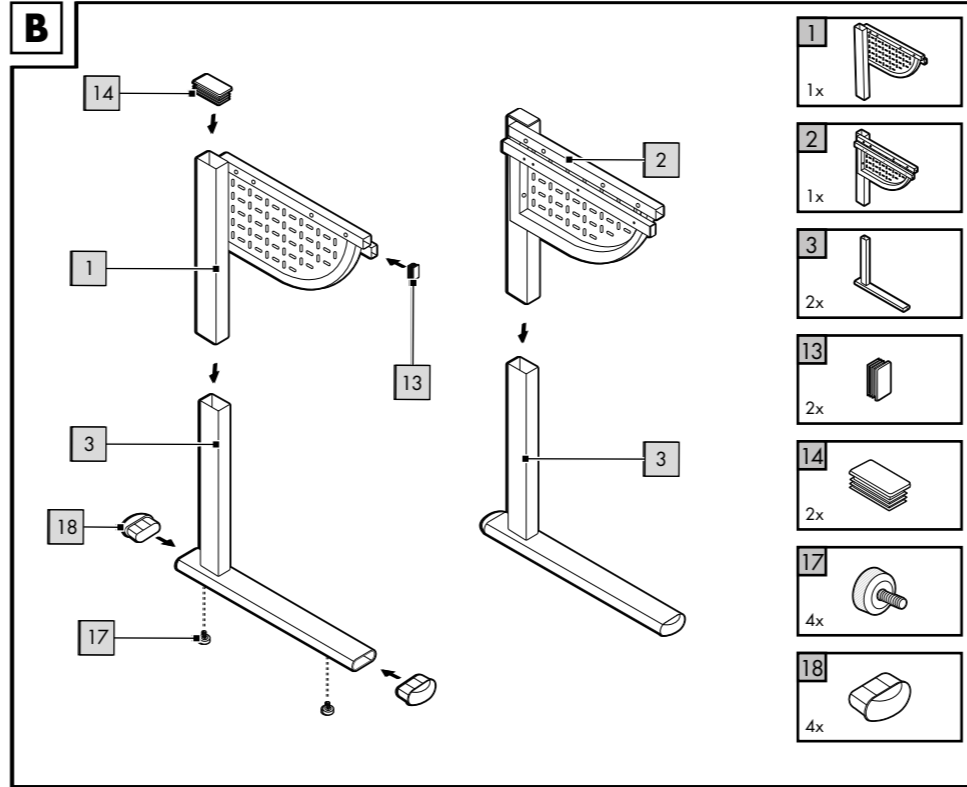
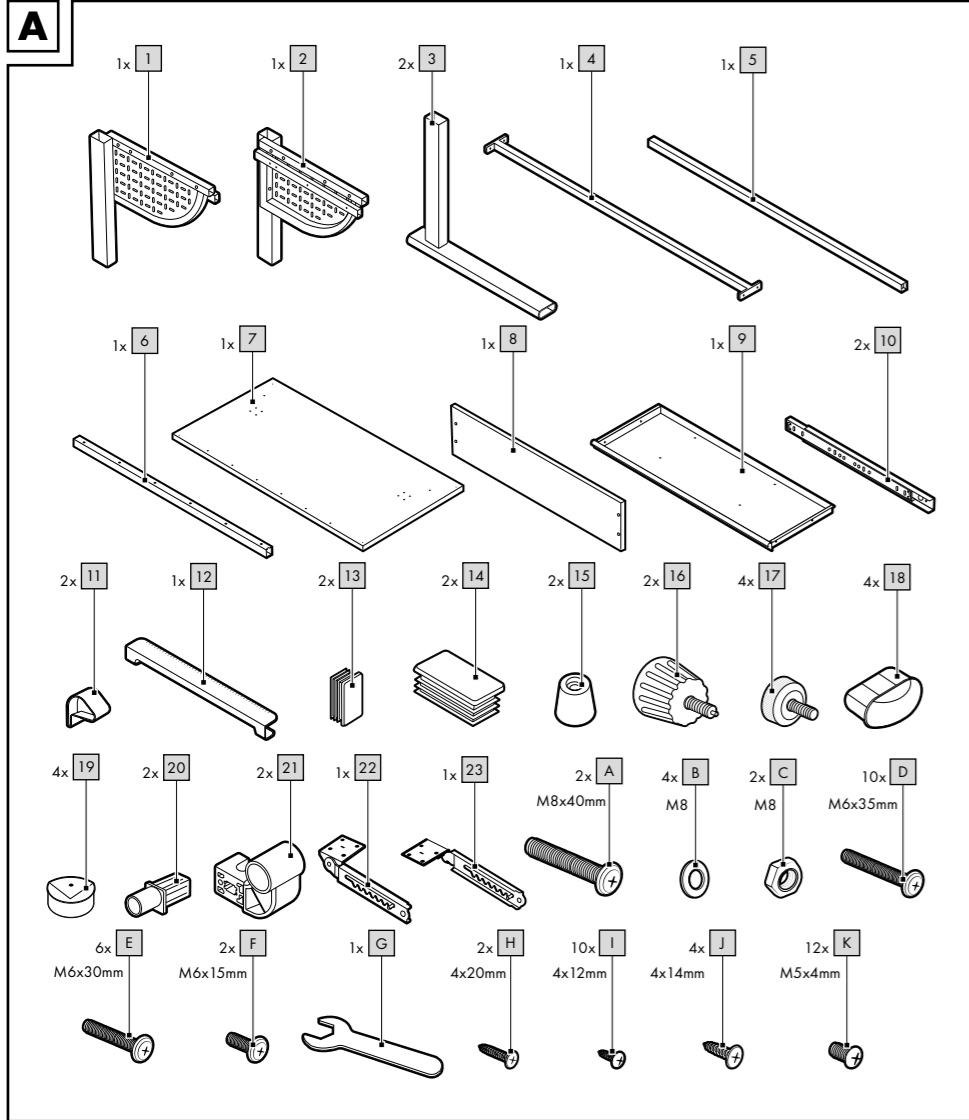

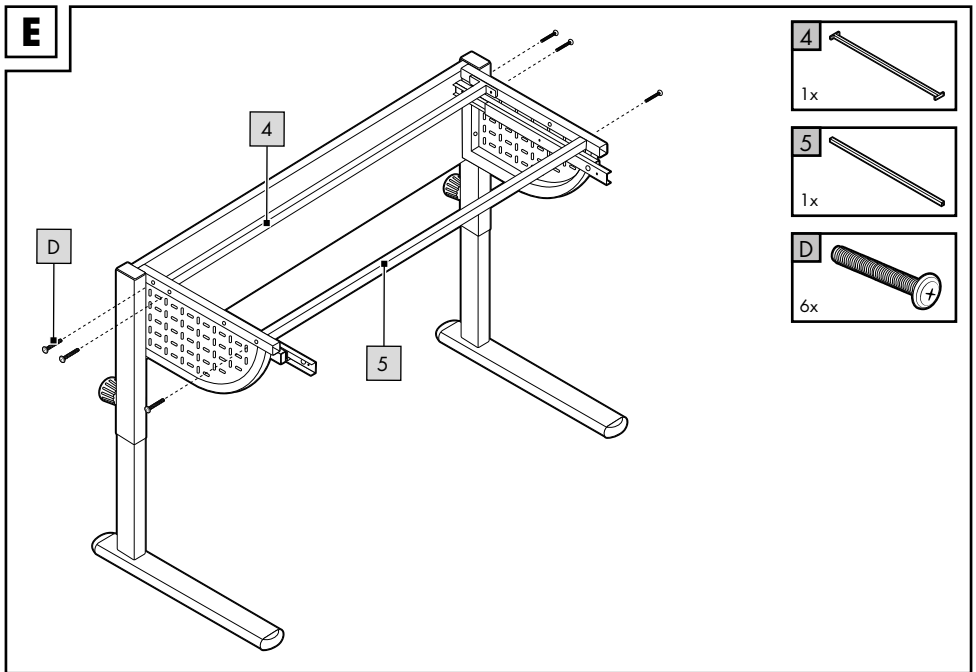
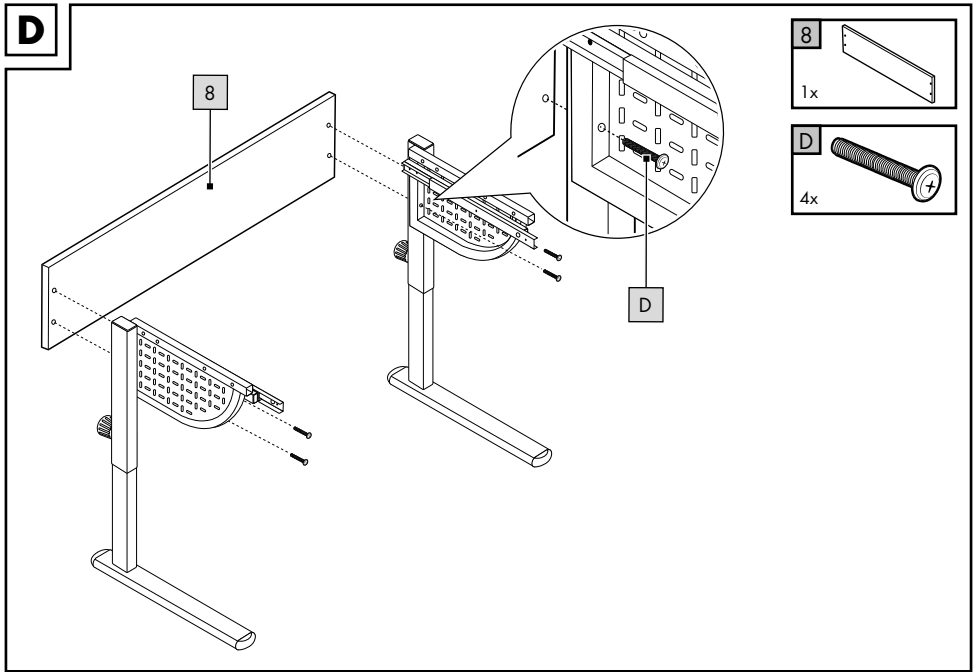

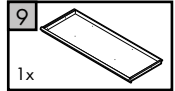
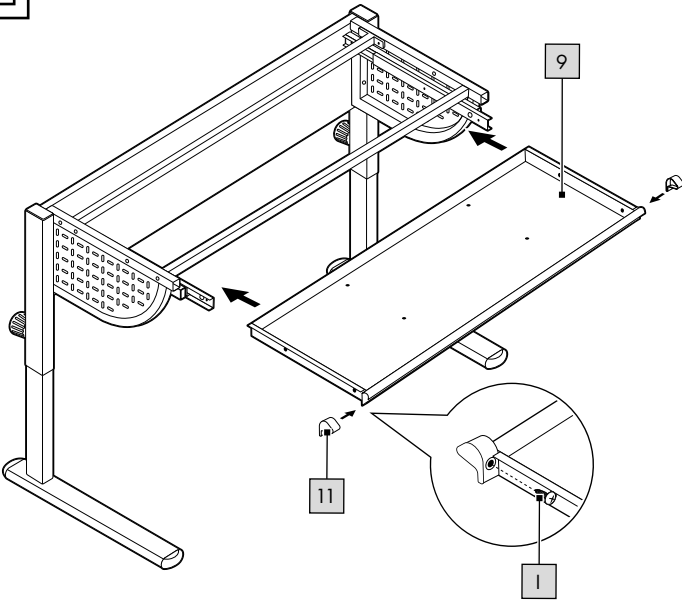
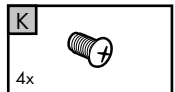
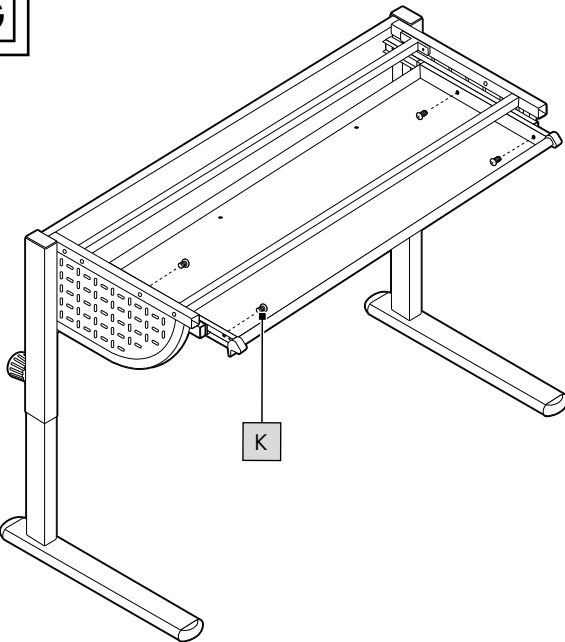
**F****G**

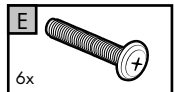
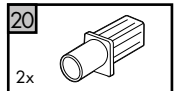
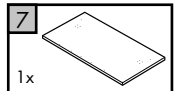
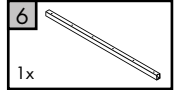
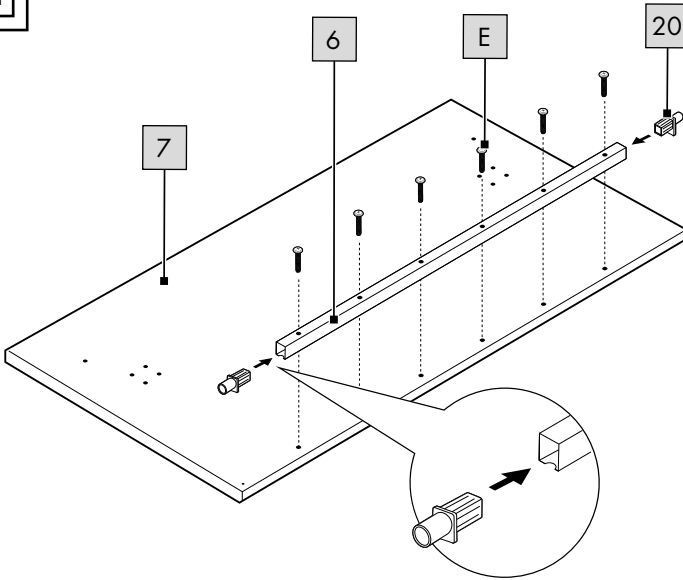
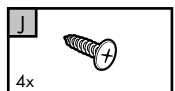
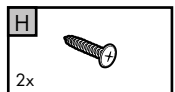
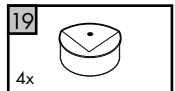
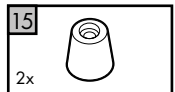
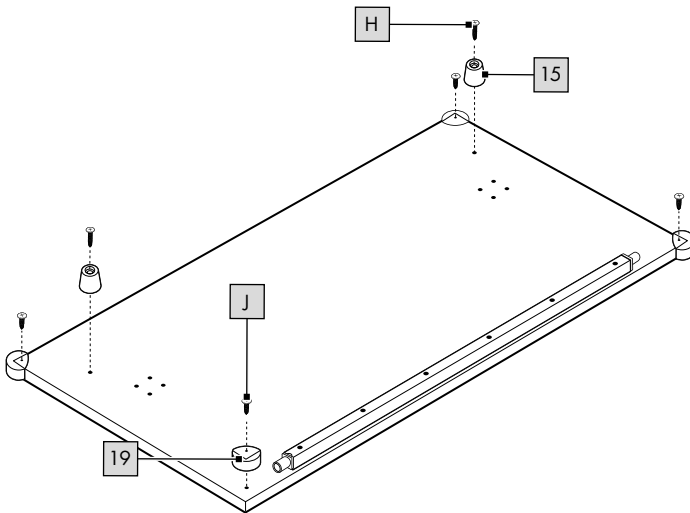
**H****I**

**J****21**

2x

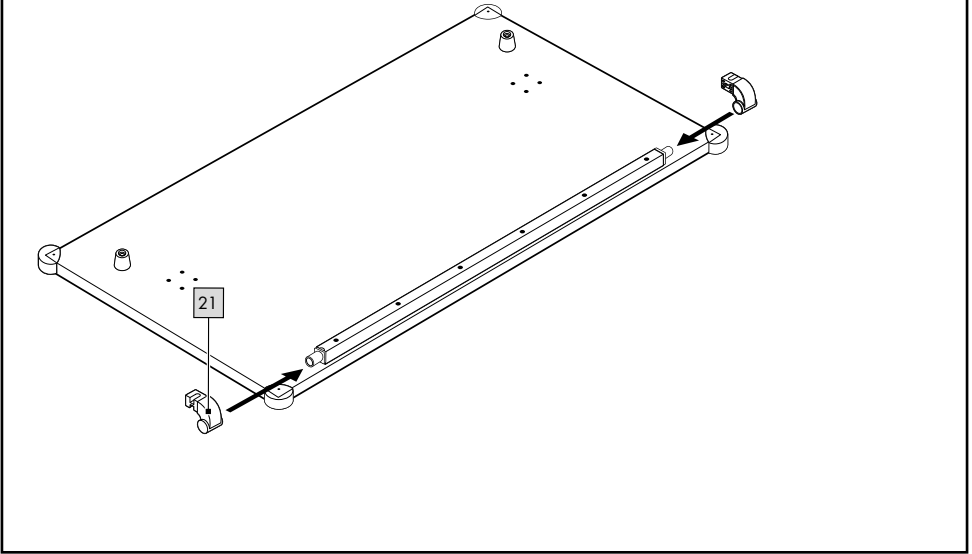
**K****12**

1x

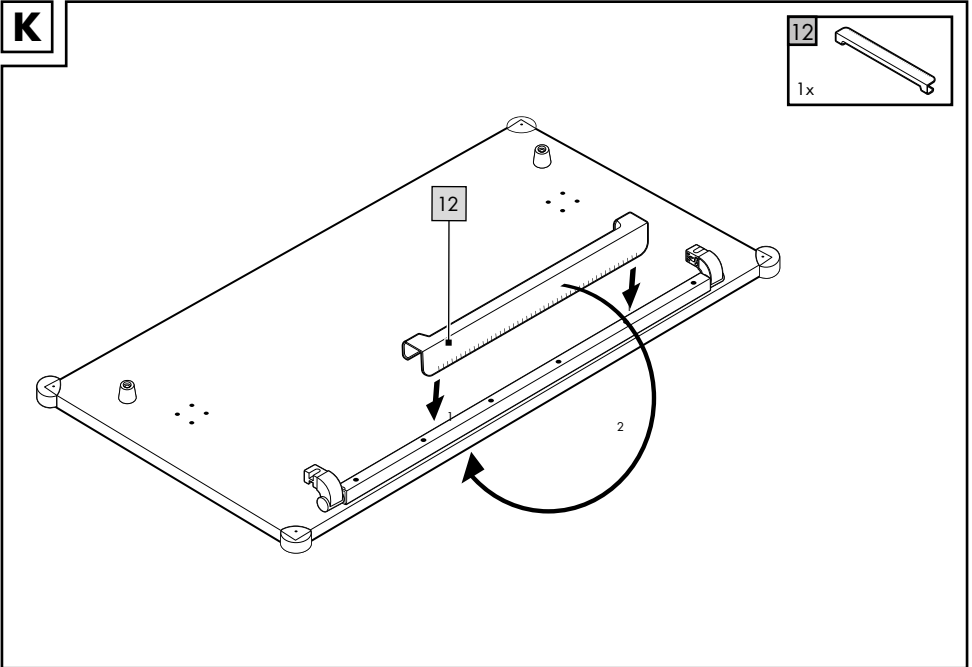

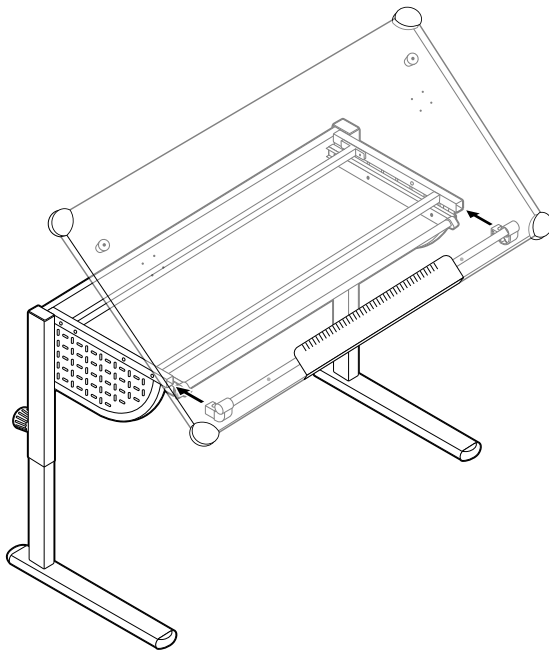
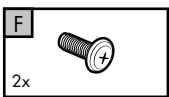
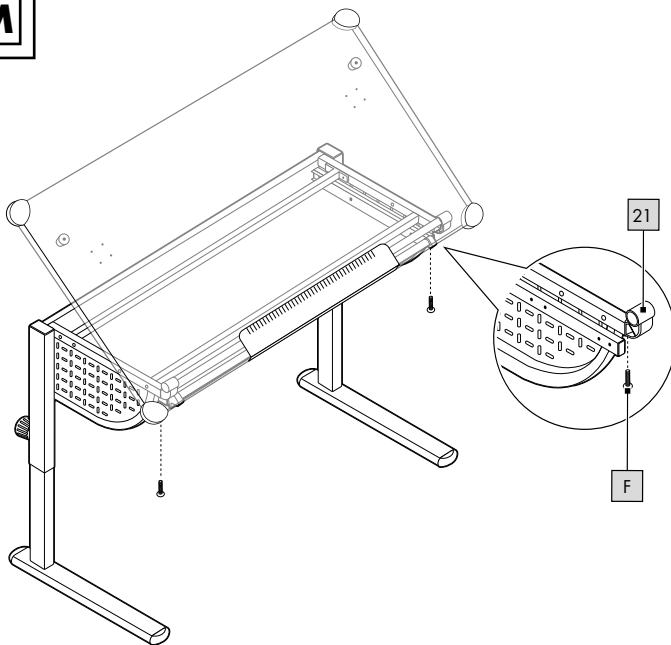
**L****M**

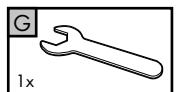
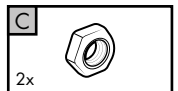
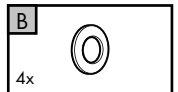
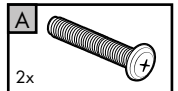
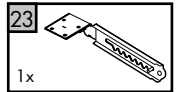
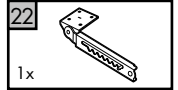
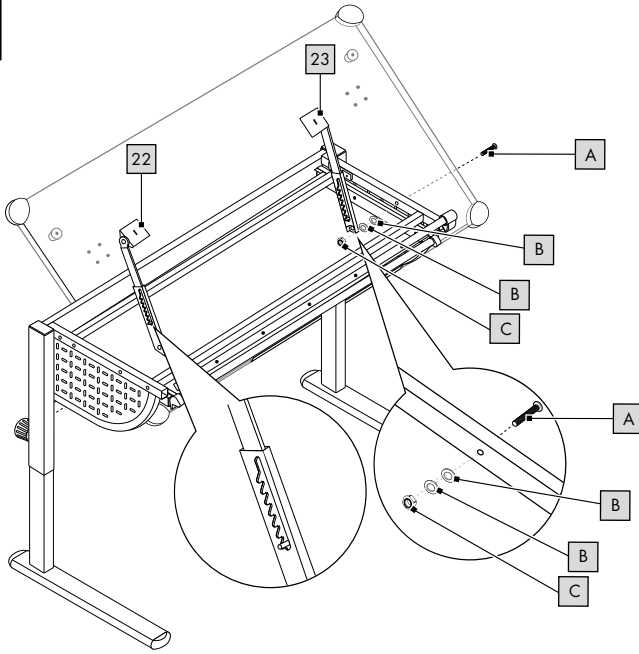
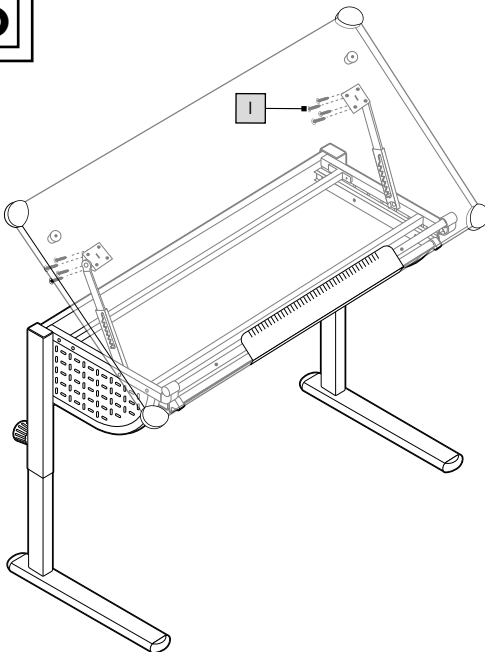
**N****O**



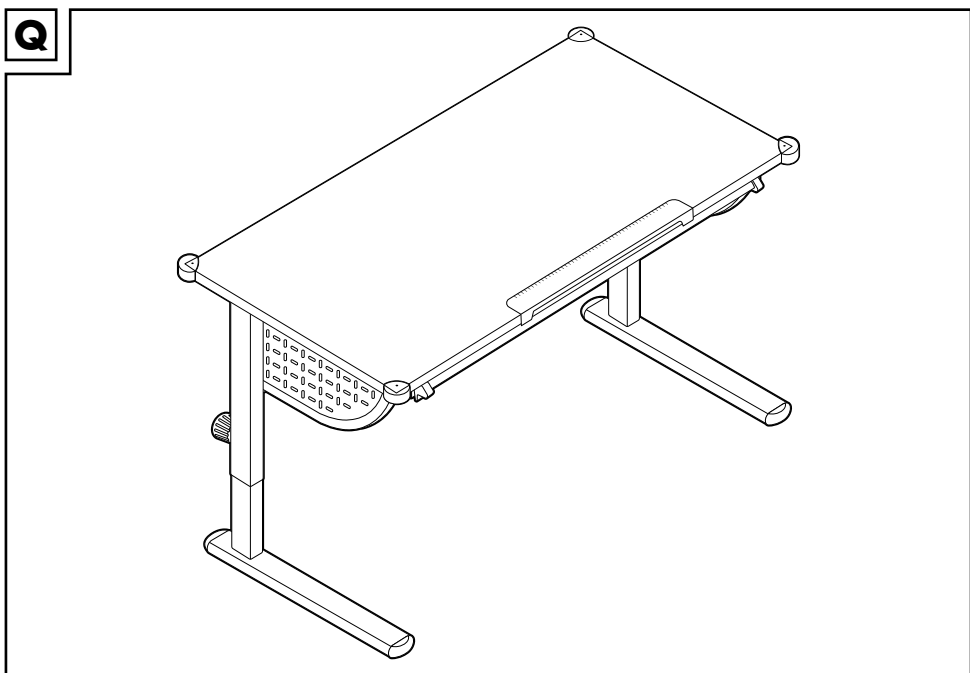
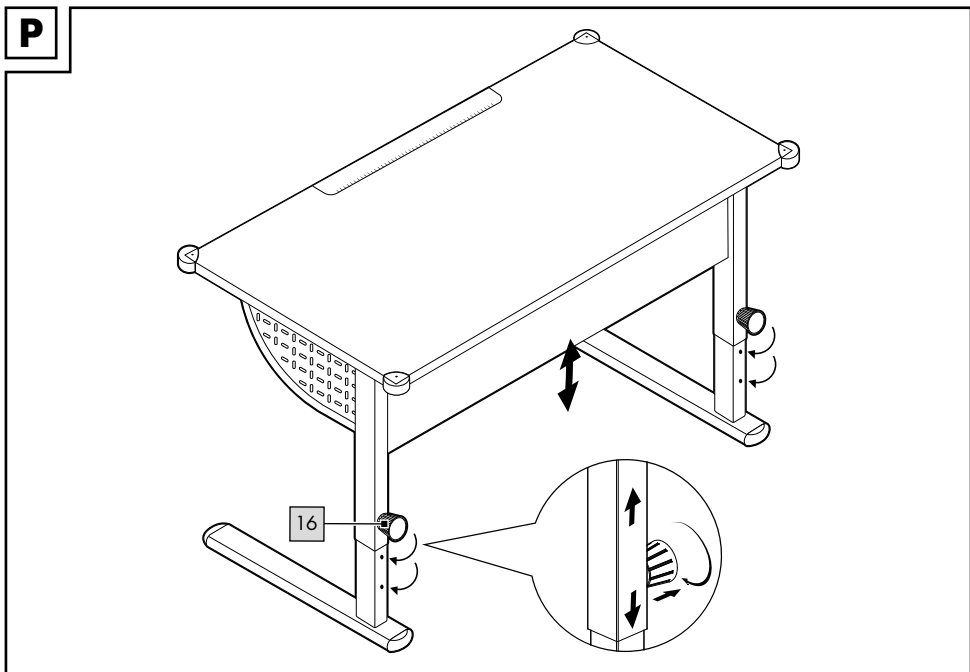

DE AT CH

**WICHTIG, FÜR SPÄTERE BEZUGNAHME  
AUFBEWAHREN: SORGFÄLTIG LESEN!**

FR CH

**IMPORTANT, À CONSERVER POUR CONSULTATION  
ULTÉRIEURE : À LIRE ATTENTIVEMENT !**

IT CH

**IMPORTANTE: CONSERVARE PER EVENTUALI  
NECESSITÀ FUTURE: LEGGERE CON ATTENZIONE!**

Herzlichen Glückwunsch!

Mit Ihrem Kauf haben Sie sich für einen hochwertigen Artikel entschieden. Machen Sie sich vor der ersten Verwendung mit dem Artikel vertraut.



**Lesen Sie hierzu aufmerksam die nachfolgende Aufbauanleitung und die Sicherheitshinweise.**

Benutzen Sie den Artikel nur wie beschrieben und für die angegebenen Einsatzbereiche. Bewahren Sie diese Aufbauanleitung gut auf. Händigen Sie alle Unterlagen bei Weitergabe des Artikels an Dritte ebenfalls mit aus.

## Lieferumfang (Abb. A)

1 x Tisch, zerlegt (1 - 23)

1 x Set Montagematerial (A - K)

1 x Aufbauanleitung

## Technische Daten

Maße: ca. 110 x 53,5 - 83 x 59,5 cm (B x H x T)

Der Artikel entspricht der Größenklasse 2 - 7 (siehe Tabelle „Größenklassen 2 - 7“)



Maximale Belastung: 40 kg



Herstellungsdatum (Monat/Jahr):  
02/2023

## Bestimmungsgemäße Verwendung

Der Artikel ist für die Verwendung durch Kinder im Innenbereich konzipiert. Der Artikel ist nur für den privaten Gebrauch bestimmt.

## Sicherheitshinweise



### Lebensgefahr!

- Lassen Sie Kinder niemals unbeaufsichtigt mit dem Verpackungsmaterial. Es besteht Erstickungsgefahr.



### Verletzungsfahr!

- Achten Sie vor der Benutzung des Artikels auf die richtige Stabilität.
- Stellen Sie den Artikel auf einen ebenen Untergrund.

- Der Artikel darf nur unter Aufsicht von Erwachsenen und nicht als Spielzeug verwendet werden.
- Prüfen Sie den Artikel vor jedem Gebrauch auf Beschädigungen oder Abnutzungen. Kontrollieren Sie regelmäßig den festen Sitz aller Schraubverbindungen! Der Artikel darf nur in einwandfreiem Zustand verwendet werden!
- Stellen Sie sich niemals auf den Artikel.
- Bewahren Sie das mitgelieferte Montagewerkzeug außerhalb der Reichweite von Kindern auf.

## Montage

Der Aufbau ist durch einen Erwachsenen durchzuführen.

1. Bauen Sie den Artikel wie in den Abb. B - O zusammen.

**Hinweis:** Nutzen Sie zum Montieren der Schrauben einen geeigneten Schraubendreher (nicht im Lieferumfang enthalten).

**Hinweis:** Drehen Sie die die Drehknäufe (16) nach rechts bis zum Ende fest (Abb. P).

2. Stellen Sie den Artikel ebenerdig auf (Abb. Q).

## Tischhöhenverstellung (Abb. P)

Der Artikel ist in 6 verschiedenen Höhen einstellbar. Diese können Sie zur Vereinfachung der Tabelle „Größenklassen 2 - 7“ entnehmen.

- Achten Sie bei der Verstellung auf eine gesunde Sitzposition.
  - Die Füße sollten flach aufstehen, sodass ausreichend Freiraum zwischen Oberschenkel und der Tischplatte entsteht.
  - Die Beine und Arme sollten einen Winkel von 90° aufweisen.
  - Der Rücken sollte aufrecht und gestützt sein.
1. Um die Tischhöhe zu verstellen, drehen Sie die Drehknäufe (16) an der Rückseite des Artikels locker (max. 3 Umdrehungen nach links) und ziehen diese leicht heraus.
  2. Drehen Sie nach der Höheneinstellung die beiden Drehknäufe (16) wieder rechtsherum bis zum Anschlag fest.

## Lagerung, Reinigung

Lagern Sie den Artikel bei Nichtbenutzung immer trocken und sauber bei Raumtemperatur. Nur mit Wasser reinigen und anschließend mit einem Reinigungstuch trockenwischen. WICHTIG! Nie mit scharfen Reinigungsmitteln reinigen.

## Hinweise zur Entsorgung



Entsorgen Sie den Artikel und die Verpackungsmaterialien entsprechend den aktuellen örtlichen Vorschriften.

Bewahren Sie Verpackungsmaterialien (wie z. B. Folienbeutel) für Kinder unerschwinglich auf. Weitere Informationen zur Entsorgung des ausgedienten Artikels erhalten Sie bei Ihrer Gemeinde- oder Stadtverwaltung. Entsorgen Sie den Artikel und die Verpackung umweltschonend.



Der Recycling-Code dient der Kennzeichnung verschiedener Materialien zur Rückführung in den Wiederverwertungskreislauf (Recycling). Der Code besteht aus einem Recyclingsymbol für den Verwertungskreislauf und einer Nummer, die das Material kennzeichnet.

## Hinweise zur Garantie und Serviceabwicklung

Der Artikel wurde mit großer Sorgfalt und unter ständiger Kontrolle produziert. DELTA-SPORT HANDELSKONTOR GmbH räumt privaten Endkunden auf diesen Artikel drei Jahre Garantie ab Kaufdatum (Garantiefrist) nach Maßgabe der folgenden Bestimmungen ein. Die Garantie gilt nur für Material- und Verarbeitungsfehler. Die Garantie erstreckt sich nicht auf Teile, die der normalen Abnutzung unterliegen und deshalb als Verschleißteile anzusehen sind (z. B. Batterien) sowie nicht auf zerbrechliche Teile, z. B. Schalter, Akkus oder Teile, die aus Glas gefertigt sind.

Ansprüche aus dieser Garantie sind ausgeschlossen, wenn der Artikel unsachgemäß oder missbräuchlich oder nicht im Rahmen der vorgesehenen Bestimmung oder des vorgesehenen Nutzungsumfangs verwendet wurde oder Vorgaben in der Anleitung/Anweisung nicht beachtet wurden, es sei denn, der Endkunde weist nach, dass ein Material- oder Verarbeitungsfehler vorliegt, der nicht auf einem der vorgenannten Umstände beruht.

Ansprüche aus der Garantie können nur innerhalb der Garantiefrist unter Vorlage des Originalkassenbelegs geltend gemacht werden. Bitte bewahren Sie deshalb den Originalkassenbeleg auf. Die Garantiefrist wird durch etwaige Reparaturen aufgrund der Garantie, gesetzlicher Gewährleistung oder Kulanz nicht verlängert. Dies gilt auch für ersetzte und reparierte Teile. Bitte wenden Sie sich bei Beanstandungen zunächst an die untenstehende Service-Hotline oder setzen Sie sich per E-Mail mit uns in Verbindung. Liegt ein Garantiefall vor, wird der Artikel von uns – nach unserer Wahl – für Sie kostenlos repariert, ersetzt oder der Kaufpreis erstattet. Weitere Rechte aus der Garantie bestehen nicht. Ihre gesetzlichen Rechte, insbesondere Gewährleistungsansprüche gegenüber dem jeweiligen Verkäufer, werden durch diese Garantie nicht eingeschränkt.

IAN: 417760\_2210

**DE** Kundenservice Deutschland  
Tel.: 0800 5435 111  
E-Mail: [deltasport@lidl.de](mailto:deltasport@lidl.de)

**AT** Service Österreich  
Tel.: 0800 447744  
E-Mail: [deltasport@lidl.at](mailto:deltasport@lidl.at)

**CH** Service Schweiz  
Tel.: 0800 56 44 33  
E-Mail: [deltasport@lidl.ch](mailto:deltasport@lidl.ch)

## Größenklassen 2 - 7

Größenklasse	2	3	4	5	6	7
Kniekehlenhöhe	280 bis 315 mm	315 bis 355 mm	355 bis 405 mm	405 bis 435 mm	435 bis 485 mm	ab 485 mm
Körpergröße	1080 bis 1210 mm	1190 bis 1420 mm	1330 bis 1590 mm	1460 bis 1765 mm	1590 bis 1880 mm	1740 bis 2070 mm
Höhe der Tischplatte ± 20 (Messwerte)	530 (535) mm	590 (595) mm	640 (655) mm	710 (715) mm	760 (775) mm	820 (835) mm

Félicitations !

Vous venez d'acquérir un article de grande qualité. Avant la première utilisation, familiarisez-vous avec l'article.



**Pour cela, veuillez lire attentivement la notice de montage suivante et les consignes de sécurité.**

Utilisez l'article uniquement comme indiqué et pour les domaines d'utilisation mentionnés. Conservez cette notice de montage. Si vous cédez l'article à un tiers, veuillez à lui remettre l'ensemble de la documentation.

## Étendue de la livraison (fig. A)

1 table démontée (1 - 23)

1 kit de matériel de montage (A - K)

1 notice de montage

## Caractéristiques techniques

Dimensions :

env. 110 x 53,5 - 83 x 59,5 cm (l x h x p)

L'article correspond à la classe de taille 2 - 7 (voir tableau « Classes de taille 2 - 7 »).



Charge maximale : 40 kg



Date de fabrication (mois/année) : 02/2023

## Utilisation conforme à sa destination

L'article est conçu pour une utilisation à l'intérieur par des enfants. L'article est uniquement destiné à un usage privé.

## Consignes de sécurité



### **Danger de mort !**

- Ne laissez jamais les enfants sans surveillance avec le matériel d'emballage. Il existe un risque d'étouffement.



### **Risque de blessure !**

- Avant d'utiliser l'article, veillez à une bonne stabilité.
- Placez l'article sur une surface plane.
- L'article ne doit être utilisé que sous la surveillance d'adultes et non pas comme un jouet.

- Vérifiez l'article avant chaque utilisation en vue de détecter des détériorations ou de l'usure. Contrôlez régulièrement la bonne fixation de tous les raccords vissés ! L'article ne doit être utilisé que dans un parfait état !
- Ne montez jamais sur l'article.
- Conservez l'outil de montage fourni hors de la portée des enfants.

## Montage

Le montage doit être réalisé par un adulte.

1. Montez l'article comme indiqué sur les figures B - O.

**Remarque :** Pour le montage des vis, veuillez utiliser un tournevis approprié (non fourni).

**Remarque :** Tournez les boutons rotatifs (16) vers la droite jusqu'au bout (fig. P).

2. Placez l'article au niveau du sol (fig. Q).

## Réglage en hauteur de la table (fig. P)

L'article est réglable en 6 hauteurs différentes.

Pour simplifier les choses, vous les trouverez dans le tableau « Classes de taille 2 - 7 ».

- Assurez-vous d'avoir une position assise saine pendant le réglage.
  - Les pieds doivent être à plat de façon à ce qu'il y ait suffisamment d'espace entre les cuisses et le plateau de la table.
  - Les jambes et les bras doivent être inclinés à 90°.
  - Le dos doit être droit et soutenu.
1. Pour régler la hauteur de la table, tournez sans forcer les boutons rotatifs (16) à l'arrière de l'article (3 tours maximum vers la gauche) et retirez-les légèrement.
  2. Après le réglage de la hauteur, vissez à nouveau les deux boutons rotatifs (16) dans le sens des aiguilles d'une montre jusqu'à la butée.

## Stockage, nettoyage

Lorsque vous n'utilisez pas l'article, rangez-le toujours dans un endroit sec et propre à une température ambiante.

Nettoyez uniquement avec de l'eau puis essuyez avec un chiffon de nettoyage.

IMPORTANT ! Ne jamais laver avec des produits de nettoyage agressifs.

## Mise au rebut



Ce produit est recyclable. Il est soumis à la responsabilité élargie du fabricant et est collecté séparément.



Éliminez le produit et les matériaux d'emballage conformément aux réglementations locales actuelles en vigueur. Conservez les matériaux

d'emballage (comme les sachets en plastique) hors de portée des enfants. Vous obtiendrez plus d'informations relatives à l'élimination du produit usagé auprès de votre commune ou de votre municipalité. Éliminez le produit et l'emballage dans le respect de l'environnement.



Le code de recyclage est utilisé pour identifier les différents matériaux à retourner dans le cycle de recyclage. Ce code se compose du symbole de recyclage, représentant le cycle de recyclage ainsi que d'un numéro identifiant le matériau.

## Indications concernant la garantie et le service après-vente

L'article a été produit avec grand soin et sous un contrôle constant. DELTA-SPORT HANDELS-KONTOR GmbH accorde au client final privé une garantie de trois ans sur cet article à compter de la date d'achat (période de garantie) conformément aux dispositions suivantes. La garantie ne vaut que pour les défauts de matériaux et de fabrication. La garantie ne couvre pas les pièces soumises à une usure normale, lesquelles doivent donc être considérées comme des pièces d'usure (comme par ex. les piles), de même qu'elle ne couvre pas les pièces fragiles, telles que les interrupteurs, les batteries ou les pièces fabriquées en verre.

Les réclamations au titre de cette garantie sont exclues si l'article a été utilisé de manière abusive ou inappropriée, hors du cadre de son usage ou du champ d'application prévu ou si les instructions de la notice d'utilisation n'ont pas été respectées, à moins que le client final ne prouve que l'article présentait un défaut de matériau ou de fabrication n'étant pas dû à l'une des conditions mentionnées ci-dessus.

Les réclamations au titre de la garantie ne peuvent être adressées pendant la période de garantie qu'en présentant le ticket de caisse original. Veuillez pour cela conserver le ticket de caisse original. Ceci s'applique également aux pièces remplacées et réparées. Si vous avez des plaintes à formuler, veuillez d'abord contacter le service d'assistance téléphonique ci-dessous ou nous contacter par courrier électronique. Si le cas est couvert par la garantie, nous nous engageons - à notre appréciation - à réparer ou à remplacer l'article gratuitement pour vous ou à vous rembourser le prix d'achat. Aucun autre droit ne découle de la garantie.

Vos droits légaux, en particulier les droits de garantie contre le vendeur concerné, ne sont pas limités par cette garantie.

### Article L217-16 du Code de la consommation

Lorsque l'acheteur demande au vendeur, pendant le cours de la garantie commerciale qui lui a été consentie lors de l'acquisition ou de la réparation d'un bien meuble, une remise en état couverte par la garantie, toute période d'immobilisation d'au moins sept jours vient s'ajouter à la durée de la garantie qui restait à courir. Cette période court à compter de la demande d'intervention de l'acheteur ou de la mise à disposition pour réparation du bien en cause, si cette mise à disposition est postérieure à la demande d'intervention.

Indépendamment de la garantie commerciale souscrite, le vendeur reste tenu des défauts de conformité du bien et des vices rédhibitoires dans les conditions prévues aux articles L217-4 à L217-13 du Code de la consommation et aux articles 1641 à 1648 et 2232 du Code Civil.

### Article L217-4 du Code de la consommation

Le vendeur livre un bien conforme au contrat et répond des défauts de conformité existant lors de la délivrance. Il répond également des défauts de conformité résultant de l'emballage, des instructions de montage ou de l'installation lorsque celle-ci a été mise à sa charge par le contrat ou a été réalisée sous sa responsabilité.

### Article L217-5 du Code de la consommation

Le bien est conforme au contrat :

1° S'il est propre à l'usage habituellement attendu d'un bien semblable et, le cas échéant :

- s'il correspond à la description donnée par le vendeur et possède les qualités que celui-ci a présentées à l'acheteur sous forme d'échantillon ou de modèle ;
- s'il présente les qualités qu'un acheteur peut légitimement attendre eu égard aux déclarations publiques faites par le vendeur, par le producteur ou par son représentant, notamment dans la publicité ou l'étiquetage ;

2° Ou s'il présente les caractéristiques définies d'un commun accord par les parties ou être propre à tout usage spécial recherché par l'acheteur, porté à la connaissance du vendeur et que ce dernier a accepté.

### Article L217-12 du Code de la consommation

L'action résultant du défaut de conformité se prescrit par deux ans à compter de la délivrance du bien.

### Article 1641 du Code civil

Le vendeur est tenu de la garantie à raison des défauts cachés de la chose vendue qui la rendent impropre à l'usage auquel on la destine, ou qui diminuent tellement cet usage que l'acheteur ne l'aurait pas acquise, ou n'en aurait donné qu'un moindre prix, s'il les avait connus.

### Article 1648 1er alinéa du Code civil

L'action résultant des vices rédhibitoires doit être intentée par l'acquéreur dans un délai de deux ans à compter de la découverte du vice.

Les pièces détachées indispensables à l'utilisation du produit sont disponibles pendant la durée de la garantie du produit.

IAN : 417760\_2210

 Service Suisse

Tel. : 0800 56 44 33

E-Mail : [deltasport@lidl.ch](mailto:deltasport@lidl.ch)

## Classes de taille 2 - 7

Classe de taille	2	3	4	5	6	7
Hauteur des genoux	de 280 à 315 mm	de 315 à 355 mm	de 355 à 405 mm	de 405 à 435 mm	de 435 à 485 mm	à partir de 485 mm
Taille corporelle	de 1 080 à 1 210 mm	de 1 190 à 1 420 mm	de 1 330 à 1 590 mm	de 1 460 à 1 765 mm	de 1 590 à 1 880 mm	de 1 740 à 2 070 mm
Hauteur du plateau de table ± 20 (valeurs de mesure)	530 (535) mm	590 (595) mm	640 (655) mm	710 (715) mm	760 (775) mm	820 (835) mm



Congratulazioni!

Avete acquistato un articolo di alta qualità. Consigliamo di familiarizzare con l'articolo prima di cominciare ad utilizzarlo.



### **Leggere attentamente le seguenti istruzioni di montaggio e le indicazioni di sicurezza.**

Utilizzare l'articolo solo nel modo descritto e per gli ambiti di applicazione indicati. Conservare accuratamente queste istruzioni di montaggio. In caso di trasferimento dell'articolo a terzi, consegnare tutti i documenti insieme all'articolo.

## **Contenuto della fornitura (fig. A)**

- 1 x tavolo, smontato (1-23)
- 1 x set di materiale di montaggio (A-K)
- 1 x istruzioni di montaggio

## **Dati tecnici**

Misure: ca. 110 x 53,5 - 83 x 59,5 cm  
(L x A x P)

L'articolo corrisponde alla classe di altezza 2-7 (vedere la tabella "Classi di altezza 2-7")



Carico massimo: 40 kg



Data di produzione (mese/anno):  
02/2023

## **Uso conforme alla destinazione**

L'articolo è concepito per l'uso interno da parte di bambini. L'articolo è destinato al solo uso privato.

## **Indicazioni di sicurezza**



### **Pericolo di morte!**

- Tenere il materiale di imballaggio sempre fuori dalla portata dei bambini. Pericolo di soffocamento.



### **Pericolo di lesioni!**

- Prima di usare l'articolo, assicurarsi che sia stabile.

- Collocare l'articolo su una superficie piana.
- L'articolo deve essere usato solo sotto la supervisione degli adulti e non deve essere usato come giocattolo.
- Prima di ogni uso, controllare se l'articolo presenta danni o segni d'usura. Controllare regolarmente che tutte le avvitature siano salde! L'articolo può essere utilizzato solo se in perfetto stato!
- Non mettersi mai in piedi sull'articolo.
- Conservare sempre il materiale per il montaggio in dotazione fuori dalla portata dei bambini.

## **Montaggio**

Il montaggio deve essere eseguito da un adulto.

1. Assemblare l'articolo come mostrato nelle fig. B-O.

**Indicazione:** per montare le viti, utilizzare un adeguato cacciavite (non compreso nella confezione).

**Indicazione:** Serrare le manopole (16) facendole girare verso destra fino alla fine (fig. P).

2. Mettere l'articolo in posizione piana (fig. Q).

## **Regolazione dell'altezza del tavolo (fig. P)**

L'articolo è regolabile a 6 altezze differenti. Per maggiore praticità sono riportate nella tabella "Classi di altezza 2-7".

- Prestare attenzione a regolare il tavolo correttamente.
  - I piedi devono avere una posizione piatta, in modo che ci sia sufficiente spazio tra cosce e piano del tavolo.
  - Gambe e braccia devono formare un angolo di 90°.
  - La schiena deve essere dritta e appoggiata.
1. Per regolare l'altezza del tavolo, allentare le manopole (16) sul lato posteriore dell'articolo (max. 3 giri verso sinistra) ed estrarlo leggermente.
  2. Dopo avere regolato l'altezza del tavolo, serrare nuovamente entrambe le manopole (16) facendole girare verso destra fino alla fine.

## Conservazione, pulizia

In caso di mancato utilizzo, riporre l'articolo a temperatura ambiente in un luogo asciutto e pulito. Pulire solo con acqua, quindi asciugare con un panno.

**IMPORTANTE!** Non utilizzare mai detergenti aggressivi.

## Smaltimento



Smaltire l'articolo e i materiali della confezione nel rispetto delle attuali normative locali. Conservare i materiali della confezione (come ad es. i sacchetti) in modo che non siano raggiungibili per i bambini. Presso la propria amministrazione comunale o cittadina è possibile ottenere ulteriori informazioni sullo smaltimento dell'articolo alla fine del suo periodo di impiego. Smaltire l'articolo e la confezione nel rispetto dell'ambiente.



Il codice di riciclaggio serve per indicare i diversi materiali per il loro ritorno al ciclo di riutilizzo (recycling). Il codice è composto da un simbolo di riciclaggio per il ciclo di riutilizzo e da un numero che contraddistingue il materiale.

## Avvertenze sulla garanzia e sulla gestione dei servizi di assistenza

L'articolo è stato prodotto con la massima cura e sotto un continuo controllo. DELTA-SPORT HANDELSKONTOR GmbH concede ai clienti finali privati, su questo articolo, tre anni di garanzia dalla data di acquisto (termine di garanzia) sulla base delle seguenti disposizioni. La garanzia vale per difetti del materiale o di fabbricazione. Questa garanzia non si estende a componenti del prodotto esposti a normale logorio, che possono pertanto essere considerati come componenti soggetti a usura (esempio capacità della batteria, calcificazione, lampade, pneumatici, filtri, spazzole...).

La garanzia non si estende altresì a danni che si verificano su componenti delicati (esempio interruttori, batterie, parti realizzate in vetro, schermi, accessori vari) nonché a danni derivanti dal trasporto o altri incidenti.

Dalla presente garanzia sono escluse le richieste legate a casi di utilizzo non conforme oppure di abuso dell'articolo, oppure di utilizzo avvenuto non nell'ambito delle condizioni previste oppure del campo di impiego previsto, oppure in caso di non osservanza delle direttive riportate nelle istruzioni d'uso, a meno che il cliente non dimostri che sussista un vizio di materiale o di lavorazione che non sia riconducibile ad una delle circostanze riportate sopra.

Le richieste di garanzia possono essere avanzate solo entro il relativo termine, su presentazione dello scontrino originale di acquisto. Si prega quindi di conservare lo scontrino originale. Il termine di garanzia non sarà prolungato a seguito di eventuali riparazioni effettuate sulla base della garanzia, della garanzia obbligatoria prevista per legge oppure di accondiscendenza. Ciò vale anche per le parti sostituite oppure riparate.

In caso di contestazione rivolgersi dapprima alla hotline di assistenza sotto indicata oppure mettersi in contatto con noi via e-mail. Laddove sussista un caso coperto dalla garanzia, l'articolo sarà - a nostra discrezione - da noi riparato gratuitamente, sostituito oppure sarà rimborsato il prezzo di acquisto. Non sussistono ulteriori diritti derivanti dalla garanzia.

I vostri diritti giuridici, in particolare i diritti di garanzia obbligatoria prevista dalla legge nei confronti del relativo venditore, non sono limitati dalla presente garanzia.

IAN: 417760\_2210

**(CH)** Assistenza Svizzera  
Tel.: 0800 56 44 33  
E-Mail: [deltasport@lidl.ch](mailto:deltasport@lidl.ch)

## Classi di altezza 2-7

Classe di altezza	2	3	4	5	6	7
Altezza delle ginocchia	da 280 a 315 mm	da 315 a 355 mm	da 355 a 405 mm	da 405 a 435 mm	da 435 a 485 mm	da 485 mm
Altezza	da 1080 a 1210 mm	da 1190 a 1420 mm	da 1330 a 1590 mm	da 1460 a 1765 mm	da 1590 a 1880 mm	da 1740 a 2070 mm
Altezza del piano del tavolo $\pm$ 20 (misurazioni)	530 (535) mm	590 (595) mm	640 (655) mm	710 (715) mm	760 (775) mm	820 (835) mm





