



EDELSTAHL-BRIEFKASTEN

DE AT CH

EDELSTAHL-BRIEFKASTEN

Montage- und Sicherheitshinweise

FR CH

BOÎTE AUX LETTRES EN ACIER INOXYDABLE

Instructions de montage et consignes de sécurité

IT CH

CASSETTA PORTALETTRE

Istruzioni di sicurezza e montaggio

IAN 314790

DE/AT/CH	Montage- und Sicherheitshinweise	Seite	3
FR/CH	Instructions de montage et consignes de sécurité	Page	5
IT/CH	Istruzioni di sicurezza e montaggio	Pagina	7

Edelstahl-Briefkasten

● Einleitung

Wir beglückwünschen Sie zum Kauf Ihres neuen Produkts. Sie haben sich damit für ein hochwertiges Produkt entschieden. Machen Sie sich vor der ersten Inbetriebnahme mit dem Produkt vertraut. Lesen Sie hierzu aufmerksam die nachfolgende Bedienungsanleitung und die Sicherheitshinweise. Benutzen Sie das Produkt nur wie beschrieben und für die angegebenen Einsatzbereiche. Bewahren Sie diese Anleitung an einem sicheren Ort auf. Händigen Sie alle Unterlagen bei Weitergabe des Produktes an Dritte mit aus.

● Bestimmungsgemäße Verwendung

Das Produkt ist nicht für den gewerblichen Einsatz bestimmt.

● Sicherheitshinweise

BEWAHREN SIE ALLE SICHERHEITSHINWEISE UND ANWEISUNGEN FÜR DIE ZUKUNFT AUF!



Vermeiden Sie Verletzungsgefahr!



⚠️ WARNUNG! LEBENS- UND UNFALLGEFAHR FÜR KLEINKINDER UND KINDER!

Lassen Sie Kinder niemals unbeaufsichtigt mit dem Verpackungsmaterial. Es besteht Ersticken-gefahr. Halten Sie das Produkt von Kindern fern. Das Produkt ist kein Spielzeug.

⚠️ WARNUNG! LEBENS-GEFAHR! Halten Sie Kinder während der Montage vom Arbeitsbereich fern. Zum Lieferumfang gehört eine Vielzahl von Schrauben und anderen Kleinteilen. Diese können beim Verschlucken oder Inhalieren lebensgefährlich sein.

⚠️ WARNUNG! LEBENS-GEFAHR! Vergewissern Sie sich, dass Sie nicht auf Strom-, Gas- oder Wasserleitungen stoßen, wenn Sie in die Wand bohren. Prüfen Sie ggf. mit einem Leitungssucher, bevor Sie in eine Wand bohren.

■ Überprüfen Sie vor der Benutzung die Stabilität des Produkts.

■  Belasten Sie das Produkt nicht über die angegebene Maximalbelastung hinaus. Andernfalls drohen Verletzungsgefahr und/oder Beschädigungen des Produkts.

■ Wählen Sie den Montageort des Produkts so, dass Flucht- und Rettungswege nicht beeinträchtigt werden.

■ Kontrollieren Sie regelmäßig den festen Sitz der Schrauben und ziehen Sie sie gegebenenfalls nach.



Gefahr der Sachbeschädigung!

■ Überprüfen Sie vor der Wandmontage, ob die gewählte Wand zum Befestigen des Produkts geeignet ist. Erkundigen Sie sich gegebenenfalls im Fachhandel.

■ Informieren Sie sich vor der Wandmontage über das geeignete Montagematerial für Ihre Wand. Für die Wandmontage haben wir Montagema-terial beigelegt, das für übliches, festes Mauerwerk geeignet ist.

	Zur Außenanbringung
	Größe 1: Schlitz für das Einwerfen der Breite nach
	Hoher Korrosionsschutz

● Reinigung und Pflege

- Verwenden Sie zur Reinigung ein leicht angefeuchtetes, fusselfreies Tuch.

● Entsorgung

Die Verpackung besteht aus umweltfreundlichen Materialien, die Sie über die örtlichen Recyclingstellen entsorgen können.

Möglichkeiten zur Entsorgung des ausgedienten Produkts erfahren Sie bei Ihrer Gemeinde- oder Stadtverwaltung.

● Garantie

Das Produkt wurde nach strengen Qualitätsrichtlinien sorgfältig produziert und vor Anlieferung gewissenhaft geprüft. Im Falle von Mängeln dieses Produkts stehen Ihnen gegen den Verkäufer des Produkts gesetzliche Rechte zu. Diese gesetzlichen Rechte werden durch unsere im Folgenden dargestellte Garantie nicht eingeschränkt.

Sie erhalten auf dieses Produkt 3 Jahre Garantie ab Kaufdatum. Die Garantiefrist beginnt mit dem Kaufdatum. Bitte bewahren Sie den Original-Kassenbon gut auf. Diese Unterlage wird als Nachweis für den Kauf benötigt.

Tritt innerhalb von 3 Jahren ab dem Kaufdatum dieses Produkts ein Material- oder Fabrikationsfehler auf, wird das Produkt von uns – nach unserer Wahl – für Sie kostenlos repariert oder ersetzt. Diese Garantie verfällt, wenn das Produkt beschädigt, nicht sachgemäß benutzt oder gewartet wurde.

Die Garantieleistung gilt für Material- oder Fabrikationsfehler. Diese Garantie erstreckt sich nicht auf Produktteile, die normaler Abnutzung ausgesetzt sind (z. B. Batterien) und daher als Verschleißteile angesehen werden können oder Beschädigungen an zerbrechlichen Teilen, z. B. Schalter, Akkus oder die aus Glas gefertigt sind.

Boîte aux lettres en acier inoxydable

● Introduction

Nous vous félicitons pour l'achat de votre nouveau produit. Vous avez opté pour un produit de grande qualité. Avant la première mise en service, vous devez vous familiariser avec toutes les fonctions du produit. Veuillez lire attentivement le mode d'emploi ci-dessous et les consignes de sécurité. N'utilisez le produit que pour l'usage décrit et les domaines d'application cités. Conserver ces instructions dans un lieu sûr. Si vous donnez le produit à des tiers, remettez-leur également la totalité des documents.

● Utilisation conventionnelle

Le produit n'est pas destiné à l'utilisation professionnelle.

● Consignes de sécurité

CONSERVER TOUTES LES CONSIGNES DE SÉCURITÉ ET INSTRUCTIONS POUR CONSULTATION ULTÉRIEURE !



Évitez les blessures !



⚠ AVERTISSEMENT ! DANGER DE MORT ET D'ACCIDENT POUR LES ENFANTS EN BAS

ÂGE ET LES ENFANTS ! Ne jamais laisser les enfants manipuler sans surveillance le matériel d'emballage. Risque d'étouffement. Tenir hors de portée des enfants. Cet article n'est pas un jouet !

⚠ AVERTISSEMENT ! DANGER DE MORT !

Toujours tenir les enfants à l'écart de la zone de travail lors du montage. La fourniture comprend de nombreuses vis et d'autres petites pièces, susceptibles de représenter un risque mortel en cas d'ingurgitation ou inhalation.

⚠ AVERTISSEMENT ! DANGER DE MORT !



Lorsque vous percez dans un mur, il faut vous assurer que vous ne risquez pas de toucher des lignes électriques ou des conduites de gaz ou d'eau. Le cas échéant, utiliser un détecteur avant de percer un trou dans un mur.

- Contrôler la stabilité du produit avant l'utilisation.
-  Ne pas soumettre le produit à une charge supérieure à celle maximale indiquée. Autrement, vous risquez de provoquer des blessures et/ou d'endommager le produit.
- Choisissez l'emplacement de montage du produit de telle sorte que les voies de secours et d'évacuation ne soient pas obstruées.
- Contrôler régulièrement la fixation correcte des vis et au besoin les resserrer.

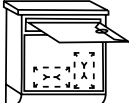

Risque de dégâts matériels !

- Avant le montage mural, vérifier que le mur choisi soit adapté pour fixer le produit. Au besoin, se renseigner dans le commerce spécialisé.
- Avant d'effectuer le montage mural vous devez vous renseigner sur le matériel de montage adapté pour votre mur. Le matériel de montage fourni est adapté pour les ouvrages de maçonnerie usuelle solide.

	Pour une installation en extérieur
	Taille 1 : fente pour insérer le courrier, selon sa largeur
	Protection élevée contre la corrosion

● Nettoyage et entretien

- Utilisez un chiffon légèrement humidifié et ne peluchant pas pour le nettoyage.

● Traitement des déchets

L'emballage se compose de matières recyclables pouvant être mises au rebut dans les déchetteries locales.

Votre mairie ou votre municipalité vous renseigneront sur les possibilités de mise au rebut des produits usagés.

● Garantie

Le produit a été fabriqué selon des critères de qualité stricts et contrôlé consciencieusement avant sa livraison. En cas de défaillance, vous êtes en droit de retourner ce produit au vendeur. La présente garantie ne constitue pas une restriction de vos droits légaux.

Ce produit bénéficie d'une garantie de 3 ans à compter de sa date d'achat. La durée de garantie débute à la date d'achat. Veuillez conserver le ticket de caisse original. Il fera office de preuve d'achat.

Si un problème matériel ou de fabrication devait survenir dans 3 ans suivant la date d'achat de ce produit, nous assurons à notre discrétion la réparation ou le remplacement du produit sans frais supplémentaires. La garantie prend fin si le produit est endommagé suite à une utilisation inappropriée ou à un entretien défaillant.

La garantie couvre les vices matériels et de fabrication. Cette garantie ne s'étend ni aux pièces du produit soumises à une usure normale (p. ex. des piles) et qui, par conséquent, peuvent être considérées comme des pièces d'usure, ni aux dommages sur des composants fragiles, comme des interrupteurs, des batteries ou des éléments fabriqués en verre.

Cassetta portalettere

● Introduzione

Congratulazioni per l'acquisto del vostro nuovo prodotto. Con esso avete optato per un prodotto di qualità. Familiarizzare con il prodotto prima di metterlo in funzione per la prima volta. A tale scopo, leggere attentamente le seguenti istruzioni d'uso e le avvertenze di sicurezza. Utilizzare il prodotto solo come descritto e per i campi di applicazione indicati. Conservare queste istruzioni in un luogo sicuro. Consegnare tutta la documentazione in caso di cessione del prodotto a terzi.

● Utilizzo determinato

Il prodotto non è determinato per l'uso professionale.

● Avvertenze di sicurezza

CONSERVARE LE INDICAZIONI DI SICUREZZA E LE ISTRUZIONI PER EVENTUALI NECESSITÀ FUTURE!



Evitate ferite!

-  **ATTENZIONE! PERICOLO DI MORTE E DI INCIDENTI PER BAMBINI E INFANTI!** Non lasciare mai i bambini incustoditi con il materiale per imballaggio. Sussiste pericolo di soffocamento. Tenere lontano dalla portata dei bambini. Questo articolo non è un giocattolo!

- **ATTENZIONE! PERICOLO DI VITA!** Tenga i bambini a dovuta distanza dall'ambito di lavoro durante il montaggio. Del volume di consegna fanno parte un gran numero di viti e piccoli pezzi. Questi possono causare un pericolo di vita se vengono ingoiati o inalati per sbaglio.

- **ATTENZIONE! PERICOLO DI VITA!** Si assicuri di non entrare in contatto con i condotti dell'elettricità, del gas o dell'acqua quando esegue fori nella parete. Verifichi eventualmente per

mezzo di un dispositivo di ricerca dei condotti se vi sono condotti, prima di forare nella parete.

- Prima di utilizzare il prodotto, verificarne la stabilità.
-  Non caricare il prodotto oltre il carico massimo indicato. In caso contrario sussiste un pericolo di lesione e/o di danneggiamento del prodotto.
- Scegliere il luogo di montaggio in modo da non ostruire le vie di evacuazione e di salvataggio.
- Controllare a intervalli regolari che le viti siano ben strette, e se necessario stringerle.



Pericolo di danni a cose!

- Ispezionate prima del fissaggio alla parete scelta, che essa sia adatta per sostenere il prodotto. Informatevi eventualmente nei negozi specializzati.
- Prima di eseguire il montaggio sulla parete informarsi circa il materiale di montaggio adatto al tipo di parete in questione. Per il montaggio a parete è in dotazione materiale di montaggio adatto per una tradizionale muratura solida.



Per installazione esterna

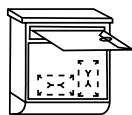

Dimensione 1: fessura per imbucare le lettere secondo la larghezza



Alta protezione antiruggine

● Pulizia e manutenzione

- Per il lavaggio e la pulizia, utilizzare un panno leggermente inumidito e privo di pelucchi.

● **Smaltimento**

L'imballaggio è composto da materiali ecologici che possono essere smaltiti presso i siti di raccolta locali per il riciclo.

E' possibile informarsi circa le possibilità di smaltimento del prodotto usato presso l'amministrazione comunale o cittadina.

● **Garanzia**

Il prodotto è stato prodotto secondo severe direttive di qualità e controllato con premura prima della consegna. In caso di difetti del prodotto, l'acquirente può far valere i propri diritti legali nei confronti del venditore. Questi diritti legali non vengono limitati in alcun modo dalla garanzia di seguito riportata.

Questo prodotto è garantito per 3 anni a partire dalla data di acquisto. Il termine di garanzia ha inizio a partire dalla data di acquisto. Conservare lo scontrino di acquisto originale in buone condizioni. Questo documento servirà a documentare l'avvenuto acquisto.

Il prodotto da Lei acquistato dà diritto ad una garanzia di 3 anni a partire dalla data di acquisto. La presente garanzia decade nel caso di danneggiamento del prodotto, di utilizzo o di manutenzione inadeguati.

La prestazione di garanzia vale sia per difetti di materiale che per difetti di fabbricazione. La presente garanzia non si estende a parti del prodotto soggette a normale usura e che possono essere identificate, pertanto, come parti soggette a usura (p. es., le batterie), né a danni su parti staccabili, come interruttore, batterie o simili, realizzate in vetro.

HG02137A

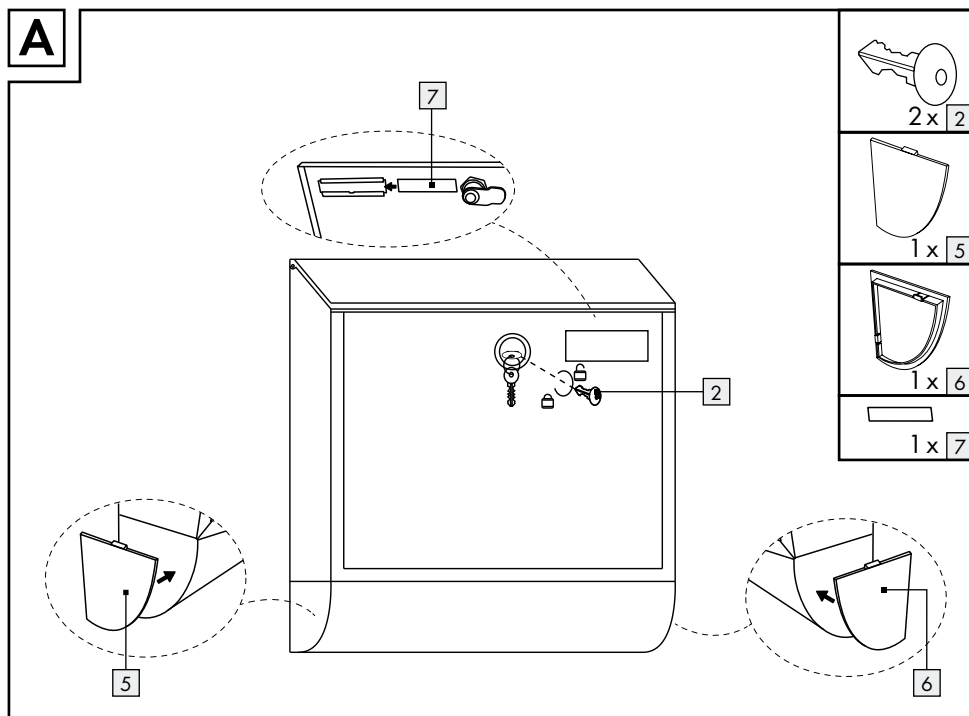
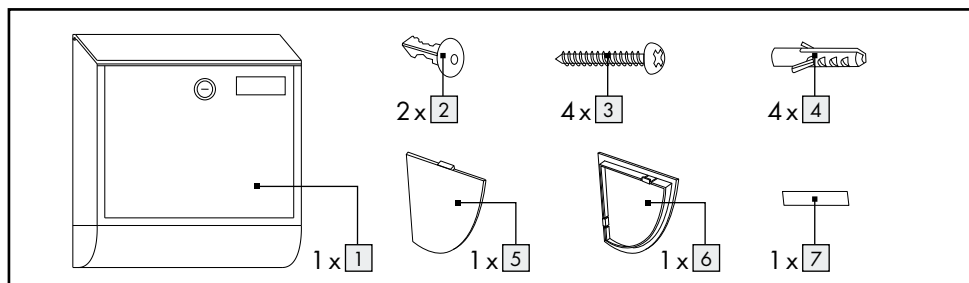
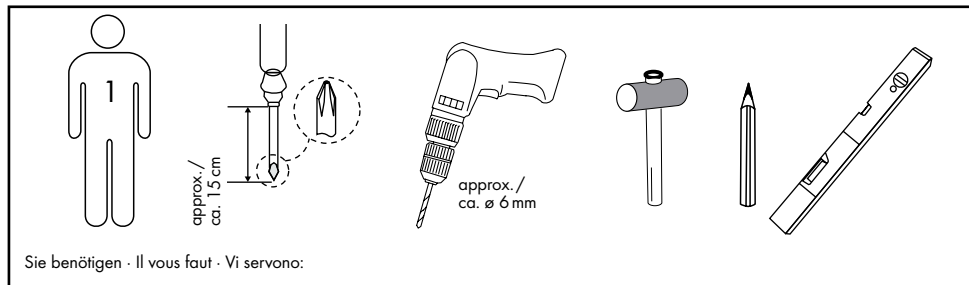

HG02137A

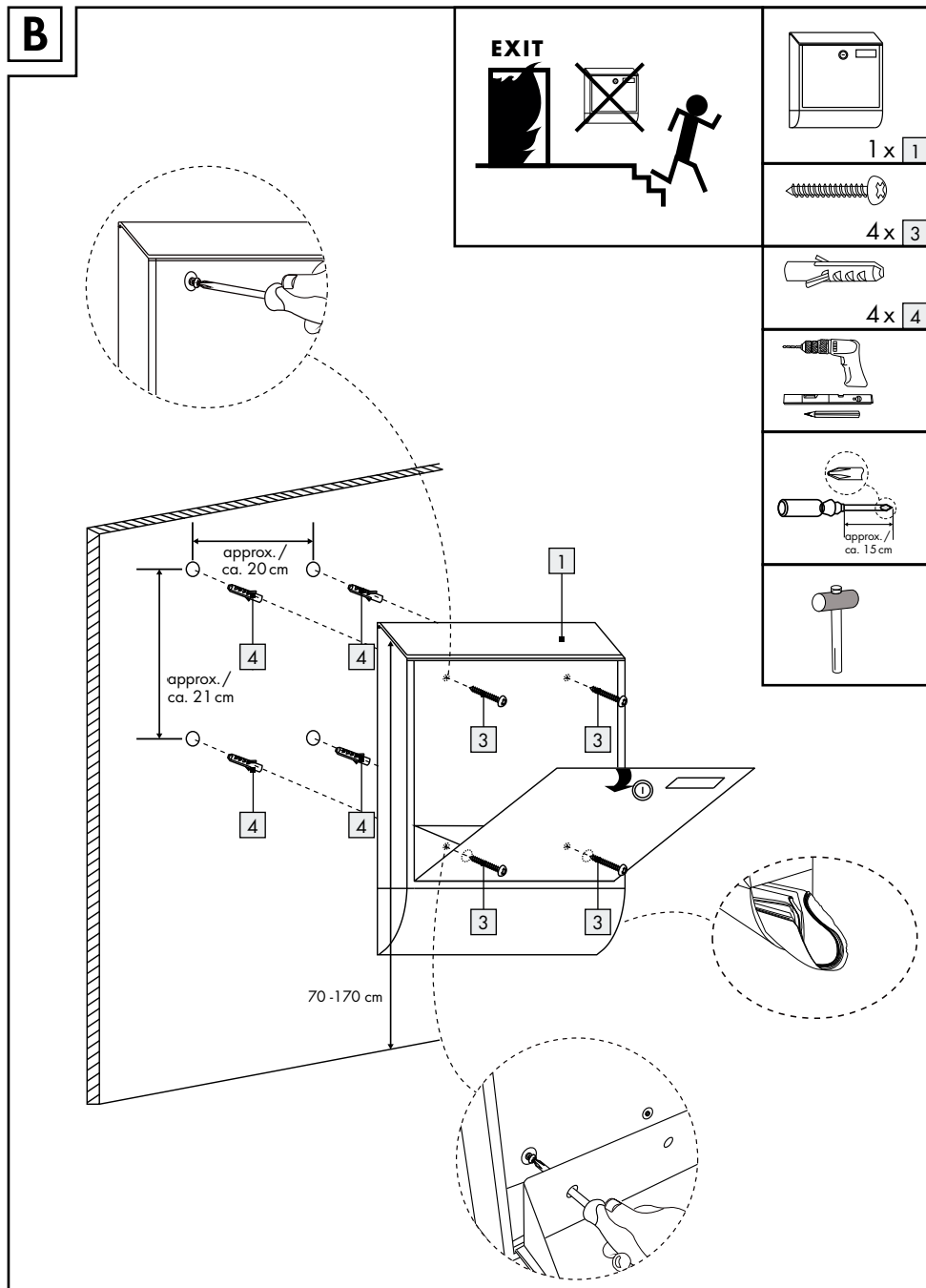

HG02137B

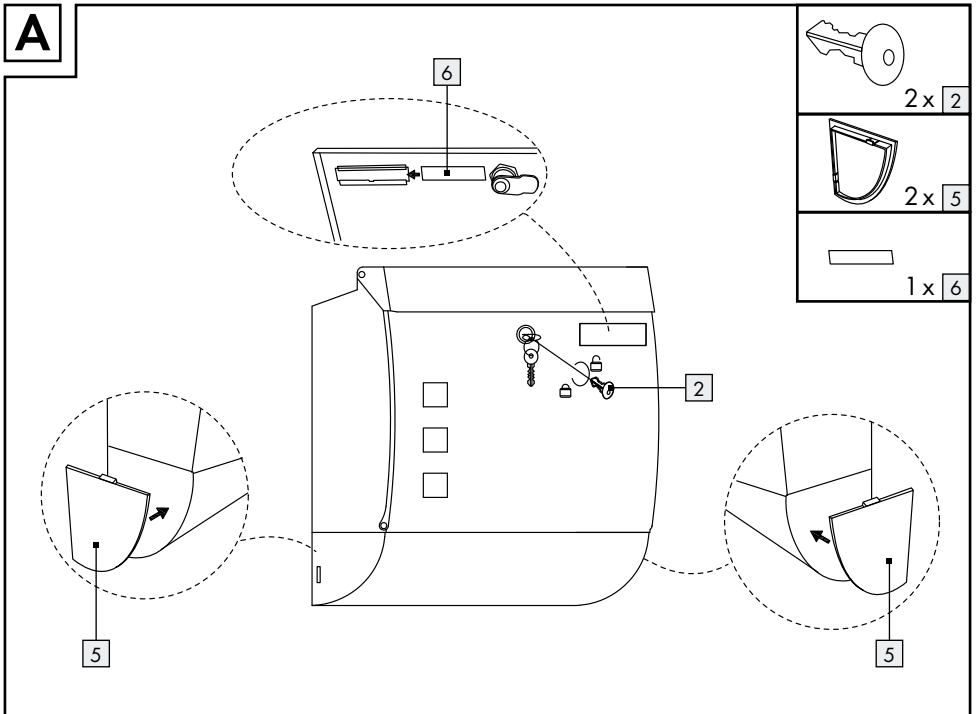
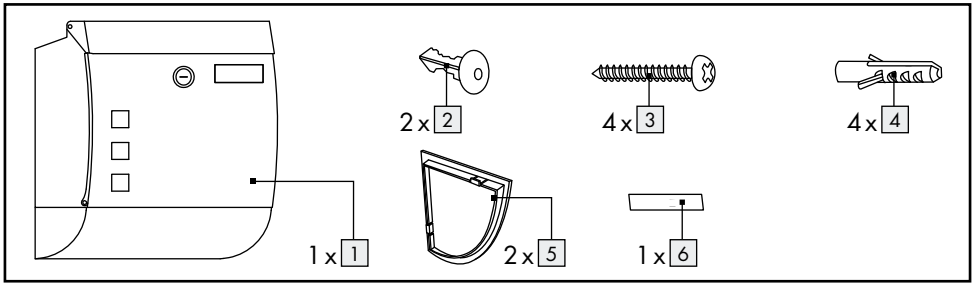
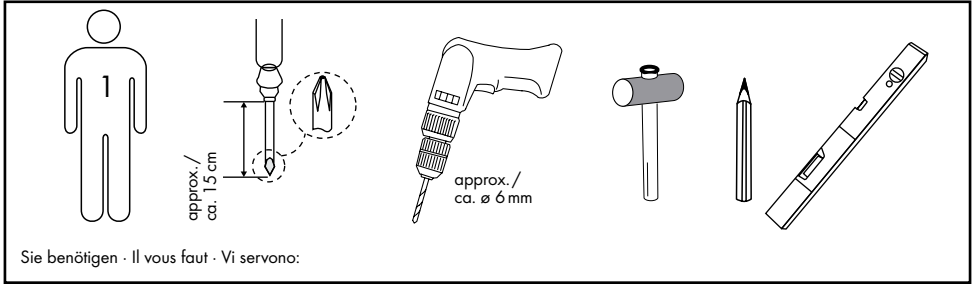

HG02137B

B

approx. / ca. 20 cm

approx. / ca. 21 cm

70-170 cm

1

3

3

3

3

4

4

4

4

EXIT

1 x 1

4 x 3

4 x 4

approx. / ca. 15 cm

12

OWIM GmbH & Co. KG

Stiftsbergstraße 1
DE-74167 Neckarsulm
GERMANY

Model-No.: HG02137A/HG02137B
Version: 03 / 2019

Stand der Informationen · Version des informations
Versione delle informazioni: 01 / 2019
Ident.-No.: HG02137A/B012019-1

IAN 314790

1

