



SOLAR POWERED ANIMAL REPELLER PTUS 1 B2 SOLAR-TIERVERTREIBER PTUS 1 B2 EFFAROUCHEUR SOLAIRE PTUS 1 B2

(GB) (IE) (NI) (MT)

SOLAR POWERED ANIMAL REPELLER PTUS 1 B2

Instructions for use

(FR) (CH) (BE)

EFFAROUCHEUR SOLAIRE PTUS 1 B2

Notice d'utilisation

(IT) (CH) (MT)

REPELENTE PER ANIMALI A ENERGIA SOLARE PTUS 1 B2

Istruzioni d'uso

(PT)

REPELENTE SOLAR DE ANIMAIS PTUS 1 B2

Manual de utilização

(DE) (AT) (CH) (BE)

SOLAR-TIERVERTREIBER PTUS 1 B2

Gebrauchsanweisung

(NL) (BE)

SOLAR-DIERENVERJAGER PTUS 1 B2

Gebruiksaanwijzing

(ES)

AHUYENTADOR SOLAR DE ANIMALES PTUS 1 B2

Instrucciones de uso



IAN 495496_2504

(GB) (IE) (NI) (DE)
(AT) (CH) (FR) (BE)
(NL) (IT) (ES) (PT)

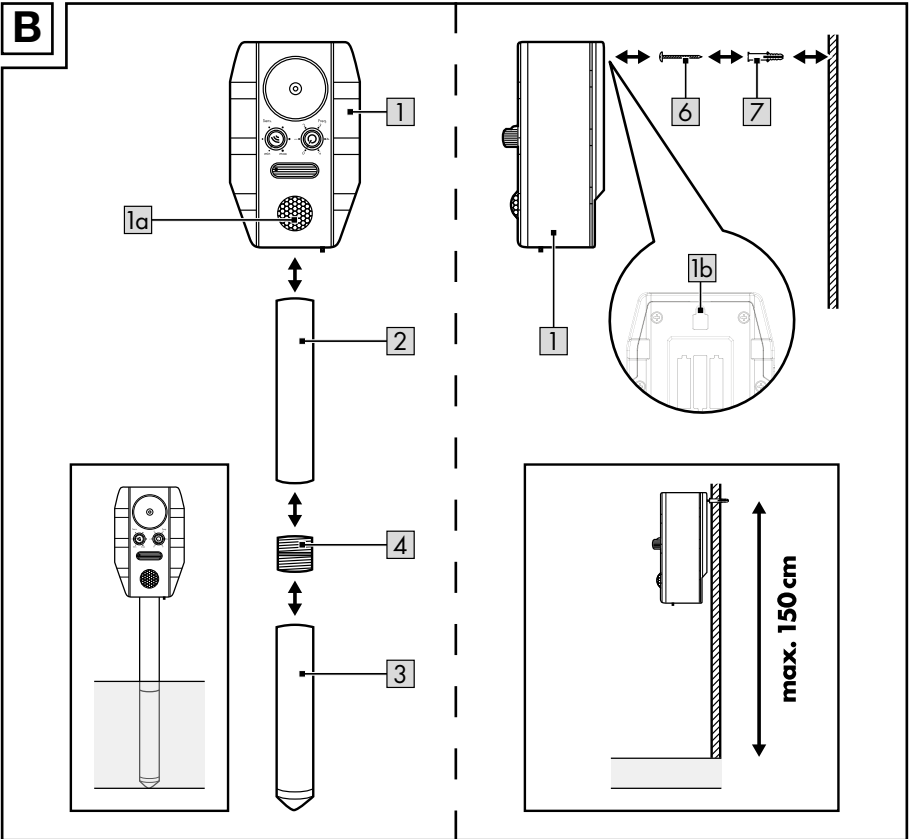
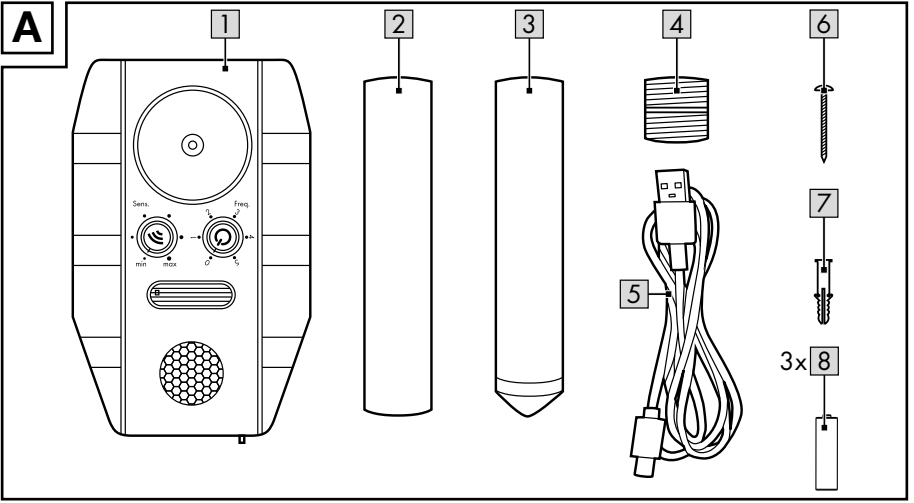

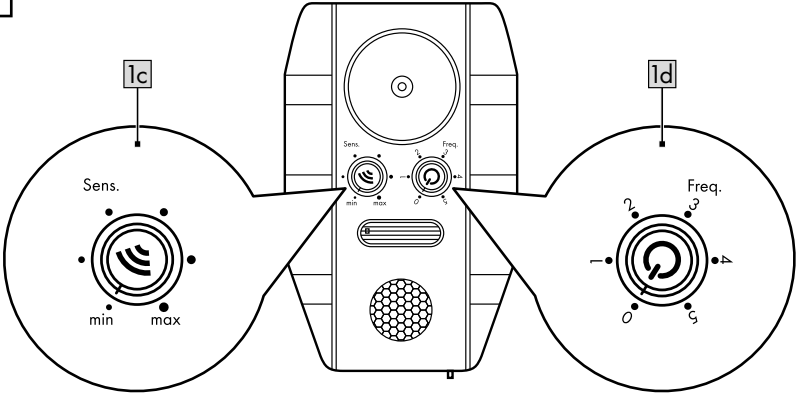
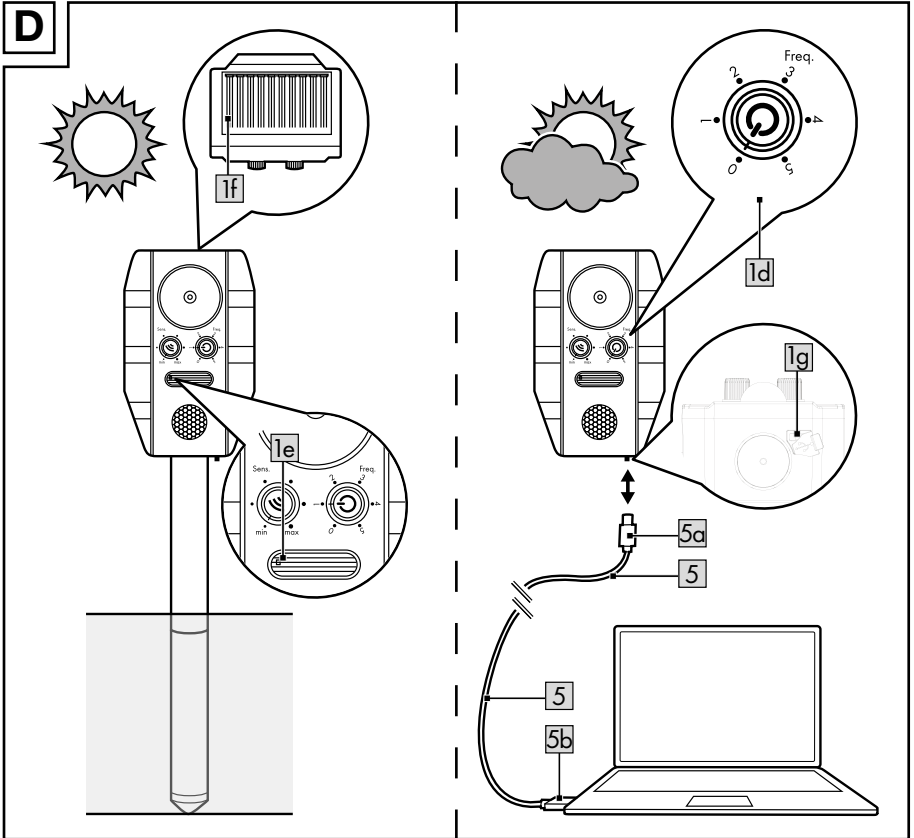
C**D**

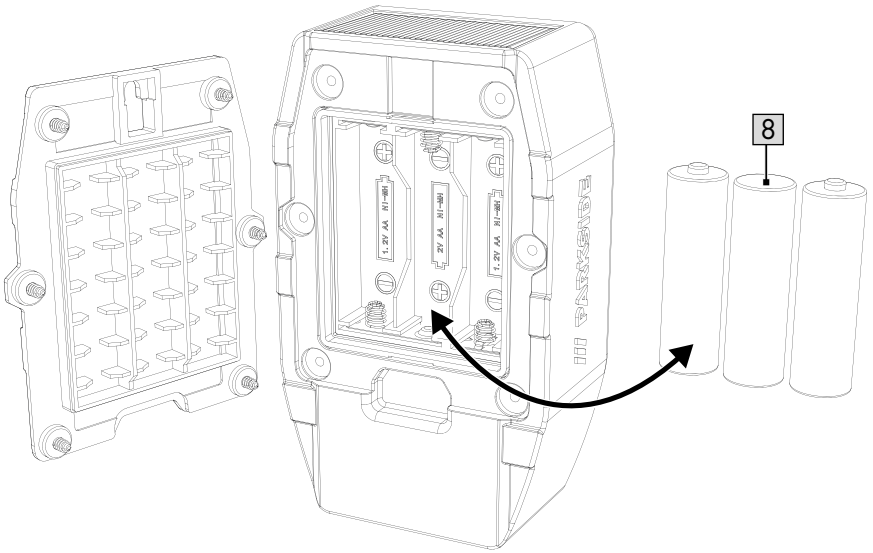
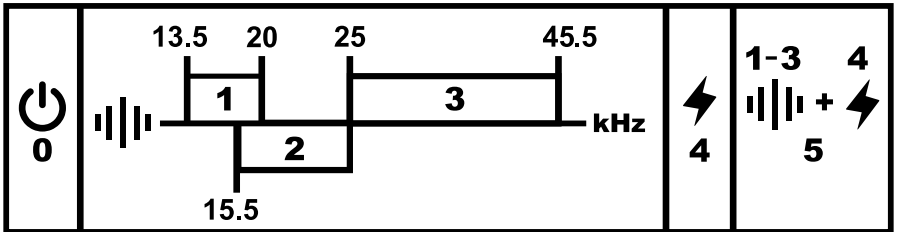
E**F**

Congratulations!

You have chosen to purchase a high-quality product. Familiarise yourself with the product before using it for the first time.



Read the following instructions for use carefully.

Use the product only as described and only for the given areas of application. Store these instructions for use carefully. When passing the product on to third parties, please also hand over all accompanying documents.

Scope of delivery (fig. A)

- 1 x solar animal-repellent device, unassembled (1-4)
- 1 x USB cable (5)
- 1 x set of assembly materials (6, 7)
- 3 x rechargeable battery (8)
- 1 x instructions for use

Technical data

Power supply for rechargeable battery:
3 x 1.2V  AA, 600mAh, NiMH

Battery manufacturer:

Henan Troily New Energy Technology Co., Ltd., Yudong industrial agglomeration zone, Xinxiang City, Henan Province, by the 14th road, China,
TroilyBattery@outlook.com

Importer:

DELTA-SPORT Handelskontor GmbH,
Wragekamp 6, 22397 Hamburg,
GERMANY, product-info@delta-sport.com

USB cable: Type C

Input: 5V  1A

Do not use any power supply units with an output current greater than >1A

 Symbol for DC voltage



Protection class III

This product may be connected only to protection class III devices bearing this symbol.

This article may only be connected to an operating device that provides SELV/PELV.

Motion sensor:

Range: approx. 8m

Angle of coverage: approx. 110°

Sound frequency: approx. 13.5-45.5kHz



hose-proof



Date of manufacture (month/year): 08/2025



Delta-Sport Handelskontor GmbH hereby declares that this product complies with the essential requirements and the other relevant provisions.



UK Conformity Assessed
Delta-Sport Handelskontor GmbH hereby declares that this product complies with the essential requirements and the other relevant provisions.

Intended use

The product is only for private use outdoors and is not for commercial use. The product acts as a deterrent to animals through the use of high-frequency sounds and/or flashing light.

Safety instructions

Important: Read these instructions for use carefully and be sure to keep them handy!



Danger to life!

- Never leave children unsupervised with the packaging material. Risk of suffocation.

Risk of injury!

- This product can be used by children above the age of 8 and by people with reduced physical, sensory, or mental capacities or by those lacking experience and knowledge provided they are supervised or have been instructed in the safe use of the product and understand the risks involved. Children may not play with the product. Cleaning and user maintenance may not be performed by children without supervision.
- The product is not a toy.
- Check the product for damage and wear before each use. The product may be used only when in good working order and condition!
- Do not make any modifications to the product!
- When removing the housing make sure also to remove the ground spike. This may constitute a hazard (e.g., to be tripped over).
- Warning. The product produces flashes that may trigger epilepsy in sensitised individuals.
- Warning. Do not use close to the ear! Misuse may cause damage to hearing.
- The light source for this lighting fixture is not replaceable; when the light source has reached the end of its service life, the entire lighting fixture must be replaced.

Avoiding material damage!

- Make sure that the solar cell does not become soiled or covered by snow and ice in winter. Otherwise the efficiency of the solar cell is reduced.
- Take into account that cold temperatures can have a negative influence on the service life of the rechargeable battery.

Warnings regarding the storage battery!

- Never charge the storage battery immediately after use. Always allow the storage battery to cool down first (at least 5-10 minutes).
- Due to the special storage battery plug connection it is not possible to charge the storage battery with standard charging devices.
- Only use the included USB charging cable to charge the storage battery.
- Only charge intact and undamaged storage batteries.
- As both the USB charger cable and the storage battery heat up during the charging process it is necessary to ensure sufficient ventilation. Never cover the USB charging cable or the product!
- Protect the storage battery from mechanical damage. Fire risk!
- If electrolyte solution leaks from the storage battery or the product then avoid contact with your eyes, mucous membranes, or skin. Rinse the affected areas immediately with plenty of clear water and consult a doctor. The electrolyte solution can cause irritation.
- Never charge the storage batteries without supervision.
- Disconnect the storage battery from the charging cable if it is fully charged.
- The storage battery may only be charged in dry, enclosed indoor areas. The USB charging cable and storage battery may not become damp or wet.

- Never charge or store the storage battery in the vicinity of large heat sources or open fire as this could cause the storage battery to explode.
- If the storage battery burns during the charging process then do not extinguish it with water but rather with dry sand, for example.
- Do not leave the product unsupervised during the charging process and look out for any signs of overheating.
- Only charge the storage battery in ambient temperatures of 0-45 °C.
- The charging contacts on the storage battery may not be connected using metal objects.
- If the storage battery has been subjected to a strong blow then store it in a safe place for the next 30 minutes (e.g. in a metal box).
- Never try to manipulate, modify, or repair a storage battery or the product.
- Only use rechargeable batteries of the same type. Do not mix old batteries with new ones.
- Only use rechargeable batteries that comply with the technical data. Do not use batteries.
- **WARNING** – This product must not be used without a properly fitted seal.

Danger!

- The storage battery may not be thrown into the fire or short-circuited after removal. The storage battery could overheat and explode.
- Do not dismantle the storage battery.

Set-up (fig. B)

Use the ground spike (2-4) to stake the product (1) in the ground or fasten it onto the wall using the assembly materials (6, 7) provided.

Ground spike set-up

1. Stake the product in the ground with the ground spike at the desired location.

Note: To prevent damage caused by flooding, never place the product directly on the ground.

Note: In order not to damage the product do not apply force (e.g., by hammering) when setting up.

2. Align the product with the built-in motion sensor (1a) towards the area that is to be monitored. Make sure that the area is unimpeded by any obstacles.

Wall mounting

1. Mount the product on the wall using the assembly materials provided.

Note: Before fixing the product in place check that the materials supplied for attachment are suitable for your wall. Should the condition of your wall require other assembly materials, contact your professional dealer.

2. Mount the screw no more than 150cm above the ground.

Note: The screw must protrude about 1cm from the wall so that the product can be attached to the mounting bracket (1b).

Use

Adjusting the motion sensor

Adjust the sensitivity of the motion sensor with the control unit (1c). If a movement is detected, the product produces sound or a flashing light for about 30 seconds.

Note: The maximum range of detection is reached at about 8m at the “MAX” position.

Adjusting the sound frequency

Set the desired programme with the control unit (1d).

Note: When the respective selection is made you will hear a single beep.

Note: Sound frequencies from 0.016kHz up to max. 20kHz are generally perceptible to human beings; some of the product's programmes transmit sound frequencies in this range.

In this case position the product out of hearing distance.

Note: The product does not affect electronic devices such as cardiac pace-makers, garage door openers, remote controls, etc.

Programme	Description (fig. F)
0	no function active
1	13.5-20kHz, scares off pigeons, dogs and wild animals
2	15.5-25kHz, scares off dogs, cats, rodents, birds, martens, wild animals and foxes
3	25-45.5kHz, scares off dogs, cats, rodents and birds
4	flashing light
5	alternately programmes 1 to 3 together with programme 4

Inserting/replacing batteries (Fig. E)

WARNING! Comply with the following instructions in order to prevent mechanical and electrical damage.

To insert and replace the batteries (8), proceed as shown in Fig. E.

Note: You will need a suitable screwdriver (not included).

Note: Pay attention to the positive/negative poles of the batteries and ensure they are inserted correctly. The batteries must be completely inserted into the holder.

Note: Switch off the product before replacing the batteries.

WARNING – This product must not be used without a properly fitted seal.

Charging batteries (fig. D)

Note: The status of the batteries is indicated on the charge level indicator (1e) by a red LED when you switch on.

red LED	Description
light flashes rapidly	The batteries need to be charged.
does not light up (no sound effect possible)	Low voltage, the batteries must be charged immediately.
light flashes slowly	The batteries are being charged.
lights up	The batteries are fully charged.

Charging with the solar panel

- Position the product so that the solar panel (1f) is exposed to direct sunlight to guarantee optimal charging of the batteries.
- The solar panel must be exposed to direct sunlight for at least 8 hours to charge the batteries fully.

Note: The charging process runs no matter which programme is selected.

Charging with the USB cable

When there is not much sunlight it is advisable to charge the product via the USB cable (5) supplied to charge at full capacity.

Note: Charging must be done indoors since with the USB port (1g) open the product's splash protection is not guaranteed.

1. When charging, switch the sound frequency control unit (1d) to the "0" programme to prevent any malfunction.
2. Connect the end (5a) of the USB cable (5) with the product's USB port.

3. Connect the other end (5b) of the USB cable to a USB port of a switched-on laptop/notebook or of a charging station with a USB port.

Note: The charge time for the batteries is about 5-10 hours depending on its current charge status.

4. Remove the USB cable from the product when the batteries are fully charged.

Storage, cleaning

When not in use, always store the product switched off, clean and dry at room temperature.

Only clean the product with a damp cloth and wipe dry afterwards.

IMPORTANT! Never clean the product with harsh cleaning agents.

Disposal

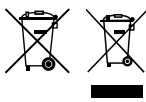

The accompanying symbol indicates that this device complies with Directive 2012/19/EU.

This directive indicates that you may not dispose of this device along with basic household waste at the end of its useful life and instead must hand it in to specifically designated collection sites, valuable substance collection stations, or waste disposal facilities.

Look after the environment and dispose of waste properly.

Batteries may not be disposed of with household waste. They may contain toxic heavy metals and are subject to hazardous waste treatment. The chemical symbols of the heavy metals are as follows: Cd = cadmium, Hg = mercury, Pb = lead. Therefore, dispose of used or defective batteries at a municipal collection point in accordance with EU Regulation 2023/1542.



For further information about disposal of the product no longer needed, contact your local council. Dispose of the product and the packaging in an environmentally friendly manner. Store the packaging materials (foil bags, for example) out of the reach of children.



Note the label on the packaging materials when separating waste, as these are labelled with abbreviations (a) and numbers (b) with the following meaning: 1–7: plastics / 20–22: paper and cardboard / 80–98: composite materials.

The product and the packaging materials can be recycled, dispose of them separately for better treatment of waste.

Notes on the guarantee and service handling

The product was produced with great care and under continuous quality control. DELTA-SPORT HANDELSKONTOR GmbH gives private end customers a three-year guarantee on this product from the date of purchase (guarantee period) in accordance with the following provisions. The guarantee is only valid for material and manufacturing defects. The guarantee does not cover parts that are subject to normal wear and tear and that are thus considered wear parts (e.g. batteries) and it does not cover fragile parts such as switches or parts that are made of glass.

Claims under this guarantee are excluded if the product has been used incorrectly, improperly, or contrary to the intended purpose, or if the provisions in the instructions for use were not observed, unless the end customer proves that a material or manufacturing defect exists that was not caused by one of the aforementioned circumstances.

Claims under the guarantee can only be made within the guarantee period by presenting the original sales receipt. Please therefore keep the original sales receipt. The guarantee period is not extended by any repairs carried out under the guarantee, under statutory guarantees, or as a gesture of goodwill. This also applies to replaced and repaired parts.

If you wish to make a claim please first contact the service hotline mentioned below or contact us by e-mail.

If there is a guarantee case, then the product will be repaired or replaced free of charge to you or the purchase price will be refunded, depending on our choice. There are no further rights from the guarantee.

Your legal rights, in particular guarantee claims against the respective seller, are not limited by this guarantee.

Guarantee handling

To ensure rapid processing of your case please follow the following instructions:

- For all inquiries keep the sales receipt and product number (e.g. IAN 123456_7890) handy as proof of purchase.
- You will find the product number on the product label, on an engraving on the product, on the title page of your instructions (bottom left), or on the sticker on the back or bottom of the product.
- Should any functional problem or other defects occur, first contact the service department named below by telephone or use our contact form, which you will find at parkside-diy.com under service categories.

- Once the product is determined to be defective, you can then attach the proof of purchase (sales receipt) and state the nature of the defect and when it occurred and send it, postage free for you, to the address of the service department of which you have been notified.



At parkside-diy.com you can find and download these and many other manuals. With this QR code you can directly access parkside-diy.com.

Select your country and use the search template to look for the operating instructions.

By entering the product number (e.g. IAN 123456_7890) you access the operating instructions for your product.

IAN: 495496_2504

- Ⓜ Customer Service United Kingdom
Telephone: 08000518970
- Ⓜ Customer service Malta
Telephone: 80065168
- Ⓜ Customer Service Ireland
Telephone: 1800851251
- Ⓜ Customer service Northern Ireland
Telephone: 08081013435

Contact form at parkside-diy.com
Location: Germany

Troubleshooting

Fault	Possible cause	Solution
Malfunction	The product is affected by other radio transmission devices in the direct vicinity.	Remove the sources of the interference from the vicinity of the product.
	The ambient temperature is not within 0-45°C.	Disable the product. In accordance with battery protection the product can only function within a temperature range of 0-45°C.
	Solar cell is soiled.	Clean the solar cell.

Herzlichen Glückwunsch!
Mit Ihrem Kauf haben Sie sich für einen hochwertigen Artikel entschieden.
Machen Sie sich vor der ersten Verwendung mit dem Artikel vertraut.



Lesen Sie hierzu aufmerksam die nachfolgende Gebrauchsanweisung.

Benutzen Sie den Artikel nur wie beschrieben und für die angegebenen Einsatzbereiche. Bewahren Sie diese Gebrauchsanweisung gut auf. Händigen Sie alle Unterlagen bei Weitergabe des Artikels an Dritte ebenfalls mit aus.

Lieferumfang (Abb. A)

- 1 x Solar-Tiervertreiber, zerlegt (1-4)
- 1 x USB-Kabel (5)
- 1 x Montagematerial (6, 7)
- 3 x Akku (8)
- 1 x Gebrauchsanweisung

Technische Daten

Energieversorgung Akku:
3 x 1,2V \equiv AA, 600 mAh, NiMH
Batterieerzeuger:
Henan Troily New Energy Technology Co., Ltd., Yudong industrial agglomeration zone, Xinxiang City, Henan Province, by the 14th road, China,
TroilyBattery@outlook.com
Importeur:
DELTA-SPORT Handelskontor GmbH,
Wragekamp 6, 22397 Hamburg,
GERMANY, product-info@delta-sport.com

USB-Kabel: Typ C
Eingang: 5V \equiv 1A
Verwenden Sie keine Netzteile mit einem Ausgangsstrom >1A

\equiv Symbol für Gleichspannung

 Schutzklasse III

Dieser Artikel darf nur an Geräten der Schutzklasse III angeschlossen werden, die dieses Symbol tragen.

Dieser Artikel darf nur an ein Betriebsgerät angeschlossen werden, welches SELV/PELV bereitstellt.

Bewegungssensor:
Reichweite: 8 m
Erfassungswinkel: 110°
Schallfrequenz: 13,5-45,5 kHz



Strahlwassergeschützt



Herstellungsdatum
(Monat/Jahr): 08/2025



Hiermit erklärt Delta-Sport Handelskontor GmbH, dass dieser Artikel mit den grundlegenden Anforderungen und den übrigen einschlägigen Bestimmungen übereinstimmt.

Bestimmungsgemäße Verwendung

Der Artikel ist nur für den privaten Gebrauch im Außenbereich und nicht für den gewerblichen Gebrauch zu verwenden. Der Artikel dient zur Vertreibung von Tieren mithilfe hochfrequenter Töne und/oder Blinklicht.

Sicherheitshinweise

Wichtig: Lesen Sie diese Gebrauchsanweisung sorgfältig und bewahren Sie diese unbedingt auf!



Lebensgefahr!

- Lassen Sie Kinder nie unbeaufsichtigt mit dem Verpackungsmaterial. Es besteht Erstickungsgefahr.

Verletzungsgefahr!

- Dieser Artikel kann von Kindern ab 8 Jahren und darüber sowie von Personen mit verringerten physischen, sensorischen oder mentalen Fähigkeiten oder Mangel an Erfahrung und Wissen benutzt werden, wenn sie beaufsichtigt oder bezüglich des sicheren Gebrauchs des Artikels unterwiesen wurden und die daraus resultierenden Gefahren verstehen. Kinder dürfen nicht mit dem Artikel spielen. Reinigung und Benutzer-Wartung dürfen nicht von Kindern ohne Beaufsichtigung durchgeführt werden.
- Der Artikel ist kein Spielzeug.
- Prüfen Sie den Artikel vor jedem Gebrauch auf Beschädigungen oder Abnutzungen. Der Artikel darf nur in einwandfreiem Zustand verwendet werden!
- Es dürfen keine Modifikationen am Artikel vorgenommen werden!
- Stellen Sie sicher, dass bei Entfernung des Gehäuses auch der Erdspeiß entfernt wird. Dieser kann eine Gefahrenquelle darstellen (z. B. Stolpern).
- Achtung. Der Artikel erzeugt Lichtblitze, die bei empfindlichen Personen Epilepsie auslösen können.

- Achtung. Nicht in Ohrnähe anwenden. Missbrauch kann zu Gehörschäden führen.
- Die Lichtquelle dieser Leuchte ist nicht ersetzbar; wenn die Lichtquelle ihr Lebensdauerende erreicht hat, ist die gesamte Leuchte zu ersetzen.

Vermeidung von Sachschäden!

- Achten Sie darauf, dass die Solarzelle nicht verschmutzt oder im Winter durch Schnee und Eis bedeckt ist. Sonst verringert sich die Leistungsfähigkeit der Solarzelle.
- Beachten Sie, dass kalte Temperaturen einen negativen Einfluss auf die Akku-Betriebsdauer haben.

Warnhinweise Akku!

- Laden Sie den Akku niemals unmittelbar nach dem Gebrauch. Lassen Sie den Akku immer erst abkühlen (mind. 5-10 Minuten).
- Aufgrund der besonderen Akku-Steckverbindung ist das Laden des Akkus mit herkömmlichen Ladegeräten nicht möglich.
- Verwenden Sie zum Laden des Akkus ausschließlich das mitgelieferte USB-Ladekabel.
- Laden Sie nur intakte und unbeschädigte Akkus.
- Da sich sowohl das USB-Ladekabel als auch der Akku während des Ladevorgangs erwärmt, ist es erforderlich, auf eine ausreichende Belüftung zu achten. Decken Sie das USB-Ladekabel und den Akku niemals ab!
- Schützen Sie den Akku vor mechanischen Beschädigungen. Brandgefahr!
- Sollte aus dem Akku Elektrolytlösung auslaufen, vermeiden Sie den Kontakt mit Augen, Schleimhäuten und Haut. Spülen Sie betroffene Stellen sofort mit reichlich klarem Wasser und suchen Sie einen Arzt auf. Die Elektrolytlösung kann Reizungen hervorrufen.

- Laden Sie Akkus niemals unbeaufsichtigt.
- Trennen Sie den Akku vom USB-Ladekabel, wenn dieser vollständig aufgeladen ist.
- Der Akku darf nur in trockenen, geschlossenen Innenräumen geladen werden. USB-Ladekabel und Akku dürfen nicht feucht oder nass werden.
- Laden und lagern Sie den Akku oder Artikel niemals in der Nähe von großen Hitzequellen oder offenem Feuer, dies könnte eine Explosion des Akkus zur Folge haben.
- Sollte der Akku während des Ladevorganges brennen, löschen Sie ihn nicht mit Wasser, sondern beispielsweise mit trockenem Sand.
- Lassen Sie den Artikel während des Ladevorganges nicht unbeaufsichtigt und achten Sie auf eine eventuelle Überhitzung.
- Laden Sie den Akku nur bei einer Umgebungstemperatur von 0-45 °C.
- Die Ladekontakte am Akku dürfen nicht durch metallische Gegenstände verbunden werden.
- Ist der Akku einem starken Schlag ausgesetzt gewesen, lagern Sie diesen für die nächsten 30 Minuten an einem sehr sicheren Ort (z. B. in einer Metallkiste).
- Versuchen Sie niemals, einen Akku oder den Artikel zu manipulieren, modifizieren oder zu reparieren.
- Verwenden Sie nur Akkus des gleichen Typs. Mischen Sie nicht alte Akkus mit neuen.
- Verwenden Sie nur Akkus, die den technischen Daten entsprechen. Verwenden Sie keine Batterien.
- **WARNUNG** – Dieser Artikel darf ohne ordnungsgemäß angebrachte Dichtung nicht verwendet werden.

Gefahr!

- Der Akku darf nicht ins Feuer geworfen oder kurzgeschlossen werden. Der Akku kann überhitzen und explodieren.
- Der Akku darf nicht auseinandergenommen werden.

Montage (Abb. B)

Stecken Sie den Artikel (1) mit Erdspieß (2-4) in den Boden oder befestigen Sie ihn mit dem beiliegenden Montagematerial (6, 7) an der Wand.

Erdspießmontage

1. Stecken Sie den Artikel mit Erdspieß am gewünschten Ort in den Boden.

Hinweis: Platzieren Sie den Artikel niemals direkt auf dem Boden, um Beschädigungen durch Überflutung zu vermeiden.

Hinweis: Wenden Sie beim Aufstellen keine Gewalt an (z. B. Hammerschläge), um den Artikel nicht zu beschädigen.

2. Richten Sie den Artikel mit dem integrierten Bewegungssensor (1a) auf den zu überwachenden Bereich. Achten Sie darauf, dass der Bereich frei von Hindernissen ist.

Wandmontage

1. Montieren Sie den Artikel mit dem mitgelieferten Montagematerial an der Wand.

Hinweis: Prüfen Sie vor dem Befestigen des Artikels, ob das mitgelieferte Montagematerial für Ihre Wand geeignet ist. Falls die Wandbeschaffenheit anderes Montagematerial erfordert, erkundigen Sie sich im Fachhandel.

2. Montieren Sie die Schraube max. 150 cm über dem Boden.

Hinweis: Die Schraube muss ca. 1 cm aus der Wand hervorstehen, damit der Artikel an der Aufhängung (1b) befestigt werden kann.

Verwendung

Bewegungssensor einstellen

Stellen Sie mit dem Regler (1c) die Empfindlichkeit des Bewegungssensors ein. Wird eine Bewegung erfasst, erzeugt der Artikel für ca. 30 Sek. Schall bzw. Blinklicht.

Hinweis: Der max. Erfassungsbereich von 8 m wird auf Position „MAX“ erreicht.

Schallfrequenz einstellen

Stellen Sie mit dem Regler (1d) das gewünschte Programm ein.

Hinweis: Bei der Auswahl des jeweiligen Programms ertönt einmalig ein Signalton.

Hinweis: Schallfrequenzen von 0,016 kHz bis max. 20 kHz sind grundsätzlich vom Menschen wahrnehmbar, einige Programme des Artikels senden Schallfrequenzen in diesem Bereich aus. Platzieren Sie den Artikel in diesem Fall außerhalb der Hörweite.

Hinweis: Der Artikel beeinträchtigt keine elektronischen Geräte (z. B. Herzschrittmacher, Garagentoröffner, Fernbedienungen).

Programm	Beschreibung (Abb. F)
0	keine Funktion aktiv
1	13,5-20 kHz, vertreibt Tauben, Hunde und Wild
2	15,5-25 kHz, vertreibt Hunde, Katzen, Nagetiere, Vögel, Marder, Wild und Füchse
3	25-45,5 kHz, vertreibt Hunde, Katzen, Nagetiere und Vögel
4	Blinklicht
5	abwechselnd Programm 1 bis 3 gemeinsam mit Programm 4

Akkus einsetzen/auswechseln (Abb. E)

ACHTUNG! Beachten Sie folgende Anweisungen, um mechanische und elektrische Beschädigungen zu vermeiden.

Zum Einsetzen und Auswechseln der Akkus (8) gehen Sie vor wie in Abb. E gezeigt.

Hinweis: Sie benötigen einen geeigneten Schraubendreher (nicht im Lieferumfang enthalten).

Hinweis: Achten Sie auf die Plus-/Minus-Pole der Akkus und auf das korrekte Einsetzen. Die Akkus müssen sich komplett in der Halterung befinden.

Hinweis: Schalten Sie den Artikel aus, bevor Sie die Akkus auswechseln.
WARNUNG – Dieser Artikel darf ohne ordnungsgemäß angebrachte Dichtung nicht verwendet werden.

Akkus laden (Abb. D)

Hinweis: Der Ladezustand der Akkus wird beim Einschalten auf der Ladezustandsanzeige (1e) mit einer roten LED angezeigt.

rote LED	Beschreibung
blinkt schnell	Die Akkus müssen aufgeladen werden.
leuchtet nicht (kein Soundeffekt möglich)	Niedrige Spannung, die Akkus müssen sofort geladen werden.
blinkt langsam	Die Akkus befinden sich im Ladezustand.
leuchtet	Die Akkus sind voll aufgeladen.

Mit Solarpanel laden

- Positionieren Sie den Artikel so, dass das Solarpanel (1f) direktem Sonnenlicht ausgesetzt ist, um eine optimale Ladung der Akkus zu gewährleisten.
- Das Solarpanel muss mindestens 8 Stunden direktem Sonnenlicht ausgesetzt sein, um die entladenen Akkus vollständig aufzuladen.

Hinweis: Der Ladevorgang findet unabhängig vom ausgewählten Programm statt.

Mit USB-Kabel laden

Bei wenig Sonnenlicht bietet es sich an, den Artikel über das mitgelieferte USB-Kabel (5) zu laden, um eine vollständige Aufladung zu erreichen.

Hinweis: Der Ladevorgang muss im Innenraum stattfinden, da durch die geöffnete USB-Buchse (1g) der Strahlwasserschutz des Artikels nicht gewährleistet ist.

1. Schalten Sie den Regler (1d) der Schallfrequenz beim Ladevorgang auf das Programm „0“, um Störungen zu vermeiden.
2. Verbinden Sie das Kabelende (5a) des USB-Kabels (5) mit der USB-Buchse des Artikels.
3. Stecken Sie das andere Kabelende (5b) des USB-Kabels in einen USB-Port eines eingeschalteten Laptops/Notebooks oder einer Ladestation mit USB-Port.

Hinweis: Die Ladedauer der Akkus beträgt je nach aktuellem Ladezustand ca. 5-10 Stunden.

4. Entfernen Sie das USB-Kabel vom Artikel, wenn die Akkus vollständig geladen sind.

Lagerung, Reinigung

Lagern Sie den Artikel bei Nichtbenutzung immer ausgeschaltet, trocken und sauber bei Raumtemperatur. Nur mit einem feuchten Reinigungstuch reinigen und anschließend trockenwischen. **WICHTIG!** Nie mit scharfen Reinigungsmitteln reinigen.

Hinweise zur Entsorgung



Die durchgestrichene Mülltonne ist ein Verbraucherrhinweis der Richtlinie 2012/19/EU und weist

darauf hin, dass dieses Gerät am Ende seiner Nutzungszeit nicht im Hausmüll entsorgt werden darf. Das Gerät ist bei eingerichteten Sammelstellen, Wertstoffhöfen oder Entsorgungsbetrieben abzugeben. Zudem sind Vertrieber von Elektro- und Elektronikgeräten sowie Vertrieber von Lebensmitteln zur Rücknahme verpflichtet.

LIDL bietet Ihnen Rückgabemöglichkeiten direkt in den Filialen und Märkten an. Rückgabe und Entsorgung sind für Sie kostenfrei.

Beim Kauf eines Neugeräts haben Sie das Recht, ein entsprechendes Altgerät unentgeltlich zurückzugeben. Zusätzlich haben Sie die Möglichkeit, unabhängig vom Kauf eines Neugeräts, unentgeltlich (bis zu drei) Altgeräte abzugeben, die in keiner Abmessung größer als 25 cm sind.

Löschen Sie vor der Rückgabe alle personenbezogenen Daten.

Entnehmen Sie vor der Rückgabe Batterien oder Akkus, die nicht vom Altgerät umschlossen sind, sowie Lampen, die zerstörungsfrei entnommen werden können, und führen diese einer separaten Sammlung zu.

Batterien/Akkus dürfen nicht über den Hausmüll entsorgt werden. Sie können giftige Schwermetalle enthalten und unterliegen der Sondermüllbehandlung. Die chemischen Symbole der Schwermetalle sind wie folgt: Cd = Cadmium, Hg = Quecksilber, Pb = Blei. Geben Sie deshalb verbrauchte oder defekte Batterien/Akkus gemäß der Verordnung (EU) 2023/1542 bei einer kommunalen Sammelstelle ab.



Weitere Informationen zur Entsorgung des ausgedienten Geräts erhalten Sie bei Ihrer Gemeinde- oder Stadtverwaltung.

Entsorgen Sie das Gerät und die Verpackung umweltschonend. Bewahren Sie Verpackungsmaterialien (wie z. B. Folienbeutel) für Kinder unerreichbar auf.



Beachten Sie die Kennzeichnung der Verpackungsmaterialien bei der Abfalltrennung, diese sind gekennzeichnet mit Abkürzungen (a) und Nummern (b) mit folgender Bedeutung: 1-7: Kunststoffe / 20-22: Papier und Pappe / 80-98: Verbundstoffe. Der Artikel und die Verpackungsmaterialien sind recycelbar, entsorgen Sie diese getrennt für eine bessere Abfallbehandlung.

Hinweise zur Garantie und Serviceabwicklung

Der Artikel wurde mit großer Sorgfalt und unter ständiger Kontrolle produziert. DELTA-SPORT HANDELSKONTOR GmbH räumt privaten Endkunden auf diesen Artikel drei Jahre Garantie ab Kaufdatum (Garantiefrist) nach Maßgabe der folgenden Bestimmungen ein. Die Garantie gilt nur für Material- und Verarbeitungsfehler.

Die Garantie erstreckt sich nicht auf Teile, die der normalen Abnutzung unterliegen und deshalb als Verschleißteile anzusehen sind (z. B. Batterien) sowie nicht auf zerbrechliche Teile wie Schalter oder Teile, die aus Glas gefertigt sind. Ansprüche aus dieser Garantie sind ausgeschlossen, wenn der Artikel unsachgemäß oder missbräuchlich oder nicht im Rahmen der vorgesehenen Bestimmung oder des vorgesehenen Nutzungsumfanges verwendet wurde oder Vorgaben in der Anleitung/Anweisung nicht beachtet wurden, es sei denn, der Endkunde weist nach, dass ein Material- oder Verarbeitungsfehler vorliegt, der nicht auf einem der vorgenannten Umstände beruht.

Ansprüche aus der Garantie können nur innerhalb der Garantiefrist unter Vorlage des Originalkassenbelegs geltend gemacht werden. Bitte bewahren Sie deshalb den Originalkassenbeleg auf. Die Garantiefrist wird durch etwaige Reparaturen aufgrund der Garantie, gesetzlicher Gewährleistung oder Kulanz nicht verlängert. Dies gilt auch für ersetzte und reparierte Teile.

Bitte wenden Sie sich bei Beanstandungen zunächst an die untenstehende Service-Hotline oder setzen Sie sich per E-Mail mit uns in Verbindung.

Liegt ein Garantiefall vor, wird der Artikel von uns – nach unserer Wahl – für Sie kostenlos repariert, ersetzt oder der Kaufpreis erstattet. Weitere Rechte aus der Garantie bestehen nicht.

Ihre gesetzlichen Rechte, insbesondere Gewährleistungsansprüche gegenüber dem jeweiligen Verkäufer, werden durch diese Garantie nicht eingeschränkt.

Abwicklung im Garantiefall

Um eine schnelle Bearbeitung Ihres Anliegen zu gewährleisten, folgen Sie bitte den folgenden Hinweisen:

- Bitte halten Sie für alle Anfragen den Kassenbon und die Artikelnummer (z. B. IAN 123456_7890) als Nachweis für den Kauf bereit.
- Die Artikelnummer entnehmen Sie bitte dem Typenschild am Artikel, einer Gravur am Artikel, dem Titelblatt Ihrer Anleitung (unten links) oder dem Aufkleber auf der Rück- oder Unterseite des Artikels.
- Sollten Funktionsfehler oder sonstige Mängel auftreten, kontaktieren Sie zunächst die nachfolgend benannte Serviceabteilung telefonisch oder nutzen Sie unser Kontaktformular, das Sie auf parkside-diy.com in der Kategorie Service finden.
- Einen als defekt erfassten Artikel können Sie dann unter Beifügung des Kaufbelegs (Kassenbon) und der Angabe, worin der Mangel besteht und wann er aufgetreten ist, für Sie portofrei an die Ihnen mitgeteilte Serviceanschrift übersenden.



Auf parkside-diy.com können Sie diese und viele weitere Handbücher einsehen und herunterladen. Mit diesem QR-Code gelangen Sie direkt auf parkside-diy.com.

Wählen Sie Ihr Land aus, und suchen Sie über die Suchmaske nach den Anleitungen. Mittels Eingabe der Artikelnummer (z. B. IAN 123456_7890) gelangen Sie zur Anleitung für Ihren Artikel.

IAN: 495496_2504

DE Kundenservice Deutschland
Telefon: 08008855300

AT Kundenservice Österreich
Telefon: 0800447750

CH Kundenservice Schweiz
Telefon: 0800563601

BE Kundenservice Belgien
Telefon: 080012614

Kontaktformular auf parkside-diy.com
Sitz: Deutschland

Fehlerbehebung

Fehler	Mögliche Ursache	Lösung
Funktionsstörung	Der Artikel wird durch andere Funkübertragungsgeräte in unmittelbarer Nähe gestört.	Entfernen Sie die Störquellen aus der Umgebung des Artikels.
	Die Umgebungstemperatur liegt außerhalb von 0-45 °C.	Nehmen Sie den Artikel außer Betrieb. Der Artikel ist gemäß Batterieschutz nur bei einer Umgebungstemperatur von 0-45 °C funktionsfähig.
	Solarzelle ist verschmutzt.	Reinigen Sie die Solarzelle.

Félicitations !

Vous venez d'acquérir un article de grande qualité. Avant la première utilisation, familiarisez-vous avec l'article.



Pour cela, veuillez lire attentivement la notice d'utilisation suivante.

Utilisez l'article uniquement comme indiqué et pour les domaines d'utilisation mentionnés. Conservez bien cette notice d'utilisation. Si vous cédez l'article à un tiers, veillez à lui remettre l'ensemble de la documentation.

Contenu de la livraison (fig. A)

- 1 répulsif solaire pour animaux, démonté (1-4)
- 1 câble USB (5)
- 1 matériel de montage (6, 7)
- 3 batterie rechargeable (8)
- 1 notice d'utilisation

Données techniques

Alimentation batterie :

3 x 1,2V AA, 600 mAh, NiMH

Fabricant de la pile ou batterie :

Henan Troily New Energy Technology Co., Ltd., Yudong industrial agglomeration zone, Xinxiang City, Henan Province, by the 14th road, China,
TroilyBattery@outlook.com

Importateur :

DELTA-SPORT Handelskontor GmbH,
Wragekamp 6, 22397 Hamburg,
GERMANY, product-info@delta-sport.com

Câble USB : Type C

Entrée : 5V 1A

Ne pas utiliser de bloc d'alimentation avec un courant de sortie >1A

Symbole de courant continu



Classe de protection III

Cet article ne peut être raccordé qu'à des appareils de la classe III portant ce

symbole.

Cet article ne peut être raccordé qu'à un appareillage fournissant du SELV/PELV.

Capteur de mouvement :

Portée : env. 8 m

Angle de détection : env. 110°

Fréquence de son : env. 13,5-45,5 kHz



protection contre les projections d'eau



Date de fabrication (mois/année) : 08/2025



Par la présente, Delta-Sport Handelskontor GmbH déclare que cet article est conforme aux exigences essentielles et aux autres dispositions applicables.

Utilisation conforme

L'article doit être utilisé uniquement pour un usage privé à l'extérieur et non pour un usage commercial. Cet article est destiné à faire fuir les animaux à l'aide de sons à haute fréquence et/ou de lumières clignotantes.

Consignes de sécurité

Important : Lisez attentivement cette notice d'utilisation et conservez-la absolument !



Danger de mort !

- Ne laissez jamais des enfants manipuler le matériau d'emballage sans surveillance. Danger d'étouffement.



Risque de blessure !

- Cet article ne peut être utilisé par des enfants à partir de 8 ans et par des personnes ayant des aptitudes physiques,

sensorielles ou mentales réduites ou manquant d'expérience et de connaissances, uniquement si ces derniers sont supervisés ou ont reçu des instructions concernant une utilisation sécurisée de l'article et qu'ils comprennent les risques encourus. Les enfants ne doivent pas jouer avec l'article. Le nettoyage et l'entretien relevant de l'utilisateur ne doivent pas être réalisés par des enfants sans surveillance.

- Cet article n'est pas un jouet.
- Avant chaque utilisation, vérifiez que l'article ne montre aucun signe de dégradation ou d'usure. L'article ne doit être utilisé qu'en parfait état !
- Aucune modification ne doit être apportée à l'article !
- Lorsque vous enlevez le boîtier, veillez à ce que le piquet soit également retiré de la terre. Celui-ci peut représenter une source de danger (p. ex., si l'on trébuche dessus).
- Attention. Cet article génère des éclairs qui peuvent déclencher des crises d'épilepsie chez les personnes sensibles.
- Attention. Ne pas utiliser près des oreilles ! Une mauvaise utilisation peut être à l'origine de problèmes auditifs.
- La source lumineuse de ce luminaire n'est pas remplaçable ; une fois que la durée de vie de la source lumineuse touche à sa fin, tout le luminaire doit être remplacé.

Évitez les dégâts matériels !

- Veillez à ce que la cellule solaire ne soit pas sale ni recouverte de neige ou de glace en hiver. Ceci peut nuire à la performance de la cellule solaire.
- Notez que les températures froides ont une influence néfaste sur l'autonomie de la batterie.

Consignes pour les batteries !

- Ne jamais charger la batterie immédiatement après l'utilisation. Laisser toujours la batterie refroidir d'abord (min. 5 à 10 minutes).
- En raison de la prise de batterie particulière, le chargement de la batterie avec des chargeurs classiques n'est pas possible.
- Pour charger la batterie, utiliser exclusivement le câble de chargement USB fourni.
- Ne charger que des batteries intactes et non endommagées.
- Comme le câble de chargement USB et la batterie chauffent pendant le chargement, il est nécessaire de veiller à une ventilation suffisante. Ne jamais recouvrir le câble de chargement USB ni la batterie !
- Protéger la batterie des dommages mécaniques. Risque d'incendie !
- Si de la solution électrolytique s'écoule de la batterie, éviter le contact avec les yeux, les muqueuses et la peau. Rincer immédiatement et abondamment les zones touchées à l'eau claire et consulter un médecin. La solution électrolytique peut provoquer des irritations.
- Ne jamais laisser charger les batteries sans surveillance.
- Débrancher la batterie du câble de chargement lorsque celle-ci est totalement chargée.

- La batterie ne doit être chargée que dans un espace intérieur fermé et sec. Le câble de chargement USB et la batterie ne doivent pas être humides ou mouillés.
- Ne jamais charger ni ranger la batterie ou l'article à proximité de fortes sources de chaleur ou de feux ouverts : ceci pourrait causer une explosion de la batterie.
- Si la batterie brûle pendant le chargement, ne pas l'éteindre avec de l'eau mais avec du sable sec par exemple.
- Pendant le chargement, ne pas laisser l'article sans surveillance et faire attention à une éventuelle surchauffe.
- Charger la batterie uniquement à une température ambiante de 0 à 45 °C.
- Les contacts de chargement sur la batterie ne doivent pas être raccordés par des objets métalliques.
- Si la batterie est exposée à un puissant choc, la ranger pendant les 30 minutes suivantes dans un endroit sûr (p. ex. dans une boîte en métal).
- Ne jamais essayer de manipuler, modifier ou réparer une batterie ou l'article.
- Utilisez uniquement des batteries rechargeables du même type. Ne mélangez pas des batteries anciennes avec des batteries neuves.
- Utilisez uniquement des batteries rechargeables conformes aux spécifications techniques. N'utilisez pas de piles.
- **AVERTISSEMENT** – Cet article ne doit pas être utilisé sans joint correctement installé.

Danger !

- La batterie ne doit pas être jetée au feu ni court-circuitée. La batterie peut surchauffer et exploser.
- La batterie ne doit pas être démontée.

Montage (fig. B)

Plantez l'article (1) avec son piquet (2-4) dans le sol ou fixez-le au mur avec le matériel de montage fourni (6, 7).

Montage sur piquet

1. Plantez l'article avec le piquet dans le sol à l'endroit souhaité.

Remarque : Ne placez jamais l'article directement sur le sol afin que celui-ci ne soit pas endommagé s'il entre en contact avec de l'eau abondante au sol.

Remarque : N'employez pas la force lorsque vous positionnez l'article (p. ex., des coups de marteau) car ceci pourrait l'endommager.

2. Dirigez l'article avec son capteur de mouvement intégré (1a) vers la zone à surveiller. Veillez à ce qu'aucun obstacle ne se trouve dans cette zone.

Montage au mur

1. Montez l'article au mur à l'aide du matériel de montage fourni.

Remarque : Avant de fixer l'article au mur, assurez-vous que le matériel de montage fourni est adapté à votre mur. Si un autre matériel de montage est requis en raison de la structure de votre mur, renseignez-vous dans un magasin spécialisé.

2. Montez la vis à max. 150 cm du sol.

Remarque : La vis doit dépasser d'environ 1 cm du mur pour que l'article puisse être fixé au moyen de l'étrier (1b).

Utilisation

Régler le capteur de mouvement

Réglez la sensibilité du capteur de mouvement à l'aide du régulateur (1c). Si un mouvement est détecté, l'article produit un son ou une lumière clignotante pendant environ 30 secondes.

Remarque : Sur la position « MAX », vous atteignez la zone de détection maximale d'environ 8 m.

Régler la fréquence sonore

Sélectionnez le programme souhaité à l'aide du régulateur (1d).

Remarque : Une fois le programme souhaité sélectionné, un signal sonore retentit une fois.

Remarque : Certains programmes de l'article émettent des fréquences sonores allant de 0,016 kHz à 20 kHz, lesquelles sont en principe perceptibles par l'homme. C'est pourquoi il est recommandé de placer l'article hors de portée auditive.

Remarque : L'article n'affecte pas les appareils électroniques (p. ex., les stimulateurs cardiaques, les ouvre-portes de garage, les télécommandes).

Programme	Description (fig. F)
0	Aucune fonction activée
1	13,5-20 kHz, éloigne les pigeons, les chiens et le gibier
2	15,5-25 kHz, éloigne les chiens, les chats, les rongeurs, les oiseaux, les martres, le gibier et les renards
3	25-45,5 kHz, éloigne les chiens, les chats, les rongeurs et les oiseaux
4	Lumière clignotante
5	alternativement programme 1 à 3 avec programme 4

Insertion/remplacement des piles (fig. E)

ATTENTION ! Respectez les instructions suivantes pour éviter les dommages mécaniques et électriques. Pour insérer et remplacer les piles (8), procédez comme indiqué dans la fig. E.

Remarque : vous aurez besoin d'un tournevis adapté (non fourni).

Remarque : veillez à respecter la polarité des piles et à les insérer correctement. Les piles doivent être complètement insérées dans leur compartiment.

Remarque : éteignez l'appareil avant de remplacer les piles.

AVERTISSEMENT – Cet appareil ne doit pas être utilisé sans joint correctement installé.

Chargement de la batteries (fig. D)

Remarque : L'état de charge des batteries est indiqué à la mise sous tension par une LED rouge sur l'indicateur d'état de charge (1e).

LED rouge	Description
Clignote rapidement	La batterie doit être rechargée.
Ne produit pas de lumière (aucun signal sonore possible)	Tension faible, la batterie doit être rechargée immédiatement.
Clignote lentement	La batterie est en cours de chargement.
Produit une lumière	La batterie est complètement rechargée.

Recharger avec le panneau solaire

- Afin de garantir une charge optimale de la batterie, positionnez l'article de telle manière que le panneau solaire (1f) soit exposé à la lumière directe du soleil.
- Le panneau solaire doit être exposé au moins 8 heures à la lumière directe du soleil pour que la batterie déchargée puisse être complètement rechargée.

Remarque : Le chargement peut être effectué indépendamment du programme sélectionné.

Recharger avec le câble USB

Pour recharger complètement l'article en cas de faible ensoleillement, il est conseillé de le recharger au moyen du câble USB fourni (5).

Remarque : Le chargement doit avoir lieu dans des espaces intérieurs, car lorsque la prise USB (1g) est ouverte, l'article n'est pas protégé contre les éclaboussures d'eau.

1. Lors du chargement, placez le régulateur (1d) de la fréquence sonore sur le programme « 0 » afin d'éviter les interférences.
2. Branchez l'extrémité (5a) du câble USB (5) à la prise USB de l'article.
3. Connectez l'autre extrémité (5b) du câble USB au port USB d'un ordinateur portable/notebook en marche ou d'une station de charge dotée d'un port USB.

Remarque : La durée de chargement de la batterie est d'environ 5 à 10 heures, selon l'état de charge du moment.

4. Retirez le câble USB de l'article lorsque la batterie est complètement rechargée.

Stockage, nettoyage

Lorsque vous n'utilisez pas l'article, rangez-le toujours éteint, sec, propre et à une température ambiante. Ne le nettoyer qu'avec un chiffon humide et l'essuyer ensuite.

IMPORTANT ! Ne jamais laver avec des produits de nettoyage agressifs.

Mise au rebut



Le symbole ci-contre indique que ce produit est soumis à la directive 2012/19/UE. Cette

directive stipule qu'à la fin de sa durée d'utilisation, vous ne devez pas jeter ce produit avec les déchets ménagers normaux, mais le déposer dans des centres de collecte spécialement aménagés, des centres de recyclage ou des entreprises de traitement des déchets.

Protégez l'environnement et procédez à une élimination dans le respect des normes en vigueur.

Les piles/batteries ne doivent pas être jetées avec les ordures ménagères. Elles peuvent contenir des métaux lourds toxiques et sont soumises à un traitement spécial des déchets. Les symboles chimiques des métaux lourds sont les suivants : Cd = cadmium, Hg = mercure, Pb = plomb. C'est pourquoi vous devez remettre les piles/batteries usagés ou défectueux à un point de collecte communal, conformément au règlement européen 2023/1542.



* Ce produit est recyclable. Il est soumis à la responsabilité élargie du fabricant et est collecté séparément.



Vous obtiendrez plus d'informations relatives à l'élimination du produit usagé auprès de votre commune ou de votre municipalité. Éliminez le produit et l'emballage dans le respect de l'environnement. Conservez les matériaux d'emballage (comme les sachets en plastique) hors de portée des enfants.



Notez le marquage des matériaux d'emballage lors du tri des déchets. Ceux-ci sont marqués par les abréviations (a) et les chiffres (b) avec la signification suivante : 1 - 7 : plastique / 20 - 22 : papier et carton / 80 - 98 : matériaux composites.

Le produit et les matériaux d'emballage sont recyclables. Éliminez-les séparément pour une meilleure gestion des déchets.

Indications concernant la garantie et le service après-vente

L'article a été produit avec grand soin et sous un contrôle constant.

DELTA-SPORT HANDELSKONTOR GmbH accorde au client final privé une garantie de trois ans sur cet article à compter de la date d'achat (période de garantie) conformément aux dispositions suivantes. La garantie ne vaut que pour les défauts de matériaux et de fabrication.

La garantie ne couvre pas les pièces soumises à une usure normale, lesquelles doivent donc être considérées comme des pièces d'usure (comme p. ex., les piles), de même qu'elle ne couvre pas les pièces fragiles, telles que les interrupteurs ou les pièces fabriquées en verre.

Les réclamations au titre de cette garantie sont exclues si l'article a été utilisé de manière abusive ou inappropriée, hors du cadre de son usage ou du champ d'application prévu ou si les instructions de la notice d'utilisation n'ont pas été respectées, à moins que le client final ne prouve que l'article présentait un défaut de matériau ou de fabrication n'étant pas dû à l'une des conditions mentionnées ci-dessus.

Les réclamations au titre de la garantie ne peuvent être adressées pendant la période de garantie qu'en présentant le ticket de caisse original. Veuillez pour cela conserver le ticket de caisse original.

Ceci s'applique également aux pièces remplacées et réparées. Si vous avez des plaintes à formuler, veuillez d'abord contacter le service d'assistance téléphonique ci-dessous ou nous contacter par courrier électronique. Si le cas est couvert par la garantie, nous nous engageons - à notre appréciation - à réparer ou à remplacer l'article gratuitement pour vous ou à vous rembourser le prix d'achat. Aucun autre droit ne découle de la garantie.

Vos droits légaux, en particulier les droits de garantie contre le vendeur concerné, ne sont pas limités par cette garantie.

*Article L217-16 du Code de la consommation

Lorsque l'acheteur demande au vendeur, pendant le cours de la garantie commerciale qui lui a été consentie lors de l'acquisition ou de la réparation d'un bien meuble, une remise en état couverte par la garantie, toute période d'immobilisation d'au moins sept jours vient s'ajouter à la durée de la garantie qui restait à courir.

Cette période court à compter de la demande d'intervention de l'acheteur ou de la mise à disposition pour réparation du bien en cause, si cette mise à disposition est postérieure à la demande d'intervention.

Indépendamment de la garantie commerciale souscrite, le vendeur reste tenu des défauts de conformité du bien et des vices rédhibitoires dans les conditions prévues aux articles L217-4 à L217-13 du Code de la consommation et aux articles 1641 à 1648 et 2232 du Code Civil.

Article L217-4 du Code de la consommation

Le vendeur livre un bien conforme au contrat et répond des défauts de conformité existant lors de la délivrance.

Il répond également des défauts de conformité résultant de l'emballage, des instructions de montage ou de l'installation lorsque celle-ci a été mise à sa charge par le contrat ou a été réalisée sous sa responsabilité.

Article L217-5 du Code de la consommation

Le bien est conforme au contrat :

1° S'il est propre à l'usage habituellement attendu d'un bien semblable et, le cas échéant :

- s'il correspond à la description donnée par le vendeur et posséder les qualités que celui-ci a présentées à l'acheteur sous forme d'échantillon ou de modèle ;
- s'il présente les qualités qu'un acheteur peut légitimement attendre eu égard aux déclarations publiques faites par le vendeur, par le producteur ou par son représentant, notamment dans la publicité ou l'étiquetage ;

2° Ou s'il présente les caractéristiques définies d'un commun accord par les parties ou être propre à tout usage spécial recherché par l'acheteur, porté à la connaissance du vendeur et que ce dernier a accepté.

Article L217-12 du Code de la consommation

L'action résultant du défaut de conformité se prescrit par deux ans à compter de la délivrance du bien.

Article 1641 du Code civil

Le vendeur est tenu de la garantie à raison des défauts cachés de la chose vendue qui la rendent impropre à l'usage auquel on la destine, ou qui diminuent tellement cet usage que l'acheteur ne l'aurait pas acquise, ou n'en aurait donné qu'un moindre prix, s'il les avait connus.

Article 1648 1er alinéa du Code civil

L'action résultant des vices rédhibitoires doit être intentée par l'acquéreur dans un délai de deux ans à compter de la découverte du vice.

Les pièces détachées indispensables à l'utilisation du produit sont disponibles pendant la durée de la garantie du produit.

Traitement de la garantie

Afin que nous puissions vous garantir un traitement rapide de votre demande, veuillez suivre les instructions suivantes :

- Pour toute demande, veuillez avoir le ticket de caisse et le numéro d'article (p. ex. IAN 123456_7890) à portée de main en tant que justificatif d'achat.
- Vous trouverez le numéro d'article sur la fiche signalétique de l'article, sur une inscription gravée sur l'article, sur la page de titre de votre notice explicative (en bas à gauche) ou sur l'autocollant au dos ou en dessous de l'article.
- En cas d'erreurs de fonctionnement ou d'autres défauts, contactez d'abord le service après-vente indiqué ci-dessous par téléphone ou utilisez notre formulaire de contact que vous trouverez sur le site parksidediy.com dans la catégorie Service.

- Vous pourrez ensuite envoyer votre article jugé défectueux à l'adresse de service qui vous a été communiquée, sans frais de port, en y joignant le justificatif d'achat (ticket de caisse) et en indiquant en quoi consiste le défaut et quand il est survenu.



Sur parkside-diy.com, vous pouvez consulter et télécharger la présente notice ainsi que de nombreuses autres. Ce code QR vous permet d'accéder

directement à parkside-diy.com. Sélectionnez votre pays et utilisez le champ de recherche pour trouver des notices d'utilisation. En saisissant le numéro d'article (p. ex. IAN 123456_7890), vous accéderez à la notice d'utilisation de votre article.

IAN : 495496_2504

- FR** Service après-vente France
Téléphone : 0800907612
- CH** Service après-vente Suisse
Téléphone : 0800563601
- BE** Service après-vente Belgique
Téléphone : 080012614

Formulaire de contact sur
parkside-diy.com
Siège : Allemagne

*n'est valable que pour la France

Dépannage

Erreur	Cause possible	Solution
Dysfonctionnement	L'article est perturbé par d'autres appareils de transmission radio se trouvant à proximité immédiate.	Éliminez les sources d'interférence se trouvant dans l'environnement de l'article.
	La température ambiante se situe au-delà de l'intervalle de 0 à 45 °C.	Mettez l'article hors service. Pour protéger la batterie, l'article ne doit être mis en marche que lorsque la température ambiante est comprise entre 0 et 45 °C.
	La cellule solaire est sale.	Nettoyez la cellule solaire.

Gefeliciteerd!

Met uw aankoop hebt u voor een hoogwaardig artikel gekozen. Zorg ervoor dat u voor het eerste gebruik met het artikel vertrouwd raakt.



Lees hiervoor de volgende gebruiksaanwijzing zorgvuldig door.

Gebruik het artikel alleen zoals omschreven en voor het aangegeven doel. Bewaar deze gebruiksaanwijzing goed. Geef alle documenten mee als u het artikel aan iemand anders geeft.

In het leveringspakket inbegrepen (afb. A)

- 1 x dierenverdrijver op zonne-energie, gedemonteerd (1-4)
- 1 x USB-kabel (5)
- 1 x montagemateriaal (6, 7)
- 3 x accu (8)
- 1 x gebruiksaanwijzing

Technische gegevens

Energievoorziening accu:

3 x 1,2V \equiv AA, 600 mAh, NiMH

Batterijfabrikant:

Henan Troily New Energy Technology Co., Ltd., Yudong industrial agglomeration zone, Xinxiang City, Henan Province, by the 14th road, China,

TroilyBattery@outlook.com

Importeur:

DELTA-SPORT Handelskontor GmbH, Wragekamp 6, 22397 Hamburg, GERMANY, product-info@delta-sport.com

USB-kabel: Type C

Ingang: 5V \equiv 1A

Gebruik geen voedingseenheden met een uitgangsstroom >1A



Symbol voor gelijkspanning



Beschermingsklasse III

Dit artikel mag alleen aangesloten worden op apparaten van het beschermingsniveau III die dit symbool dragen.

Dit artikel mag alleen worden aangesloten op een bedieningsapparaat dat SELV/PELV levert.

Bewegingssensor:

Reikwijdte: ca. 8 m

Detectiehoek: ca. 110°

Geluidsfrequentie: ca. 13,5-45,5 kHz



sputwaterdicht



Productiedatum (maand/jaar):
08/2025



Delta-Sport Handelskontor GmbH verklaart hierbij dat dit artikel voldoet aan de essentiële eisen en de overige relevante

bepalingen.

Voorgeschreven gebruik

Het artikel is alleen bestemd voor privégebruik buitenshuis en mag niet voor commerciële doeleinden gebruikt worden. Het artikel dient voor het verdrijven van dieren met behulp van hoge-frequentiegeluiden en/of knipperlicht.

Veiligheidsinstructies

Belangrijk: Lees deze gebruiksaanwijzing zorgvuldig en berg ze onvoorzwaarlijk op!



Levensgevaar!

- Laat kinderen nooit zonder toezicht met het verpakkingsmateriaal. Er bestaat verstikkingsgevaar.



Gevaar voor blessures!

- Dit artikel kan door kinderen met een leeftijd vanaf 8 jaar en ouder en ook door personen met verminderde fysieke,

zintuiglijke of mentale capaciteiten of die een gebrek aan ervaring en kennis hebben, gebruikt worden indien zij onder toezicht of met het oog op het veilige gebruik van het artikel uitleg kregen en de daaruit voortvloeiende gevaren begrijpen. Kinderen mogen niet met het artikel spelen. Reiniging en gebruikersonderhoud mogen niet door kinderen zonder toezicht uitgevoerd worden.

- Het artikel is geen speelgoed.
- Controleer het artikel telkens vóór gebruik op beschadigingen of slijtageverschijnselen. Het artikel mag uitsluitend in een perfecte staat gebruikt worden!
- Er mogen geen aanpassingen aan het artikel doorgevoerd worden!
- Vergewis u ervan dat bij verwijdering van de behuizing ook de aardspies verwijderd wordt. Deze kan een gevaarbron vormen (bv. struikelen).
- Waarschuwing. Het artikel produceert lichtflitsen die bij gevoelige personen epilepsie kunnen veroorzaken.
- Waarschuwing. Niet dicht bij het oor gebruiken. Verkeerd gebruik kan gehoorschade veroorzaken.
- De lichtbron van deze armatuur kan niet vervangen worden; wanneer de lichtbron het einde van haar levensduur bereikt heeft, dient de complete armatuur vervangen te worden.

Preventie van materiële schade!

- Let erop dat de zonnecel niet vervuild of in de winter door sneeuw en ijs bedekt is. Anders neemt het prestatievermogen van de zonnecel af.
- Neem in acht dat koude temperaturen een negatieve invloed op de werkingstijd van de accu hebben.

Waarschuwinginstructies accu!

- Laad de accu nooit direct na het gebruik. Laat de accu altijd eerst afkoelen (min. 5-10 minuten lang).
- Op grond van de bijzondere accu-steekverbinding is het laden van de accu met traditionele laadtoestellen niet mogelijk.
- Gebruik voor het laden van de accu uitsluitend de bijgeleverde USB-laadkabel.
- Laad alleen intacte en onbeschadigde accu's.
- Omdat zowel de USB-laadkabel als de accu tijdens het laadproces warm worden, is het noodzakelijk om op voldoende ventilatie te letten. Dek de USB-laadkabel en de accu nooit af!
- Bescherm de accu tegen mechanische beschadigingen. Brandgevaar!
- Indien er uit de accu elektrolytoplossing uitloopt, vermijdt u het contact met ogen, slijmvliezen en huid. Spoel de getroffen lichaamsdelen onmiddellijk ruimschoots met helder water en raadpleeg een arts. De elektrolytoplossing kan irritaties veroorzaken.
- Laad accu's nooit zonder toezicht.
- Verbreek de accu van de laadkabel wanneer deze volledig opgeladen is.
- De accu mag alleen in droge, gesloten binnenuitruimtes geladen worden. USB-laadkabel en accu mogen niet vochtig of nat worden.

- Laad en bewaar de accu of het artikel nooit in de nabijheid van grote hittebronnen of open vuur, dit zou een explosie van de accu tot gevolg kunnen hebben.
- Indien de accu tijdens het laadproces vuur vat, blust u de accu niet met water, maar bijvoorbeeld met droog zand.
- Laat het artikel tijdens het laadproces niet zonder toezicht en let op een eventuele oververhitting.
- Laad de accu alleen bij een omgevingstemperatuur van 0–45 °C.
- De laadcontacten aan de accu mogen niet met metalen voorwerpen verbonden worden.
- Wordt de accu aan een hevige schok blootgesteld, dan bewaart u de accu vervolgens 30 minuten lang op een zeer veilige plaats (bv. in een metalen krat).
- Tracht nooit, een accu of het artikel te manipuleren, te modificeren of te repareren.
- Gebruik alleen accu's van hetzelfde type. Gebruik geen oude accu's samen met nieuwe.
- Gebruik alleen accu's die voldoen aan de technische specificaties. Gebruik geen batterijen.
- **WAARSCHUWING** – Dit artikel mag niet worden gebruikt zonder een correct aangebrachte afdichting.

Gevaar!

- De accu mag niet in het vuur worden geworpen of kortgesloten worden. De accu kan oververhit raken en ontploffen.
- De accu mag niet gedemonteerd worden.

Montage (afb. B)

Steek het artikel (1) met aardspies (2-4) in de grond of bevestig deze met het bijgevoegde montage materiaal (6, 7) aan de wand.

Montage van de aardspies

1. Steek het artikel met aardspies op de gewenste plaats in de grond.

Opmerking: Plaats het artikel nooit direct op de grond om beschadigingen door overstroming te vermijden.

Opmerking: Gebruik bij het opstellen geen geweld (bv. hamerslagen) om het artikel niet te beschadigen.

2. Richt het artikel met de geïntegreerde bewegingssensor (1a) op de te bewaken zone. Let erop dat de zone vrij van hindernissen is.

Wandmontage

1. Monteer het artikel met het bijgeleverde montage materiaal aan de wand.

Opmerking: Controleer vooraleer het artikel te bevestigen, of het bijgeleverde montage materiaal geschikt voor uw wand is. Indien de hoedanigheid van uw wand ander montage materiaal vereist, informeert u zich in de vakhandel.

2. Monteer de schroef max. 150 cm boven de grond.

Opmerking: De schroef moet ca. 1 cm uit de wand uitsteken, opdat het artikel aan de ophanging (1b) bevestigd kan worden.

Gebruik

Bewegingssensor instellen

Stel met de regelaar (1c) de gevoeligheid van de bewegingssensor in. Wordt er een beweging gedetecteerd, dan produceert het artikel ca. 30 sec. lang geluid of knipperlicht.

Opmerking: De max. detectiezone van ca. 8 m wordt in positie „MAX“ bereikt.

Geluidsfrequentie instellen

Stel met de regelaar (1d) het gewenste programma in.

Opmerking: Bij de selectie van het betreffende programma weerklinkt eenmalig een geluidssignaal.

Opmerking: Schakelfrequenties van 0,016 kHz tot max. 20 kHz zijn in principe door de mens waarneembaar, een aantal programma's van het artikel stuurt schakelfrequenties in deze zone uit. Plaats het artikel in dit geval buiten het gehoorbereik.

Opmerking: Het artikel heeft geen nadelige invloed op elektronische apparaten (bv. pacemaker, garagepoortopener, afstandsbedieningen).

Programma	Beschrijving (afb. F)
0	geen functie actief
1	13,5-20 kHz, verdrijft duiven, honden en wilde dieren
2	15,5-25 kHz, verdrijft honden, katten, knaagdieren, vogels, marters, wilde dieren en vossen
3	25-45,5 kHz, verdrijft honden, katten, knaagdieren en vogels
4	Knipperlicht
5	afwisselend programma 1 tot 3 samen met programma 4

Batterijen plaatsen/vervangen (afb. E)

WAARSCHUWING! Neem volgende aanwijzingen in acht om mechanische en elektrische beschadigingen te vermijden.

Ga voor het plaatsen en vervangen van de accu's (8) te werk zoals weergegeven in afb. E.

Opmerking: u hebt een geschikte schroevendraaier nodig (niet meegeleverd).

Opmerking: let op de plus-/minpolen van de accu's en plaats ze op de juiste manier. De accu's moeten volledig in de houder zitten.

Opmerking: schakel het artikel uit voordat u de batterijen vervangt.

WAARSCHUWING – Dit artikel mag niet worden gebruikt zonder een correct aangebrachte afdichting.

Accu laden (afb. D)

Opmerking: De laadstatus van de accu's wordt bij het inschakelen weergegeven op de laadstatusindicator (1e) met een rode LED.

rode led	Beschrijving
knippert snel	De accu moet opgeladen worden.
is niet verlicht (geen geluidseffect mogelijk)	Lage spanning, de accu moet onmiddellijk geladen worden.
knippert langzaam	De accu bevindt zich in de laadtoestand.
is verlicht	De accu is volledig opgeladen.

Met zonnepaneel laden

- Positioneer het artikel zodanig, dat het zonnepaneel (1f) aan direct zonlicht blootgesteld is om een optimale lading van de accu te garanderen.
- Het zonnepaneel moet minstens 8 uur lang aan direct zonlicht blootgesteld zijn om de ontladen accu volledig op te laden.

Opmerking: Het laadproces vindt onafhankelijk van het geselecteerde programma plaats.

Met USB-kabel laden

Bij weinig zonlicht is het aangewezen om het artikel via de bijgeleverde USB-kabel (5) te laden om tot een volledige oplading te komen.

Opmerking: Het laadproces moet binnenshuis plaatsvinden, omdat door de geopende USB-bus (1g) de spatwaterbescherming van het artikel niet gegarandeerd is.

1. Schakel de regelaar (1d) van de schakelfrequentie tijdens het laadproces op het programma „0“ om storingen te vermijden.
2. Verbind het kabeluiteinde (5a) van de USB-kabel (5) met de USB-bus van het artikel.
3. Steek het andere kabeluiteinde (5b) van de USB-kabel in een USB-poort van een ingeschakelde laptop/notebook of van een laadstation met USB-poort.

Opmerking: Afhankelijk van de actuele laadtoestand bedraagt de laadduur van de accu ca. 5-10 uur.

4. Verwijder de USB-kabel van het artikel wanneer de accu volledig geladen is.

Opslag, reiniging

Berg het artikel bij niet-gebruik altijd uitgeschakeld, droog en netjes bij kamertemperatuur op.

Reinig het artikel alleen met een vochtige schoonmaakdoek en droog het vervolgens af.

BELANGRIJK! Reinig nooit met agressieve reinigingsmiddelen.

Afvalverwerking



Het hiernaast afgebeelde symbool geeft aan dat dit apparaat aan de richtlijn 2012/19/EU onderworpen

is. Deze richtlijn impliceert dat u dit apparaat op de einde van de gebruiksduur daarvan niet samen met het normale huisvuil mag afvoeren, maar op speciaal voorziene inzamelpunten, in recyclagecentra of bij afvalverwerkende bedrijven moet afgeven. Draag zorg voor het milieu en voer deskundig af.

Batterijen/accu's mogen niet via het huisafval worden afgevoerd. Ze kunnen giftige zware metalen bevatten en moeten worden behandeld als klein chemisch afval. De chemische symbolen van de zware metalen zijn als volgt: Cd = cadmium, Hg = kwik, Pb = lood. Lever gebruikte of defecte batterijen/accu's daarom in bij een gemeentelijk inzamelpunt in overeenstemming met EU-verordening 2023/1542.



Bijkomende informatie over de afvoer van het onbruikbaar geworden apparaat krijgt u bij uw gemeente- of stadsbestuur. Voer het apparaat en de verpakking milieuvriendelijk af. Berg verpakkingsmaterialen (zoals bv. foliezakjes) op buiten het bereik van kinderen.



Neem de markering van verpakkingsmaterialen voor de afvalscheiding in acht. Deze zijn gemarkeerd met afkortingen (a) en nummers (b) met de volgende betekenis: 1 - 7: kunststoffen / 20 - 22: papier en karton / 80 - 98: composietmaterialen. Het artikel en de verpakkingsmaterialen zijn recyclebaar; voer ze gescheiden af voor een betere afvalbehandeling.

Opmerkingen over garantie en serviceafhandeling

Het artikel werd met de grootste zorgvuldigheid en onder permanent toezicht geproduceerd. De firma DELTA-SPORT HANDELSKONTOR GmbH verleent particuliere eindklanten op dit artikel drie jaar garantie, te rekenen vanaf de datum van aankoop (garantietermijn) en dit op grond van de volgende bepalingen. De garantie geldt alleen voor materiaal- en verwerkingsfouten.

De garantie is niet van toepassing op onderdelen die aan een normale slijtage onderhevig zijn en daarom als slijtageonderdelen te beschouwen zijn (bv. batterijen) en evenmin op breekbare onderdelen zoals schakelaars of onderdelen die van glas gemaakt zijn.

Uit de garantie voortvloeiende claims zijn uitgesloten als het artikel onvakkundig, verkeerd of niet in het kader van de voorziene bepaling of in het kader van het voorziene gebruikdoeleinde gebruikt werd of indien richtlijnen in de gebruiksaanwijzing niet in acht genomen werden, tenzij de eindklant aantoonbaar dat er sprake is van een materiaal- of verwerkingsfout die niet op één van de hoger vermelde omstandigheden gebaseerd is.

Uit de garantie voortvloeiende claims kunnen alleen tijdens de garantieperiode op vertoon van de originele kassabon ingediend worden. Gelieve daarom de originele kassabon te bewaren. De garantieperiode wordt door eventuele reparaties op grond van de garantie, wettelijke waarborg of coulance niet verlengd. Dit geldt ook voor vervangen en gerepareerde onderdelen.

Gelieve u bij klachten in eerste instantie tot de hieronder vermelde servicehotline te richten of met ons per e-mail contact op te nemen. Is er sprake van een garantiegeval, dan wordt het artikel door ons – naar onze keuze – voor u gratis gerepareerd, wordt het vervangen of wordt de aankoopssom terugbetaald. Verdere rechten op grond van de garantie bestaan niet.

Uw wettelijke rechten, in het bijzonder rechten op garantie tegenover de betreffende verkoper, worden door deze garantie niet beperkt.

Afwikkeling in een garantiegeval

Gelieve, om een snelle behandeling van uw verzoek te garanderen, aan de volgende aanwijzingen gevolg te geven:

- Gelieve voor alle aanvragen de kassabon en het artikelnummer (bv. IAN 123456_7890) als bewijs van de aankoop klaar te houden.
- Gelieve het artikelnummer op het typeplaatje aan het artikel, aan een gravure aan het artikel, op de voorpagina van uw handleiding (onderaan links) of op het etiket aan de achter- of onderzijde van het artikel terug te vinden.
- Als er zich functionele fouten of andere gebreken voordoen, contacteert u in eerste instantie de hierna vernoemde serviceafdeling telefonisch of maakt u gebruik van ons contactformulier dat u op parksidediy.com in de categorie “Service” vindt.
- Een als defect geregistreerd artikel kunt u dan mits toevoeging van het bewijs van aankoop (kassabon) en met de vermelding, waaruit het gebrek bestaat en wanneer het zich voorgedaan heeft, voor u portovrij aan het u meegedeelde serviceadres zenden.



Op parksidediy.com kunt u dit en nog veel andere handboeken inkijken en downloaden. Met deze QR-code geraakt u direct op parksidediy.com.

Selecteer uw land en zoek via het zoekvenster naar de bedieningshandleidingen.

- Door het artikelnummer (bv. IAN 123456_7890) in te voeren, geraakt u tot de bedieningshandleiding voor uw artikel.

IAN: 495496_2504

BE Klantenservice België
Telefoon: 080012614

NL Klantenservice Nederland
Telefoon: 08000229556

Contactformulier op parksidediy.com
Maatschappelijke zetel: Duitsland

Oplossen van fouten

Fout	Mogelijke oorzaak	Oplossing
Functiestoring	Het artikel wordt door andere draadloze apparatuur in de onmiddellijke nabijheid gestoord.	Verwijder de storingsbronnen uit de omgeving van het artikel.
	De omgevingstemperatuur situeert zich buiten 0-45°C.	Stel het artikel buiten werking. Het artikel functioneert conform de batterijbescherming alleen bij een omgevingstemperatuur van 0-45°C.
	Zonnecel is vervuild.	Reinig de zonnecel.

Congratulazioni!

Avete acquistato un articolo di alta qualità. Consigliamo di familiarizzare con l'articolo prima di cominciare ad utilizzarlo.



Leggere attentamente le seguenti istruzioni d'uso.

Utilizzare l'articolo solo nel modo descritto e per gli ambiti di applicazione indicati. Conservare accuratamente queste istruzioni d'uso. In caso di trasferimento dell'articolo a terzi, consegnare tutti i documenti insieme all'articolo.

Contenuto della confezione (imm. A)

- 1 x scaccia animali a energia solare, smontato (1-4)
- 1 x cavo USB (5)
- 1 x materiale di montaggio (6, 7)
- 3 x batteria ricaricabile (8)
- 1 x istruzioni d'uso

Dati tecnici

Alimentazione di corrente batteria ricaricabile:

3 x 1,2V \equiv AA, 600 mAh, NiMH

Fabbricante delle batterie:

Henan Troily New Energy Technology Co., Ltd., Yudong industrial agglomeration zone, Xinxiang City, Henan Province, by the 14th road, China,
TroilyBattery@outlook.com

Importatore:

DELTA-SPORT Handelskontor GmbH,
Wragekamp 6, 22397 Hamburg,
GERMANY, product-info@delta-sport.com

Cavo USB: tipo C

Ingresso: 5V \equiv 1A

Non utilizzare alimentatori con una corrente in uscita >1A



Simbolo di tensione continua



Classe di protezione III

Questo articolo può essere collegato solo ad apparecchiature della classe di protezione III sulle quali sia apposto questo simbolo.

Questo articolo può essere collegato solo a un dispositivo operativo che fornisce SELV/PELV.

Sensore di movimento:

portata: ca. 8 m

Angolo di rilevamento: ca. 110°

Frequenza di commutazione: ca. 13,5-45,5 kHz



protetto contro i getti d'acqua



Data di produzione (mese/anno): 08/2025



Delta-Sport Handelskontor GmbH dichiara che questo articolo è conforme ai requisiti essenziali e alle altre disposizioni pertinenti.

Utilizzo conforme

L'articolo è destinato solo all'utilizzo privato in ambienti esterni e non all'utilizzo commerciale. L'articolo si usa per scacciare gli animali tramite suoni ad alta frequenza e/o luce intermittente.

Indicazioni di sicurezza

Importante: Leggere attentamente queste istruzioni d'uso, che devono essere assolutamente conservate!



Pericolo di morte!

- Non lasciare mai i bambini incustoditi con il materiale di imballaggio. Rischio di soffocamento.

Pericolo di ferirsi!

- Questo articolo può essere utilizzato da bambini a partire da 8 anni di età e oltre, nonché da persone con facoltà fisiche, sensoriali oppure mentali limitate, oppure con mancanza di esperienza e conoscenze, qualora essi siano sorvegliati oppure siano stati istruiti sull'utilizzo sicuro dell'articolo e comprendano i pericoli che ne possono derivare. I bambini non devono giocare con l'articolo. La pulizia e la manutenzione affidata all'utente non possono essere condotte da bambini non sorvegliati.
- L'articolo non è un giocattolo.
- Prima di ogni utilizzo verificare che l'articolo non presenti danni o segni di usura. L'articolo può essere utilizzato solo se in perfetto stato!
- Non è consentito apportare modifiche all'articolo!
- Nel momento in cui si toglie l'alloggiamento, sincerarsi che venga via anche il picchetto piantato nella terra. In caso contrario potrebbe essere fonte di pericoli (ad es. inciampamento).
- Avvertenza. L'articolo emette lampi di luce che potrebbero indurre l'epilessia in persone sensibili.

- Avvertenza. Non usare vicino alle orecchie. Un uso scorretto può causare danni all'udito.
- La fonte luminosa di questa lampada non è sostituibile; quando la fonte luminosa ha raggiunto il termine della propria durata di impiego, è necessario sostituire l'intera lampada.

Evitare danni materiali!

- Verificare che la cella fotovoltaica non sia sporca oppure, in inverno, che non sia coperta da neve e ghiaccio. In caso contrario si riducono le prestazioni della cella fotovoltaica.
- Le basse temperature influiscono negativamente la durata di funzionamento della batteria ricaricabile.

Avvertenze sulle batterie ricaricabili!

- Non ricaricare mai la batteria subito dopo l'utilizzo. È sempre necessario lasciare dapprima raffreddare la batteria ricaricabile (per minimo 5-10 minuti).
- In considerazione del particolare connettore della batteria ricaricabile, non è possibile ricaricare la batteria con i tradizionali caricabatterie.
- Per ricaricare la batteria utilizzare esclusivamente il cavo di ricarica USB fornito in dotazione.
- Ricaricare solo batterie intatte e non danneggiate.
- Poiché sia il cavo di ricarica UBS che la batteria ricaricabile si scaldano durante la procedura di ricarica, è necessario assicurare una sufficiente aerazione. Non coprire mai il cavo di ricarica USB e la batteria ricaricabile!
- Proteggere la batteria ricaricabile dai danni meccanici. Pericolo di incendio!
- Se da una batteria ricaricabile dovesse essere fuoriuscita della soluzione elettrolitica, evitare il contatto con la pelle, gli occhi e le mucose.

Lavare subito le parti interessate con molta acqua corrente e sottoporsi quanto prima a cure mediche. La soluzione elettrolitica può provocare irritazioni.

- Non lasciare mai incustodite le batterie durante la ricarica.
- Staccare la batteria dal cavo di ricarica quando la batteria è completamente carica.
- La batteria ricaricabile può essere impiegata solo in ambienti interni asciutti e chiusi. Il cavo di ricarica USB e la batteria ricaricabile non devono essere umidi o bagnati.
- Non ricaricare né conservare mai la batteria ricaricabile o l'articolo nelle vicinanze di fonti di calore intense o di fiamme libere; poiché ciò potrebbe provocare un'esplosione della batteria ricaricabile.
- Se durante la procedura di ricarica la batteria dovesse prendere fuoco, non spegnere mai il fuoco con acqua, bensì ad esempio con della sabbia asciutta.
- Non lasciare mai incustodito l'articolo durante una procedura di ricarica, e fare attenzione ad un eventuale surriscaldamento.
- Ricaricare la batteria solo ad una temperatura ambientale di 0-45 °C.
- I contatti di ricarica sulla batteria ricaricabile non devono essere collegati tramite oggetti metallici.
- Se la batteria ricaricabile dovesse avere subito un forte urto, conservarla per i 30 minuti successivi in un luogo molto sicuro (ad es. in una cassetta in metallo).
- Non tentare mai di manipolare, modificare o riparare una batteria ricaricabile né l'articolo.
- Utilizzare solo batterie dello stesso tipo. Non mescolare batterie vecchie con batterie nuove.

- Utilizzare solo batterie conformi alle specifiche tecniche. Non utilizzare batterie a secco.
- AVVERTENZA – Questo articolo non deve essere utilizzato senza la guarnizione correttamente installata.

Pericolo!

- La batteria ricaricabile non deve essere gettata nel fuoco oppure collegata in corto circuito. La batteria ricaricabile può surriscaldarsi ed esplodere.
- La batteria ricaricabile non deve essere smontata.

Montaggio (imm. B)

Inserire l'articolo (1) con il picchetto (2-4) nel terreno oppure fissarlo alla parete con il materiale di montaggio (6, 7) in dotazione.

Montaggio con picchetto

1. Inserire l'articolo nella terra con il picchetto nel punto desiderato.

Indicazione: Non posizionare mai l'articolo direttamente nella terra, in modo da evitare che si danneggi in caso di abbondante acqua.

Indicazione: Non esercitare forza durante l'installazione (ad es. evitare di martellarlo), altrimenti si rischia di danneggiare l'articolo.

2. Orientare l'articolo con il sensore di movimento integrato (1a) verso l'area da monitorare. Fare attenzione che l'area zona sia priva di ostacoli.

Montaggio a parete

1. Montare l'articolo a parete con il materiale di montaggio fornito in dotazione.

Indicazione: Prima di fissare l'articolo, verificare che il materiale di fissaggio fornito in dotazione sia adeguato alla propria parete. Se le condizioni della parete richiedono l'uso di materiali di montaggio diversi, procurarli in commercio.

2. Montare la vite max 150 cm sopra il terreno.

Indicazione: La vite deve sporgere dalla parete di ca. 1 cm per poter fissare l'articolo alla sospensione (1b).

Utilizzo

Impostazione del sensore di movimento

Con il regolatore (1c) impostare la sensibilità del sensore di movimento. Se viene rilevato un movimento, l'articolo emette un suono o una luce lampeggiante per ca. 30 sec.

Indicazione: L'area di rilevamento max di ca. 8 m si raggiunge con la posizione "MAX".

Impostazione della frequenza sonora

Con il regolatore (1d) impostare il programma desiderato.

Indicazione: Selezionando il programma, viene emesso un segnale acustico per una volta.

Indicazione: Le frequenze da 0,016 kHz fino a max. 20 kHz in linea di principio sono percepite dall'orecchio umano, alcuni programmi dell'articolo emettono frequenze sonore in questo intervallo. In questo caso, posizionare l'articolo in un punto dove non disturbi.

Indicazione: L'articolo non interferisce con apparecchi elettronici (ad es. pacemaker, dispositivi di apertura garage, telecomandi).

Programma	Descrizione (imm. F)
0	nessuna funzione attiva
1	13,5-20 kHz, allontana piccioni, cani e animali selvatici
2	15,5-25 kHz, allontana cani, gatti, roditori, uccelli, martore, animali selvatici e volpi

3	25-45,5 kHz, allontana cani, gatti, roditori e uccelli
4	luce lampeggiante
5	alternando i programmi da 1 a 3 insieme al programma 4

Inserire/sostituire le batterie (imm. E)

AVVERTENZA! Osservare le seguenti indicazioni per evitare danni meccanici ed elettrici.

Per inserire e sostituire le batterie (8), procedere come illustrato nella figura E.

Nota: è necessario un cacciavite adatto (non incluso nella fornitura).

Nota: prestare attenzione ai poli positivo/negativo delle batterie e al corretto inserimento. Le batterie devono essere inserite completamente nel supporto.

Nota: spegnere l'articolo prima di sostituire le batterie.

AVVERTENZA: questo articolo non deve essere utilizzato senza una guarnizione correttamente installata.

Ricaricare la batteria ricaricabile (imm. D)

Indicazione: All'accensione, lo stato di carica delle batterie viene indicato dall'indicatore di carica (1e) tramite un LED rosso.

LED rosso	Descrizione
lampeggia rapidamente	La batteria ricaricabile deve essere ricaricata.
non si accende (non sono possibili effetti sonori)	Tensione bassa, la batteria ricaricabile va ricaricata immediatamente.

lampeggia lentamente	La batteria ricaricabile è in carica.
accesa	La batteria ricaricabile è completamente carica.

Ricarica con modulo fotovoltaico

- Posizionare l'articolo in modo tale che il modulo fotovoltaico (1f) sia esposto alla luce diretta del sole per garantire una carica ottimale della batteria ricaricabile.
- Se la batteria ricaricabile è scarica, il modulo fotovoltaico deve essere esposto per almeno 8 ore alla luce diretta del sole per caricarla completamente.

Indicazione: La procedura di carica è indipendente dal programma selezionato.

Carica con cavo USB

In caso di scarsa luce solare, è possibile caricare l'articolo con il cavo USB in dotazione (5) per raggiungere una carica completa.

Indicazione: La procedura di carica deve avvenire al chiuso, in quanto con la presa USB (1g) aperta non è possibile garantire la protezione dagli spruzzi dell'articolo.

1. Per evitare guasti, posizionare il regolatore (1d) della frequenza sonora sul programma "0" durante la procedura di carica.
2. Collegare l'estremità cavo (5a) del cavo USB (5) con la presa USB dell'articolo.
3. Inserire l'altra estremità cavo (5b) del cavo USB in una porta USB di un laptop/notebook acceso oppure di una stazione di carica con porta USB.

Indicazione: La durata di carica della batteria ricaricabile è di ca. 5-10 ore a seconda dello stato effettivo di carica.

4. Rimuovere il cavo USB dall'articolo quando la batteria ricaricabile è completamente carica.

Conservazione, pulizia

In caso di non utilizzo, conservare l'articolo sempre spento, asciutto e pulito a temperatura ambiente. Pulire solo con un panno umido e quindi asciugare. **IMPORTANTE!** Non utilizzare mai detergenti aggressivi.

Smaltimento



Il simbolo accanto indica che questa apparecchiatura è soggetta alla Direttiva 2012/19/UE.

Questa direttiva prevede che alla fine del suo periodo di impiego non sia consentito smaltire questa apparecchiatura insieme ai normali rifiuti domestici, bensì presso centri di raccolta appositamente allestiti, presso strutture di riciclaggio dei materiali oppure presso aziende di smaltimento.

Rispettate l'ambiente e smaltite i rifiuti correttamente.

Le batterie non devono essere smaltite come rifiuti domestici. Possono contenere metalli pesanti tossici e sono soggetti a un trattamento speciale dei rifiuti. I simboli chimici dei metalli pesanti sono i seguenti: Cd = cadmio, Hg = mercurio, Pb = piombo. Pertanto, smaltire le batterie usate o difettose presso un punto di raccolta comunale in conformità al Regolamento UE 2023/1542.



Presso la propria amministrazione comunale o cittadina è possibile ottenere ulteriori informazioni sullo smaltimento dell'apparecchiatura usata. Smaltire l'apparecchiatura e la confezione nel rispetto dell'ambiente. Conservare i materiali della confezione (come ad es. i sacchetti) in modo che non siano raggiungibili per i bambini.



Si noti la marcatura dei materiali di imballaggio durante la separazione dei rifiuti, questi sono contrassegnati da abbreviazioni (a) e numeri (b) con il seguente significato: 1-7: materiali plastici / 20-22: carta e cartone / 80-98: materiali compositi. L'articolo e i materiali di imballaggio sono riciclabili, smaltirli separatamente per una migliore gestione dei rifiuti.

Avvertenze sulla garanzia e sulla gestione dei servizi di assistenza

L'articolo è stato prodotto con la massima cura e sotto un continuo controllo. DELTA-SPORT HANDELSKONTOR GmbH concede ai clienti finali privati, su questo articolo, tre anni di garanzia dalla data di acquisto (termine di garanzia) sulla base delle seguenti disposizioni.

La garanzia vale per difetti del materiale o di fabbricazione. Questa garanzia non si estende a componenti del prodotto esposti a normale logorio, che possono pertanto essere considerati come componenti soggetti a usura (esempio capacità della batteria, calcificazione, lampade, pneumatici, filtri, spazzole...). La garanzia non si estende altresì a danni che si verificano su componenti delicati (esempio interruttori, batterie, parti realizzate in vetro, schermi, accessori vari) nonché a danni derivanti dal trasporto o altri incidenti.

Dalla presente garanzia sono escluse le richieste legate a casi di utilizzo non conforme oppure di abuso dell'articolo, oppure di utilizzo avvenuto non nell'ambito delle condizioni previste oppure del campo di impiego previsto, oppure in caso di non osservanza delle direttive riportate nelle istruzioni d'uso, a meno che il cliente non dimostri che sussista un vizio di materiale o di lavorazione che non sia riconducibile ad una delle

circostanze riportate sopra.

Le richieste di garanzia possono essere avanzate solo entro il relativo termine di presentazione dello scontrino originale di acquisto. Si prega quindi di conservare lo scontrino originale. Il termine di garanzia non sarà prolungato a seguito di eventuali riparazioni effettuate sulla base della garanzia, della garanzia obbligatoria prevista per legge oppure di accondiscendenza. Ciò vale anche per le parti sostituite oppure riparate.

In caso di contestazione rivolgersi dapprima alla hotline di assistenza sotto indicata oppure mettersi in contatto con noi via e-mail. Laddove sussista un caso coperto dalla garanzia, l'articolo sarà – a nostra discrezione – da noi riparato gratuitamente, sostituito oppure sarà rimborsato il prezzo di acquisto. Non sussistono ulteriori diritti derivanti dalla garanzia.

I vostri diritti giuridici, in particolare i diritti di garanzia obbligatoria prevista dalla legge nei confronti del relativo venditore, non sono limitati dalla presente garanzia.

Evasione delle richieste di garanzia

Affinché la vostra richiesta di garanzia sia evasa rapidamente, attenersi alle seguenti indicazioni:

- Conservare lo scontrino e il codice articolo (ad es. IAN 123456_7890) per dimostrare l'acquisto e indicarli a ogni richiesta.
- Il codice articolo si trova sulla targhetta di tipo dell'articolo, è incisa sull'articolo, indicata sulla pagina iniziale delle istruzioni (in basso a sinistra) o sull'adesivo posto sul retro o nella parte inferiore dell'articolo.
- In caso di anomalie di funzionamento o altri difetti, contattare innanzitutto il reparto di assistenza indicato di seguito al telefono oppure compilando il modulo di contatto su parkside-diy.

com nella sezione Assistenza.

- Allegando la prova di acquisto (scontrino) e descrivendo il difetto e il modo in cui si è presentato, potrete spedire gratuitamente l'articolo all'indirizzo dell'assistenza che vi verrà indicato.



Su parkside-diy.com potete visualizzare e scaricare questi e molti altri manuali. Con questo codice QR si raggiunge direttamente il sito parkside-diy.com.

Scegliere il Paese e cercare le operative la finestra di ricerca. Immettendo il codice articolo (ad es. IAN 123456_7890) si arriva alle operative specifiche dell'articolo.

IAN: 495496_2504

CH Assistenza clienti Svizzera
Telefono: 0800563601

IT Assistenza clienti Italia
Telefono: 800172663

MT Assistenza clienti Malta
Telefono: 80065168

Modulo di contatto su parkside-diy.com
Sede: Germania

Risoluzione degli errori

Errore	Possibile causa	Soluzione
Funzionamento anomalo	L'articolo è disturbato da altri dispositivi di trasmissione radio presenti nelle immediate vicinanze.	Rimuovere le fonti di disturbo attorno all'articolo.
	La temperatura ambiente è al di fuori dell'intervallo 0-45 °C.	Mettere l'articolo fuori servizio. In base alla protezione della batteria ricaricabile, l'articolo può funzionare soltanto a una temperatura ambiente di 0-45 °C.
	La cella fotovoltaica è sporca.	Pulire la cella fotovoltaica.

¡Enhorabuena!

Con su compra se ha decidido por un artículo de gran calidad. Familiarícese con el artículo antes de usarlo por primera vez.



Para ello, lea detenidamente las siguientes instrucciones de uso.

Use el artículo solo de la forma descrita y para los campos de aplicación indicados. Conserve estas instrucciones de uso a buen recaudo. Entregue todos los documentos en caso de traspasar el artículo a terceros.

Contenido de suministro (fig. A)

- 1 x ahuyentador solar de animales, desmontado (1-4)
- 1 x cable USB (5)
- 1 x material de montaje (6, 7)
- 1 x instrucciones de uso

Datos técnicos

Alimentación de energía de la batería:
3 x 1,2V AA, 600 mAh, NiMH
Fabricante de la batería:
Henan Chuangli New Energy Technology Co., LTD, Yudong industrial agglomeration Zone, Xinxiang City, Henan Province, by the 14th road
Entrada: 5V 1A
Cable USB: Tipo C
No emplee fuentes de alimentación con una corriente de salida >1A

Símbolo para corriente continua

Clase de protección II

Este artículo solo debe conectarse con dispositivos de la clase de protección II con este símbolo.

Este artículo sólo puede conectarse a un dispositivo operativo que proporcione SELV/PELV.

Sensor de movimiento:

Alcance: aprox. 8 m

Ángulo de cobertura: aprox. 110°

Frecuencia sonora: aprox. 13,5-45,5 kHz



protegido contra chorros de agua



Fecha de fabricación (mes/año):
09/2024



Delta-Sport Handelskontor GmbH declara por la presente que este artículo cumple los requisitos esenciales y las demás disposiciones pertinentes.

Uso conforme al fin previsto

El artículo ha sido diseñado únicamente para su uso privado en exteriores, no siendo apto para el uso comercial. El artículo ha sido diseñado para ahuyentar animales con ayuda de sonidos de alta frecuencia y/o luz intermitente.

Indicaciones de seguridad

Importante: ¡Lea este manual de instrucciones de uso atentamente y guárdelo bien!



¡Peligro de muerte!

- No deje a los niños en ningún momento sin vigilancia con el material de embalaje. Existe peligro de asfixia.



¡Peligro de lesiones!

- Este artículo puede ser empleado por niños mayores de 8 años, así como por personas con las facultades físicas, sensoriales o mentales merma- das o falta de experiencia y conocimientos, si se

encuentran bajo supervisión o han sido instruidos sobre el uso seguro del artículo y entienden los peligros derivados del mismo. Los niños no deben jugar con el artículo. Los niños no deben realizar la limpieza ni el mantenimiento de usuario sin vigilancia.

- El artículo no es un juguete.
- Compruebe si el artículo presenta daños o signos de desgaste antes de cada uso. ¡El artículo solo debe ser usado si se encuentra en perfecto estado!
- ¡No está permitido realizar modificaciones al artículo!
- Asegúrese de retirar también la estaca cuando se retire la carcasa. Esta podría representar una fuente de peligro (p. ej., tropiezos).
- Advertencia. El artículo produce destellos de luz que pueden desencadenar epilepsia en personas sensibles.
- Advertencia. No utilizar cerca del oído. Un mal uso puede causar problemas de audición.
- La fuente de luz de esta lámpara no puede sustituirse; cuando la fuente de luz alcance el final de su vida útil deberá sustituirse la lámpara completa.

¡Prevención de daños materiales!

- Tenga cuidado de que la célula solar no esté sucia o cubierta de nieve o hielo en invierno. De lo contrario, se reducirá el rendimiento de la célula solar.
- Tenga en cuenta que las temperaturas frías tienen una influencia negativa en la vida útil de la batería.

Advertencias para la batería integrada

- La batería no se puede cambiar.
- Cargue únicamente baterías intactas y sin daños.
- Para cargar la batería emplee únicamente el cable USB suministrado.
- Proteja la batería de los daños mecánicos. ¡Peligro de incendio!
- Como la batería se calienta durante el proceso de carga, es necesario disponer de una ventilación adecuada. ¡No cubra el artículo bajo ninguna circunstancia!
- Si de la batería y el artículo se escapa solución electrolítica, evite el contacto con los ojos, las mucosas y la piel. Enjuague las partes afectadas inmediatamente con abundante agua clara y consulte a un médico. La solución electrolítica puede provocar irritaciones.
- Desconecte el artículo del cable USB una vez que se haya cargado por completo.
- No cargue ni guarde el artículo nunca cerca de grandes fuentes de calor o fuegos abiertos; esto podría hacer que la batería explote.
- Si la batería se incendiara mientras se está cargando, no la apague con agua, emplee por ejemplo arena seca en su lugar.
- No deje el artículo sin vigilancia en ningún momento mientras se esté cargando y tenga cuidado de que no se sobrecaliente.
- Cargue la batería únicamente con una temperatura ambiente de 5-35 °C.
- Los contactos de carga del aparato no deben conectarse mediante objetos metálicos.
- Si el artículo hubiera sufrido un fuerte golpe, guárdelo durante los siguientes 30 minutos en un lugar muy seguro (p. ej., en una caja de metal).

- No intente bajo ninguna circunstancia manipular, modificar o reparar una batería o el artículo.
- El artículo deberá eliminarse cuando la batería alcance el final de su vida útil. No intente sustituir la batería.

¡Peligro!

- La batería no debe arrojarse al fuego ni ponerse en cortocircuito. La batería puede sobrecalentarse y explotar.
- La batería no debe desmontarse.

Montaje (fig. B)

Introduzca el artículo (1) con la estaca (2-4) en el suelo o fíjelo con el material de montaje suministrado (6, 7) a la pared.

Montaje de la estaca

1. Introduzca el artículo con la estaca en el lugar deseado del suelo.

Nota: No coloque el artículo nunca directamente en el suelo para prevenir daños derivados de una inundación.

Nota: no aplique violencia (p. ej., martillazos) cuando lo coloque para no dañar el artículo.

2. Dirija el artículo con el sensor de movimiento integrado (1a) hacia la zona que se desee vigilar. Tenga cuidado de que en la zona no haya obstáculos.

Montaje en la pared

1. Monte el artículo en la pared con el material de montaje suministrado.

Nota: Antes de fijar el artículo compruebe si el material de montaje suministrado es apto para su pared. Si debido a las características de la pared es necesario emplear otro material de montaje, infórmese al respecto en un establecimiento especializado.

2. Monte el tornillo a una distancia máx. de 150 cm del suelo.

Nota: El tornillo debe sobresalir aprox. 1 cm de la pared para que el artículo pueda fijarse en el soporte de montaje (1b).

Uso (fig. C)

Ajuste del sensor de movimiento

Ajuste la sensibilidad del sensor de movimiento empleando el regulador (1c). Si se detecta un movimiento, el artículo generará un sonido o una luz intermitente durante aprox. 30 s.

Nota: El campo de registro máximo de aprox. 8 m se alcanza en la posición «MÁX».

Ajuste de la frecuencia sonora

Ajuste el programa deseado empleando el regulador (1d).

Nota: Al seleccionar el programa correspondiente suena una señal acústica una vez.

Nota: En principio, las personas pueden percibir frecuencias sonoras entre 0,016 kHz y un máx. de 20 kHz, algunos programas del artículo emiten frecuencias sonoras en este rango. Coloque el artículo en ese caso fuera del alcance del oído.

Nota: El artículo no afecta a ningún dispositivo electrónico (p. ej., marcapasos, dispositivos para abrir puertas de garajes, mandos a distancia).

Programa	Descripción
0	Sin función activa
1	13,5-20 kHz, ahuyenta palomas, perros y venados
2	15,5-25 kHz, ahuyenta perros, gatos, roedores, pájaros, martas, venados y zorros
3	25-45,5 kHz, ahuyenta perros, gatos, roedores y pájaros
4	Luz intermitente
5	Uso combinado de los programas 1-4

Carga de la batería (fig. D)

La batería ya está cargada cuando se entrega el artículo.

Nota: El nivel de carga de la batería se muestra al encenderlo en el indicador del nivel de carga (1e) con un LED rojo.

LED rojo	Descripción
parpadea rápidamente	La batería debe cargarse.
no se ilumina (no son posibles efectos sonoros)	Tensión baja, la batería debe cargarse inmediatamente.
parpadea lentamente	La batería se encuentra en el nivel de carga.
se ilumina	La batería está completamente cargada.

Carga con panel solar

- Coloque el artículo de forma que el solar panel (1f) esté expuesto directamente a la luz solar para garantizar una carga óptima de la batería.
- El panel solar debe estar expuesto a la luz solar directa un mínimo de 8 horas para poder cargar completamente la batería descargada.

Nota: El proceso de carga se ejecuta independientemente del programa seleccionado.

Carga con cable USB

Si hay poca luz solar, el artículo se puede cargar empleando el cable USB (5) suministrado para alcanzar una carga completa.

Nota: El proceso de carga debe realizarse en interiores ya que con el conector USB (1g) abierto no puede garantizarse la protección frente a las salpicaduras de agua del artículo.

1. Conmute el regulador (1d) de la frecuencia sonora al programa «0» durante el proceso de carga para evitar interferencias.

2. Conecte el extremo del cable (5a) del cable de USB (5) con el conector USB del artículo.

3. Introduzca el otro extremo del cable (5b) del cable USB en un puerto USB de un ordenador portátil encendido o una estación de carga con puerto USB.

Nota: La batería tardará en cargarse aprox. entre 5 y 10 horas, dependiendo del nivel de carga actual.

4. Retire el cable USB del artículo cuando la batería se haya cargado completamente.

Sustitución de las pilas

Las pilas recargables (1h) están diseñadas para un funcionamiento prolongado. Si es necesario, sustituya las pilas como se muestra en la Fig. E.

Nota: Apague el producto antes de sustituir las pilas.

Nota: Asegúrese de que la junta esté colocada correctamente en el artículo.

Almacenamiento, limpieza

Si no va a utilizarlo, almacene siempre el artículo apagado, seco y limpio y a temperatura ambiente.

Limpie solo con un paño de limpieza húmedo y después seque frotándolo.

¡IMPORTANTE! No lo limpie con productos de limpieza agresivos.

Indicaciones para la eliminación



Este símbolo indica que el dispositivo está sujeto a la Directiva 2012/19/UE. Esta directiva especifica que este dispositivo no puede ser eliminado con la basura doméstica normal al final de su vida útil, sino que debe ser entregado en puntos de recogida, centros de reciclaje o empresas eliminadoras de basura especialmente habilitados al efecto. Proteja el medio ambiente y elimine los productos correctamente.

No deseche las pilas/acumuladores con la basura doméstica. Pueden contener metales pesados y deben ser tratados como residuos especiales. Los símbolos químicos de los metales pesados son estos: Cd = cadmio, Hg = mercurio, Pb = plomo. Por ello, elimine las pilas/acumuladores en un punto de recogida comunitario.



En su administración local o municipal podrán informarle sobre otras posibilidades de eliminación del artículo usado. No deje material de embalaje, como bolsas de plástico, en manos de niños. Guarde el material de embalaje en un lugar inaccesible para éstos.



Al separar los residuos, tenga en cuenta la marcación de los materiales de embalaje, que se indica con abreviaturas (a) y números (b) que significan lo siguiente: 1-7: plásticos / 20-22: papel y cartón / 80-98: materiales compuestos.

El artículo y su material de embalaje son reciclables, deséchelos separados para un mejor tratamiento de los residuos.

Indicaciones relativas a la garantía y la gestión de servicios

El artículo ha sido fabricado con gran esmero y sometido a controles constantes. Para el mismo, DELTA-SPORT HANDELSKONTOR GmbH ofrece a los clientes finales particulares una garantía de tres años a contar desde la fecha de compra (periodo de garantía) con arreglo a las condiciones que se exponen a continuación. La garantía tiene validez únicamente para fallos del material y fabricación. La garantía no cubre las piezas sometidas a un desgaste normal y se consideren por ello piezas de desgaste (p. ej., pilas) así como tampoco a piezas frágiles como interruptores o piezas fabricadas en vidrio o cristal. Se excluyen derechos derivados de esta garantía, si se ha realizado un uso incorrecto o abusivo del artículo o que no se encuentre dentro del marco del uso o ámbito de uso previstos o si no se ha observado lo recogido en el manual de instrucciones, a no ser que el cliente final demuestre que existen fallos del material o fabricación no derivados de una de las circunstancias expuestas anteriormente.

Las demandas derivadas de la garantía sólo podrán presentarse dentro del periodo de garantía exhibiendo el comprobante de compra original. Le rogamos, por ello, que conserve el comprobante de compra original. El periodo de garantía no se verá prolongado por ningún tipo de reparación realizada con motivo de la garantía, la garantía legal o como gesto de buena voluntad. Esto se aplica también a las piezas sustituidas o reparadas.

Por favor, dirija sus quejas primero a la línea telefónica del servicio de atención al cliente que se indica a continuación o póngase en contacto con nosotros por correo electrónico. Si el caso está cubierto por la garantía, a nuestra elección, repararemos o cambiaremos gratuitamente el artículo o le restituiremos el precio de compra del mismo. De la garantía no se derivan otros derechos. Esta garantía no limitará sus derechos legales, especialmente los derechos de garantía frente al vendedor correspondiente.

Tramitación en caso de garantía

Para garantizar una rápida tramitación de su petición, le rogamos que siga las indicaciones siguientes:

- Durante todas las consultas tenga preparados el ticket de compra y el número del artículo (p. ej., IAN 123456_7890) como prueba de la compra.
- Encontrará el número del artículo en la placa de características del artículo, un grabado en el artículo, la portada de las instrucciones (parte inferior izquierda) o en la pegatina de la parte trasera o inferior del artículo.
- Si aparecieran fallos de funcionamiento u otras deficiencias, póngase en contacto primero con el departamento de servicio mencionado a continuación por teléfono o utilice nuestro formulario de contacto, podrá encontrarlo en la categoría Servicio de parkside-diy.com.
- A continuación podrá enviar un artículo reconocido como defectuoso, adjuntado el comprobante de compra (ticket de compra) e indicando el tipo de defecto y cuándo apareció, exento de franqueo a la dirección de servicio comunicada.



En parkside-diy.com podrá consultar y descargarse este y muchos otros manuales de instrucciones. Con este código QR accederá directamente

a parkside-diy.com. Seleccione su país y busque las instrucciones de manejo empleando el buscador. Indicando el número de artículo (p. ej., IAN 123456_7890) accederá a las instrucciones de manejo de su artículo.

IAN: 466525_2404

- **ES** Servicio de atención al cliente en España
Teléfono: 900994940
Formulario de contacto en parkside-diy.com
Sede: Alemania

Solución de fallos

Fallo	Causa posible	Solución
Fallo de funcionamiento	El artículo sufre interferencias debido a que hay dispositivos de transmisión por radio cerca.	Retire las fuentes de interferencias del entorno del artículo.
	La temperatura ambiente se encuentra fuera del rango 0-45 °C.	Ponga el artículo fuera de servicio. El artículo solo puede funcionar conforme a la protección de la batería con una temperatura ambiente entre 0 y 45 °C.
	La célula solar está sucia.	Limpie la célula solar.



FR

Cet appareil et sa
batterie se recyclent

À DÉPOSER
EN MAGASIN



OU

À DÉPOSER
EN DÉCHÈTERIE



Points de collecte sur www.quefairedemesdechets.fr
Privilégiez la réparation ou le don de votre appareil !



FR

DONNEZ
OU
RECYCLEZ



OU



OU



OU



ASSOCIATION

MAGASIN

LIVRAISON

DÉCHÈTERIE

Adresses sur quefairedemesdechets.fr



FR

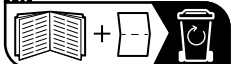

DELTA-SPORT HANDELSKONTOR GMBH
Wragekamp 6 • 22397 Hamburg
GERMANY



08/2025

Delta-Sport-Nr.: TV-17059

10.22.2025 / AM 10:54

IAN 495496_2504





VON KINDERN FERNHALTEN
KEEP OUT OF REACH OF CHILDREN
TENIR LES PILES HORS DE LA PORTÉE DES ENFANTS
BUITEN HET BEREIK VAN KINDEREN OPBERGEN
MANTENER FUERA DEL ALCANCE DE LOS NIÑOS
TENERE LONTANO DALLA PORTATA DEI BAMBINI
MANTER FORA DO ALCANCE DE CRIANÇAS
OPBEVARES UTILGÆNGELIGT FOR BØRN
SÄILYTTÄVÄ LASTEN ULOTTUMATTOMISSA
FÖRVARAS UTOM RÄCKHÅLL FÖR BARN
PRZECHOWYWAĆ POZA ZASIĘGIEM DZIECI
SAUGOTI NUO VAIKŲ



NICHT INS FEUER WERFEN
DO NOT DISPOSE OF IN FIRE
NE PAS JETER LES PILES AU FEU
NIET IN VUUR WERPEN
NO ARROJAR AL FUEGO
NON GETTARE NEL FUOCO
NÃO ATIRAR PARA O FOGO
MÅ IKKE KASTES I ILD
EI SAA HEITTÄÄ TULEEN
FÅR EJ KASTAS I ELD
NIE WRZUCAĆ DO OGNI
NEMESTI I UGNĪ



NICHT FALSCH EINLEGEN
DO NOT INSERT INCORRECTLY
NE PAS INSÉRER LES PILES DE MANIÈRE INCORRECTE
NIET VERKEERD INLEGGEN
NO INTRODUCIR INCORRECTAMENTE
NON INSERIRE IN MODO ERRATO
NÃO INSERIR INCORRETAMENTE
MÅ IKKE LÆGGES FORKERT I
EI SAA ASETTAA VÄÄRIN
FÅR EJ SÅTTAS I FELAKTIGT
NIE WKŁADAĆ NIEPOPRAWNIE
NEĪDĒTI KLAIDINGAI



NICHT DEFORMIEREN ODER BESCHÄDIGEN
DO NOT DEFORM OR DAMAGE
NE PAS DÉFORMER/ENDOMMAGER LES PILES
NIET VERVORMEN/BESCHADIGEN
NO DEFORMAR/DAÑAR
NON DEFORMARE / DANNEGGIARE
NÃO DEFORMAR/DANIFICAR
MÅ IKKE DEFORDERES/BESKADIGES
EI SAA VAURIOITTA MEKAANISESTI
FÅR EJ DEFORDERAS/SKADAS
NIE DEFORMOWAĆ/NIE USZKADZAĆ
NEDEFORMUOTI / NEPAŽEISTI



NICHT ÖFFNEN ODER AUSEINANDERNEHMEN
DO NOT OPEN OR DISMANTLE
NE PAS OUVRIR OU DÉMANTELER LES PILES
NIET OPENEN/NIET DEMONTEREN
NO ABRIR/NO DESARMAR
NON APRIRE / SMONTARE
NÃO ABRIR NEM DESMONTAR
MÅ IKKE ÅBNES/SKILLES AD
EI SAA AVATA TAI PURKAA OSIIN
FÅR EJ ÖPPNAS ELLER DEMONTERAS
NIE ROZMONTOWYWAĆ
NEATIDARYTI / NEARDYTI



UNTERSCHIEDLICHE TYPEN UND MARKEN NICHT MITEINANDER MISCHE
DO NOT MIX DIFFERENT TYPES OR BRANDS
NE PAS MÉLANGER DES MARQUES OU DES TYPES DE PILES DIFFÉRENTS
NOOIT VERSCHILLENDE SYSTEMEN, MERKEN EN TYPES GELIJKTIJDIG GEBRUIKEN
NO MEZCLAR SISTEMAS, MARCAS Y TIPOS DIFERENTES
NON UTILIZZARE CONTEMPORANEAMENTE SISTEMI, MARCHE E TIPI DIFFERENTI
NÃO MISTURAR DIFERENTES MARCAS OU TIPOS
BRUG ALDRIG FORSKELLIGE SYSTEMER, MÆRKER OG TYPER SAMTIDIGT
ÄLÄ KÄYTÄ SAMANAIKAISESTI ERI TYYPPISIÄ TAI MERKISIÄ PARISTOJA
BLANDA INTE OLIKA TYPER ELLER MÅRKEN
NIE ŁĄCZYĆ Z BATERIAMI INNYCH MAREK LUB RODZAJÓW
SKIRTINGŲ SISTEMŲ, PREKIŲ ŽENKLŲ IR TIPŲ NENAUDOTI KARTU

HOIA LASTELE KÄTTESAAMATUS KOHAS
UZGLABĀT BĒRNIEM NEPIEĒJAMĀ VIETĀ
GYERMEKEK ELŐL ELZÁRVA TARTANDÓ
HRANITI ZUNAJ DOSEGA OTROK
UCHOVÁVEJTE MIMO DOSAH DĚTÍ
UCHOVÁVAĚ MIMO DOSAHU DĚTÍ
ČUVATI IZVAN DOHVATA DJECE
DRŽATI VAN DOMAŠAJA DECE
A SE ȚINE DEPARTE DE COPII
СЪХРАНЯВАЙТЕ НА МЯСТО, НЕДОСТЪПНО ЗА ДЕЦА
ΝΑ ΦΥΛΑΣΣΟΝΤΑΙ ΜΑΚΡΙΑ ΑΠΟ ΠΑΙΔΙΑ

ÄRA VISKA TULLE
NEMEST UGUNĪ
NE DOBJA TŪZBE
NE METATI V OGENJ
NEHÁZEJTE DO OHNĚ
NEVHADZOVAĚ DO OHŇA
NE BACATI U VATRU
NE BACATI U VATRU
A NU SE ARUNCA ÎN FOC
HE ХВЪРЛЯЙТЕ В ОГЪН
ΝΑ ΜΗΝ ΑΠΟΡΡΪΠΤΟΝΤΑΙ ΣΤΗ ΦΩΤΙΑ

ÄRA SISESTA VALESTI
NEIEVIETOT NEPAEIZI
NE HELYEZSE BE ROSSZ IRÁNYBAN
NE NARAČNO VSTAVLJATI
NEVKLÁDEJTE ŠPATNĚ
NEVKLADAĚ NESPRÁVNE
NE UMETATI POGREŠNO
NE UMETATI POGREŠNO
A NU SE INTRODUCÉ GREȘIT
HE ПОСТАВЛЯЙТЕ НЕПРАВИЛНО
ΝΑ ΜΗΝ ΓΙΝΕΤΑΙ ΕΣΦΑΛΜΈΝΗ ΤΟΠΟΘΈΤΗΣΗ

ÄRA DEFORMEERI/KAHJUSTA
NEDEFORMĚT/NEBOJĀT
NE DEFORMÁLJA / NE SÉRTSE MEG
NE DEFORMIRATI/POŠKODOVATI
NEDEFORMUJTE/NEPOŠKOZUJTE
NEDEFORMOVAĚ/NEPOŠKODZOVAĚ
NE DEFORMIRATI/OŠTEĆIVATI
NE DEFORMISATI/OŠTEĆIVATI
A NU SE DEFORMA SAU DETERIORA
HE ДЕФОРМИРАЙТЕ/HE ПОВРЕЖДАЙТЕ
ΜΗΝ ΠΑΡΑΜΟΡΦΩΝΕΤΕ/ΚΑΤΑΣΤΡΈΦΕΤΕ

ÄRA AVA EGA VÖTA KOOST LAHTI
NEATVĚRT/NEIZJAUKT
NE NYISSA KI ÉS NE SZEDJE SZÉT
NE ODPIRATI/RAZSTAVLJATI
NEOTEVÍREJTE/NEROZEBÍREJTE
NEOTVÁRAĚ/NEROZOBERAĚ
NE OTVARATI/RASTAVLJATI
NE OTVARATI/NE RASTAVLJATI
A NU SE DESCHIDE SAU DEZASAMBLA
HE ОТВАРЯЙТЕ/HE РАЗГЛОБЯВАЙТЕ
ΜΗΝ ΑΝΟΙΓΕΤΕ / ΜΗΝ ΑΠΟΣΥΝΑΡΜΟΛΟΓΕΙΤΕ

ÄRA KASUTA KORRAGA ERINEVAID SÜSTEEME, KAUBAMÄRKE EGA TÜÜPE
VIENLAIČĪGI NEIZMANTOT DAŽĀDU SISTĒMU, RAŽOTĀJU UN TIPU BATERIJAS
SOHA NE HASZNÁLJON EGYIDEJŰLEG KÜLÖNBÖZŐ RENDSZEREKET,
MÁRKÁKAT ÉS TÍPUSOKAT
NE UPORABLJATI HKRATI RAZLIČNIH ZNAMK ALI VRST
NIKDY NEPOUŽÍVEJTE SOUČASNĚ RŮZNÉ SYSTÉMY, ZNAČKY A TYPY
NIKDY NEPOUŽÍVAĚ SŰČASNE RŮZNE SYSTÉMY, ZNAČKY A TYPY
NIKAD NE KORISTITI ISTOVREMENO RAZLIČITE SUSTAVE, MARKE I TIPOVE
NIKADA NE KORISTITI RAZLIČITE SISTEME, BRENDOVE I TIPOVE U ISTO VREME
A NU SE AMESTECA DIFERITE TIPURI DE BATERII SAU DIN MĂRCI DIFE-
RITE
НИКОГА НЕ ИЗПОЛЗВАЙТЕ ЕДНОВРЕМЕННО РАЗЛИЧНИ СИСТЕМИ,
МАРКИ И ТИПОВЕ
ΜΗΝ ΧΡΗΣΙΜΟΠΟΙΕΙΤΕ ΠΟΤΕ ΔΙΑΦΟΡΕΤΙΚΑ ΣΥΣΤΗΜΑΤΑ, ΜΑΡΚΕΣ ΚΑΙ
ΤΥΠΟΥΣ ΤΑΥΤΟΧΡΟΝΑ



NEUE UND GEBRAUCHTE BATTERIEN NICHT MITEINANDER MISCHEN
DO NOT MIX NEW AND USED
NE PAS MÉLANGER DES PILES NEUVES ET USAGÉES
NOOIT NIEUWE EN GEBRUIKTE BATTERIJEN DOOR ELKAAR GEBRUIKEN
NO MEZCLAR PILAS NUEVAS Y USADAS
NON UTILIZZARE INSIEME BATTERIE NUOVE E USATE
NÃO MISTURAR PILHAS NOVAS E USADAS
BLAND ALDRIG NYE OG BRUGTE BATTERIER
ÄLÄ KÄYTÄ VANHOJA PARISTOJA UUSIEN KANSSA
BLANDA INTE GAMLA OCH NYA BATTERIER
NIE ŁĄCZYĆ UŻYWANYCH I NOWYCH BATERII
NAUJŲ IR NAUDOTŲ BATERIJŲ NENAUDOTI KARTU



NICHT LADEN
DO NOT CHARGE
NE PAS RECHARGER LES PILES
NIET HERLADEN
NO RECARGAR
NON RICARICARE
NÃO RECARREGAR
MÅ IKKE GENOPLADES
EI SAA LADATA
FÅR EJ ÅTERUPPLADDAS
NIE ŁADOWAĆ PONOWNIE
NEĮKRAUTI



NICHT IN WASSER TAUCHEN ODER IM REGEN STEHEN LASSEN
DO NOT TO RAIN OR WATER IMMERSION
NE PAS PLONGER LES PILES DANS L'EAU NI LES LAISSER SOUS LA PLUIE
NIET IN WATER DOMPELEN OF IN DE REGEN LATEN STAAN
NO SUMERGIR EN AGUA NI EXPONER A LA LLUVIA
NON IMMERGERE IN ACQUA O LASCIARE ALLA PIOGGIA
NÃO MERGULHAR EM ÁGUA NEM EXPOR À CHUVA
MÅ IKKE NEDSÆNKES I VAND ELLER EFTERLADES I REGN
EI SAA UPOTTA VETEEN TAI JÄTTÄÄ SATEESEEN
FÅR INTE SÅNKAS NED I VATTEN ELLER STÅ I REGN
NIE ZANURZAĆ W WODZIE I NIE NARAŻAĆ NA DZIAŁANIE DESZCZU
NENARDINTI Į VANDENĮ IR NELAIKYTI LIETUJE



NICHT KURZSCHLIESSEN
DO NOT SHORT-CIRCUIT
LA PILE PEUT EXPLOSER OU COULER LORSQU'ELLE EST COURT-CIRCUITÉE
NIET KORTSLUITEN
NO PONER EN CORTOCIRCUITO
NON COLLEGARE IN CORTO CIRCUITO
NÃO PROVOCAR CURTO-CIRCUITO
MÅ IKKE KORTSLUTTES
EI SAA OIKOSULKEA
FÅR EJ KORTSLUTAS
NIE ZWIERAĆ
NEATLIKTI TRUMPOJO JUNGIMO



AUF RICHTIGES EINLEGEN ACHTEN
INSERT CORRECTLY
RESPECTER LES POLARITÉS (+/-)
POLARITEIT (+/-) IN ACHT NEMEN
RESPECTAR LA POLARIDAD (+/-)
RISPETTARE LA POLARITÀ (+/-)
RESPEITAR A POLARIDADE (+/-)
VÆR OPMÆRKSOM PÅ POLARITETEN (+/-)
HUOMIOI NAPAIUUUS (+/-)
OBSERVERA POLERNAS PLACERING (+/-)
SPRAWDZIĆ PRAWIDŁOWĄ BIEGUNOWOŚĆ (+/-)
LAIKYTIS POLIŠKUMO (+/-)

ÄRA SEGA OMVAHAEL UUSI JA KASUTATUD PATAREISID
VIENLAICĪGI NEIZMANTOT JAUNAS UN LIETOTAS BATERIJAS
SOHA NE KEVERJE AZ ÚJ ÉS A HASZNÁLT ELEMÉKET
NIKOLI NE MEŠATI NOVIH IN RABLJENIH BATERIJ
NIKDY NEKOMBINUJTE NOVÉ A POUŽITÉ BATERIE
NIKDY NEKOMBINOVAJ NOVÉ A POUŽITÉ BATERIE
NIKAD MIJEŠATI NOVE I RABLJENE BATERIJE
NIKADA NE MEŠATI NOVE I KORIŠĆENE BATERIJE
A NU SE AMESTECA BATERII UZATE CU BATERII NOI
НИКОГА НЕ СМЕСВАЈТЕ НОВИ И УПОТРЕБЈАНИ БАТЕРИИ
ΠΟΤΕ ΜΗΝ ΑΝΑΜΙΓΝΥΕΤΕ ΝΕΕΣ ΚΑΙ ΧΡΗΣΙΜΟΠΟΙΗΜΕΝΕΣ ΜΠΑΤΑΡΙΕΣ

ÄRA LAE
NELÄDĒT
NE TÖLTSE ÚJRA
NE POLNITI
NENABÍJEJTE
OPĀTOVNE NENABÍJAĻ
NE PUNITI
NE PUNITI
A NU SE ÎNCĂRCA
НЕ ПРЕЗАРЕЖДАЙТЕ
ΜΗΝ ΕΠΑΝΑΦΟΡΤΙΖΕΤΕ

ÄRA KASTA VETTE EGA JÄTA VIHMA KÄTTE
NEGREMĒT ŪDENĪ VAI NEATSTĀT LIETŪ
NE MERĪTSE VĪZBE, ĒS NE HAGYJA ESŐBEN
NE POTAPLJATI V VODO ALI PUŠČATI NA DEŽJU
NEPONOŪJTE DO VODY A NENECHÁVEJTE NA DEŠTI
NEPONÁRAĻ DO VODY ALEBO NENECHÁVAĻ NA DAŽDI
NE URANJATI U VODU ILI OSTAVLJATI NA KIŠI
NE POTAPATI U VODU I NE OSTAVLJATI NA KIŠI
A NU SE SCUFUNDA ÎN APĂ SAU LĂSA ÎN PLOAIE
НЕ ПОТАПЯЙТЕ ВЪВ ВОДА ИЛИ НЕ ОСТАВЯЙТЕ ПОД ДЪЖДА
ΜΗΝ ΤΙΣ ΒΥΘΪΖΕΤΕ ΣΤΟ ΝΕΡΟ ΚΑΙ ΜΗΝ ΤΙΣ ΑΦΪΗΝΕΤΕ ΣΤΗ ΒΡΟΧΗ

ÄRA LASE TEKKIDA LÜHISEL
NEIZVEIDOT ĪSSAVIENOJUMU
NE ZĀRJA RÖVIDRE
NE POVZROČATI KRATKEGA STIKA
NEZKRATUJTE
NESKRATOVAĻ
NE KRATKO SPAJATI
NEMOJTE KRATKO SPAJATI
A NU SE SCURTCIRCUITA
НЕ СВЪРЗВАЙТЕ НАКЪСО
ΜΗΝ ΒΡΑΧΥΚΥΚΛΩΝΕΤΕ

SISESTA ŐGESTI
IEVĒROT POLARITĀTI (+/-)
ŪGYELJEN A POLARITÁSRA (+/-)
UPOŠTEVATI POLARNOST (+/-)
DODRŽUJTE POLARITU (+/-)
DODRŽOVAĻ POLARITU (+/-)
UMETNUTI ISPRAVNO
VODITI RAČUNA O POLARITETU (+/-)
A SE RESPECTA POLARITATEA
СПАЗВАЙТЕ ПОЛЯРНОСТТА (+/-)
ΠΡΟΣΟΧΗ ΣΤΗΝ ΠΟΛΙΚΌΤΗΤΑ (+/-)