

Meliner[®]

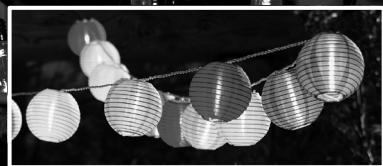
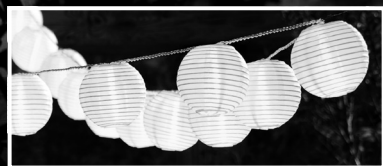

LED LANTERN STRING LIGHTS

GB IE NI

LED LANTERN STRING LIGHTS

Operation and safety notes

NL BE

ZOMERSE LED-LICHTKETTING

Bedienings- en veiligheidsinstructies

DK

LED-SOMMERLYSKÆDE

Brugs- og sikkerhedsanvisninger

DE AT CH

LED-SOMMERLICHTERKETTE

Bedienungs- und Sicherheitshinweise

IAN 352282_2007

DK NL

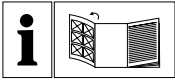

GB/IE/NL	Operation and safety notes	Page	5
DK	Brugs- og sikkerhedsanvisninger	Side	9
NL/BE	Bedienings- en veiligheidsinstructies	Pagina	13
DE/AT/CH	Bedienungs- und Sicherheitshinweise	Seite	17

A



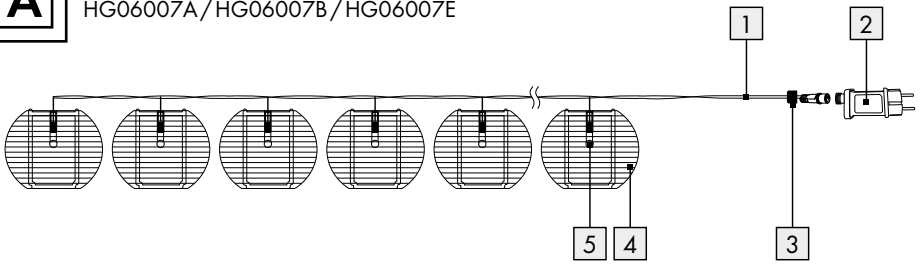
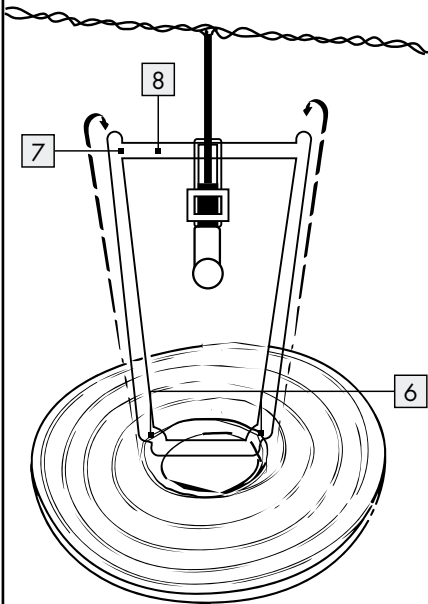
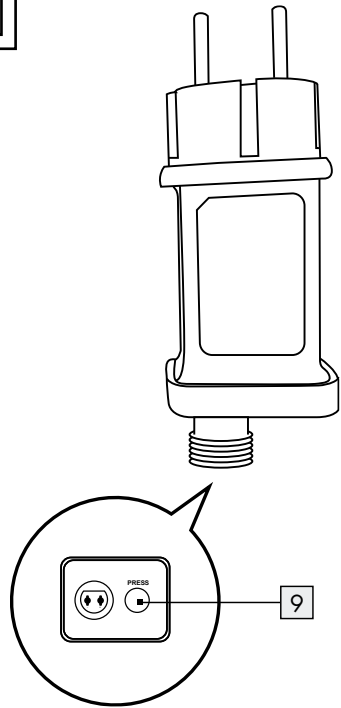



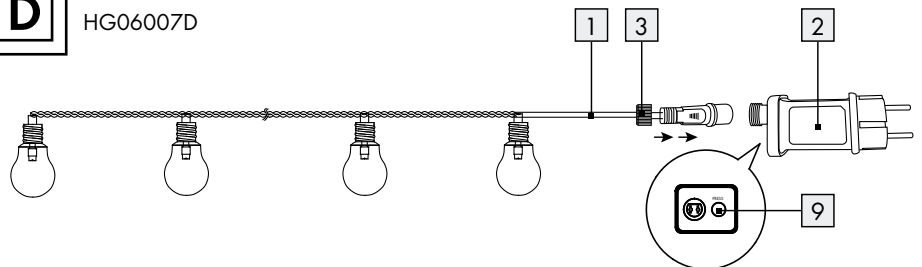



HG06007A / HG06007B / HG06007E

**B****C****D**

HG06007D



List of pictograms used

	Volt		Independent lamp controlgear
	Alternating current / voltage		Polarity of output terminal
	Direct current / voltage		This icon indicates that the product is mains operated.
	Safety class II		For indoor and outdoor use
	Short-circuit-proof safety isolating transformer		6 hour timer with automatic repetition on a daily basis

LED lantern string lights









● Introduction

We congratulate you on the purchase of your new product. You have chosen a high quality product. The instructions for use are part of the product. They contain important information concerning safety, use and disposal. Before using the product, please familiarise yourself with all of the safety information and instructions for use. Only use the product as described and for the specified applications. If you pass the product on to anyone else, please ensure that you also pass on all the documentation with it.

● Proper use

This product is suitable for use indoors and outdoors. This product is intended for use in private, domestic environment only and not for commercial purposes.

● Description of parts

 Light chain	 Eyelets
 Mains adapter	 Hanger
 Connection cap	 Lampion stretcher
 Lampion	 Timer button
 LEDs	

● Technical data

Light chain + Mains adapter:

Total power consumption: HG06007A/
HG06007B/
HG06007E: 1.2 W
HG06007D: 1.3 W

Light chain:

Operating voltage: 4.5 V \equiv
LED: 20 LEDs total 0.7 W
(Bulbs are non-replaceable.)
Degree of protection: IP44 (Splashproof)
Light chain (Model No. HG06007A/HG06007B/
HG06007D/HG06007E) GS certified.

Mains adapter:

Nom. voltage, primary: 220-240 V \sim ,
50-60 Hz
Nom. voltage, secondary: 4.5 V \equiv , 1.35 W
Protection class: II/ \square
Degree of protection: IP44 (Splashproof)
Mains adapter (Model No.:
JT-DC4.5V1.35W-H4-IP44) GS certified.
SELV: Safety extra low voltage
Ta: Maximum rated ambient
temperature
Tc: Rated maximum operating
temperature of the
case of a controlgear

● Included items

- 1 LED lantern string lights
- 1 mains adapter
- 20 lamps (for model A, B, E)
- 1 operating instructions



Safety information

YOU SHOULD STORE ALL SAFETY INFORMATION AND INSTRUCTIONS IN A SAFE PLACE IN CASE YOU NEED TO REFER TO THEM AGAIN IN THE FUTURE!

-  Always keep children away from the product.
- This product is not a toy and should not be played by children. Children are not able to understand the dangers that can occur when handling this product.
- This product can be used by children aged from 8 years and above and persons with reduced physical, sensory or mental capabilities or lack of experience and knowledge if they have been given supervision or instruction concerning use of the product in a safe way and understand the hazards involved. Children shall not play with the product. Cleaning and user maintenance shall not be made by children without supervision.
- Ensure that the product is installed by suitably experienced or qualified persons only.
- ▲ **CAUTION! RISK OF OVERHEATING!** Do not operate the product inside the packaging.
- After use, keep the product in the packaging to prevent unwanted damage.
- Do not pull the light chain cable and make sure it is laid down properly so that no one walks or trips over it.
- Do not attach any other objects to the product.
- ▲ **WARNING!** This product must not be used without all gaskets being properly installed.



Avoid the danger of death from electric shock!

- Before use, ensure that the mains voltage available is the same as the required operating voltage for the product (220–240V~).
- Before connecting the product to the mains you should always check the light chain and the mains adapter for any damage.
- Never use the product if you discover that it is damaged in any way.
- This external flexible mains cable of the product is nonreplaceable. Hence if it becomes damaged you must dispose of the entire product.
- Never open any of the electrical parts or insert any kind of object into them.
- Protect the mains cable from sharp edges, mechanical loads and hot surfaces.
- Do not install with sharp fasteners or nails.
- Always unplug the power pack from the socket before installation, dismantling or cleaning.
- Never touch the plug of the product or the product itself with wet hands.
- The product must not be electrically connected to another light chains.
- If the product is not in use for any length of time (e.g. holidays), disconnect it from the power supply.
- If you have any questions about the product or are unsure about any of its aspects, please seek the advice of an electrical equipment specialist.
- Only use the product with the supplied power pack for the type (Model No.: JT-DC4.5V1.35W-H4-IP44) all warranty claims will otherwise expire.
- The illuminants are not replaceable.
- If the illuminants fail at the end of their lives, the entire product must be replaced.

● Before use

Note: Please remove all packaging material from the product.

● Mounting the lampions (see Fig. B) (for model A, B, E)

- Lay down the lampions [4] with the eyelets [6] (bigger openings) facing upwards.
- Insert the cordless end of the lampion stretcher [8] into the lampion's upper and lower opening.
- While doing so place the the lampion stretcher bottom centrally onto the rim of the lower opening.
- Hold on to the lampion stretcher [8]. Pull the eyelets [6] upwards and hang them onto the hangers [7].

● Use

- Insert the plug on end of the light chain [1] into the socket of the mains adapter [2].
- Turn the connecting cap [3] of the mains cable clockwise to fix the connection.
- Insert the mains adapter [2] into the mains socket. The product is ready to use.
- Please note that the power adapter continues to draw a small amount of power even if the product is turned off as long as the power adapter is plugged into a power outlet. To switch the product off completely, unplug the power adapter from the socket.

● Timer function

- To switch on the timer function, press the timer button [9] after the product is connected to the socket of power supply. The timer button [9] will light up when the timer function is activated.
- The product lights glow permanently for 6 hours and will be followed by a subsequent pause of 18 hours. Afterwards, the product will light up again at its designated turn on time for 6 hours followed by a subsequent pause of 18 hours.
- To switch off the timer function, press the timer button [9] again and the light of the timer button [9] will be turned off.
- To switch the product off completely, unplug the mains adapter [2] from the socket.

● Cleaning and care

 **WARNING! DANGER OF ELECTRIC SHOCK!** First pull the mains adapter out of the mains socket.

 **WARNING! DANGER OF ELECTRIC SHOCK!** For reasons of electrical safety the product must never be cleaned with water or other liquids or immersed in water.

- Do not use any solvents, petrol or similar items. This would damage the product.
- Only a dry, lint-free cloth should be used for cleaning.
- After cleaning, plug the mains adapter [2] back into the socket.

● Disposal

The packaging is made entirely of recyclable materials, which you may dispose of at local recycling facilities.



Observe the marking of the packaging materials for waste separation, which are marked with abbreviations (a) and numbers (b) with following meaning: 1-7: plastics / 20-22: paper and fibre-board / 80-98: composite materials.



The product and packaging materials are recyclable, dispose of it separately for better waste treatment. The Triman logo is valid in France only.



Contact your local refuse disposal authority for more details of how to dispose of your worn-out product.



To help protect the environment, please dispose of the product properly when it has reached the end of its useful life and not in the household waste. Information on collection points and their opening hours can be obtained from your local authority.

● Warranty

The product has been manufactured to strict quality guidelines and meticulously examined before delivery. In the event of product defects you have legal rights against the retailer of this product. Your legal rights are not limited in any way by our warranty detailed below.

The warranty for this product is 3 years from the date of purchase. The warranty period begins on the date of purchase. Please keep the original sales receipt in a safe location. This document is required as your proof of purchase.

Should this product show any fault in materials or manufacture within 3 years from the date of purchase, we will repair or replace it – at our choice – free of charge to you. This warranty becomes void if the product has been damaged, or used or maintained improperly.

The warranty applies to defects in material or manufacture. This warranty does not cover product parts subject to normal wear, thus possibly considered consumables (e.g. batteries) or for damage to fragile parts, e.g. switches, rechargeable batteries or glass parts.

● **Warranty claim procedure**

To ensure quick processing of your case, please observe the following instructions:

Please have the till receipt and the item number (e.g. IAN 123456_7890) available as proof of purchase.

You will find the item number on the rating plate, an engraving on the front page of the instructions for use (bottom left), or as a sticker on the rear or bottom of the product.

If functional or other defects occur, please contact the service department listed either by telephone or by e-mail.

You can return a defective product to us free of charge to the service address that will be provided

to you. Ensure that you enclose the proof of purchase (till receipt) and information about what the defect is and when it occurred.

● **Service**

GB Service Great Britain

Tel.: 08000569216

E-Mail: owim@lidl.co.uk

IE Service Ireland

Tel.: 1800 200736

E-Mail: owim@lidl.ie











NI Service Northern Ireland

Tel.: 0800927852

E-Mail: owim@lidl.ie

CE IP44

Billedtekst til de anvendte piktogrammer

	Volt		Uafhængigt driftsapparat
	Vekselstrøm / -spænding		Udgangstilslutningens polaritet
	Jævnstrøm / -spænding		Dette symbol viser, at produktet er strømdrevet.
	Beskyttelsesklasse II		Til inden- og udendørs brug
	Kortslutningssikker sikkerhedstransformator		6-timers-timer med automatisk gentagelse i dagsrytmen

LED-sommerlyskæde









● Indledning

Hjerteligt tillykke med købet af deres nye produkt. Du har besluttet dig for et produkt af høj kvalitet. Brugervejledningen er en del af dette produkt. Den indeholder vigtige informationer om sikkerhed, brug og bortskaffelse. Gør dig inden ibrugtagning af produktet fortrolig med alle betjenings- og sikkerhedsanvisninger. Benyt kun produktet som beskrevet og til de oplyste formål. Videregiv alle papirer, hvis du giver produktet videre til tredjemand.

● Anvendelse efter hensigten

Dette produkt er egnet til brug indendørs og udendørs. Produktet er udelukkende beregnet til anvendelse i private husholdninger og ikke til kommerciel anvendelse.

● Beskrivelse af delene

- | | |
|--|--|
|  Lyskæde |  Ophængningsanordning |
|  Strømforsyning |  Holder til papirlampen |
|  Fastgørelsesgevind |  Timer-tast |
|  Papirlampe | |
|  LED'er | |
|  Ringe | |

● Tekniske specifikationer

Lyskæde + Strømforsyning:

Effektoptagelse: HG06007A/
HG06007B/
HG06007E: 1,2 W
HG06007D: 1,3 W

Lyskæde:

Driftspænding: 4,5V===
LED: 20 LED'er - i alt 0,7 W
(lyskilden kan ikke udskiftes)
Beskyttelsesart: IP44 (sprøjt vandssikret)
Lyskæde (model-Nr. HG06007A/HG06007B/
HG06007D/HG06007E) GS certificeret.

Strømforsyning:

Nominal spænding
primær: 220-240 V~, 50-60 Hz
Nominal spænding
sekundær: 4,5V===, 1,35 W
Beskyttelsesklasse: II/□
Beskyttelsesart: IP44 (sprøjt vandssikret)
Strømforsyning (model-nr. JT-DC4.5V1.35W-H4-IP44
GS-certificeret.
SELV: Meget lav spænding
(Safety extra low voltage)
Ta: Maksimal
omgivelsestemperatur
Tc: Maks. Kabinetemperatur
i foromstillingsanlægget

● Leveringsomfang

- 1 LED-sommerlyskæde
- 1 strømforsyning
- 20 papirlamperne (til modeller A, B, E)
- 1 betjeningsvejledning



Sikkerhedsanvisninger

ALLE SIKKERHEDSANVISNINGER OG VEJLEDNINGER SKAL OPBEVARES FOR FREMTIDEN!

-  Hold altid børn væk fra produktet.
- Dette produkt er ikke noget legetøj og hører ikke til i børnehænder. Børn er ikke i stand til at indse de risikomomenter der opstår ved omgang med produkt.
- Dette produkt kan benyttes af børn fra 8-årsalderen og opad, samt af personer med forringede fysiske, følelsesmæssige eller mentale evner eller mangel på erfaring og viden, når de er under opsyn eller mht. brug af produktet er blevet vejledt og forstår de deraf resulterende farer. Børn må ikke lege med produktet. Rengøring og brugervedligeholdelse må ikke udføres af børn uden at være under opsyn.
- Sørg for, at produktet kun monteres af fagkyndige personer.

FORSIGTIG! OVEROPHEDNINGSFARE!

- Driv produktet ikke i emballagen.
- Opbevar produktet i emballagen efter brug, for at undgå uønskede beskadigelser.
- Træk ikke i produktets kabel og sørg for at det er lagt på sådan en måde, at ingen kan løbe hen over eller snuble over det.
- Fastgør ikke yderligere genstande ved produktet.

 **ADVARSEL!** Benyt dette produkt kun, når alle pakninger er sat i.



Undgå livsfare på grund af elektrisk stød!

- Sørg inden brugen for at den tilstedeværende netspænding stemmer overens med produktets påkrævede driftsspænding (220-240V~).
- Kontrollér inden hver nettilslutning lyskæden og netdelen for eventuelle beskadigelser.
- Benyt produktet aldrig når De konstaterer nogle skader.
- Dette produkts ydre fleksible netledning kan ikke udskiftes; hvis netledningen er beskadiget så skal hele produktet bortskaffes.
- Åben aldrig et af de elektriske driftsmidler, eller stik genstande i disse.
- Beskyt ledningen mod skarpe genstande, mekaniske belastninger og varme overflader.
- Må ikke fastgøres med skarpe klemmer eller søm.
- Før montering, afmontering eller rensning trækkes altid strømforsyningen ud af stikkontakten.
- Rør hverken ved produktets stik eller ved selve produktet med våde hænder.
- Produktet må ikke forbindes elektrisk med andre lyskæder.
- Afbryd produktet fra strømmen, når produktet ikke bruges i længere tid.
- Når De har spørgsmål til produktet eller ikke er sikker, så spørg en elektrofaghandel til råds.
- Brug kun produktet med den medfølgende strømforsyning af typen model-nr. JT-DC4.5V1.35W-H4-IP44, ellers fratrækker vi enhver garanti.
- Lyskilderne er ikke udskiftelige.
- Skulle lyskilderne i slutningen af deres levetid svigte, så skal hele produktet erstattes.

● Inden ibrugtagningen

Henvi sning: fjern det samlede emballagemateriale fra produktet.

● **Montering af papirlamper (se afbildning B) (til modeller A, B, E)**

- Læg papirlamperne [4] med ringene [6] (større åbninger) opad.
- Sæt den ledningsfrie ende af holderen til papirlampen [8] ind i den øverste og nederste åbning af papirlampen.
- Placer imens den nederste del af holderen til papirlampen midt på kanten af den nederste åbning.
- Hold ved holderen til papirlampen [8]. Træk ringene [6] opad og hæng disse på ophængningsanordningen [7].

● **Anvendelse**

- Stik lyskædens [1] stik i netdelens [2] bøsning.
- Drej netledningens fastgørelsesgevind [3] i urets retning, for at fiksere forbindelsen.
- Stik netdelen [2] i stikdåsen. Produktet er driftklart.
- Sørg for at netdelen, også uden at produktet er i drift, optager en lille effekt, så længe netdelen befinder sig i stikdåsen. Til den komplette slukning, skal De fjerne netdelen fra stikdåsen.

● **Timerfunktion**

- For at indstille timerfunktionen, skal du trykke på timer-tasten [9], efter af produktet via en stikdåse er blevet tilsluttet strømforsyningen. Timer-tasten [9] lyser op, så snart produktet er aktiveret.
- Produktet lyser konstant i 6 timer med en efterfølgende pause på 18 timer. Produktet lyser herefter 6 timer igen frem til tændtid med en efterfølgende pause på 18 timer.
- For at slukke timer-funktionen, skal du igen trykke på timer-tasten [9], hvorefter timer-tastens [9] lys slukkes.
- Træk strømforsyningen [2] ud af stikkontakten, for at slukke for produktet.

● **Rengøring og pleje**

⚠ ADVARSEL! FARE FOR ELEKTRISK STØD!

Træk først strømforsyningen ud af stikkontakten.

⚠ ADVARSEL! FARE FOR ELEKTRISK STØD!

På grund af den elektriske sikkerhed, så må produktet aldrig renses med vand eller andre væsker eller dykkes ned i vand.

- Anvend ikke opløsningsmidler, benzin e.l. Herved kan produktet tage skade.
- Til rengøring må der kun bruges et tørt stykke stof der ikke fugger.
- Sæt strømforsyningen [2] ind i stikkontakten efter rengøring.

● **Bortskaffelse**

Indpakningen består af miljøvenlige materialer, som De kan bortskaffe over de lokale genbrugssteder.



Bemærk forpakkingsmaterialernes mærkning til affaldssorteringen, disse er mærket med forkortelser (a) og numre (b) med følgende betydning: 1-7: kunststoffer / 20-22: papir og pap / 80-98: kompositmaterialer.



Produktet og indpakkingsmaterialerne kan genbruges; bortskaf disse særskilt til en bedre affaldsbehandling. Triman-logoet gælder kun for Frankrig.



De får oplyst muligheder til bortskaffelse af det udtjente produkt hos deres lokale myndigheder eller bystyre.



For miljøets skyld, så må produktet aldrig smides ud sammen med husholdningsaffaldet, når det er udtjent, men skal afleveres til en fagmæssig korrekt bortskaffelse. De kan informere Dem vedrørende opsamlingssteder og deres åbningstider hos deres ansvarlige forvaltning.

● Garanti

Produktet blev produceret omhyggeligt efter de strengeste kvalitetskrav og kontrolleret grundigt inden levering. Hvis der forekommer mangler ved dette produkt, så har de juridiske rettigheder over for sælgeren af dette produkt. Disse juridiske rettigheder indskrænkes ikke af vores garanti, der beskrives i det følgende.

De får 3 års garanti fra købsdatoen på dette produkt. Garantifristen begynder med købsdatoen. Opbevar den originale kassebon på et sikkert sted. Denne kassebon behøves som dokumentation for købet.

Hvis der inden for 3 år fra købsdatoen af for dette produkt opstår en materiale- eller fabrikationsfejl, bliver produktet repareret eller erstattet – efter vores valg – af os uden omkostninger for dem. Garantien bortfalder, hvis produktet bliver beskadiget eller ikke anvendes eller vedligeholdes korrekt.

Garantien gælder for materiale- eller fabrikationsfejl. Denne garanti dækker ikke produktdele, som er udsat for normalt slid og derfor kan betragtes som normale sliddele (f.eks. batterier) eller ved skader på skrøbelige dele; f.eks. kontakter, akkumulatorer som er fremstillet af glas.

● Afvikling af garantisager

For at kunne garantere en hurtig sagsbehandling af deres forespørgsel, bedes De følge følgende anvisninger:

Opbevar kassebon og artikelnummer (f. eks. IAN 123456_7890) som købsdokumentation, så disse kan fremlægges på forespørgsel. Artikelnumrene er angivet på typeskiltet, ved en indgraving, på forsiden af vejledningen (nederst til venstre) eller på et mærkat på bag- eller undersiden. Hvis der forekommer funktionsfejl eller andre mangler, skal De først kontakte nedenstående serviceafdeling telefonisk eller via e-mail.

Et produkt, der er registreret som defekt, kan De derefter sende portofrit til den meddelte serviceadresse

ved vedlæggelse af købsbeviset (kassebon) og angivelsen af, hvori manglen består, og hvornår den er opstået.

● Service









 **Service Danmark**

Tel.: 80253972

E-Mail: owim@lidl.dk

CE IP44

Legenda van de gebruikte pictogrammen

V	Volt		Onafhankelijk voorschakelapparaat
	Wisselstroom /-spanning		Polariteit van de uitgangsaansluiting
	Gelijkstroom /-spanning		Dit symbool geeft aan dat het product via het stroomnet wordt gevoed.
	Beschermingsklasse II		Voor binnen en buiten
	Kortsluiting-bestendige veiligheidstransformator		6-uurs timer met automatische herhaling in een dagelijks ritme

Zomerse LED-lichtketting







● Inleiding

Hartelijk gefeliciteerd met de aankoop van uw nieuwe product. U heeft voor een hoogwaardig product gekozen. De gebruiksaanwijzing is een deel van het product. Deze bevat belangrijke aanwijzingen voor veiligheid, gebruik en verwijdering. Maakt U zich voor de ingebruikname van het product met alle bedienings- en veiligheidsvoorschriften vertrouwd. Gebruik het product alleen zoals beschreven en voor de aangegeven toepassingsgebieden. Overhandig alle documenten bij doorgifte van het product aan derden.

● Doelmatig gebruik

Dit product is geschikt voor gebruik binnens- en buitenshuis. Het product is alleen bedoeld voor gebruik in privé-huishoudens en niet voor commerciële doeleinden.

● Onderdelenbeschrijving

 Lichtketting	 Lampion
 Netadapte	 Leds
 Wartel	 Doorvoeropening

 Ophangbeugel	 Timer-knop
 Lampionbeugel	

● Technische gegevens

Lichtketting + Transformator:

Opgenomen vermogen: HG06007A /
HG06007B /
HG06007E: 1,2W
HG06007D: 1,3W

Lichtketting:

Bedrijfsspanning: 4,5V==
Led: 20 led's-totaal 0,7W
(de leds kunnen niet worden vervangen)

Beschermingsgraad: IP44 (tegen spatwater beschermd)

Lichtslinger (modelnr. HG06007A / HG06007B / HG06007D / HG06007E) GS gecertificeerd.

Transformator:

Nominale spanning primair: 220-240V~, 50-60Hz

Nominale spanning secundair: 4,5V==, 1,35W

Beschermingsklasse: II / 
Beschermingsgraad: IP44 (tegen spatwater beschermd)

Netadapter (modelnr. JT-DC4.5V1.35W-H4-IP44)
GS-gecertificeerd.

SELV: Beveiligde extra lage spanning
(Safety Extra Low Voltage)

Ta: Maximale omgevingstemperatuur

Tc: Max. temperatuur van de behuizing van
de voorschakelinstallatie

● Leveringsomvang

- 1 zomerse LED-lampketting
- 1 netadapter
- 20 lampions (voor modellen A, B, E)
- 1 gebruiksaanwijzing



Veiligheidsinstructies

**BEWAAR ALLE VEILIGHEIDSTECHNISCHE
INSTRUCTIES EN AANWIJZINGEN OM DEZE
EVENTUEEL LATER TE KUNNEN RAADPLEGEN!**

-  Houd kinderen steeds verwijderd van het product.
- Dit product is geen speelgoed en hoort niet thuis in kinderhanden. Kinderen zijn zich niet bewust van de gevaren die tijdens het gebruik van het product kunnen uitgaan.
- Dit product kan door kinderen vanaf 8 alsmede door personen met verminderde fysieke, sensorische of mentale vaardigheden of een gebrek aan ervaring en kennis worden gebruikt, als zij onder toezicht staan of geïnstrueerd werden met betrekking tot het veilige gebruik van het product en zij de hieruit voortvloeiende gevaren begrijpen. Kinderen mogen niet met het product spelen. Reiniging en onderhoud mag niet door kinderen zonder toezicht worden uitgevoerd.
- Zorg ervoor dat het product alleen door vakkundige personen wordt gemonteerd.

**⚠️ VOORZICHTIG! GEVAAR VOOR OVER-
VERHITTING!** Schakel het product niet in zolang het zich in de verpakking bevindt.

- Bewaar het product na gebruik weer in de verpakking om mogelijke beschadigingen te vermijden.
- Trek niet aan de kabel van het product en zorg ervoor, dat deze zo ligt, dat niemand erover kan lopen of struikelen.
- Bevestig geen extra voorwerpen aan het product.

⚠️ WAARSCHUWING! Gebruik dit product alleen, als alle dichtingen zijn gemonteerd.



Vermijd levensgevaar door elektrische schokken!

- Verzeker u er voor gebruik van, dat de bestaande netspanning met de vereiste bedrijfsspanning van het product overeenkomt (220-240 V~).
- Controleer de lichtslinger en de transformator op eventuele beschadigingen voordat u deze aan de stroom aansluit.
- Gebruik het product nooit wanneer u welke beschadiging dan ook heeft geconstateerd.
- De buitenste flexibele stroomkabel van dit product kan niet worden vervangen; indien de kabel beschadigd is, moet het complete product worden afgevoerd.
- Open nooit een van de elektrische bedrijfsmiddelen en steek géén voorwerpen erin.
- Bescherm de voedingsleiding tegen scherpe randen, mechanische belastingen en hete oppervlakken.
- Bevestig de voedingsleiding niet met scherpe klemmen of spijkers.
- Trek vóór de montage, demontage of reiniging altijd eerst de netadapter uit de contactdoos.
- Raak de stekker van het product noch het product zelf met natte handen aan.
- Het product mag niet elektrisch met een andere lichtslinger worden verbonden.
- Onderbreek de stroomtoevoer als u het product gedurende een langere periode niet gebruikt.
- Indien u vragen over het product heeft of onzeker bent dan kunt u een elektricien raadplegen.
- Gebruik het product alleen met de meegeleverde netadapter van het type modelnr. JT-DC4.5V1.35W-H4-IP44, anders komt de garantie te vervallen.

- De verlichtingsmiddelen kunnen niet worden vervangen.
- Mocht de verlichtingsmiddelen aan het einde van hun levensduur uitvallen, dient het gehele product te worden vervangen.

● Voor de ingebruikname

Opmerking: verwijder al het verpakkingsmateriaal van het product.

● Lampions monteren (zie afb. B) (voor modellen A, B, E)

- Leg de lampions [4] met de doorvoeropening [6] (grotere opening) naar boven wijzend neer.
- Plaats het uiteinde zonder snoer van de lampionbeugel [8] in de bovenste en onderste opening van de lampion.
- Plaats het onderste deel van de lampionbeugel centraal op de rand van de onderste opening.
- Houd de lampionbeugel [8] goed vast. Trek de bovenste doorvoeropening [6] naar boven en hang deze over de ophangbeugel [7].

● Gebruik

- Steek de stekker van de lichtslinger [1] in de bus van de transformator [2].
- Draai de bevestigingsschroefdraad [3] van de kabel rechtsom, om de verbinding te fixeren.
- Steek de transformator [2] in het stopcontact. Het product is gereed voor gebruik.
- Houd er rekening mee dat de transformator ook zonder gebruik van het product nog een gering vermogen opneemt, zolang de transformator zich in het stopcontact bevindt. Voor het volledig uitschakelen haalt u de transformator uit het stopcontact.

● Timerfunctie

- Voor het inschakelen van de timer-functie drukt u op de timer-knop [9] nadat u het product via een contactdoos op het stroomnet heeft aangesloten. De timer-knop [9] begint te branden zodra de timer-functie is geactiveerd.
- Het product brandt continu gedurende 6 uur met een erop volgende pauze van 18 uur. Het product brandt vervolgens op de ingeschakelde tijd opnieuw 6 uur met een erop volgende pauze van 18 uur.
- Om de timer-functie uit te schakelen, drukt u nogmaals op de timer-knop [9] waarna het lampje van de timer-knop [9] uit gaat.
- Om het product volledig uit te schakelen, trekt u de netadapter [2] uit het stopcontact.

● Reiniging en onderhoud

⚠ WAARSCHUWING! KANS OP EEN ELEKTRISCHE SCHOK! Trek eerst de transformator uit het stopcontact.

⚠ WAARSCHUWING! KANS OP EEN ELEKTRISCHE SCHOK! Omwille van de elektrische veiligheid mag het product nooit met water of andere vloeistoffen gereinigd en zeker niet daarin worden ondergedompeld.

- Gebruik geen oplosmiddelen, benzine e.d. Het product zal hierdoor beschadigd raken.
- Gebruik voor de reiniging alleen een droge, pluisvrije doek.
- Steek de netadapter [2] na de reiniging weer in het stopcontact.

● Afvoer

De verpakking bestaat uit milieuvriendelijke grondstoffen die u via de plaatselijke recyclingcontainers kunt afvoeren.



Neem de aanduiding van de verpakkingsmaterialen voor de afvalscheiding in acht. Deze zijn gemarkeerd met de afkortingen

(a) en een cijfers (b) met de volgende betekenis: 1-7: kunststoffen / 20-22: papier en vezelplaten / 80-98: composietmaterialen.



Het product en de verpakkingsmaterialen zijn recyclebaar; verwijder deze afzonderlijk voor een betere afvalbehandeling. Het Triman-logo geldt alleen voor Frankrijk.



Informatie over de mogelijkheden om het uitgediende product na gebruik te verwijderen, verstrekt uw gemeentelijke overheid.



Gooi het afgedankte product omwille van het milieu niet weg via het huisvuil, maar geef het af bij het daarvoor bestemde depot of het gemeentelijke milieupark. Over afgifteplaatsen en hun openingstijden kunt u zich bij uw aangewezen instantie informeren.

● Garantie

Het product wordt volgens strenge kwaliteitsrichtlijnen zorgvuldig geproduceerd en voor levering grondig getest. In geval van schade aan het product kunt u rechtmatig beroep doen op de verkoper van het product. Deze wettelijke rechten worden door onze hierna vermelde garantie niet beperkt.

Op dit product verlenen wij 3 jaar garantie vanaf aankoopdatum. De garantieperiode start op de dag van aankoop. Bewaar de originele kassabon alstublieft. Dit document is nodig als bewijs voor aankoop.

Wanneer binnen 3 jaar na de aankoopdatum van dit product een materiaal- of productiefout optreedt, dan wordt het product door ons – naar onze keuze – gratis voor u gerepareerd of vervangen. Deze garantie komt te vervallen als het product beschadigd wordt, niet correct gebruikt of onderhouden wordt.

De garantie geldt voor materiaal- en productiefouten. Deze garantie is niet van toepassing op productonderdelen, die onderhevig zijn aan normale slijtage en hierdoor als aan slijtage onderhevige onderdelen gelden (bijv. batterijen) of voor beschadigingen aan breekbare onderdelen, zoals bijv. schakelaars, accu's of dergelijke onderdelen, die gemaakt zijn van glas.

● Afwikkeling in geval van garantie

Om een snelle afhandeling van uw reclamatie te waarborgen dient u de volgende instructies in acht te nemen:

Houd bij alle vragen alstublieft de kassabon en het artikelnummer (bijv. IAN 123456_7890) als bewijs van aankoop bij de hand.

Het artikelnummer vindt u op de typeplaat, ingegraveerd, op het titelblad van uw handleiding (linksonder) of als sticker op de achter- of onderzijde.

Wanneer er storingen in de werking of andere gebreken optreden, dient u eerst telefonisch of per e-mail contact met de onderstaande service-afdeling op te nemen.

Een als defect geregistreerd product kunt u dan samen met uw aankoopbewijs (kassabon) en vermelding van de concrete schade alsmede het tijdstip van optreden voor u franco aan het u meegedeelde servicepunt verzenden.

● Service

Ⓝ NL Service Nederland

Tel.: 08000225537

E-Mail: owim@lidl.nl

Ⓝ BE Service België









Tel.: 080071011

Tel.: 80023970 (Luxemburg)



E-Mail: owim@lidl.be

CE IP44

Legende der verwendeten Piktogramme

V	Volt		Unabhängiges Betriebsgerät
	Wechselstrom /-spannung		Polarität des Ausgangsanschlusses
	Gleichstrom /-spannung		Dieses Symbol zeigt an, dass das Produkt netzbetrieben ist.
	Schutzklasse II		Für innen und außen
	Kurzschlussfester Sicherheitstransformator		6-Stunden-Timer mit automatischer Wiederholung im Tagesrhythmus

LED-Sommerlichterkette

-  Aufhänger
 Lampionbügel

-  Timer-Taste







● Einleitung

Wir beglückwünschen Sie zum Kauf Ihres neuen Produkts. Sie haben sich damit für ein hochwertiges Produkt entschieden. Die Bedienungsanleitung ist Teil dieses Produkts. Sie enthält wichtige Hinweise für Sicherheit, Gebrauch und Entsorgung. Machen Sie sich vor der Benutzung des Produkts mit allen Bedien- und Sicherheitshinweisen vertraut. Benutzen Sie das Produkt nur wie beschrieben und für die angegebenen Einsatzbereiche. Händigen Sie alle Unterlagen bei Weitergabe des Produkts an Dritte mit aus.

● Bestimmungsgemäße Verwendung

Dieses Produkt ist für den Betrieb im Innen- und Außenbereich geeignet. Das Produkt ist nur für den Einsatz in privaten Haushalten und nicht für den kommerziellen Gebrauch vorgesehen.

● Teilebeschreibung

- | | |
|---|---|
|  Lichterkette |  Lampion |
|  Netzteil |  LEDs |
|  Befestigungsgewinde |  Ösen |

● Technische Daten

Lichterkette + Netzteil:

Leistungsaufnahme: HG06007A/
 HG06007B/
 HG06007E: 1,2 W
 HG06007D: 1,3 W

Lichterkette:

Betriebsspannung: 4,5 V=
 LED: 20 LEDs-gesamt 0,7 W
 (Leuchtmittel können nicht ausgetauscht werden.)
 Schutzart: IP44 (spritzwassergeschützt)
 Lichterkette (Modell-Nr. HG06007A/HG06007B/
 HG06007D/HG06007E) GS zertifiziert.

Netzteil:

Nennspannung
 primär: 220-240 V~, 50-60 Hz
 Nennspannung
 sekundär: 4,5 V=
 Schutzklasse: II/
 Schutzart: IP44 (spritzwassergeschützt)
 Netzteil (Modell-Nr. JT-DC4.5V1.35W-H4-IP44)
 GS zertifiziert.

- SELV: Schutzkleinspannung (Safety extra low voltage)
 Ta: Maximale Umgebungstemperatur
 Tc: Max. Gehäusetemperatur der Vorschaltanlage

● Lieferumfang

- 1 LED-Sommerlichterkette
- 1 Netzteil
- 20 Lampions (für Modelle A, B, E)
- 1 Bedienungsanleitung



Sicherheitshinweise

BEWAHREN SIE ALLE SICHERHEITSHINWEISE UND ANWEISUNGEN FÜR DIE ZUKUNFT AUF!

-  Halten Sie Kinder stets vom Produkt fern.
- Dieses Produkt ist kein Spielzeug, es gehört nicht in Kinderhände. Kinder können die Gefahren, die im Umgang mit dem Produkt entstehen, nicht erkennen.
- Dieses Produkt kann von Kindern ab 8 Jahren und darüber sowie von Personen mit verringerten physischen, sensorischen oder mentalen Fähigkeiten oder Mangel an Erfahrung und Wissen benutzt werden, wenn sie beaufsichtigt oder bezüglich des sicheren Gebrauchs des Produktes unterwiesen wurden und die daraus resultierenden Gefahren verstehen. Kinder dürfen nicht mit dem Produkt spielen. Reinigung und Benutzerwartung dürfen nicht von Kindern ohne Beaufsichtigung durchgeführt werden.
- Achten Sie darauf, dass das Produkt nur von fachkundigen Personen montiert wird.
- ▲ **VORSICHT! ÜBERHITZUNGSGEFAHR!** Betreiben Sie das Produkt nicht in der Verpackung.
- Bewahren Sie das Produkt nach Gebrauch wieder in der Verpackung auf, um ungewollte Beschädigungen zu vermeiden.

- Ziehen Sie nicht an der Netzleitung des Produkts und stellen Sie sicher, dass sie so verlegt ist, dass niemand darüber laufen oder stolpern kann.
- Befestigen Sie keine zusätzlichen Gegenstände am Produkt.



WARNUNG! Benutzen Sie dieses Produkt nur, wenn alle Dichtungen eingesetzt sind.



Vermeiden Sie Lebensgefahr durch elektrischen Schlag!

- Vergewissern Sie sich vor der Benutzung, dass die vorhandene Netzspannung mit der benötigten Betriebsspannung des Produktes übereinstimmt (220-240V~).
- Überprüfen Sie vor jedem Netzanschluss die Lichterkette und das Netzteil auf etwaige Beschädigungen.
- Benutzen Sie das Produkt niemals, wenn Sie irgendwelche Beschädigungen feststellen.
- Die äußere flexible Netzleitung dieses Produkts kann nicht ausgetauscht werden; falls die Netzleitung beschädigt ist, muss das ganze Produkt entsorgt werden.
- Öffnen Sie niemals eines der elektrischen Betriebsmittel oder stecken irgendwelche Gegenstände in dieselben.
- Schützen Sie die Netzleitung vor scharfen Kanten, mechanischen Belastungen und heißen Oberflächen.
- Nicht mit scharfen Klammern oder Nägeln befestigen.
- Ziehen Sie immer das Netzteil vor der Montage, Demontage oder Reinigung aus der Steckdose.
- Berühren Sie weder den Stecker des Produkts noch das Produkt selbst mit nassen Händen.
- Das Produkt darf nicht mit einer anderen Lichterkette elektrisch verbunden werden.
- Bei längerer Nichtnutzung trennen Sie das Produkt vom Stromnetz.
- Wenn Sie Fragen zum Produkt haben oder sich nicht sicher sind, fragen Sie einen Elektrofachbetrieb um Rat.
- Verwenden Sie das Produkt nur mit dem mitgelieferten Netzteil des Typs Modell-Nr. JT-DC4.5V1.35W-H4-IP44, ansonsten erlöschen jegliche Gewährleistungsansprüche.

- Die Leuchtmittel sind nicht austauschbar.
- Sollten die Leuchtmittel am Ende ihrer Lebensdauer ausfallen, muss das gesamte Produkt ersetzt werden.

● Vor der Inbetriebnahme

Hinweis: Entfernen Sie das gesamte Verpackungsmaterial vom Produkt.

● Lampions montieren (siehe Abb. B) (für Modelle A, B, E)

- Legen Sie die Lampions [4] mit den Ösen [6] (größere Öffnungen) nach oben zeigend ab.
- Setzen Sie das schnurlose Ende des Lampionbügels [8] in die obere und untere Öffnung des Lampions ein.
- Platzieren Sie währenddessen den unteren Teil des Lampionbügels mittig auf dem Rand der unteren Öffnung.
- Halten Sie den Lampionbügel [8]. Ziehen Sie die Ösen [6] nach oben und hängen Sie diese auf den Aufhänger [7].

● Anwendung

- Stecken Sie den Stecker der Lichterkette [1] in die Buchse des Netzteils [2].
- Drehen Sie das Befestigungsgewinde [3] der Netzleitung im Uhrzeigersinn, um die Verbindung zu fixieren.
- Stecken Sie das Netzteil [2] in die Steckdose. Das Produkt ist betriebsbereit.
- Beachten Sie, dass das Netzteil auch ohne Betrieb des Produkts noch eine geringe Leistung aufnimmt, solange sich das Netzteil in der Steckdose befindet. Zum vollständigen Ausschalten entfernen Sie das Netzteil aus der Steckdose.

● Timerfunktion

- Um die Timerfunktion einzuschalten, drücken Sie die Timer-Taste [9], nachdem das Produkt über die Steckdose an die Stromversorgung angeschlossen wurde. Die Timer-Taste [9] leuchtet auf, sobald die Timerfunktion aktiviert ist.
- Das Produkt leuchtet dauernd für 6 Stunden mit einer anschließenden Pause von 18 Stunden. Das Produkt leuchtet anschließend zur Einschaltzeit erneut 6 Stunden mit einer anschließenden 18-stündigen Pause.
- Um die Timerfunktion auszuschalten, drücken Sie die Timer-Taste [9] erneut und das Licht der Timer-Taste [9] erlischt.
- Um das Produkt vollständig auszuschalten, ziehen Sie das Netzteil [2] aus der Steckdose.

● Reinigung und Pflege

⚠️ WARNUNG! STROMSCHLAGGEFAHR!

Ziehen Sie zuerst das Netzteil aus der Steckdose.

⚠️ WARNUNG! STROMSCHLAGGEFAHR!

Aus Gründen der elektrischen Sicherheit darf das Produkt niemals mit Wasser oder anderen Flüssigkeiten gereinigt oder gar in Wasser getaucht werden.

- Benutzen Sie keine Lösungsmittel, Benzin o. Ä. Das Produkt würde hierbei Schaden nehmen.
- Verwenden Sie zur Reinigung nur ein trockenes, fusselfreies Tuch.
- Stecken Sie das Netzteil [2] nach der Reinigung wieder in die Steckdose.

● Entsorgung

Die Verpackung besteht aus umweltfreundlichen Materialien, die Sie über die örtlichen Recyclingstellen entsorgen können.



Beachten Sie die Kennzeichnung der Verpackungsmaterialien bei der Abfalltrennung, diese sind gekennzeichnet mit Abkürzungen (a) und Nummern (b) mit folgender Bedeutung: 1–7: Kunststoffe /

20–22: Papier und Pappe / 80–98: Verbundstoffe.



Das Produkt und die Verpackungsmaterialien sind recycelbar, entsorgen Sie diese getrennt für eine bessere Abfallbehandlung. Das Triman-Logo gilt nur für Frankreich.



Möglichkeiten zur Entsorgung des ausgedienten Produkts erfahren Sie bei Ihrer Gemeinde- oder Stadtverwaltung.



Werfen Sie Ihr Produkt, wenn es ausgedient hat, im Interesse des Umweltschutzes nicht in den Hausmüll, sondern führen Sie es einer fachgerechten Entsorgung zu. Über Sammelstellen und deren Öffnungszeiten können Sie sich bei Ihrer zuständigen Verwaltung informieren.

● **Garantie**

Das Produkt wurde nach strengen Qualitätsrichtlinien sorgfältig produziert und vor Anlieferung gewissenhaft geprüft. Im Falle von Mängeln dieses Produkts stehen Ihnen gegen den Verkäufer des Produkts gesetzliche Rechte zu. Diese gesetzlichen Rechte werden durch unsere im Folgenden dargestellte Garantie nicht eingeschränkt.

Sie erhalten auf dieses Produkt 3 Jahre Garantie ab Kaufdatum. Die Garantiefrist beginnt mit dem Kaufdatum. Bitte bewahren Sie den Original-Kassenbonn gut auf. Diese Unterlage wird als Nachweis für den Kauf benötigt.

Tritt innerhalb von 3 Jahren ab dem Kaufdatum dieses Produkts ein Material- oder Fabrikationsfehler auf, wird das Produkt von uns – nach unserer Wahl – für Sie kostenlos repariert oder ersetzt. Diese Garantie verfällt, wenn das Produkt beschädigt, nicht sachgemäß benutzt oder gewartet wurde.

Die Garantieleistung gilt für Material- oder Fabrikationsfehler. Diese Garantie erstreckt sich nicht auf Produktteile, die normaler Abnutzung ausgesetzt sind

(z. B. Batterien) und daher als Verschleißteile angesehen werden können oder Beschädigungen an zerbrechlichen Teilen, z. B. Schalter, Akkus oder die aus Glas gefertigt sind.

● **Abwicklung im Garantiefall**

Um eine schnelle Bearbeitung Ihres Anliegens zu gewährleisten, folgen Sie bitte den folgenden Hinweisen:

Bitte halten Sie für alle Anfragen den Kassenbonn und die Artikelnummer (z. B. IAN 123456_7890) als Nachweis für den Kauf bereit.

Die Artikelnummer entnehmen Sie bitte dem Typenschild, einer Gravur, auf dem Titelblatt Ihrer Bedienungsanleitung (unten links) oder als Aufkleber auf der Rück- oder Unterseite des Produkts.

Sollten Funktionsfehler oder sonstige Mängel auftreten, kontaktieren Sie zunächst die nachfolgend benannte Serviceabteilung telefonisch oder per E-Mail. Ein als defekt erfasstes Produkt können Sie dann unter Beifügung des Kaufbelegs (Kassenbonn) und der Angabe, worin der Mangel besteht und wann er aufgetreten ist, für Sie portofrei an die Ihnen mitgeteilte Service-Anschrift übersenden.

● **Service**

Ⓓ **Service Deutschland**

Tel.: 0800 5435 111

E-Mail: owim@lidl.de

Ⓐ **Service Österreich**

Tel.: 0800 292726

E-Mail: owim@lidl.at

Ⓒ **Service Schweiz**

Tel.: 0800562153

E-Mail: owim@lidl.ch

CE IP44

OWIM GmbH & Co. KG

Stiftsbergstraße 1
74167 Neckarsulm
GERMANY

Model-No.: HG06007A/HG06007B/
HG06007D/HG06007E
Version: 02 / 2021

Last Information Update · Tilstand af information · Stand
van de informatie · Stand der Informationen: 12 / 2020
Ident.-No.: HG06007A/B/D/E122020-DK/NL



IAN 352282_2007