



GESICHTSSAUNA SGS 100 B1

DE AT CH

GESICHTSSAUNA

Bedienungs- und Sicherheitshinweise

FR CH

SAUNA FACIAL

Instructions d'utilisation et consignes de sécurité

IT CH

SAUNA PER IL VISO

Indicazioni per l'uso e per la sicurezza

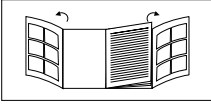

DE/AT/CH	Bedienungs- und Sicherheitshinweise	Seite	5
FR/CH	Instructions d'utilisation et consignes de sécurité	Page	15
IT/CH	Indicazioni per l'uso e per la sicurezza	Pagina	25

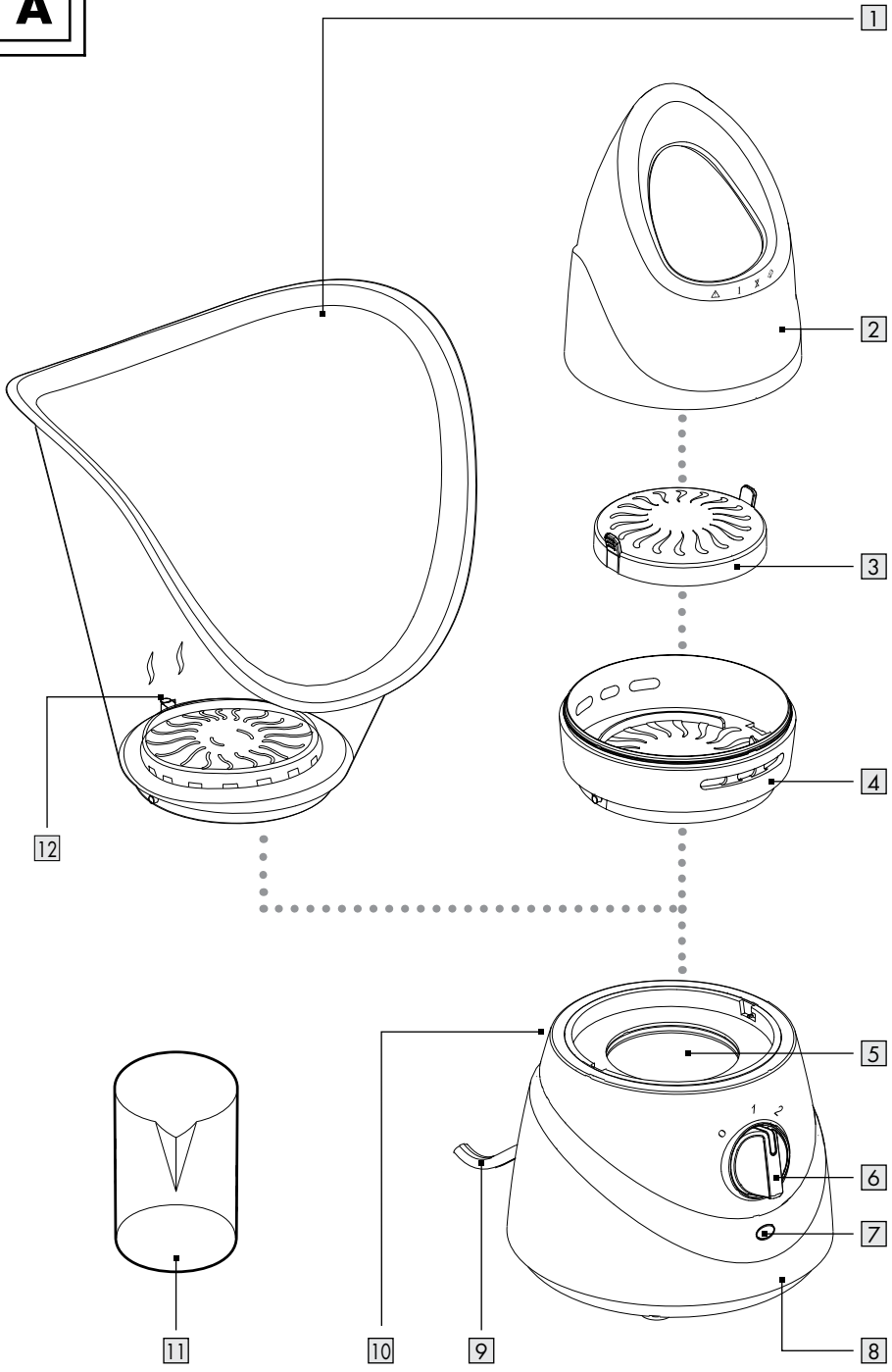

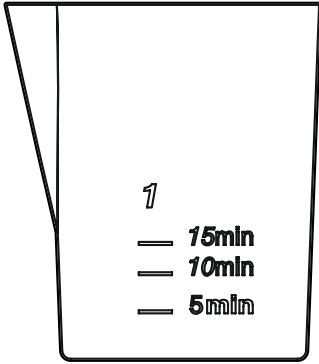
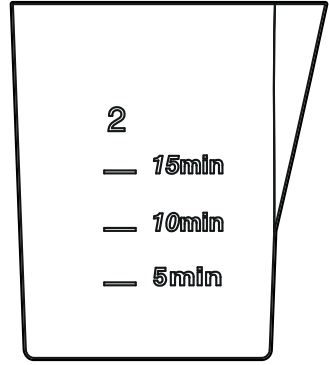
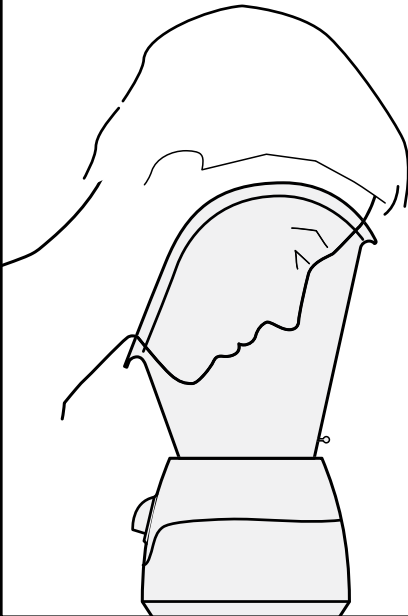
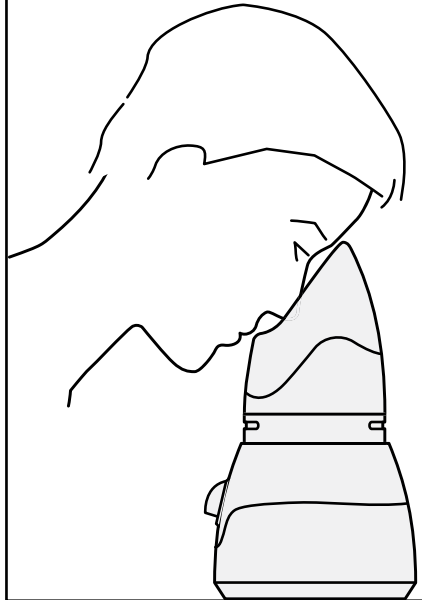







A

B**C****D****E**

Verwendete Warnhinweise und Symbole	Seite 6
Einleitung	Seite 6
Bestimmungsgemäße Verwendung	Seite 6
Lieferumfang	Seite 7
Teilebeschreibung	Seite 7
Technische Daten	Seite 7
Sicherheitshinweise	Seite 7
Vor der ersten Verwendung	Seite 10
Vorbereitung	Seite 10
Wasser einfüllen	Seite 11
Öle/feine Kräuter/Pulver zufügen (Optional)	Seite 11
Gesichts-Dampfaufsatz	Seite 11
Nasen-Dampfaufsatz	Seite 11
Bedienung	Seite 11
Demontage	Seite 12
Reinigung und Pflege	Seite 12
Lagerung	Seite 13
Entsorgung	Seite 13
Garantie	Seite 13

Verwendete Warnhinweise und Symbole

In dieser Bedienungsanleitung und auf der Verpackung werden die folgenden Warnhinweise verwendet:

	<p>GEFAHR! Dieses Symbol mit dem Signalwort „Gefahr“ bezeichnet eine Gefährdung mit einem hohen Risikograd, die, wenn sie nicht vermieden wird, eine schwere Verletzung oder den Tod zur Folge hat.</p>		<p>Wechselstrom / -spannung</p>
		<p>Hz</p>	<p>Hertz (Netzfrequenz)</p>
		<p>W</p>	<p>Watt</p>
	<p>WARNUNG! Dieses Symbol mit dem Signalwort „Warnung“ bezeichnet eine Gefährdung mit einem mittleren Risikograd, die, wenn sie nicht vermieden wird, eine schwere Verletzung oder den Tod zur Folge haben kann.</p>		<p>Symbol für ein Produkt der Schutzklasse II.</p>
	<p>VORSICHT! Dieses Symbol mit dem Signalwort „Vorsicht“ bezeichnet eine Gefährdung mit einem niedrigen Risikograd, die, wenn sie nicht vermieden wird, eine geringe oder mäßige Verletzung zur Folge haben kann.</p>		<p>Dieses Symbol zeigt an, dass das Produkt nicht in einer Badewanne, Dusche oder einem mit Wasser gefüllten Behälter platziert werden darf.</p>
	<p>HINWEIS: Dieses Symbol mit dem Signalwort „Hinweis“ bietet weitere nützliche Informationen.</p>		<p>Lebensmittelecht. Dieses Produkt hat keine negativen Auswirkungen auf Geschmack oder Geruch.</p>
	<p>1</p>  		<p>Verwenden Sie den Nasen-Dampfaufsatz 2 nicht in der Dampfposition 2.</p>

GESICHTSSAUNA

● Einleitung

Wir beglückwünschen Sie zum Kauf Ihres neuen Produkts. Sie haben sich damit für ein hochwertiges Produkt entschieden. Die Bedienungsanleitung ist Teil dieses Produkts. Sie enthält wichtige Hinweise für Sicherheit, Gebrauch und Entsorgung. Machen Sie sich vor der Benutzung des Produkts mit allen Bedien- und Sicherheitshinweisen vertraut. Benutzen Sie das Produkt nur wie beschrieben und für die angegebenen Einsatzbereiche. Händigen Sie alle Unterlagen bei Weitergabe des Produkts an Dritte mit aus.

● Bestimmungsgemäße Verwendung

Diese Gesichtssauna ist für die Gesichtspflege mit Dampf bestimmt.

Das Produkt ist für den privaten Heimgebrauch konzipiert. Ein gewerblicher Einsatz ist nicht vorgesehen.

Der Hersteller übernimmt keine Haftung für Schäden aufgrund unsachgemäßer Verwendung.

● Lieferumfang

Überprüfen Sie das Produkt nach dem Auspacken auf Vollständigkeit und einen einwandfreien Zustand aller Teile. Entfernen Sie vor der Verwendung sämtliche Verpackungsmaterialien.

Bitte wenden Sie sich an unseren Kundendienst, falls Teile fehlen oder beschädigt sein sollten.

- 1x Basiseinheit
- 1x Gesichts-Dampfaufsatz mit Aromabehälter
- 1x Nasen-Dampfaufsatz
- 1x Aromabehälter (Nasen-Dampfaufsatz)
- 1x Aromabehälter-Deckel
(für Gesichts- und Nasen-Dampfaufsatz)
- 1x Messbecher
- 1x Bedienungsanleitung

● Teilebeschreibung

Falten Sie vor dem Lesen die Ausklappseite mit den Zeichnungen aus. Machen Sie sich mit allen Funktionen des Produkts vertraut.

- 1 Gesichts-Dampfaufsatz mit Aromabehälter
- 2 Nasen-Dampfaufsatz
- 3 Aromabehälter-Deckel
(für Gesichts- und Nasen-Dampfaufsatz)
- 4 Aromabehälter
(Nasen-Dampfaufsatz)
- 5 Wasserbehälter
- 6 Betriebs-/Dampfregler (0 1 2)
- 7 LED
- 8 Basiseinheit
- 9 Anschlussleitung mit Netzstecker
- 10 **MIN-** und **MAX-**Anzeigen
(an der Rückseite der Basiseinheit)
- 11 Messbecher
- 12 Stift

● Technische Daten

Eingangsspannung:	220-240 V~, 50/60 Hz
Schutzklasse:	II
Leistungsaufnahme:	100 W
SGS-/GS-zertifiziert (nur HG05389)	



Sicherheitshinweise

MACHEN SIE SICH VOR DER VERWENDUNG DES PRODUKTS MIT ALLEN SICHERHEITSHINWEISEN UND GEBRAUCHSANWEISUNGEN VERTRAUT! WENN SIE DIESES PRODUKT AN ANDERE WEITERGEBEN, GEBEN SIE AUCH ALLE DOKUMENTE WEITER!

Im Falle von Schäden aufgrund der Nichteinhaltung dieser Bedienungsanleitung erlischt Ihr Garantieanspruch! Für Folgeschäden wird keine Haftung übernommen! Im Falle von Sach- oder Personenschäden aufgrund einer unsachgemäßen Benutzung oder Nichteinhaltung der Sicherheitshinweise wird keine Haftung übernommen!

Kinder und Personen mit Einschränkungen



⚠️ WARNUNG! LEBENS- UND UNFALLGEFAHR FÜR KLEINKINDER UND KINDER!

Lassen Sie Kinder niemals unbeaufsichtigt mit dem Verpackungsmaterial. Es besteht Erstickungsgefahr durch Verpackungsmaterial. Kinder unterschätzen häufig die Gefahren.

⚠️ WARNUNG!

Verbrennungsgefahr!

Halten Sie Kinder und Haustiere vom Produkt fern, während es in Betrieb ist oder abkühlt. Der abgegebene Dampf kann empfindliche Haut verbrennen.

- Dieses Produkt kann von Kindern ab 8 Jahren und darüber sowie von Personen mit verringerten physischen, sensorischen oder mentalen Fähigkeiten oder Mangel an Erfahrung und Wissen benutzt werden, wenn sie beaufsichtigt werden oder bezüglich des sicheren Gebrauchs des Produkts unterwiesen wurden und die daraus resultierenden Gefahren verstehen.

- Kinder dürfen mit dem Produkt nicht spielen.
- Reinigung und Benutzer-Wartung dürfen nicht von Kindern ohne Beaufsichtigung durchgeführt werden.

Elektrische Sicherheit

⚠️ WARNUNG!

Stromschlaggefahr!



Verwenden Sie dieses Produkt nicht in der Nähe von Badewannen, Duschen, Waschbecken oder anderen Behältern, die Wasser enthalten.

⚠️ WARNUNG! Stromschlaggefahr!

Versuchen Sie nicht, das Produkt selbstständig zu reparieren. Im Fall einer Fehlfunktion dürfen Reparaturen ausschließlich von qualifiziertem Personal durchgeführt werden.

⚠️ WARNUNG! Stromschlaggefahr!

Das Produkt darf nicht in Wasser oder andere Flüssigkeiten getaucht werden. Produkt nicht unter laufendes Wasser halten.

⚠️ WARNUNG! Verletzungsgefahr! Schalten Sie das Produkt aus und trennen Sie es von der Stromversorgung, bevor Sie es reinigen und wenn Sie das Produkt nicht benutzen.

⚠️ WARNUNG! Stromschlaggefahr! Verwenden Sie kein beschädigtes Produkt. Trennen Sie das Produkt vom Stromnetz und wenden Sie sich an Ihren Einzelhändler, falls es beschädigt sein sollte.

- Wenn Sie das Produkt in einem Badezimmer verwenden: Ziehen Sie den Netzstecker nach Gebrauch stets aus der Steckdose. Die Nähe zu Wasser stellt eine Gefahr dar, auch wenn das Produkt ausgeschaltet ist.
- Falls Flüssigkeit in das Produkt gelangen oder das Produkt in Wasser fallen sollte, ziehen Sie sofort den Netzstecker. Das Produkt muss vor der Wiederverwendung von einem Fachmann getestet werden.
- Vergewissern Sie sich vor der Verbindung mit der Stromversorgung, dass die Spannung und der Strom mit den Angaben auf dem Typenschild des Produkts übereinstimmen.

- Wenn die Netzanschlussleitung dieses Produktes beschädigt wird, muss sie durch den Hersteller oder seinen Kundendienst oder eine ähnlich qualifizierte Person ersetzt werden, um Gefährdungen zu vermeiden.
- Verwenden Sie das Produkt nicht mit nassen Händen oder während Sie auf einem nassen Boden stehen. Berühren Sie weder das Produkt noch den Netzstecker mit nassen Händen.

Gesundheit

- Dieses Produkt ist kein Medizinprodukt.

⚠️ GEFAHR! Verletzungsgefahr! Verwenden Sie dieses Produkt nicht als Ersatz für eine Inhalationsmaschine.

⚠️ WARNUNG! Verwenden Sie dieses Produkt nicht, wenn Sie an einer der folgenden Krankheiten leiden:

- Hautentzündungen
- Wunden/Schwellungen im Gesicht
- Hautrötungen
- Diabetes
- Ekzeme/Psoriasis
- Herzkrankheiten

- **ACHTUNG! Gefahr von Produktschäden!** Fügen Sie dem Wasserbehälter keine Zusätze (z. B. Öl) hinzu. Nach dem Verdunsten des Wassers können diese Zusätze verbrennen und das Produkt beschädigen.

Aufstellhinweise

- Betreiben Sie das Produkt stets auf einer ebenen, stabilen, hitzebeständigen, sauberen und trockenen Oberfläche.

Feuer-/Verbrennungsgefahr und Hitze

⚠ GEFAHR! Feuergefahr!

Lassen Sie das Produkt niemals unbeaufsichtigt, solange es am Stromnetz angeschlossen ist.

⚠ GEFAHR! Feuergefahr!

Erwärmen Sie das Produkt niemals, wenn es kein Wasser enthält.

⚠ WARNUNG! Verletzungsgefahr durch Verbrennen/Verbrühen!

Berühren Sie nicht die heißen Innenteile des Produkts. Während des Betriebs kocht das Wasser im Wasserbehälter.

- **ACHTUNG! Gefahr von Produktschäden!** Stellen Sie das Produkt nicht in der Nähe von Wärmequellen oder offenem Feuer auf.
- Lassen Sie das Produkt und alle Zubehörteile abkühlen, bevor Sie diese transportieren oder reinigen.
- Bewegen Sie das Produkt nicht, während es in Betrieb ist oder abkühlt.
- Entfernen Sie vor dem Dämpfen Make-up- und Pflegeprodukte von Ihrem Gesicht.

Reinigung

- Trennen Sie das Produkt während des Nichtgebrauchs und vor der Reinigung vom Stromnetz.
- Nach dem Gebrauch sollte das Produkt gereinigt werden, um Ansammlung von Fett und anderen Rückständen zu vermeiden.

● Vor der ersten Verwendung

- Entfernen Sie sämtliche Verpackungsmaterialien.
- Reinigen Sie das Produkt und seine Zubehörteile (siehe „Reinigung und Pflege“).

● Vorbereitung

- Das Produkt kann mit dem Gesichts-Dampfaufsatz **1** oder dem Nasen-Dampfaufsatz **2** benutzt werden.
- Betreiben Sie das Produkt stets auf einer ebenen, stabilen, hitzebeständigen, sauberen und trockenen Oberfläche.

● Wasser einfüllen

- Füllen Sie Leitungswasser in den Messbecher **11** ein:

Wasserfüllpegel	
Betriebs-/Dampfregler 6	Markierung am Messbecher 11
1	1
2	2

Betriebszeit	Markierung am Messbecher 11
5 Minuten	5 min
10 Minuten	10 min
15 Minuten	15 min

- Gießen Sie das Wasser in den Wasserbehälter **5**.

① HINWEISE:

- Überschreiten Sie beim Einfüllen nicht die **MAX.** Füllmarkierung des Wasserbehälters **5**.
- Die Wassermengen mit unterschiedlichen Leistungseinstellungen (1 und 2) und Betriebszeiten sind auf beiden Seiten des Messbechers **11** angegeben (Abb. B, C).

● Öle/feine Kräuter/Pulver zufügen (Optional)

① HINWEISE:

- Fragen Sie Ihren Apotheker oder lesen Sie die Packungsbeilage der Kräuter und Öle, bevor Sie Kräuter und Öle hinzufügen.
- Geben Sie ein paar Tropfen Öl auf ein Wattepad.
- Geben Sie die Kräuter und das Öl nicht direkt in den Wasserbehälter **5** oder den Aromabehälter **1 4**.
- Falls sich der Nasen-Dampfaufsatz **2** auf dem Aromabehälter **4** befinden sollte: Ziehen Sie zuerst den Nasen-Dampfaufsatz **2** von dem Aromabehälter **4** ab.

- Nehmen Sie den Aromabehälter-Deckel **3** vom Aromabehälter **1 4** ab. Fassen Sie, falls notwendig, die Nasen des Aromabehälter-Deckels an.
- Bestreichen Sie ein Wattepad mit etwas Öl/feinen Kräutern/Pulver.
- Legen Sie das Wattepad auf den Innenring des Aromabehälters **1 4**.
- Setzen Sie den Aromabehälter-Deckel **3** in den Aromabehälter **1 4**.

● Gesichts-Dampfaufsatz

- Setzen Sie den Gesichts-Dampfaufsatz **1** auf die Basiseinheit **8**. Richten Sie die Öffnung des Gesichts-Dampfaufsatzes am Betriebs-/Dampfregler **6** aus. Halten Sie die Basiseinheit fest und drehen Sie den Gesichts-Dampfaufsatz bis zum Einrasten im Uhrzeigersinn.

● Nasen-Dampfaufsatz

- Platzieren Sie den Nasen-Dampfaufsatz **2** auf dem Aromabehälter **4**. Setzen Sie den Nasen-Dampfaufsatz **4** auf die Basiseinheit **8**: Richten Sie die Öffnung des Nasen-Dampfaufsatzes am Betriebs-/Dampfregler **6** aus. Halten Sie die Basiseinheit **8** fest und drehen Sie den Aromabehälter bis zum Einrasten im Uhrzeigersinn.

● Bedienung

- ① **HINWEIS:** Betreiben Sie das Produkt nicht ohne den Gesichts-Dampfaufsatz **1** bzw. den Nasen-Dampfaufsatz **2**.

⚠ **WARNUNG! Verletzungsgefahr durch Verbrennen/Verbrühen!**

- Berühren Sie während des Betriebs nicht das Wasser im Wasserbehälter **5**. Das Wasser kocht.
- Verbinden Sie den Netzstecker **9** mit einer Steckdose.

- Produkt ein-/ausschalten: Drehen Sie den Betriebs-/Dampfregler **6** auf eine der folgenden Positionen:

Position	Aktion	LED 7
0	Produkt aus	Aus
1	Wenig Dampf	Ein
2 *	Mehr Dampf	Ein

*** Position 2 darf nicht mit dem Nasen-Dampfaufsatz **2** verwendet werden**

- ① **HINWEIS:** Der Dampf wird jetzt erzeugt. Je nach Wassermenge und Dampfeinstellung kann es bis zu 10 Minuten dauern, bis sich ausreichend Dampf bildet.
- Schließen Sie die Augen und halten Sie Ihr Gesicht/Ihre Nase über den ausgewählten Dampfaufsatz **1** **2** (Abb. D, E).
- ① **HINWEIS:** Je näher Sie Ihr Gesicht bzw. Ihre Nase an den Gesichts-Dampfaufsatz **1** bzw. den Nasen-Dampfaufsatz **2** halten, desto intensiver wird der Dampf. Ziehen Sie sich etwas zurück, falls der Dampf zu intensiv werden sollte.

- **Bei Verwendung des Gesichts-Dampfaufsatzes **1**:** Die Dampfmenge kann manuell mit dem Stift **12** eingestellt werden:

Position	Aktion
MIN	Wenig Dampf
MAX	Mehr Dampf

(Die **MIN**- und **MAX**-Anzeigen **10** befinden sich an der Rückseite der Basiseinheit **8**)

- **Produkt am Ende der Verwendung ausschalten:** Stellen Sie den Betriebs-/Dampfregler **6** auf Position 0.

- ① **HINWEIS:** Aus Sicherheitsgründen schaltet sich das Produkt automatisch aus, wenn das Wasser im Wasserbehälter **5** verdampft ist. Wenn Sie das Produkt weiter verwenden möchten, ziehen Sie den Netzstecker **9** aus der Steckdose.

Lassen Sie das Produkt abkühlen, bevor Sie es erneut verwenden.

● Demontage

- ⚠ **WARNUNG! Verletzungsgefahr durch Verbrennen/Verbrühen!** Bewegen Sie das Produkt nicht, während es in Betrieb ist oder abkühlt.
- Ziehen Sie den Netzstecker **9** aus der Steckdose.
- Halten Sie die Basiseinheit **8** fest und drehen Sie den Dampfaufsatz **1** **2** entgegen dem Uhrzeigersinn, um ihn zu entriegeln. Entfernen Sie den Dampfaufsatz von der Basiseinheit.
- Entfernen Sie ggf. den Deckel **3**. Entsorgen Sie den Inhalt des Aromabehälters **1** **4**.

● Reinigung und Pflege

- ⚠ **GEFAHR! Stromschlaggefahr!** Vor dem Reinigen des Produkts: Ziehen Sie stets den Netzstecker **9** aus der Steckdose.
- ⚠ **WARNUNG!** Tauchen Sie das Produkt niemals in Wasser oder andere Flüssigkeiten. Halten Sie das Produkt niemals unter fließendes Wasser.
- ⚠ **ACHTUNG:** Nach dem Gebrauch sollte das Produkt gereinigt werden, um die Ansammlung von Fett und anderen Rückständen zu vermeiden.
- Wischen Sie die Basiseinheit **8** und den Wasserbehälter **5** mit einem angefeuchteten Tuch ab.
- Lassen Sie kein Wasser und keine anderen Flüssigkeiten in das Innere der Basiseinheit **8** gelangen.
- Reinigen Sie das Produkt nicht mit aggressiven Reinigungsmitteln oder harten Bürsten.

- Reinigen Sie die Zubehörteile mit warmem Seifenwasser. Mit klarem Wasser abspülen.
- Nach dem Reinigen: Alle Teile und Zubehörteile trocknen.

● Lagerung

- Bewahren Sie das Produkt während des Nichtgebrauchs in der Originalverpackung auf.
- Lagern Sie das Produkt an einem trockenen, für Kinder unzugänglichen Ort.

● Entsorgung

Die Verpackung besteht aus umweltfreundlichen Materialien, die Sie über die örtlichen Recyclingstellen entsorgen können.



Beachten Sie die Kennzeichnung der Verpackungsmaterialien bei der Abfalltrennung, diese sind gekennzeichnet mit Abkürzungen (a) und Nummern (b) mit folgender Bedeutung: 1–7: Kunststoffe / 20–22: Papier und Pappe / 80–98: Verbundstoffe.



Das Produkt und die Verpackungsmaterialien sind recycelbar, entsorgen Sie diese getrennt für eine bessere Abfallbehandlung. Das Triman-Logo gilt nur für Frankreich.



Möglichkeiten zur Entsorgung des ausgedienten Produkts erfahren Sie bei Ihrer Gemeinde- oder Stadtverwaltung.



Werfen Sie Ihr Produkt, wenn es ausgedient hat, im Interesse des Umweltschutzes nicht in den Hausmüll, sondern führen Sie es einer fachgerechten Entsorgung zu. Über Sammelstellen und deren Öffnungszeiten können Sie sich bei Ihrer zuständigen Verwaltung informieren.

● Garantie

Das Produkt wurde nach strengen Qualitätsrichtlinien sorgfältig produziert und vor Anlieferung gewissenhaft geprüft. Im Falle von Mängeln dieses Produkts stehen Ihnen gegen den Verkäufer des Produkts gesetzliche Rechte zu. Diese gesetzlichen Rechte werden durch unsere im Folgenden dargestellte Garantie nicht eingeschränkt.

Sie erhalten auf dieses Produkt 3 Jahre Garantie ab Kaufdatum. Die Garantiefrist beginnt mit dem Kaufdatum. Bitte bewahren Sie den Original-Kassenbon gut auf. Diese Unterlage wird als Nachweis für den Kauf benötigt.

Tritt innerhalb von 3 Jahren ab dem Kaufdatum dieses Produkts ein Material- oder Fabrikationsfehler auf, wird das Produkt von uns – nach unserer Wahl – für Sie kostenlos repariert oder ersetzt. Diese Garantie verfällt, wenn das Produkt beschädigt, nicht sachgemäß benutzt oder gewartet wurde.

Die Garantieleistung gilt für Material- oder Fabrikationsfehler. Diese Garantie erstreckt sich nicht auf Produktteile, die normaler Abnutzung ausgesetzt sind (z. B. Batterien) und daher als Verschleißteile angesehen werden können oder Beschädigungen an zerbrechlichen Teilen, z. B. Schalter, Akkus oder die aus Glas gefertigt sind.

Abwicklung im Garantiefall

Um eine schnelle Bearbeitung Ihres Anliegens zu gewährleisten, folgen Sie bitte den folgenden Hinweisen:

Bitte halten Sie für alle Anfragen den Kassenbon und die Artikelnummer (z. B. IAN 123456_7890) als Nachweis für den Kauf bereit.

Die Artikelnummer entnehmen Sie bitte dem Typenschild, einer Gravur, auf dem Titelblatt Ihrer Bedienungsanleitung (unten links) oder als Aufkleber auf der Rück- oder Unterseite des Produkts.

Sollten Funktionsfehler oder sonstige Mängel auftreten, kontaktieren Sie zunächst die nachfolgend benannte Serviceabteilung telefonisch oder per E-Mail.

Ein als defekt erfasstes Produkt können Sie dann unter Beifügung des Kaufbelegs (Kassenbon) und der Angabe, worin der Mangel besteht und wann er aufgetreten ist, für Sie portofrei an die Ihnen mitgeteilte Service-Anschrift übersenden.

Service

DE Service Deutschland

Tel.: 0800 5435 111

E-Mail: owim@lidl.de

AT Service Österreich

Tel.: 0800 292726

E-Mail: owim@lidl.at

CH Service Schweiz

Tel.: 0800562153















E-Mail: owim@lidl.ch



Avertissements et symboles utilisés	Page 16
Introduction	Page 16
Utilisation conforme	Page 16
Contenu de l'emballage	Page 17
Description des pièces	Page 17
Données techniques	Page 17
Consignes de sécurité	Page 17
Avant la première utilisation	Page 20
Préparation	Page 20
Remplissage de l'eau	Page 21
Ajout d'huiles/de fines herbes/poudre (facultatif)	Page 21
Diffuseur facial de vapeur	Page 21
Diffuseur nasal de vapeur	Page 21
Fonctionnement	Page 21
Démontage	Page 22
Nettoyage et entretien	Page 22
Rangement	Page 23
Mise au rebut	Page 23
Garantie	Page 23

Avertissements et symboles utilisés

Les avertissements suivants sont utilisés dans ce mode d'emploi et sur l'emballage :

	<p>DANGER ! Ce symbole avec ce signal important de « Danger » indique un danger avec un risque élevé de blessures graves ou de mort si la situation dangereuse n'est pas évitée.</p>		<p>Courant alternatif / Tension alternative</p>
	<p>AVERTISSEMENT ! Ce symbole avec ce signal important de « Avertissement » indique un danger avec un risque moyen de blessures graves ou de mort si la situation dangereuse n'est pas évitée.</p>		<p>Hertz (fréquence du secteur)</p>
	<p>PRUDENCE ! Ce symbole avec ce signal important de « Prudence » indique un danger avec un risque faible de blessures légères à importantes si la situation dangereuse n'est pas évitée.</p>		<p>Watt</p>
	<p>REMARQUE : Ce symbole avec ce signal important « Remarque » propose plus d'informations utiles.</p>		<p>Ce symbole indique que le produit ne doit pas être placé dans une baignoire, une douche ou un récipient rempli d'eau.</p>
	<p>REMARQUE : Ce symbole avec ce signal important « Remarque » propose plus d'informations utiles.</p>		<p>Convient pour les aliments. Ce produit n'a aucune influence négative sur le goût ou l'odeur.</p>
	<p>1</p>		<p>N'utilisez pas le diffuseur nasal de vapeur 2 sur la position vapeur numéro 2.</p>
	<p>1</p>		

SAUNA FACIAL

● Introduction

Nous vous félicitons pour l'achat de votre nouveau produit. Vous avez opté pour un produit de grande qualité. Le mode d'emploi fait partie intégrante de ce produit. Il contient des indications importantes pour la sécurité, l'utilisation et la mise au rebut. Veuillez lire consciencieusement toutes les indications d'utilisation et de sécurité du produit. Ce produit doit uniquement être utilisé conformément aux instructions et dans les domaines d'application spécifiés. Lors d'une cession à tiers, veuillez également remettre tous les documents.

● Utilisation conforme

Ce sauna facial est destiné aux soins du visage avec de la vapeur.

Le produit est conçu pour une utilisation domestique. Une utilisation commerciale n'est pas prévue.

Le fabricant décline toute responsabilité pour les dommages résultant d'une utilisation inadéquate.

● Contenu de l'emballage

Contrôlez l'exhaustivité des pièces livrées après avoir déballé le produit et vérifiez l'état parfait de toutes les pièces. Retirez tous les matériaux d'emballage avant utilisation.

Veillez vous adresser à notre service après-vente, si des pièces manquent ou sont endommagées.

- 1 Bloc moteur
- 1 Diffuseur facial de vapeur avec récipient d'arôme
- 1 Diffuseur nasal de vapeur
- 1 Récipient d'arôme (diffuseur nasal de vapeur)
- 1 Couverture du récipient d'arôme (diffuseurs facial et nasal de vapeur)
- 1 Verre mesureur
- 1 Mode d'emploi

● Description des pièces

Avant de lire, pliez le côté avec les illustrations. Familiarisez-vous avec toutes les fonctions du produit.

- 1 Diffuseur facial de vapeur avec récipient d'arôme
- 2 Diffuseur nasal de vapeur
- 3 Couverture du récipient d'arôme (diffuseurs facial et nasal de vapeur)
- 4 Récipient d'arôme (diffuseur nasal de vapeur)
- 5 Réservoir d'eau
- 6 Bouton de fonctionnement/sélecteur de la vapeur (0 1 2)
- 7 LED
- 8 Bloc moteur
- 9 Cordon d'alimentation avec fiche de secteur
- 10 Repère **MIN** et **MAX** (au dos du bloc moteur)
- 11 Verre mesureur
- 12 Patte

● Données techniques

Tension d'entrée : 220-240 V~, 50/60 Hz
Classe de protection : II
Consommation d'énergie : 100 W
Certification SGS/GS (HG05389 uniquement)



Consignes de sécurité

AVANT D'UTILISER LE PRODUIT, FAMILIARISEZ-VOUS AVEC TOUTES LES CONSIGNES DE SÉCURITÉ ET LES INSTRUCTIONS CONCERNANT SON UTILISATION ! TRANSMETTEZ TOUS LES DOCUMENTS CONCERNANT LE PRODUIT LORSQUE VOUS LE DONNEZ À UN TIERS !

Dans le cas de dommages résultant du non-respect des instructions du mode d'emploi, le recours à la garantie est annulé ! Toute responsabilité est déclinée pour les dommages consécutifs ! Aucune responsabilité n'est assumée dans le cas de dommages aux biens et aux personnes résultant d'une utilisation inappropriée ou du non-respect des consignes de sécurité !

Enfants et personnes atteintes d'un handicap



⚠️ AVERTISSEMENT ! DANGER DE MORT ET D'ACCIDENT POUR LES ENFANTS EN BAS ÂGE ET LES ENFANTS !

Ne jamais laisser les enfants sans surveillance avec le matériel d'emballage. Il existe un risque d'étouffement par le matériau d'emballage. Les enfants sous-estiment souvent les dangers.

⚠️ AVERTISSEMENT ! Risque de brûlures ! Conservez les enfants et animaux domestiques hors de portée du produit lorsqu'il est en fonctionnement ou en train de refroidir. La vapeur produite peut brûler les peaux sensibles.

- Le produit peut être utilisé par des enfants de 8 ans et plus ainsi que par des personnes ayant des capacités physiques, sensorielles ou mentales réduites ou manquant d'expérience et de connaissance que s'ils sont placés sous surveillance ou s'ils ont été instruits de l'utilisation sûre de ce produit et qu'ils ont compris les risques en découlant.

- Les enfants ne doivent pas jouer avec le produit.
- Le nettoyage et l'entretien réalisables par l'utilisateur ne doivent pas être effectués par des enfants sans surveillance.

Sécurité électrique

⚠️ AVERTISSEMENT !

Risque

d'électrocution !

N'utilisez pas ce produit près d'une baignoire, d'une douche, d'un lavabo ou de tout autre récipient contenant de l'eau.



⚠️ AVERTISSEMENT !

Risque d'électrocution !

N'essayez pas de réparer le produit par vous-même. En cas de dysfonctionnement, les réparations doivent être effectuées par de la main d'œuvre qualifiée.

⚠️ AVERTISSEMENT ! Risque

d'électrocution !

Il est interdit de plonger le produit dans de l'eau ou tout autre liquide. Prière de ne pas maintenir le produit sous l'eau courante.

⚠ AVERTISSEMENT ! Risque de blessures ! Éteignez le produit et débranchez-le de l'alimentation électrique, lorsqu'il n'est pas utilisé et avant d'effectuer tout nettoyage.

⚠ AVERTISSEMENT ! Risque d'électrocution ! N'utilisez aucun produit endommagé. Débranchez le produit du réseau électrique et adressez-vous à votre commerçant s'il est endommagé.

- Si vous utilisez le produit dans une salle de bains : débranchez la fiche de secteur de la prise de courant après l'utilisation. La proximité de l'eau constitue un danger même lorsque le produit est éteint.
- Si un liquide pénètre dans le produit ou si le produit venait à tomber dans l'eau, débranchez immédiatement la fiche de secteur. Le produit doit être testé par un technicien spécialisé avant d'être réutilisé.
- Assurez-vous avant le branchement sur l'alimentation électrique que la tension et l'intensité du courant correspondent bien aux indications de l'étiquette signalétique du produit.

- Si le câble électrique de ce produit est endommagé, il doit être remplacé soit par le fabricant ou par son service après-vente ou soit par une main d'œuvre qualifiée afin d'éviter tout danger.
- N'utilisez pas le produit avec des mains humides ou si vous vous tenez sur un sol humide. Ne touchez pas ni le produit ni la fiche d'alimentation en ayant les mains mouillées.

Santé

- Ce produit n'est pas un dispositif médical.

⚠ DANGER ! Risque de blessures ! N'utilisez pas ce produit en remplacement d'un inhalateur.

⚠ AVERTISSEMENT ! N'utilisez pas ce produit si vous avez l'une des maladies suivantes :

- inflammations de peau
- blessures/gonflements au visage
- éruption cutanée
- diabète
- eczéma/psoriasis
- maladies cardiaques

■ **ATTENTION ! Risque de dommages au produit !**

Il est interdit d'ajouter des additifs (p. ex. de l'huile) dans le réservoir d'eau. Après l'évaporation de l'eau, ces additifs peuvent brûler et endommager le produit.

Remarques sur le positionnement

- Faites fonctionner le produit sur une surface plane, stable et résistante à la chaleur, et qui soit propre et sèche.

Risque d'incendie/de brûlure et de développement de chaleur

⚠ **DANGER ! Risque d'incendie !** Le produit ne doit jamais rester sans surveillance tant qu'il est branché sur le réseau électrique.

⚠ **DANGER ! Risque d'incendie !** Ne chauffez jamais le produit s'il ne contient pas d'eau.

⚠ **AVERTISSEMENT ! Risque de blessure par brûlure/ébullition !** Ne touchez pas les pièces chaudes à l'intérieur du produit. Pendant le fonctionnement, l'eau bout dans le réservoir.

■ **ATTENTION ! Risque de dommages au produit !**

Ne placez pas le produit près de sources de chaleur ou de flammes.

- Laissez le produit et toutes ses pièces refroidir avant de les transporter ou de les nettoyer.
- Ne déplacez pas le produit lorsqu'il est en fonctionnement ou en train de refroidir.
- Enlevez le maquillage et les produits de soin de votre visage avant d'utiliser la vapeur.

Nettoyage

- Débranchez le produit du réseau électrique lorsque vous ne l'utilisez pas et avant le nettoyage.
- Après l'utilisation, le produit doit être nettoyé afin d'éviter l'accumulation de graisse et d'autres résidus.

● **Avant la première utilisation**

- Retirez tous les matériaux d'emballage.
- Nettoyez le produit et toutes les pièces des accessoires (voir « Nettoyage et entretien »).

● **Préparation**

- Le produit peut être utilisé avec le diffuseur facial de vapeur **1** ou le diffuseur nasal de vapeur **2**.
- Faites fonctionner le produit sur une surface plane, stable et résistante à la chaleur, et qui soit propre et sèche.

● Remplissage de l'eau

- Versez de l'eau du robinet dans le verre mesureur [11] :

Niveau de remplissage de l'eau	
Bouton de fonctionnement/ sélecteur de la vapeur [6]	Repère sur le verre mesureur [11]
1	1
2	2

Durée de fonctionnement	Repère sur le verre mesureur [11]
5 minutes	5 min
10 minutes	10 min
15 minutes	15 min

- Versez l'eau dans le réservoir d'eau [5].

① REMARQUES :

- Lors du remplissage, ne dépassez pas le repère **MAX** sur le réservoir d'eau [5].
- Les quantités d'eau avec différents réglages de puissance (1 et 2) et les durées de fonctionnement sont indiquées des deux côtés du verre mesureur [11] (ill. B, C).

● Ajout d'huiles/de fines herbes/ poudre (facultatif)

① REMARQUES :

- Avant d'ajouter des herbes et huiles, demandez à votre pharmacien ou lisez le dépliant sur les plantes et les huiles.
- Mettez quelques gouttes d'huile sur un disque de coton.
- Ne mettez pas les herbes et l'huile directement dans le récipient d'eau [5] ou le récipient d'arôme [1] [4].
- Si le diffuseur nasal de vapeur [2] se trouve sur le récipient d'arôme [4] : enlevez d'abord le diffuseur nasal de vapeur [2] du récipient d'arôme [4].

- Enlevez le couvercle du récipient d'arôme [3] du récipient d'arôme [1] [4]. Saisissez, si nécessairement, les pattes du couvercle du récipient d'arôme.
- Enduisez un disque de coton avec un peu d'huile/des fines herbes/de la poudre.
- Placez le disque de coton sur la bague intérieure du récipient d'arôme [1] [4].
- Placez le couvercle du récipient d'arôme [3] dans le récipient d'arôme [1] [4].

● Diffuseur facial de vapeur

- Placez le diffuseur facial de vapeur [1] sur le bloc moteur [8]. Réglez l'ouverture du diffuseur facial de vapeur face au bouton de fonctionnement/sélecteur de la vapeur [6]. Tenez le bloc moteur et tournez le diffuseur facial de vapeur dans le sens des aiguilles d'une montre jusqu'à ce qu'il s'enclenche.

● Diffuseur nasal de vapeur

- Placez le diffuseur nasal de vapeur [2] sur le récipient d'arôme [4]. Placez le diffuseur nasal de vapeur [4] sur le bloc moteur [8] : réglez l'ouverture du diffuseur nasal de vapeur face au bouton de fonctionnement/sélecteur de la vapeur [6]. Tenez bien le bloc moteur [8] et tournez le récipient d'arôme dans le sens des aiguilles d'une montre jusqu'à ce qu'il s'enclenche.

● Fonctionnement

- ① **REMARQUE :** ne faites pas fonctionner le produit sans son diffuseur facial de vapeur [1] ou diffuseur nasal de vapeur [2].

- ⚠ **AVERTISSEMENT ! Risque de blessure par brûlure/ébullantage !** Ne touchez pas l'eau dans le réservoir d'eau [5] durant le fonctionnement. L'eau bout.
- Branchez la fiche de secteur [9] sur une prise de courant.

- Allumer/éteindre le produit : tournez le bouton de fonctionnement/sélecteur de la vapeur [6] sur une des positions suivantes :

Position	Action	LED [7]
0	Produit éteint	Désactivé
1	Peu de vapeur	Marche
2 *	Plus de vapeur	Marche

* **La position 2 ne doit pas être utilisée avec le diffuseur nasal de vapeur [2]**

- ① **REMARQUE :** la vapeur est maintenant produite. Selon la quantité d'eau et le réglage de la vapeur, la formation d'une vapeur suffisante peut prendre jusqu'à 10 minutes.

- Fermez les yeux et tenez votre visage/votre nez au-dessus du diffuseur de vapeur choisi [1] [2] (ill. D, E).

- ① **REMARQUE :** plus vous tenez votre visage près du diffuseur facial de vapeur [1] ou votre nez près du diffuseur nasal de vapeur [2], plus la vapeur devient intense. Reculez légèrement en arrière si la vapeur devient trop intense.

- **Lors de l'utilisation du diffuseur facial de vapeur [1] :** la quantité de vapeur peut être ajustée manuellement avec la patte [12] :

Position	Action
MIN	Peu de vapeur
MAX	Plus de vapeur

(Le repère **MIN** et **MAX** [10] se trouve au dos du bloc moteur [8])

- **Éteindre le produit après l'utilisation :** placez le bouton de fonctionnement/sélecteur de la vapeur [6] sur la position 0.

- ① **REMARQUE :** pour des raisons de sécurité, le produit s'éteint automatiquement lorsque l'eau présente dans le réservoir d'eau [5] s'est évaporée. Débranchez la fiche de secteur [9] de la prise de courant si vous n'utilisez plus le produit.

Laissez refroidir le produit, avant de le réutiliser.

● Démontage

- ⚠ **AVERTISSEMENT ! Risque de blessure par brûlure/ébullition !** Ne déplacez pas le produit lorsqu'il est en fonctionnement ou en train de refroidir.

- Débranchez la fiche de secteur [9] de la prise de courant.
- Tenez bien le bloc moteur [8] et tournez le diffuseur de vapeur [1] [2] dans le sens inverse des aiguilles d'une montre jusqu'à ce qu'il se dégage. Retirez le diffuseur de vapeur du bloc moteur.
- Ôtez évil. le couvercle [3]. Jetez le contenu du récipient d'arôme [1] [4].

● Nettoyage et entretien

- ⚠ **DANGER ! Risque d'électrocution !** Avant le nettoyage du produit : débranchez la fiche de secteur [9] de la prise de courant.

- ⚠ **AVERTISSEMENT !** Ne plongez jamais le produit dans de l'eau ou tout autre liquide. Ne maintenez jamais le produit sous l'eau courante.

- ⚠ **ATTENTION :** après l'utilisation, le produit doit être nettoyé afin d'éviter l'accumulation de graisse et d'autres résidus.

- Essayez le bloc moteur [8] et le réservoir d'eau [5] avec un chiffon humide.
- Ne laissez jamais d'eau ou d'autres liquides pénétrer à l'intérieur du bloc moteur [8].
- N'utilisez jamais de produits de nettoyage agressifs ou de brosses dures pour nettoyer le produit.

- Nettoyez les pièces des accessoires dans de l'eau chaude savonneuse. Veuillez rincer à l'eau claire.
- Après le nettoyage : séchez toutes les pièces des accessoires.

● **Rangement**

- Conservez le produit lorsqu'il n'est pas utilisé dans son emballage d'origine.
- Rangez le produit dans un endroit sec, hors de la portée des enfants.

● **Mise au rebut**

L'emballage se compose de matières recyclables pouvant être mises au rebut dans les déchetteries locales.



Veuillez respecter l'identification des matériaux d'emballage pour le tri sélectif, ils sont identifiés avec des abréviations (a) et des chiffres (b) ayant la signification suivante : 1-7 : plastiques / 20-22 : papiers et cartons / 80-98 : matériaux composite.



Le produit et les matériaux d'emballage sont recyclables, mettez-les au rebut séparément pour un meilleur traitement des déchets.

Le logo Triman n'est valable qu'en France.



Votre mairie ou votre municipalité vous renseigneront sur les possibilités de mise au rebut des produits usagés.



Afin de contribuer à la protection de l'environnement, veuillez ne pas jeter votre produit usagé dans les ordures ménagères, mais éliminez-le de manière appropriée. Pour obtenir des renseignements concernant les points de collecte et leurs horaires d'ouverture, vous pouvez contacter votre municipalité.

● **Garantie**

Le produit a été fabriqué selon des critères de qualité stricts et contrôlé consciencieusement avant sa livraison. En cas de défaillance, vous êtes en droit de retourner ce produit au vendeur. La présente garantie ne constitue pas une restriction de vos droits légaux.

Ce produit bénéficie d'une garantie de 3 ans à compter de sa date d'achat. La durée de garantie débute à la date d'achat. Veuillez conserver le ticket de caisse original. Il fera office de preuve d'achat.

Si un problème matériel ou de fabrication devait survenir dans 3 ans suivant la date d'achat de ce produit, nous assurons à notre discrétion la réparation ou le remplacement du produit sans frais supplémentaires. La garantie prend fin si le produit est endommagé suite à une utilisation inappropriée ou à un entretien défaillant.

La garantie couvre les vices matériels et de fabrication. Cette garantie ne s'étend ni aux pièces du produit soumises à une usure normale (p. ex. des piles) et qui, par conséquent, peuvent être considérées comme des pièces d'usure, ni aux dommages sur des composants fragiles, comme des interrupteurs, des batteries ou des éléments fabriqués en verre.

Faire valoir sa garantie

Pour garantir la rapidité d'exécution de la procédure de garantie, veuillez respecter les indications suivantes :

Veuillez conserver le ticket de caisse et la référence du produit (par ex. IAN 123456_7890) à titre de preuve d'achat pour toute demande.

Le numéro de référence de l'article est indiqué sur la plaque d'identification, gravé sur la page de titre de votre manuel (en bas à gauche) ou sur un autocollant apposé sur la face arrière ou inférieure du produit.

En cas de dysfonctionnement du produit, ou de tout autre défaut, contactez en premier lieu le service après-vente par téléphone ou par e-mail aux coordonnées indiquées ci-dessous.

Vous pouvez alors envoyer franco de port tout produit considéré comme défectueux au service clientèle indiqué, accompagné de la preuve d'achat (ticket de caisse) et d'une description écrite du défaut avec mention de sa date d'apparition.

Service après-vente

(FR) Service après-vente France

Tél.: 0800904879

E-Mail: owim@lidl.fr

(CH) Service après-vente Suisse

Tél.: 0800562153















E-Mail: owim@lidl.ch



Avvertenze e simboli utilizzati	Pagina 26
Introduzione	Pagina 26
Utilizzo secondo la destinazione d'uso	Pagina 26
Contenuto della confezione	Pagina 27
Descrizione dei componenti	Pagina 27
Dati tecnici	Pagina 27
Istruzioni per la sicurezza	Pagina 27
Prima del primo utilizzo	Pagina 30
Preparazione	Pagina 30
Riempire con acqua	Pagina 31
Aggiungere olio / erbe / polvere (opzionale)	Pagina 31
Vaporizzatore facciale	Pagina 31
Vaporizzatore nasale	Pagina 31
Funzionamento	Pagina 31
Smontaggio	Pagina 32
Pulizia e manutenzione	Pagina 32
Conservazione	Pagina 33
Smaltimento	Pagina 33
Garanzia	Pagina 33

Avvertenze e simboli utilizzati

Nel presente manuale e sull'imballaggio sono utilizzate le seguenti avvertenze:

 <p>PERICOLO! Questo simbolo con il termine "Pericolo" indica una minaccia ad alto rischio che, se non evitata, può causare gravi lesioni o un esito letale.</p>	 Corrente / Tensione alternata
	 Hertz (frequenza di rete)
	 Watt
 <p>AVVERTENZA! Questo simbolo con il termine "Avvertenza" indica una minaccia a medio rischio che, se non evitata, può causare gravi lesioni o un esito letale.</p>	 Simbolo di un prodotto della classe di protezione II.
 <p>CAUTELA! Questo simbolo con il termine "Cautela" indica una minaccia a basso rischio che, se non evitata, può causare lesioni lievi o di media gravità.</p>	 Questo simbolo indica che il prodotto non deve essere collocato in una vasca da bagno, doccia o contenitore pieno d'acqua.
 <p>INDICAZIONE: Questo simbolo con il termine "Indicazione" contiene ulteriori utili informazioni.</p>	 Per alimenti. Il prodotto non ha effetti avversi su gusto e odore.
   	<p>Non utilizzare il vaporizzatore nasale 2 in posizione vapore 2.</p>

SAUNA PER IL VISO

● Introduzione

Congratulazioni per l'acquisto del vostro nuovo prodotto. Avete optato per un prodotto di alta qualità. Le istruzioni d'uso sono parte integrante di questo prodotto. Esse contengono importanti avvertenze sulla sicurezza, l'impiego e lo smaltimento. Prima dell'utilizzo del prodotto, prendere conoscenza di tutte le istruzioni d'uso e delle avvertenze di sicurezza. Utilizzare il prodotto solo come descritto e per i campi di applicazione indicati. Consegnare tutte le documentazioni su questo prodotto quando viene ceduto a terzi.

● Utilizzo secondo la destinazione d'uso

Questa sauna facciale è destinata alla cura del viso grazie al vapore.

Il prodotto è concepito per l'uso domestico. Non è previsto l'uso commerciale.

Il produttore non si assume alcuna responsabilità per danni dovuti a utilizzi non conformi.

● Contenuto della confezione

Dopo aver disimballato il prodotto, verificare che tutte le parti siano complete e in perfette condizioni. Rimuovere tutti i materiali di imballaggio prima dell'uso.

Contattare il nostro servizio clienti se le parti sono mancanti o danneggiate.

- 1x Unità di base
- 1x Vaporizzatore facciale con contenitore degli aromi
- 1x Vaporizzatore nasale
- 1x Contenitore aromi (attacco vapore nasale)
- 1x Coperchio del contenitore aromi (per attacco vapore facciale e nasale)
- 1x Recipiente graduato
- 1x Manuale utente

● Descrizione dei componenti

Aprire la pagina pieghevole con i disegni prima di leggere. Familiarizzare con tutte le funzioni del prodotto.

- 1 Vaporizzatore facciale con contenitore degli aromi
- 2 Vaporizzatore nasale
- 3 Coperchio del contenitore degli aromi (per attacco vapore facciale e nasale)
- 4 Contenitore degli aromi (attacco vapore nasale)
- 5 Serbatoio dell'acqua
- 6 Regolatore di funzionamento / vapore (0 1 2)
- 7 LED
- 8 Unità di base
- 9 Cavo d'alimentazione e spina
- 10 Indicazioni **MIN** e **MAX** (sul retro dell'unità di base)
- 11 Recipiente graduato
- 12 Perno

● Dati tecnici

Tensione di ingresso:	220-240 V~, 50/60 Hz
Classe di protezione:	II
Potenza assorbita:	100 W
Certificato SGS / GS (solo HG05389)	



Istruzioni per la sicurezza

PRIMA DI USARE IL PRODOTTO PER LA PRIMA VOLTA, FAMILIARIZZARE CON TUTTE LE INDICAZIONI D'USO E DI SICUREZZA! SE SI CEDE IL PRODOTTO A TERZI, ACCLUDERE PARIMENTI TUTTA LA DOCUMENTAZIONE!

In caso di danni dovuti al mancato rispetto di questo manuale, la garanzia è invalidata! La Società declina qualsiasi responsabilità per danni consequenziali! In caso di danni a cose o persone dovuti a un utilizzo non conforme o al mancato rispetto delle istruzioni di sicurezza, la Società non si assume alcuna responsabilità!

Bambini e disabili



⚠ AVVERTENZA! PERICOLO PER L'INCOLUMITÀ DEI BAMBINI!

Non lasciare mai i bambini incustoditi con il materiale per imballaggio. Sussiste il pericolo di soffocamento dei bambini con il materiale d'imballaggio. I bambini non sono in grado di valutare l'entità dei pericoli.

- ⚠ AVVERTENZA! Pericolo di ustioni!** Tenere bambini e animali domestici lontani dal prodotto durante l'uso o quando si raffredda. Il vapore emesso può bruciare la pelle sensibile.
- Quest'apparecchio può essere utilizzato da bambini di età superiore agli 8 anni, da persone con capacità fisiche, sensoriali o mentali ridotte o da persone inesperte solo se supervisionate o preventivamente istruite sull'utilizzo in sicurezza del prodotto e solo se informate dei pericoli legati al prodotto stesso.

- I bambini non possono giocare con il prodotto.
- La pulizia e la manutenzione utente non possono essere eseguite da bambini senza supervisione.

Sicurezza elettrica

⚠ AVVERTENZA! Pericolo di scossa elettrica!



Non utilizzare questo prodotto in prossimità di vasche da bagno, docce, lavandini o altri recipienti che contengono acqua.

- ⚠ AVVERTENZA! Pericolo di scossa elettrica!** Non tentare di riparare autonomamente il prodotto. In caso di cattivo funzionamento le riparazioni possono essere eseguite esclusivamente da personale qualificato.

- ⚠ AVVERTENZA! Pericolo di scossa elettrica!** Il prodotto non deve essere immerso in acqua o altri liquidi. Non tenere il prodotto sotto l'acqua corrente.

⚠ AVVERTENZA! Pericolo di lesioni! Spegnere il prodotto e scollegarlo dall'alimentazione prima di pulirlo e quando non lo si utilizza.

⚠ AVVERTENZA! Pericolo di scossa elettrica!
Non utilizzare il prodotto danneggiato. Scollegare il prodotto dall'alimentazione elettrica e contattare il rivenditore se è danneggiato.

- Se si utilizza il prodotto in un bagno: Scollegare sempre la spina dalla presa dopo l'uso. La vicinanza all'acqua rappresenta un rischio, anche quando il prodotto è spento.
- Se del liquido penetra nel prodotto o se lo stesso cade in acqua, scollegare immediatamente la spina. Il prodotto deve essere testato da un tecnico qualificato prima del suo riutilizzo.
- Prima del collegamento alla rete elettrica assicurarsi che tensione e corrente corrispondano ai dati riportati sulla targhetta del prodotto.

- Se il cavo di alimentazione elettrica del prodotto viene danneggiato deve essere sostituito dal produttore o dal suo servizio clienti, o da persona qualificata, per evitare rischi.
- Non utilizzare il prodotto con le mani bagnate o in piedi su un pavimento bagnato. Non toccare il prodotto né la spina con le mani bagnate.

Salute

- Questo prodotto non è un dispositivo medico.

⚠ PERICOLO! Pericolo di lesioni! Non utilizzare questo prodotto in sostituzione di una macchina per inalazione.

⚠ AVVERTENZA! Non utilizzare questo prodotto se si soffre di una delle seguenti patologie:

- Infiammazioni cutanee
- Ferite/Ingrossamenti sul viso
- Arrossamenti della pelle
- Diabete
- Eczemi/Psoriasi
- Cardiopatie

- **ATTENZIONE! Pericolo di danni al prodotto!** Non aggiungere additivi (ad es. olio) al serbatoio dell'acqua. Dopo l'evaporazione dell'acqua, questi additivi possono bruciare e danneggiare il prodotto.

Istruzioni per l'installazione

- Utilizzare sempre il prodotto su una superficie piana, stabile, resistente al calore, pulita e asciutta.

Pericolo di incendio/ustioni e calore

- ⚠ **PERICOLO! Pericolo di incendio!** Non lasciare mai il prodotto incustodito fintanto che è collegato alla rete elettrica.
- ⚠ **PERICOLO! Pericolo di incendio!** Non riscaldare mai il prodotto se non contiene acqua.
- ⚠ **AVVERTENZA! Pericolo di ustioni o scottature!** Non toccare le parti interne calde del prodotto. Durante il funzionamento, l'acqua bolle nell'apposito serbatoio.

- **ATTENZIONE! Pericolo di danni al prodotto!** Non installare il prodotto in prossimità di fonti di calore o fiamme libere.
- Lasciar raffreddare il prodotto e tutti gli accessori prima di trasportarli o pulirli.
- Non spostare il prodotto quando è in funzione o mentre si raffredda.
- Prima del trattamento a vapore, pulire il viso da trucchi e prodotti per la cura dello stesso.

Pulizia

- Scollegare il prodotto dalla rete elettrica quando non viene utilizzato e prima della pulizia.
- Dopo l'uso, il prodotto deve essere pulito per evitare l'accumulo di grasso e altri residui.

● Prima del primo utilizzo

- Rimuovere tutti i materiali di imballaggio.
- Pulire il prodotto e i suoi accessori (vedere "Pulizia e manutenzione").

● Preparazione

- Il prodotto può essere utilizzato con il vaporizzatore facciale **1** o con il vaporizzatore nasale **2**.
- Utilizzare sempre il prodotto su una superficie piana, stabile, resistente al calore, pulita e asciutta.

● Riempire con acqua

- Riempire il misurino [11] con acqua di rubinetto:

Livello di riempimento dell'acqua	
Regolatore di funzionamento / vapore [6]	Segno sul misurino [11]
1	1
2	2

Tempo di funzionamento	Segno sul misurino [11]
5 minuti	5 min
10 minuti	10 min
15 minuti	15 min

- Versare l'acqua nel serbatoio [5].

① INDICAZIONI:

- Durante il riempimento, non superare il segno **MAX** sul serbatoio dell'acqua [5].
- Le quantità d'acqua con diverse impostazioni di portata (1 e 2) e tempi di funzionamento sono indicate su entrambi i lati del misurino [11] (Fig. B, C).

● Aggiungere olio / erbe / polvere (opzionale)

① INDICAZIONI:

- Prima di aggiungere erbe e oli, chiedere al farmacista o leggere il foglietto illustrativo.
- Mettere qualche goccia d'olio su un dischetto di cotone.
- Non mettere le erbe e l'olio direttamente nel serbatoio dell'acqua [5] o nel contenitore degli aromi [1] [4].
- Se il vaporizzatore nasale [2] si trova sul contenitore degli aromi [4]: Rimuovere prima il vaporizzatore nasale [2] dal contenitore degli aromi [4].

- Rimuovere il coperchio [3] dal contenitore degli aromi [1] [4]. Se necessario, prendere il coperchio del contenitore degli aromi dalle sporgenze.
- Spalmare un po' di olio / erbe / polvere su un dischetto di cotone.
- Posizionare il dischetto di cotone sull'anello interno del contenitore degli aromi [1] [4].
- Collocare il coperchio [3] nel contenitore degli aromi [1] [4].

● Vaporizzatore facciale

- Posizionare il vaporizzatore facciale [1] sull'unità di base [8]. Allineare l'apertura del vaporizzatore facciale con il regolatore di funzionamento / vapore [6].
Tenere saldamente l'unità di base e ruotare il vaporizzatore facciale in senso orario finché non scatta in posizione.

● Vaporizzatore nasale

- Posizionare il vaporizzatore nasale [2] sul contenitore degli aromi [4].
Posizionare il vaporizzatore nasale [4] sull'unità di base [8]. Allineare l'apertura del vaporizzatore nasale con il regolatore di funzionamento / vapore [6].
Tenere saldamente l'unità di base [8] e ruotare il contenitore degli aromi in senso orario finché non scatta in posizione.

● Funzionamento

- ① **INDICAZIONE:** Non utilizzare il prodotto senza il dispositivo vaporizzatore facciale [1] o il vaporizzatore nasale [2].

- ⚠ **AVVERTENZA! Pericolo di ustioni o scottature!** Durante il funzionamento, non toccare l'acqua nel serbatoio [5], l'acqua bolle.
- Collegare la spina [9] a una presa.

- Accendere / spegnere il prodotto: Ruotare il regolatore di funzionamento / vapore [6] in una delle seguenti posizioni:

Posizione	Azione	LED [7]
0	Prodotto spento	Spento
1	Poco vapore	Acceso
2 *	Più vapore	Acceso

* La posizione 2 non deve essere utilizzata con il vaporizzatore nasale [2]

- ① **INDICAZIONE:** Viene ora generato il vapore. A seconda della quantità d'acqua e dell'impostazione del vapore, possono essere necessari fino a 10 minuti perché si formi vapore a sufficienza.

- Chiudere gli occhi e tenere il viso / il naso sopra il vaporizzatore scelto [1] [2] (fig. D, E).

- ① **INDICAZIONE:** Quanto più si tiene il viso o il naso vicino al vaporizzatore facciale [1] o nasale [2], tanto più intenso sarà il vapore. Tirarsi un po' indietro se il vapore dovesse diventare troppo intenso.

- **Quando si utilizza il vaporizzatore facciale [1]:** La quantità di vapore può essere regolata manualmente con il perno [12]:

Posizione	Azione
MIN	Poco vapore
MAX	Più vapore

(Gli indicatori **MIN** e **MAX** [10] si trovano sul retro dell'unità di base [8])

- **Spegnere il prodotto al termine dell'uso:** Impostare il regolatore di funzionamento / vapore [6] sulla posizione 0.

- ① **INDICAZIONE:** Per motivi di sicurezza, il prodotto si spegne automaticamente quando l'acqua nel serbatoio [5] è evaporata. Se si desidera continuare a utilizzare il prodotto, tirare la spina di alimentazione [9] dalla presa di corrente.

Lasciare raffreddare il prodotto prima di riutilizzarlo.

● Smontaggio

- ⚠ **AVVERTENZA! Pericolo di ustioni o scottature!** Non spostare il prodotto quando è in funzione o mentre si raffredda.

- Scollegare la spina [9] dalla presa.
- Tenere saldamente l'unità di base [8] e ruotare il vaporizzatore [1] [2] in senso antiorario per sbloccarlo. Rimuovere il vaporizzatore dall'unità di base.
- Rimuovere eventualmente il coperchio [3]. Smaltire il contenuto del contenitore degli aromi [1] [4].

● Pulizia e manutenzione

- ⚠ **PERICOLO! Pericolo di scossa elettrica!** Prima di pulire il prodotto: Scollegare sempre la spina [9] dalla presa.

- ⚠ **AVVERTENZA!** Non immergere mai il prodotto in acqua o altri liquidi. Non tenere mai il prodotto sotto l'acqua corrente.

- ⚠ **ATTENZIONE:** Dopo l'uso, il prodotto deve essere pulito per evitare l'accumulo di grasso e altri residui.

- Pulire l'unità di base [8] e il serbatoio dell'acqua [5] con un panno umido.
- Non permettere all'acqua né ad altri liquidi di penetrare all'interno dell'unità di base [8].
- Non pulire il prodotto con detergenti aggressivi o spazzole dure.

- Pulire gli accessori con acqua calda e sapone. Sciacquare con acqua pulita.
- Dopo la pulizia: Asciugare tutte le parti e gli accessori.

● **Conservazione**

- Conservare il prodotto nella confezione originale quando non viene utilizzato.
- Conservare il prodotto in un luogo asciutto, fuori dalla portata dei bambini.

● **Smaltimento**

L'imballaggio è composto da materiali ecologici che possono essere smaltiti presso i siti di raccolta locali per il riciclo.



Osservare l'identificazione dei materiali di imballaggio per lo smaltimento differenziato, i quali sono contrassegnati da abbreviazioni (a) e da numeri (b) con il seguente significato: 1-7: plastiche / 20-22: carta e cartone / 80-98: materiali compositi.



Il prodotto e il materiale da imballaggio sono riciclabili. Smaltire separatamente per un ottimale trattamento dei rifiuti. Il logo Triman è valido solamente per la Francia.



E' possibile informarsi circa le possibilità di smaltimento del prodotto usato presso l'amministrazione comunale o cittadina.



Per questioni di tutela ambientale non gettare il prodotto usato tra i rifiuti domestici, ma provvedere invece al suo corretto smaltimento. Presso l'amministrazione competente è possibile ricevere informazioni circa i siti di raccolta e i relativi orari di apertura.

● **Garanzia**

Il prodotto è stato prodotto secondo severe direttive di qualità e controllato con premura prima della consegna. In caso di difetti del prodotto, l'acquirente può far valere i propri diritti legali nei confronti del venditore. Questi diritti legali non vengono limitati in alcun modo dalla garanzia di seguito riportata.

Questo prodotto è garantito per 3 anni a partire dalla data di acquisto. Il termine di garanzia ha inizio a partire dalla data di acquisto. Conservare lo scontrino di acquisto originale in buone condizioni. Questo documento servirà a documentare l'avvenuto acquisto.

Il prodotto da Lei acquistato dà diritto ad una garanzia di 3 anni a partire dalla data di acquisto. La presente garanzia decade nel caso di danneggiamento del prodotto, di utilizzo o di manutenzione inadeguati.

La prestazione di garanzia vale sia per difetti di materiale che per difetti di fabbricazione. La presente garanzia non si estende a parti del prodotto soggette a normale usura e che possono essere identificate, pertanto, come parti soggette a usura (p. es., le batterie), né a danni su parti staccabili, come interruttore, batterie o simili, realizzate in vetro.

Gestione dei casi in garanzia

Per garantire un rapido disbrigo delle proprie pratiche, seguire le istruzioni seguenti:

Per ogni richiesta si prega di conservare lo scontrino e il codice dell'articolo (ad es. IAN 123456_7890) come prova d'acquisto.

Il numero d'articolo può essere dedotto dalla targhetta, da un'incisione, dal frontespizio delle istruzioni (in basso a sinistra) oppure dall'adesivo applicato sul retro o sul lato inferiore.

In caso di disfunzioni o avarie, contattare innanzitutto i partner di assistenza elencati di seguito telefonicamente oppure via e-mail.

Si può inviare il prodotto ritenuto difettoso all'indirizzo del centro di assistenza indicato con spedizione esente da affrancatura, completo del documento di acquisto (scontrino) e della descrizione del difetto, specificando anche quando tale difetto si è verificato.

Assistenza

IT Assistenza Italia
Tel.: 800790789
E-Mail: owim@lidl.it

CH Assistenza Svizzera
Tel.: 0800562153
E-Mail: owim@lidl.ch



OWIM GmbH & Co. KG

Stiftsbergstraße 1
74167 Neckarsulm
GERMANY

Model No.: HG05389
Version: 06/2020

IAN 327873_2001

