



## CAR SEAT COVER SET

**GB**  
**CAR SEAT COVER SET**  
Assembly and safety advice

**SI**  
**KOMPLET PREVLEK ZA  
AVTOMOBILSKE SEDEŽE**  
Navodila za montažo in varnost

**SK**  
**AUTOPOŤAHY**  
Pokyny pre montáž a bezpečnosť

**HU**  
**AUTÓS ÜLÉSHUZAT**  
Szerelési- és biztonsági utasítások

**CZ**  
**SADA AUTOPOTAHŮ**  
Pokyny k montáži a bezpečnostní pokyny

**DE AT CH**  
**AUTOSITZBEZUG-SET**  
Montage- und Sicherheitshinweise

Walser GmbH  
Radetzkystraße 114  
A-6845 Hohenems  
Email: office@walsergroup.com  
www.walsergroup.com

Last Information Update/Stand der Informationen: 06 / 2024  
Ident.-No.: 476085\_2404-062024-4

IAN 476085\_2404



IAN 476085\_2404

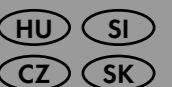

GB

On the following pages you will find diagrams for the installation instructions. Please familiarise yourself with the features of the product.

HU

A következő oldalakon a szerelési útmutató ábráit találja. Szenteljen időt a termék összes funkciójának megismerésére.

SI

Na naslednjih straneh so slike k navodilom za montažo. Podrobno si oglejte vse funkcije izdelka.

CZ

Na následujících stranách najdete obrázky k návodu na montáž. Seznamte se se všemi funkcemi výrobku.

SK

Na nasledujících stranách sú obrázky návodu na montáž. Zoznámte sa so všetkými funkciami výrobku.

DE AT CH

Auf den folgenden Seiten befinden sich die Abbildungen zur Montageanleitung. Machen Sie sich mit allen Funktionen des Produkts vertraut.

GB	Assembly and safety advice	Page	6
HU	Szerelési- és biztonsági utasítások	Oldal	7
SI	Navodila za montažo in varnost	Stran	8
CZ	Pokyny k montáži a bezpečnostní pokyny	Strana	9
SK	Pokyny pre montáž a bezpečnosť	Strana	10
DE/AT/CH	Montage- und Sicherheitshinweise	Seite	11

## Autositzbezug-Set

### • Einleitung



Wir beglückwünschen Sie zu Ihrem Kauf. Sie haben sich damit für ein hochwertiges Produkt entschieden. Die Bedienungsanleitung ist Bestandteil dieses Produktes. Machen Sie sich vor der Benutzung des Geräts mit allen Bedien- und Sicherheitshinweisen vertraut. Benutzen Sie das Produkt nur wie beschrieben und für die angegebenen Einsatzbereiche. Händigen Sie alle Unterlagen bei Weitergabe des Produktes an Dritte mit aus.

### • Bestimmungsgemäße Verwendung

Autositzbezug-Set für Fahrer- und Beifahrersitze sowie Rücksitzbänke von KFZ (gemäß beiliegender Typenliste).

### • Sicherheitshinweise

Der korrekte Ersteinbau bzw. die Befestigung des Sitzbezuges am Fahrzeug ist zwingend notwendig, um die Sicherheit des Anwenders zu garantieren. Beim Einbau des Sitzbezuges ist Folgendes zu beachten:

- ⚠️ WARNUNG! ERSTICKUNGSGEFAHR!** Die Verpackung von Kleinkindern fernhalten.
- Einbau ausschließlich in Personenkraftwagen laut Typenliste auf Verpackung oder beiliegender, detaillierter Typenliste gestattet.
- Richtige Zuordnung der Sitze (Fahrer- und Beifahrersitz). Die Zuordnung erfolgt durch die am Sitzbezug angebrachte Kennzeichnung „Airbag“. Diese Kennzeichnung muss an der außenliegenden Lehenseite angebracht werden (siehe Abb. 1.0).



Abb. 1.0

- Kopfstützenführungen, Lehnenverstellhebel/-räder für Lehnenentriegelungen bzw. Armlehnen dürfen mit dem Sitzbezug nicht verdeckt werden. Es müssen ordnungsgemäße Aussparungen gemacht werden. Bitte beachten Sie dazu das Kapitel „Einbau“.
- Verschobene Sitzbezüge müssen neu positioniert werden. Ist dies auf Grund fortgeschrittenen Verschleißes nicht mehr möglich, muss der Bezug entfernt bzw. ausgetauscht werden.
- An den Sitzbezugsöffnungen darf keinesfalls manipuliert werden (kein Abdecken, Vernähen oder selbstständiges Reparieren).

Dieser Schonbezug wurde von der TÜV-Rheinland Group geprüft.

**⚠️ VORSICHT!** Bei nicht ordnungsgemäßem Einbau kann das richtige Austreten des Sitzairbags im Falle eines Aufpralls nicht gewährleistet werden.

### • Sitzbezüge einbauen

Sie benötigen eine spitze Schere.

**Wichtig:** Vor dem Einbau bitte unbedingt durchlesen!

- Bild 1:** Kopfstütze entfernen (bei manchen Ausführungen muss die Kopfstütze in der Werkstatt demontiert werden).
- Bild 2:** Lehne von oben nach unten beziehen.
- Bild 3:** Richtige Zuordnung der Seitenairbag-Etiketten (rechter/linker Sitz) beachten! Das Seitenairbag-Etikett muss sich an der Außenseite (Türseite) des jeweiligen Sitzes befinden.
- Bild 4:** Lasche zwischen Sitzfläche und Lehne durchziehen.
- Bild 5:** Klettverschluss hinten schließen.
- Bild 6:** Sitzfläche von vorn nach hinten beziehen.
- Bild 7:** Metallhaken an den Gummischlaufen befestigen.
- Bild 8+9:** Die hinteren Gummischlaufen zwischen Sitzfläche und Lehne durchziehen (wie zuvor die Lasche des Lehnenbezuges). Unter dem Sitz die Metallhaken je nach Ausführung am Sitz festmachen (z.B. an vorhandenen Metallstäben - ACHTUNG nicht am Airbagkabel festmachen!)
- Bild 10:** Oder alle Gummischlaufen mit sich selber verbinden.

**ACHTUNG!** Aussparungen für Armlehnen, Verstellhebel etc. (wie unter Bild 11 – 15 beschrieben) müssen eingeschritten werden.

**Falls Ihr Sitz mit Armlehnen ausgestattet ist, weiter mit Bild 11. Ansonsten weiter zu Bild 15.**

- Bild 11:** Bezug bis zur Armlehne hinunterziehen. Bezug muss oben gut sitzen.
- Bild 12:** Bezug an der Stelle der Armlehnen einschneiden. Schnitt darf nicht zu groß werden.
- Bild 13:** Armlehne hochstellen und durch die eingeschrittene Öffnung des Bezuges

durchziehen.

**Bild 14:** Lasche zwischen Sitzfläche und Lehne durchziehen und Klettverschluss schließen.

**Falls Ihr Sitz mit Seitenhebel ausgestattet ist, weiter mit Bild 15. Ansonsten weiter zu Bild 16.**

**Bild 15:** Sitz beziehen wie unter Bild 2 erläutert. Bezug muss oben gut sitzen. Bezug an der Stelle der Seitenhebel einschneiden. Schnitt darf nicht zu groß werden. Mit Hilfe einer Schere den Bezug unter den Führungsbeschlag schieben.

**Falls Ihr Sitz mit Sitzgestellverkleidung ausgestattet ist, weiter mit Bild 16. Ansonsten weiter zu Bild 18.**

**Bild 16:** (für Renault oder Mercedes) Sitzgestellverkleidung unter dem Sitz öffnen. Sitzgestellverkleidung unter den Sitzbezug falten.

**Bild 17:** Lasche zwischen Sitzfläche und Lehne durchziehen. Klettverschluss hinten schließen.

**Bild 18:** Kopfstützen überziehen.

**Bild 19:** Kopfstützen-Montageleiste so positionieren, dass die Kopfstützenführung in eine der kleinen Montage-Öffnungen geführt werden kann. Bei Bedarf mit einer Schere zwei der Montage-Öffnungen miteinander verbinden.

**Bild 20:** Kopfstütze des Vordersitzes montieren und korrekten, straff sitzenden Bezug prüfen.

**Bild 21+22:** Rücksitzbank von vorne nach hinten beziehen. Eventuell Rücksitzbank nach vorne kippen.

**Bild 23:** Bezug an der Stelle der Gurte genau positionieren und einschneiden.  
**Bild 24:** Bezug unter die Gurthalterung schieben. Bezug über die Rückenlehne ziehen. Bezug muss unter den Gurten durchgeführt werden!

**Bild 25:** Bezug an der Stelle der Gurtführung einschneiden.  
**Bild 26:** Bezug unter das Plastik der Gurtführung schieben.  
**Bild 27:** Durch die Reißverschlusssteilung ist der Lehnenbezug teilbar. Die Rücksitzlehne bleibt somit umklappbar.

**Bild 28:** Hinten die Gummischlaufen mit den Metallhaken verbinden.

**Bild 29:** Kopfstützen hinten überziehen.

**Bild 30:** Den Bezug Rücksitz-Lehne an der Stelle der Kopfstütze in X-Form einschneiden.

**Bild 31+32:** Bezug unter das Plastik schieben.

### • Pflege- und Entsorgungshinweise

- Handwäsche (max. 40°C)
- Nicht bügeln
- Nicht bleichen
- Nicht chemisch reinigen
- Nicht trommelrocknen

Der Sitzbezug kann durch den Restmüll entsorgt werden.

Die Verpackung entsprechend den örtlichen Bestimmungen entsorgen.

### • Service & Garantie

Das Produkt wurde mit großer Sorgfalt und unter ständiger Kontrolle produziert. Sie erhalten auf dieses Produkt drei Jahre Garantie ab Kaufdatum. Bitte bewahren Sie den Kasenbon auf. Die Garantie gilt nur für Material- und Fabrikationsfehler und entfällt bei missbräuchlicher oder unsachgemäßer Behandlung. Ihre gesetzlichen Rechte, insbesondere die Gewährleistungsrechte, werden durch diese Garantie nicht eingeschränkt. Geltungsbereich: Bitte wenden Sie sich an die für Sie eingerichtete Service-Hotline oder setzen Sie sich mit der Servicestelle im europäischen Wirtschaftsraum in Verbindung. Kosten: Kostenfreie Reparatur bzw. Austausch oder Geldrückgabe. Keine Transportkosten.

**TIPP:** Bevor Sie Ihr Produkt einsenden, wenden Sie sich telefonisch an unsere Hotline. So können wir Ihnen bei eventuellen Bedienungsfehlern helfen.

**Serviceadresse:**  
Walser Industrie- und Handels GmbH  
office@walsergroup.com  
www.walsergroup.com  
Kostenfreie Service Hotline: 00800 00300030

**Retourenadresse:**  
Walser Customer Service Germany  
Walser GmbH  
Bleicheweg 15, Postfach 3325  
DE-88131 Lindau  
DEUTSCHLAND

**IAN 476085\_2404**



**GB**

### Scope of delivery

- 2 x covers for front seats (in 1 or 2 parts according to design)
  - 2 - 5 x covers for headrests (according to design)
  - 1 x cover for rear backrest (in 1 to 5 parts according to design)
  - 1 x cover for back seat (not separable)
  - Metal hooks (located in the headrest covers)
  - List of types
  - Assembly instruction
- 



**HU**

### A csomagolás tartalma

- 2 x elülső üléshez (1 vagy 2 részes, a kiviteltől függően)
  - 2-5 x fejtámla huzat (a kiviteltől függően)
  - 1 x hátsó ülőfelület huzat (nem osztható)
  - 1 x hátsó ülés háttámla huzat (1-5 részes, a kiviteltől függően)
  - fémkampók (a fejtámla huzatokban találhatóak)
  - Típuslista
  - Használati utasítás
- 

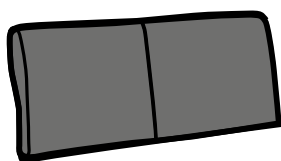

**SI**

### Obseg dobave

- 2 x prevleka za sprednje sedeže (v 1 ali 2 delih, odvisno od izvedbe izdelka)
  - 2-5 x prevlek za naslonjalo za glavo (odvisno od izvedbe izdelka)
  - 1 x prevleka za naslonjalo zadnjega sedeža (v 1 do 5 delov, odvisno od izvedbe izdelka)
  - 1 x prevleka zadnje sedežne površine (ni deljiva)
  - Seznam tipov
  - Navodila za uporabo
- 



**CZ**

### Rozsah dobavy

- 2 x potahy na přední sedadla (1 dílné nebo 2dílné, podle provedení výrobku)
  - 2-5 x potahů na hlavové opěrky (podle provedení výrobku)
  - 1 x potah na opěradlo zadního sedadla (1 dílný a 5dílný, podle provedení výrobku)
  - 1 x potah na sedák zadního sedadla (nedělitelný)
  - Kovové háčky (nacházejí se v potazích na hlavové opěrky)
  - Seznam typů
  - Návod k použití
- 



**SK**

### Rozsah dobavy

- 2 x poťahy predných sedadiel (vyhotovené ako 1 alebo 2 diely, podľa vyhotovenia výrobku)
  - 2-5 x poťahov hlavových opierok (podľa vyhotovenia výrobku)
  - 1 x poťah zadného operadla (vyhotovené ako 1 až 5 dielov, podľa vyhotovenia výrobku)
  - 1 x poťah sedacej plochy zadných sedadiel (nie je možné rozdeliť)
  - kovové háčiky (nachádzajú sa v poťahoch hlavových opierok)
  - Zoznam typov
  - Návod na obsluhu
- 

**DE AT CH**

### Lieferumfang

- 2 x Bezüge Vordersitze (in 1 oder 2 Teilen, je nach Artikelausführung)
- 2-5 x Bezüge Kopfstützen (je nach Artikelausführung)
- 1 x Bezug Rücksitz-Lehne (in 1 bis 5 Teilen, je nach Artikelausführung)
- 1 x Bezug Rücksitz-Sitzfläche (nicht teilbar)
- Metallhaken (Befinden sich in den Kopfstützenbezügen)
- Typenliste
- Bedienungsanleitung

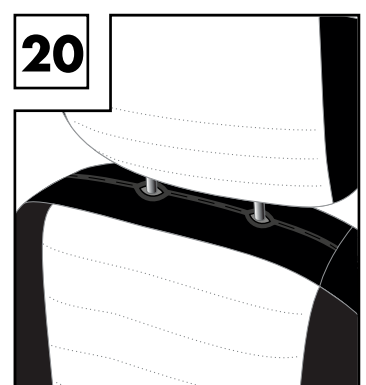
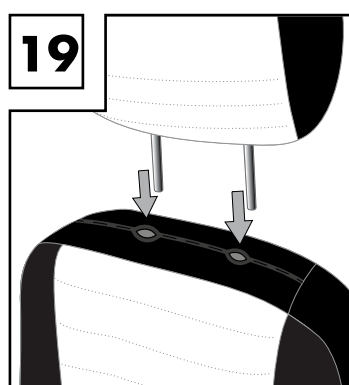
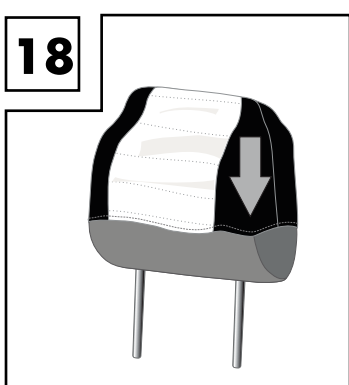
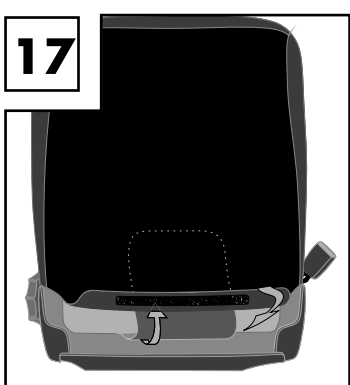
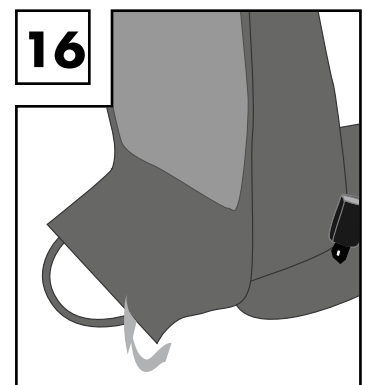
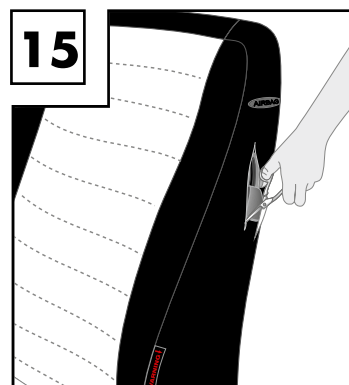
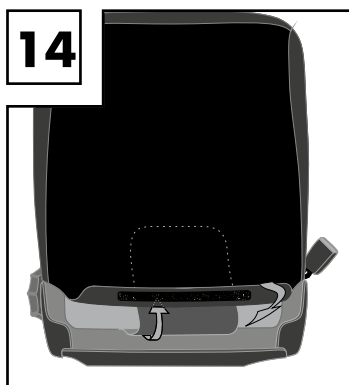
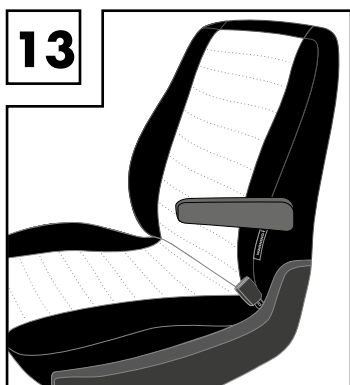
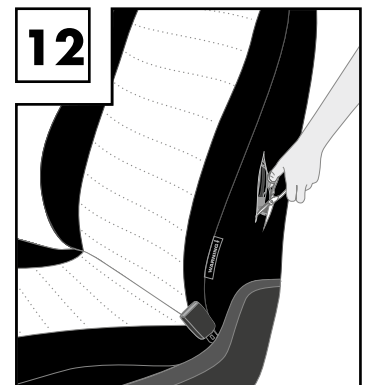
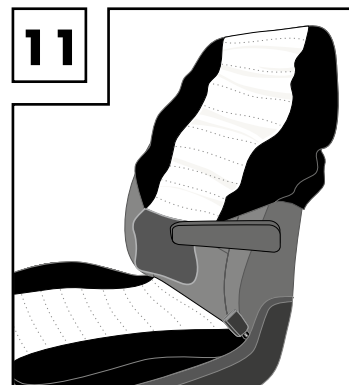
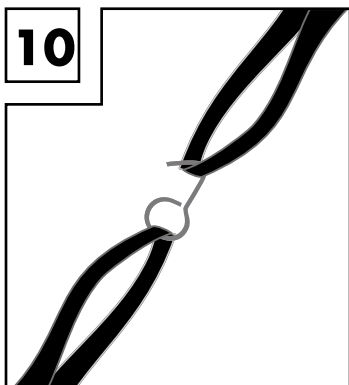
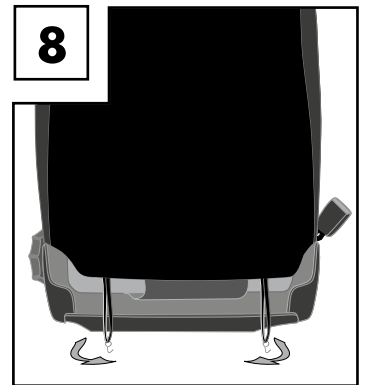
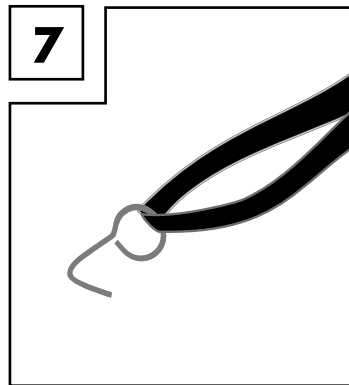
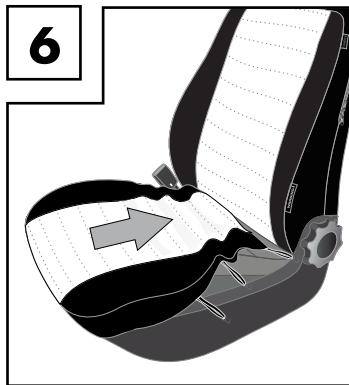
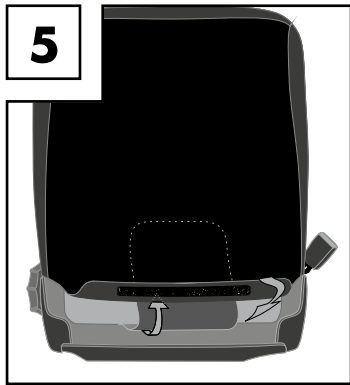
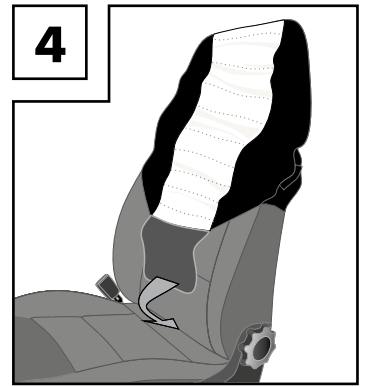
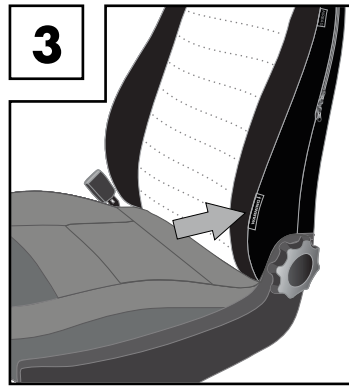
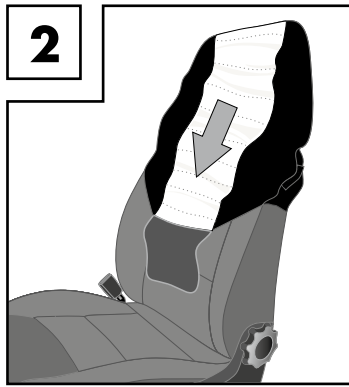
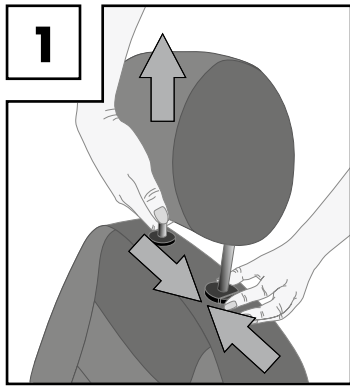

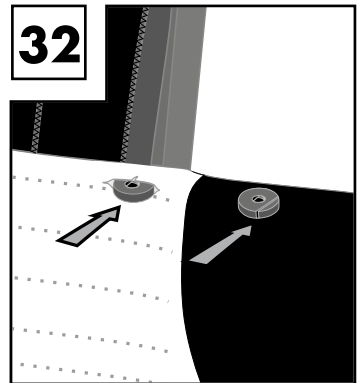
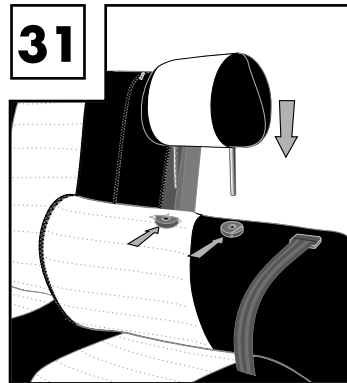
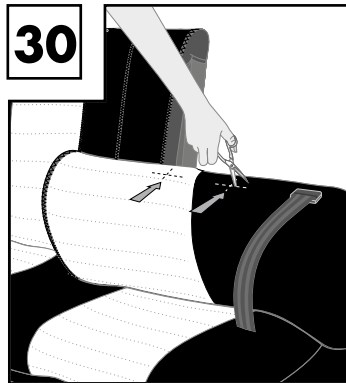
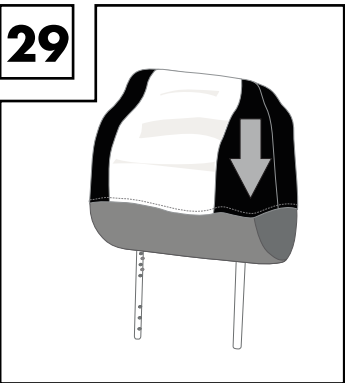
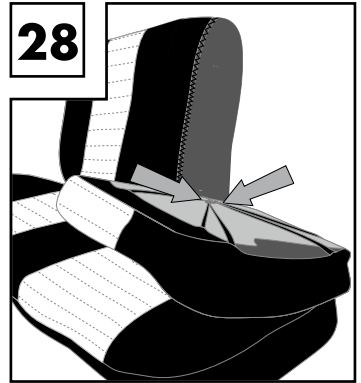
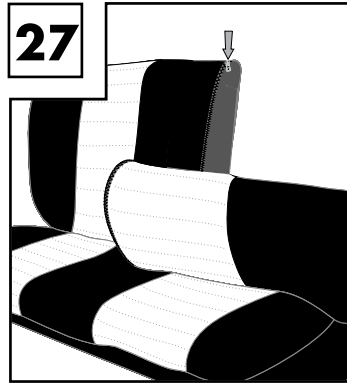
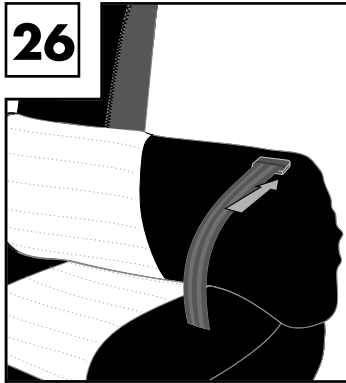
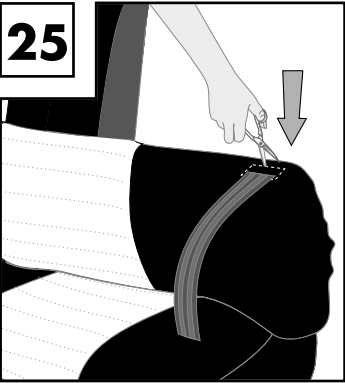
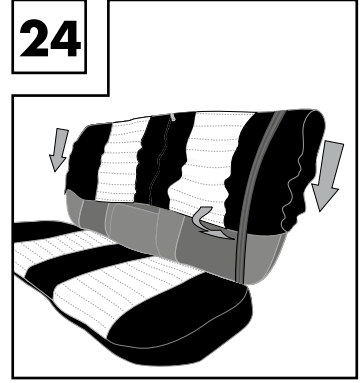
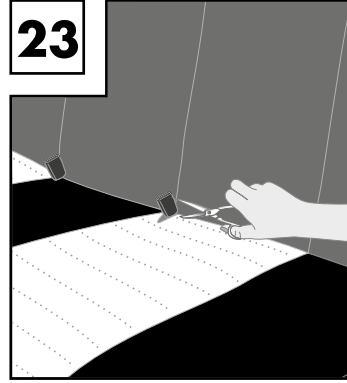
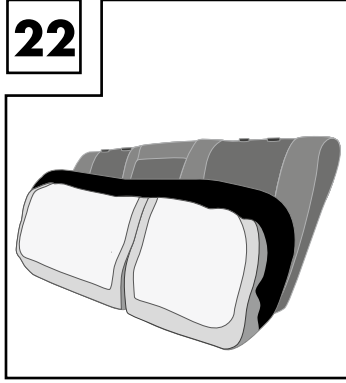

## Car seat cover set

### • Introduction



We congratulate you on your purchase. You have chosen a high quality product. The instructions for use are to be considered as part of this product. Before using the product, please familiarise yourself with all the safety information and instructions for use. Only use the product as instructed and only for the stated areas of use. If you pass the product on to anyone else, please ensure that you also pass on all the documentation with it.

### • Intended use

Set of car seat covers for the driver's seat, passenger's seat and the back seats of cars (according to the enclosed type list).

### • Safety instructions

Correct installation res. fastening of the seat covers to the vehicle is essential to guarantee the safety of the user. Please pay attention to the following information when installing the seat covers:



**⚠ WARNING! DANGER OF SUFFOCATION!** Keep the packaging out of reach of small children.

- Installation is permissible only in cars that are indicated in the list of types on the packaging or in the enclosed, detailed list of types.
- Correct assignment of the seat (driver and front passenger seat). The covers are assigned by the marking „airbag“ attached to the seat cover. This marking must be attached to the outer side of the backrest (see fig. 1.0).



Fig. 1.0

- Headrest inserts, adjustment levers / wheels for release of backrests or armrests may not be covered with the seat cover. Allowances must be made for appropriate inserts. Please observe the instructions given in section "Installation".
- Displaced seat covers must be repositioned. If this is no longer possible due to an advanced state of wear and tear, the cover must be removed or replaced.
- Manipulation of the opening of the seat covers is not permissible (no covering, sewing up or repairs by yourself).

This protective cover has been tested by TÜV Rhineland Group.

**⚠ CAUTION!** If the seat covers are installed incorrectly, the proper extension and inflation of the seat air bag cannot be guaranteed in the case of a collision.

### • Installation of seat covers

You need a pair of pointed scissors.

**Important:** Please read the information below before installing the seat covers!

- Fig. 1:** Remove headrests (in some car models the headrests must be dismantled in a garage).
- Fig. 2:** Cover the backrest by pulling the cover downwards.
- Fig. 3:** Pay attention to the correct assignment of the side airbag label (right / left seat)! The side airbag label must be located at the outside (door side) of the respective seat.
- Fig. 4:** Pull the strap through between the seat and the backrest.
- Fig. 5:** Then close the fastener.
- Fig. 6:** Cover the seat from the front to the back.
- Fig. 7:** Fasten the metal hooks to the rubber loops.
- Fig. 8+9:** Pull the rear rubber loops between the seat and backrest (as you did with the strap of the backrest cover). Fasten the metal hooks under the seat according to the car model (e.g. to the existing metal rods - ATTENTION Do not fasten to airbag cables!)
- Fig. 10:** Or fasten all rubber loops together.

#### ATTENTION!

Openings for backrest releases, adjustment levers, side levers etc. (as described under fig. 11 - 15) must be cut out.

**If your seat is equipped with armrests, proceed as described under fig. 11. Otherwise go to fig. 15.**

- Fig. 11:** Pull the cover down as far as the armrest. The cover must be tightly fitting on top.
- Fig. 12:** Cut the cover in the position of the armrest. The cut-out may not be too large.
- Fig. 13:** Push up the armrest and pull it through the cut-out opening of the cover.
- Fig. 14:** Pull the strap through between the seat and the backrest and close with the fastener.

**If your seat is equipped with side levers, proceed as described under fig.**

**15. Otherwise go to fig. 16.**

- Fig. 15:** Cover the seat as described under Fig. 2. The cover must be tightly fitting on top. Cut the cover in the position of the side lever. The cut-out may not be too large. With the aid of scissors, push the cover under the guide fitting.

**If your seat is equipped with seat frame cladding, proceed as described under fig. 16. Otherwise go to fig. 18.**

- Fig. 16:** (for Renault and Mercedes) Open the seat frame cladding under the seat. Fold the seat frame cladding under the seat cover.
- Fig. 17:** Pull the strap through between the seat and the backrest. Then close the fastener at the back.
- Fig. 18:** Cover the headrests.
- Fig. 19:** Position the fitting strip so that the headrest strut(s) can be lined up with at least one of the small mounting openings. If necessary, use scissors to make a continuous opening between the two mounting openings.
- Fig. 20:** Mount the front seat headrest and check the cover is fitted correctly and tightly.
- Fig. 21+22:** Apply the cover for the rear seat from front to back. You may need to tilt the rear seat forward.
- Fig. 23:** Position the cover exactly in the location of the seat belt. Carefully cut the cover in the position of the seat belt.
- Fig. 24:** Push the cover under the seat belt holder. Pull the cover under the backrest. The cover must be under the seat belt!
- Fig. 25:** Cut the cover in the position of the belt guide.
- Fig. 26:** Push the cover beneath the plastic of the belt guide.
- Fig. 27:** The back rest cover can be split at the zip fastener divider. This ensures the split rear seat back can still be folded down.
- Fig. 28:** Fasten the rubber loops at the back to the metal hooks.
- Fig. 29:** Cover the rear headrests.
- Fig. 30:** Cut the backrest cover in the position of the headrest in an x-shaped form.
- Fig. 31+32:** Push the cover under the plastic.

### • Instructions for care and disposal



Handwash (max. 40°C)



Do not iron



Do not use bleach



Do not dry clean



Do not dry in a tumbler

The seat covers can be disposed of in the household waste. Please dispose of the packaging in accordance with the local regulations.

### • Service & guarantee

This product has been produced with great care and under continuous quality control. The product comes with a three year guarantee from date of purchase. Please keep your receipt safe. The guarantee applies only to material and manufacturing defects and does not apply to misuse or improper treatment. Your statutory rights, especially the rights of warranty, are not restricted by this guarantee.

Extent of validity: Please use the service hotline which has been provided for you or contact the service centre in the European Economic Area.

Costs: Repair or replacement free of charge or a refund of the purchase cost. Shipping costs will not be charged.

**Advisory notice:** Before returning your product, contact our hotline by telephone, so that we can help you with any operating errors.

#### Service address:

Walser Industrie- und Handels GmbH  
office@walsergroup.com  
www.walsergroup.com  
Service Hotline: 00800 00300030

#### Return address:

Walser Customer Service Germany  
Walser GmbH  
Bleichweg 15, Postfach 3325  
DE-88131 Lindau  
GERMANY

IAN 476085\_2404

## Autós ülészet

### • Bevezető



Gratulálunk új vásárlásához. Ezzel egy kiváló minőségű termék mellett döntött. A Használati utasítás a termék részét képezi. A használat előtt ismerje meg valamennyi kezelési és biztonsági utasítást. A terméket csak a leírtaknak megfelelően és a megadott alkalmazási területeken használja. A termék harmadik félnek történő továbbadása esetén mellékelje annak teljes dokumentációját is.

### • Rendeltetészerű használat

Autóülészet-készlet tég. vezetőüléséhez és vezető melletti üléséhez, valamint hátsó üléspadjához (a mellékelt típuslista szerint).

### • Biztonsági tudnivalók

Az ülészet helyes felhelyezése, ill. rögzítése a gépjármű ülésein feltétlenül szükséges, a felhasználó biztonságának szavatolása érdekében. A huzat felhelyezésénél ügyeljen a következőkre:

-  **⚠ OSTRZEŻENIE! FULLADÁSVEZÉLY!** A csomagolást gyerekektől tartsa távol.  
A felhelyezés kizárólag a csomagoláson található típuslistában, vagy a mellékelt, részletes típuslistában szerepelő személygépkocsikra engedélyezett.
- Az ülések helyes hozzárendelése (vezető- és utasoldali ülés). A helyes hozzárendelés az ülészet elhelyezését „Airbag” felírt segítségével történik. Ennek a jelölésnek a külső üléstámla-oldalon kell lennie (lásd 1.0 ábra).



kép. 1.0

- A fejtámla csatlakozót, a támla kirekesztését szolgáló ülésállító kart / tekerőt, ill. kartámlákat tilos a huzattal elfedni. Rendeltetészerű igazításokat kell ennek megfelelően eszközölni. Kérjük, hogy ehhez vegye figyelembe „Felhelyezés” fejezetet.
- Az eltolt ülészeteket újra kell pozicionálni. Amennyiben ez, a már előrehaladott kopás miatt nem lehetséges, úgy a huzatot el kell távolítani, ill. ki kell cserélni.
- Az huzatok nyílásain semmi esetre sem szabad módosításokat végrehajtani (nem szabad lefedni, összevarrni vagy önállóan javítani).

Ezt az ülés védőhuzatot a TÜV-Rheinland Group bevizsgálta.

**⚠ VIGYÁZAT!** A nem rendeltetészerű felhelyezés során, az oldallégszák kinyílása egy ütközés esetén nem biztosított.

### • Az ülészetek felhelyezése

Szükséges: egy éles olló

**Fontos:** A felhelyezés előtt feltétlenül olvassa el!

- 1. kép:** Távolítsa el a fejtámlákat (néhány esetben a fejtámlákat műhelyben kell leszerelni).
- 2. kép:** A háttámla huzatát felülről lefelé haladva helyezze fel.
- 3. kép:** Vegye figyelembe az oldallégszák-címkék helyes hozzárendelését (jobboldali / baloldali ülés)! Az oldallégszák-címkének az ülés külső oldalán (ajtóoldal) kell lennie.
- 4. kép:** A pántot az ülőfelület és a támla között kell áthúzni.
- 5. kép:** A tépőzárat hátul zárja össze.
- 6. kép:** Az ülőfelületre a huzatot előlről hátra haladva helyezze fel.
- 7. kép:** A fémkampókat rögzítse a gumihurkokon.
- 8+9. kép:** A hátsó gumihurkokat az ülőfelület és a támla között húzza át (úgy, ahogy korábban a támla huzatának pántjával tette). Rögzítse a fémkampókat, kivételnek megfelelően az ülés alatt (pl. rendelkezésre álló fémrudakon - FIGYELEM, ne rögzítse a légszák kábeljén!).
- 10. kép:** Vagy kösse össze a gumihurkokat egymással.

**FIGYELEM!** A támla kirekesztésének, állítókar, oldalsó üléselölő számára kialakított kihagyásokat (a 11-15. képek szerint) be kell vágni.

**Amennyiben a járművének ülése kartámasszal van felszerelve, haladjon tovább a 11. képpel. Egyéb esetben folytassa a 15. képpel.**

- 11. kép:** A huzatot húzza le a egészen a kartámláig. A huzatnak felül jól fel kell feküdnie.
- 12. kép:** A huzatot a kartámla helyénél vágja be. A bevágás ne legyen túl nagy.
- 13. kép:** Állítsa fel a kartámla és a bevágott nyíláson keresztül húzza át a huzatot.
- 14. kép:** A pántot az ülőfelület és a támla között húzza át és tépőzárassa össze.

**Amennyiben az ülése oldalsó üléselölővel van felszerelve, haladjon tovább a 15. képpel. Egyéb esetben folytassa a 16. képpel.**

- 15. kép:** A huzatot a 2. pontnak megfelelően kell felhelyezni. A huzatnak felül jól fel kell feküdnie. A huzatot az oldalsó üléselölő helyénél vágja be. A bevágás ne legyen túl nagy. Olló segítségével tolja a huzatot a szerelvény alá.

**Amennyiben a járművének ülése ülésváz-borítással van felszerelve, haladjon tovább a 16. képpel. Egyéb esetben folytassa a 18. képpel.**

- 16. kép:** (Renault + Mercedes) Nyissa fel az ülésváz-borítást az ülés alatt. Hajtsa az ülésváz-borítást az ülészet alá.
- 17. kép:** A pántot az ülőfelület és a támla között húzza át. A tépőzárat hátul zárja össze.
- 18. kép:** Húzza át a fejtámlákat.
- 19. kép:** Igazítsa úgy a fejtámla tartórúdját, hogy a fejtámlavezetőt be lehessen illeszteni a kis rögzítőnyílások egyikébe. Szükség esetén kössön össze két rögzítőnyílást egy olló segítségével.
- 20. kép:** Tegye a helyére az első ülés fejtámláját, majd ellenőrizze a huzat pontos és feszes illeszkedését.
- 21.+22. kép:** Húzza fel a hátsó ülésor párnáját előlről hátrafelé. Szükség esetén döntse előre a hátsó ülésort.
- 23. kép:** A huzatot pontosan pozicionálja a biztonsági övek helyén. A huzatot a biztonsági övek helyénél vágja be.
- 24. kép:** A huzatot tolja az öv rögzítője alá. Húzza fel a huzatot a hátsó üléstámlára. A huzatot a biztonsági övek alatt kell átvezetni!
- 25. kép:** A huzatot a biztonsági öv vezetője helyénél vágja be.
- 26. kép:** A huzatot tolja a műanyag biztonsági öv vezetője alá.
- 27. kép:** A cipzáras osztással az üléstámla huzata megosztható. A hátsó ülés támlája így fel- és lehajtható marad.
- 28. kép:** Hátul rögzítse a gumihurkokat a fémkampókkal.
- 29. kép:** Húzza át a hátsó fejtámlákat.
- 30. kép:** A hátsó üléstámla huzatát vágja be a fejtámla helyén X-alakban.
- 31+32. kép:** A huzatot tolja a műanyag alá.

### • Tisztítási és ártalmatlanítási tudnivalók



Kézi mosás (max. 40°C)



Ne vasolja



Ne használjon fehérítőt



Ne tisztítsa vegyi úton



Ne szárítsa szárítógépben

Az ülészet a maradék hulladékkal együtt ártalmatlanítható.

A terméket a helyi hatósági előírásoknak megfelelően ártalmatlanítsa.

### • Szerviz és garancia

A termék gyártása nagy gondossággal és állandó ellenőrzés alatt történt. Erre a termékre Ön a vásárlás dátumától számítva három év garanciát kap. Kérjük, őrizze meg a pénztár-blokkot. A garancia csak anyag- és gyártási hibákra vonatkozik, és visszaélészerű vagy szakszerűtlen kezelés esetén megszűnik. Az Ön törvényes jogait, különösen a szavatossági jogot, ez a garancia nem korlátozza.

Területi hatály: Kérjük, hívja az Ön számára berendezett szervizvonalat, vagy lépjen kapcsolatba szervizünkkel az európai gazdasági térségben.

Költségek: Költségmentes javítás, ill. csere, vagy pénzvisszatérítés. Szállítási költség nincs.

**TIPPÜNK:** Mielőtt beküldi a terméket, kérjük, hívja fel segélyvonalunkat. Úgy segíteni tudunk Önnek esetleges kezelési hibáknál.

#### Szerviz címe:

Walser Industrie- und Handels GmbH  
office@walsergroup.com  
www.walsergroup.com  
Szerviz forróvonal: 00800 00300030

#### Visszaküldési cím:

Walser Customer Service Germany  
Walser GmbH  
Bleicheweg 15, Postfach 3325  
DE-88131 Lindau  
NÉMETORSZÁG

**IAN 476085\_2404**

## Komplet prevlek za avtomobilске sedeže

### • Uvod



Čestitamo vam za vaš nakup. Odločili ste se za kakovosten izdelek. Navodilo za uporabo je sestavni del tega izdelka. Preden začnete napravo uporabljati, se seznanite z vsemi navodili za uporabo in varnostnimi napotki. Izdelek uporabljajte samo tako, kot je opisano, in samo za navedena področja uporabe. V primeru izročitve izdelka tretjim osebam jim predajte tudi vso dokumentacijo.

### • Predpisana uporaba

komplet prevlek za voznikov in sovoznikov sedež, kot tudi za zadnjo klop motornega vozila (v skladu s priloženim seznamom).

### • Varnostni napotki

Pravilna prva namestitvev oz. pritrditev sedežne prevleke je nujno potrebna, da je zagotovljena varnost uporabnikov. Pri namestitvi sedežne prevleke je treba upoštevati naslednje:

-  **OPOZORILO! NEVARNOST ZADUŠITVE!** Embalažo hranite izven dosega otrok.
- Namestitvev je dovoljena izključno v osebna vozila v skladu s seznamom tipov na embalaži ali na priloženem, podrobnejšem seznamu tipov.
- Pravilna dodelitev sedežev (sedež za voznika in sovoznika). Dodelitev poteka s pomočjo napisa „Airbag“ na sedežni prevleki. Ta napis mora biti nameščen na zunanji strani naslonjala (glejte sliko 1.0).



Slika 1.0

- Odprtini za vstavljanje naslonjal za glavo, ročica za prestavljanje naslonjal / koles za sprostitvev naslonjal oz. naslonjal za roke ni dovoljeno prekriti s sedežno prevleko. Narediti je treba pravilne odprtine. Prosimo, da v zvezi s tem upoštevate poglavje „Namestitvev“.
- Premaknjene sedežne prevleke je treba ponovno pravilno namestiti. Če to zaradi prevleke obrabljenosti ni več možno, je treba prevleko odstraniti oz. jo zamenjati.
- Odprtini za sedežne prevleke na noben način ni dovoljeno spreminjati (jih prekrivati, zašiti ali lastnoročno popravljati).

To zaščitno prevleko je preverilo združenje TÜV-Rheinland Group.

**PREVIDNO!** Pri nepravilni namestitvi pravilno odpiranje sedežne zračne blazine v primeru trka ni zagotovljeno.

### • Namestitvev sedežnih prevlek

Potrebujete: koničaste škarje.

**Important:** Please read the information below before installing the seat covers!

- Slika 1:** Odstranite naslonjalo za glavo (pri nekaterih izvedbah je naslonjalo za glavo treba dati demontirati v delavnici).
- Slika 2:** Namestitvev prevleko na naslonjalo od zgoraj navzdol.
- Slika 3:** Upoštevajte pravilno razvrstitvev etiket stranske zračne blazine (desni / levi sedež)! Etiketna stranske zračne blazine se mora nahajati na zunanji strani (na strani vrat) pripadajočega sedeža.
- Slika 4:** Nastavek povlecite skozi režo med sedežno površino in naslonjalom.
- Slika 5:** Zaprite sprijemno zapiralo zadaj.
- Slika 6:** Sedalno površino začnite oblačiti spredaj.
- Slika 7:** Kovinske kavlje natakните na gumijaste zanke.
- Slika 8+9:** Zadnji gumijasti zanki povlecite skozi režo med sedalno površino in naslonjalom (podobno kot prevleko za naslonjalo). Pod sedežem zapnite kovinske kavlje (glede na izvedbo) za sedež, denimo za kovinske droge. **POZOR:** kavljev ne zapnite za kabel zračne blazine.
- Slika 10:** Lahko pa vse gumijaste zanke povežete med seboj.

**POZOR!** Odprtine za sprostitvev naslonjal, ročice za prestavljanje itd. (kot je opisano na slikah 9 - 13) je treba zarezati.

**Če je vaš sedež opremljen z naslonjali za roke, nadaljujte s sliko 11. Drugače pa nadaljujte s sliko 15.**

- Slika 11:** Prevleko potegnite dol do naslonjala za roke. Prevleka se mora zgoraj dobro prilagati.
- Slika 12:** Zarezite v prevleko na mestu, kjer so naslonjala za roke. Rez ne sme biti prevelik.
- Slika 13:** Naslonjalo za roko pomaknite navzgor in ga potegnite skozi zarezo odprtino v prevleki.
- Slika 14:** Nastavek povlecite skozi sedežno površino in naslonjalo in zaprite spri-

jemno zapiralo.

**Če je vaš sedež opremljen s stransko ročico, nadaljujte s sliko 15. Drugače pa nadaljujte s sliko 16.**

**Slika 15:** Namestitvev prevleko, kot je razloženo v slika 2. Prevleka se mora zgoraj dobro prilagati. Zarezite v prevleko na mestu, kjer so stranske ročice. Rez ne sme biti prevelik. S pomočjo škarij prevleko potisnite pod vodilni nastavek.

**Če je vaš sedež opremljen s preobleko sedežnega ogrodja, nadaljujte s sliko 16. Drugače pa nadaljujte s sliko 18.**

**Slika 16:** (za Renault + Mercedes) Odprite preobleko sedežnega ogrodja pod sedežem. Preobleko sedežnega ogrodja potisnite pod sedežno prevleko.

**Slika 17:** Nastavek povlecite skozi režo med sedežno površino in naslonjalom. Zaprite sprijemno zapiralo zadaj.

**Slika 18:** Povlecite prevleko tudi čez naslonjalo za glavo.

**Slika 19:** Montirno letvico za naslon za glavo namestitvev tako, da lahko vodilo naslonla vstavite v eno od odprtini. Po potrebi s škarjami povežite odprtini.

**Slika 20:** Vstavite naslon za glavo v sprednji sedež in preverite, ali je prevleka pravilno napeta.

**Slika 21+22:** Blazino za zadnje sedeže namestitvev od spredaj nazaj. Po potrebi nagnite naslon zadnjih sedežev naprej.

**Slika 23:** Na mestu varnostnih pasov prevleko namestitvev natančno. Previdno zarezite v prevleko na mestu, kjer je varnostni pas.

**Slika 24:** Prevleko potisnite pod držalo pasu. Prevleko povlecite čez naslonjalo za hrbet. Prevleko je treba speljati pod pasovi!

**Slika 25:** Zarezite v prevleko na mestu, kjer je vodilo za varnostni pas.

**Slika 26:** Prevleko potisnite pod plastični del vodila za varnostni pas.

**Slika 27:** Prevleka za naslonjalo je opremljena z zadrgo, da prevleko lahko razdelite in zložite naslonjalo zadnjega sedeža.

**Slika 28:** Gumijaste zanke zadaj povežite s kovinskim kavljem.

**Slika 29:** Oblecite naslone za glavo, ki so nameščeni na zadnjih sedežih.

**Slika 30:** V prevleko naslonjala zadnjega sedeža na mestu, kjer mora biti naslon za glavo, zarezite križec.

**Slika 31+32:** Prevleko potisnite pod plastični del.

### • Napotki za nego in odstranitev

-  Ročno pranje (največ 40 °C)
-  Likanje ni dovoljeno
-  Beljenje ni dovoljeno
-  Kemično čiščenje prepovedano
-  Prepovedano sušenje s centrifugo

Sedežno prevleko lahko odvržete med ostale odpadke. Embalažo odstranite v skladu s lokalnimi predpisi.

### • Servis & garancija

Ta izdelek smo izdelali skrbno in ob stalnem nadzoru proizvodnje. Zanj dobite tri leta garancije od dneva nakupa. Prosimo, shranite račun. Garancija velja samo za napake v materialu in izdelavi ter ne velja za nepravilno ali nestrokovno uporabo. Vaših pravic po zakonu, zlasti pravic glede jamstva za izdelek, ta garancijska izjava ne omejuje. Področje veljavnosti: prosimo, da se obrnete na servisno telefonsko številko, ki je namenjena strankam, ali stopite v stik s servisnim mestom na območju Evropskega gospodarskega prostora. Stroški: brezplačno popravilo oz. zamenjava izdelka ali vračilo denarja. Brez stroškov transporta.

**NASVET:** preden nam pošljete izdelek, pokličite na našo servisno telefonsko številko. Tako vam lahko pomagamo pri morebitnih napakah pri upravljanju izdelka.

#### Szerviz címe:

Walser Industrie- und Handels GmbH  
office@walsergroup.com  
www.walsergroup.com  
Telefonska številka servisne službe:  
00800 00300030

#### Visszaküldési cím:

Walser Customer Service Germany  
Walser GmbH  
Bleichweg 15, Postfach 3325  
DE-88131 Lindau  
NEMČIJA

**IAN 476085\_2404**

## Sada autopotahů

### • Úvod



Blahopřejeme vám k vašemu nákupu. Rozhodli jste se pro kvalitní výrobek. Návod k obsluze je součástí tohoto výrobku. Před použitím přístroje se seznamte se všemi pokyny k obsluze a bezpečnostními pokyny. Používejte výrobek jen popsáním způsobem a pouze pro uvedené oblasti použití. Při předání výrobku třetí osobě předejte současně všechny jeho podklady.

### • Použití v souladu s určením

Sada potahů na autosedačky pro sedadla řidiče a spolujezdce, stejně jako zadní sedadla motorových vozidel (podle přiloženého typového seznamu).

### • Bezpečnostní pokyny

Pro zaručení bezpečnosti uživatele je bezpodmínečně nutné správné první nasazení, resp. upevnění potahů na sedačky ve vozidle. Při nasazování potahu sedačky se musí dodržovat tyto pokyny:



- ⚠ OPOZORILO! NEBEZPEČÍ UDUŠENÍ!** Uchovávejte obalový materiál mimo dosah malých dětí.
- Nasazení potahů je povoleno výhradně v osobních vozidlech uvedených na seznamu typů na obalu nebo na příloženém podrobném seznamu typů.
- Správné přiřazení sedadel (sedadlo řidiče a sedadlo spolujezdce). Přiřazení se provádí podle označení „Airbag“ na potahu. Toto označení se musí umístit na vnější stranu opěradla (viz obr. 1.0).



Abb. 1.0

- Potah nesmí zakrývat otvory pro zasunutí hlavových opěrek, páky / kolečka pro nastavování opěradla a odblokování opěradla, resp. područky. Musí se vytvořit řádné otvory. Řiďte se za tímto účelem kapitolou „Nasazení“.
- Posunutí potahy sedaček se musí nově umístit. Pokud to z důvodu pokročilého opotřebení není možné, musí se potah odstranit, resp. vyměnit.
- S otvory na potahu sedačky se v žádném případě nesmí manipulovat (nesmí se zakrývat, ševit nebo vlastnoručně opravovat).

Tento ochranný potah byl zkoušen ve společnosti TÜV-Rheinland Group.

**⚠ POZOR!** V případě chybného nasazení nelze v případě nárazu zaručit řádnou aktivaci airbagu.

### • Nasazení potahů na sedačky

Budete potřebovat špičaté nůžky.

**Důležité:** Před nasazováním si bezpodmínečně přečtěte tuto část!

- Obrázek 1:** Odstraňte hlavovou opěrku (u některých provedení se hlavová opěrka musí demontovat v servisu).
- Obrázek 2:** Pověste opěrku odshora dolů.
- Obrázek 3:** Dodržujte správné umístění etiket pro boční airbagy (pravé / levé sedadlo)! Etiket s označením postranního airbagu se musí nacházet na vnější straně (straně u dveří) příslušného sedadla.
- Obrázek 4:** Protáhněte sponu mezi sedací plochou a opěradlem.
- Obrázek 5:** Zavřete suchý zip na zadní straně.
- Obrázek 6:** Pověste sedací plochu zpředu dozadu.
- Obrázek 7:** Připevněte kovové háčky na gumová poutka.
- Obrázek 8+9:** Protáhněte zadní gumová poutka mezi sedací plochou a opěradlem (stejně jako předtím sponu potahu opěradla). Pod sedadlem připevněte v závislosti na provedení kovové háčky k sedadlu (např. ke kovovým tyčkám - POZOR: nepřipevňujte na airbag!)
- Obrázek 10:** Nebo vzájemně spojte všechna gumová poutka.

**POZOR!** Musí se nastříhnout otvory pro odblokování opěrek, nastavovací páky atd. (jak je popsáno u obrázku 11–15).

**Pokud je vaše sedačka vybavena područkami, pokračujte podle obrázku 9. Jinak přejděte k obrázku 11.**

- Obrázek 11:** Stáhněte potah až k područce. Nahoře musí potah dobře sedět.
- Obrázek 12:** Na místě opěrek potah nastříhnete. Stříh nesmí být příliš velký.
- Obrázek 13:** Postavte područku a protáhněte ji prostříženým otvorem potahu.
- Obrázek 14:** Protáhněte sponu mezi sedací plochou a opěradlem a zavřete suchý zip.

**Pokud je vaše sedačka vybavena boční pákou, pokračujte podle obrázku 15. Jinak přejděte k obrázku 16.**

**Obrázek 16:** Pověste potah podle popisu v Obrázek 2. Nahoře musí potah dobře sedět. Na místě boční páky potah nastříhnete. Stříh nesmí být příliš velký. S pomocí nůžek nasuňte potah pod vodící kování.

**Pokud je vaše sedačka vybavena zakrytím rámu sedačky, pokračujte podle obrázku 16. Jinak přejděte k obrázku 18.**

**Obrázek 16:** (pro Renault + Mercedes) Otevřete zakrytí rámu sedačky pod sedačkou. Složte zakrytí rámu sedačky pod potah na sedačku.

**Obrázek 17:** Protáhněte sponu mezi sedací plochou a opěradlem. Zavřete suchý zip na zadní straně.

**Obrázek 18:** Pověste hlavové opěrky.

**Obrázek 19:** Umístěte montážní lištu opěrky hlavy tak, aby bylo umožněno zavedení opěrky hlavy do jednoho z malých montážních otvorů. V případě potřeby použijte nůžky ke spojení dvou montážních otvorů.

**Obrázek 20:** Nasadte opěrku hlavy předního sedadla a zkontrolujte, zda je potah správně napnutý a dobře sedí.

**Obrázek 21+22:** Podložku na zadní sedadlo natáhněte zepředu dozadu. Případně sedadlo sklopte dopředu.

**Obrázek 23:** Na místě pásů potah přesně umístěte. Na místě pásů potah opatrně nastříhnete.

**Obrázek 24:** Zasuňte potah pod držák pásu. Navlečte potah na zadní opěradlo. Potah musí být protažen pod pásy!

**Obrázek 25:** Na místě vedení pásů potah nastříhnete.

**Obrázek 26:** Zasuňte potah pod plast vedení pásu.

**Obrázek 27:** Zip umožňuje rozdělení potahu opěradla. Opěradlo zadního sedadla díky tomu zůstává sklopné.

**Obrázek 28:** Vzadu spojte gumová poutka s kovovými háčky.

**Obrázek 29:** Pověste zadní hlavové opěrky.

**Obrázek 30:** Potah opěradla zadní sedačky nastříhnete na místě hlavové opěrky ve tvaru X.

**Obrázek 31+32:** Zasuňte potah pod plast.

### • Pokyny pro ošetřování a likvidaci



Ruční praní (max. 40 °C)



Nežehlete



Nebělte



Nečistěte chemicky



Nesušte v bubnové sušičce

Potah sedačky lze zlikvidovat ve zbytkovém odpadu. Obal zlikvidujte podle místních předpisů.

### • Servis a záruka

Tento produkt byl vyroben s velkou péčí a pod neustálým dohledem. Na tento produkt dostanete tříletou záruku od data nákupu. Uchovejte si prosím pokladní doklad. Záruka se vztahuje pouze na materiálové a výrobní vady, nikoli na nesprávné či nepřiměřené zacházení. Vaše zákonná práva, zejména právo ze záruky, nejsou touto zárukou omezena. Oblast platnosti: Obráťte se prosím na servisní hotline, která je pro Vás zřízena, nebo kontaktujte servisní středisko v Evropském hospodářském prostoru. Náklady: Bezplatná oprava nebo výměna či vrácení peněz. Žádné náklady na dopravu.

**TIP:** Před vrácením tohoto produktu se prosím obraťte telefonicky na naši hotline. Můžeme Vám tak pomoci s případnými provozními chybami.

#### Adresa servisu:

Walsler Industrie- und Handels GmbH  
office@walsergroup.com  
www.walsergroup.com  
Telefonní číslo servisní linky:  
00800 00300030

#### Adresa pro vrácení výrobku:

Walsler Customer Service Germany  
Walsler GmbH  
Bleicheweg 15, Postfach 3325  
DE-88131 Lindau  
NĚMECKO

**IAN 476085\_2404**

## Sada autopofahov

### • Úvod



Blahoželáme vám k vášmu nákupu. Rozhodli ste sa pre veľmi kvalitný výrobok. Návod na obsluhu je súčasťou tohto výrobku. Skôr ako začnete výrobok používať, oboznámte sa so všetkými upozoreniami k obsluhu a bezpečnosti. Výrobok používajte len v súlade s opisom a v uvedených rozsahoch použitia.

Ak výrobok odovzdáte ďalšej osobe, priložte k nemu aj všetky podklady.

### • Použitie podľa určenia

Súprava autopofahov pre vodiča a spolujazdca, ako aj zadné sedadlá motorových vozidiel (podľa priloženého zoznamu typov).

### • Bezpečnostné upozornenia

Správna prvá montáž, resp. upevnenie poťahov je bezpodmienečne potrebná, aby sa zaručila bezpečnosť používateľa. Pri montáži poťahov sedadiel je potrebné dodržať toto:

-  **⚠ OPOZORILO! NEBEZPEČENSTVO ZADUSENIA!** Obal udržiavajte v bezpečnej vzdialenosti od malých detí.

- Montáž povolená výhradne do osobných automobilov podľa zoznamu typov uvedeného na obale alebo priloženého, detailného zoznamu typov.
- Správne priradenie sedadiel (sedadlo vodiča a spolujazdca). Priradenie sa realizuje prostredníctvom označenia „Airbag“ umiestneného na poťahu sedadla. Toto označenie sa musí umiestniť na vonkajšiu stranu operadla (pozri obr. 1.0).



Abb. 1.0

- PZavádzacie otvory pre opierky hlavy, páky / kolieska prestavovania operadiel pre odblokovanie operadiel, resp. opierok sa nesmú zakrývať poťahom sedadla. Musia sa vytvoriť riadne vybrania. Dodržiavajte pritom kapitolu „Montáž“.
- Posunuté poťahy sedadiel sa musia nanovo umiestniť do správnej polohy. Ak to už nie je možné z dôvodu pokročilého opotrebovania, musí sa poťah odstrániť, resp. vymeniť.
- S otvormi sedacích poťahov sa nesmie v žiadnom prípade manipulovať (žiadne zakrývanie, zašívanie ani samostatné čistenie).

Tento ochranný poťah bol odskúšaný spoločnosťou TÜV-Rheinland Group.

**⚠ POZOR!** Pri nesprávnej montáži nie je možné zaručiť správne aktívovanie airbagu sedadla v prípade nárazu.

### • Montáž poťahov sedadiel

Pri montáži potrebujete: špicaté nožničky.

**Wichtig:** Vor dem Einbau bitte unbedingt durchlesen!

- Obrázok 1:** Odstráňte opierku hlavy (pri niektorých vyhotoveniach sa musí opierka hlavy demontovať v servise).
- Obrázok 2:** Poťah operadla natiahnite zhora nadol.
- Obrázok 3:** Prilhiadajte na správne priradenie etikiet bočných airbagov (pravé / ľavé sedadlo)! Etiketa bočného airbagu sa musí nachádzať na vonkajšej strane (strana dverí) príslušného sedadla.
- Obrázok 4:** Spojovací diel pretiahnite medzi sedaciu plochu a operadlo.
- Obrázok 5:** Suchý zips zapnite vzadu.
- Obrázok 6:** Sedaciu plochu potiahnite spredu dozadu.
- Obrázok 7:** Upevnite kovové háčiky na gumených pútkach.
- Obrázok 8+9:** Zadné gumené pútko pretiahnite medzi sedaciu plochu a operadlo (tak, ako predtým spojovací diel poťahu operadla). Pod sedadlom upevnite kovové háčiky podľa vyhotovenia k sedadlu (napr. na prítomných kovových tyčkách - POZOR nepripevňovať ku káblu airbagu!)
- Obrázok 10:** Alebo všetky gumené pútko navzájom spojte.

**POZOR!** Vybratia pre odblokovania operadiel, prestavovaciu páku atď. (ako je opísané na obrázku 11 - 15) sa musia vystrihnúť.

**Ak je vaše sedadlo vybavené laktóvymi opierkami, pokračujte obrázkom 11. Inak pokračujte obrázkom 15.**

- Obrázok 11:** Poťah stiahnite až pod laktóvu opierku. Poťah musí hore dobre sedieť.
- Obrázok 12:** Poťah prestrihnite na mieste laktóvej opierky. Strih nerealizujete príliš veľký.
- Obrázok 13:** Laktóvu opierku umiestnite do vzpriamenej polohy a poťah pretiahnite cez vystrihnutý otvor v poťahu.

**Obrázok 14:** Spojovací diel pretiahnite medzi sedaciu plochu a operadlo a zapnite suchý zips.

**Ak je vaše sedadlo vybavené bočnou pákou, pokračujte obrázkom 15. Inak pokračujte obrázkom 16.**

**Obrázok 15:** Poťah natiahnite podľa vysvetlenia v Obrázok 2. Poťah musí hore dobre sedieť. Poťah prestrihnite na mieste bočnej páky. Strih nerealizujete príliš veľký. Pomocou nožníc zasuňte poťah pod vodiaci diel.

**Ak je vaše sedadlo vybavené obložením podstavca sedadla, pokračujte obrázkom 16. Inak pokračujte obrázkom 18.**

**Obrázok 16:** (pre Renault + Mercedes) rozpojte obloženie podstavca sedadla pod sedadlom. Obloženie podstavca sedadla zložte pod poťah sedadla.

**Obrázok 17:** Spojovací diel pretiahnite medzi sedaciu plochu a operadlo. Suchý zips zapnite vzadu.

**Obrázok 18:** Natiahnite opierky hlavy.

**Obrázok 19:** Umiestnite montážnu lištu opierky hlavy tak, aby bolo možné vedenie opierky hlavy viesť do jedného z malých montážnych otvorov. V prípade potreby spojte dva z montážnych otvorov nožnicami.

**Obrázok 20:** Namontujte opierku hlavy predného sedadla a skontrolujte, či poťah je uložený správne a napnutý.

**Obrázok 21+22:** Poťah pre zadné sedadlá povlečte spredu dozadu. Prípadne zadné sedadlá sklopte dopredu.

**Obrázok 23:** Poťah presne umiestnite na mieste pásov. Poťah opatrne prestrihnite na mieste pásov.

**Obrázok 24:** Poťah zasuňte pod uchytenie pásu. Poťah natiahnite cez zadné operadlo. Poťah sa musí previesť pod pásmi!

**Obrázok 25:** Poťah prestrihnite na mieste vedenia pásu.

**Obrázok 26:** Poťah zasuňte pod plastový diel vedenia pásu.

**Obrázok 27:** Poťah operadla je možné rozdeliť pomocou zipsu. Operadlo zadného sedadla zostáva sklopné.

**Obrázok 28:** Gumené pútko spojte vzadu pomocou kovových háčikov.

**Obrázok 29:** Natiahnite opierky hlavy vzadu.

**Obrázok 30:** Poťah zadného operadla prestrihnite na mieste opierky hlavy v tvare X.

**Obrázok 31+32:** Poťah zasuňte pod plastový diel.

### • Pokyny k starostlivosti a likvidácii



Ručné pranie (max. 40 °C)



Nežehliť



Nebieliť



Nečistiť chemicky



Nesušiť v bubnovej sušičke

Poťah sedadiel je možné zlikvidovať ako netriedený odpad.

Obal zlikvidujte podľa miestnych nariadení.

### • Servis a záruka

Výrobok bol vyrobený s veľkou starostlivosťou a pod nepretržitou kontrolou. Pre tento výrobok dostanete trojročnú záruku od dátumu nákupu. Tento pokladničný blok si uschovajte. Záruka sa vzťahuje len na materiálové a výrobné chyby a nevzťahuje sa na nesprávne a neodborné použitie. Vaše zákonné práva, najmä práva záruky nie sú touto zárukou obmedzené.

Oblasť platnosti: Obráťte sa na hotline servis, ktorý je pre vás zriadený alebo sa kontaktujte so servisným miestom v Európskom hospodárskom priestore.

Náklady: Bezplatné opravy resp. výmena alebo vrátenie peňazí. Žiadne náklady na dopravu.

**TIP:** Predtým než produkt zašlete, zavolať telefonicky na náš Hotline. Tak vám môžeme pomôcť s akýmikoľvek chybami obsluhy.

#### • Servisná adresa:

Walsler Industrie- und Handels GmbH  
office@walslergroup.com  
www.walslergroup.com  
Telefónne číslo na servisnú linku:  
00800 00300030

#### • Návrtná adresa:

Walsler Customer Service Germany  
Walsler GmbH  
Bleicheweg 15, Postfach 3325  
DE-88131 Lindau  
NEMECKO

**IAN 476085\_2404**