



## RC FAHRZEUG

DE AT CH  
**RC FAHRZEUG**  
Bedienungs- und Sicherheitshinweise

FR CH  
**VÉHICULE TÉLÉCOMMANDÉ**  
Instructions d'utilisation et  
consignes de sécurité

IT CH  
**VEICOLO RC**  
Istruzioni di d'uso e di sicurezza

IAN 397598\_2201

DE AT CH

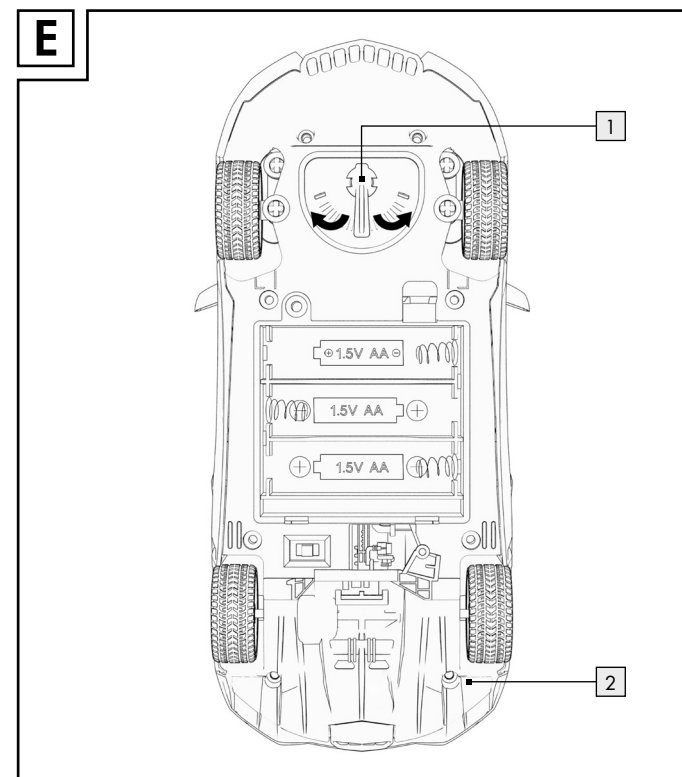
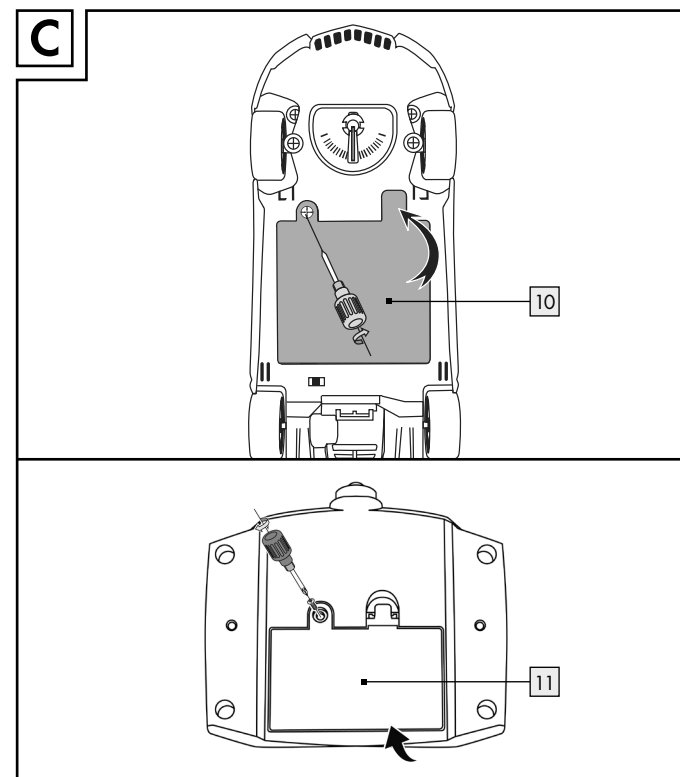
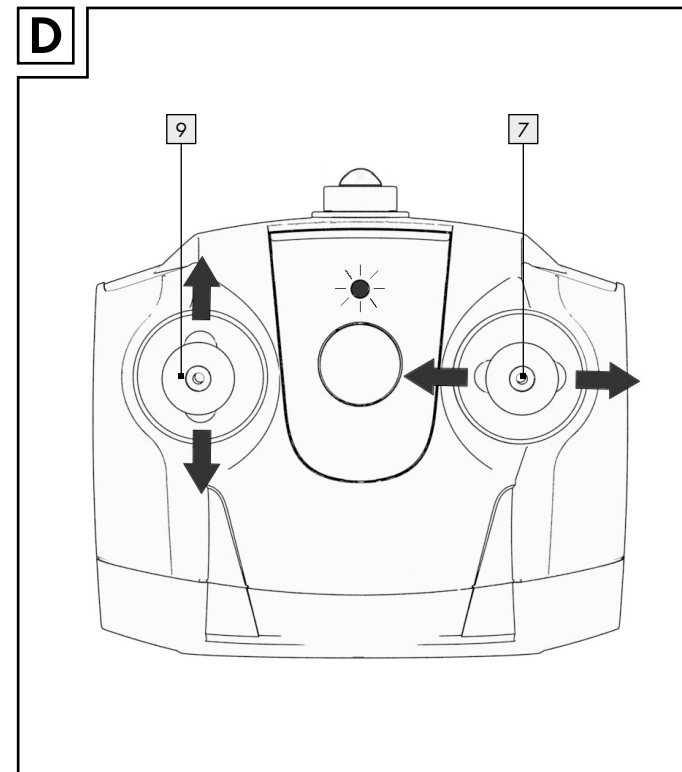
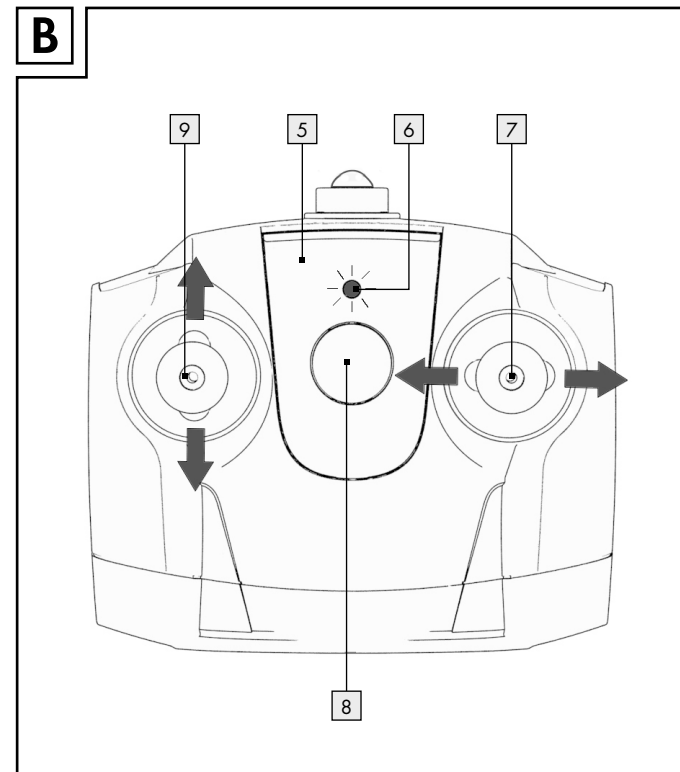
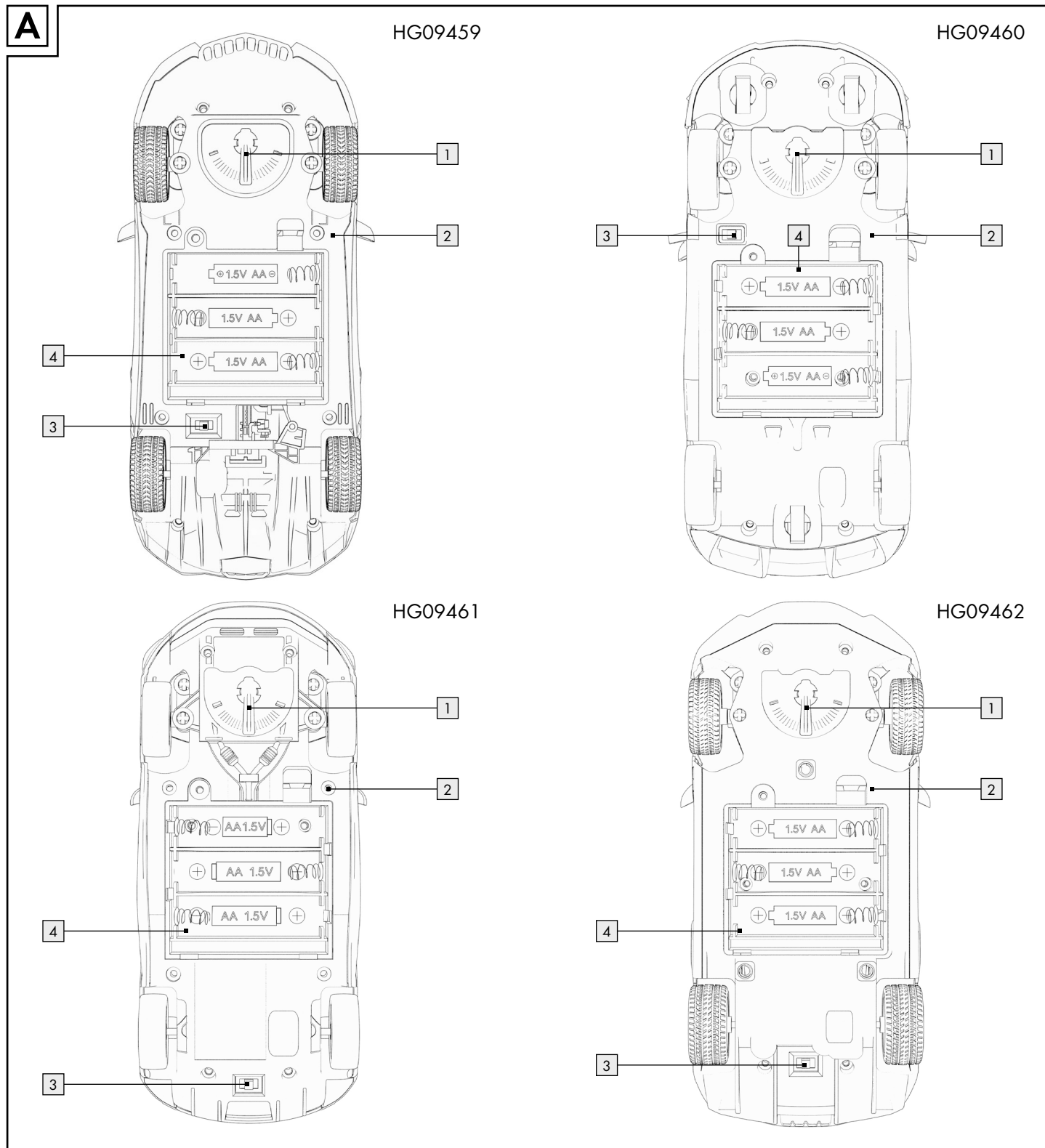

Legende der verwendeten Piktogramme	
	Sicherheitshinweise
	Handlungsanweisungen
	Das CE-Zeichen bestätigt die Konformität mit den für das Produkt zutreffenden EU-Richtlinien.

### RC Fahrzeug

#### ● Einleitung

Wir beglückwünschen Sie zum Kauf Ihres neuen Produkts. Sie haben sich damit für ein hochwertiges Produkt entschieden. Die Bedienungsanleitung ist Teil dieses Produkts. Sie enthält wichtige Hinweise für Sicherheit, Gebrauch und Entsorgung. Machen Sie sich vor der Benutzung des Produkts mit allen Bedien- und Sicherheitshinweisen vertraut. Benutzen Sie das Produkt nur wie beschrieben und für die angegebenen Einsatzbereiche. Händigen Sie alle Unterlagen bei Weitergabe des Produkts an Dritte mit aus.

#### ● Bestimmungsgemäße Verwendung

Das Produkt ist für den Einsatz in privaten Haushalten vorgesehen. Das Produkt ist nicht für den gewerblichen Einsatz bestimmt.

#### ● Teilebeschreibung

1 Regulierungspin	7 Steuerstick rechts/links
2 Fahrzeug	8 EIN-/AUS-Taste
3 EIN-/AUS-Schalter	9 Steuerstick vorne/hinten
4 Batteriefach	10 Batteriefachdeckel (Fahrzeug)
5 Fernsteuerung	11 Batteriefachdeckel (Fernsteuerung)
6 LED	

#### ● Technische Daten

Fahrzeug	Fernsteuerung
Geschwindigkeit: ca. 7 km/h	Batterie: 2 x 1,5V AA/LR6
Batterien: 3 x 1,5V AA/LR6-Batterien	Reichweite: 10-15 m
	Frequenzband: 2,4 Ghz
	Frequenz: 2,410-2,473 MHz

#### ● Lieferumfang

1 Fahrzeug	5 Batterien (AA)
1 Fernsteuerung	1 Bedienungsanleitung

### Sicherheitshinweise

- ACHTUNG.** Nicht für Kinder unter 36 Monaten geeignet. Kleine Teile. Erstickungsgefahr.
- ACHTUNG.** Das Spielzeug erzeugt Lichtblitze, die bei empfindlichen Personen Epilepsie auslösen können.
- ACHTUNG.** Benutzung unter unmittelbarer Aufsicht von Erwachsenen.
- ACHTUNG.** Alle Verpackungs- und Montagematerialien sind nicht Teil des Spielzeugs und sollten aus Sicherheitsgründen entfernt werden, bevor das Produkt den Kindern zum Spiel übergeben wird.

- ACHTUNG.** Verwenden Sie das Produkt nur im Innenbereich.
- ACHTUNG.** Von Feuer fernhalten.
- Benutzen Sie das Produkt nicht, wenn es sichtbare Schäden aufweist oder defekt ist.
- Verwenden Sie das Produkt ausschließlich auf ebenen Flächen.
- Fahren Sie mit dem Produkt nicht gegen Personen, Tiere oder Gegenstände.
- Halten Sie Hände, Haare, Kleidung und lose Gegenstände nicht in die laufenden Räder des Produkts.
- Tauchen Sie das Produkt nicht in Wasser oder andere Flüssigkeiten.
- Verpackung für Rückfragen aufbewahren.
- Das Produkt ist geeignet für Kinder ab 6 Jahren.

#### ● Hinweise zum Umgang mit Batterien

- Zum Entfernen und Einsetzen des Akkus und der Batterien gehen Sie vor, wie in Abb. C dargestellt.
- Nicht aufladbare Batterien dürfen nicht erneut aufgeladen werden.
- Akkus dürfen nur unter Aufsicht von Erwachsenen wieder aufgeladen werden.
- Akkus müssen aus dem Spielzeug entfernt werden, bevor sie aufgeladen werden.
- Verschiedene Batterietypen oder neue und gebrauchte Batterien dürfen nicht gemischt verwendet werden.
- Batterien müssen entsprechend der korrekten Polarität eingesetzt werden.
- Erschöpfte Batterien müssen aus dem Spielzeug entfernt werden.
- Schließen Sie die Anschlusspole auf keinen Fall kurz.
- Das Einsetzen und Entfernen der Batterien darf nur von einem Erwachsenen durchgeführt werden.

Hiermit erklärt JIANFENGYUAN TOYS CO.,LTD. dass der Typ der Funkanlage der Richtlinie 2014/53/EU entspricht.

#### ● Vor der Inbetriebnahme

- Batterien ins Fahrzeug einsetzen/wechseln (siehe Abb. C)**
  - Vergewissern Sie sich, dass sich der EIN-/AUS-Schalter **3** auf der Unterseite des Fahrzeugs **2** in der Position „OFF“ befindet.
  - Lösen Sie die Schraube am Batteriefachdeckel **10** mit einem Schraubendreher (nicht im Lieferumfang enthalten).
  - Entnehmen Sie den Batteriefachdeckel **10**.
  - Setzen Sie die Batterien in das Batteriefach **4** ein.
  - Setzen Sie den Batteriefachdeckel **10** wieder auf das Batteriefach **4** und ziehen Sie die Schraube fest.

#### ● Batterien in die Fernsteuerung einsetzen/wechseln (siehe Abb. C)

- Die Fernsteuerung **5** verwendet zwei 1,5V AA-Batterien.
- Lösen Sie die Schrauben am Batteriefachdeckel **11** mit einem Schraubendreher (nicht im Lieferumfang enthalten).
- Entnehmen Sie den Batteriefachdeckel **11**.
- Setzen Sie die Batterien in das Batteriefach ein und achten Sie auf die richtige Polarität.

- Setzen Sie den Batteriefachdeckel **11** wieder auf das Batteriefach und ziehen Sie die Schrauben fest.

#### ● Bedienung

##### ● Produkt ein-/ausschalten

- Drücken Sie die EIN-/AUS-Taste **8** an der Fernsteuerung **5**, um diese einzuschalten. Die LED **6** blinkt.
- Schieben Sie dann den EIN-/AUS-Schalter **3** auf der Unterseite des Fahrzeugs **2** in die Position „ON“, um das Produkt einzuschalten. Die LED **6** hört auf zu blinken. Das Fahrzeug **2** ist nun mit der Fernsteuerung **5** verbunden.
- Drücken Sie abermals die EIN-/AUS-Taste **8** an der Fernsteuerung **5**, um diese auszuschalten. Die LED **6** erlischt.
- Schieben Sie den EIN-/AUS-Schalter **3** auf der Unterseite des Fahrzeugs **2** in die Position „OFF“, um das Produkt auszuschalten.

##### ● Steuerung

- Bewegen Sie den Steuerstick **9** nach vorne bzw. hinten, damit das Fahrzeug **2** vorwärts bzw. rückwärts fährt (siehe Abb. D).
- Hinweis:** Beschleunigen Sie zunächst nur langsam, damit das Fahrzeug nicht unkontrolliert losfährt. Steigern Sie sich dann allmählich.
- Bewegen Sie den Steuerstick **7** nach rechts, damit das Fahrzeug **2** nach rechts fährt (siehe Abb. D).
- Bewegen Sie den Steuerstick **7** nach links, damit das Fahrzeug **2** nach links fährt (siehe Abb. D).
- Hinweis:** Wenn das Fahrzeug nicht in einer geraden Linie fährt, stellen Sie den Regulierungspin **1** unter der Vorderseite des Fahrzeugs **2** ein, um die Richtung fein abzustimmen (siehe Abb. E).

#### ● Pflege und Lagerung

- Verwenden Sie keine scharfen oder aggressiven Reinigungsmittel.
- Reinigen Sie das Produkt nur mit einem weichen, trockenen Tuch.
- Lagern Sie das Produkt immer trocken und bei Zimmertemperatur.

#### ● Entsorgung

Die Verpackung besteht aus umweltfreundlichen Materialien, die Sie über die örtlichen Recyclingstellen entsorgen können.

Beachten Sie die Kennzeichnung der Verpackungsmaterialien bei der Abfalltrennung, diese sind gekennzeichnet mit Abkürzungen (a) und Nummern (b) mit folgender Bedeutung: 1-7: Kunststoffe/20-22: Papier und Pappe/80-98: Verbundstoffe.

Möglichkeiten zur Entsorgung des ausgedienten Produkts erfahren Sie bei Ihrer Gemeinde- oder Stadtverwaltung.

Das Symbol der durchgestrichenen Mülltonne bedeutet, dass dieses Gerät am Ende der Nutzungszeit nicht über den Hausmüll entsorgt werden darf. Das Gerät ist bei eingerichteten Sammelstellen, Wertstoffhöfen oder Entsorgungsbetrieben

abzugeben. Zudem sind Vertreiber von Elektro- und Elektronikgeräten sowie Vertreiber von Lebensmitteln zur Rücknahme verpflichtet. LIDL bietet Ihnen Rückgabemöglichkeiten direkt in den Filialen und Märkten an. Rückgabe und Entsorgung sind für Sie kostenfrei. Beim Kauf eines Neugerätes haben Sie das Recht, ein entsprechendes Altgerät unentgeltlich zurückzugeben. Zusätzlich haben Sie die Möglichkeit, unabhängig vom Kauf eines Neugerätes, unentgeltlich (bis zu drei) Altgeräte abzugeben, die in keiner Abmessung größer als 25 cm sind. Bitte löschen Sie vor der Rückgabe alle personenbezogenen Daten. Bitte entnehmen Sie vor der Rückgabe Batterien oder Akkumulatoren, die nicht vom Altgerät umschlossen sind, sowie Lampen, die zerstörungsfrei entnommen werden können und führen diese einer separaten Sammlung zu.

Defekte oder verbrauchte Batterien/Akkus müssen gemäß Richtlinie 2006/66/EG und deren Änderungen recycelt werden. Geben Sie Batterien/Akkus und/oder das Produkt über die angebotenen Sammeleinrichtungen zurück.

#### Umweltschäden durch falsche Entsorgung der Batterien/Akkus!

Batterien/Akkus dürfen nicht über den Hausmüll entsorgt werden. Sie können giftige Schwermetalle enthalten und unterliegen der Sondermüllbehandlung. Die chemischen Symbole der Schwermetalle sind wie folgt: Cd = Cadmium, Hg = Quecksilber, Pb = Blei. Geben Sie deshalb verbrauchte Batterien/Akkus bei einer kommunalen Sammelstelle ab.

#### ● Garantie

Das Produkt wurde nach strengen Qualitätsrichtlinien sorgfältig produziert und vor Anlieferung gewissenhaft geprüft. Im Falle von Mängeln dieses Produkts stehen Ihnen gegen den Verkäufer des Produkts gesetzliche Rechte zu. Diese gesetzlichen Rechte werden durch unsere im Folgenden dargestellte Garantie nicht eingeschränkt.

Sie erhalten auf dieses Produkt 3 Jahre Garantie ab Kaufdatum. Die Garantiefrist beginnt mit dem Kaufdatum. Bitte bewahren Sie den Original-Kassenbon gut auf. Diese Unterlage wird als Nachweis für den Kauf benötigt.

Tritt innerhalb von 3 Jahren ab dem Kaufdatum dieses Produkts ein Material- oder Fabrikationsfehler auf, wird das Produkt von uns - nach unserer Wahl - für Sie kostenlos repariert oder ersetzt. Diese Garantie verfällt, wenn das Produkt beschädigt, nicht sachgemäß benutzt oder gewartet wurde.

Die Garantieleistung gilt für Material- oder Fabrikationsfehler. Diese Garantie erstreckt sich nicht auf Produktteile, die normaler Abnutzung ausgesetzt sind (z. B. Batterien) und daher als Verschleißteile angesehen werden können oder Beschädigungen an zerbrechlichen Teilen, z. B. Schalter, Akkus oder die aus Glas gefertigt sind.

#### ● Abwicklung im Garantiefall

Um eine schnelle Bearbeitung Ihres Anliegens zu gewährleisten, folgen Sie bitte den folgenden Hinweisen:

Bitte halten Sie für alle Anfragen den Kassenbon und die Artikelnummer (IAN 397598\_2201) als Nachweis für den Kauf bereit. Die Artikelnummer entnehmen Sie bitte dem Typenschild, einer Gravur, auf dem Titelblatt Ihrer Bedienungsanleitung (unten links) oder als Aufkleber auf der Rück- oder Unterseite des Produkts. Sollten Funktionsfehler oder sonstige Mängel auftreten, kontaktieren Sie zunächst die nachfolgend benannte Serviceabteilung telefonisch oder per E-Mail. Ein als defekt erfasstes Produkt können Sie dann unter Beifügung des Kaufbelegs (Kassenbon) und der Angabe, worin der Mangel besteht und wann er aufgetreten ist, für Sie portofrei an die Ihnen mitgeteilte Service-Anschrift übersenden.

#### ● Service

**Service Deutschland**  
Tel.: 0800 5435 111  
E-Mail: owim@lidl.de

**Service Österreich**  
Tel.: 0800 292726  
E-Mail: owim@lidl.at

**Service Schweiz**  
Tel.: 0800562153  
E-Mail: owim@lidl.ch



