



REMOTE CONTROL FREIGHT TRAIN

(GB) (IE) (NI)

REMOTE CONTROL FREIGHT TRAIN

Instructions for use

(FR) (BE)

LOCOMOTIVE DE TRANSPORT TÉLÉCOMMANDÉE

Notice d'utilisation

(DE) (AT) (CH)

FERNGESTEUERTE TRANSPORTLOK

Gebrauchsanweisung

(DK)

FJERNSTYRET TRANSPORTLOKOMOTIV

Brugervejledning

(NL) (BE)

OP AFSTAND BESTUURBARE TRANSPORTLOCOMOTIEF

Gebruiksaanwijzing



IAN 460721_2401

(GB) (IE) (NI) (DK) (FR)
(BE) (NL) (DE) (AT) (CH)

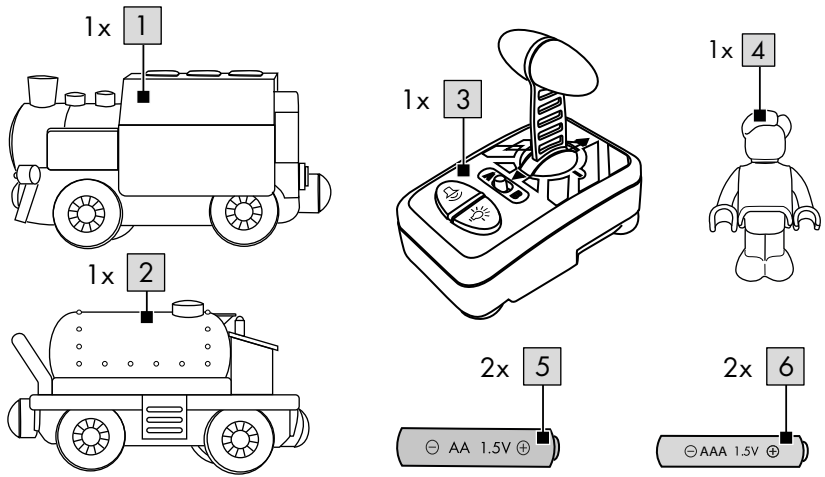
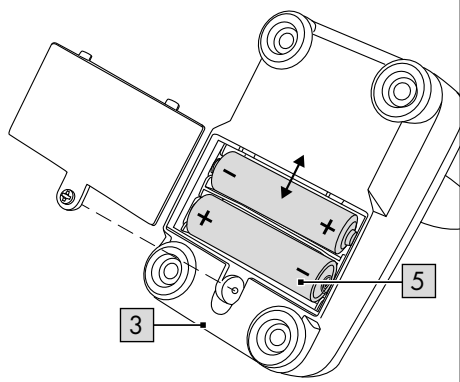
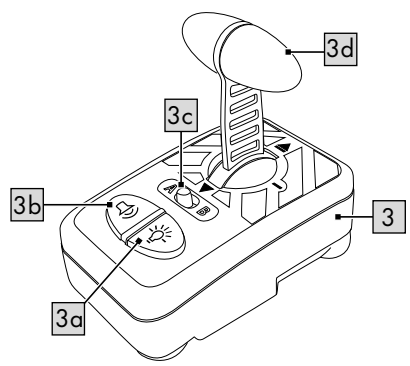
A**B****C**

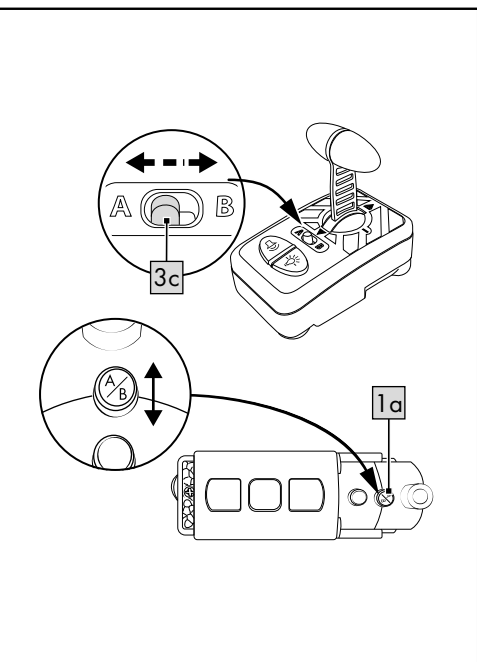
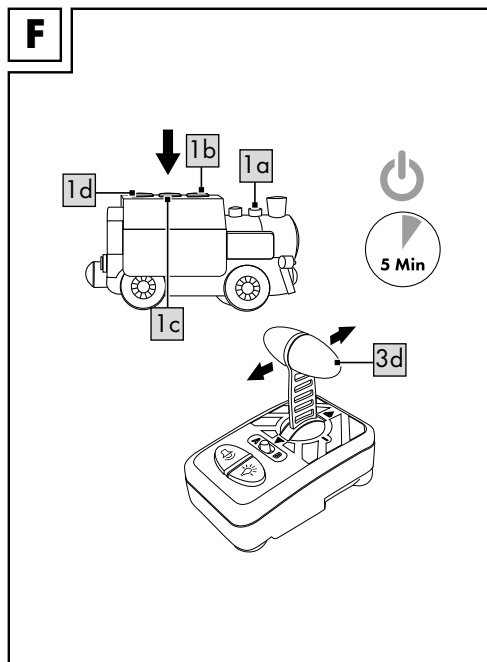
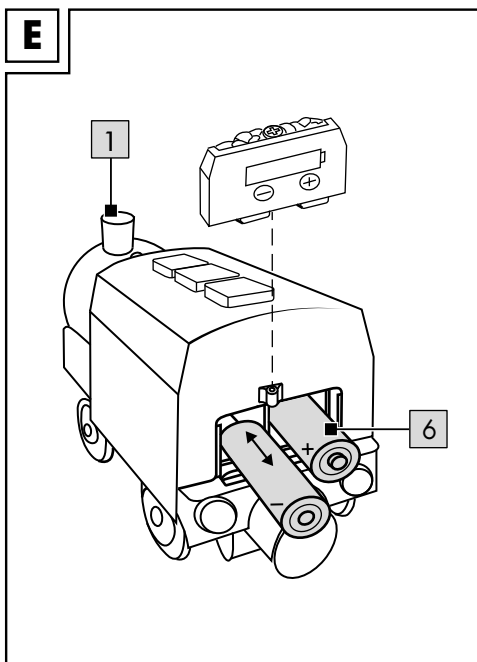
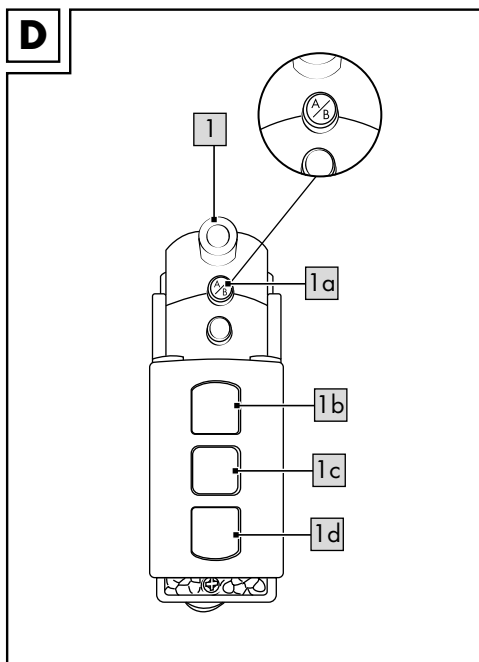



Congratulations!

You have chosen to purchase a high-quality product. Familiarise yourself with the product before using it for the first time.

 **Read the following instructions for use carefully.**

Use the product only as described and only for the given areas of application. Store these instructions for use carefully. When passing the product on to third parties, please also hand over all accompanying documents.

Scope of delivery (Fig. A)

- 1 x remote-controlled freight train (1)
- 1 x trailer (2)
- 1 x IR remote control (3)
- 1 x figurine (4)
- 2 x battery (1.5V ) LR6, AA (5)
- 2 x battery (1.5V ) LR03, AAA (6)
- 1 x instructions for use

Technical data

Battery power supply (freight train):

1.5V  LR03, AAA

Battery power supply (IR remote control):

1.5V  LR6, AA

 Symbol for DC voltage

 Date of manufacture (month/year):
06/2024

 Delta-Sport Handelskontor GmbH hereby declares that this product meets the following basic requirements, as well as other important regulations:

2009/48/EC – Toy Safety Directive

2014/30/EU – EMC Directive

2011/65/EU – RoHS Directive

 UK Conformity Assessed
Delta-Sport Handelskontor GmbH hereby declares that this product meets the following basic requirements, as well as other important regulations:

Toys (Safety) Regulations 2011

Electromagnetic Compatibility Regulations 2016

The Restriction of the Use of Certain Hazardous Substances in Electrical and Electronic Equipment Regulations 2012

Intended use

This product is a toy for children over the age of 3 and is for private use.

Safety information

- Warning. Not suitable for children under 36 months. Suffocation hazard. Small parts.
- Children may only play with the product under adult supervision.
- Warning. The packaging and mounting materials are not a constituent part of the toy and they must be removed in all cases for safety reasons before the product is given to children to play with.
- Check the product for damage or wear before each use. The product may be used only when in good working order and condition!
- This product contains small magnets. Swallowing a magnet can lead to serious injuries! If a magnet is swallowed, consult a doctor immediately. This product is manufactured with the greatest care but, if you find it damaged, remove it from children immediately and dispose of it.
- Warning. The toy creates flashes of light that may trigger epilepsy in sensitive persons.
- Only use battery types: LR03 and LR6.

Warnings on batteries!

- Remove the batteries if they are empty or if the product is not going to be used for an extended period.
- Do not use different battery types or brands, new and used batteries in combination, or batteries with different capacities, as they leak and can thus cause damage.
- Observe the polarity (+/-) when inserting batteries.
- Change all batteries at the same time and dispose of the old batteries properly.
- Warning! Batteries may not be charged or reactivated in any way. They may not be dismantled, thrown into fire, or short-circuited.
- Always keep batteries out of the reach of children.
- Do not use rechargeable batteries!

- The cleaning and user-maintenance may not be carried out by children without supervision.
- Clean the batteries and the device contacts as necessary and before inserting the batteries.
- Do not expose the batteries to extreme conditions (e.g. radiators or direct sunlight). Otherwise there is an increased risk of leaks.
- Warning. Dispose of used batteries immediately. Keep new and used batteries out of the reach of children. Seek medical help immediately if you suspect that batteries have been swallowed or ingested.

Danger!

- Handle a damaged or leaking battery with extreme care and dispose of it properly and immediately. Wear gloves to handle the battery.
- If you come into contact with battery acid then wash the affected area with soap and water. If battery acid gets in your eye rinse it out with water and seek medical help immediately!
- Do not short-circuit the terminals.

Inserting/replacing batteries (Fig. B/ Fig. E)

WARNING! Comply with the following instructions in order to prevent mechanical and electrical damage.

For inserting and replacing the batteries (5)/(6) proceed as shown in Fig. B/ Fig. E.

Note: You will need a suitable screwdriver (not contained in delivery).

Note: Pay attention to the plus/minus polarity of the batteries and their correct installation. The batteries must be located entirely inside the battery compartment.

IR remote control

To control the freight train with the IR remote control, the remote control (3) and the train (1) must be set to the same channel.

1. Set the control switch (3c) on the remote control to either A or B (Fig. F).
2. Press the channel button (1a) on the freight train to the same setting (A or B) as the remote control (Fig. F).

Note: pressing the channel button (1a) down sets it to channel B. In the unpressed position, the channel button (1a) is set to channel A (Fig. D).

Activating the IR remote control

To control the freight train with the IR remote control, the infrared receiver on the train must be activated.

1. Place the batteries into the IR remote control (Fig. B) and the freight train (Fig. E).
2. Set the remote control and the train to the same channel, as described above (Fig. F).
3. Press any of the buttons (1b–1d) on the train to activate this. Only then can the train receiver the remote control signal (Fig. F).

Note: after approx. 5 minutes of inactivity, the product automatically goes into sleep mode. To reactivate it, one of the buttons on the freight train must be pressed again (Fig. F).

Activating light and sound using the IR remote control (Fig. C)

1. Press the light button (3a) to activate the light.
2. Press the sound button (3b) to activate the sound.

Activating light and sound directly on the freight train (Fig. D)

1. Press the front button (1b) to activate the front light, the sound and to drive forward.
2. Press the middle button (1c) to stop the sound, the light and the train.
3. Press the back button (1d) to activate the sound and to drive backwards.

Warning! The train is not intended to drive backwards on bridges or inclines.

Note: the sound is activated for approx. 7 seconds and the light is activated while driving.

Driving the freight train (Fig. C)

1. Push the lever (3d) forwards or backwards to drive the freight train.
2. Let go of the lever (3d) to stop the train.

Note: if the train stops following a collision, activate it again with one of the direction buttons.

Note: if the lever (3d) is pushed forwards for longer than approx. 1.5 seconds, the train will automatically continue to drive forwards. To stop it, pull the lever (3d) back once.

If the lever (3d) is pushed back for longer than approx. 1.5 seconds, the train will automatically continue to drive backwards. To stop it, push the lever forwards once.

Storage, cleaning

When not in use, always store the product dry, clean, without batteries, and at room temperature. Wipe clean with a dry cloth only. **IMPORTANT!** Never clean the product with harsh cleaning agents.

Disposal



The accompanying symbol indicates that this device complies with Directive 2012/19/EU. This directive indicates that you may not dispose of this device along with basic household waste at the end of its useful life and instead must hand it in to specifically designated collection sites, valuable substance collection stations, or waste disposal facilities. Look after the environment and dispose of waste properly.

Batteries may not be disposed of with household waste. They may contain toxic heavy metals and are subject to hazardous waste treatment. The chemical symbols of the heavy metals are as follows: Cd = cadmium, Hg = mercury, Pb = lead. Dispose of used batteries at a municipal collection site.



For further information about disposal of the product no longer needed, contact your local council. Dispose of the product and the packaging in an environmentally friendly manner. Store the packaging materials (foil bags, for example) out of the reach of children.



Note the label on the packaging materials when separating waste, as these are labelled with abbreviations (a) and numbers (b) with the following meaning: 1–7: plastics / 20–22: paper and cardboard / 80–98: composite materials.

The product and the packaging materials can be recycled, dispose of them separately for better treatment of waste.

Notes on the guarantee and service handling

The product was produced with great care and under continuous quality control. DELTA-SPORT HANDELSKONTOR GmbH gives private end customers a three-year guarantee on this product from the date of purchase (guarantee period) in accordance with the following provisions. The guarantee is only valid for material and manufacturing defects. The guarantee does not cover parts that are subject to normal wear and tear and that are thus considered wear parts (e.g. batteries) and it does not cover fragile parts such as switches or parts that are made of glass. Claims under this guarantee are excluded if the product has been used incorrectly, improperly, or contrary to the intended purpose, or if the provisions in the instructions for use were not observed, unless the end customer proves that a material or manufacturing defect exists that was not caused by one of the aforementioned circumstances. Claims under the guarantee can only be made within the guarantee period by presenting the original sales receipt. Please therefore keep the original sales receipt. The guarantee period is not extended by any repairs carried out under the guarantee, under statutory guarantees, or as a gesture of goodwill. This also applies to replaced and repaired parts. If you wish to make a claim please first contact the service hotline mentioned below or contact us by e-mail. If there is a guarantee case, then the product will be repaired or replaced free of charge to you or the purchase price will be refunded, depending on our choice. There are no further rights from the guarantee. Your legal rights, in particular guarantee claims against the respective seller, are not limited by this guarantee.

IAN: 460721_2401

GB Service Great Britain
Tel.: 0800 404 7657
E-Mail: deltasport@idl.co.uk

IE Service Ireland
NI Tel.: 1800 101010
E-Mail: deltasport@idl.ie

Hjertelig tillykke!

Du har valgt at købe et kvalitetsprodukt. Lær produktet at kende, inden du bruger det første gang.



Det gør du ved at læse nedenstående brugervejledning omhyggeligt.

Brug kun produktet som beskrevet og til de angivne anvendelsesområder. Opbevar denne brugervejledning et sikkert sted. Udlever også alle dokumenter, hvis produktet videregives til en tredjepart.

Leveringsomfang (fig. A)

- 1 x fjernstyret godslokomotiv (1)
- 1 x anhænger (2)
- 1 x IR-fjernstyring (3)
- 1 x figur (4)
- 2 x batteri (1,5V LR6, AA) (5)
- 2 x batteri (1,5V LR03, AAA) (6)
- 1 x brugervejledning

Tekniske data

Strømforsyning, batteri (godslokomotiv):
1,5V LR03, AAA

Strømforsyning, batteri (IR-fjernstyring):
1,5V LR6, AA

Symbol for jævnstrøm

Fremstillingsdato (måned/år):
06/2024

Hermed erklærer Delta-Sport Handelskontor GmbH, at denne artikel er i overensstemmelse med følgende grundlæggende krav og de øvrige gældende bestemmelser:

- 2009/48/EF - legetøjsdirektiv
- 2014/30/EU - EMC-direktiv
- 2011/65/EU - RoHS-direktiv

Tilsigtet brug

Denne artikel er legetøj til privat brug til børn fra 3 års alderen.

Sikkerhedsoplysninger

- Advarsel. Ikke egnet til børn under 36 måneder. Kvælningsfare. Små dele.
- Børn må kun lege med artiklen under opsyn af voksne.
- Advarsel. Alle emballerings- og monteringsmaterialer er ikke en del af legetøjet, og skal af sikkerhedsgrunde altid fjernes, inden dukkehuset gives til børnene til at lege med.
- Kontrollér artiklen for beskadigelser eller slid før hver brug. Artiklen må kun bruges i fejlfri tilstand!
- Denne artikel indeholder små magneter. Slugte magneter kan forårsage alvorlige kvæstelser! Hvis en magnet sluges, søg straks en læge. Artiklen fremstilles med største omhu, og skulle der alligevel opstå skader, fjern omgående artiklen fra børnene og bortskaf den.
- Advarsel. Legetøjet afgiver lysglimt, der kan udløse epilepsi hos sensitive personer.
- Brug kun batterityperne: LR03, LR6.

Advarseloplysninger, batterier!

- Fjern batterierne, når de er brugt op, eller artiklen ikke er i brug i længere tid.
- Brug aldrig forskellige batterityper, -mærker, ingen nye og brugte batterier sammen eller nogle med forskellige kapaciteter, da disse kan lække og forårsage skade.
- Vær opmærksom på polariteten (+/-), når de lægges i.
- Udsift alle batterier samtidigt og bortskaf de gamle batterier korrekt.
- Advarsel! Batterier må ikke oplades eller genaktiveres med andre midler, skilles ad, kastes i ild eller kortsluttes.
- Opbevar batterierne utilgængeligt for børn.
- Brug ikke genopladelige batterier!
- Rengøring og brugervedligeholdelse må ikke foretages af børn uden de er under opsyn.
- Rengør ved behov batteriernes og apparatets kontakter før ilægning.
- Udsæt ikke batterierne for ekstreme forhold (f.eks. radiatorer eller direkte sollys). Der er i givet fald øget risiko for lækage.

- Advarsel. Bortskaf brugte batterier omgående. Hold nye og brugte batterier væk fra børn. Ved mistanke om, at batterier er blevet slugt eller kommet ind i kroppen, søg straks lægehjælp.

Fare!

- Vær yderst forsigtig med et beskadiget eller lækende batteri og bortskaf et sådant korrekt med det samme. Brug handsker til det.
- Hvis man kommer i kontakt med batterisyre, vask det berørte område med sæbe og vand. Hvis syren kommer i øjet, skylles det med vand og der søges lægehjælp med det samme!
- Tilslutningsklemmerne må ikke kortsluttes.

Batterier sættes i/udskiftes (fig. B/fig. E)

ADVARSEL! Følg nedenstående anvisninger for at undgå mekaniske og elektriske skader.

For at indsætte og udskifte batterierne (5)/(6), gå frem som vist i fig. B/fig. E.

Bemærk: Der skal bruges en egnet skruetrækker (ikke indeholdt i leveringsomfanget).

Bemærk: Vær opmærksom på batteriernes plus-/minuspoler og korrekt isætning. Batterierne skal være helt inde i batteriholderen.

IR-fjernstyring

For at styre godslokomotivet med IR-fjernstyringen, skal både IR-fjernstyringen (3) og godslokomotivet (1) være indstillet på samme kanal.

1. Indstil styrestiften (3c) på IR-fjernstyringen til A eller B (fig. F).
2. Tryk på kanalknappen (1a) på transportlokomotivet til A eller B svarende til IR-fjernstyringen (fig. F).

Bemærk: Trykker du kanalknappen (1a) ned, står den på kanal B. Når kanalknappen (1a) ikke er trykket ned, står den på kanal A (fig. D).

Aktivering af IR-fjernstyringen

For at kunne styre godslokomotivet med IR-fjernstyringen, skal den infrarøde modtager på godslokomotivet være aktiveret.

1. Læg batterierne i IR-fjernstyringen (fig. B) og i godslokomotivet (fig. E).
2. Indstil den samme kanal på IR-fjernstyringen og godslokomotivet, som beskrevet ovenfor (fig. F).
3. Tryk på en valgfri knap på godslokomotivet (1b-1d) for at aktivere det. Først derefter kan godslokomotivet modtage signalet fra IR-fjernstyringen (fig. F).

Bemærk: Efter ca. 5 minutter uden aktivitet går artiklen automatisk over på standby. For at aktivere igen skal der igen trykkes på en valgfri knap på godslokomotivet (fig. F).

Aktivering af lys og lyd med IR-fjernstyring (fig. C)

1. Tryk på lysknappen (3a) for at aktivere lyset.
2. Tryk på lydknappen (3b) for at aktivere lyden.

Aktivering af lys og lyd direkte på godslokomotivet (fig. D)

1. Tryk på den forreste knap (1b) for at aktivere lyset foran, lyden og fremadkørsel.
2. Tryk på den midterste knap (1c) for at stoppe lyden, lyset og godslokomotivet.
3. Tryk på den bagerste knap (1d) for at aktivere lyden og baglænskørsel.

Advarsel! Godslokomotivet er ikke udviklet til at køre baglæns på broer eller stigninger.

Bemærk: Lyden er aktiv i ca. 7 sekunder, og lyset er aktivt under kørslen.

Kørsel med godslokomotivet (fig. C)

1. Tryk styrpinden (3d) fremad eller bagud for at køre med godslokomotivet.
2. Slip styrpinden (3d) for at stoppe godslokomotivet.

Bemærk: Hvis godslokomotivet bliver stående efter en kollision, skal du aktivere det igen med en af retningsknapperne.

Bemærk: Hvis styrpinden (3d) trykkes fremad i mere end ca. 1,5 sekund, fortsætter godslokomotivet automatisk med at køre fremad. Træk styrpinden (3d) bagud en enkelt gang for at stoppe. Hvis styrpinden (3d) trykkes bagud i mere end ca. 1,5 sekund, fortsætter godslokomotivet automatisk med at køre baglæns. Træk styrpinden fremad en enkelt gang for at stoppe.

Opbevaring, rengøring

Opbevar altid artiklen tør, ren, uden batterier og ved stuetemperatur, når den ikke er i brug. Tør den kun af med en tør rengøringsklud. VIGTIGT! Må aldrig rengøres med skræppe rengøringsmidler.

Henvisninger vedr. bortskaffelse



Symbolet ved siden af angiver, at denne enhed er omfattet af direktiv 2012/19/EU. Dette direktiv fastslår, at man ved slutningen af denne enheds levetid ikke må bortskaffe den sammen med det normale husholdningsaffald, men skal aflevere den hos specielt udstyrede indsamlingssteder, på genbrugspladser eller til affaldshåndteringsvirksomheder. Skån miljøet og bortskaf sagkyndigt. Batterier, genopladelige eller ej, må ikke bortskaffes sammen med husholdningsaffaldet. De kan indeholde giftige tungmetaller, og er derfor underlagt den samme håndtering som farligt affald. Tungmetallernes kemiske symboler er som følger: Cd = cadmium, Hg = kviksølv, Pb = bly. Indlever derfor de brugte batterier, genopladelige eller ej, på en af de kommunale genbrugsstationer.



Yderligere informationer om bortskaffelse af det udtjente apparat kan indhentes hos kommunen. Bortskaf apparatet og emballagen på en miljøvenlig måde.

Opbevar emballagematerialer (som f.eks. folieposer) utilgængeligt for børn.



Vær opmærksom på emballagematerialernes mærkning under affaldssorteringen. Disse er markeret med forkortelser (a) og tal (b), der har følgende betydning: 1-7: Kunststoffer / 20-22: Papir og pap / 80-98: Kompositmaterialer. Produktet og emballagematerialerne kan genbruges, hvorfor du bedes bortskaffe dem separat for at opnå en bedre affaldshåndtering.

Oplysninger om garanti og servicehåndtering

Varen er fremstillet med største omhu og under løbende kontrol. DELTA-SPORT HANDELS-KONTOR GmbH yder private slutkunder tre års garanti på varen fra købsdato (Garantifrist) i henhold til følgende bestemmelser. Garantien gælder kun for materiale- og fremstillingsfejl. Garantien dækker ikke dele, der udsættes for normal slitage og derfor må betragtes som sliddele (f.eks. batterier) eller skræbelige dele såsom afbrydere eller dele, der er fremstillet af glas. Garantien kan ikke gøres gældende, hvis varen er blevet anvendt ukorrekt eller uagtsomt eller til andre formål end det tilsigtede eller i det tilsigtede omfang. Garantien bortfalder ligeledes ved manglende overholdelse af anvisningerne i betjeningsvejledningen. Kunden skal kunne påvise, at der er tale om materiale- eller fremstillingsfejl og ikke fejl som følge af ovenstående omstændigheder.

Garantien kan kun gøres gældende i garanti-perioden mod fremvisning af original kvittering. Gem derfor den originale kvittering. Garanti-perioden forlænges ikke i tilfælde af reparation i henhold til garantien, den lovpligtige garanti eller pr. kulance. Dette gælder også for udskiftede og reparerede dele.

I tilfælde af klager er det muligt at kontakte nedenstående servicelinje eller kontakte os pr. e-mail. Ved garantisager vil vi efter eget skøn reparere varen uden beregning, ombytte varen eller refundere købsprisen. Der er ingen yderligere rettigheder under garantien. Dine lovmæssige rettigheder, herunder navnlig garantikrav over for sælger, indskrænkes ikke som følge af denne garanti.

IAN: 460721_2401

 Service Danmark
Tel.: 32 710005
E-Mail: deltasport@idl.dk

Félicitations !



Vous venez d'acquérir un article de grande qualité. Avant la première utilisation, familiarisez-vous avec l'article.



Pour cela, veuillez lire attentivement la notice d'utilisation suivante.

Utilisez l'article uniquement comme indiqué et pour les domaines d'utilisation mentionnés. Conservez bien cette notice d'utilisation. Si vous cédez l'article à un tiers, veuillez à lui remettre l'ensemble de la documentation.

Contenu de la livraison (fig. A)

- 1 locomotive de transport télécommandée (1)
- 1 remorque (2)
- 1 télécommande IR (3)
- 1 figurine (4)
- 2 piles (1,5V  LR6, AA) (5)
- 2 piles (1,5V  LR03, AAA) (4)
- 1 notice d'utilisation

Données techniques

Alimentation en énergie à piles (locomotive de transport) : 1,5V  LR03, AAA

Alimentation en énergie à piles (télécommande IR) : 1,5V  LR6, AA

 Symbole de courant continu



Date de fabrication (mois/année) : 06/2024



Delta-Sport Handelskontor GmbH déclare par la présente que cet article répond aux exigences essentielles et aux autres dispositions en vigueur suivantes :

2009/48/CE - Directive relative à la sécurité des jouets

2014/30/UE - Directive européenne CEM

2011/65/UE - Directive RoHS

Utilisation conforme

Cet article, destiné à un usage privé, est un jouet pour enfants à partir de 3 ans.

Consignes de sécurité

- Attention. Ne convient pas aux enfants de moins de 36 mois. Danger d'étouffement. Petits éléments.
- Les enfants ne sont autorisés à jouer avec l'article que sous surveillance d'un adulte.
- Attention. Les matériaux d'emballage et de fixation ne font pas partie du jouet et doivent toujours être enlevés pour des raisons de sécurité avant que le produit ne soit remis aux enfants pour jouer.
- Avant chaque utilisation, vérifiez que l'article ne montre aucun signe de dégradation ou d'usure. Cet article ne doit être utilisé qu'en parfait état !
- Cet article contient des petits aimants. Les aimants avalés peuvent occasionner des blessures graves ! Si un aimant a été avalé, consultez immédiatement un médecin. Cet article a été fabriqué avec le plus grand soin ; cependant s'il arrivait qu'il soit endommagé, retirez-le immédiatement de la portée des enfants et éliminez-le.
- Attention. Le jouet produit des flashes lumineux qui peuvent déclencher une crise d'épilepsie chez les personnes sensibles.
- Utilisez uniquement des piles de type : LR03 et LR6..

Consignes pour les piles !

- Retirer les piles lorsqu'elles sont usagées ou en cas de non-utilisation prolongée de l'article.
- Ne pas utiliser des piles de type ou de marque différent, des piles neuves et usagées en même temps ou des piles dont la capacité est différente car celles-ci fuient et peuvent causer des dommages.
- Respecter la polarité (+/-) lors de l'insertion.
- Remplacer toutes les piles en même temps et éliminer les piles usagées selon les directives en vigueur.
- Avertissement ! Les piles ne doivent être ni chargées ni réactivées par d'autres moyens. Elles ne doivent être ni démontées, ni jetées au feu ni court-circuitées.
- Toujours conserver les piles hors de portée des enfants.

- Ne pas utiliser des piles rechargeables !
- Le nettoyage et l'entretien incombant à l'utilisateur ne doivent pas être effectués par des enfants non surveillés.
- Nettoyer les contacts de la pile et de l'appareil si nécessaire et avant l'insertion.
- Ne pas exposer les piles à des conditions extrêmes (p. ex. radiateurs ou rayons directs du soleil). Il existe sinon un risque élevé de fuite.
- Attention. Remplacer immédiatement les piles usagées. Tenir les piles neuves et usagées hors de portée des enfants. Si vous suspectez que des piles ont été avalées ou introduites dans le corps, consultez immédiatement un médecin.

Danger !

- Les piles abîmées ou qui fuient doivent être manipulées avec une extrême précaution et mises au rebut immédiatement selon les directives en vigueur. Porter alors des gants.
- En cas de contact avec de l'acide des piles, laver l'endroit atteint avec de l'eau et du savon. En cas de contact de l'acide de piles avec les yeux, les laver avec de l'eau et consulter immédiatement un médecin !
- Les bornes ne doivent pas être court-circuitées.

Insertion/remplacement des piles (fig. B/fig. E)

ATTENTION ! Respectez les instructions suivantes pour éviter les dommages mécaniques et électriques.

Pour insérer et remplacer les piles (5)/(6), procédez comme cela est indiqué sur la fig. B/fig. E.

Remarque : Vous avez besoin d'un tournevis adapté (non fourni avec l'article).

Remarque : Veillez à respecter les indications plus et moins des piles et à les insérer correctement. Les piles doivent se trouver complètement dans le compartiment à piles.

Télécommande IR

Pour piloter la locomotive de transport avec la télécommande IR, la télécommande IR (3) et la locomotive de transport (1) doivent être réglées sur le même canal.

1. Réglez le bouton de commande (3c) de la télécommande IR sur A ou B (fig. F).
2. Appuyez sur le bouton de canal (1a) de la locomotive de transport pour le régler sur A ou B, comme sur la télécommande IR (fig. F).

Remarque : si vous appuyez sur le bouton de canal (1a), il sera réglé sur le canal B. En position non enfoncée, le bouton de canal (1a) est réglé sur le canal A (fig. D).

Activation de la télécommande IR

Pour commander la locomotive de transport avec la télécommande IR, le récepteur infrarouge de la locomotive de transport doit être activé.

1. Insérez les piles dans la télécommande IR (fig. B) et dans la locomotive de transport (fig. E).
2. Réglez le même canal sur la télécommande IR et la locomotive de transport (fig. F), comme décrit ci-dessus.
3. Appuyez sur n'importe quel bouton (1b - 1d) de la locomotive de transport pour activer cette dernière. Ce n'est qu'alors que la locomotive de transport peut recevoir le signal de la télécommande IR (fig. F).

Remarque : après env. 5 minutes d'inactivité, l'article se met automatiquement en mode veille. Pour l'activer à nouveau, il faut appuyer sur n'importe quel bouton de la locomotive de transport (fig. F).

Activation de la lumière et du son sur la télécommande IR (fig. C)

1. Appuyez sur le bouton de lumière (3a) pour activer la lumière.
2. Appuyez sur le bouton de son (3b) pour lancer le son.

Activation de la lumière et du son directement sur la locomotive de transport (fig. D)

1. Appuyez sur le bouton avant (1b) pour activer la lumière avant, le son et la marche avant.
2. Appuyez sur le bouton du milieu (1c) pour arrêter le son, la lumière et la locomotive de transport.
3. Appuyez sur le bouton arrière (1d) pour activer le son et la marche arrière.

Attention ! La locomotive de transport n'a pas été conçue pour faire marche arrière sur les ponts ou les pentes.

Remarque : le son est actif pendant env. 7 secondes et la lumière est active pendant la marche.

Faire rouler la locomotive de transport (fig. C)

1. Poussez le levier (3d) vers l'avant ou vers l'arrière pour faire rouler la locomotive de transport.
2. Relâchez le levier (3d) pour arrêter la locomotive de transport.

Remarque : si la locomotive de transport reste immobile après une collision, activez-la à nouveau en appuyant sur l'un des boutons de direction.

Remarque : si le levier (3d) est poussé vers l'avant pendant plus d'env. 1,5 seconde, la locomotive de transport continue automatiquement à avancer. Pour l'arrêter, tirez le levier (3d) une fois vers l'arrière.

Si le levier (3d) est poussé vers l'arrière pendant plus d'env. 1,5 seconde, la locomotive de transport continue automatiquement à reculer. Pour l'arrêter, poussez le levier une fois vers l'avant.

Stockage, nettoyage

Lorsque vous n'utilisez pas l'article, rangez-le toujours dans un endroit sec, propre, sans piles et à une température ambiante.

Essayez uniquement avec un chiffon de nettoyage à sec.

IMPORTANT ! Ne jamais laver avec des produits de nettoyage agressifs.

Mise au rebut



Le symbole ci-contre indique que ce produit est soumis à la directive 2012/19/UE. Cette directive stipule qu'à la fin de sa durée d'utilisation, vous ne devez pas jeter ce produit avec les déchets ménagers normaux, mais le déposer dans des centres de collecte spécialement aménagés, des centres de recyclage ou des entreprises de traitement des déchets.

Protégez l'environnement et procédez à une élimination dans le respect des normes en vigueur.

Les piles/batteries ne doivent pas être jetées avec les ordures ménagères. Elles peuvent contenir des métaux lourds toxiques et sont soumises à un traitement spécial des déchets. Les symboles chimiques des métaux lourds sont les suivants : Cd = cadmium, Hg = mercure, Pb = plomb. Alors, retournez les piles/batteries usagées à un point de collecte municipal.



Vous obtiendrez plus d'informations relatives à l'élimination du produit usagé auprès de votre commune ou de votre municipalité. Éliminez le produit et l'emballage dans le respect de l'environnement. Conservez les matériaux d'emballage (comme les sachets en plastique) hors de portée des enfants.



Notez le marquage des matériaux d'emballage lors du tri des déchets. Ceux-ci sont marqués par les abréviations (a) et les chiffres (b) avec la signification suivante : 1 - 7 : plastique / 20 - 22 : papier et carton / 80 - 98 : matériaux composites.

Le produit et les matériaux d'emballage sont recyclables. Éliminez-les séparément pour une meilleure gestion des déchets.

Indications concernant la garantie et le service après-vente

L'article a été produit avec grand soin et sous un contrôle constant. DELTA-SPORT HANDELS-KONTOR GmbH accorde au client final privé une garantie de trois ans sur cet article à compter de la date d'achat (période de garantie) conformément aux dispositions suivantes. La garantie ne vaut que pour les défauts de matériaux et de fabrication. La garantie ne couvre pas les pièces soumises à une usure normale, lesquelles doivent donc être considérées comme des pièces d'usure (comme p. ex., les piles), de même qu'elle ne couvre pas les pièces fragiles, telles que les interrupteurs ou les pièces fabriquées en verre.

Les réclamations au titre de cette garantie sont exclues si l'article a été utilisé de manière abusive ou inappropriée, hors du cadre de son usage ou du champ d'application prévu ou si les instructions de la notice d'utilisation n'ont pas été respectées, à moins que le client final ne prouve que l'article présentait un défaut de matériau ou de fabrication n'étant pas dû à l'une des conditions mentionnées ci-dessus.

Les réclamations au titre de la garantie ne peuvent être adressées pendant la période de garantie qu'en présentant le ticket de caisse original. Veuillez pour cela conserver le ticket de caisse original. Ceci s'applique également aux pièces remplacées et réparées.

Si vous avez des plaintes à formuler, veuillez d'abord contacter le service d'assistance téléphonique ci-dessous ou nous contacter par courrier électronique. Si le cas est couvert par la garantie, nous nous engageons - à notre appréciation - à réparer ou à remplacer l'article gratuitement pour vous ou à vous rembourser le prix d'achat. Aucun autre droit ne découle de la garantie.

Vos droits légaux, en particulier les droits de garantie contre le vendeur concerné, ne sont pas limités par cette garantie.

IAN : 460721_2401

 Service Belgique

Tel. : 0800 12089

E-Mail : deltasport@lidl.be

Gefeliciteerd!



Met uw aankoop hebt u voor een hoogwaardig artikel gekozen. Zorg ervoor dat u voor het eerste gebruik met het artikel vertrouwd raakt.



Lees hiervoor de volgende gebruiksaanwijzing zorgvuldig door.

Gebruik het artikel alleen zoals omschreven en voor het aangegeven doel. Bewaar deze gebruiksaanwijzing goed. Geef alle documenten mee als u het artikel aan iemand anders geeft.

In het leveringspakket inbegrepen (afb. A)

- 1 x op afstand bestuurbare transportlocomotief (1)
- 1 x aanhangwagen (2)
- 1 x IR-afstandsbediening (3)
- 1 x figuur (4)
- 2 x batterij (1,5V  LR6, AA) (5)
- 2 x batterij (1,5V  LR03, AAA) (6)
- 1 x gebruiksaanwijzing

Technische gegevens

Stroomvoorziening batterij (transportlocomotief):

1,5V  LR03, AAA

Stroomvoorziening batterij (IR-afstandsbediening):

1,5V  LR6, AA

 Symbool voor gelijkspanning



Productiedatum (maand/jaar):

06/2024



Hierbij verklaart Delta-Sport Handelskantor GmbH dat dit artikel voldoet aan de volgende basiseisen en de

overige ter zake doende bepalingen:

2009/48/EG - Speelgoedrichtlijn

2014/30/EU - EMC-richtlijn

2011/65/EU - RoHS-richtlijn

Voorgeschreven gebruik

Bij dit artikel gaat het om speelgoed voor kinderen met een leeftijd vanaf 3 jaar voor privégebruik.

Veiligheidsinstructies

- Waarschuwing. Niet geschikt voor kinderen jonger dan 36 maanden. Verstikkingsgevaar. Kleine onderdelen.
- Kinderen mogen alleen onder toezicht van volwassenen met het artikel spelen.
- Waarschuwing. Alle verpakkings- en bevestigingsmaterialen zijn geen bestanddeel van het speelgoed en moeten omwille van de veiligheid steeds verwijderd worden voordat het product aan de kinderen overhandigd wordt om ermee te spelen.
- Controleer het artikel telkens vóór gebruik op beschadigingen of slijtageverschijnselen. Het artikel mag uitsluitend in een perfecte staat gebruikt worden!
- Dit artikel bevat kleine magneten. Ingeslikte magneten kunnen ernstige blessures veroorzaken! Indien een magneet ingeslikt wordt, raadpleegt u onmiddellijk een arts. Het artikel wordt met de grootste zorg gefabriceerd; komt het toch eens voor dat er zich beschadigingen voordoen, dan neemt u het artikel onmiddellijk van kinderen af en voert u het af.
- Waarschuwing. Het speelgoed produceert lichtflitsen die bij gevoelige personen epilepsie kunnen veroorzaken.
- Gebruik alleen de batterijtypes: LR03 en LR6.

Waarschuwingeninstructies batterijen!

- Verwijder de batterijen wanneer deze opgebruikt zijn of als het artikel langere tijd niet gebruikt wordt.
- Gebruik geen verschillende batterijtypes, -merken, geen nieuwe en gebruikte batterijen met elkaar en die met een verschillende capaciteit, omdat deze uitlopen en zodoende schade kunnen veroorzaken.
- Let op de polariteit (+/-) bij de plaatsing van de batterijen.
- Vervang alle batterijen gelijktijdig en voer de oude batterijen af zoals voorgeschreven.

- Waarschuwing! Batterijen mogen niet geladen of met andere middelen gereactiveerd, niet gedemonteerd, niet in het vuur geworpen of kortgesloten worden.
- Berg batterijen altijd buiten het bereik van kinderen op.
- Gebruik geen oplaadbare batterijen!
- Reiniging en gebruikersonderhoud mogen niet door kinderen zonder toezicht uitgevoerd worden.
- Reinig al naar behoefte en vóór de plaatsing de batterij- en apparaatcontacten.
- Stel de batterijen niet bloot aan extreme omstandigheden (bv. radiator of direct zonlicht). Er bestaat meer gevaar dat de batterijen uitlopen.
- Waarschuwing. Gebruikte batterijen onmiddellijk afvoeren. Nieuwe en gebruikte batterijen buiten het bereik van kinderen houden. Onmiddellijk medische hulp inroepen bij het vermoeden dat batterijen ingeslikt werden of het lichaam binnengedrongen zijn.

Gevaar!

- Ga met een beschadigde of uitlopende batterij uiterst voorzichtig om en voer deze onmiddellijk zoals voorgeschreven af. Draag daarbij handschoenen.
- Wanneer u met batterijzuur in aanraking komt, wast u het getroffen lichaamsdeel met water en zeep. Raakt er batterijzuur in uw oog, dan spoelt u het met water uit en laat u zich onmiddellijk medisch behandelen!
- De aansluitklemmen mogen niet kortgesloten worden.

Batterijen plaatsen/ vervangen (afb. B/afb. E)

WAARSCHUWING! Neem volgende aanwijzingen in acht om mechanische en elektrische beschadigingen te vermijden.

Om de batterijen (5)/(6) te plaatsen en te vervangen, gaat u te werk zoals in afb. B/afb. E getoond wordt.

Opmerking: U hebt een geschikte (niet in het leveringspakket inbegrepen) schroevendraaier nodig.

Opmerking: Let op de plus-/minpool van de batterijen en op de correcte plaatsing. De batterijen moeten zich compleet in de batterijhouder bevinden.

IR-afstandsbediening

Om de transportlocomotief met de IR-afstandsbediening te besturen, moeten de IR-afstandsbediening (3) en de transportlocomotief (1) op hetzelfde kanaal ingesteld zijn.

1. Zet de besturingspin (3c) van de IR-afstandsbediening op A of B (afb. F).
2. Stel de kanaalknop (1a) van de transportlocomotief analoog aan de IR-afstandsbediening in op A of B (afb. F).

Aanwijzing: als u de kanaalknop (1a) naar beneden drukt, staat deze op kanaal B. De kanaalknop (1a) staat op kanaal A, als deze niet is ingedrukt (afb. D).

IR-afstandsbediening activeren

Om de transportlocomotief met de IR-afstandsbediening te besturen, moet de infraroodontvanger van de transportlocomotief worden geactiveerd.

1. Plaats de batterijen in de IR-afstandsbediening (afb. B) en de transportlocomotief (afb. E).
2. Stel zoals hierboven beschreven bij de IR-afstandsbediening en de transportlocomotief hetzelfde kanaal in (afb. F).
3. Druk op een willekeurige knop aan de bovenzijde van de transportlocomotief (1b - 1d) om deze te activeren. Pas daarna kan de transportlocomotief het signaal van de IR-afstandsbediening ontvangen (afb. F).

Aanwijzing: na ca. 5 minuten inactiviteit schakelt het artikel automatisch naar de slaapstand. Om het opnieuw te activeren, moet u weer drukken op een willekeurige knop aan de bovenzijde van de transportlocomotief (afb. F).

Licht en geluid via IR-afstandsbediening activeren (afb. C)

1. Druk op de knop met het lichtsymbool (3a), om het licht te activeren.
2. Druk op de knop met het geluidssymbool (3b) om het geluid te activeren.

Licht en geluid direct op de transportlocomotief activeren (afb. D)

1. Druk op de voorste knop (1b) om het licht voor, het geluid en het vooruitrijden te activeren.
2. Druk op de middelste knop (1c) om het geluid, het licht en de transportlocomotief te stoppen.
3. Druk op de achterste knop (1d) om het geluid en het achteruitrijden te activeren.

Waarschuwing! De transportlocomotief is niet ontwikkeld voor achteruitrijden op bruggen of hellingen.

Aanwijzing: het geluid is ca. 7 seconden actief en het licht is tijdens het rijden actief.

Transportlocomotief laten rijden (afb. C)

1. Duw de hendel (3d) naar voren of achteren om de transportlocomotief te laten rijden.
2. Laat de hendel (3d) los om de transportlocomotief te stoppen.

Aanwijzing: als de transportlocomotief na een botsing blijft staan, activeert u deze opnieuw met een van de richtingsknoppen.

Aanwijzing: als de hendel (3d) langer dan ca. 1,5 seconde naar voren wordt geduwd, rijdt de transportlocomotief automatisch vooruit verder. Duw de hendel (3d) één keer naar achteren om te stoppen.

Als de hendel (3d) langer dan ca. 1,5 seconde naar achteren worden geduwd, rijdt de transportlocomotief automatisch achteruit verder. Duw de hendel één keer naar voren om te stoppen.

Opslag, reiniging

Bewaar het artikel wanneer u dit niet gebruikt altijd droog, schoon en zonder batterijen op kamertemperatuur. Veeg alleen schoon met een droge schoonmaakdoek.

BELANGRIJK! Reinig nooit met agressieve reinigingsmiddelen.

Afvalverwerking



Het hiernaast afgebeelde symbool geeft aan dat dit apparaat aan de richtlijn 2012/19/EU onderworpen is. Deze richtlijn impliceert dat u dit apparaat op de einde van de gebruiksduur daarvan niet samen met het normale huisvuil mag afvoeren, maar op speciaal voorziene inzamel punten, in recyclagecentra of bij afvalverwerkende bedrijven moet afgeven. Draag zorg voor het milieu en voer deskundig af.

Batterijen/accu's mogen niet via het huisafval worden afgevoerd. Ze kunnen giftige zware metalen bevatten en moeten worden behandeld als klein chemisch afval. De chemische symbolen van de zware metalen zijn als volgt: Cd = cadmium, Hg = kwik, Pb = lood. Geef verbruikte batterijen/accu's daarom af bij een gemeentelijk inzamelpunt.



Bijkomende informatie over de afvoer van het onbruikbaar geworden apparaat krijgt u bij uw gemeente- of stadsbestuur. Voer het apparaat en de verpakking milieuvriendelijk af. Berg verpakkingsmaterialen (zoals bv. foliezakjes) op buiten het bereik van kinderen.



Neem de markering van verpakkingsmaterialen voor de afvalscheiding in acht. Deze zijn gemarkeerd met afkortingen (a) en nummers (b) met de volgende betekenis: 1 - 7: kunststoffen / 20 - 22: papier en karton / 80 - 98: composietmaterialen. Het artikel en de verpakkingsmaterialen zijn recyclebaar; voer ze gescheiden af voor een betere afvalbehandeling.

Opmerkingen over garantie en serviceafhandeling

Het artikel werd met de grootste zorgvuldigheid en onder permanent toezicht geproduceerd. De firma DELTA-SPORT HANDELSKONTOR GmbH verleent particuliere eindklanten op dit artikel drie jaar garantie, te rekenen vanaf de datum van aankoop (garantietermijn) en dit op grond van de volgende bepalingen.

De garantie geldt alleen voor materiaal- en verwerkingsfouten. De garantie is niet van toepassing op onderdelen die aan een normale slijtage onderhevig zijn en daarom als slijtageonderdelen te beschouwen zijn (bv. batterijen) en evenmin op breekbare onderdelen zoals schakelaars of onderdelen die van glas gemaakt zijn.

Uit de garantie voortvloeiende claims zijn uitgesloten als het artikel onvakkundig, verkeerd of in het kader van de voorziene bepaling of in het kader van het voorziene gebruiksdoeleinde gebruikt werd of indien richtlijnen in de gebruiksaanwijzing niet in acht genomen werden, tenzij de eindklant aantoont dat er sprake is van een materiaal- of verwerkingsfout die niet op één van de hoger vermelde omstandigheden gebaseerd is.

Uit de garantie voortvloeiende claims kunnen alleen tijdens de garantieperiode op vertoon van de originele kassabon ingediend worden. Gelieve daarom de originele kassabon te bewaren. De garantieperiode wordt door eventuele reparaties op grond van de garantie, wettelijke waarborg of coulance niet verlengd. Dit geldt ook voor vervangen en gerepareerde onderdelen.

Gelieve u bij klachten in eerste instantie tot de hieronder vermelde servicehotline te richten of met ons per e-mail contact op te nemen. Is er sprake van een garantiegeval, dan wordt het artikel door ons – naar onze keuze – voor u gratis gerepareerd, wordt het vervangen of wordt de aankoopsom terugbetaald. Verdere rechten op grond van de garantie bestaan niet.

Uw wettelijke rechten, in het bijzonder rechten op garantie tegenover de betreffende verkoper, worden door deze garantie niet beperkt.

IAN: 460721_2401

BE Service België
Tel.: 0800 12089
E-Mail: deltasport@lidl.be

NL Service Nederland
Tel.: 0800 0249630
E-Mail: deltasport@lidl.nl

Herzlichen Glückwunsch!

Mit Ihrem Kauf haben Sie sich für einen hochwertigen Artikel entschieden. Machen Sie sich vor der ersten Verwendung mit dem Artikel vertraut.



Lesen Sie hierzu aufmerksam die nachfolgende Gebrauchsanweisung.

Benutzen Sie den Artikel nur wie beschrieben und für die angegebenen Einsatzbereiche. Bewahren Sie diese Gebrauchsanweisung gut auf. Händigen Sie alle Unterlagen bei Weitergabe des Artikels an Dritte ebenfalls mit aus.

Lieferumfang (Abb. A)

- 1 x Ferngesteuerte Transportlok (1)
- 1 x Anhänger (2)
- 1 x IR-Fernsteuerung (3)
- 1 x Figur (4)
- 2 x Batterie (1,5V \equiv LR6, AA) (5)
- 2 x Batterie (1,5V \equiv LR03, AAA) (6)
- 1 x Gebrauchsanweisung

Technische Daten

Energieversorgung Batterie (Transportlok):

1,5V \equiv LR03, AAA

Energieversorgung Batterie (IR-Fernsteuerung):

1,5V \equiv LR6, AA

\equiv Symbol für Gleichspannung



Herstellungsdatum (Monat/Jahr):
06/2024



Hiermit erklärt Delta-Sport Handelskontor GmbH, dass dieser Artikel mit den folgenden grundlegenden Anforderungen und den übrigen einschlägigen Bestimmungen übereinstimmt:

2009/48/EG - Spielzeug-Richtlinie

2014/30/EU - EMV-Richtlinie

2011/65/EU - RoHS-Richtlinie

Bestimmungsgemäße

Verwendung

Dieser Artikel ist ein Spielzeug für Kinder ab 3 Jahren für den privaten Gebrauch.

! Sicherheitshinweise

- Achtung. Nicht für Kinder unter 36 Monaten geeignet. Erstickungsgefahr. Kleine Teile.
- Kinder dürfen nur unter Aufsicht von Erwachsenen mit dem Artikel spielen.
- Achtung. Alle Verpackungs- und Befestigungsmaterialien sind nicht Bestandteil des Spielzeugs und müssen aus Sicherheitsgründen stets entfernt werden, bevor der Artikel Kindern zum Spielen übergeben wird.
- Prüfen Sie den Artikel vor jedem Gebrauch auf Beschädigungen oder Abnutzungen. Der Artikel darf nur in einwandfreiem Zustand verwendet werden!
- Dieser Artikel enthält kleine Magnete. Verschluckte Magnete können schwerwiegende Verletzungen herbeiführen! Sollte ein Magnet verschluckt werden, suchen Sie sofort einen Arzt auf. Der Artikel wird unter größter Sorgfalt hergestellt, sollte es dennoch vorkommen, dass Beschädigungen auftreten, entfernen Sie den Artikel unverzüglich von Kindern und entsorgen Sie ihn.
- Achtung. Das Spielzeug erzeugt Lichtblitze, die bei empfindlichen Personen Epilepsie auslösen können.
- Verwenden Sie nur den Batterietyp: LR03 und LR6.

! Warnhinweise Batterien!

- Entfernen Sie die Batterien, wenn diese verbraucht sind oder der Artikel längere Zeit nicht verwendet wird.
- Benutzen Sie keine verschiedenen Batterietypen, -Marken, keine neuen und gebrauchten Batterien miteinander oder solche mit unterschiedlicher Kapazität, da diese auslaufen und somit Schäden verursachen können.
- Beachten Sie die Polarität (+/-) beim Einlegen.
- Tauschen Sie alle Batterien gleichzeitig aus und entsorgen Sie die alten Batterien vorschriftsmäßig.
- Warnung! Batterien dürfen nicht geladen oder mit anderen Mitteln reaktiviert, nicht auseinandergenommen, nicht ins Feuer geworfen oder kurzgeschlossen werden.

- Bewahren Sie Batterien immer außerhalb der Reichweite von Kindern auf.
- Verwenden Sie keine wiederaufladbaren Batterien!
- Reinigung und Benutzer-Wartung dürfen nicht von Kindern ohne Beaufsichtigung durchgeführt werden.
- Reinigen Sie bei Bedarf und vor dem Einlegen die Batterie- und Gerätekontakte.
- Setzen Sie die Batterien keinen extremen Bedingungen aus (z. B. Heizkörper oder direkte Sonneneinstrahlung). Es besteht ansonsten erhöhte Auslaufgefahr.
- Achtung. Gebrauchte Batterien umgehend entsorgen. Neue und gebrauchte Batterien von Kindern fernhalten. Bei Verdacht auf Verschlucken oder Eindringen von Batterien in den Körper sofort medizinische Hilfe hinzuziehen.

Gefahr!

- Gehen Sie mit einer beschädigten oder auslaufenden Batterie äußerst vorsichtig um und entsorgen Sie diese umgehend vorschriftsmäßig. Tragen Sie dabei Handschuhe.
- Wenn Sie mit Batteriesäure in Berührung kommen, waschen Sie die betreffende Stelle mit Wasser und Seife. Gelangt Batteriesäure in Ihr Auge, spülen Sie es mit Wasser aus und begeben Sie sich umgehend in ärztliche Behandlung!
- Die Anschlussklemmen dürfen nicht kurzgeschlossen werden.

Batterien einsetzen/ auswechseln (Abb. B/Abb. E)

ACHTUNG! Beachten Sie folgende Anweisungen, um mechanische und elektrische Beschädigungen zu vermeiden.

Zum Einsetzen und Auswechseln der Batterien (5)/(6) gehen Sie vor wie in (Abb. B/Abb. E) gezeigt.

Hinweis: Sie benötigen einen geeigneten Schraubendreher (nicht im Lieferumfang enthalten).

Hinweis: Achten Sie auf die Plus-/Minus-Pole der Batterien und auf das korrekte Einsetzen. Die Batterien müssen sich komplett in der Batteriehalterung befinden.

IR-Fernsteuerung

Um die Transportlok mit der IR-Fernsteuerung zu steuern, müssen die IR-Fernsteuerung (3) und die Transportlok (1) auf demselben Kanal eingestellt sein.

1. Stellen Sie auf der IR-Fernsteuerung den Steuerungstift (3c) jeweils auf A oder B (Abb. F).
2. Drücken Sie auf der Transportlok den Kanalknopf (1a) analog der IR-Fernsteuerung auf A oder B (Abb. F).

Hinweis: Drücken Sie den Kanalknopf (1a) herunter, befindet er sich auf Kanal B. In ungedrückter Position ist der Kanalknopf (1a) auf Kanal A (Abb. D).

Aktivierung der IR-Fernsteuerung

Um mit der IR-Fernsteuerung die Transportlok zu steuern, muss der Infrarot-Empfänger der Transportlok aktiviert werden.

1. Legen Sie die Batterien in die IR-Fernsteuerung (Abb. B) und in die Transportlok (Abb. E) ein.
2. Stellen Sie, wie oben beschrieben, denselben Kanal bei der IR-Fernsteuerung und der Transportlok ein (Abb. F).
3. Drücken Sie eine beliebige Taste auf der Transportlok (1b - 1d), um diese zu aktivieren. Erst danach kann die Transportlok das Signal der IR-Fernsteuerung empfangen (Abb. F).

Hinweis: Nach ca. 5 Minuten Inaktivität schaltet sich der Artikel automatisch in den Ruhemodus. Zum erneuten Aktivieren muss wieder eine beliebige Taste auf der Transportlok gedrückt werden (Abb. F).

Aktivieren Licht und Sound mittels IR-Fernsteuerung (Abb. C)

1. Drücken Sie auf die Taste Licht (3a), um das Licht zu aktivieren.
2. Drücken Sie auf die Taste Sound (3b), um den Sound zu starten.

Aktivieren Licht und Sound direkt an der Transportlok (Abb. D)

1. Drücken Sie die vordere Taste (1b), um das vordere Licht, den Sound und das Vorwärtssfahren zu aktivieren.

2. Drücken Sie auf die mittlere Taste (1c), um den Sound, das Licht und die Transportlok zu stoppen.

3. Drücken Sie auf die hintere Taste (1d), um den Sound und das Rückwärtsfahren zu aktivieren.

Achtung! Die Transportlok ist nicht für das Rückwärtsfahren auf Brücken oder Steigungen entwickelt worden.

Hinweis: Der Sound ist ca. 7 Sekunden aktiv und das Licht ist während des Fahrens aktiv.

Transportlok fahren lassen (Abb. C)

1. Drücken Sie den Hebel (3d) nach vorn oder hinten, um die Transportlok fahren zu lassen.

2. Lassen Sie den Hebel (3d) los, um die Transportlok zu stoppen.

Hinweis: Sollte die Transportlok nach einer Kollision stehen bleiben, aktivieren Sie diese erneut über eine der Richtungstasten.

Hinweis: Wird der Hebel (3d) länger als ca. 1,5 Sekunden nach vorn gedrückt, fährt die Transportlok automatisch nach vorn weiter. Zum Stoppen den Hebel (3d) einmal nach hinten ziehen.

Wird der Hebel (3d) länger als ca. 1,5 Sekunden nach hinten gedrückt, fährt die Transportlok automatisch nach hinten weiter. Zum Stoppen den Hebel einmal nach vorn drücken.

Lagerung, Reinigung

Lagern Sie den Artikel bei Nichtbenutzung immer trocken, sauber, ohne Batterien und bei Raumtemperatur. Nur mit einem trockenen Reinigungstuch sauber wischen.

WICHTIG! Nie mit scharfen Reinigungsmitteln reinigen.

Hinweise zur Entsorgung



Die durchgestrichene Mülltonne ist ein Verbraucherhinweis der Richtlinie 2012/19/EU und weist darauf hin, dass dieses Gerät am Ende seiner Nutzungszeit nicht im Hausmüll entsorgt werden darf. Das Gerät ist bei eingerichteten Sammelstellen, Wertstoffhöfen oder Entsorgungsbetrieben abzugeben.

Zudem sind Vertreiber von Elektro- und Elektronikgeräten sowie Vertreiber von Lebensmitteln zur Rücknahme verpflichtet.

LIDL bietet Ihnen Rückgabemöglichkeiten direkt in den Filialen und Märkten an. Rückgabe und Entsorgung sind für Sie kostenfrei.

Beim Kauf eines Neugeräts haben Sie das Recht, ein entsprechendes Altgerät unentgeltlich zurückzugeben.

Zusätzlich haben Sie die Möglichkeit, unabhängig vom Kauf eines Neugeräts, unentgeltlich (bis zu drei) Altgeräte abzugeben, die in keiner Abmessung größer als 25 cm sind.

Bitte löschen Sie vor der Rückgabe alle personenbezogenen Daten.

Bitte entnehmen Sie vor der Rückgabe Batterien oder Akkus, die nicht vom Altgerät umschlossen sind, sowie Lampen, die zerstörungsfrei entnommen werden können, und führen diese einer separaten Sammlung zu.

Batterien/Akkus dürfen nicht über den Hausmüll entsorgt werden. Sie können giftige Schwermetalle enthalten und unterliegen der Sondermüllbehandlung. Die chemischen Symbole der Schwermetalle sind wie folgt: Cd = Cadmium, Hg = Quecksilber, Pb = Blei. Geben Sie deshalb verbrauchte Batterien/Akkus bei einer kommunalen Sammelstelle ab.



Weitere Informationen zur Entsorgung des ausgedienten Geräts erhalten Sie bei Ihrer Gemeinde- oder Stadtverwaltung. Entsorgen Sie das Gerät und die Verpackung umweltschonend. Bewahren Sie Verpackungsmaterialien (wie z. B. Folienbeutel) für Kinder unerreichbar auf.



Beachten Sie die Kennzeichnung der Verpackungsmaterialien bei der Abfalltrennung, diese sind gekennzeichnet mit Abkürzungen (a) und Nummern (b) mit folgender Bedeutung: 1-7: Kunststoffe / 20-22: Papier und Pappe / 80-98: Verbundstoffe. Der Artikel und die Verpackungsmaterialien sind recycelbar, entsorgen Sie diese getrennt für eine bessere Abfallbehandlung.

Hinweise zur Garantie und Serviceabwicklung

Der Artikel wurde mit großer Sorgfalt und unter ständiger Kontrolle produziert. DELTA-SPORT HANDELSKONTOR GmbH räumt privaten Endkunden auf diesen Artikel drei Jahre Garantie ab Kaufdatum (Garantiefrist) nach Maßgabe der folgenden Bestimmungen ein. Die Garantie gilt nur für Material- und Verarbeitungsfehler. Die Garantie erstreckt sich nicht auf Teile, die der normalen Abnutzung unterliegen und deshalb als Verschleißteile anzusehen sind (z. B. Batterien) sowie nicht auf zerbrechliche Teile wie Schalter oder Teile, die aus Glas gefertigt sind. Ansprüche aus dieser Garantie sind ausgeschlossen, wenn der Artikel unsachgemäß oder missbräuchlich oder nicht im Rahmen der vorgesehenen Bestimmung oder des vorgesehenen Nutzungsumfangs verwendet wurde oder Vorgaben in der Anleitung/Anweisung nicht beachtet wurden, es sei denn, der Endkunde weist nach, dass ein Material- oder Verarbeitungsfehler vorliegt, der nicht auf einem der vorgenannten Umstände beruht.

Ansprüche aus der Garantie können nur innerhalb der Garantiefrist unter Vorlage des Originalkassenbelegs geltend gemacht werden. Bitte bewahren Sie deshalb den Originalkassenbeleg auf. Die Garantiefrist wird durch etwaige Reparaturen aufgrund der Garantie, gesetzlicher Gewährleistung oder Kulanz nicht verlängert. Dies gilt auch für ersetzte und reparierte Teile. Bitte wenden Sie sich bei Beanstandungen zunächst an die untenstehende Service-Hotline oder setzen Sie sich per E-Mail mit uns in Verbindung. Liegt ein Garantiefall vor, wird der Artikel von uns – nach unserer Wahl – für Sie kostenlos repariert, ersetzt oder der Kaufpreis erstattet. Weitere Rechte aus der Garantie bestehen nicht. Ihre gesetzlichen Rechte, insbesondere Gewährleistungsansprüche gegenüber dem jeweiligen Verkäufer, werden durch diese Garantie nicht eingeschränkt.

IAN: 460721_2401

- DE** Kundenservice Deutschland
Tel.: 0800 5435 111
E-Mail: deltasport@lidl.de
- AT** Service Österreich
Tel.: 0800 447744
E-Mail: deltasport@lidl.at
- CH** Service Schweiz
Tel.: 0800 56 44 33
E-Mail: deltasport@lidl.ch

DELTA-SPORT HANDELSKONTOR GMBH

Wragekamp 6 • 22397 Hamburg

GERMANY



06/2024

Delta-Sport-Nr.: RC-11107

05.23.2024 / AM7:05

IAN 460721_2401

6 D