



## 100W LED OUTDOOR LIGHT LSLB 100 A2

GB IE NI

### 100W LED OUTDOOR LIGHT

Operating instructions and safety instructions

FR BE

### PROJECTEUR EXTÉRIEUR LED 100 W

Mode d'emploi et consignes de sécurité

NL BE

### LED-BUITENSCHIJNWERPER 100 W

Handleiding en veiligheidsaanwijzingen

DE AT

### LED-AUSSENSTRAHLER 100 W

Bedienungsanleitung und Sicherheitshinweise

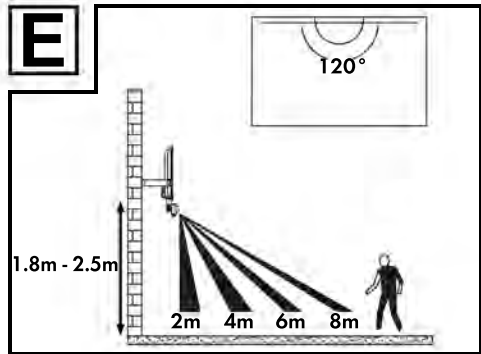
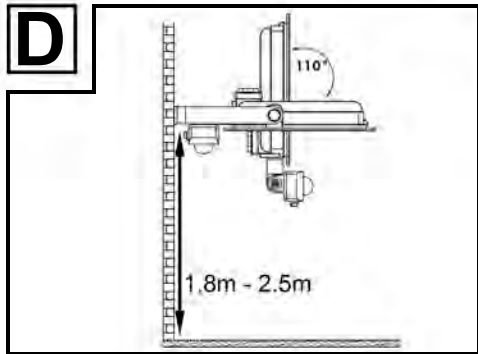
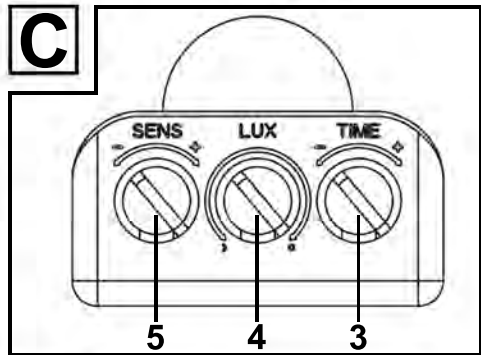
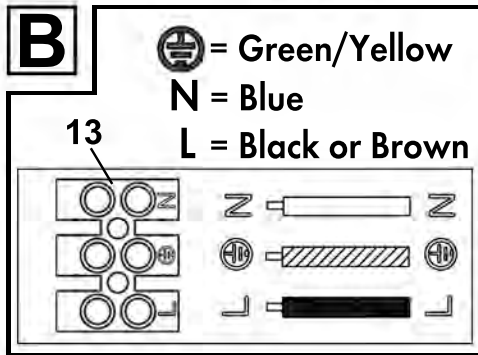
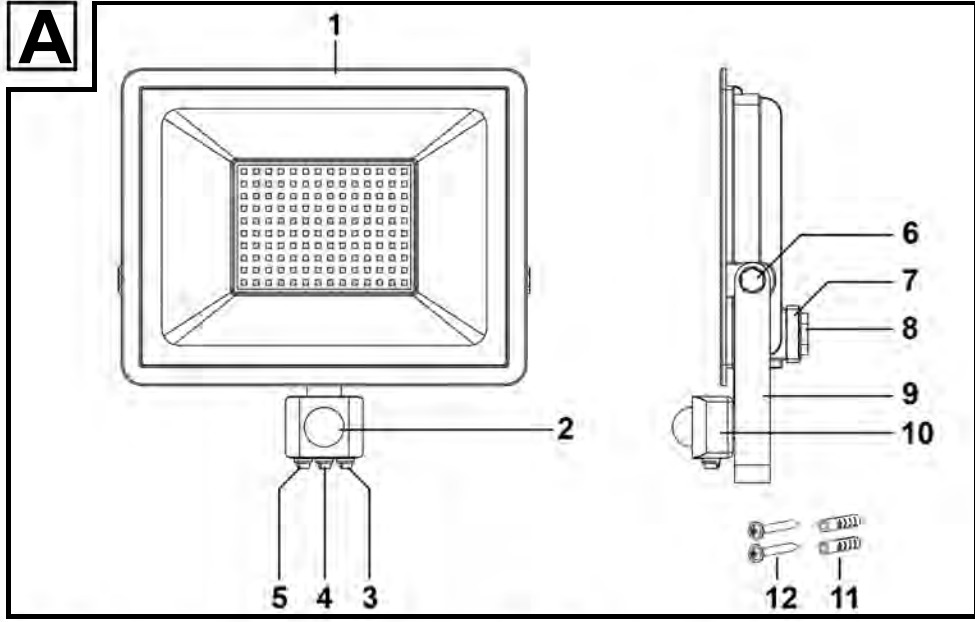

**English ..... 2**

**Français ..... 19**

**Nederlands..... 40**

**Deutsch..... 58**

## Contents

---

|   |           |
|---|-----------|
| <b>1. Intended use</b> .....  | <b>3</b>  |
| <b>2. Package contents</b> .....                                    | <b>3</b>  |
| <b>3. Technical specifications</b> .....                            | <b>4</b>  |
| <b>4. Safety instructions</b> .....                                 | <b>4</b>  |
| <b>5. Copyright</b> .....   | <b>7</b>  |
| <b>6. Before you start</b> .....                                    | <b>7</b>  |
| 6.1 Energy-efficient use.....                                       | 7         |
| 6.2 The right place for mounting.....                               | 8         |
| 6.3 Tools required.....   | 8         |
| 6.4 Before mounting .....   | 8         |
| 6.5 Assembly.....   | 9         |
| <b>7. Getting started</b> .....                                     | <b>13</b> |
| 7.1 Aligning the movement sensor (2) .....                          | 13        |
| 7.2 Adjusting the light time (TIME).....                            | 13        |
| 7.3 Adjusting the sensor sensitivity (SENS) .....                   | 13        |
| 7.4 Adjusting the light sensitivity (LUX) .....                     | 13        |
| <b>8. Maintenance/cleaning</b> .....                                | <b>14</b> |
| <b>9. Troubleshooting</b> .....                                     | <b>14</b> |
| <b>10. Environmental regulations and disposal information</b> ..... | <b>15</b> |
| <b>11. Conformity Notice</b> .....                                  | <b>16</b> |
| <b>12. Warranty and Service Information</b> .....                   | <b>17</b> |

## **Congratulations!**

By purchasing the LIVARNO HOME LSLB 100 A2 100 Watt LED outdoor emitter, hereinafter referred to as the LED emitter, you have opted for a quality product.

The User Manual forms part of this product. It contains important information on safety, usage and disposal. Before using the product, please familiarise yourself with all operating and safety instructions. Only use the product as described and for the applications given. If you pass the product on to someone else, make sure to give them all the relevant documents with it.

## 1. Intended use

This LED emitter is not intended for commercial use. It is only suitable for outdoor use. The LED emitter is not designed to provide room lighting within the home. This LED emitter is not intended for use in tough conditions.

The appliance fulfils all relevant norms and standards relating to CE conformity. Any modifications to the LED emitter other than recommended changes by the manufacturer may result in these standards no longer being met.

## 2. Package contents

- LED emitter LIVARNO HOME LSLB 100 A2
- Fitting materials (2 x screws and 2 x rawlplugs)
- 2 screws / 1 clamping bracket for strain relief
- Operating instructions with safety instructions

These operating instructions have a fold-out cover. On the inside of the cover is a diagram of the LED emitter with the components numbered. The meanings of the numbers are as follows:

|    |   |
|----|---|
| 1  | LED emitter   |
| 2  | Movement sensor   |
| 3  | TIME controller   |
| 4  | LUX controller  |
| 5  | SENS controller   |
| 6  | Screw (with snap ring and washer)                           |
| 7  | Terminal box  |
| 8  | Power cable fitting   |
| 9  | Mounting bracket  |
| 10 | Sensor housing  |
| 11 | Rawlplug (2 units, for wall-mounting)                       |
| 12 | Screw (2 units, for wall-mounting)                          |
| 13 | Screw terminal  |
|    | 2 screws / 1 clamping bracket for strain relief (not shown) |

### 3. Technical specifications

#### Emitter:

|  |   |
|--|---|
| Brand:                                   | LIVARNO HOME  |
| Model name:                              | LSLB 100 A2   |
| Operating voltage:                       | 230 V- (AC), 50 Hz  |
| Power consumption for whole LED emitter: | approx. 100 W (+/- 8%)  |
| Safety Class:                            | I (with ground wire connection)                               |
| Degree of protection:                    | IP44 (splashproof)  |
| Lights:                                  | 140 x 0.7 W LED - "(11,750 lm) Energy efficiency class E"     |
| Total luminous flux:                     | approx. 10000 lm +/-5% (with glass cover)                     |
| Colour temperature:                      | approx. 6500 K (neutral white)                                |
| Beam angle:                              | approx. 120°  |
| CRI (colour rendering index):            | ≥ 70  |
| LED service life:                        | Approx. 30000 hours   |
| Operating position:                      | vertical – emitter on top, movement sensor underneath         |
| Maximum mounting height:                 | < 5 m   |
| Max. lighting area covered:              | Approx. 30 m <sup>2</sup> if mounted at height of approx. 2 m |
| Dimensions (W x H x D):                  | approx. 23.0 x 22.0 x 8.0 cm [without mounting bracket (9)]   |
| Weight:                                  | approx. 800 g   |

#### Movement sensor:

|                            |  |
|----------------------------|--|
| Sensor detection angle:    | approx. 120°   |
| Sensor range:              | approx. 8 m (sensitivity adjustable via rotary knob) |
| Light sensitivity:         | adjustable via rotary knob                           |
| Swivel range (mechanical): | Approx. 330° horizontal, approx. 180° vertical       |
| Light time (adjustable):   | approx. 5 sec. to 5 min.                             |

The technical data and design may be changed without prior notice.

### 4. Safety instructions

Before you use this LED emitter (1) for the first time, please read the following instructions and heed all warnings, even if you are familiar with handling electronic devices. Keep these operating instructions in a safe place for future reference. If you sell the device or pass it

on, it is essential that you also hand over these operating instructions.

## Explanation of symbols used



Any safety covers which come off must be replaced.



The LED emitter (1) has a ground conductor connection. The ground wire (yellow/green) must be connected to the labelled screw terminal (13).



**DANGER!** This signal word indicates a danger with a high risk, which will lead to death or major injuries if not avoided.



**WARNING!** This signal word indicates a danger with a moderate risk, which can lead to death or major injuries if not avoided.



**CAUTION!** This signal word indicates important instructions to protect against damage to property.



**DANGER!** This symbol denotes harmful electric voltage!



This symbol denotes further information on the topic.



Manufacturer's address



Not suitable for room lighting in the home.



The LED emitter cannot be dimmed.



Up to 80% energy saving compared to a 500W halogen emitter.



Movement sensor can be swivelled



Weather-resistant and splash waterproofed (IP44)



**DANGER!** Electrical devices are not suitable for children. Never allow children to use electrical devices unsupervised. Children may not understand that they can be dangerous. Keep the packaging materials out of the reach of children. There is a risk of suffocation.



**DANGER!** There can be dangerous electrical voltages in the light and light source which represent an acute danger.



**DANGER!** The casing of the LED emitter (1) must not be damaged. If the housing is damaged, there is a risk of electric shock.



**DANGER!** Never open the casing of the LED emitter (1) as there are no components inside which require maintenance. If the casing is opened, there is a risk of electric shock.



**WARNING!** If you notice any smoke, unusual noises or strange smells, switch the LED emitter (1) off immediately. If this occurs, it should not be used before it has been inspected by authorised service personnel. Never inhale smoke from a possible device fire. If you do inadvertently inhale smoke, seek medical attention. Smoke inhalation can be damaging to your health.





**WARNING!** Never use optical instruments such as a magnifying glass to look directly into the beam. This could damage your eyes. If you suspect you have damaged your eyes, seek medical attention.



**CAUTION!** Do not hang anything from the LED emitter (1). The housing is not designed to support weights. This could damage the LED emitter (1).

## 5. Copyright

---

All the contents of this user manual are protected by copyright and provided to the reader for information only. Copying data and information without the prior explicit written consent of the author is strictly forbidden. This also applies to any commercial use of the contents and information. All texts and diagrams are up-to-date as of the date of printing. Subject to change without notice.

## 6. Before you start

---

Remove the LED emitter (1) and fitting materials from the packaging.

Check the LED emitter (1) for damage. If the LED emitter (1) is damaged, do not use it.

If the delivery is damaged or incomplete, please contact the manufacturer's customer services.

### 6.1 Energy-efficient use

The LED emitter (1) offers various energy-efficient, power-saving options:

- Align the movement sensor (2) so that it only reacts within the required area. This reduces the number of times the LED emitter (1) switches on.
- Use the SENS controller (5) to adjust the sensitivity of the movement sensor (2) so it is only just as sensitive as you require. This reduces the number of times the LED emitter (1) switches on.
- Use the LUX controller (4) to adjust the lighting sensor so it only reacts at the level of darkness you want. This prevents the LED emitter (1) switching on in brighter conditions and reduces the number of times it switches on.
- Use the TIME controller (3) to adjust the light duration to no longer than required.
- Also make sure that there is nothing in the range of the movement sensor (2) which could trigger it accidentally, e.g. tree branches or shrubs, traffic, pedestrians, etc. This reduces the number of times the LED emitter (1) switches on.

The reference settings, such as light colour, colour temperature, brightness, beam angle and light spectrum are hard-coded depending on the model and cannot be modified by the user.

## 6.2 The right place for mounting

Select a location carefully and prepare well before mounting.

- Arrange all the individual parts, tools required and fittings tidily so everything is ready to hand.
- The LED emitter (1) must only be mounted on stable surfaces such as walls.
- The power supply must be via the building's electrical circuit.
- Do not mount the LED emitter (1) above a heat source or in the immediate vicinity of other light sources. When choosing the right place for mounting, please also note the illustrations [D and E] on the cover page.
- Select the location so that the LED emitter (1) is protected from wind, rain and dirt.
- Find out in advance what fittings are suitable for the location you have chosen. Suitable fittings for mounting the LED emitter (1) on concrete are provided.

## 6.3 Tools required

The following tools are not supplied. This list is a guide only. The actual tools you will require depend on the individual location.

- Ladder
- Voltage tester
- Spirit level, folding rule, pencil
- Drill with 8 mm stone/concrete bit
- Phillips screwdriver, flat screwdriver
- Open-jawed spanner (gap 12 mm), combination pliers, wire cutters

## 6.4 Before mounting



**DANGER!** The unit must only be mounted by an authorised electrical engineer! The power supply must be via the building's electrical circuit.



**DANGER!** The power must be switched off during the mounting process!



**WARNING!** When drilling holes, make sure there are no cables in the walls.

- Before mounting the LED emitter (1), make sure you are familiar with all its individual parts and read and observe the instructions and diagrams in these operating instructions.
- Make sure that the cable to which the LED emitter (1) is to be connected is not live. To do this, remove the fuse for the relevant power circuit or switch the circuit breaker to the "0" position in your fusebox.
- Make sure that you also test that the cable is not live using a voltage tester!

## 6.5 Assembly

The LED emitter (1) must be wall-mounted.

Before mounting, make sure that the cable to which the product is to be connected is not live.

To do this, remove the fuse or switch the circuit breaker in the fusebox off (0 position).

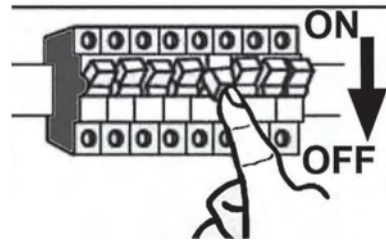

Remove the mounting bracket (9) by undoing the screws (6) on both sides with an open-jawed spanner and twist them out anticlockwise together with the snap rings and washers.

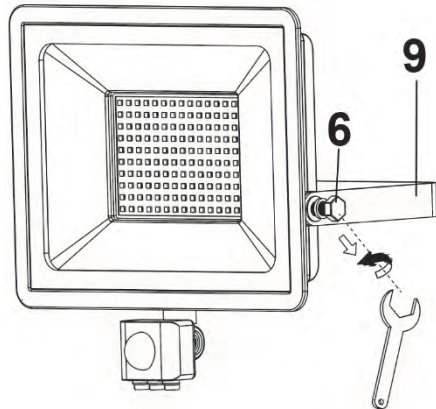

Choose the mounting position on the wall. Use the mounting bracket (9) as a template and draw the position of the drill holes on the wall through the long holes. Drill the holes in the wall.

Fit the rawplugs (11) into the holes you have drilled and screw the mounting bracket (9) to the wall using the screws (12).

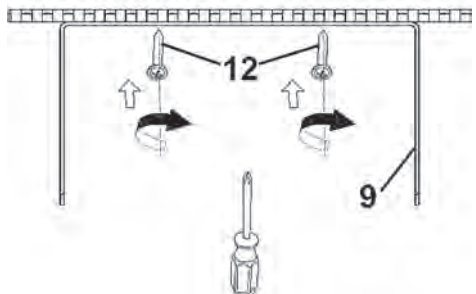
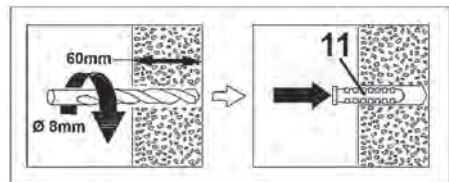

## LIVARNO HOME LSLB 100 A2

Remove the 4 screws and take off the cover of the terminal box (7).

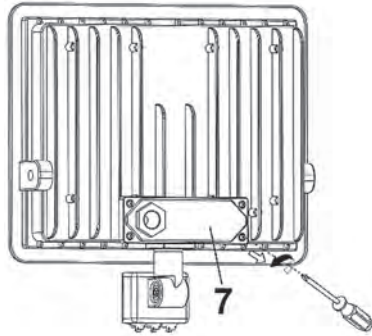

**1.** Release the power cable fitting (8) by turning anticlockwise, using a suitable open-jawed spanner if required.

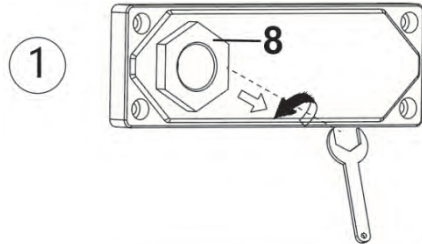

**2.** Remove the power cable fitting (8) and the seal underneath it (arrow). Note: Pay attention to the correct installation position of this seal for when you put it back together later.

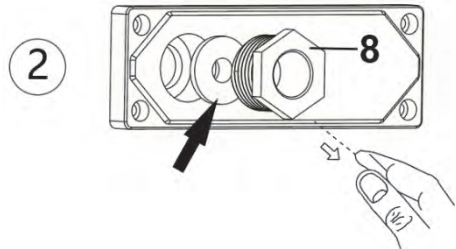

Note: For the electrical installation, please use an installation cable with a diameter of at least 8.2 mm, e.g. NYM-J 3x1.5mm<sup>2</sup>, to ensure sealing at the cable entry.

Guide the power cable fitting (8) over the power cable as shown in the diagram opposite.

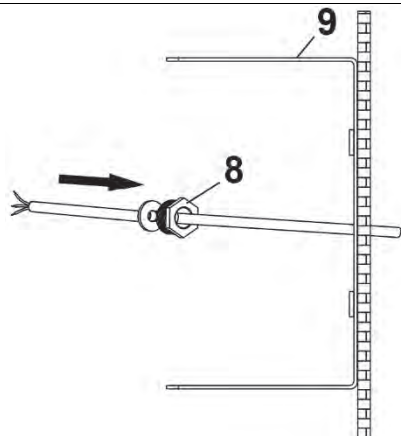

Then guide the power cable through the cover of the terminal box (7) as shown in the diagram opposite.



Now connect the power cable to the screw terminal (13), making sure it is wired correctly. Note the labelling of the individual terminals. Please also note the illustration [B] on the cover page.

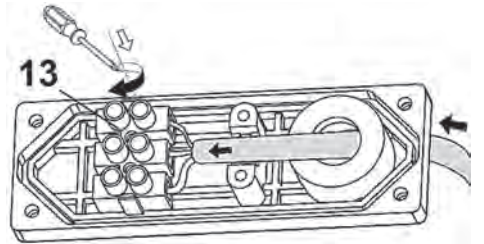

**DANGER!** If the colour coding of your connection cable differs from the illustration provided, the connection cable must be tested by a qualified electrician in order to determine the assignment of the individual wires.

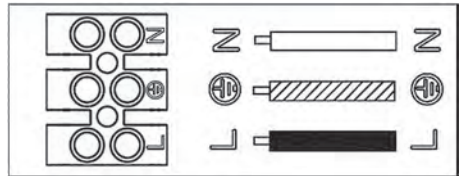

Now fit the strain relief by fixing the clamping bracket (arrow) supplied with the 2 screws, also supplied, over the power cable.

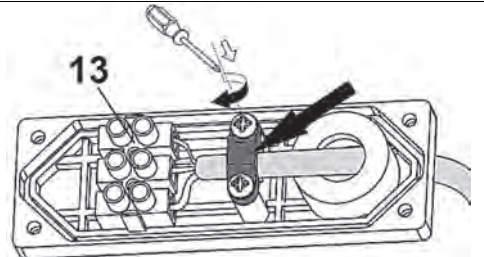

Then fit the power cable fixing (8) and the seal underneath it back to the cover of the terminal box (7) by screwing and tightening clockwise, using an open-jawed spanner if required.

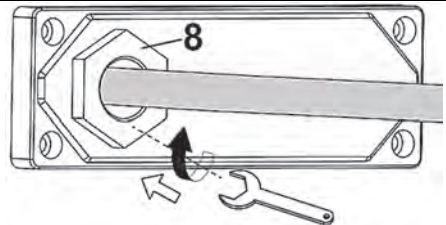

## LIVARNO HOME LSLB 100 A2

Next, replace the cover of the terminal box (7) and screw the 4 screws you removed earlier back in.

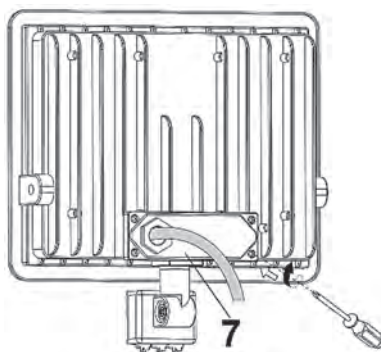

Then secure the LED emitter (1) to the mounting bracket (9) by tightening the 2 screws (6) together with the snap rings and washers clockwise.

At this point, you should only tighten the screws (6) lightly.

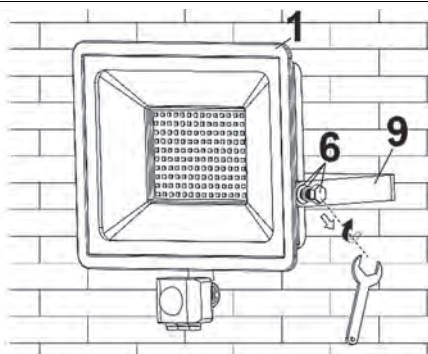

Now line the LED emitter (1) up in the position you want and then tighten the screws (6) fully.

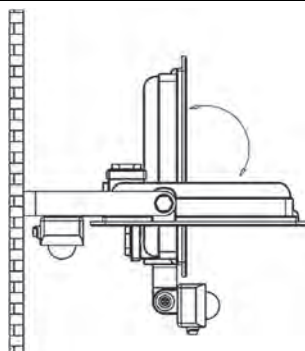

Switch the power supply back on again. To do this, replace the fuse or switch the circuit breaker in the fusebox on (1 position).

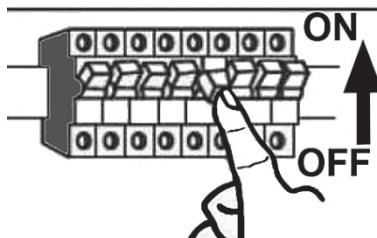

## 7. Getting started

### 7.1 Aligning the movement sensor (2)



Make sure there are no movements which are not to be detected within the detection range of the movement sensor (2) (e.g. pavements, roads).



The best time to set the light sensitivity for the movement sensor (2) is when the lighting conditions are the same as they will be when the LED emitter (1) is active.



Twisting the sensor housing (10) makes it easier to adjust the controllers for **"TIME"** (3), **"LUX"** (4) and **"SENS"** (5). Please also note the illustration [C] on the cover page.

- Adjust the movement sensor (2) so it covers the area you want as best possible. It must not be blocked by objects or similar.
- You can align the movement sensor (2) horizontally or vertically by twisting and tipping the sensor housing (10).

### 7.2 Adjusting the light time (TIME)

You can adjust the light time using the TIME controller (3) on the sensor housing (10) (approx. 5 seconds to 5 minutes). Turn the TIME controller (3) in the + direction to increase the light time and in the - direction to reduce the light time.

### 7.3 Adjusting the sensor sensitivity (SENS)

You can adjust the sensitivity using the SENS controller (5) on the sensor housing (10). Turn the SENS controller (5) into the + direction to increase the sensitivity or turn it to the - direction to reduce the sensitivity. The higher the sensitivity, the greater the detection range (8 m maximum).

### 7.4 Adjusting the light sensitivity (LUX)

You can adjust the light sensitivity using the LUX controller (4) on the sensor housing (10). This allows you to define the light conditions in which the lighting sensor reacts and the LED emitter switches on or off.

Twist the LUX controller (4) in the ☀ direction if you wish the movement sensor (2) to react in brighter conditions.

Turn the LUX controller (4) in the ☾ direction if you only wish the movement sensor (2) to react in relatively poor light conditions.

## 8. Maintenance/cleaning

---

### Maintenance

Opening the housing is not possible without causing permanent damage to the LED emitter (1).

The LED emitter (1) does not contain any parts that require maintenance. The LED lamp cannot be replaced.

### Cleaning



**DANGER!** The mains power must be switched off for all work on the LED emitter (1), even cleaning! Otherwise there is a risk of electric shock!



**DANGER!** Make sure that no liquid can penetrate the housing of the LED emitter (1). Otherwise there is a risk of electric shock.

To clean the LED emitter (1), use a dry cloth. Never use any solvents or cleaners that could damage the plastic housing. For more stubborn dirt, use a slightly damp cloth.

## 9. Troubleshooting

---

### The light does not come on

- The movement sensor (2) is not aimed correctly. Correct the positioning.
- The electrical connection is faulty. Get the electrical connection checked by an electrician.

### The light switches on and off quickly









- There is interference to the sensor from other light sources or bright reflective surfaces. Remove the external light source or reflective surface.



### The light does not switch off

- There are people or moving objects in the detection range of the movement sensor (2). Remove them.
- The LED emitter (1) is moving in the wind, which is constantly triggering the movement sensor (2). Always secure the LED emitter (1) to a stable mounting point.



## 10. Environmental regulations and disposal information

|  |  |
|--|--|
|   | <p>Devices marked with this symbol are subject to the European Directive 2012/19/EU. All electrical and electronic devices must be disposed of separately from household waste at official disposal centres. Avoid damage to the environment and risks to your personal health by disposing of the device properly. For further information about proper disposal, contact your local government, disposal bodies or the shop where you bought the device.</p> <p><b>When the LED emitter has reached the end of its service life, the entire LED emitter must be disposed of.</b></p> |
| <br><br><b>ES/PT</b>   | <p>Dispose of all packaging in an environmentally friendly manner. Cardboard packaging can be taken to paper recycling centres or public collection points for recycling. Any film or plastic contained in the packaging should be taken to your public collection points for disposal.</p>  |
| <p><b><u>Only relevant for France:</u></b></p> <div style="display: flex; justify-content: space-around; align-items: center;"> <div style="text-align: center;">  <p><b>ÉLÉMENTS D'EMBALLAGE</b></p> </div> <div style="text-align: center;">  </div> </div> <div style="text-align: center; margin-top: 20px;">  <p><b>Cet appareil et ses accessoires se recyclent</b></p> <p>À DÉPOSER EN MAGASIN    À DÉPOSER EN DÉCHÈTERIE</p> <p>OU</p> <p>Points de collecte sur <a href="http://www.quefairedemesdechets.fr">www.quefairedemesdechets.fr</a><br/>Privilégiez la réparation ou le don de votre appareil !</p> </div> |  |
| <p><b>“Sorting made easy”</b></p> <p>The product, the accessories, the printed material and the packaging are recyclable. They are subject to enhanced manufacturer responsibility and are sorted and collected separately.</p>  |  |
| <br>   | <p>Please note the markings on the packaging material when disposing of it, it is labelled with abbreviations (a) and numbers (b), the meanings of which are as follows:</p> <p>1-7: plastic / 20-22: paper and cardboard / 80-98: composite materials.</p>  |

| Symbol  | Material                 | Contained in the following packaging elements for this product |
|---|--------------------------|--|
|  | Low density polyethylene | Plastic bag for screws and accessories                         |
|  | Corrugated cardboard     | Sales packaging  |

## 11. Conformity Notice

---



The product complies with the requirements of the applicable European and national directives. Evidence of conformity has been provided. The manufacturer has the relevant declarations and documentation.



The product complies with the requirements of the applicable national directives of the Republic of Serbia.

The complete EU Declaration of Conformity is available for download from this link:

[https://www.targa.gmbh/downloads/conformity/444155\\_2307.pdf](https://www.targa.gmbh/downloads/conformity/444155_2307.pdf)

---

## 12. Warranty and Service Information

---

### Warranty of TARGA GmbH

Dear Customer,

This device is sold with three years warranty from the date of purchase. In the event of product defects, you have legal rights towards the seller. These statutory rights are not restricted by our warranty as described below.

### Warranty conditions

The warranty period commences upon the date of purchase. Please keep the original receipt in a safe place as it is required as proof of purchase. If any material or manufacturing faults occur within three years of purchase of this product, we will repair or replace the product free of charge as we deem appropriate.

### Warranty period and legal warranty rights

The warranty period is not extended in the event of a warranty claim. This also applies to replaced and repaired parts. Any damage or defects discovered upon purchase must be reported immediately when the product has been unpacked. Any repairs required after the warranty period will be subject to charge.

### Scope of warranty

The device was carefully manufactured in compliance with stringent quality guidelines and subjected to thorough testing before it left the works. The warranty applies to material and manufacturing faults. This warranty does not cover product components which are subject to normal wear and which can therefore be regarded as wearing parts, or damage to fragile components such as switches, rechargeable batteries or components made of glass. This warranty is void if the product is damaged, incorrectly used or serviced. To ensure correct use of the product, always comply fully with all instructions contained in the user manual. The warnings and recommendations in the user manual regarding correct and incorrect use and handling of the product must always be observed and complied with. The product is solely designed for private use and is not suitable for commercial applications. The warranty is rendered void in the event of incorrect handling and misuse, if it is subjected to force, and also if any person other than our authorised service technicians interfere with the device. No new warranty period commences if the product is repaired or replaced.

### Submitting warranty claims

To ensure speedy handling of your complaint, please note the following:

- Before using your product for the first time, please read the enclosed documentation carefully. Should any problems arise which cannot be solved in this way, please call our hotline.
- Always have your receipt, the product article number as well as the serial number (if available) to hand as proof of purchase.
- If it is not possible to solve the problem on the phone, our hotline support staff will initiate further servicing procedures depending on the fault.
- You can find this and many more manuals, product videos and installation software available for download at [www.lidl-service.com](http://www.lidl-service.com). This QR code takes you directly to the LIDL service page

([www.lidl-service.com](http://www.lidl-service.com)). There, you can enter the item number (IAN) to access your operating manual.



### Service

**GB** Phone: 0800 404 7657  
E-Mail: [targa@lidl.co.uk](mailto:targa@lidl.co.uk)

**IE** Phone: 1800 101010  
E-Mail: [targa@lidl.ie](mailto:targa@lidl.ie)

**MT** Phone: 800 62230  
E-Mail: [targa@lidl.com.mt](mailto:targa@lidl.com.mt)

**CY** Phone: 8009 4241  
E-Mail: [targa@lidl.com.cy](mailto:targa@lidl.com.cy)

**IAN: 444155\_2307**



### Manufacturer

Please note that the following address is not a service address. First contact the service point stated above.

TARGA GmbH  
Coesterweg 45  
59494 Soest  
GERMANY

## Table des matières

|  |           |
|--|-----------|
| <b>1. Utilisation prévue .....</b>   | <b>20</b> |
| <b>2. Contenu de l’emballage .....</b>   | <b>20</b> |
| <b>3. Spécifications techniques .....</b>  | <b>21</b> |
| <b>4. Instructions de sécurité.....</b>  | <b>21</b> |
| <b>5. Droits d’auteur .....</b>  | <b>24</b> |
| <b>6. Avant de commencer .....</b>   | <b>25</b> |
| 6.1 Efficacité énergétique.....  | 25        |
| 6.2 Position d’installation correcte.....  | 25        |
| 6.3 Outils nécessaires.....  | 26        |
| 6.4 Avant l’installation .....   | 26        |
| 6.5 Assemblage.....  | 27        |
| <b>7. Prise en main .....</b>  | <b>31</b> |
| 7.1 Alignement du détecteur de mouvement (2).....                                    | 31        |
| 7.2 Réglage de la durée d’éclairage (TIME).....                                      | 31        |
| 7.3 Réglage de la sensibilité du détecteur (SENS) .....                              | 31        |
| 7.4 Réglage de la sensibilité lumineuse (LUX) .....                                  | 31        |
| <b>8. Entretien/nettoyage.....</b>   | <b>32</b> |
| <b>9. Résolution des problèmes.....</b>  | <b>32</b> |
| <b>10. Réglementation environnementale et informations sur la mise au rebut.....</b> | <b>33</b> |
| <b>11. Avis de conformité.....</b>   | <b>34</b> |
| <b>12. Informations relatives à la garantie et aux services.....</b>                 | <b>35</b> |

### Félicitations !

En achetant le projecteur à LED d’extérieur 100 watts LIVARNO HOME LSLB 100 A2, dénommé ci-après le « projecteur à LED », vous avez choisi un produit de qualité.

Le manuel d’utilisation fait partie de ce produit. Il contient des informations importantes relatives à la sécurité, à l’utilisation et à la mise au rebut de l’appareil. Avant d’utiliser le produit, veuillez vous familiariser avec l’ensemble des consignes d’utilisation et de sécurité. N’utilisez le produit que de la manière décrite et pour les applications indiquées. Si vous cédez le produit à quelqu’un d’autre, veuillez à lui remettre également tous les documents qui s’y rapportent.

## 1. Utilisation prévue

---

Ce projecteur à LED n'est pas destiné à un usage commercial. Il convient uniquement à une utilisation en extérieur. Le projecteur à LED n'est pas conçu pour l'éclairage des pièces à l'intérieur des habitations. Ce projecteur à LED n'est pas destiné à être utilisé dans des conditions difficiles.

Cet appareil satisfait à toutes les normes de conformité CE et aux autres normes qui s'appliquent. Toute modification apportée au projecteur à LED et non expressément recommandée par le fabricant peut avoir pour conséquence que ces normes ne sont plus respectées.

## 2. Contenu de l'emballage

---

- Projecteur à LED LIVARNO HOME LSLB 100 A2
- Matériel de fixation (2 vis et 2 chevilles)
- 2 vis / 1 collier de serrage pour le collier de décharge de traction
- Mode d'emploi avec consignes de sécurité

Ce manuel d'utilisation inclut une couverture dépliant. À l'intérieur de la couverture, vous trouverez un schéma du projecteur à LED avec toutes les pièces numérotées. Voici la liste des éléments auxquels correspondent les numéros :

|    |   |
|----|---|
| 1  | Émetteur à LED  |
| 2  | Détecteur de mouvement  |
| 3  | Contrôleur TIME   |
| 4  | Contrôleur LUX  |
| 5  | Contrôleur SENS   |
| 6  | Vis (avec circlip et rondelle)  |
| 7  | Bornier   |
| 8  | Raccord du cordon d'alimentation  |
| 9  | Support de montage  |
| 10 | Boîtier du détecteur  |
| 11 | Chevilles (2 pièces pour la fixation murale)  |
| 12 | Vis (2 pièces pour la fixation murale)  |
| 13 | Bornier à vis   |
|    | 2 vis / 1 collier de serrage pour le collier de décharge de traction (non illustré) |

### 3. Spécifications techniques

#### Projecteur :

|  |   |
|--|---|
| Marque :   | LIVARNO HOME  |
| Nom du modèle :  | LSLB 100 A2   |
| Tension de fonctionnement :                                | 230 V- (CA), 50 Hz  |
| Consommation électrique pour le projecteur à LED complet : | environ 100 W (+/- 8 %)   |
| Classe de sécurité :                                       | I (avec fil de terre connecté)  |
| Indice de protection :                                     | IP44 (étanche aux projections)  |
| Ampoules :   | Voyant de 140 x 0,7 W - « (11 750 lm) Efficacité énergétique classe E »     |
| Flux lumineux total :                                      | environ 10 000 lm +/- 5 % (avec couvercle en verre)                         |
| Température de couleur :                                   | environ 6500 K (blanc neutre)   |
| Angle du faisceau :  | environ 120°  |
| IRC (indice de rendu des couleurs) :                       | ≥ 70  |
| Durée de vie des LED :                                     | Environ 30000 heures  |
| Position de fonctionnement :                               | verticale - projecteur dessus, détecteur de mouvement dessous               |
| Hauteur de montage maximum :                               | < 5 m   |
| Surface d'éclairage couverte maxi :                        | environ 30 m <sup>2</sup> en cas d'installation à une hauteur d'environ 2 m |
| Dimensions (L x H x P) :                                   | environ 23,0 x 22,0 x 8,0 cm [sans support de montage (9)]                  |
| Poids :  | env. 800 g  |

#### Détecteur de mouvement :

|                                   |   |
|-----------------------------------|---|
| Angle de détection :              | environ 120°  |
| Portée du détecteur :             | environ 8 m (sensibilité réglable avec la molette rotative) |
| Sensibilité lumineuse :           | réglable avec la molette rotative                           |
| Plage de pivotement (mécanique) : | Environ 330° à l'horizontale, environ 180° à la verticale   |
| Durée d'allumage (réglable) :     | environ 5 s à 5 min.  |

Les informations techniques et le design peuvent faire l'objet de modifications sans préavis.

### 4. Instructions de sécurité

Avant d'utiliser ce projecteur à LED (1) pour la première fois, veuillez lire attentivement les instructions ci-dessous et tenir compte de tous les avertissements, même si vous avez l'habitude de

manipuler des appareils électroniques. Conservez ce manuel d'utilisation en lieu sûr afin de pouvoir vous y reporter à tout moment. Si vous vendez ou cédez cet appareil à une tierce personne, veillez à lui remettre également ce manuel.

## Explication des symboles utilisés



Si des capots de sécurité se détachent, ils doivent être remplacés.



Le projecteur à LED (1) est doté d'un conducteur de terre. Le fil de terre (jaune/vert) doit être raccordé au bornier à vis (13).



**DANGER !** Ce mot d'avertissement indique un danger impliquant un risque élevé, qui entraînera la mort ou des blessures graves s'il n'est pas évité.



**AVERTISSEMENT !** Ce mot d'avertissement indique un danger impliquant un risque modéré, qui peut entraîner la mort ou des blessures graves s'il n'est pas évité.



**ATTENTION !** Ce mot d'avertissement indique des instructions importantes à respecter pour éviter les dommages matériels.



**DANGER !** Ce symbole indique la présence d'une tension électrique dangereuse !



Ce symbole signale la présence d'informations supplémentaires sur le sujet.



Adresse du fabricant



Non adapté à l'éclairage intérieur des habitations.





La luminosité du projecteur à LED ne peut pas être atténuée.



Jusqu'à 80 % d'économie d'énergie par rapport à un projecteur à halogène de 500 W.



Le détecteur de mouvement peut pivoter.



Résistant aux intempéries et aux éclaboussures (IP44)



**DANGER !** Les appareils électriques doivent être tenus hors de portée des enfants. Ne laissez jamais les enfants utiliser des appareils électriques sans surveillance. Les enfants ne sont généralement pas conscients des risques encourus. Conservez les matériaux d'emballage hors de portée des enfants. Risque d'asphyxie.



**DANGER !** Le projecteur et la source lumineuse peuvent contenir des tensions électriques dangereuses qui représentent un danger grave.



**DANGER !** Le boîtier du projecteur à LED (1) ne doit pas être endommagé. Si le boîtier est endommagé, il existe un risque d'électrocution.



**DANGER !** N'ouvrez jamais le boîtier du projecteur à LED (1) : les composants situés à l'intérieur ne nécessitent aucun entretien. Tout boîtier ouvert présente un risque d'électrocution.



**AVERTISSEMENT !** En présence de fumée, de bruits ou d'odeurs inhabituels, éteignez immédiatement le projecteur à

LED (1). Si une telle situation se produit, cessez d'utiliser l'appareil jusqu'à ce qu'il ait été inspecté par un service technique agréé. Ne respirez jamais la fumée provenant d'un appareil probablement en feu. Si vous avez accidentellement respiré de la fumée, consultez immédiatement un médecin. L'inhalation de fumée est dangereuse pour la santé.



**AVERTISSEMENT !** N'utilisez jamais d'appareils optiques tels qu'une loupe pour regarder directement dans le faisceau lumineux. Vous risqueriez de vous abîmer les yeux. Si vous pensez vous être abîmé les yeux, consultez immédiatement un médecin.



**ATTENTION !** N'accrochez rien au projecteur à LED (1). Le boîtier n'est pas conçu pour supporter une charge. Cela pourrait endommager le projecteur à LED (1).

## 5. Droits d'auteur

---

L'ensemble du présent manuel d'utilisation est protégé par copyright et est fourni au lecteur uniquement à titre d'information. La copie des données et des informations, sans l'autorisation écrite et explicite préalable de l'auteur, est strictement interdite. Cela s'applique également à toute utilisation commerciale du contenu et des informations. Tous les textes et les illustrations sont à jour à la date d'impression. Ils peuvent faire l'objet de modifications sans préavis.

---

## 6. Avant de commencer

---

Retirez de l'emballage le projecteur à LED (1) et le matériel de fixation.

Vérifiez que le projecteur à LED (1) n'est pas endommagé. Si le projecteur à LED (1) est endommagé, ne l'utilisez pas.

Si le produit livré est endommagé ou incomplet, veuillez contacter le service client du fabricant.

### 6.1 Efficacité énergétique

Le projecteur à LED (1) offre diverses options éco-énergétiques :

- Alignez le détecteur de mouvement (2) de sorte qu'il ne réagisse que dans la zone requise. Cela permet de réduire le nombre de fois où le projecteur à LED (1) s'allume.
- Utilisez le bouton de réglage SENS (5) pour ajuster la sensibilité du détecteur de mouvement (2) selon vos besoins. Cela permet de réduire le nombre de fois où le projecteur à LED (1) s'allume.
- Utilisez le bouton de réglage LUX (4) pour ajuster le détecteur de lumière de sorte qu'il ne réagisse qu'au niveau d'obscurité de votre choix. Cela permet d'éviter que le projecteur à LED (1) ne s'allume dans des conditions de forte luminosité et de réduire le nombre de fois où il s'allume.
- Utilisez le bouton de réglage TIME (3) pour ajuster la durée d'éclairage selon vos besoins.
- Vérifiez également que rien ne se trouve dans la plage de détection du détecteur de mouvement (2), comme par exemple, des branches d'arbre ou des arbustes, le trafic routier ou des piétons, etc. ; cela pourrait le déclencher accidentellement. Cela permet de réduire le nombre de fois où le projecteur à LED (1) s'allume.

Les paramètres de référence, tels que la couleur de l'éclairage, la température de couleur, la luminosité, l'angle du faisceau et le spectre de lumière ont un code fixe selon le modèle et ne peuvent pas être modifiés par l'utilisateur.

### 6.2 Position d'installation correcte

Sélectionnez avec précaution le lieu d'installation et préparez-le bien en vue du montage.

- Placez toutes les pièces, les outils nécessaires et les éléments de fixation de manière ordonnée de sorte que vous ayez tout à portée de main.
- Le projecteur à LED (1) doit être installé uniquement sur des surfaces stables telles que des murs.
- L'alimentation électrique doit se faire par le biais du circuit électrique du bâtiment.
- N'installez pas le projecteur à LED (1) au-dessus d'une source de chaleur ou à proximité immédiate d'autres sources lumineuses. Lorsque vous choisissez la position d'installation, veuillez également consulter les illustrations **[D et E]** de la page de couverture.
- Sélectionnez la position d'installation de telle sorte que le projecteur à LED (1) soit protégé du vent, de la pluie et de la saleté.
- Identifiez préalablement les éléments de fixation adaptés au lieu que vous avez choisi. Les éléments de fixation fournis sont adaptés pour le montage du projecteur à LED (1) dans du béton.

### 6.3 Outils nécessaires

Les outils suivants ne sont pas fournis. Cette liste n'est fournie qu'à titre indicatif. Les outils dont vous aurez réellement besoin dépendront de la position d'installation choisie.

- Échelle
- Testeur de tension
- Niveau à bulle, règle pliante, crayon
- Percez avec une mèche de 8 mm pour de la pierre/du béton
- Tournevis cruciforme, tournevis plat
- Clé plate (espace de 12 mm), pince universelle, coupe-fil

### 6.4 Avant l'installation



**DANGER !** L'appareil doit être monté exclusivement par un électricien agréé !  
L'alimentation électrique doit se faire par le biais du circuit électrique du bâtiment.



**DANGER !** Le courant électrique doit être coupé pendant le montage !



**AVERTISSEMENT !** Lors du perçage des trous, vérifiez qu'il n'y a pas de câbles qui passent dans les murs.

- Avant le montage du projecteur à LED (1), veillez à vous familiariser avec ses différentes parties et lisez et respectez les instructions et les illustrations présentes dans ce manuel d'utilisation.
- Assurez-vous que le câble auquel le projecteur à LED (1) va être connecté n'est pas alimenté. Pour ce faire, retirez le fusible du circuit d'alimentation correspondant ou mettez le disjoncteur dans la position « 0 » dans votre boîte à fusibles.
- Veillez également à vérifier que le câble n'est pas alimenté à l'aide d'un testeur de tension !

## 6.5 Assemblage

Le projecteur à LED (1) doit être installé sur un mur.

Avant le montage, assurez-vous que le câble auquel le produit va être connecté n'est pas alimenté.

Pour ce faire, retirez le fusible ou mettez le disjoncteur sur la position 0 dans la boîte à fusibles.

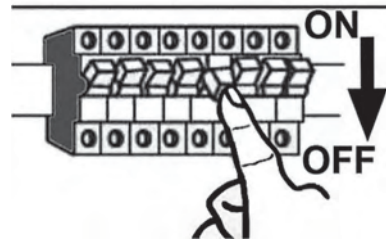

Retirez le support de montage (9) en desserrant les vis (6) des deux côtés avec une clé plate et faites-les tourner dans le sens inverse des aiguilles d'une montre, avec les circlips et les rondelles.

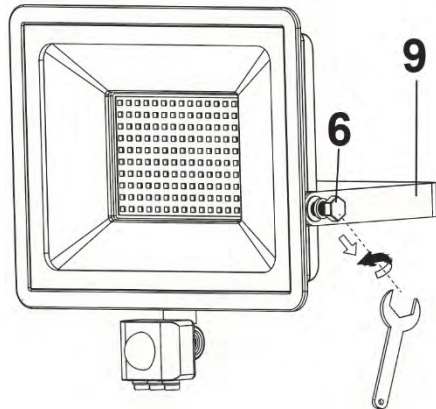

Choisissez la position de montage sur le mur. Utilisez le support de montage (9) comme modèle et tracez la position des trous de perçage sur le mur à travers les longs trous. Percez les trous dans le mur.

Placez les chevilles (11) dans les trous que vous venez de percer et vissez le support de montage (9) au mur à l'aide des vis (12).

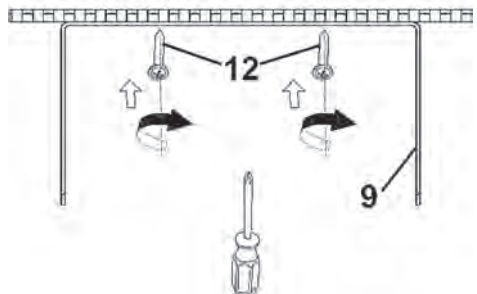
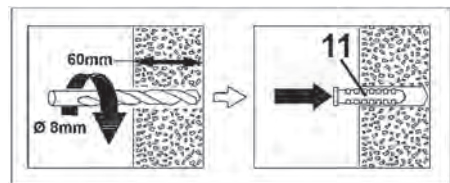

Retirez les 4 vis et le couvercle du bornier (7).

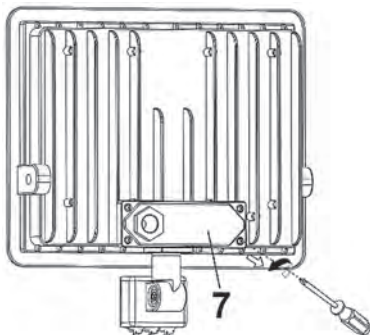

**1.** Libérez le raccord du cordon d'alimentation (8) en tournant dans le sens inverse des aiguilles d'une montre, à l'aide d'une clé plate, si besoin.

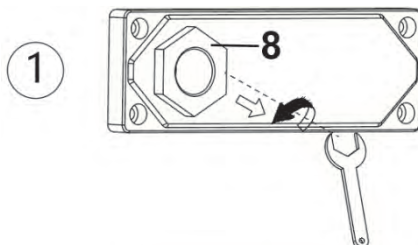

**2.** Retirez le raccord du cordon d'alimentation (8) et le joint en-dessous de celui-ci (flèche). Remarque : Veillez à bien respecter le sens d'installation de ce joint lorsque vous le remettez ensuite en place.

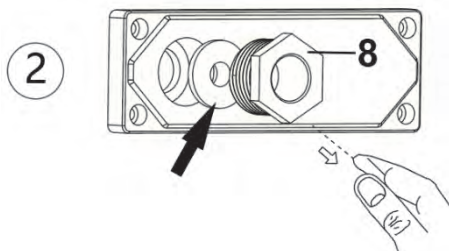

Remarque : pour l'installation électrique, veuillez utiliser un câble d'installation d'un diamètre d'au moins 8,2 mm, par exemple NYM-J 3x1,5mm<sup>2</sup>, afin de garantir l'étanchéité au niveau du passage de câble.

Guidez le raccord du cordon d'alimentation (8) sur le cordon d'alimentation, comme illustré sur le schéma ci-contre.

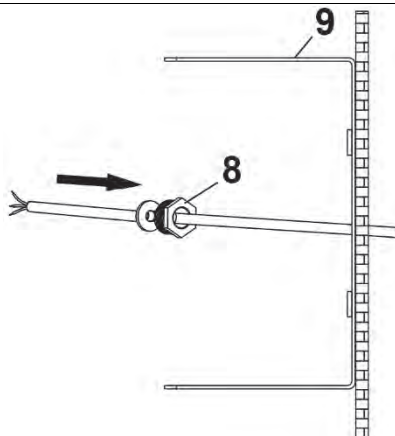

Guidez ensuite le cordon d'alimentation dans le couvercle du bornier (7), comme illustré sur le schéma ci-contre.



Raccordez maintenant le cordon d'alimentation au bornier à vis (13), en veillant à le câbler correctement. Tenez compte des lettres indiquées sur les différentes bornes. Observez également l'illustration [B] située sur la page de couverture.

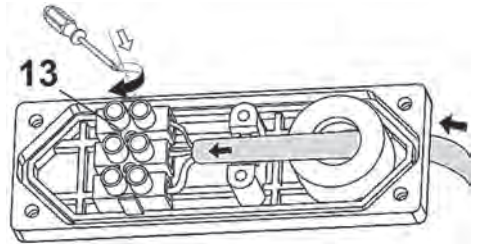

**DANGER !** Si les codes de couleur de votre câble de connexion diffèrent de ceux présents sur l'illustration fournie, le câble de connexion doit être testé par un électricien qualifié afin de déterminer l'affectation des différents fils.

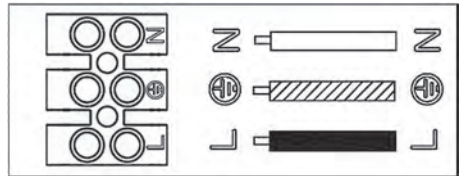

Installez le collier de décharge de traction en fixant le collier de serrage (flèche) fourni avec les 2 vis, également fournies, sur le cordon d'alimentation.

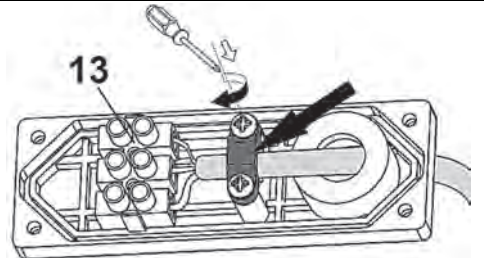

Réinstallez ensuite le raccord du cordon d'alimentation (8) et son joint sur le couvercle du bornier (7) en vissant et serrant dans le sens des aiguilles d'une montre, à l'aide d'une clé plate, si besoin.

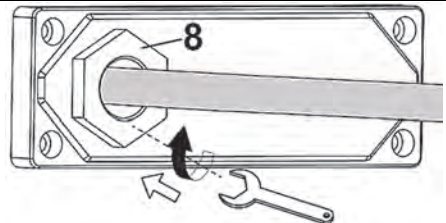

## LIVARNO HOME LSLB 100 A2

Ensuite, remettez en place le couvercle du bornier (7) et vissez les 4 vis que vous avez retiré précédemment.

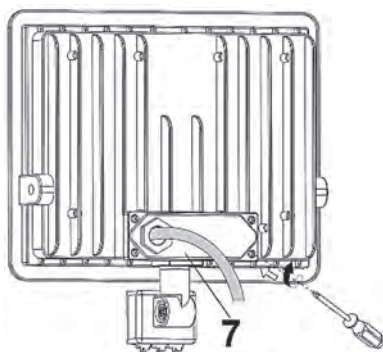

Fixez ensuite le projecteur à LED (1) sur le support de montage (9) en serrant les 2 vis (6) avec les circlips et les rondelles dans le sens des aiguilles d'une montre.

À ce stade, vous devez uniquement serrer les vis (6) légèrement.

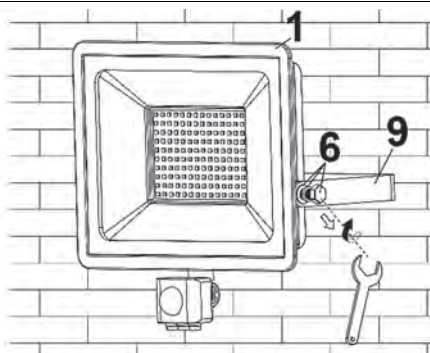

Orientez le projecteur à LED (1) dans la position de votre choix et serrez entièrement les vis (6).

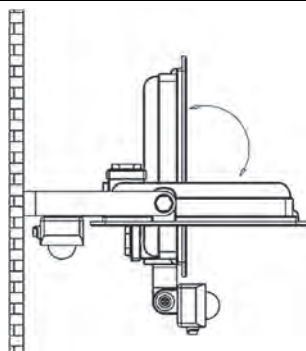

Rétablissez l'alimentation électrique. Pour ce faire, remplacez le fusible ou mettez le disjoncteur sur la position 1 dans la boîte à fusibles.

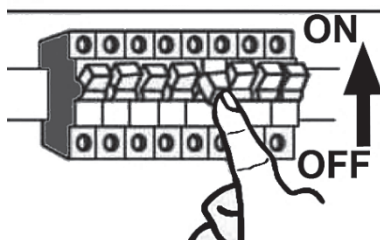



## 7. Prise en main

### 7.1 Alignement du détecteur de mouvement (2)



Assurez-vous que la plage de détection du détecteur de mouvement (2) ne couvre pas d'espaces susceptibles de contenir des éléments en mouvement (par exemple, trottoirs, routes).



Pour régler la sensibilité lumineuse du détecteur de mouvement (2) de manière optimale, choisissez des conditions d'éclairage similaires au moment où le projecteur à LED (1) sera activé.



Le fait de faire pivoter le boîtier du détecteur (10) facilite le réglage des boutons de réglage pour « **TIME** » (durée) (3), « **LUX** » (luminosité) (4) et « **SENS** » (sensibilité) (5). Observez également l'illustration [C] sur la page de couverture.

- Ajustez le détecteur de mouvement (2) de sorte qu'il couvre le mieux possible la zone souhaitée. Il ne doit pas être entravé par des objets ou choses équivalentes.
- Vous pouvez aligner le détecteur de mouvement (2) à l'horizontale ou à la verticale en faisant pivoter et en basculant le boîtier du détecteur (10).

### 7.2 Réglage de la durée d'éclairage (TIME)

Vous pouvez régler la durée d'éclairage à l'aide du bouton de réglage TIME (3) sur le boîtier du détecteur (10) (environ 5 secondes à 5 minutes). Tournez le bouton de réglage TIME (3) vers le signe + pour augmenter la durée d'éclairage et vers le signe - pour la réduire.

### 7.3 Réglage de la sensibilité du détecteur (SENS)

Vous pouvez régler la sensibilité à l'aide du bouton de réglage SENS (5) situé sur le boîtier du détecteur (10). Tournez le bouton de réglage SENS (5) vers le signe + pour augmenter la sensibilité et vers le signe - pour la réduire. Plus la sensibilité est élevée, plus la plage de détection est élevée (8 m maximum).

### 7.4 Réglage de la sensibilité lumineuse (LUX)

Vous pouvez régler la sensibilité lumineuse à l'aide du bouton de réglage LUX (4) situé sur le boîtier du détecteur (10). Vous pouvez ainsi définir les conditions d'éclairage lors desquelles le détecteur de lumière doit réagir et le projecteur à LED doit s'allumer ou s'éteindre.

Tournez le bouton de réglage LUX (4) vers le ☀ si vous voulez que le détecteur de mouvement (2) réagisse dans des conditions plus lumineuses.

Tournez le bouton de réglage LUX (4) vers le ☾ si vous souhaitez uniquement que le détecteur de mouvement (2) réagisse dans des conditions d'éclairage relativement faibles.

## 8. Entretien/nettoyage

---

### Entretien

Il est impossible d'ouvrir le boîtier sans endommager définitivement le projecteur à LED (1).

Le projecteur à LED (1) ne contient pas de pièces nécessitant l'intervention de l'utilisateur pour leur maintenance. Les ampoules LED ne peuvent pas être remplacées.

### Nettoyage



**DANGER !** L'alimentation électrique doit être coupée pour toute intervention sur le projecteur à LED (1), même pour son nettoyage ! Dans le cas contraire, vous pourriez vous électrocuter !



**DANGER !** Veillez à ce qu'aucun liquide ne pénètre dans le boîtier du projecteur à LED (1). Dans le cas contraire, vous pourriez vous électrocuter.

Pour nettoyer le projecteur à LED (1), utilisez un chiffon sec. N'utilisez jamais de solvants ou de détergents qui pourraient endommager le boîtier en plastique. En cas de saleté particulièrement tenace, utilisez un chiffon légèrement humide.

## 9. Résolution des problèmes

---

### La lampe ne s'allume pas

- Le détecteur de mouvement (2) n'est pas orienté correctement. Corrigez la position du détecteur de mouvement.
- Le raccordement électrique est défectueux. Faites vérifier le raccordement électrique par un électricien.

















### La lampe s'allume et s'éteint rapidement



- D'autres sources lumineuses ou des surfaces réfléchissantes créent des interférences avec le détecteur. Éliminez la source lumineuse extérieure ou la surface réfléchissante.

### La lampe ne s'éteint pas

- Il y a des personnes ou des objets en mouvement dans la plage de détection du détecteur de mouvement (2). Éliminez-les.
- Le projecteur à LED (1) bouge avec le vent, ce qui déclenche constamment le détecteur de mouvement (2). Fixez toujours le projecteur à LED (1) à un endroit stable.

## 10. Réglementation environnementale et informations sur la mise au rebut

|  |  |
|--|--|
|   | <p>Les appareils portant ce symbole sont soumis à la directive européenne 2012/19/UE. Les appareils électriques ou électroniques usagés ne doivent en aucun cas être jetés avec les déchets ménagers, mais déposés dans des centres de collecte officiels. Protégez l'environnement et préservez votre santé en recyclant correctement les appareils usagés. Pour plus d'informations sur les normes de mise au rebut et de recyclage en vigueur, contactez votre mairie, vos services locaux de gestion des déchets ou le magasin où vous avez acheté l'appareil.</p> <p><b>Lorsque le projecteur à LED a atteint la fin de sa durée de vie, il doit être mis au rebut.</b></p> |
|   | <p>Les matériaux d'emballage doivent être mis au rebut de manière respectueuse de l'environnement. Les cartons d'emballage peuvent être déposés dans des centres de recyclage du papier ou dans des points de collecte publics destinés au recyclage.</p>  |
|  <p>ES/PT</p>   | <p>Tous les films ou plastiques contenus dans l'emballage doivent être déposés dans des points de collecte publics.</p>  |
| <p><b><u>Valable uniquement pour la France :</u></b></p>   |  |
| <div style="display: flex; justify-content: space-around; align-items: center;"> <div style="text-align: center;">   <div style="border: 1px solid black; padding: 5px; background-color: white;"> <p><b>ÉLÉMENTS D'EMBALLAGE</b></p> </div>  </div> <div style="text-align: center;">   <div style="border: 1px solid black; padding: 5px; background-color: white;">  </div>  </div> </div> <div style="text-align: center; margin-top: 10px;">   <div style="border: 1px solid black; padding: 5px; background-color: white; display: inline-block;"> <p><b>Cet appareil et ses accessoires se recyclent</b></p> </div> <div style="display: flex; justify-content: center; gap: 10px; margin: 5px 0;"> <div style="text-align: center;"> <p>À DÉPOSER<br/>EN MAGASIN</p>  </div> <p>OU</p> <div style="text-align: center;"> <p>À DÉPOSER<br/>EN DÉCHÈTERIE</p>  </div> </div> <p style="font-size: small; margin-top: 5px;">Points de collecte sur <a href="http://www.quefairedemesdechets.fr">www.quefairedemesdechets.fr</a><br/>Privilégiez la réparation ou le don de votre appareil !</p> </div> |  |
| <p><b>« Trier plus facilement »</b></p>  |  |
| <p>Le produit, les accessoires, les supports imprimés et les éléments d'emballage sont recyclables. Ils sont soumis à la responsabilité accrue du fabricant et font l'objet de procédures de tri sélectif.</p>   |  |
|   | <p>Veillez tenir compte des marquages présents sur le matériau d'emballage lors de sa mise au rebut. Il comporte des abréviations (a) et des numéros (b), qui ont la signification suivante :</p>  |
|   | <p>1-7 : plastique / 20-22 : papier et carton / 80-98 : matériaux composites.</p>  |

| Symbole   | Matériau                    | Contenu dans les éléments d'emballage suivants pour ce produit |
|---|-----------------------------|--|
|  | Polyéthylène faible densité | Sac en plastique pour les vis et accessoires                   |
|  | Carton ondulé               | Emballage de vente   |

## 11. Avis de conformité



Le produit est conforme aux exigences des directives européennes et nationales applicables. La preuve de la conformité a été fournie. Le fabricant possède les déclarations et la documentation correspondantes.



Le produit est conforme aux exigences des directives nationales applicables de la République de Serbie.

La déclaration de conformité UE complète est disponible en téléchargement depuis le lien suivant :

[https://www.targa.gmbh/downloads/conformity/444155\\_2307.pdf](https://www.targa.gmbh/downloads/conformity/444155_2307.pdf)

## 12. Informations relatives à la garantie et aux services

Vous pouvez télécharger ce manuel et bien d'autres ainsi que des vidéos sur les produits et des logiciels d'installation sur [www.lidl-service.com](http://www.lidl-service.com). Ce code QR vous permet d'arriver directement sur le site du service après-vente LIDL ([www.lidl-service.com](http://www.lidl-service.com)) ; vous pouvez y ouvrir votre mode d'emploi en saisissant le numéro d'article (IAN).



### Garantie de TARGA GmbH



Cher client, chère cliente,

La garantie accordée sur ce produit est de trois ans à partir de la date d'achat. En cas de vice sur ce produit, vous disposez de droits que vous pouvez faire valoir vis-à-vis du vendeur du produit. L'exercice de ces droits n'est pas limité par notre garantie exposée ci-après.

#### Conditions de garantie

La période de garantie commence à la date d'achat. Merci de conserver soigneusement le ticket de caisse d'origine. Il vous sera demandé comme preuve d'achat. Si un vice matériel ou de fabrication survient dans les trois ans qui suivent la date d'achat de ce produit, le produit sera réparé ou remplacé gratuitement, le choix restant à notre discrétion.

#### Période de garantie et droits résultant de vices

La période de garantie n'est pas prolongée en cas de son exercice. La même chose s'applique pour les pièces remplacées et réparées. Les dégâts et vices éventuellement présents dès l'achat doivent être signalés immédiatement dès le déballage. Une fois la période de garantie écoulée, toute réparation est payante.

#### Prestations incluses dans la garantie

L'appareil a été fabriqué selon des directives qualité strictes et a été soigneusement contrôlé avant d'être livré. La garantie s'applique aux défauts matériels ou de fabrication. Cette garantie ne s'étend pas aux pièces soumises à une usure normale et qui peuvent donc être considérées comme des pièces d'usure, ni aux dégâts sur les pièces fragiles comme p. ex. les interrupteurs, les piles rechargeables ou les pièces en verre. Cette garantie est invalidée si le produit est endommagé, est utilisé ou entretenu de manière inappropriée. Pour assurer une utilisation conforme du produit, toutes les instructions indiquées dans le mode d'emploi doivent être soigneusement respectées. Les utilisations et manipulations non conseillées dans le mode d'emploi ou qui font l'objet d'un avertissement doivent impérativement être évitées. Ce

produit est destiné exclusivement à une utilisation privée et non commerciale. La garantie prend fin en cas de manipulation abusive et inappropriée, de recours à la force et d'interventions qui ne sont pas effectuées par notre service technique autorisé. La réparation ou le remplacement du produit ne prolonge pas d'autant la période de garantie.

### **Processus d'application de la garantie**

Afin de permettre un traitement rapide de votre demande, nous vous prions de suivre les indications suivantes :

- Avant de mettre votre produit en service, merci de lire avec attention la documentation jointe. Si un problème survient qui ne peut être résolu de cette manière, merci de vous adresser à notre assistance téléphonique.
- Pour toute demande, ayez la référence de l'article et si disponible, le numéro de série, à portée de main pour apporter la preuve de votre achat.
- S'il est impossible d'apporter une solution par téléphone, notre assistance téléphonique organisera une intervention technique en fonction de l'origine de la panne.

Indépendamment de la garantie commerciale souscrite, le vendeur reste tenu des défauts de conformité du bien et des vices rédhibitoires dans les conditions prévues aux articles L217-4 à L217-13 du Code de la consommation et aux articles 1641 à 1648 et 2232 du Code Civil.

### **Article L217-16 du Code de la consommation**

Lorsque l'acheteur demande au vendeur, pendant le cours de la garantie commerciale qui lui a été consentie lors de l'acquisition ou de la réparation d'un bien meuble, une remise en état couverte par la garantie, toute période d'immobilisation d'au moins sept jours vient s'ajouter à la durée de la garantie qui restait à courir. Cette période court à compter de la demande d'intervention de l'acheteur ou de la mise à disposition pour réparation du bien en cause, si cette mise à disposition est postérieure à la demande d'intervention.

### **Article L217-4 du Code de la consommation**

Le vendeur livre un bien conforme au contrat et répond des défauts de conformité existant lors de la délivrance.

Il répond également des défauts de conformité résultant de l'emballage, des instructions de montage ou de l'installation lorsque celle-ci a été mise à sa charge par le contrat ou a été réalisée sous sa responsabilité.

### **Article L217-5 du Code de la consommation**

Le bien est conforme au contrat :

1° S'il est propre à l'usage habituellement attendu d'un bien semblable et, le cas échéant :

- s'il correspond à la description donnée par le vendeur et posséder les qualités que celui-ci a présentées à l'acheteur sous forme d'échantillon ou de modèle ;
- s'il présente les qualités qu'un acheteur peut légitimement attendre eu égard aux déclarations publiques faites par le vendeur, par le producteur ou par son représentant, notamment dans la publicité ou l'étiquetage ;

2° Ou s'il présente les caractéristiques définies d'un commun accord par les parties ou être propre à tout usage spécial recherché par l'acheteur, porté à la connaissance du vendeur et que ce dernier a accepté.

**Article L217-12 du Code de la consommation**

L'action résultant du défaut de conformité se prescrit par deux ans à compter de la délivrance du bien.

**Article 1641 du Code civil**

Le vendeur est tenu de la garantie à raison des défauts cachés de la chose vendue qui la rendent impropre à l'usage auquel on la destine, ou qui diminuent tellement cet usage que l'acheteur ne l'aurait pas acquise, ou n'en aurait donné qu'un moindre prix, s'il les avait connus.

**Article 1648 1er alinéa du Code civil**

L'action résultant des vices rédhibitoires doit être intentée par l'acquéreur dans un délai de deux ans à compter de la découverte du vice.

Les pièces détachées indispensables à l'utilisation du produit sont disponibles pendant la durée de la garantie du produit.



**Service**



Téléphone : 0800 919270

E-Mail : [targa@lidl.fr](mailto:targa@lidl.fr)

**IAN: 444155\_2307**



**Fabricant**

Important : l'adresse suivante n'est pas l'adresse de notre service technique. Contactez d'abord notre service technique aux coordonnées ci-dessus.

TARGA GmbH

Coesterweg 45

59494 Soest

ALLEMAGNE



Cher client, chère cliente,

La garantie accordée sur ce produit est de trois ans à partir de la date d'achat. En cas de vice sur ce produit, vous disposez de droits que vous pouvez faire valoir vis-à-vis du vendeur du produit. L'exercice de ces droits n'est pas limité par notre garantie exposée ci-après.

### **Conditions de garantie**

La période de garantie commence à la date d'achat. Merci de conserver soigneusement le ticket de caisse d'origine. Il vous sera demandé comme preuve d'achat. Si un vice matériel ou de fabrication survient dans les trois ans qui suivent la date d'achat de ce produit, le produit sera réparé ou remplacé gratuitement, le choix restant à notre discrétion.

### **Période de garantie et droits résultant de vices**

La période de garantie n'est pas prolongée en cas de son exercice. La même chose s'applique pour les pièces remplacées et réparées. Les dégâts et vices éventuellement présents dès l'achat doivent être signalés immédiatement dès le déballage. Une fois la période de garantie écoulée, toute réparation est payante.

### **Prestations incluses dans la garantie**

L'appareil a été fabriqué selon des directives qualité strictes et a été soigneusement contrôlé avant d'être livré. La garantie s'applique aux défauts matériels ou de fabrication. Cette garantie ne s'étend pas aux pièces soumises à une usure normale et qui peuvent donc être considérées comme des pièces d'usure, ni aux dégâts sur les pièces fragiles comme p. ex. les interrupteurs, les piles rechargeables ou les pièces en verre. Cette garantie est invalidée si le produit est endommagé, est utilisé ou entretenu de manière inappropriée. Pour assurer une utilisation conforme du produit, toutes les instructions indiquées dans le mode d'emploi doivent être soigneusement respectées. Les utilisations et manipulations non conseillées dans le mode d'emploi ou qui font l'objet d'un avertissement doivent impérativement être évitées. Ce produit est destiné exclusivement à une utilisation privée et non commerciale. La garantie prend fin en cas de manipulation abusive et inappropriée, de recours à la force et d'interventions qui ne sont pas effectuées par notre service technique autorisé. La réparation ou le remplacement du produit ne prolonge pas d'autant la période de garantie.

### **Processus d'application de la garantie**

Afin de permettre un traitement rapide de votre demande, nous vous prions de suivre les indications suivantes :

- Avant de mettre votre produit en service, merci de lire avec attention la documentation jointe. Si un problème survient qui ne peut être résolu de cette manière, merci de vous adresser à notre assistance téléphonique.
- Pour toute demande, ayez la référence de l'article et si disponible, le numéro de série, à portée de main pour apporter la preuve de votre achat.



- S'il est impossible d'apporter une solution par téléphone, notre assistance téléphonique organisera une intervention technique en fonction de l'origine de la panne.



### Service

**BE** Téléphone : 0800 12089  
E-Mail : targa@lidl.be

**LU** Téléphone : 8002 5142  
E-Mail : targa@lidl.be

**CH** Téléphone : 0800 56 44 33  
E-Mail : targa@lidl.ch

**IAN: 444155\_2307**



### Fabricant

Important : l'adresse suivante n'est pas l'adresse de notre service technique. Contactez d'abord notre service technique aux coordonnées ci-dessus.

TARGA GmbH  
Coesterweg 45  
59494 Soest  
ALLEMAGNE

## Inhoudsopgave

---

|  |           |
|--|-----------|
| <b>1. Beoogd gebruik</b> .....                                     | <b>41</b> |
| <b>2. Inhoud van de verpakking</b> .....                           | <b>41</b> |
| <b>3. Technische specificaties</b> .....                           | <b>42</b> |
| <b>4. Veiligheidsinstructies</b> .....                             | <b>42</b> |
| <b>5. Copyright</b> .....  | <b>45</b> |
| <b>6. Voordat u begint</b> .....                                   | <b>46</b> |
| 6.1 Energiezuinig gebruik .....                                    | 46        |
| 6.2 De juiste plaats voor montage.....                             | 46        |
| 6.3 Vereist gereedschap .....                                      | 47        |
| 6.4 Vóór montage.....  | 47        |
| 6.5 Montage .....  | 48        |
| <b>7. Aan de slag</b> .....  | <b>52</b> |
| 7.1 De bewegingssensor (2) uitlijnen .....                         | 52        |
| 7.2 De lichtduur aanpassen (TIME).....                             | 52        |
| 7.3 De gevoeligheid van de sensor aanpassen (SENS).....            | 52        |
| 7.4 De lichtgevoeligheid aanpassen (LUX).....                      | 52        |
| <b>8. Onderhoud/reiniging</b> .....                                | <b>53</b> |
| <b>9. Problemen oplossen</b> .....                                 | <b>53</b> |
| <b>10. Milieuregeling en informatie over afvalverwerking</b> ..... | <b>54</b> |
| <b>11. Conformiteit</b> .....                                      | <b>55</b> |
| <b>12. Garantie- en service-informatie</b> .....                   | <b>56</b> |

### Gefeliciteerd!

Met de aanschaf van de LIVARNO HOME LSLB 100 A2 100 Watt-ledbuitenstraler, hierna 'lichtstraler' genoemd, hebt u gekozen voor een kwaliteitsproduct.

De gebruikershandleiding maakt deel uit van dit product. Deze bevat belangrijke informatie over veiligheid, gebruik en afvoer. Raak vóór het eerste gebruik van het product vertrouwd met alle gebruiksvaardigheidsinstructies. Gebruik het product alleen, zoals beschreven in de handleiding en voor de aangegeven toepassingen. Als u het product aan iemand anders overdraagt, geeft u er ook alle relevante documenten bij.

## 1. Beoogd gebruik

Deze lichtstraler is niet bedoeld voor commercieel gebruik. Alleen geschikt voor gebruik buitenshuis. De lichtstraler is niet ontworpen om ruimten in huis te verlichten. Deze lichtstraler is niet bedoeld voor gebruik onder zware omstandigheden.

Het apparaat voldoet aan alle relevante normen en standaarden met betrekking tot CE-conformiteit. Wijzigingen in de lichtstraler, anders dan wijzigingen die worden aanbevolen door de fabrikant, kunnen ertoe leiden dat niet meer aan deze normen wordt voldaan.

## 2. Inhoud van de verpakking

- Lichtstraler LIVARNO HOME LSLB 100 A2
- Bevestigingsmateriaal (2 schroeven en 2 pluggen)
- 2 schroeven/1 klembeugel voor trekontlasting
- Gebruikershandleiding en veiligheidsinstructies

Deze handleiding heeft een uitvouwbare omslag. Op de binnenzijde van de omslag staat een illustratie van de lichtstraler waarbij de onderdelen zijn genummerd. Deze nummers hebben de volgende betekenis:

|    |   |
|----|---|
| 1  | Lichtstraler  |
| 2  | Bewegingssensor   |
| 3  | TIME-regelaar   |
| 4  | LUX-regelaar  |
| 5  | SENS-regelaar   |
| 6  | Schroef (met borgring en sluitring)                             |
| 7  | Aansluitkast  |
| 8  | Aansluiting voor netsnoer                                       |
| 9  | Montagebeugel   |
| 10 | Sensorbehuizing   |
| 11 | Plug (2 stuks, voor wandmontage)                                |
| 12 | Schroef (2 stuks, voor wandmontage)                             |
| 13 | Schroefklem   |
|    | 2 schroeven/1 klembeugel voor trekontlasting (niet weergegeven) |

### 3. Technische specificaties

#### Zender:

|   |   |
|---|---|
| Merk:                                     | LIVARNO HOME  |
| Modelnaam:                                | LSLB 100 A2   |
| Werkingsvoltage:                          | 230 V- (AC), 50 Hz  |
| Stroomverbruik voor de hele lichtstraler: | ongeveer 100 W (+/- 8%)   |
| Veiligheidsklasse:                        | I (met aardeaansluiting)  |
| Beschermingsgraad:                        | IP44 (spatwaterbestendig)   |
| Lampen:                                   | 140 x 0,7 W led - "(11.750 lm) energie-efficiëntieklasse E"                 |
| Totale lichtstroom:                       | ongeveer 10000 lm +/-5% (met glazen afdekking)                              |
| Kleurtemperatuur:                         | ongeveer 6500 K (neutraal wit)  |
| Stralingshoek:                            | ongeveer 120°   |
| CRI (kleurweergave-index):                | ≥ 70  |
| Levensduur led:                           | ongeveer 30.000 uur   |
| Bedrijfspositie:                          | verticaal - lichtstraler bovenaan, bewegingssensor onderaan                 |
| Maximale montagehoogte:                   | < 5 m   |
| Max. verlichtingsgebied:                  | ongeveer 30 m <sup>2</sup> indien gemonteerd op een hoogte van ongeveer 2 m |
| Afmetingen (B x H x D):                   | circa 23,0 x 22,0 x 8,0 cm [zonder montagebeugel (9)]                       |
| Gewicht:                                  | ongeveer 800 g  |

#### Bewegingssensor:

|                           |  |
|---------------------------|--|
| Sensordetectiehoek:       | ongeveer 120°  |
| Sensorbereik:             | ongeveer 8 m (gevoeligheid via draaiknop instelbaar) |
| Lichtgevoeligheid:        | via draaiknop instelbaar                             |
| Zwenkbereik (mechanisch): | ongeveer 330° horizontaal, ongeveer 180° verticaal   |
| Lichttijd (instelbaar):   | ongeveer 5 sec. tot 5 min.                           |

De technische data en het ontwerp kunnen zonder voorafgaande kennisgeving worden gewijzigd.

### 4. Veiligheidsinstructies

Voordat u deze lichtstraler (1) voor het eerst gebruikt, dient u de onderstaande instructies te lezen en alle waarschuwingen op te volgen, zelfs als u bekend bent met de bediening van elektronische

apparatuur. Bewaar deze handleiding op een veilige plaats, zodat u deze later kunt raadplegen. Als u het apparaat verkoopt of weggeeft, dient u deze handleiding erbij te geven.

## Verklaring van de gebruikte symbolen



Veiligheidsklepjes die losraken, moeten worden vervangen.



De lichtstraler (1) heeft een aardingsgeleiderverbinding. De aardedraad (geel/groen) moet worden aangesloten op de aangegeven schroefklem (13).



**GEVAAR!** Dit signaalwoord duidt op een gevaar met een hoog risico dat tot de dood of zwaar lichamelijk letsel leidt, als het niet wordt vermeden.



**WAARSCHUWING!** Dit signaalwoord duidt op een gevaar met een gemiddeld risico dat tot de dood of zwaar lichamelijk letsel kan leiden, als het niet wordt vermeden.



**VOORZICHTIG!** Dit signaalwoord staat bij belangrijke instructies ter bescherming tegen schade aan eigendommen.



**GEVAAR!** Dit symbool geeft schadelijke elektrische spanning aan!



Dit symbool staat bij nadere informatie over het onderwerp.



Adres van de fabrikant



Niet geschikt voor binnenverlichting in huis.



De lichtstraler kan niet worden gedimd.



Tot 80% energiebesparing in vergelijking met een halogeenstraler van 500 W.





De bewegingssensor is zwenkbaar.





Weerbestendig en spatwaterdicht (IP44)

 **GEVAAR!** Elektrische apparaten zijn niet geschikt voor kinderen. Sta kinderen nooit toe om elektrische apparaten te gebruiken zonder toezicht. Kinderen begrijpen het gevaar ervan mogelijk niet. Houd het verpakkingsmateriaal buiten het bereik van kinderen. Er bestaat gevaar voor verstikking.

 **GEVAAR!** In de lamp en in de lichtbron kunnen gevaarlijke elektrische spanningen aanwezig zijn die een acuut gevaar vormen.

 **GEVAAR!** De behuizing van de lichtstraler (1) mag niet beschadigd zijn. Als de behuizing is beschadigd, is er een risico op een elektrische schok.

 **GEVAAR!** Open nooit de behuizing van de lichtstraler (1) aangezien deze geen onderdelen bevat die onderhoud vereisen. Als de behuizing wordt geopend, loopt u kans op een elektrische schok.

 **WAARSCHUWING!** Als u merkt dat de lichtstraler (1) rook of vreemde geluiden of geuren produceert, zet u deze direct uit. In dat geval mag u de lichtstraler pas gebruiken nadat

deze is nagekeken door een bevoegd onderhoudstechnicus. Adem rook die uit het apparaat komt nooit in. Raadpleeg een arts als u per ongeluk rook inademt. De ingeademde rook kan schadelijk zijn voor uw gezondheid.



**WAARSCHUWING!** Gebruik nooit optische instrumenten, zoals een vergrootglas, om rechtstreeks in de straal te kijken. Hierdoor kunt u uw ogen beschadigen. Raadpleeg een arts als u vermoedt dat uw ogen beschadigd zijn geraakt.



**VOORZICHTIG!** Hang niets aan de lichtstraler (1). De behuizing is niet ontworpen om gewicht te dragen. Hierdoor kan de lichtstraler (1) beschadigd raken.

## 5. Copyright

---

De volledige inhoud van deze gebruikershandleiding wordt beschermd door het auteursrecht en wordt uitsluitend ter informatie aan de lezer verstrekt. Het is strikt verboden om gegevens en informatie te kopiëren zonder voorafgaande uitdrukkelijke schriftelijke toestemming van de auteur. Dit geldt ook voor commercieel gebruik van de inhoud en informatie. Alle teksten en afbeeldingen waren actueel op het moment dat deze handleiding werd gedrukt. De inhoud kan zonder kennisgeving worden gewijzigd.

## 6. Voordat u begint

---

Haal de lichtstraler (1) en het bevestigingsmateriaal uit de verpakking.

Controleer of de lichtstraler (1) niet beschadigd is. Als de lichtstraler (1) beschadigd is, dient u deze niet te gebruiken.

Als de levering beschadigd of onvolledig is, neemt u contact op met de klantenservice van de fabrikant.

### 6.1 Energiezuinig gebruik

De lichtstraler (1) bevat verschillende energiezuinige, stroombesparende mogelijkheden:

- Richt de bewegingssensor (2) zo, dat deze alleen binnen het gewenste gebied reageert. Hiermee vermindert u het aantal keren dat de lichtstraler (1) wordt ingeschakeld.
- Stel de gevoeligheid van de bewegingssensor (2) met de SENS-regelaar (5) zo in, dat deze precies zo gevoelig is als u nodig hebt. Hiermee vermindert u het aantal keren dat de lichtstraler (1) wordt ingeschakeld.
- Stel de lichtsensoren met de LUX-regelaar (4) zo in, dat deze alleen reageert bij de door u ingestelde duisternis. Zo voorkomt u dat de lichtstraler (1) bij betere lichtomstandigheden inschakelt en vermindert u het aantal keren dat de lichtstraler wordt ingeschakeld.
- Gebruik de TIME-regelaar (3) om de lichtduur zo in te stellen, dat deze niet langer is dan nodig.
- Zorg er ook voor dat er zich niets binnen het bereik van de bewegingssensor (2) bevindt waardoor deze per ongeluk kan worden geactiveerd, bijv. boomtakken of struiken, verkeer, voetgangers, enz. Hiermee vermindert u het aantal keren dat de lichtstraler (1) wordt ingeschakeld.

De referentie-instellingen, zoals lichtkleur, kleurtemperatuur, helderheid, stralingshoek en lichtspectrum zijn (afhankelijk van het model) hard gecodeerd en kunnen niet door de gebruiker worden gewijzigd.

### 6.2 De juiste plaats voor montage

Kies zorgvuldig een locatie en bereid deze goed op de montage voor.

- Leg alle afzonderlijke onderdelen, het benodigde gereedschap en het beslag netjes klaar, zodat u alles bij de hand hebt.
- De lichtstraler (1) mag alleen op stabiele oppervlakken, zoals wanden, worden gemonteerd.
- De voeding moet via het elektrische circuit van het gebouw zijn aangesloten.
- Monteer de lichtstraler (1) niet boven een warmtebron of in de directe omgeving van andere lichtbronnen. Let bij het kiezen van de juiste plaats voor montage ook op de afbeeldingen **D** en **E** op de omslagpagina.
- Selecteer de locatie zo, dat de lichtstraler (1) beschermd is tegen wind, regen en vuil.
- Kijk vooraf welk beslag geschikt is voor de locatie die u hebt gekozen. Geschikt beslag voor montage van de lichtstraler (1) op beton is bijgeleverd.



### 6.3 Vereist gereedschap

De volgende gereedschappen zijn niet bijgeleverd. Deze lijst vormt slechts een leidraad. De werkelijk benodigde gereedschappen zijn afhankelijk van de afzonderlijke locatie.

- Ladder
- Spanningstester
- Waterpas, duimstok, potlood
- Boor met een steen-/betonbit van 8 mm
- Kruiskopschroevendraaier, platte schroevendraaier
- Steeksleutel (12 mm), combinatietang, draadschaar

### 6.4 Vóór montage



**GEVAAR!** Het apparaat mag uitsluitend worden gemonteerd door een bevoegd elektricien! De voeding moet via het elektrische circuit van het gebouw zijn aangesloten.



**GEVAAR!** Zet het apparaat uit terwijl dit wordt gemonteerd!



**WAARSCHUWING!** Let er bij het boren van gaten op dat er geen kabels in de muur lopen.

- Zorg er, voordat u de lichtstraler (1) gaat monteren, voor dat u vertrouwd bent met alle afzonderlijke onderdelen en de instructies en schema's in deze handleiding hebt gelezen en opvolgt.
- Zorg ervoor dat de kabel waarop de lichtstraler (1) moet worden aangesloten, niet onder spanning staat. Verwijder hiertoe de zekering voor de betreffende stroomkring of zet de aardlekschakelaar in de stand '0' in de zekeringkast.
- Test ook of de kabel niet onder spanning staat met behulp van een spanningstester!

## 6.5 Montage

De lichtstraler (1) moet op de wand worden gemonteerd.

Zorg er, vóór de montage, voor dat de kabel waarop het product moet worden aangesloten, niet onder spanning staat.

Verwijder hiervoor de zekering of zet de aardlekschakelaar in de stand "0" in uw zekeringkast.

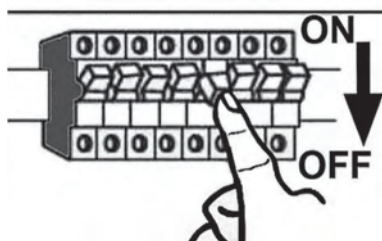

Verwijder de montagebeugel (9) door de schroeven (6) aan beide zijden met een steeksleutel los te draaien en deze samen met de borgringen en ringen tegen de wijzers van de klok te verwijderen.

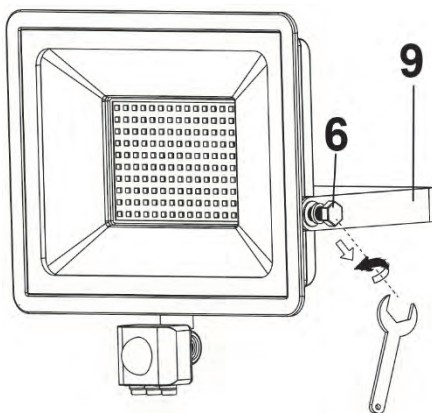

Kies de montagepositie aan de wand. Gebruik de montagebeugel (9) als sjabloon en teken de plaats van de boorgaten door de lange gaten op de wand. Boor de gaten in de wand.

Steek de pluggen (11) in de geboorde gaten en schroef de montagebeugel (9) met de schroeven (12) aan de wand vast.

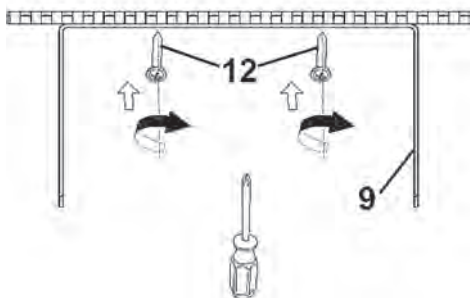
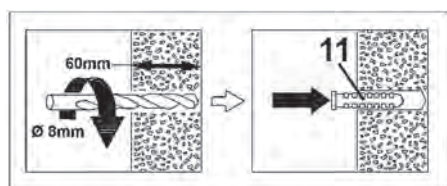

Verwijder de 4 schroeven en verwijder de afdekking van de aansluitkast (7).

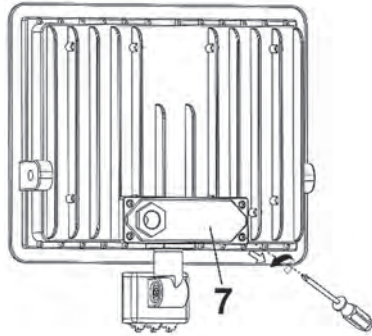

**1.** Maak de aansluiting voor het netsnoer (8) los door deze tegen de wijzers van de klok in te draaien, indien nodig met een geschikte steeksleutel.

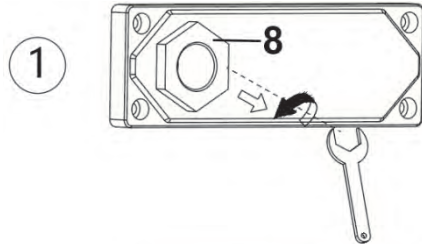

**2.** Verwijder de aansluiting voor het netsnoer (8) en de afdichting eronder (pijl). Opmerking: Let op de juiste plaatsing van deze afdichting voor wanneer u deze later weer in elkaar zet.

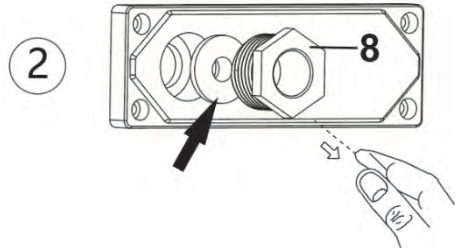

Opmerking: Gebruik voor de elektrische installatie een installatiekabel met een diameter van minstens 8,2 mm, bijvoorbeeld NYM-J 3x1,5mm<sup>2</sup>, om de afdichting bij de kabelinvoer te garanderen.

Leid de aansluiting voor het netsnoer (8) over de voedingskabel zoals aangegeven in het diagram hiernaast.

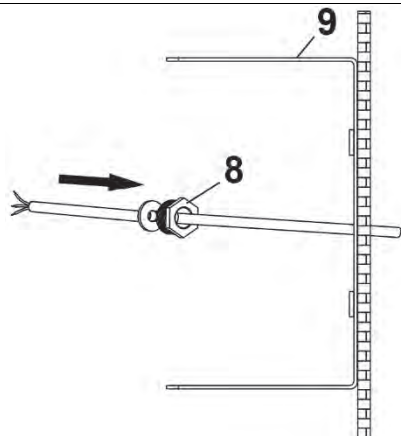

## LIVARNO HOME LSLB 100 A2

Leid de voedingskabel vervolgens door de afdekking van de aansluitkast (7), zoals aangegeven op het diagram hiernaast.

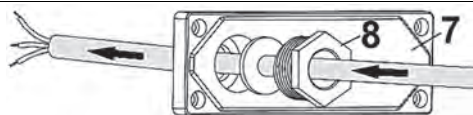

Sluit nu de voedingskabel aan op de schroefklem (13) en zorg ervoor dat deze correct is bedraad. Let op de labels van de afzonderlijke polen. Zie ook illustratie [B] op de omslagpagina.

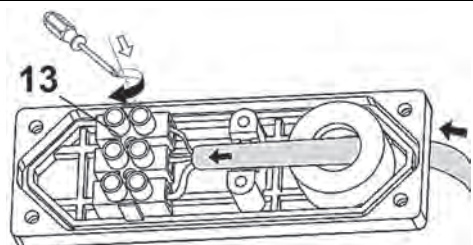

**GEVAAR!** Als de kleurcodering van uw aansluitkabel afwijkt van de bijgevoegde afbeelding, moet de aansluitkabel door een erkende elektricien laten testen om de toewijzing van de afzonderlijke draden te bepalen.

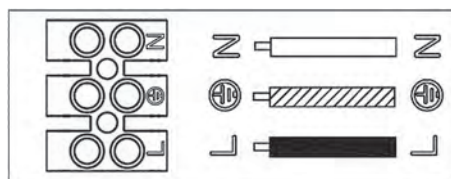

Monteer nu de trekontlasting door de bijgeleverde klembeugel (pijl) met de 2 meegeleverde schroeven over de voedingskabel te bevestigen.

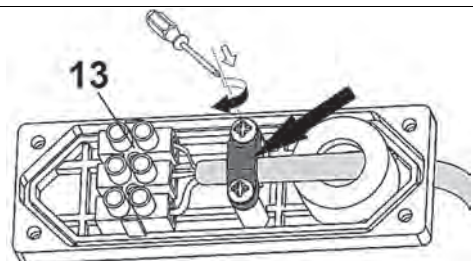

Monteer vervolgens de aansluiting voor het netsnoer (8) en de afdichting eronder terug op het deksel van de aansluitkast (7) door deze met de wijzers van de klok mee vast te schroeven en eventueel met een steeksleutel vast te draaien.

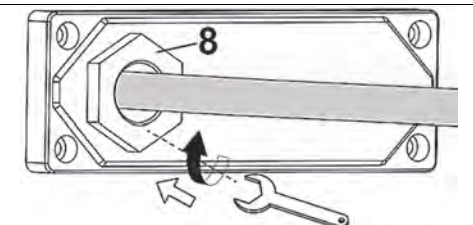

Plaats de afdekking van de aansluitkast (7) terug en schroef de 4 schroeven die u eerder hebt losgedraaid, weer vast.

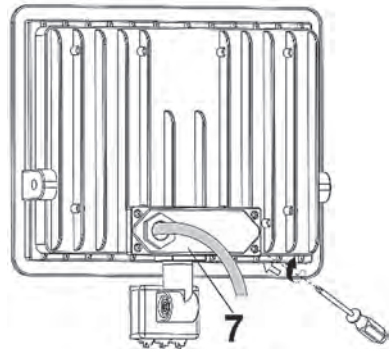

Bevestig vervolgens de lichtstraler (1) op de montagebeugel (9) door de 2 schroeven (6) samen met de borgringen en sluitringen met de wijzers van de klok mee aan te draaien.

Draai op dit punt de schroeven (6) slechts licht aan.

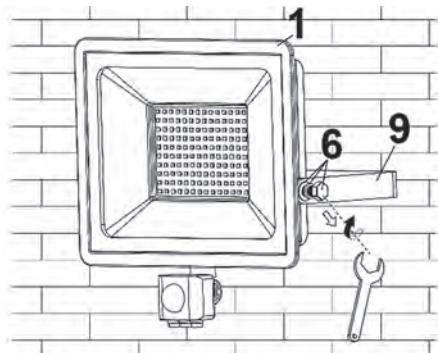

Plaats nu de lichtstraler (1) in de gewenste positie en draai vervolgens de schroeven (6) volledig vast.

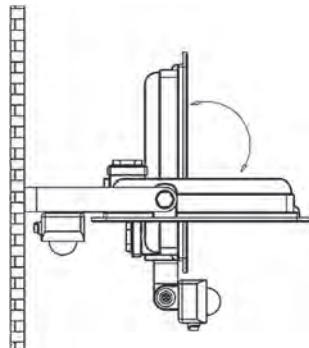

Schakel de voeding weer in. Plaats hiervoor de zekering terug of zet de aardlekschakelaar in de stand "1" in uw zekeringkast.

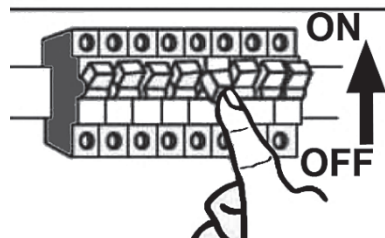

## 7. Aan de slag

---

### 7.1 De bewegingssensor (2) uitlijnen



Zorg ervoor dat er geen bewegingen zijn die niet gedetecteerd hoeven te worden binnen het detectiebereik van de bewegingssensor (2) (bijv. op stoepen, wegen).



U kunt de lichtgevoeligheid van de bewegingssensor (2) het beste instellen wanneer de lichtomstandigheden hetzelfde zijn als wanneer de lichtstraler (1) actief is.



Door de sensorbehuizing (10) te draaien, kunnen de regelaars voor "**TIME**" (3), "**LUX**" (4) en "**SENS**" (5) gemakkelijker worden ingesteld. Zie ook illustratie [C] op de omslagpagina.

- Stel de bewegingssensor (2) zo in, dat deze de gewenste zone zo goed mogelijk weergeeft. De sensor mag niet worden geblokkeerd door voorwerpen en dergelijke.
- U kunt de bewegingssensor (2) horizontaal of verticaal uitlijnen door de sensorbehuizing (10) te verdraaien en te kantelen.

### 7.2 De lichtduur aanpassen (TIME)

U kunt de lichtduur aanpassen met de TIME-regelaar (3) op de sensorbehuizing (10) (van ongeveer 5 seconden tot 5 minuten). Draai de TIME-regelaar (3) in de richting van de + om de lichtduur te verlengen en in de richting van de - om de duur te verkorten.

### 7.3 De gevoeligheid van de sensor aanpassen (SENS)

Met de SENS-regelaar (5) op de sensorbehuizing (10) kunt u de gevoeligheid van de sensor aanpassen. Draai de SENS-regelaar (5) in de richting van de + om de gevoeligheid te vergroten en in de richting van de - om de gevoeligheid te verkleinen. Hoe hoger de gevoeligheid, hoe groter het detectiebereik (max. 8 meter).

### 7.4 De lichtgevoeligheid aanpassen (LUX)

Met de LUX-regelaar (4) op de sensorbehuizing (10) kunt u de lichtgevoeligheid van de sensor aanpassen. Zo kunt u de lichtomstandigheden bepalen waarbij de lichtsensoren reageert en de lichtstraler wordt ingeschakeld.

Draai de LUX-regelaar (4) in de richting van de ☀ als u wilt dat de bewegingssensor (2) reageert bij helderder licht.

Draai de LUX-regelaar (4) in de richting van de ☾ als u wilt dat de bewegingssensor (2) alleen reageert in relatief donkere omstandigheden.

---

## 8. Onderhoud/reiniging

---

### Onderhoud

Het is niet mogelijk de behuizing te openen zonder de lichtstraler (1) blijvend te beschadigen.

De lichtstraler (1) bevat geen onderdelen die moeten worden onderhouden. De lamp van de lichtstraler kan niet worden vervangen.

### Reinigen



**GEVAAR!** De netvoeding moet zijn uitgeschakeld bij alle werkzaamheden aan de lichtstraler (1), zelfs tijdens het reinigen! Anders loopt u het risico op een elektrische schok!



**GEVAAR!** Zorg ervoor dat er geen vloeistof in de lichtstraler (1) binnendringt. Anders loopt u het risico op een elektrische schok.

U reinigt de lichtstraler (1) met een droge doek. Gebruik nooit oplos- of schoonmaakmiddelen die de kunststof behuizing kunnen beschadigen. Voor hardnekkiger vuil gebruikt u een licht bevochtigde doek.

---

## 9. Problemen oplossen

---

### De verlichting gaat niet aan

- De bewegingssensor (2) is niet correct gericht. Corrigeer de positionering.
- De elektrische aansluiting is defect. Laat de elektrische aansluiting controleren door een elektricien.















### De verlichting gaat snel aan en uit

- Er is interferentie in de sensor van andere lichtbronnen of helder reflecterende oppervlakken. Verwijder de externe lichtbron of het reflecterende oppervlak.

### De verlichting kan niet worden uitgeschakeld

- Er bevinden zich mensen of bewegende voorwerpen in het detectiebereik van de bewegingssensor (2). Zorg ervoor dat deze niet meer worden gedetecteerd.
- De lichtstraler (1) beweegt in de wind, waardoor de bewegingssensor (2) voortdurend wordt ingeschakeld. Bevestig de lichtstraler (1) altijd op een stabiel montagepunt.

## 10. Milieuregelgeving en informatie over afvalverwerking

|  |  |
|--|--|
|   | <p>Apparaten met dit symbool zijn onderworpen aan de Europese richtlijn 2012/19/EU. Alle elektrische en elektronische apparaten moeten worden gescheiden van huishoudelijk afval en bij een officiële afvalverwerkingsinstantie worden ingeleverd. Voorkom schade aan het milieu en risico's voor uw eigen gezondheid door het apparaat op de juiste manier als afval te verwerken. Voor meer informatie over een juiste afvalverwerking neemt u contact op met de plaatselijke overheid, de afvalverwerkingsinstantie of de winkel waar u het apparaat hebt gekocht.</p> <p><b>Als de lichtstraler het einde van zijn levensduur heeft bereikt, moet de hele lichtstraler worden afgevoerd.</b></p> |
|   <p>ES/PT</p>   | <p>Gooi al het verpakkingsmateriaal weg op een milieuvriendelijke manier. De kartonnen verpakking kan voor recycling naar de oudpapierbak of een openbaar inzamelpunt worden gebracht. Folie of plastic in de verpakking moet worden ingeleverd via een daarvoor bestemde inzamelmethode.</p>  |
| <p><b>Alleen relevant voor Frankrijk:</b></p> <div style="display: flex; justify-content: space-around; align-items: flex-start;"> <div style="text-align: center;">   <p><b>ÉLÉMENTS D'EMBALLAGE</b></p>  </div> <div style="text-align: center;">    </div> </div> <div style="text-align: center; margin-top: 20px;">   <p>Cet appareil et ses accessoires se recyclent</p> <div style="display: flex; justify-content: center; gap: 20px;"> <div style="text-align: center;"> <p>À DÉPOSER EN MAGASIN</p>  </div> <div style="text-align: center;"> <p>OU</p> </div> <div style="text-align: center;"> <p>À DÉPOSER EN DÉCHÈTERIE</p>  </div> </div> <p style="font-size: small;">Points de collecte sur <a href="http://www.quefairedemesdechets.fr">www.quefairedemesdechets.fr</a><br/>Privilégiez la réparation ou le don de votre appareil !</p> </div> <p><b>"Eenvoudig scheiden"</b></p> <p>Het product, de accessoires, het drukwerk en de verpakking zijn recyclebaar. Ze vallen onder de uitgebreide verantwoordelijkheid van de fabrikant en worden apart gesorteerd en ingezameld.</p> |  |
|    | <p>Let bij het verwijderen van het verpakkingsmateriaal op de aangebrachte merktekens; op het etiket staan de afkortingen (a) en (b) met de volgende betekenis:</p> <p>1-7: kunststof / 20-22: papier en karton / 80-98: samengestelde materialen.</p>   |



| Symbol  | Materiaal                           | Bevat de volgende verpakkingselementen voor dit product |
|---|-------------------------------------|---|
|  | Polyethyleen met een lage dichtheid | Plastic zakje voor schroeven en accessoires             |
|  | Golfkarton                          | Verkoopverpakking                                       |

## 11. Conformiteit



Het product voldoet aan de vereisten van de toepasselijke Europese en nationale richtlijnen. Er is bewijs van conformiteit verstrekt. De fabrikant beschikt over de relevante verklaringen en documentatie.



Het product voldoet aan de eisen van de toepasselijke nationale richtlijnen van de Republiek Servië.

De volledige Europese conformiteitsverklaring is te downloaden via deze link:

[https://www.targa.gmbh/downloads/conformity/444155\\_2307.pdf](https://www.targa.gmbh/downloads/conformity/444155_2307.pdf)

## **12. Garantie- en service-informatie**

---

### **Garantie van TARGA GmbH**

Geachte klant,

U krijgt op dit apparaat 3 jaar garantie vanaf de datum van aankoop. In het geval van gebreken aan dit product heeft u ten opzichte van de verkoper van het product bepaalde wettelijke rechten. Deze wettelijke rechten worden door onze hierna volgende garantie niet beperkt.

### **Garantievoorwaarden**

De garantietermijn begint op de datum van aankoop. Bewaart u de originele kassabon goed. Deze bon is nodig als bewijs van aankoop. Indien er binnen drie jaar vanaf de datum van aankoop van dit product een materiaal- of fabricagefout optreedt, wordt het product door ons – naar ons goeddunken – gratis gerepareerd of vervangen.

### **Garantietermijn en wettelijke aanspraak bij gebreken**

De garantietermijn wordt door de wettelijke aanspraak bij gebreken niet verlengd. Dit geldt ook voor vervangen en gerepareerde onderdelen. Eventueel reeds bij aankoop aanwezige schade en gebreken dienen onmiddellijk na het uitpakken te worden gemeld. Na afloop van de garantietermijn benodigde reparaties worden alleen tegen betaling uitgevoerd.

### **Garantiedekking**

Het apparaat is zorgvuldig gefabriceerd volgens strenge kwaliteitsrichtlijnen en voor de levering nauwgezet onderzocht. De garantie dekt materiaal- en fabricagefouten. Deze garantie dekt geen onderdelen van het product die onderhevig zijn aan normale slijtage en daardoor kunnen worden beschouwd als slijtbare onderdelen of beschadigingen aan breekbare onderdelen zoals schakelaars, batterijen of onderdelen gemaakt van glas. De garantie vervalt als het product beschadigd, niet doelmatig gebruikt of onderhouden is. Voor een doelmatig gebruik van het product dienen alle in de meegeleverde handleiding opgenomen aanwijzingen strikt te worden nageleefd. Gebruiksdoeleinden en handelingen die in de handleiding worden afgeraden of waarvoor wordt gewaarschuwd, dienen in elk geval te worden vermeden. Het product is uitsluitend bestemd voor privégebruik en niet voor commercieel gebruik. In geval van misbruik of niet doelmatig gebruik, gebruik van geweld of ingrepen die niet zijn uitgevoerd door onze geautoriseerde service-afdeling, komt de garantie te vervallen. Met de reparatie of vervanging van het product begint geen nieuwe garantietermijn.

### **Afwikkeling van een garantieclaim**

Gelieve voor een snelle verwerking van uw probleem de volgende aanwijzingen in acht te nemen:

- Lees voordat u het product in gebruik neemt de bijbehorende documentatie aandachtig door. Mocht er een probleem optreden dat op deze manier niet kan worden opgelost, neem dan contact op met onze hotline.
- Houdt u bij elke navraag de kassabon en het artikelnummer of indien beschikbaar het serienummer als bewijs van aankoop bij de hand.
- In het geval dat een oplossing per telefoon niet mogelijk is, zal onze hotline er afhankelijk van de oorzaak van het probleem voor zorgen dat het probleem op andere wijze wordt opgelost.

- Op [www.lidl-service.com](http://www.lidl-service.com) kunt u deze en allerlei andere handleidingen, productvideo's en installatiesoftware downloaden. Deze QR-code brengt u rechtstreeks naar de servicepagina van LIDL ([www.lidl-service.com](http://www.lidl-service.com)). Voer hier het artikelnummer (IAN) in om uw gebruiksaanwijzing te openen.



### Service

**NL** Telefoon: 0800 0249630  
E-Mail: [targa@lidl.nl](mailto:targa@lidl.nl)

**BE** Telefoon: 0800 12089  
E-Mail: [targa@lidl.be](mailto:targa@lidl.be)

**LU** Telefoon: 8002 5142  
E-Mail: [targa@lidl.be](mailto:targa@lidl.be)

**IAN: 444155\_2307**



### Fabrikant

Merk op dat het volgende adres geen service-adres is. Neem eerst contact op met de bovenvermelde service-afdeling.

TARGA GmbH  
Coesterweg 45  
59494 Soest  
DUITSLAND

## **Inhalt**

---

|  |           |
|--|-----------|
| <b>1. Bestimmungsgemäße Verwendung .....</b>               | <b>59</b> |
| <b>2. Lieferumfang .....</b>                               | <b>59</b> |
| <b>3. Technische Daten .....</b>                           | <b>60</b> |
| <b>4. Sicherheitshinweise .....</b>                        | <b>60</b> |
| <b>5. Urheberrecht .....</b>                               | <b>63</b> |
| <b>6. Vor der Inbetriebnahme .....</b>                     | <b>64</b> |
| 6.1 Energieeffiziente Verwendung.....                      | 64        |
| 6.2 Der richtige Montageort.....                           | 64        |
| 6.3 Benötigtes Werkzeug.....                               | 65        |
| 6.4 Vor der Montage .....                                  | 65        |
| 6.5 Montage .....  | 66        |
| <b>7. Inbetriebnahme .....</b>                             | <b>70</b> |
| 7.1 Bewegungsmelder (2) ausrichten.....                    | 70        |
| 7.2 Leuchtdauer einstellen (TIME).....                     | 70        |
| 7.3 Sensorempfindlichkeit einstellen (SENS) .....          | 70        |
| 7.4 Lichtempfindlichkeit einstellen (LUX) .....            | 70        |
| <b>8. Wartung/Reinigung.....</b>                           | <b>71</b> |
| <b>9. Problemlösung .....</b>                              | <b>71</b> |
| <b>10. Umwelthinweise und Entsorgungsangaben .....</b>     | <b>72</b> |
| <b>11. Hinweise zur Konformität.....</b>                   | <b>73</b> |
| <b>12. Hinweise zu Garantie und Serviceabwicklung.....</b> | <b>74</b> |

### **Herzlichen Glückwunsch!**

Mit dem Kauf des LED-Außenstrahlers 100 Watt LIVARNO HOME LSLB 100 A2, im Folgenden als LED-Strahler bezeichnet, haben Sie sich für ein hochwertiges Produkt entschieden.

Die Bedienungsanleitung ist Bestandteil dieses Produkts. Sie enthält wichtige Hinweise für Sicherheit, Gebrauch und Entsorgung. Machen Sie sich vor der Benutzung des Produkts mit allen Bedien- und Sicherheitshinweisen vertraut. Benutzen Sie das Produkt nur wie beschrieben und für die angegebenen Einsatzbereiche. Händigen Sie alle Unterlagen bei Weitergabe des Produkts an Dritte mit aus.

## 1. Bestimmungsgemäße Verwendung

Der LED-Strahler ist nicht für den gewerblichen Einsatz bestimmt. Er ist ausschließlich für den Betrieb im Außenbereich geeignet. Der LED-Strahler ist nicht zur Raumbelichtung im Haushalt bestimmt. Der LED-Strahler ist nicht für den rauen Betrieb geeignet.

Das Gerät erfüllt alle, im Zusammenhang mit der CE-Konformität, relevanten Normen und Standards. Bei einer nicht mit dem Hersteller abgestimmten Änderung des LED-Strahlers ist die Einhaltung dieser Normen nicht mehr gewährleistet.

## 2. Lieferumfang

- LED-Strahler LIVARNO HOME LSLB 100 A2
- Montagematerial (2 Schrauben und 2 Dübel)
- 2 Schrauben/1 Klemmbügel für Zugentlastung
- Bedienungsanleitung mit Sicherheitshinweisen

Diese Bedienungsanleitung ist mit einem ausklappbaren Umschlag versehen. Auf der Innenseite des Umschlags ist der LED-Strahler mit einer Bezifferung abgebildet. Die Ziffern haben folgende Bedeutung:

|    |   |
|----|---|
| 1  | LED-Strahler  |
| 2  | Bewegungsmelder   |
| 3  | Regler TIME   |
| 4  | Regler LUX  |
| 5  | Regler SENS   |
| 6  | Schraube (mit Federring und Unterlegscheibe)                |
| 7  | Anschlusskasten   |
| 8  | Stromkabelfixierung   |
| 9  | Montagebügel  |
| 10 | Sensorgehäuse   |
| 11 | Dübel (2 Stück, zur Wandmontage)                            |
| 12 | Schraube (2 Stück, zur Wandmontage)                         |
| 13 | Anschlussklemme   |
|    | 2 Schrauben/1 Klemmbügel für Zugentlastung (ohne Abbildung) |

### 3. Technische Daten

#### Strahler:

|  |  |
|--|--|
| Marke:                                     | LIVARNO HOME   |
| Modellbezeichnung:                         | LSLB 100 A2  |
| Betriebsspannung:                          | 230 V- (Wechselspannung), 50 Hz                          |
| Leistungsaufnahme kompletter LED-Strahler: | ca. 100 W (+/- 8 %)                                      |
| Schutzklasse:                              | I (mit Schutzleiteranschluss)                            |
| Schutzart:                                 | IP44 (Spritzwasserschutz)                                |
| Leuchtmittel:                              | 140 x 0,7 W LED - „(11.750 lm) Energieeffizienzklasse E“ |
| Gesamtlichtstrom:                          | ca. 10000 lm +/-5 % (mit Glasabdeckung)                  |
| Farbtemperatur:                            | ca. 6500 K (neutralweiß)                                 |
| Abstrahlwinkel:                            | ca. 120°   |
| Ra (Farbwiedergabeindex):                  | ≥ 70   |
| LED-Lebensdauer:                           | ca. 30000 Stunden  |
| Betriebslage:                              | senkrecht - Strahler oben, Bewegungsmelder unten         |
| Maximale Montagehöhe:                      | < 5 m  |
| max. projizierte Lichtfläche:              | ca. 30 m <sup>2</sup> bei Montage in ca. 2 m Höhe        |
| Abmessungen (B x H x T):                   | ca. 23,0 x 22,0 x 8,0 cm [ohne Montagebügel (9)]         |
| Gewicht:                                   | ca. 800 g  |

#### Bewegungsmelder:

|                            |   |
|----------------------------|---|
| Erfassungswinkel Sensor:   | ca. 120°  |
| Erfassungreichweite:       | ca. 8 m (Erfassungsempfindlichkeit über Drehregler einstellbar) |
| Lichtempfindlichkeit:      | über Drehregler einstellbar                                     |
| Drehbar (mechanisch):      | ca. 330° horizontal, ca. 180° vertikal                          |
| Leuchtdauer (einstellbar): | ca. 5 Sek. bis 5 Min.   |

Änderungen der technischen Daten sowie des Designs können ohne Ankündigung erfolgen.

### 4. Sicherheitshinweise

Vor der ersten Verwendung des LED-Strahlers (1) lesen Sie bitte die folgenden Anweisungen genau durch und beachten Sie alle Warnhinweise, selbst wenn Ihnen der Umgang mit elektronischen Geräten vertraut ist. Bewahren Sie diese Bedienungsanleitung

sorgfältig als zukünftige Referenz auf. Wenn Sie das Gerät verkaufen oder weitergeben, händigen Sie unbedingt auch diese Bedienungsanleitung aus.

## Verwendete Symbole und ihre Bedeutung



Jede zersprungene Schutzabdeckung ist zu ersetzen.



Der LED-Strahler (1) hat einen Schutzleiteranschluss. Der Schutzleiter (gelb/grün) muss an die gekennzeichnete Anschlussklemme (13) angeschlossen werden.



**GEFAHR!** Dieses Signalwort bezeichnet eine Gefährdung mit einem hohen Risikograd, die, wenn sie nicht vermieden wird, den Tod oder schwere Verletzung zur Folge hat.



**WARNUNG!** Dieses Signalwort bezeichnet eine Gefährdung mit einem mittleren Risikograd, die, wenn sie nicht vermieden wird, den Tod oder schwere Verletzung zur Folge haben kann.



**ACHTUNG!** Dieses Signalwort kennzeichnet wichtige Hinweise zum Schutz vor Sachschäden.



**GEFAHR!** Dieses Symbol warnt vor gefährlicher elektrischer Spannung!



Dieses Symbol gibt Ihnen informative Hinweise zum Thema.



Herstelleradresse



Nicht für die Raumbeleuchtung im Haushalt geeignet.



Der LED-Strahler ist nicht dimmbar.



Bis zu 80 % Energieersparnis im Vergleich zu einem 500W Halogenstrahler.



Schwenkbarer Bewegungsmelder



Witterungsbeständig und spritzwassergeschützt (IP44)



**GEFAHR!** Elektrische Geräte gehören nicht in Kinderhände. Lassen Sie Kinder niemals unbeaufsichtigt elektrische Geräte benutzen. Kinder können mögliche Gefahren nicht immer richtig erkennen. Halten Sie auch die Verpackungsfolien von Kindern fern. Es besteht Erstickungsgefahr.



**GEFAHR!** In der Leuchte und an der Lichtquelle können gefährliche elektrische Spannungen anstehen und eine akute Gefahr für Personen darstellen.



**GEFAHR!** Das Gehäuse des LED-Strahlers (1) darf nicht beschädigt werden. Bei beschädigtem Gehäuse besteht Gefahr durch einen elektrischen Schlag.



**GEFAHR!** Öffnen Sie niemals das Gehäuse des LED-Strahlers (1), da dieser keine zu wartenden Teile enthält. Bei geöffnetem Gehäuse besteht Gefahr durch einen elektrischen Schlag.



**WARNUNG!** Falls Sie Rauchentwicklung, ungewöhnliche Geräusche oder Gerüche feststellen, schalten Sie den LED-Strahler (1) sofort aus. In diesen Fällen darf er nicht weiterverwendet werden, bevor eine Überprüfung durch einen



Fachmann durchgeführt wurde. Atmen Sie keinesfalls Rauch aus einem möglichen Gerätebrand ein. Sollten Sie dennoch Rauch eingeatmet haben, suchen Sie einen Arzt auf. Das Einatmen von Rauch kann gesundheitsschädlich sein.



**WARNUNG!** Benutzen Sie keinesfalls optische Instrumente, wie zum Beispiel ein Vergrößerungsglas, um direkt in den Lichtstrahl zu schauen. Dies kann zu Augenschäden führen. Bei dem Verdacht auf Augenschäden suchen Sie einen Arzt auf.



**ACHTUNG!** Es dürfen keine Gegenstände an den LED-Strahler (1) gehängt werden. Das Gehäuse ist nicht zum Tragen von Lasten geeignet. Andernfalls könnte der LED-Strahler (1) beschädigt werden.

## 5. Urheberrecht

---

Alle Inhalte dieser Bedienungsanleitung unterliegen dem Urheberrecht und werden dem Leser ausschließlich als Informationsquelle bereitgestellt. Jegliches Kopieren oder Vervielfältigen von Daten und Informationen ist ohne ausdrückliche und schriftliche Genehmigung durch den Autor verboten. Dies betrifft auch die gewerbliche Nutzung der Inhalte und Daten. Text und Abbildungen entsprechen dem technischen Stand bei Drucklegung. Änderungen vorbehalten.

## 6. Vor der Inbetriebnahme

---

Entnehmen Sie den LED-Strahler (1) und das Montagematerial aus der Verpackung.

Prüfen Sie den LED-Strahler (1) auf Beschädigungen. Bei Beschädigungen darf der LED-Strahler (1) nicht in Betrieb genommen werden.

Bitte wenden Sie sich bei defekter oder unvollständiger Lieferung an den Kundendienst des Herstellers.

### 6.1 Energieeffiziente Verwendung

Der LED-Strahler (1) bietet Ihnen verschiedene Einstellmöglichkeiten zur energieeffizienten und stromsparenden Verwendung:

- Richten Sie den Bewegungsmelder (2) so aus, dass er ausschließlich in dem gewünschten Bereich reagiert. Die Einschalthäufigkeit des LED-Strahlers (1) wird auf diese Weise minimiert.
- Stellen Sie die Empfindlichkeit des Bewegungsmelders (2) mit dem Regler SENS (5) nur so empfindlich wie nötig ein. Die Einschalthäufigkeit des LED-Strahlers (1) wird auf diese Weise minimiert.
- Stellen Sie den Dämmerungssensor mit dem Regler LUX (4) so ein, dass er nur ab der von Ihnen gewünschten Dunkelheit reagiert. Sie vermeiden das Einschalten des LED-Strahlers (1) bei hellen Lichtverhältnissen und minimieren die Einschalthäufigkeit.
- Stellen Sie die Leuchtdauer mit dem Regler TIME (3) nicht länger ein, als Sie für notwendig erachten.
- Achten Sie außerdem darauf, dass sich im Erfassungsbereich des Bewegungsmelders (2) nichts befindet, was diesen ungewollt reagieren lässt, zum Beispiel: Äste von Bäumen oder Sträuchern, Straßenverkehr, Personen auf Gehwegen usw... Die Einschalthäufigkeit des LED-Strahlers (1) wird auf diese Weise minimiert.

Die Referenzeinstellungen wie Lichtfarbe, Farbtemperatur, Helligkeit, Abstrahlwinkel und Lichtspektrum sind bauartbedingt fest vorgegeben und vom Anwender nicht veränderbar.

### 6.2 Der richtige Montageort

Wählen Sie den Montageort sorgfältig aus und bereiten Sie die Montage gut vor.

- Legen Sie alle Einzelteile, benötigtes Werkzeug und Montagematerial griffbereit und geordnet zurecht.
- Der LED-Strahler (1) darf nur auf stabilen Untergründen, z. B. Mauerwerk, montiert werden.
- Die Spannungsversorgung darf ausschließlich über die elektrische Anlage des Gebäudes hergestellt werden.
- Montieren Sie den LED-Strahler (1) nicht über einer Wärmequelle oder in unmittelbarer Nähe zu anderen Lichtquellen. Beachten Sie bei der Auswahl des Montageortes auch die Abbildungen **[D]** und **[E]** auf der Umschlagseite.
- Wählen Sie den Montageort so, dass der LED-Strahler (1) vor Wind, Regen und Verschmutzung geschützt ist.
- Informieren Sie sich vorab, welches Montagematerial für den von Ihnen gewählten Montageort geeignet ist. Dem LED-Strahler (1) liegt geeignetes Montagematerial für Beton bei.

### 6.3 Benötigtes Werkzeug

Folgende Werkzeuge sind nicht im Lieferumfang enthalten. Diese Liste dient Ihnen zur Orientierung. Die genaue Beschaffenheit der benötigten Werkzeuge richtet sich nach den individuellen Gegebenheiten vor Ort.

- Leiter
- Spannungsprüfer
- Wasserwaage, Gliedermaßstab, Bleistift
- Bohrmaschine mit 8mm-Stein-/Betonbohrer
- Kreuzschlitzschraubendreher, Schlitzschraubendreher
- Maulschlüssel (Schlüsselweite 12 mm), Kombizange, Seitenschneider

### 6.4 Vor der Montage



**GEFAHR!** Die Montage darf nur von einer autorisierten Elektrofachkraft durchgeführt werden! Die Spannungsversorgung darf ausschließlich über die elektrische Anlage des Gebäudes hergestellt werden.



**GEFAHR!** Der Stromkreis muss während der Montage abgeschaltet sein!



**WARNUNG!** Achten Sie beim Bohren der Bohrlöcher darauf, dass keine in der Wand liegenden Leitungen beschädigt werden.

- Vor der Montage machen Sie sich mit den Einzelteilen des LED-Strahlers (1) sowie den Anleitungen und Abbildungen dieser Bedienungsanleitung vertraut und beachten Sie diese.
- Stellen Sie sicher, dass die Leitung, an der der LED-Strahler (1) angeschlossen werden soll, keine Spannung führt. Zu diesem Zweck entfernen Sie in Ihrem Sicherungskasten die Sicherung des entsprechenden Stromkreises bzw. schalten Sie die Sicherung in Stellung „0“.
- Überprüfen Sie die Spannungsfreiheit der Leitung unbedingt zusätzlich mit einem Spannungsprüfer!

## 6.5 Montage

Die Montage des LED-Strahlers (1) muss als Wandmontage erfolgen.

Stellen Sie vor der Installation sicher, dass an der Leitung, an der das Produkt angeschlossen werden soll, keine Spannung vorliegt.

Entfernen Sie hierzu die Sicherung oder schalten Sie den Leistungsschutzschalter im Sicherungskasten aus (0-Stellung).

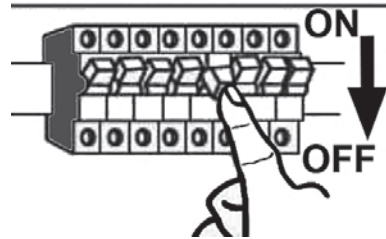

Entfernen Sie den Montagebügel (9), indem Sie auf beiden Seiten die Schrauben (6) mit einem Maulschlüssel lösen und zusammen mit Federring und Unterlegscheibe gegen den Uhrzeigersinn herausdrehen.

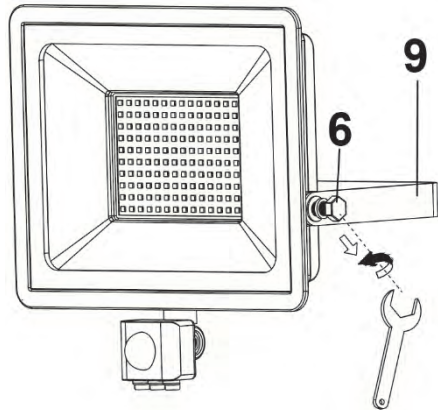

Wählen Sie die Montageposition an der Wand. Nutzen Sie den Montagebügel (9) als Schablone und zeichnen Sie durch die Langlöcher die Position der Bohrlöcher an der Wand an. Führen Sie nun die Wandbohrung durch.

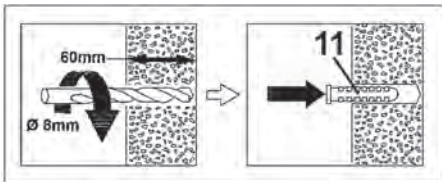

Führen Sie die Dübel (11) in die gebohrten Löcher und schrauben Sie den Montagebügel (9) mit den Schrauben (12) an der Wand fest.

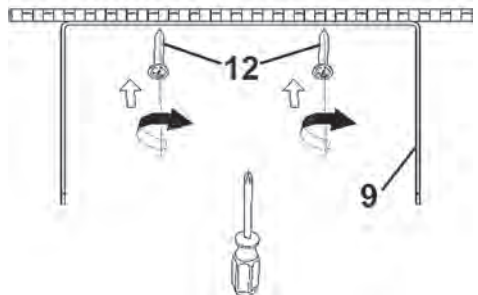

Entfernen Sie die 4 Schrauben der Abdeckung des Anschlusskastens (7) und heben Sie die Abdeckung vom Anschlusskasten (7) ab.

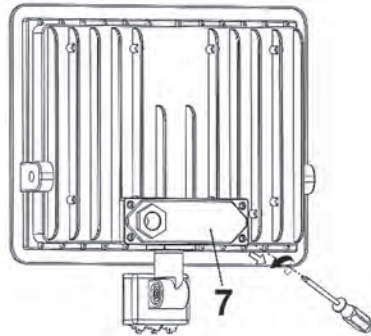

**1.** Lösen Sie die Stromkabelfixierung (8) ggf. unter Zuhilfenahme eines passenden Maulschlüssels durch Drehen entgegen dem Uhrzeigersinn.

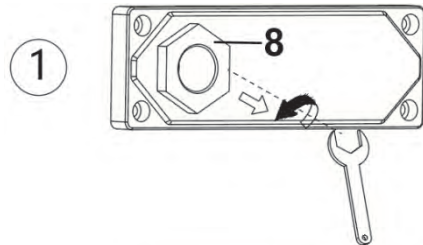

**2.** Entnehmen Sie die Stromkabelfixierung (8) und die darunter liegende Dichtung (Pfeil).

Hinweis: Achten Sie für den späteren Zusammenbau schon jetzt auf die korrekte Einbaulage dieser Dichtung.

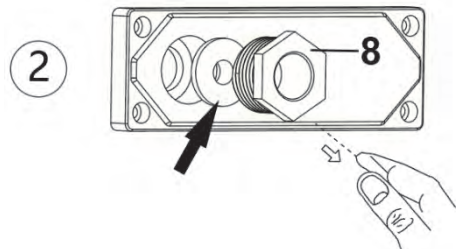

Hinweis: Für die elektrische Installation verwenden Sie bitte eine Installationsleitung mit einem Durchmesser von mindestens 8,2 mm, z. B. NYM-J 3x1,5mm<sup>2</sup>, um die Abdichtung an der Kabeldurchführung zu gewährleisten.

Führen Sie die Stromkabelfixierung (8), wie in nebenstehender Abbildung gezeigt, über das Stromkabel.

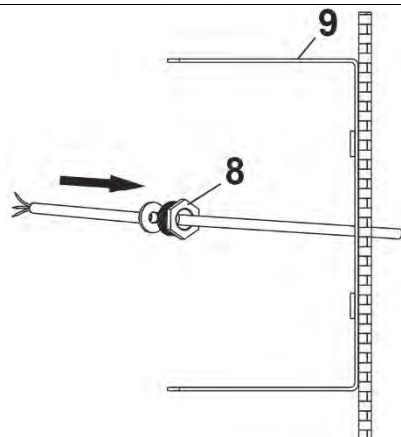

Anschließend führen Sie das Stromkabel, wie in nebenstehender Abbildung gezeigt, durch die Abdeckung des Anschlusskastens (7)

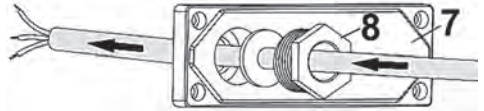

Verdrahten Sie nun fachgerecht das Stromkabel in der Anschlussklemme (13). Beachten Sie dabei die Kennzeichnung der einzelnen Klemmen. Beachten Sie auch die Abbildung [B] auf der Umschlagseite.

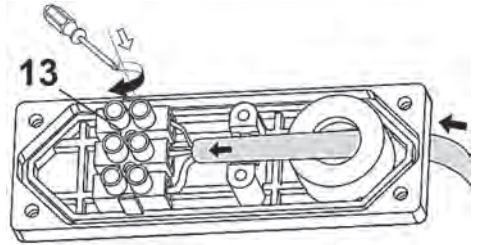

**GEFAHR!** Falls die Farbcodierung der bei Ihnen vorliegenden Anschlussleitung von der nebenstehenden Illustration abweicht, muss die Anschlussleitung zwingend von einer qualifizierten Elektrofachkraft durchgemessen und die Belegung der einzelnen Adern festgestellt werden.

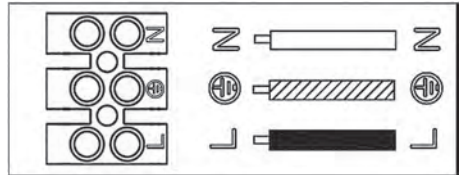

Montieren Sie jetzt die Zugentlastung, indem Sie den beiliegenden Klemmbügel (Pfeil) mit den 2 ebenfalls beiliegenden Schrauben über dem Stromkabel fixieren.

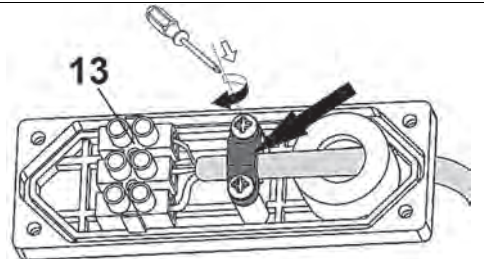

Montieren Sie nun die Stromkabelfixierung (8) und die darunter liegende Dichtung wieder in der Abdeckung des Anschlusskastens (7), indem Sie diese ggf. unter Zuhilfenahme eines passenden Maulschlüssels durch Drehen im Uhrzeigersinn einschrauben und festziehen.

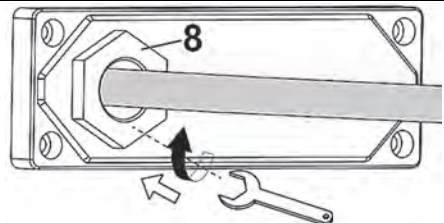

Setzen Sie nun die Abdeckung des Anschlusskastens (7) wieder auf und schrauben Sie die zuvor entfernten 4 Schrauben wieder ein.

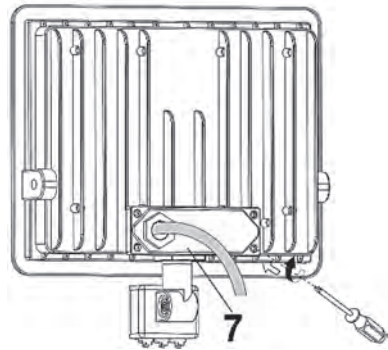

Befestigen Sie nun den LED-Strahler (1) am Montagebügel (9), indem Sie die 2 Schrauben (6) zusammen mit Federring und Unterlegscheibe im Uhrzeigersinn eindrehen. Ziehen Sie die Schrauben (6) zu diesem Zeitpunkt nur leicht an.

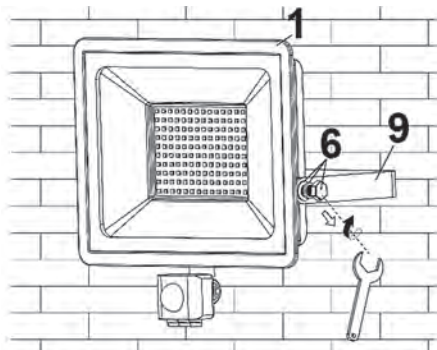

Kippen Sie jetzt den LED-Strahler (1) in die gewünschte Position und ziehen Sie die Schrauben (6) anschließend fest an.

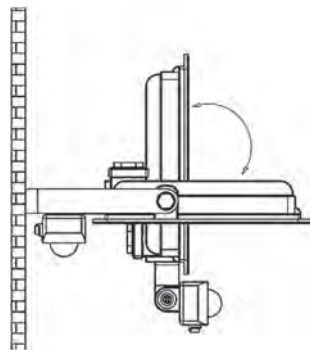

Schalten Sie den Stromkreis wieder ein. Setzen Sie hierzu die Sicherung wieder ein oder schalten Sie den Leistungsschutzschalter im Sicherungskasten ein (Stellung 1).

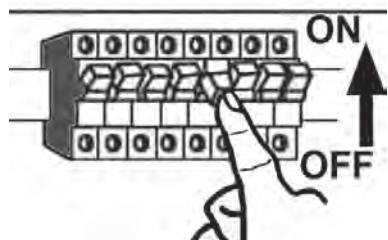

## 7. Inbetriebnahme

---

### 7.1 Bewegungsmelder (2) ausrichten



Achten Sie darauf, dass im Erfassungsbereich des Bewegungsmelders (2) keine Bewegungen vorkommen, die nicht erfasst werden sollen (z. B. Gehwege, Straßen).



Die Einstellung der Lichtempfindlichkeit des Bewegungsmelders (2) sollten Sie am besten zu dem Zeitpunkt der Lichtverhältnisse vornehmen, bei welchen der LED-Strahler (1) aktiv werden soll.



Das Drehen des Sensorgehäuses (10) ermöglicht Ihnen eine einfachere Einstellung der Regler „**TIME**“ (3), „**LUX**“ (4) und „**SENS**“ (5). Beachten Sie die Abbildung [C] auf der Umschlagseite.

- Richten Sie den Bewegungsmelder (2) so aus, dass dieser den gewünschten Bereich möglichst gut erfassen kann. Die Sicht darf nicht durch Gegenstände o. Ä. behindert werden.
- Sie können den Bewegungsmelder (2) durch Drehen und Kippen am Sensorgehäuse (10) horizontal und vertikal ausrichten.

### 7.2 Leuchtdauer einstellen (TIME)

Über den Regler TIME (3) am Sensorgehäuse (10) stellen Sie die Leuchtdauer (ca. 5 Sekunden bis 5 Minuten) ein. Drehen Sie den Regler TIME (3) in Richtung **+**, um die Leuchtdauer zu verlängern bzw. in Richtung **-**, um die Leuchtdauer zu verkürzen.

### 7.3 Sensorempfindlichkeit einstellen (SENS)

Über den Regler SENS (5) am Sensorgehäuse (10) stellen Sie die Sensorempfindlichkeit ein. Drehen Sie den Regler SENS (5) in Richtung **+**, um die Empfindlichkeit zu erhöhen bzw. in Richtung **-**, um die Empfindlichkeit zu verringern. Je höher die Empfindlichkeit, desto größer der Erfassungsbereich (maximal 8 Meter).

### 7.4 Lichtempfindlichkeit einstellen (LUX)

Über den Regler LUX (4) am Sensorgehäuse (10) stellen Sie die Lichtempfindlichkeit ein. Hier legen Sie fest, bei welchen Lichtverhältnissen der Dämmerungssensor reagiert und somit der LED-Strahler ein- bzw. ausgeschaltet wird.

Drehen Sie den Regler LUX (4) in Richtung , damit der Bewegungsmelder (2) bei helleren Lichtverhältnissen reagiert.

Drehen Sie den Regler LUX (4) in Richtung , reagiert der Bewegungsmelder (2) erst bei dunkleren Lichtverhältnissen.



---

## 8. Wartung/Reinigung

---

### Wartung

Das Öffnen des Gehäuses ist ohne dauerhafte Beschädigung des LED-Strahlers (1) nicht möglich.

Der LED-Strahler (1) beinhaltet keine zu wartenden Teile. Das LED-Leuchtmittel ist nicht auswechselbar.

### Reinigung



**GEFAHR!** Der Stromkreis muss während aller Arbeiten am LED-Strahler (1), auch während der Reinigung abgeschaltet sein! Es besteht Gefahr durch elektrischen Schlag!



**GEFAHR!** Stellen Sie sicher, dass keine Flüssigkeiten in das Gehäuse des LED-Strahlers (1) eindringen können. Es besteht die Gefahr eines elektrischen Schlages.

Verwenden Sie zur Reinigung des LED-Strahlers (1) ein weiches, trockenes Tuch und keinesfalls Lösungsmittel oder Reiniger, die Kunststoff angreifen. Verwenden Sie bei stärkerer Verschmutzung nur ein leicht angefeuchtetes Tuch.

---

## 9. Problemlösung

---

### Das Licht schaltet sich nicht ein

- Der Bewegungsmelder (2) ist nicht richtig ausgerichtet. Korrigieren Sie die Ausrichtung.
- Der elektrische Anschluss ist defekt. Lassen Sie den elektrischen Anschluss von einer Elektrofachkraft prüfen.

### Das Licht schaltet schnell ein und aus

- Der Sensor wird durch Fremdlicht oder helle reflektierende Flächen gestört. Entfernen Sie die Fremdlichtquelle bzw. die störenden Oberflächen.

### Das Licht schaltet nicht aus

- Im Erfassungsbereich des Bewegungsmelders (2) befinden sich Personen oder Gegenstände. Entfernen Sie diese.
- Der LED-Strahler (1) bewegt sich im Wind, wodurch der Bewegungsmelder (2) ständig auslöst. Befestigen Sie den LED-Strahler (1) nur an einem stabilen Montageort.

## 10. Umwelthinweise und Entsorgungsangaben

|  |  |
|--|--|
|               | <p>Das Symbol der durchgestrichenen Mülltonne bedeutet, dass dieses Gerät am Ende der Nutzungszeit nicht über den Hausmüll entsorgt werden darf. Das Gerät ist bei eingerichteten Sammelstellen, Wertstoffhöfen oder Entsorgungsbetrieben abzugeben. Zudem sind Vertrieber von Elektro- und Elektronikgeräten sowie Vertrieber von Lebensmitteln zur Rücknahme verpflichtet. LIDL bieten Ihnen Rückgabemöglichkeiten direkt in den Filialen und Märkten an. Rückgabe und Entsorgung sind für Sie kostenfrei. Beim Kauf eines Neugerätes haben Sie das Recht, ein entsprechendes Altgerät unentgeltlich zurückzugeben.</p> <p>Zusätzlich haben Sie die Möglichkeit, unabhängig vom Kauf eines Neugerätes, unentgeltlich (bis zu drei) Altgeräte abzugeben, die in keiner Abmessung größer als 25 cm sind.</p> <p>Bitte löschen Sie vor der Rückgabe alle personenbezogenen Daten.</p> <p>Bitte entnehmen Sie vor der Rückgabe Batterien oder Akkumulatoren, die nicht vom Altgerät umschlossen sind, sowie Lampen, die zerstörungsfrei entnommen werden können und führen diese einer separaten Sammlung zu.</p> <p><b>Wenn das Lebensende des LED-Strahlers erreicht ist, muss der ganze Strahler entsorgt werden.</b></p> |
|               | <p>Führen Sie auch die Verpackung einer umweltgerechten Entsorgung zu. Kartonagen können bei Altpapiersammlungen oder an öffentlichen Sammelplätzen zur Wiederverwertung abgegeben werden. Folien und Kunststoffe des Lieferumfangs werden über Ihr örtliches Entsorgungsunternehmen eingesammelt und umweltgerecht entsorgt.</p>  |
|  <p>ES/PT</p> | <p>Führen Sie auch die Verpackung einer umweltgerechten Entsorgung zu. Kartonagen können bei Altpapiersammlungen oder an öffentlichen Sammelplätzen zur Wiederverwertung abgegeben werden. Folien und Kunststoffe des Lieferumfangs werden über Ihr örtliches Entsorgungsunternehmen eingesammelt und umweltgerecht entsorgt.</p>  |

### Nur relevant für Frankreich:

FR

ÉLÉMENTS D'EMBALLAGE

FR

Cet appareil et ses accessoires se recyclent





À DÉPOSER EN MAGASIN

À DÉPOSER EN DÉCHÈTERIE

Points de collecte sur [www.quefairedemesdechets.fr](http://www.quefairedemesdechets.fr)  
Privilégiez la réparation ou le don de votre appareil !

### „Sortieren einfacher gemacht“

Das Produkt, das Zubehör, beiliegende Druckerzeugnisse und die Verpackungsbestandteile sind recycelbar. Diese unterliegen einer erweiterten Herstellerverantwortung und werden sortiert und getrennt gesammelt.

|  | Beachten Sie die Kennzeichnung der Verpackungsmaterialien bei der Abfalltrennung, diese sind gekennzeichnet mit Abkürzungen (a) und Nummern (b) mit folgender Bedeutung: |  |
|---|--|--|
|  | 1-7: Kunststoffe / 20-22: Papier und Pappe / 80-98: Verbundstoffe.   |  |
| Symbol  | Werkstoff  | Enthalten in folgenden Verpackungsbestandteilen dieses Produktes |
|  | Polyethylen Low-Density  | Kunststofffüte für Schrauben und Zubehör                         |
|  | Wellpappe  | Verkaufsverpackung   |

## 11. Hinweise zur Konformität



Dieses Produkt erfüllt die Anforderungen der geltenden europäischen und nationalen Richtlinien. Die Konformität wurde nachgewiesen. Entsprechende Erklärungen und Unterlagen sind beim Hersteller hinterlegt.



Dieses Produkt erfüllt die Anforderungen der geltenden nationalen Richtlinien der Republik Serbien.

Die vollständige EU-Konformitätserklärung kann unter folgendem Link heruntergeladen werden:

[https://www.targa.gmbh/downloads/conformity/444155\\_2307.pdf](https://www.targa.gmbh/downloads/conformity/444155_2307.pdf)

## **12. Hinweise zu Garantie und Serviceabwicklung**

---

### **Garantie der TARGA GmbH**

Sehr geehrte Kundin, sehr geehrter Kunde,

Sie erhalten auf dieses Gerät 3 Jahre Garantie ab Kaufdatum. Im Falle von Mängeln dieses Produkts stehen Ihnen gegen den Verkäufer des Produkts gesetzliche Rechte zu. Diese gesetzlichen Rechte werden durch unsere im Folgenden dargestellte Garantie nicht eingeschränkt.

### **Garantiebedingungen**

Die Garantiefrist beginnt mit dem Kaufdatum. Bitte bewahren Sie den originalen Kassenbon gut auf. Diese Unterlage wird als Nachweis für den Kauf benötigt. Tritt innerhalb von drei Jahren ab dem Kaufdatum dieses Produkts ein Material- oder Fabrikationsfehler auf, wird das Produkt von uns – nach unserer Wahl – für Sie kostenlos repariert oder ersetzt.

### **Garantiezeit und gesetzliche Mängelansprüche**

Die Garantiezeit wird durch die Gewährleistung nicht verlängert. Dies gilt auch für ersetzte und reparierte Teile. Eventuell schon beim Kauf vorhandene Schäden und Mängel müssen sofort nach dem Auspacken gemeldet werden. Nach Ablauf der Garantiezeit anfallende Reparaturen sind kostenpflichtig.

### **Garantieumfang**

Das Gerät wurde nach strengen Qualitätsrichtlinien sorgfältig produziert und vor Auslieferung gewissenhaft geprüft. Die Garantieleistung gilt für Material- oder Fabrikationsfehler. Diese Garantie erstreckt sich nicht auf Produktteile, die normaler Abnutzung ausgesetzt sind und daher als Verschleißteile angesehen werden können oder für Beschädigungen an zerbrechlichen Teilen, z. B. Schalter, Akkus oder die aus Glas gefertigt sind. Diese Garantie verfällt, wenn das Produkt beschädigt, nicht sachgemäß benutzt oder gewartet wurde. Für eine sachgemäße Benutzung des Produkts sind alle in der Bedienungsanleitung aufgeführten Anweisungen genau einzuhalten. Verwendungszwecke und Handlungen, von denen in der Bedienungsanleitung abgeraten oder vor denen gewarnt wird, sind unbedingt zu vermeiden. Das Produkt ist nur für den privaten und nicht für den gewerblichen Gebrauch bestimmt. Bei missbräuchlicher und unsachgemäßer Behandlung, Gewaltanwendung und bei Eingriffen, die nicht von unserer autorisierten Service-Niederlassung vorgenommen wurden, erlischt die Garantie. Mit Reparatur oder Austausch des Produkts beginnt kein neuer Garantiezeitraum.

### **Abwicklung im Garantiefall**

Um eine schnelle Bearbeitung Ihres Anliegens zu gewährleisten, folgen Sie bitte den folgenden Hinweisen:

- Bitte lesen Sie vor Inbetriebnahme Ihres Produktes sorgfältig die beigefügte Dokumentation. Sollte es einmal zu einem Problem kommen, welches auf diese Weise nicht gelöst werden kann, wenden Sie sich bitte an unsere Hotline.
- Bitte halten Sie für alle Anfragen den Kassenbon und die Artikelnummer bzw. wenn vorhanden die Seriennummer als Nachweis für den Kauf bereit.
- Für den Fall, dass eine telefonische Lösung nicht möglich ist, wird durch unsere Hotline in Abhängigkeit der Fehlerursache ein weiterführender Service veranlasst.

- Auf [www.lidl-service.com](http://www.lidl-service.com) können Sie dieses und viele weitere Handbücher, Produktvideos und Installationssoftware herunterladen. Mit diesem QR-Code gelangen Sie direkt auf die LIDL-Service-Seite ([www.lidl-service.com](http://www.lidl-service.com)) und können mittels Eingabe der Artikelnummer (IAN) Ihre Bedienungsanleitung öffnen.



### Service

**DE** Telefon: 0800 5435111  
E-Mail: [targa@lidl.de](mailto:targa@lidl.de)

**AT** Telefon: 0800 447744  
E-Mail: [targa@lidl.at](mailto:targa@lidl.at)

**CH** Telefon: 0800 56 44 33  
E-Mail: [targa@lidl.ch](mailto:targa@lidl.ch)

**IAN: 444155\_2307**



### Hersteller

Bitte beachten Sie, dass die folgende Anschrift keine Serviceanschrift ist. Kontaktieren Sie zunächst die oben benannte Servicestelle.

TARGA GmbH  
Coesterweg 45  
59494 Soest  
DEUTSCHLAND

