



# GLAS-WASSERKOCHER / GLASS KETTLE / BOUILLLOIRE EN VERRE SWGf 3000 C2

(DE) (AT) (CH)

## GLAS-WASSERKOCHER

Kurzanleitung

(GB) (IE)

## GLASS KETTLE

Short Manual

(FR) (BE)

## BOUILLLOIRE EN VERRE

Guide de démarrage rapide

(NL) (BE)

## GLAZEN WATERKOKER

Beknopte handleiding

(PL)

## SZKLANY CZAJNIK ELEKTRYCZNY

Krótki instrukcja

(CZ)

## SKLENĚNÁ RYCHLOVARNÁ KONVICE

Krátký návod

(SK)

## SKLENENÁ RÝCHLOVARNÁ KANVICA

Krátky návod

(ES)

## HERVIDOR DE AGUA DE VIDRIO

Guía rápida

(DK)

## ELKEDEL AF GLAS

Kort vejledning

(IT)

## BOLLITORE ELETTRICO

Guida rapida

(HU)

## ÜVEG VÍZFORRALÓ

Rövid útmutató

(SI)

## STEKLENI GRELNIK VODE

Kratka navodila

(HR)

## STAKLENO KUHALO ZA VODU

Kratke upute

(RO)

## FIERBĂTOR

Instrucțiuni scurte

(BG)

## СТЪКЛЕНА ЕЛЕКТРИЧЕСКА КАНА ЗА ВОДА

Кратко ръководство

(GR) (CY)

## ΓΥΑΛΙΝΟΣ ΒΡΑΣΤΗΡΑΣ ΝΕΡΟΥ

Σύντομες οδηγίες

DE/AT/CH	Kurzanleitung	Seite	5
GB/IE	Short Manual	Page	14
FR/BE	Guide de démarrage rapide	Page	21
NL/BE	Beknopte handleiding	Pagina	29
PL	Krótką instrukcja	Strona	37
CZ	Krátký návod	Strana	45
SK	Krátky návod	Strana	52
ES	Guía rápida	Página	60
DK	Kort vejledning	Side	68
IT	Guida rapida	Pagina	75
HU	Rövid útmutató	Oldal	83
SI	Kratka navodila	Stran	91
HR	Kratke upute	Stranica	98
RO	Instrucțiuni scurte	Pagina	105
BG	Кратко ръководство	Страница	113
GR/CY	Σύντομες οδηγίες	Σελίδα	121

**A**

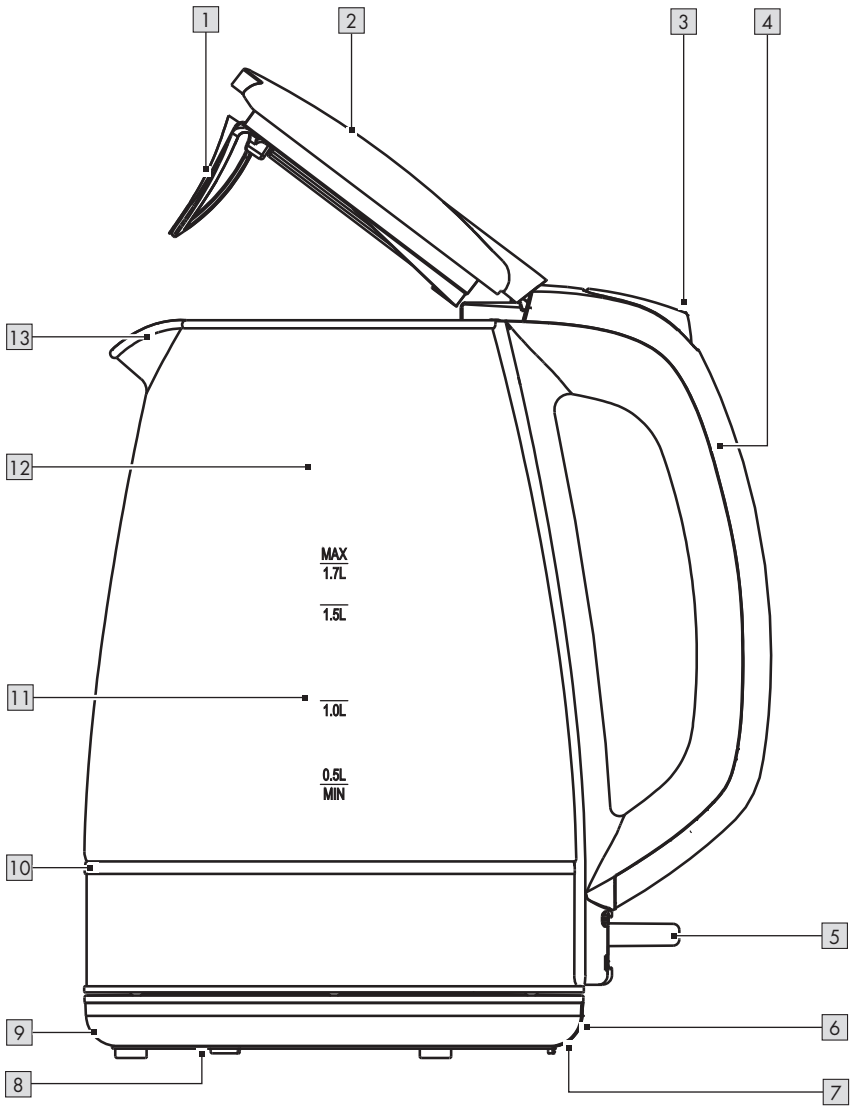

<b>Verwendete Warnhinweise und Symbole</b> .....	Seite 6
<b>Einleitung</b> .....	Seite 7
Bestimmungsgemäße Verwendung .....	Seite 7
Teilebeschreibung .....	Seite 7
Technische Daten .....	Seite 7
<b>Sicherheitshinweise</b> .....	Seite 8
<b>Vor der ersten Verwendung</b> .....	Seite 12
<b>Bedienung</b> .....	Seite 12
Produkt aufstellen .....	Seite 12
Wasser kochen .....	Seite 12
<b>Reinigung und Pflege</b> .....	Seite 12
Reinigung .....	Seite 12
Pflege .....	Seite 12
<b>Entsorgung</b> .....	Seite 13
<b>Service</b> .....	Seite 13

## Verwendete Warnhinweise und Symbole

In dieser Bedienungsanleitung und auf der Verpackung werden die folgenden Warnhinweise verwendet:

	<b>GEFAHR!</b> Dieses Symbol mit dem Signalwort „Gefahr“ bezeichnet eine Gefährdung mit einem hohen Risikograd, die, wenn sie nicht vermieden wird, eine schwere Verletzung oder den Tod zur Folge hat.		Wechselstrom/-spannung
		<b>Hz</b>	Hertz (Netzfrequenz)
		<b>W</b>	Watt
	<b>WARNUNG!</b> Dieses Symbol mit dem Signalwort „Warnung“ bezeichnet eine Gefährdung mit einem mittleren Risikograd, die, wenn sie nicht vermieden wird, eine schwere Verletzung oder den Tod zur Folge haben kann.		<b>HINWEIS:</b> Dieses Symbol mit dem Signalwort „Hinweis“ bietet weitere nützliche Informationen.
			Verwenden Sie das Produkt nur in trockenen Innenräumen.
	<b>VORSICHT!</b> Dieses Symbol mit dem Signalwort „Vorsicht“ bezeichnet eine Gefährdung mit einem niedrigen Risikograd, die, wenn sie nicht vermieden wird, eine geringe oder mäßige Verletzung zur Folge haben kann.		Lebensmittelecht Dieses Produkt hat keine negativen Auswirkungen auf Geschmack oder Geruch.
	Symbol für Schutzterde		<b>Verbrennungsgefahr!</b> Dieses Symbol weist auf eine heiße Oberfläche hin.
	Produkt nicht in Wasser oder andere Flüssigkeiten eintauchen.	<b>CE</b>	Das CE-Zeichen bestätigt Konformität mit den für das Produkt zutreffenden EU-Richtlinien.
			Sicherheitshinweise Handlungsanweisungen

# GLAS-WASSERKOCHER

## ● Einleitung

Bei diesem Dokument handelt es sich um eine verkürzte Druckausgabe der vollständigen Bedienungsanleitung. Durch das Scannen des QR-Codes gelangen Sie direkt auf die Lidl-Service-Seite ([www.lidl-service.com](http://www.lidl-service.com)) und können durch die Eingabe der Artikelnummer (IAN) 407702\_2207 die vollständige Bedienungsanleitung einsehen und herunterladen.

**WARNUNG!** Beachten Sie die vollständige Bedienungsanleitung und die Sicherheitshinweise, um Personen- und Sachschäden zu vermeiden. Die Kurzanleitung ist Bestandteil dieses Produkts. Machen Sie sich vor der Benutzung des Produkts mit allen Bedien- und Sicherheitshinweisen vertraut. Bewahren Sie die Kurzanleitung gut auf und händigen Sie alle Unterlagen bei Weitergabe des Produkts an Dritte mit aus.

## ● Bestimmungsgemäße Verwendung

Dieses Produkt dient ausschließlich zum Kochen von Trinkwasser.

Das Produkt ist ausschließlich für den privaten Heimgebrauch konzipiert. Ein gewerblicher Einsatz ist nicht vorgesehen.

Jede andere, nicht in dieser Anleitung erwähnte Verwendung, kann zu Schäden am Produkt oder zu schweren Verletzungen führen.

Der Hersteller übernimmt keine Haftung für Schäden aufgrund unsachgemäßer Verwendung.

## ● Teilebeschreibung

Falten Sie vor dem Lesen die Ausklappseite mit den Zeichnungen aus. Machen Sie sich mit allen Funktionen des Produkts vertraut.

- 1 Filter
- 2 Deckel
- 3 Taste zum Öffnen des Deckels
- 4 Griff
- 5 I/O-Schalter (Ein-/Aus-Schalter)
- 6 Anschlussleitung und Netzstecker
- 7 Kabelführung
- 8 Kabelaufwicklung
- 9 Sockel
- 10 LED-Ring
- 11 Wasserstandsanzeige
- 12 Wasserkocher
- 13 Ausguss

## ● Technische Daten

Eingangsspannung:	220-240 V~, 50-60 Hz
Leistungsaufnahme:	2520-3000 W
Schutzklasse:	I
Fassungsvermögen des Wasserkochers:	1,7 l
Zertifizierung:	
HG09957:	GS (TÜV SÜD)
HG09957-BS:	-



## Sicherheitshinweise

**MACHEN SIE SICH VOR DER ERSTEN BENUTZUNG DES PRODUKTS MIT ALLEN SICHERHEITS- UND BEDIENHINWEISEN VERTRAUT! HÄNDIGEN SIE ALLE UNTERLAGEN BEI WEITERGABE DES PRODUKTS AN DRITTE EBENFALLS MIT AUS!**

Bei Schäden, die durch Nichtbeachtung dieser Bedienungsanleitung verursacht werden, erlischt der Garantieanspruch! Für Folgeschäden wird keine Haftung übernommen! Bei Sach- oder Personenschäden, die durch unsachgemäße Handhabung oder Nichtbeachtung der Sicherheitshinweise verursacht werden, wird keine Haftung übernommen!

## **Kinder und Personen mit Einschränkungen**



### **⚠️ WARNUNG!**

## **LEBENS- UND UNFALLGEFAHR FÜR KLEINKINDER UND KINDER!**

- Lassen Sie Kinder niemals unbeaufsichtigt mit dem Verpackungsmaterial.

Es besteht Erstickungsgefahr durch Verpackungsmaterial. Kinder unterschätzen häufig die Gefahren. Halten Sie Kinder stets fern vom Produkt und von Verpackungsmaterialien.

- Dieses Produkt kann von Kindern ab 8 Jahren und darüber benutzt werden, wenn sie beaufsichtigt werden oder bezüglich des sicheren Gebrauchs des Produktes unterwiesen wurden und die daraus resultierenden Gefahren verstanden haben.
- Dieses Produkt kann von Personen mit reduzierten physischen, sensorischen oder mentalen Fähigkeiten oder Mangel an Erfahrung und/oder Wissen benutzt werden, wenn sie beaufsichtigt oder bezüglich des sicheren Gebrauchs des Produktes unterwiesen wurden und die daraus resultierenden Gefahren verstanden haben.
- Reinigung und die Wartung durch den Benutzer dürfen nicht durch Kinder vorgenommen werden, es sei denn, sie sind 8 Jahre oder älter und werden beaufsichtigt.

- Das Produkt und seine Anschlussleitung sind von Kindern jünger als 8 Jahre fernzuhalten.
- Kinder dürfen mit dem Produkt nicht spielen.

### **⚠️ WARNUNG!**

Verletzungsrisiko durch Fehlgebrauch.

### **Einsatzbereiche**

- Dieses Produkt wurde für den Einsatz im Haushalt und für ähnliche Anwendungen konzipiert, wie:
  - Teeküchen im Einzelhandel, in Büros und in ähnlicher Arbeitsumgebung;
  - Bauernhäusern;
  - Hotels, Motels und anderen Herbergen;
  - Frühstückspensionen.

### **Elektrische Sicherheit**

**⚠️ WARNUNG!** Vermeiden Sie, dass Wasser auf den Netzstecker oder den Sockel spritzt.

**⚠️ GEFAHR! Stromschlagrisiko!** Versuchen Sie nicht, das Produkt selbstständig zu reparieren.

Im Fall einer Fehlfunktion dürfen Reparaturen ausschließlich von qualifiziertem Personal durchgeführt werden.

**⚠️ WARNUNG! Stromschlagrisiko!** Das Produkt darf nicht in Wasser oder andere Flüssigkeiten getaucht werden. Halten Sie das Produkt nicht unter laufendes Wasser.

**⚠️ WARNUNG! Stromschlagrisiko!** Verwenden Sie kein beschädigtes Produkt. Trennen Sie das Produkt vom Stromnetz und wenden Sie sich an Ihren Einzelhändler, falls es beschädigt sein sollte.

**⚠️ WARNUNG! Stromschlagrisiko!** Stellen Sie das Produkt nicht neben Spülbecken oder an feuchte Orte.

- Vergewissern Sie sich vor der Verbindung mit der Stromversorgung, dass die Spannung und der Strom mit den Angaben auf dem Typenschild des Produkts übereinstimmen.



- Verbinden Sie das Produkt ausschließlich mit einer geerdeten Steckdose. Vergewissern Sie sich, dass der Netzstecker ordnungsgemäß angeschlossen ist.
- Um Beschädigungen an der Anschlussleitung zu vermeiden, quetschen oder biegen Sie sie nicht und führen Sie sie nicht über scharfe Kanten. Halten Sie sie auch von heißen Oberflächen und offenen Flammen fern.
- Wenn die Netzanschlussleitung dieses Produktes beschädigt wird, muss sie durch den Hersteller oder seinen Kundendienst oder eine ähnlich qualifizierte Person ersetzt werden, um Gefährdungen zu vermeiden.
- Wenn Sie das Produkt vom Stromnetz trennen, ziehen Sie am Netzstecker und nicht an der Anschlussleitung.
- Schließen Sie das Produkt an eine leicht zugängliche Steckdose an, damit Sie das Produkt im Notfall umgehend vom Stromnetz trennen können.

- Das Produkt ist nicht für den Betrieb mit einem externen Zeitschalter oder einem separaten Fernbedienungssystem vorgesehen.
- Verwenden und berühren Sie das Produkt nicht mit nassen Händen.

### **Feuer-/Verbrennungsrisiko und Hitze!**

-  **WARNUNG!**  
**HEISSE OBERFLÄCHE!**

Halten Sie Kinder und Tiere vom Produkt fern, wenn es in Betrieb ist oder wenn es abkühlt. Die zugänglichen Teile sind heiß.

- ⚠ **VORSICHT!** Oberflächen können während des Gebrauchs heiß werden.

- ⚠ **Verbrennungsrisiko!** Die Oberfläche des Produkts bleibt noch einige Zeit nach der Verwendung des Produkts heiß. Berühren Sie keine heißen Oberflächen des Produkts. Achten Sie auf entweichenden heißen Dampf. Halten Sie das Produkt nur am Handgriff.

## **⚠ Verbrennungsrisiko!**

Öffnen Sie nicht den Deckel, während das Wasser kocht. Der Deckel des Produkts muss während des Betriebs sicher verschlossen bleiben.

- Falls Rauch oder ungewöhnliche Geräusche auftreten sollten, trennen Sie das Produkt sofort vom Stromnetz. Lassen Sie das Produkt von einem Spezialisten überprüfen, bevor Sie es erneut verwenden.

**⚠ WARNUNG!** Verwenden Sie das Produkt nicht, falls der Wasserkocher Risse oder sonstige Beschädigungen aufweisen sollte.

## **Aufstellhinweise**

- Das Produkt darf nicht unmittelbar unterhalb einer Wandsteckdose aufgestellt werden.
- Betreiben Sie das Produkt immer auf einer ebenen, stabilen, sauberen, hitzebeständigen und trockenen Oberfläche.

## **Betrieb**

- Das Produkt darf nur mit dem mitgelieferten Sockel verwendet werden.
- Überfüllen Sie das Produkt nicht. Wenn das Produkt überfüllt ist, könnte kochendes Wasser austreten. Betreiben Sie das Produkt nicht ohne Wasser. Der Füllstand des Produkts muss sich zwischen den **MIN**- und **MAX**-Markierungen der Skala befinden.

## **Reinigung und Lagerung**

- Das Produkt darf keinem Tropf- und Spritzwasser ausgesetzt werden.
- Trennen Sie das Produkt während des Nichtgebrauchs und vor der Reinigung vom Stromnetz.
- Hinweise zur Reinigung des Produkts: siehe „Reinigung und Pflege“.

## ● **Vor der ersten Verwendung**

- Entfernen Sie alle Verpackungsmaterialien.
- Reinigen Sie das Produkt (siehe „Reinigung und Pflege“).

## ● **Bedienung**

- ⚠** **Verbrennungsrisiko!** Der Deckel **[2]** muss beim Ausgießen von heißem Wasser geschlossen sein. Ansonsten könnte heißes Wasser oder Dampf über den Rand austreten und Verbrennungen verursachen.

## ● **Produkt aufstellen**

- Halten Sie die Anschlussleitung **[6]** möglichst kurz. Wickeln Sie die überschüssige Anschlussleitung auf die Kabelaufwicklung **[8]** (am Boden des Sockels **[9]**).
- Führen Sie die Anschlussleitung **[6]** durch die Kabelführung **[7]**.
- Stellen Sie den Sockel **[9]** auf eine ebene, stabile Oberfläche. Halten Sie einen Sicherheitsabstand zu Wänden und Schränken ein, um Schäden durch aufsteigenden Dampf zu vermeiden.

## ● **Wasser kochen**

- Drücken Sie die Taste zum Öffnen des Deckels **[3]**, um den Deckel **[2]** zu öffnen. Füllen Sie den Wasserkocher **[12]** mit Wasser.
- Stellen Sie den Wasserkocher **[12]** auf den Sockel **[9]**.
- Drücken Sie den **I/O**-Schalter **[5]** in die **I**-Position. Der LED-Ring **[10]** (am Boden des Wasserkochers **[12]**) leuchtet. Die Farbe des LED-Rings ändert sich mit der Wassertemperatur.
- Das Produkt schaltet sich automatisch aus, nachdem das Wasser kocht.

## ● **Reinigung und Pflege**

- ⚠** **WARNUNG!** Das Produkt darf nicht in Wasser oder andere Flüssigkeiten getaucht werden. Produkt nicht unter laufendes Wasser halten.

- Trennen Sie das Produkt vor der Reinigung stets vom Stromnetz.

- Überprüfen Sie das Produkt vor jedem Gebrauch auf sichtbare Schäden.

## ● **Reinigung**

- Verwenden Sie keine Scheuermittel, aggressiven Lösungen oder harten Bürsten, um das Produkt zu reinigen.
- Reinigen Sie das Produkt mit einem leicht angefeuchteten Lappen. Bei Bedarf können Sie ein mildes Spülmittel verwenden.
- Reiben Sie alle Teile mit einem sauberen Tuch trocken.

## ● **Pflege**

### **Filter **[1]** reinigen**

- Spülen Sie den Filter **[1]** mit klarem Wasser aus.

## **Verkalkungen entfernen**

Kalkablagerungen verringern die Effizienz des Produkts und erhöhen den Energieverbrauch. Überprüfen Sie das Produkt regelmäßig auf Kalkablagerungen.

- Füllen Sie den Wasserkocher **[12]** mit einer Essiglösung (5 bis 15 %).
- Drücken Sie den **I/O**-Schalter **[5]** in die **I**-Position. Warten Sie, bis sich das Produkt automatisch ausschaltet.
- Lassen Sie die Essiglösung über Nacht im Wasserkocher **[12]** einwirken. Schütten Sie die Lösung am nächsten Tag weg.
- Füllen Sie den Wasserkocher **[12]** bis zur **MAX**-Markierung auf der Skala mit klarem Wasser. Kochen Sie das Wasser.
- Schütten Sie das Wasser nach dem Kochvorgang weg, um eventuell vorhandene Kalkablagerungen und Essigreste zu entfernen.
- Spülen Sie das Innere des Wasserkochers **[12]** gründlich mit Leitungswasser aus.

## ● Entsorgung

Die Verpackung besteht aus umweltfreundlichen Materialien, die Sie über die örtlichen Recyclingstellen entsorgen können.



Beachten Sie die Kennzeichnung der Verpackungsmaterialien bei der Abfalltrennung, diese sind gekennzeichnet mit Abkürzungen (a) und Nummern (b) mit folgender Bedeutung: 1 - 7: Kunststoffe / 20 - 22: Papier und Pappe / 80 - 98: Verbundstoffe.

## Produkt:



Das Produkt inkl. Zubehör und die Verpackungsmaterialien sind recyclebar und unterliegen einer erweiterten Herstellerverantwortung. Entsorgen Sie diese getrennt, den abgebildeten Info-tri (Sortierinformation) folgend, für eine bessere Abfallbehandlung. Das Triman-Logo gilt nur für Frankreich.



Möglichkeiten zur Entsorgung des ausgedienten Produkts erfahren Sie bei Ihrer Gemeinde- oder Stadtverwaltung.



## Gerät entsorgen

Das Symbol der durchgestrichenen Mülltonne bedeutet, dass dieses

Gerät am Ende der Nutzungszeit nicht über den Hausmüll entsorgt werden darf. Das Gerät ist bei eingerichteten Sammelstellen, Wertstoffhöfen oder Entsorgungsbetrieben abzugeben. Zudem sind Vertreiber von Elektro- und Elektronikgeräten sowie Vertreiber von Lebensmitteln zur Rücknahme verpflichtet. LIDL bietet Ihnen Rückgabemöglichkeiten direkt in den Filialen und Märkten an. Rückgabe und Entsorgung sind für Sie kostenfrei.

Beim Kauf eines Neugerätes haben Sie das Recht, ein entsprechendes Altgerät unentgeltlich zurückzugeben.

Zusätzlich haben Sie die Möglichkeit, unabhängig vom Kauf eines Neugerätes, unentgeltlich (bis zu drei) Altgeräte abzugeben, die in keiner Abmessung größer als 25 cm sind.

Bitte löschen Sie vor der Rückgabe aller personenbezogenen Daten.

Bitte entnehmen Sie vor der Rückgabe Batterien oder Akkumulatoren, die nicht vom Altgerät umschlossen sind, sowie Lampen, die zerstörungsfrei entnommen werden können und führen diese einer separaten Sammlung zu.

## ● Service

### DE Service Deutschland

Tel.: 0800 5435 111

E-Mail: owim@lidl.de

### AT Service Österreich

Tel.: 0800 292726

E-Mail: owim@lidl.at

### CH Service Schweiz

Tel.: 0800562153















E-Mail: owim@lidl.ch



<b>Warnings and symbols used</b> .....	Page 15
<b>Introduction</b> .....	Page 16
Intended use. ....	Page 16
Description of parts .....	Page 16
Technical data .....	Page 16
<b>Safety instructions</b> .....	Page 16
<b>Before first use</b> .....	Page 19
<b>Operation</b> .....	Page 19
Placing the product .....	Page 19
Boiling water .....	Page 20
<b>Cleaning and care</b> .....	Page 20
Cleaning. ....	Page 20
Care. ....	Page 20
<b>Disposal</b> .....	Page 20
<b>Service</b> .....	Page 20

## Warnings and symbols used

The following warnings are used in this user manual and on the packaging:

	<p><b>DANGER!</b> This symbol in combination with the signal word “Danger” marks a high-risk hazard that if not prevented could result in death or serious injury.</p>	 Alternating current/voltage
		 Hertz (supply frequency)
		 Watts
	<p><b>WARNING!</b> This symbol in combination with the signal word “Warning” marks a medium-risk hazard that if not prevented could result in death or serious injury.</p>	 <b>NOTE:</b> This symbol in combination with “Note” provides additional useful information.
		 Use the product in dry indoor spaces only.
	<p><b>CAUTION!</b> This symbol in combination with the signal word “Caution” marks a low-risk hazard that if not prevented could result in minor or moderate injury.</p>	 Food safe This product has no adverse effect on taste or smell.
	Symbol for protective earth	 <b>Burn hazard!</b> This symbol indicates a hot surface.
	<p>Do not immerse the product in water or other liquids.</p>	 CE mark indicates conformity with relevant EU directives applicable for this product.
		 Safety Information Instructions for use

# GLASS KETTLE

## ● Introduction

This document is a shorter printed version of the complete instruction manual. By scanning the QR code, you will be taken straight to the Lidl service website ([www.lidl-service.com](http://www.lidl-service.com)) where you can view and download the complete instruction manual by entering the article number (IAN) 407702\_2207.

**WARNING!** Observe the complete instruction manual and safety notes to prevent personal injury and property damage. The short guide forms an integral part of this product. Prior to using the product, familiarize yourself with all operation and safety notes. Keep the short guide well preserved and if you hand the product on to third parties, all documentation should be passed on as well.

## ● Intended use

The product is intended only for boiling of fresh water.

The product is designed solely for domestic use. It is not intended for commercial use.

Any other use not mentioned in these instructions may cause a damage to the product or create a serious risk of injury.

The manufacturer accepts no liability for damages caused by improper use.

## ● Description of parts

Before reading, unfold the page containing the illustrations and familiarise yourself with all functions of the product.

- 1 Strainer
- 2 Lid
- 3 Lid opening button
- 4 Handle
- 5 I/O switch (on/off switch)
- 6 Power cord with power plug
- 7 Power cord guide
- 8 Power cord storage
- 9 Base
- 10 LED ring

- 11 Water gauge
- 12 Water kettle
- 13 Spout

## ● Technical data

Input voltage:	220–240 V~, 50–60 Hz
Power consumption:	2520–3000 W
Protection class:	I
Water kettle capacity:	1.7 l
Certification:	
HG09957:	GS (TÜV SÜD)
HG09957-BS:	-



## Safety instructions

**BEFORE USING THE PRODUCT, PLEASE FAMILIARISE YOURSELF WITH ALL OF THE SAFETY INFORMATION AND INSTRUCTIONS FOR USE! WHEN PASSING THIS PRODUCT ON TO OTHERS, PLEASE ALSO INCLUDE ALL THE DOCUMENTS!**

In the case of damage resulting from non-compliance with these operating instructions the guarantee claim becomes invalid! No liability is accepted for consequential damage! In the case of material damage or personal injury caused by incorrect handling or non-compliance with the safety instructions, no liability is accepted!

## Children and persons with disabilities



### **⚠ WARNING! RISK OF LOSS OF LIFE OR ACCIDENT TO INFANTS AND CHILDREN!**

- Never leave children unsupervised with the packaging material. The packaging material represents a danger of suffocation. Children frequently underestimate the dangers. Keep children away from the product and packaging material at all times.
- This product can be used by children aged from 8 years and above if they have been given supervision or instruction concerning use of the product in a safe way and if they understand the hazards involved.
- The product can be used by persons with reduced physical, sensory or mental capabilities or lack of experience and knowledge if they have been given supervision or instruction concerning use of the product in a safe way and understand the hazards involved.

- Cleaning and user maintenance shall not be made by children unless they are older than 8 and supervised.
- Keep the product and its cord out of reach of children aged less than 8 years.
- Children shall not play with the product.

**⚠ WARNING!** Risk of injury due to misuse.

### **Areas of use**

- This product is intended to be used in household and similar applications such as:
  - staff kitchen areas in shops, offices and other working environments;
  - farm houses;
  - in hotels, motels and other residential type environments;
  - bed and breakfast type environments.

### **Electrical safety**

**⚠ WARNING!** Avoid spillage on the power plug and on the base.

**⚠ DANGER! Risk of electric shock!** Never attempt to repair the product yourself. In case of malfunction, repairs are to be conducted by qualified personnel only.



**⚠️ WARNING! Risk of electric shock!** Do not immerse the product in water or other liquids. Never hold the product under running water.

**⚠️ WARNING! Risk of electric shock!** Never use a damaged product. Disconnect the product from the power supply and consult your retailer if the product is damaged.

**⚠️ WARNING! Risk of electric shock!** Do not set up the product next to a sink or in moist areas.

- Before connecting the product to the power supply, check that the voltage and current rating corresponds with the power supply details shown on the product's rating label.
- Only connect the product to a grounded power supply. Make sure the power plug is connected properly.
- To avoid damaging the power cord, do not squeeze, bend or chafe it on sharp edges. Keep it away from hot surfaces and open flames as well.

- If the supply cord is damaged, it must be replaced by the manufacturer, its service agent or similarly qualified persons in order to avoid a hazard.
- Pull the plug and not the cable itself to disconnect the product from the power supply.
- Connect the product to an easily reachable electrical outlet so that in case of an emergency the product can be unplugged immediately.
- This product is not intended to be operated by means of an external timer or separate remote-control system.
- Do not operate or touch the product with wet hands.

### **Fire/burn hazard and heat!**

■  **WARNING!  
HOT SURFACE!**

Keep children and pets away from the product while it is in operation or cooling down. The accessible parts are hot.

**⚠️ CAUTION!** The surfaces are liable to get hot during use.

**⚠️ Burn hazard!** The product surface is subject to residual heat for some time after use.

Do not touch the product's hot surfaces and beware of escaping steam. Hold the product by its handle only.

**⚠ Burn hazard!** Do not open the lid while the water is boiling. The product's lid must remain securely closed while the product is in use.

- If you notice any smoke or unusual noises, immediately disconnect the product from the power supply. Have the product checked by a specialist before continued use.

**⚠ WARNING!** Do not use the product if the water kettle shows cracks or other signs of damages.

## Placing the product

- The product must not be placed directly below a power supply.
- Always use the product on a flat, stable, clean, heat-resistant and dry surface.

## Operation

- The product shall only be used with the supplied base.

- Do not overfill the product. If the product is overfilled, boiling water may be ejected. Do not operate the product without water. The fill level of the product must be between the **MIN** and **MAX** marks on the water gauge.

## Cleaning and storage

- The product shall not be exposed to any dripping or splashing water.
- Disconnect the product from the power supply before cleaning and when not in use.
- Refer to the "Cleaning and care" section for instructions on how to clean the product.

## ● Before first use

- Remove all the packaging materials.
- Clean the product (see "Cleaning and care").

## ● Operation

**⚠ Danger of burns!** The lid [2] must remain closed when pouring hot water. Otherwise, hot water or steam could escape over the rim causing burns.

## ● Placing the product

- Keep the power cord [6] as short as possible. Wrap the excess power cord onto the cord storage [8] (bottom of the base [9]).
- Guide the power cord [6] through the power cord guide [7].
- Place the base [9] on an even, stable surface. Maintain a safe distance to walls and cupboards to avoid damages caused by rising steam.

## ● Boiling water

- Press the lid opening button **3** to open the lid **2**. Fill the water kettle **12** with water.
- Place the water kettle **12** onto the base **9**.
- Push the **I/O** switch **5** into the **I** position. The LED ring **10** (on the bottom of the water kettle **12**) lights up. The colour of the LED ring changes with the water temperature.
- The product automatically turns off when the water is boiled.

## ● Cleaning and care

**⚠ WARNING!** The product shall not be immersed in water or other liquids. Do not hold the product under running water.

- Always disconnect the product from the power supply before cleaning.
- Check the product prior to each use for visible signs of damage.

## ● Cleaning

- Do not use any abrasive, aggressive cleaners or hard brushes to clean the product.
- Clean the product with a slightly damp cloth. Use a mild detergent, if necessary.
- Rub all parts dry with a clean cloth.

## ● Care

### Cleaning the strainer **1**

- Rinse the strainer **1** with fresh water.



### Removing calcifications

Limescale reduces the efficiency of the product and increases energy consumption. Check the product regularly for limescale deposits.

- Fill the water kettle **12** with a vinegar solution (5 to 15 %).
- Push the **I/O** switch **5** into the **I** position. Wait for the product to turn off automatically.
- Let the solution remain in the water kettle **12** overnight. Discard the solution on the next day.
- Fill the water kettle **12** with clear water up to the **MAX** mark on the water gauge. Boil the water.
- After boiling, discard the water to remove any remaining scale and vinegar.

- Rinse the water kettle's **12** interior thoroughly with tap water.

## ● Disposal

The packaging is made of environmentally friendly materials, which you be disposed through your local recycling facilities.



Observe the marking of the packaging materials for waste separation, which are marked with abbreviations (a) and numbers (b) with following meaning: 1 - 7: plastics / 20 - 22: paper and fibreboard / 80 - 98: composite materials.

### Produkt:

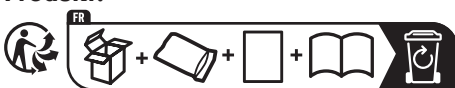

The product incl. accessories and packaging materials are recyclable and are subject to extended producer responsibility. Dispose them separately, following the illustrated Info-tri (sorting information), for better waste treatment. The Triman logo is valid in France only.



Contact your local refuse disposal authority for more details of how to dispose of your worn-out product.



To help protect the environment, please dispose of the product properly when it has reached the end of its useful life and not in the household waste. Information on collection points and their opening hours can be obtained from your local authority.

## ● Service

**GB Service Great Britain**  
Tel.: 08000569216  
E-Mail: owim@lidl.co.uk

**IE Service Ireland**  
Tel.: 1800 200736  
E-Mail: owim@lidl.ie



<b>Avertissements et symboles utilisés</b> .....	Page 22
<b>Introduction</b> .....	Page 23
Utilisation conforme aux prescriptions .....	Page 23
Description des pièces .....	Page 23
Données techniques .....	Page 23
<b>Consignes de sécurité</b> .....	Page 23
<b>Avant la première utilisation</b> .....	Page 27
<b>Fonctionnement</b> .....	Page 27
Positionnement du produit .....	Page 27
Bouillir de l'eau .....	Page 27
<b>Nettoyage et entretien</b> .....	Page 27
Nettoyage .....	Page 27
Entretien .....	Page 27
<b>Mise au rebut</b> .....	Page 28
<b>Service après-vente</b> .....	Page 28

## Avertissements et symboles utilisés

Les avertissements suivants sont utilisés dans ce mode d'emploi et sur l'emballage :

	<b>DANGER !</b> Ce symbole avec ce signal important de « Danger » indique un danger avec un risque élevé de blessures graves ou de mort si la situation dangereuse n'est pas évitée.		Courant alternatif/tension alternative
		<b>Hz</b>	Hertz (fréquence du secteur)
		<b>W</b>	Watt
	<b>AVERTISSEMENT !</b> Ce symbole avec ce signal important de « Avertissement » indique un danger avec un risque moyen de blessures graves ou de mort si la situation dangereuse n'est pas évitée.		<b>REMARQUE :</b> Ce symbole avec ce signal important de « Remarque » propose plus d'informations utiles.
			Utilisez le produit seulement à l'intérieur de locaux secs.
	<b>PRUDENCE !</b> Ce symbole avec ce signal important de « Prudence » indique un danger avec un risque faible de blessures légères à importantes si la situation dangereuse n'est pas évitée.		Convient pour les aliments Ce produit n'a aucune influence négative sur le goût ou l'odeur.
	Symbole pour terre de protection		<b>Risque de brûlures !</b> Ce symbole indique une surface chaude.
	Il est interdit de plonger le produit dans de l'eau ou tout autre liquide.	<b>CE</b>	Le marquage CE confirme la conformité aux directives de l'UE applicables au produit.
	Consignes de sécurité		Instructions de manipulation

# BOUILLLOIRE EN VERRE

## ● Introduction

Ce document est une version imprimée abrégée du mode d'emploi complet. En scannant le code QR, vous accédez directement à la page de service de Lidl ([www.lidl-service.com](http://www.lidl-service.com)), et en saisissant le numéro d'article (IAN) 407702\_2207, vous pouvez consulter et télécharger le mode d'emploi complet.

**AVERTISSEMENT !** Respectez le mode d'emploi complet et les consignes de sécurité afin d'éviter tout dommage corporel et matériel. Le guide de démarrage rapide fait partie intégrante de ce produit. Avant d'utiliser le produit, familiarisez-vous avec toutes les instructions d'utilisation et de sécurité. Conservez le guide de démarrage rapide dans un endroit sûr et remettez tous les documents lorsque vous transmettez le produit à un tiers.

## ● Utilisation conforme aux prescriptions

Ce produit est uniquement destiné à la cuisson d'eau potable.

Le produit est conçu exclusivement pour une utilisation domestique. Une utilisation commerciale n'est pas prévue.

Chaque autre utilisation non mentionnée dans ce mode d'emploi peut causer des dommages au produit ou blessures graves.

Le fabricant décline toute responsabilité pour les dommages résultant d'une utilisation inadéquate.

## ● Description des pièces

Avant de lire, dépliez la page attenante avec les illustrations. Familiarisez-vous avec toutes les fonctions du produit.

- 1 Filtre
- 2 Couvercle
- 3 Touche pour ouvrir le couvercle
- 4 Poignée
- 5 Interrupteur I/O (interrupteur marche/arrêt)
- 6 Cordon d'alimentation avec fiche de secteur
- 7 Passe-câble
- 8 Enrouleur de câble

- 9 Socle
- 10 Anneau avec LED
- 11 Indicateur du niveau d'eau
- 12 Bouilloire
- 13 Bec verseur

## ● Données techniques

Tension d'entrée :	220-240 V~, 50-60 Hz
Consommation d'énergie :	2520-3000 W
Classe de protection :	I
Contenance de la bouilloire :	1,7 l
Certification :	
HG09957:	GS (TÜV SÜD)
HG09957-BS:	-



## Consignes de sécurité

**AVANT LA PREMIÈRE UTILISATION DU PRODUIT, FAMILIARISEZ-VOUS AVEC TOUTES LES CONSIGNES DE SÉCURITÉ ET D'UTILISATION ! TRANSMETTEZ L'ENSEMBLE DES DOCUMENTS CONCERNANT LE PRODUIT LORSQUE VOUS LE CÉDEZ À UN TIERS !**

Tout dommage résultant du non-respect des instructions contenues dans le mode d'emploi entraîne la suppression de la garantie ! Toute responsabilité est déclinée pour des dommages consécutifs ! Nous déclinons toute responsabilité pour d'éventuels dommages aux biens et aux personnes dus à une manipulation non-conforme ou

au non-respect des consignes de sécurité !

## **Enfants et personnes atteintes d'un handicap**



### **⚠️ AVERTISSEMENT ! RISQUE MORTEL ET D'ACCIDENT POUR LES NOURRISSONS ET LES ENFANTS !**

- Prière de ne jamais laisser des enfants sans surveillance avec des matériaux d'emballage. Les matériaux d'emballage représentent un risque d'asphyxie. Les enfants sous-estiment souvent les dangers. Maintenez toujours les enfants hors de la portée des matériaux d'emballage et du produit.
- Ce produit peut être utilisé par des enfants de plus de 8 ans s'ils sont surveillés ou s'ils ont reçu des instructions concernant l'utilisation en toute sécurité du produit et ont compris les risques encourus.
- Ce produit peut être utilisé par des personnes ayant des capacités physiques, sensorielles ou mentales limitées ou ayant une expérience et/ou des connaissances réduites, uniquement si elles sont surveillées ou si elles ont reçu des instructions concernant

l'utilisation en toute sécurité du produit et ont compris les risques encourus.

- Le nettoyage et l'entretien réalisables par l'utilisateur ne doivent pas être effectués par des enfants, à moins qu'ils aient plus de 8 ans et qu'ils soient surveillés.
- Le produit et son cordon d'alimentation doivent être tenus hors de la portée des enfants de moins de 8 ans.
- Les enfants ne doivent pas jouer avec le produit.

**⚠️ AVERTISSEMENT !** Risque de blessures en cas d'utilisation inappropriée.

### **Domaines d'application**

- Ce produit a été conçu pour une utilisation domestique et des applications similaires, comme :
  - Cuisinettes dans des commerces, des bureaux et des environnements de travail similaires ;
  - Fermes ;
  - Hôtels, motels et autres auberges ;
  - Dans des chambres d'hôtes.

## Sécurité électrique

**⚠️ AVERTISSEMENT !** Évitez de renverser de l'eau sur la fiche de secteur ou le socle.

**⚠️ DANGER ! Risque d'électrocution !** N'essayez pas de réparer le produit par vous-même.

En cas de dysfonctionnement, les réparations doivent être effectuées par de la main d'œuvre qualifiée.

**⚠️ AVERTISSEMENT ! Risque d'électrocution !** Il est interdit de plonger le produit dans de l'eau ou tout autre liquide.

Prière de ne pas maintenir le produit sous l'eau courante.

**⚠️ AVERTISSEMENT ! Risque d'électrocution !** N'utilisez aucun produit endommagé. Débranchez le produit du réseau électrique et adressez-vous à votre commerçant s'il est endommagé.

**⚠️ AVERTISSEMENT ! Risque d'électrocution !** Ne positionnez pas le produit à côté d'éviers ou dans des endroits humides.

- Assurez-vous avant le branchement sur l'alimentation électrique que la tension et l'intensité du courant correspondent bien aux indications de l'étiquette signalétique du produit.
- Ne branchez le produit que sur une prise de courant mise à la terre. Assurez-vous que la fiche de secteur soit correctement branchée.
- Afin d'éviter tout endommagement du cordon d'alimentation, il est interdit de le coincer, de le plier ou de le faire passer sur des arêtes vives. Maintenez-le aussi à l'écart des surfaces chaudes et des flammes.
- Si le câble électrique de ce produit est endommagé, il doit être remplacé soit par le fabricant ou par son service après-vente ou soit par une main d'œuvre qualifiée afin d'éviter tout danger.
- Lorsque vous débranchez le produit du réseau électrique, tirez sur la fiche de secteur et non pas sur le cordon d'alimentation.



- Branchez le produit sur une prise de courant facilement accessible, afin que vous puissiez en cas d'urgence le débrancher immédiatement du réseau électrique.
- Le produit n'est pas prévu pour être utilisé avec une minuterie externe ou un système de télécommande séparé.
- Il est interdit d'utiliser ou de toucher le produit avec les mains mouillées.

### **Risque d'incendie/de brûlures et de dégagement de chaleur !**

#### ■ **AVERTISSEMENT ! SURFACE CHAUDE !**

Tenez les enfants et les animaux hors de la portée du produit pendant son fonctionnement ou lors de son refroidissement. Les pièces accessibles sont chaudes.

**⚠ PRUDENCE !** Les surfaces peuvent devenir chaudes durant l'utilisation.

**⚠ Risque de brûlures !** La surface du produit restera chaude pendant un certain temps après son utilisation. Ne touchez pas aux surfaces chaudes du produit. Attention aux sorties de vapeur chaude. Tenez le produit seulement par sa poignée.

### **⚠ Risque de brûlures !**

N'ouvrez pas le couvercle lorsque l'eau bout. Le couvercle du produit doit rester bien fermé durant le fonctionnement.

- Si de la fumée ou des bruits inhabituels apparaissent, débranchez immédiatement le produit du réseau électrique. Faites contrôler le produit par un technicien, avant de le réutiliser.

**⚠ AVERTISSEMENT !** N'utilisez pas le produit s'il est fissuré ou présente d'autres dommages.

### **Remarques sur le positionnement**

- Le produit ne doit pas être directement placé sous une prise électrique murale.
- Faites toujours fonctionner le produit sur une surface plane, stable, propre, résistante à la chaleur et sèche.

### **Instructions de fonctionnement**

- Le produit doit être utilisé seulement avec le socle fourni.

- Ne faites pas déborder le produit. Si le produit est trop rempli, de l'eau bouillante peut en sortir. Il est interdit d'utiliser le produit sans eau. Le niveau de contenance du produit à respecter doit être compris entre les repères **MIN** et **MAX** de la graduation.

## Nettoyage et rangement

- Le produit ne doit pas être exposé aux égouttements et projections d'eau.
- Débranchez le produit du réseau électrique lorsque vous ne l'utilisez pas et avant le nettoyage.
- Remarques sur le nettoyage du produit : voir « Nettoyage et entretien ».

## ● Avant la première utilisation

- Retirez tous les matériaux d'emballage.
- Nettoyez le produit (voir « Nettoyage et entretien »).

## ● Fonctionnement

- ⚠ **Risque de brûlures !** Le couvercle [2] doit être fermé lorsque vous versez de l'eau chaude. Sinon, de l'eau chaude ou de la vapeur risque de s'échapper par le bord et provoquer des brûlures.

## ● Positionnement du produit

- Maintenez le cordon d'alimentation [6] aussi court que possible. Faites passer le surplus du cordon d'alimentation dans l'enrouleur de câble [8] (sur le fond du socle [9]).
- Le cordon d'alimentation [6] doit être passé dans le passe-câble [7].

- Placez le socle [9] sur une surface plane et stable. Conservez une distance de sécurité des murs et placards afin d'éviter les dommages dus à la vapeur montante.

## ● Bouillir de l'eau

- Pour ouvrir le couvercle [2], appuyez sur la touche pour ouvrir le couvercle [3]. Remplissez la bouilloire [12] avec de l'eau.
- Placez la bouilloire [12] sur le socle [9].
- Appuyez sur l'interrupteur I/O [5] pour le mettre sur la position I. L'anneau avec LED [10] (sur le fond de la bouilloire [12]) s'allume. La couleur de l'anneau avec LED change avec la température de l'eau.
- Le produit s'éteint automatiquement lorsque l'eau bout.

## ● Nettoyage et entretien

- ⚠ **AVERTISSEMENT !** Il est interdit de plonger le produit dans de l'eau ou tout autre liquide. Prière de ne pas maintenir le produit sous l'eau courante.
- Avant chaque nettoyage, débranchez toujours le produit du réseau électrique.
- Contrôlez le produit avant chaque utilisation pour déceler des dommages visibles.

## ● Nettoyage

- N'utilisez jamais de produits de nettoyage soit agressifs soit récurants ou de brosses dures pour nettoyer le produit.
- Nettoyez le produit avec un chiffon légèrement humidifié. Si nécessaire, vous pouvez utiliser un liquide vaisselle doux.
- Essuyez toutes les pièces avec un chiffon propre jusqu'à séchage.

## ● Entretien

### Nettoyer le filtre [1]

- Rincez le filtre [1] à l'eau claire.

## Élimination du calcaire

Les dépôts de calcaire réduisent l'efficacité du produit et augmentent la consommation d'énergie. Vérifiez régulièrement le produit afin de détecter la présence de dépôts de calcaire.

- Remplissez la bouilloire [12] avec une solution au vinaigre (de 5 à 15 %).
- Appuyez sur l'interrupteur I/O [5] pour le mettre sur la position I. Attendez que le produit s'éteigne automatiquement.
- Laissez la solution de vinaigre agir dans la bouilloire [12] pendant la nuit. Jetez la solution le lendemain.
- Remplissez la bouilloire [12] avec de l'eau jusqu'au repère **MAX** situé sur la graduation. Faites bouillir l'eau.
- Jetez l'eau après l'ébullition afin d'éliminer les dépôts de calcaire et le reste de vinaigre.
- Rincez soigneusement l'intérieur de la bouilloire [12] avec de l'eau du robinet.



Afin de contribuer à la protection de l'environnement, veuillez ne pas jeter votre produit usagé dans les ordures ménagères, mais éliminez-le de manière appropriée. Pour obtenir des renseignements concernant les points de collecte et leurs horaires d'ouverture, vous pouvez contacter votre municipalité.

## ● **Service après-vente**

### FR **Service après-vente France**

Tél.: 0800904879

E-Mail: owim@lidl.fr

### BE **Service après-vente Belgique**

Tél.: 080071011

Tél.: 80023970 (Luxembourg)

E-Mail: owim@lidl.be

## ● **Mise au rebut**

L'emballage se compose de matières recyclables pouvant être mises au rebut dans les déchetteries locales.



Veuillez respecter l'identification des matériaux d'emballage pour le tri sélectif, ils sont identifiés avec des abréviations (a) et des chiffres (b) ayant la signification suivante : 1-7 : plastiques / 20-22 : papiers et cartons / 80-98 : matériaux composite.



## **Produit :**

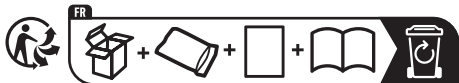

FR  
Cet appareil  
et ses accessoires  
se recyclent



À DÉPOSER  
EN MAGASIN

À DÉPOSER  
EN DÉCHÈTERIE

OU

Points de collecte sur [www.quefairemesdechets.fr](http://www.quefairemesdechets.fr)  
Privilégiez la réparation ou le don de votre appareil !

Le produit ainsi que les accessoires et les matériaux d'emballage sont recyclables et relèvent de la responsabilité élargie du producteur. Éliminez-les séparément, en suivant l'Info-tri illustrée, dans l'intérêt d'un meilleur traitement des déchets. Le logo Triman n'est valable qu'en France.















Votre mairie ou votre municipalité vous renseigneront sur les possibilités de mise au rebut des produits usagés.

<b>Gebruikte waarschuwingen en symbolen</b> .....	Pagina 30
<b>Inleiding</b> .....	Pagina 31
Beoogd gebruik .....	Pagina 31
Onderdelenbeschrijving .....	Pagina 31
Technische gegevens .....	Pagina 31
<b>Veiligheidsaanwijzingen</b> .....	Pagina 31
<b>Voor het eerste gebruik</b> .....	Pagina 35
<b>Bediening</b> .....	Pagina 35
Product neerzetten .....	Pagina 35
Water koken .....	Pagina 35
<b>Schoonmaken en onderhoud</b> .....	Pagina 35
Schoonmaken .....	Pagina 35
Onderhoud .....	Pagina 36
<b>Afvoer</b> .....	Pagina 36
<b>Service</b> .....	Pagina 36

## Gebruikte waarschuwingen en symbolen

In deze gebruiksaanwijzing en op de verpakking worden de volgende waarschuwingen gebruikt:

	<p><b>GEVAAR!</b> Dit symbool met de aanduiding "Gevaar" duidt op een groot risico op gevaar dat, indien niet vermeden, zware verwondingen of de dood tot gevolg kan hebben.</p>		Wisselstroom/-spanning
		<b>Hz</b>	Hertz (netfrequentie)
		<b>W</b>	Watt
	<p><b>WAARSCHUWING!</b> Dit symbool met de aanduiding "Waarschuwing" betekent een middelmatig risico op gevaar dat, indien niet vermeden, zware verwondingen of de dood tot gevolg kan hebben.</p>		<p><b>TIP:</b> Dit symbool met de aanduiding "Tip" duidt op verdere nuttige informatie.</p>
			Gebruik het product alleen in droge binnenruimtes.
	<p><b>VOORZICHTIG!</b> Dit symbool met de aanduiding "Voorzichtig" duidt op een klein risico op gevaar dat, indien niet vermeden, kan leiden tot kleine of middelgrote verwondingen.</p>		<p>Geschikt voor levensmiddelen Dit product heeft geen negatieve effecten op smaak of geur.</p>
	<p>Symbool voor aardverbinding</p>		<p><b>Verbrandingsgevaar!</b> Dit symbool geeft aan dat er een heet oppervlak aanwezig is.</p>
	<p>Dompel het product nooit onder in water of andere vloeistoffen.</p>	<b>CE</b>	<p>Het CE-teken bevestigt dat het product voldoet aan de betreffende EU-richtlijnen.</p>
	<p>Veiligheidsinstructies</p>		
	<p>Instructies</p>		

# GLAZEN WATERKOKER

## ● Inleiding

Bij dit document gaat het om een verkorte versie van de volledige gebruiksaanwijzing. Door het scannen van de QR-code komt u direct op de Lidl-Service-pagina ([www.lidl-service.com](http://www.lidl-service.com)) en kunt u door het invoeren van het artikelnummer (IAN) 407702\_2207 de volledige gebruiksaanwijzing bekijken en downloaden.

**WAARSCHUWING!** Neem de volledige gebruiksaanwijzing en de veiligheidsinstructies in acht om verwondingen en materiële schade te vermijden. De beknopte handleiding is een onderdeel van dit product. Maak u voor het gebruik van het product vertrouwd met alle bedienings- en veiligheidsinstructies. Bewaar de beknopte handleiding goed en overhandig ook alle documenten als u het product aan derden geeft.

## ● Beoogd gebruik

Dit product is uitsluitend bestemd voor het koken van drinkwater.

Het product is uitsluitend bestemd voor persoonlijk gebruik thuis. Het product is niet bestemd voor commercieel gebruik.

Elk ander, niet in deze handleiding vermeld gebruik kan leiden tot schade aan het product of tot zware verwondingen.

De fabrikant aanvaardt geen aansprakelijkheid voor schade als gevolg van ondeskundig gebruik.

## ● Onderdelenbeschrijving

Vouw voor het lezen de uitklapbare bladzijde met tekeningen uit. Maak u vertrouwd met alle functies van het product.

- 1 Filter
- 2 Deksel
- 3 Toets om het deksel te openen
- 4 Greep
- 5 I/O-schakelaar (aan/uit-schakelaar)
- 6 Aansluitsnoer met netstekker
- 7 Kabeldoorvoer
- 8 Kabelhaspel

- 9 Voet
- 10 LED-ring
- 11 Waterstandsandauiding
- 12 Waterkoker
- 13 Tuit

## ● Technische gegevens

Voedingsspanning:	220-240 V~, 50-60 Hz
Energieverbruik:	2520-3000 W
Beschermingsklasse:	I
Volume waterkoker:	1,7 l
Certificering:	
HG09957:	GS (TÜV SÜD)
HG09957-BS:	-



## Veiligheidsaanwijzingen

**ZORG ERVOOR DAT U,  
VOORDAT U HET PRODUCT  
VOOR HET EERST GEBRUIKT,  
VERTROUWD BENT MET  
ALLE VEILIGHEIDS- EN  
BEDIENINGSAANWIJZINGEN!  
OVERHANDIG ALLE  
DOCUMENTATIE ALS U HET  
PRODUCT DOORGEEFT AAN  
EEN DERDE!**

De garantie vervalt in geval van schade veroorzaakt door het niet volgen van deze gebruiksaanwijzing! Wij aanvaarden geen aansprakelijkheid voor gevolgschade! Er wordt geen aansprakelijkheid aanvaard voor schade aan eigendommen of letsel veroorzaakt door onjuist gebruik

of het niet opvolgen van de veiligheidsaanwijzingen!

## **Kinderen en personen met beperkingen**



### **⚠ WAARSCHUWING! LEVENSGEVAAR EN GEVAAR VOOR ONGEVALLEN VOOR (KLEINE) KINDEREN!**

- Laat kinderen nooit zonder toezicht achter met het verpakkingsmateriaal. Gevaar voor verstikking door het verpakkingsmateriaal. Kinderen onderschatten gevaren vaak. Houd kinderen altijd uit de buurt van het product en het verpakkingsmateriaal.
- Dit product mag door kinderen vanaf 8 jaar gebruikt worden als ze onder supervisie staan of geïnstrueerd zijn wat betreft veilig gebruik van het product en begrepen hebben welke gevaren uit dat gebruik voortvloeien.
- Dit product mag alleen door personen met verminderde fysieke, sensorische of geestelijke vermogens of gebrek aan ervaring en/of kennis gebruikt worden als ze onder supervisie staan of geïnstrueerd zijn wat betreft veilig gebruik

van het product en begrepen hebben welke gevaren uit dat gebruik voortvloeien.

- Schoonmaken en onderhoud mogen niet door kinderen worden verricht tenzij zij 8 jaar of ouder zijn en onder toezicht staan.
- Het product en het aansluitnoer moeten uit de buurt worden gehouden van kinderen die jonger zijn dan 8 jaar.
- Kinderen mogen niet met het product spelen.

**⚠ WAARSCHUWING!** Gevaar voor verwondingen bij onjuist gebruik.

## **Toepassingen**

- Dit product is bestemd om in het huishouden en op vergelijkbare plaatsen gebruikt te worden, zoals:
  - Theekeukens in de detailhandel, op kantoor en op vergelijkbare arbeidsplaatsen;
  - Boerderijen;
  - Hotels, motels en andere onderkomens;
  - Bed-and-breakfasts.

## Elektrische veiligheid

### **⚠ WAARSCHUWING!**

Voorkom dat er water op de netstekker of de voet terecht komt.

### **⚠ GEVAAR! Kans op elektrische schokken!**

Probeer niet het product zelf te repareren.

In geval van een storing mogen reparaties alleen door gekwalificeerde vaklieden worden uitgevoerd.

### **⚠ WAARSCHUWING! Kans op elektrische schokken!**

Dompel het product niet onder in water of in andere vloeistoffen.

Houd het product niet onder stromend water.

### **⚠ WAARSCHUWING! Kans op elektrische schokken!**

Gebruik het product nooit als het is beschadigd. Koppel het product los van het elektriciteitsnet en neem contact op met uw verkoper als het beschadigd mocht zijn.

### **⚠ WAARSCHUWING! Kans op elektrische schokken!**

Zet product niet neer naast een gootsteen of op vochtige plekken.

- Controleer voor aansluiting op de stroomvoorziening of de spanning en de stroomsterkte overeenkomen met wat vermeld is op het typeplaatje van het product.
- Sluit het product uitsluitend aan op een geaard stopcontact. Vergewis uzelf ervan dat de netstekker goed in het stopcontact is gestoken.
- Kneus of buig het aansluitsnoer niet om beschadigingen te voorkomen en zorg ervoor dat het niet over scherpe randen hangt. Houd het ook uit de buurt van hete oppervlakken en open vuur.
- Als het aansluitsnoer van dit product beschadigd is, moet dit, om gevaar te vermijden, door de fabrikant, zijn klantendienst of een vergelijkbaar gekwalificeerd persoon vervangen worden.
- Als u het product los wilt koppelen van het elektriciteitsnet, trek dan aan de netstekker en niet aan het aansluitsnoer.



- Sluit het product aan op een gemakkelijk bereikbaar stopcontact zodat het in geval van nood snel van het elektriciteitsnet kan worden losgekoppeld.
- Het product is niet bestemd om te worden gebruikt met een externe timer of een aparte afstandsbediening.
- Gebruik het product niet en raak het niet aan als uw handen nat zijn.

### **Kans op brand/brandwonden en hitte!**

-  **WAARSCHUWING! HEET OPPERVLAK!**  
Houd kinderen uit de buurt van het product als het gebruikt wordt of als het afkoelt. Onderdelen die aangeraakt kunnen worden, zijn heet.

**⚠ VOORZICHTIG!** Er zijn oppervlakken die tijdens het gebruik heet kunnen worden.

**⚠ Kans op verbrandingen!**  
De buitenkant van het product blijft na gebruik van het product nog enige tijd heet. Raak geen hete oppervlakken van het product aan. Blijf uit de buurt van uit het product ontsnappende hete stoom. Houd het product alleen vast aan de handgreep.

### **⚠ Kans op verbrandingen!**

Open het deksel niet als het water kookt. Het deksel van het product moet tijdens gebruik van het product absoluut gesloten blijven.

- Bij rook en ongewone geluiden moet het product direct van het elektriciteitsnet worden losgekoppeld. Laat het product in een dergelijk geval door een vakman controleren voordat u het opnieuw gebruikt.

### **⚠ WAARSCHUWING!**

Gebruik het product niet als er scheuren in de waterkoker zitten of er andere beschadigingen te zien zijn.

### **Tips voor het neerzetten**

- Het product mag niet direct onder een stopcontact in een muur worden neergezet.
- Gebruik het product alleen op een vlakke, stabiele, schone, hittebestendige en droge ondergrond.

### **Gebruik**

- Het product mag alleen gebruikt worden met de meegeleverde voet.

- Doe niet teveel water in het product. Als er teveel water in het product gedaan is, kan kokend water uit het product ontsnappen. Gebruik het product niet zonder dat er water in gedaan is. Er moet zoveel water in het product worden gedaan dat het waterniveau zich tussen de **MIN**- en **MAX**-markeringen van de meetschaal bevindt.

## Schoonmaken en opbergen

- Het product mag niet worden blootgesteld aan waterdruppels of -spatten.
- Als het product niet wordt gebruikt of schoongemaakt, koppel het dan los van het elektriciteitsnet.
- Raadpleeg voor tips over hoe het product schoon te maken de sectie "Schoonmaken en onderhoud".

## ● Voor het eerste gebruik

- Verwijder al het verpakkingsmateriaal.
- Maak het product schoon (zie "Schoonmaken en onderhoud").

## ● Bediening

- ⚠ **Kans op verbrandingen!** Het deksel **[2]** moet bij het uitgieten van heet water gesloten zijn. Anders kan heet water of stoom over de rand naar buiten komen en verbrandingen veroorzaken.

## ● Product neerzetten

- Houd het aansluitsnoer **[6]** zo kort mogelijk. Wikkel het teveel aan aansluitsnoer om de kabelhaspel **[8]** (aan de onderkant van de voet **[9]**).
- Trek het aansluitsnoer **[6]** door de kabeldoorvoer **[7]**.
- Plaats de voet **[9]** op een horizontaal, stabiel oppervlak. Zorg voor een veilige afstand tot muren en kasten om schade door naar buiten komende stoom te voorkomen.

## ● Water koken

- Druk op de toets om het deksel te openen **[3]** om het deksel **[2]** te openen. Vul de waterkoker **[12]** met water.
- Plaats de waterkoker **[12]** op de voet **[9]**.
- Zet de **I/O**-schakelaar **[5]** in de **I**-stand. De LED-ring **[10]** aan de onderkant van de waterkoker **[12]** gaat branden. De kleur van de LED-ring verandert met de temperatuur van het water.
- Het product schakelt zichzelf automatisch uit als het water kookt.

## ● Schoonmaken en onderhoud

- ⚠ **WAARSCHUWING!** Dompel het product niet onder in water of in andere vloeistoffen. Product niet onder stromend water houden.
- Koppel het product, voordat u het schoon gaat maken, altijd los van het elektriciteitsnet.
- Controleer het product ieder keer dat u het gebuikt op zichtbare schade.

## ● Schoonmaken

- Gebruik voor het schoonmaken van het product geen schuurmiddelen, agressieve schoonmaakmiddelen of harde borstels.
- Maak het apparaat schoon met een enigszins vochtig doekje. Indien nodig kan een mild schoonmaakmiddel worden gebruikt.
- Wrijf alle onderdelen met een schone doek droog.

## ● Onderhoud

### Filter 1 schoonmaken

- Spoel de filter 1 uit met schoon water.

### Kalkaanslag verwijderen

Kalkaanslag vermindert de efficiëntie van het product en verhoogt het energieverbruik.

Controleer het product regelmatig op kalkaanslag.

- Vul de waterkoker 12 met een azijnoplossing (5 tot 15 %).
- Zet de I/O-schakelaar 5 in de I-stand. Wacht totdat het product zichzelf automatisch uitschakelt.
- Laat de azijnoplossing de gehele nacht op de waterkoker 12 inwerken. Spoel de oplossing de volgende dag weg.
- Vul de waterkoker 12 tot de MAX-aanduiding op de meetschaal met schoon water. Breng het water aan de kook.
- Spoel het water, nadat het gekookt heeft, weg om eventueel aanwezige kalkafzettingen en resten azijnzuur te verwijderen.
- Spoel de binnenkant van de waterkoker 12 van binnen goed uit met leidingwater.

## ● Afvoer

De verpakking bestaat uit milieuvriendelijke grondstoffen die u via de plaatselijke recyclingcontainers kunt afvoeren.



Neem de aanduiding van de verpakingsmaterialen voor de afvalscheiding in acht. Deze zijn gemarkeerd met de afkortingen (a) en een cijfers (b) met de volgende betekenis: 1-7: kunststoffen / 20-22: papier en vezelplaten / 80-98: composietmaterialen.

### Product:



Het product, waaronder het toebehoren, en de verpakingsmaterialen kunnen worden gerecycled en zijn onderhevig aan een uitgebreide verantwoordelijkheid van de fabrikant. Gooi ze apart weg, overeenkomstig de aangegeven Info-tri (informatie over afvalscheiding), voor een beter afvalbeheer. Het Triman-logo geldt alleen voor Frankrijk.



Informatie over de mogelijkheden om het uitgediende product na gebruik te verwijderen, verstrekt uw gemeentelijke overheid.



Gooi het afgedankte product omwille van het milieu niet weg via het huisvuil, maar geef het af bij het daarvoor bestemde depot of het gemeentelijke milieupark. Over afgifteplaatsen en hun openingstijden kunt u zich bij uw aangewezen instantie informeren.

## ● Service

### Service Nederland

Tel.: 0800022537  
E-Mail: owim@lidl.nl

### Service België



Tél.: 080071011  
Tél.: 80023970 (Luxemburg)  
E-Mail: owim@lidl.be



<b>Używane ostrzeżenia i symbole</b> .....	Strona 38
<b>Wstęp</b> .....	Strona 39
Użytkowanie zgodne z przeznaczeniem .....	Strona 39
Opis części .....	Strona 39
Dane techniczne .....	Strona 39
<b>Instrukcje bezpieczeństwa</b> .....	Strona 39
<b>Przed pierwszym użyciem</b> .....	Strona 43
<b>Obsługa</b> .....	Strona 43
Ustawianie produktu .....	Strona 43
Gotowanie wody .....	Strona 43
<b>Czyszczenie i konserwacja</b> .....	Strona 43
Czyszczenie .....	Strona 43
Konserwacja .....	Strona 43
<b>Utylizacja</b> .....	Strona 44
<b>Serwis</b> .....	Strona 44

## Używane ostrzeżenia i symbole

W tej instrukcji i na opakowaniu używane są poniższe ostrzeżenia:

	<p><b>NIEBEZPIECZEŃSTWO!</b> Ten symbol ze słowem „Niebezpieczeństwo” wskazuje na zagrożenie o wysokim stopniu ryzyka, które, jeśli się go nie uniknie, spowoduje śmierć lub poważne obrażenia.</p>	 Prąd przemienny/napięcie przemiennie
		 Herc (częstotliwość sieciowa)
		 Wat
	<p><b>OSTRZEŻENIE!</b> Ten symbol ze słowem „Ostrzeżenie” wskazuje na zagrożenie o średnim stopniu ryzyka, które, jeśli się go nie uniknie, spowoduje śmierć lub poważne obrażenia.</p>	 <b>RADA:</b> Ten symbol ze słowem „Rada” zawiera dalsze użyteczne informacje.
		 Produkt stosować tylko w pomieszczeniach suchych.
	<p><b>OSTROŻNIE!</b> Ten symbol ze słowem „Ostrożnie” wskazuje na zagrożenie o niskim stopniu ryzyka, które, jeśli się go nie uniknie, spowoduje małe lub umiarkowane obrażenia.</p>	 Bezpieczna żywność Ten produkt nie ma negatywnego wpływu na smak lub zapach.
	Symbol uziemienia ochronnego	 <b>Ryzyko poparzenia!</b> Ten symbol sygnalizuje gorącą powierzchnię.
	Nie zanurzać produktu w wodzie ani w innych cieczach.	 Znak CE potwierdza zgodność z dyrektywami UE mającymi zastosowanie do produktu.
	Wskazówki bezpieczeństwa Instrukcja postępowania	

# **SZKLANY CZAJNIK ELEKTRYCZNY**

## ● **Wstęp**

Niniejszy dokument jest skróconą, wydrukowaną wersją kompletnej instrukcji obsługi. Zeskanowanie kodu QR przeniesie Cię bezpośrednio na stronę serwisu Lidl ([www.lidl-service.com](http://www.lidl-service.com)) i po wpisaniu numeru artykułu (IAN) 407702\_2207 będziesz mógł/a obejrzeć i pobrać pełną instrukcję obsługi.

**OSTRZEŻENIE!** Należy przestrzegać kompletnej instrukcji obsługi oraz wskazówek bezpieczeństwa, aby uniknąć obrażeń ciała i szkód materialnych. Skrócona instrukcja obsługi jest integralną częścią tego produktu. Przed użyciem produktu należy zapoznać się ze wszystkimi wskazówkami dotyczącymi obsługi i bezpieczeństwa. Zachować skróconą instrukcję a przy przekazaniu produktu osobom trzecim należy ją dotaczyć.

## ● **Użytkowanie zgodne z przeznaczeniem**

Produkt ten służy wyłącznie do gotowania wody pitnej.

Urządzenie nadaje się tylko do użytku domowego. Urządzenie nie nadaje się do użytku komercyjnego.

Każde inne użycie, które nie zostało wymienione w niniejszej instrukcji, może prowadzić do uszkodzenia produktu lub poważnych obrażeń.

Producent nie ponosi odpowiedzialności za szkody wynikłe z niewłaściwego użytkowania.

## ● **Opis części**

Przed przeczytaniem rozwinąć złożoną stronę z rysunkami. Zapoznać się ze wszystkimi funkcjami tego produktu.

- 1 Filtr
- 2 Pokrywa
- 3 Przycisk otwierania pokrywy
- 4 Uchwyt
- 5 Przełącznik I/O (wł./wył.)
- 6 Kabel zasilania i wtyczka sieciowa

- 7 Prowadnica kabla
- 8 Związacz kabla
- 9 Podstawa
- 10 Pierścień LED
- 11 Wskaźnik poziomu wody
- 12 Czajnik
- 13 Wylewka

## ● **Dane techniczne**

Napięcie wejściowe:	220-240 V~, 50-60 Hz
Pobór mocy:	2520-3000 W
Stopień ochrony:	I
Pojemność czajnika:	1,7 l

Certyfikat:	
HG09957:	GS (TÜV SÜD)
HG09957-BS:	-



## **Instrukcje bezpieczeństwa**

**PRZED PIERWSZYM UŻYCIEM  
PRODUKTU ZAPOZNAĆ  
SIĘ ZE WSZYSTKIMI  
INSTRUKCJAMI DOTYCZĄCYMI  
BEZPIECZEŃSTWA I  
OBSŁUGI! W PRZYPADKU  
PRZEKAZANIA PRODUKTU  
OSOBOM TRZECIM NALEŻY  
DOŁĄCZYĆ DO NIEGO PEŁNĄ  
DOKUMENTACJĘ!**

Nieprzestrzeganie niniejszej instrukcji obsługi spowoduje utratę gwarancji! Nie ponosimy żadnej odpowiedzialności w przypadku wystąpienia szkód wtórnych! Producent nie ponosi odpowiedzialności za obrażenia ciała i uszkodzenia mienia

wynikające z niezastosowania się do wskazówek bezpieczeństwa zawartych w niniejszej instrukcji obsługi!

## **Dzieci i osoby z ograniczeniami**



### **⚠️ OSTRZEŻENIE!**

## **ZAGROŻENIE ŻYCIA I NIEBEZPIECZEŃSTWO WYPADKU DLA MAŁYCH DZIECI I NIEMOWLĄT!**

- Nigdy nie pozostawiać małych dzieci bez nadzoru w pobliżu materiałów pakunkowych. Istnieje ryzyko uduszenia spowodowanego materiałami pakunkowymi. Dzieci często lekceważą zagrożenia. Dzieci należy zawsze trzymać z daleka od produktu i materiałów opakowaniowych.
- Ten produkt może być używany przez dzieci w wieku od 8 lat, jeśli są one pod nadzorem lub zostały poinstruowane w zakresie bezpiecznego użytkowania produktu i zrozumiały wynikające z tego niebezpieczeństwa.
- Ten produkt może być używany przez osoby o ograniczonej sprawności fizycznej, sensorycznej lub umysłowej

albo bez doświadczenia i/ lub wiedzy pod warunkiem, że będą nadzorowane lub zostaną poinstruowane odnośnie bezpiecznego korzystania z urządzenia i zrozumieją wynikające z tego zagrożenia.

- Czyszczenie i konserwacja przez użytkownika nie mogą być wykonywane przez dzieci, chyba że mają one 8 lat lub więcej i są nadzorowane.
- Produkt i kabel zasilania należy trzymać z dala od dzieci poniżej 8 lat.
- Dzieci nie mogą bawić się z produktem.

**⚠️ OSTRZEŻENIE!** Ryzyko obrażeń w wyniku niewłaściwego użytkowania.

## **Obszary zastosowań**

- Ten produkt został zaprojektowany do użytku w gospodarstwach domowych i podobnych miejscach, takich jak:
  - Pracownicze strefy kuchenne w sklepach, biurach i innych miejscach pracy;
  - Gospodarstwach rolnych;
  - Hotelach, motelach i hostelach;
  - Pensjonatach.

## **Bezpieczeństwo elektryczne**

**⚠️ OSTRZEŻENIE!** Dopilnować, aby woda nie pryskała na wtyczkę sieciową ani podstawę stykową.

### **⚠️ NIEBEZPIECZEŃSTWO!**

#### **Ryzyko porażenia prądem!**

Nigdy nie naprawiać produktu samodzielnie.

W razie awarii naprawy mogą być wykonywane wyłącznie przez wykwalifikowany personel.

### **⚠️ OSTRZEŻENIE! Ryzyko porażenia prądem!**

Produktu nie wolno zanurzać w wodzie ani w innych cieczach. Nie trzymać produktu pod bieżącą wodą.

### **⚠️ OSTRZEŻENIE! Ryzyko porażenia prądem!**

Nie używać uszkodzonego produktu. Odłączyć urządzenie od źródła zasilania i skontaktować się ze sprzedawcą, jeśli jest uszkodzone.

### **⚠️ OSTRZEŻENIE! Ryzyko porażenia prądem!**

Nie stawiać produktu obok umywalki ani w wilgotnych miejscach.

- Przed podłączeniem do źródła zasilania upewnić się, że napięcie i prąd zasilania odpowiadają danym podanym na tabliczce znamionowej urządzenia.
- Urządzenie podłączać wyłącznie do uziemionego gniazdka elektrycznego. Upewnić się, że wtyczka sieciowa jest prawidłowo włożona do gniazdka sieciowego.
- Aby uniknąć uszkodzenia kabla zasilania, nie należy go skręcać, zginać ani też przesuwając po ostrych krawędziach. Kabel zasilania trzymać z dala od gorących powierzchni i otwartego ognia.
- W przypadku uszkodzenia kabla zasilania tego produktu musi on zostać wymieniony przez producenta lub jego serwis klientowski lub też osobę posiadającą podobne kwalifikacje. Pozwoli to uniknąć zagrożeń.
- Aby odłączyć produkt od źródła zasilania, należy ciągnąć za wtyczkę sieciową, a nie za kabel zasilania.



- Urządzenie należy podłączać do łatwo dostępnego gniazdka elektrycznego, aby w nagłym wypadku możliwe było natychmiastowe odłączenie urządzenia.
- Urządzenie nie jest przeznaczone do użytku z zewnętrznym regulatorem czasowym lub oddzielnym systemem zdalnego sterowania.
- Nie używać ani nie dotykać produktu mokrymi rękami.

### **Ryzyko pożaru lub oparzeń i wysoka temperatura!**

-  **OSTRZEŻENIE!  
GORĄCA  
POWIERZCHNIA!**

Dzieci i zwierzęta domowe należy trzymać z dala od urządzenia, gdy pracuje lub stygnie. Dostępne części są gorące.

- ⚠ **OSTROŻNIE!** Powierzchnie mogą się nagrzewać w trakcie użycia.

### **⚠ Ryzyko poparzenia!**

Powierzchnie produktu pozostają gorące jeszcze przez pewien czas po użyciu. Nie dotykać żadnych gorących powierzchni produktu. Uważać na uciekającą gorącą parę. Trzymać produkt wyłącznie za uchwyt.

- ⚠ **Ryzyko poparzenia!** Nie otwierać pokrywki, podczas gdy woda się gotuje. Pokrywka produktu musi być dobrze zamknięta przez cały czas używania produktu.

- W przypadku zauważenia dymu lub dziwnych odgłosów natychmiast odłączyć urządzenie od źródła zasilania. Przed ponownym użyciem przekazać urządzenie specjalistom w celu sprawdzenia.

- ⚠ **OSTRZEŻENIE!** Nie używać czajnika, jeśli jest pęknięty lub uszkodzony w inny sposób.

### **Instrukcja instalacji**

- Urządzenia nie wolno umieszczać bezpośrednio pod ściennym gniazdkiem zasilania.
- Zawsze używać produktu na płaskiej, stabilnej, czystej, żaroodpornej i suchej powierzchni.

### **Na poziomie**

- Produkt należy stosować wyłącznie z dostarczoną podstawą stykową.
- Nie przepelniać urządzenia. W razie przepelnienia urządzenia może wylewać się z niego gotująca się woda. Nie używać produktu bez wody. Poziom napełnienia musi znajdować

się między oznaczeniami **MIN** oraz **MAX** widocznymi na skali.

## Czyszczenie i przechowywanie

- Urządzenie nie powinno być wystawiane na działanie kropeł lub bryzgów wody.
- Odłączyć urządzenie od zasilania przed czyszczeniem i gdy nie jest używane.
- Wskazówki dotyczące czyszczenia produktu: patrz część „Czyszczenie i konserwacja”.

### ● **Przed pierwszym użyciem**

- Usunąć wszystkie materiały pakunkowe.
- Wyczyścić produkt (patrz „Czyszczenie i konserwacja”).

### ● **Obsługa**

**⚠ Ryzyko poparzenia!** Podczas nalewania gorącej wody pokrywa [2] musi być zamknięta. W przeciwnym razie gorąca woda lub para mogłyby wydostać się przez obrotę i spowodować oparzenia.

### ● **Ustawianie produktu**

- Kabel zasilania [6] musi być możliwie jak najkrótszy. Nadmiar kabla zasilania należy nawinąć na zwijacz kabla [8] (pod spodem podstawki stykowej [9]).
- Poprowadzić kabel zasilania [6] przez prowadnicę kabla [7].
- Podstawę stykową [9] należy ustawić na równej i stabilnej powierzchni. Zachować bezpieczny odstęp od ścian i szaf, aby uniknąć szkód powodowych unoszącą się parą.

### ● **Gotowanie wody**

- Nacisnąć przycisk otwierania pokrywy [3], aby otworzyć pokrywę [2]. Czajnik [12] napełnić wodą.
- Czajnik [12] postawić na podstawie stykowej [9].
- Przełącznik I/O [5] ustawić w pozycji I. Pierścień LED [10] (na spodzie czajnika [12]) zaświeci się. Kolor pierścienia LED zmienia się wraz z temperaturą wody.
- Produkt wyłącza się automatycznie po ugotowaniu wody.

### ● **Czyszczenie i konserwacja**

- ⚠ OSTRZEŻENIE!** Produktu nie wolno zanurzać w wodzie ani w innych cieczach. Nie wkładać produktu pod bieżącą wodę.
- Przed czyszczeniem zawsze odłączyć produkt od źródła zasilania.
- Przed każdym użyciem sprawdzić urządzenie pod kątem widocznych uszkodzeń.

### ● **Czyszczenie**

- Do czyszczenia produktu nie należy używać żadnych materiałów ściernych, agresywnych roztworów ani twardych szczotek.
- Urządzenie czyścić lekko zwilżoną ściereczką. W razie potrzeby można użyć łagodnego detergentu.
- Wszystkie elementy wytrzeć do sucha czystą ściereczką.

### ● **Konserwacja**

#### **Czyszczenie filtra [1]**

- Przepłukać filtr [1] czystą wodą.

#### **Usuwanie zwapnień**

Osad wapienny zmniejsza skuteczność produktu i zwiększa zużycie energii. Regularnie sprawdzać produkt pod kątem osadów wapiennych.

- Czajnik [12] napełnić roztworem octu (5 do 15 %).
- Przełącznik I/O [5] ustawić w pozycji I. Zaczekać, aż produkt automatycznie się wyłączy.
- Roztwór octu pozostawić na noc w czajniku [12]. Następnego dnia wylać roztwór.

- Czajnik [12] napełnić czystą wodą do znaku **MAX** na skali. Zagotować wodę.
- Po zakończeniu gotowania należy wylać wodę, aby usunąć pozostałości osadu wapiennego oraz octu.
- Dokładnie wypłukać wewnątrz czajnika [12] wodą z kranu.

otwarcia udziela odpowiedni urząd.

## ● Serwis

**PL Serwis Polska**  
Tel.: 0080 0491 1946  
E-Mail: owim@lidl.pl



## ● Utylizacja

Opakowanie wykonane jest z materiałów przyjaznych dla środowiska, które można przekazać do utylizacji w lokalnym punkcie przetwarzania surowców wtórnych.



Przy segregowaniu odpadów prosimy zwrócić uwagę na oznakowanie materiałów opakowaniowych, oznaczone są one skrótami (a) i numerami (b) o następującym znaczeniu: 1-7: Tworzywa sztuczne / 20-22: Papier i tektura / 80-98: Materiały kompozytowe.

### Produkt:



Produkt, w tym akcesoria i materiały opakowaniowe, nadają się do recyklingu i podlegają rozszerzonej odpowiedzialności producenta. Wyrzucić je osobno, zgodnie z ilustracją przedstawiającą informacje o sortowaniu, aby zapewnić lepszą utylizację odpadów. Logo Triman jest ważne tylko dla Francji.



Informacji na temat możliwości utylizacji wykorzystanego produktu udziela urząd gminy lub miasta.













Z uwagi na ochronę środowiska nie wyrzucać urządzenia po zakończeniu eksploatacji do odpadów domowych, lecz prawidłowo zutylizować. Informacji o punktach zbiorczych i ich godzinach

<b>Použitá výstražná upozornění a symboly</b> .....	Strana 46
<b>Úvod</b> .....	Strana 47
Použití ke stanovenému účelu .....	Strana 47
Popis dílů .....	Strana 47
Technické údaje .....	Strana 47
<b>Bezpečnostní pokyny</b> .....	Strana 47
<b>Před prvním použitím</b> .....	Strana 50
<b>Obsluha</b> .....	Strana 50
Instalace výrobku .....	Strana 50
Vaření vody .....	Strana 50
<b>Čištění a péče</b> .....	Strana 50
Čištění .....	Strana 51
Péče .....	Strana 51
<b>Zlikvidování</b> .....	Strana 51
<b>Servis</b> .....	Strana 51

## Použitá výstražná upozornění a symboly

V tomto návodu k obsluze a na obalu jsou používána následující upozornění:

	<p><b>NEBEZPEČÍ!</b> Tento symbol se signální slovem „Nebezpečí“ označuje ohrožení s vysokým stupněm rizika, které má, pokud se mu nezabrání, za následek těžké zranění nebo smrt.</p>		<p>Střídavý proud/napětí</p>
	<p><b>VAROVÁNÍ!</b> Tento symbol se signální slovem „Varování“ označuje ohrožení se středním stupněm rizika, které může mít, pokud se mu nezabrání, za následek těžké zranění nebo smrt.</p>		<p><b>UPOZORNĚNÍ!</b> Tento symbol se signálním slovem „Upozornění“ poskytuje další užitečné informace.</p>
	<p><b>OPATRNĚ!</b> Tento symbol se signální slovem „Opatrně“ označuje ohrožení s nízkým stupněm rizika, které může mít, pokud se mu nezabrání, za následek malé nebo lehké zranění.</p>		<p>Bezpečné pro potraviny Tento výrobek nemá žádný negativní vliv na chuť a vůni.</p>
	<p>Symbol ochranného uzemnění</p>		<p><b>Nebezpečí popálenin!</b> Tento symbol upozorňuje horký povrch.</p>
	<p>Výrobek neponožte do vody nebo jiných kapalin.</p>		<p>Značka CE potvrzuje shodu se směrnicemi EU, které se na výrobek vztahují.</p>
	<p>Bezpečnostní upozornění Instrukce</p>		

# SKLENĚNÁ RYCHLOVARNÁ KONVICE

## ● Úvod

Tento dokument je zkrácenou tištěnou verzí kompletního návodu k obsluze. Naskenováním QR kódu se dostanete přímo na servisní stránku firmy Lidl ([www.lidl-service.com](http://www.lidl-service.com)) a můžete zadáním čísla artiklu (IAN) 407702\_2207 zobrazit a stáhnout kompletní návod k obsluze.

**VAROVÁNÍ!** Dodržujte kompletní návod k obsluze a bezpečnostní pokyny, aby nedošlo ke zranění osob a věcným škodám. Krátký návod k obsluze je nedílnou součástí tohoto produktu. Před použitím výrobku se seznamte se všemi obslužnými a bezpečnostními pokyny. Krátký návod k obsluze si dobře uschovejte a při předávání výrobku třetím osobám předejte i všechny dokumenty.

## ● Použití ke stanovenému účelu

Tento výrobek slouží pouze pro vaření pitné vody.

Tento výrobek je vhodný výhradně pro použití v soukromých domácnostech. Není určen ke komerčnímu použití.

Jakékoli jiné použití neuvedené v tomto návodu použití může vést k poškození výrobku nebo k těžkým zraněním.

Výrobce nepřebírá žádnou odpovědnost za škody způsobené neodborným použitím.

## ● Popis dílů

Rozložte před čtením poskládanou stránku s výkresy. Seznamte se se všemi funkcemi výrobku.

- 1 Filtr
- 2 Víko
- 3 Tlačítko k otevření víka
- 4 Rukojeť
- 5 I/O spínač (zap/vyp)
- 6 Přípojné vedení a síťová zástrčka
- 7 Vedení kabelu
- 8 Návin kabelu
- 9 Základna
- 10 LED kroužek

- 11 Ukazatel hladiny vody
- 12 Rychlovarná konvice
- 13 Výlevka

## ● Technické údaje

Vstupní napětí:	220–240 V~, 50–60 Hz
Příkon:	2520–3000 W
Ochranná třída:	I
Kapacita rychlovarné konvice:	1,7 l
Certifikace:	
HG09957:	GS (TÜV SÜD)
HG09957-BS:	-



## Bezpečnostní pokyny

**PŘED PRVNÍM POUŽITÍM VÝROBKU SE SEZNAMTE SE VŠEMI BEZPEČNOSTNÍMI A OBSLUŽNÝMI POKYNY! PŘI PŘEDÁNÍ VÝROBKU TŘETÍM OSOBÁM PŘEDEJTE ROVNĚŽ VEŠKERÉ PODKLADY!**

U škod způsobených nedodržením tohoto návodu na obsluhu zaniká záruční nárok! Za následné škody se nepřebírá žádná odpovědnost! Nepřebírá se žádná odpovědnost za škody na majetku nebo zranění způsobené neodbornou manipulací nebo nedodržením bezpečnostních pokynů!

## Děti a osoby se zdravotním omezením



### **VAROVÁNÍ!** **NEBEZPEČÍ SMRTI A NEHOD PRO BATOLATA A DĚTI!**

- Nikdy nenechejte děti bez dozoru s obalovým materiálem. Existuje nebezpečí udušení obalovým materiálem. Děti často podceňují nebezpečí. Děti držte mimo dosah výrobku a balicích materiálů.
- Tento výrobek může být používán dětmi od 8 let, když jsou pod dozorem nebo jsou poučeni o bezpečném používání přístroje a porozuměly nebezpečím, které z toho plynou.
- Tento výrobek může být používán osobami se sníženými fyzickými, smyslovými nebo mentálními schopnostmi nebo nedostatkem zkušeností a/ nebo znalostí, když jsou pod dozorem nebo jsou poučeny o bezpečném používání přístroje a porozuměly nebezpečím, které z toho plynou.
- Čištění a uživatelská údržba nesmí být prováděny dětmi, ledaže by byly staré 8 let nebo starší a byly pod dozorem.

- Chraňte výrobek a jeho přípojné vedení před dětmi mladšími než 8 let.
- Děti si nesmí s výrobkem hrát.

**VAROVÁNÍ!** Riziko zranění v důsledku nesprávného použití.

### **Oblasti použití**

- Tento výrobek byl koncipován pro použití v domácnosti a pro podobné aplikace, jako jsou:
  - Kuchyňky v maloobchodě, v kancelářích a v podobném pracovním prostředí;
  - Selská stavení;
  - Hotely, motely a jiné ubytovny;
  - Penziony se snídaní.

### **Elektrická bezpečnost**

**VAROVÁNÍ!** Zabraňte tomu, aby voda stříkala na síťovou zástrčku nebo podstavec.

### **VAROVÁNÍ! Riziko úrazu elektrickým proudem!**

Nepokoušejte se výrobek sami opravovat.

V případě poruchy smí opravy provádět výhradně kvalifikovaný personál.

### **VAROVÁNÍ! Riziko úrazu elektrickým proudem!**

Výrobek nesmí být ponořován do vody nebo jiných kapalin. Nedržte výrobek pod tekoucí vodou.

**⚠ VAROVÁNÍ! Riziko úrazu elektrickým proudem!** Poškozený výrobek nepoužívejte. Když je výrobek možná poškozen odpojte ho od elektrické sítě a obraťte se na svého prodejce.

**⚠ VAROVÁNÍ! Riziko úrazu elektrickým proudem!** Nestavte výrobek do blízkosti umyvadel nebo na vlhká místa.

- Před připojením k napájení se ujistěte, zda jsou napětí a proud v souladu s informacemi na typovém štítku výrobku.
- Spojíte výrobek výhradně s uzemněnou zásuvkou. Ujistěte se, že je síťová zástrčka řádně připojená.
- Aby nedošlo k poškození přípojného vedení, nemačkejte ho nebo ho neohýbejte a neved'te jej přes ostré hrany. Chraňte ho rovněž před horkými povrchy a otevřenými plameny.
- Když je síťové přípojné vedení tohoto výrobku poškozeno, musí být nahrazeno výrobcem nebo jeho zákaznickou službou nebo podobně kvalifikovanou osobou, aby se zabránilo ohrožení.

- Když odpojíte výrobek od elektrické sítě, tahejte za síťovou zástrčku, ne za přípojné vedení.
- Připojte výrobek na jednu vždy snadno přístupnou zásuvku, abyste mohli výrobek v případě nouze okamžitě odpojit od sítě.
- Výrobek není vhodný k provozu s pomocí externího časovače nebo samostatného dálkového ovládání.
- Nepoužívejte výrobek a nedotýkejte se ho mokřýma rukama.

### **Riziko požáru/popálení a teplo!**

■  **VAROVÁNÍ! HORKÝ POVRCH!**

Udržujte děti a zvířata mimo dosah výrobku, když je v provozu, nebo když se chladí. Přístupné části jsou horké.

**⚠ OPATRNĚ!** Povrchy se mohou během používání stát horkými.

**⚠ Riziko popálení!** Povrch výrobku zůstane po určité době po použití výrobku stále horký. Nedotýkejte se horkých povrchů výrobku. Dávejte pozor na unikající horkou páru. Držte výrobek jen za rukojeť.



**⚠ Riziko popálení!** Nikdy otevírejte víko, když se voda vaří. Víko výrobku musí být během provozu bezpečně uzavřeno.

- Pokud se objeví kouř nebo neobvyklý hluk, oddělte výrobek okamžitě od zásuvky. Nechte výrobek před dalším použitím zkontrolovat specialistou.

**⚠ VAROVÁNÍ!** Nepoužívejte výrobek, pokud má rychlovarná konvice praskliny nebo jiná poškození.

### Instalační pokyny

- Výrobek nesmí nainstalován bezprostředně pod zásuvkou.
- Provozujte výrobek vždy na rovné, stabilní, čisté, tepelně odolné a suché ploše.

### Provoz

- Výrobek smí být používán pouze s dodaným podstavcem.
- Výrobek nepřeplyňte. Je-li výrobek je přeplněn, mohla by uniknout vroucí voda. Výrobek neprovozujte bez vody. Stupeň plnění výrobku musí být mezi značkami **MIN** a **MAX** na stupnici.

### Čištění a skladování

- Výrobek nesmí být vystaven kapající nebo stříkající vodě.

- Oddělte výrobek od sítě po dobu jeho nepoužívání a před jeho čištěním.
- Pokyny k čištění výrobku: viz „Čištění a péče“.

### ● Před prvním použitím

- Odstraňte veškerý obalový materiál.
- Očistěte výrobek (viz „Čištění a péče“).

### ● Obsluha

**⚠ Riziko popálení!** Víko [2] musí být při vylévání horké vody uzavřeno. Jinak by mohla horká voda nebo pára vytéci přes okraj a způsobit popálení.

### ● Instalace výrobku

- Zachovejte přípojné vedení [6] co nejkratší. Přebytečné přípojné vedení naviňte na naviják kabelu [8] (v dolní části podstavce [9]).
- Veďte přípojné vedení [6] kabelovým vedením [7].
- Podstavec [9] postavte na rovný, stabilní povrch. Udržujte bezpečnou vzdálenost od stěn a skříní, aby nedošlo k poškození prostřednictvím vystupující páry.

### ● Vaření vody

- Stlačte tlačítko k otevření víka [3] a otevřete víko [2]. Rychlovarnou konvici [12] naplňte vodou.
- Postavte rychlovarnou konvici [12] na podstavec [9].
- Přepněte I/O spínač [5] stlačením do polohy I. LED kroužek [10] (v dolní části rychlovarné konvice [12]) svítí. Barva LED kroužku se mění s teplotou vody.
- Výrobek se automaticky vypne, když se voda vaří.

### ● Čištění a péče

- ⚠ VAROVÁNÍ!** Výrobek nesmí být ponořován do vody nebo jiných kapalin. Výrobek nedržte pod tekoucí vodou.
- Vždy oddělte výrobek před čištěním od sítě.

- Před každým použitím výrobek zkontrolujte na viditelná poškození.

## ● Čištění

- K čištění výrobku a jeho příslušenství nepoužívejte žádné abrazivní prostředky, agresivní roztoky nebo tvrdé kartáče.
- Čistíte výrobek lehce navlhčeným hadříkem. V případě potřeby použijte jemný saponát.
- Vyčistíte všechny díly suchým hadříkem dosucha.

## ● Péče

### Čištění filtru 1

- Vymyjte filtr 1 čistou vodou.

### Odstranění kalcifikace

Usazeniny vápníku snižují účinnost výrobku a zvyšují spotřebu energie. Výrobek pravidelně kontrolujte na usazeniny vodního kamene.

- Rychlovarnou konvici 12 naplňte octovým roztokem (5 až 15 %).
- Přepněte I/O spínač 5 stlačením do polohy I. Počkejte, až se výrobek automaticky vypne.
- Nechte octový roztok působit v rychlovarné konvici 12 přes noc. Roztok další den vylijte.
- Naplňte rychlovarnou konvici 12 čistou vodou až po značku **MAX** na stupnici. Vodu svařte.
- Vodu po vaření vylijte, abyste odstranili případně existující usazeniny nebo zbytky octa.
- Vnitřek rychlovarné konvice 12 důkladně opláchněte vodou z vodovodu.

## ● Zlikvidování

Obal se skládá z ekologických materiálů, které můžete zlikvidovat prostřednictvím místních sběrů recyklovatelných materiálů.



Při třídění odpadu se řiďte podle označení obalových materiálů zkratkami (a) a čísly (b), s následujícím významem: 1–7: umělé hmoty / 20–22: papír a lepenka / 80–98: složené látky.

## Výrobek:

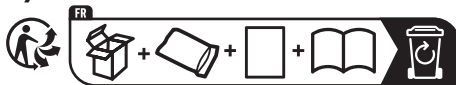

Výrobek vč. příslušenství a obalové materiály jsou recyklovatelné a podléhají rozšířené odpovědnosti výrobce. Likvidujte je odděleně podle ilustrovaných Info-tri (informace o třídění), abyste mohli lépe nakládat s odpady. Logo Triman platí jen pro Francii.



O možnostech likvidace vysloužilých zařízení se informujte u správy vaší obce nebo města.



V zájmu ochrany životního prostředí vysloužilý výrobek nevyhazujte do domovního odpadu, ale předejte k odborné likvidaci. O sběrnách a jejich otevíracích hodinách se můžete informovat u příslušné správy města nebo obce.

## ● Servis

**CZ Servis Česká republika**

Tel.: 800 600632











E-Mail: owim@lidl.cz



<b>Použité výstražné upozornenia a symboly</b> .....	Strana 53
<b>Úvod</b> .....	Strana 54
Použitie v súlade s určením. ....	Strana 54
Rozsah dodávky. ....	Strana 54
Popis súčiastok .....	Strana 54
Technické údaje .....	Strana 54
<b>Bezpečnostné upozornenia</b> .....	Strana 54
<b>Pred prvým použitím</b> .....	Strana 57
<b>Obsluha</b> .....	Strana 57
Inštalácia produktu. ....	Strana 58
Varenie vody .....	Strana 58
<b>Čistenie a starostlivosť</b> .....	Strana 58
Čistenie .....	Strana 58
Starostlivosť .....	Strana 58
<b>Likvidácia</b> .....	Strana 58
<b>Servis</b> .....	Strana 59

## Použité výstražné upozornenia a symboly

V tejto príručke a na obale sa používajú nasledujúce upozornenia:

	<b>NEBEZPEČENSTVO!</b> Tento symbol so signálnym slovom „Nebezpečenstvo“ označuje nebezpečenstvo s vysokým stupňom rizika, ktoré, ak sa mu nevyhnete, bude mať za následok smrť alebo vážne zranenie.		Striedavý prúd/striedavé napätie
		<b>Hz</b>	Hertz (sieťová frekvencia)
		<b>W</b>	Watt
	<b>VÝSTRAHA!</b> Tento symbol so signálnym slovom „Výstraha“ označuje nebezpečenstvo so stredným stupňom rizika, ktoré, ak sa mu nevyhnete, bude mať za následok vážne zranenie alebo smrť.		<b>UPOZORNENIE:</b> Tento symbol so signálnym slovom „Upozornenie“ ponúka ďalšie užitočné informácie.
			Produkt používajte len v suchých interiéroch.
	<b>POZOR!</b> Tento symbol so signálnym slovom „Pozor“ označuje nebezpečenstvo s nízkym stupňom rizika, ktoré, ak sa mu nevyhnete, bude mať za následok ľahké alebo stredne ťažké zranenie.		Bezpečný pre potraviny Tento výrobok žiadnym spôsobom negatívne neovplyvňuje na chuť alebo vôňu.
	Symbol ochranného uzemnenia		<b>Nebezpečenstvo popálenia!</b> Tento symbol upozorňuje na horúci povrch.
	Produkt sa nesmie ponárať do vody alebo iných kvapalín.	<b>CE</b>	Značka CE potvrdzuje zhodu so smericami EÚ, ktoré sú relevantné pre produkt.
<input checked="" type="checkbox"/>	Bezpečnostné upozornenia		
<input type="checkbox"/>	Manipulačné pokyny		

# SKLELENÁ RÝCHLOVARNÁ KANVICA

## ● Úvod

Tento dokument je skrátenou tlačенou verziou celého návodu na ovládanie. Naskenovaním QR kódu sa dostanete priamo na stránku servisu Lidl ([www.lidl-service.com](http://www.lidl-service.com)) a zadáním čísla výrobku (IAN )407702\_2207 si môžete prezrieť a stiahnuť kompletný návod na ovládanie.

**VAROVANIE!** Dodržiavajte celý návod na ovládanie a bezpečnostné pokyny, aby nedošlo k poraneniu osôb a vecným škodám. Krátky návod je súčasťou tohto výrobku. Pred používaním výrobku sa oboznámte so všetkými ovládacími a bezpečnostnými pokynmi. Krátky návod si dobre uschovajte a pri predaní výrobku tretím osobám im vydajte i všetky podklady.

## ● Použitie v súlade s určením

Tento produkt slúži výlučne na varenie pitnej vody.

Produkt je určený výlučne na súkromné používanie. Nie je určený na komerčné použitie.

Akékoľvek iné použitie okrem použitia uvedeného v tomto návode môže spôsobiť poškodenie produktu alebo závažné poranenia.

Výrobca nepreberá žiadnu zodpovednosť za škody spôsobené neodborným používaním.

## ● Rozsah dodávky

Po vybalení produktu skontrolujte, či je balenie kompletne a či sú všetky časti v riadnom stave. Pred použitím odstráňte celý obalový materiál.

Kontaktujte zákaznícku službu, ak chýbajú alebo sú poškodené niektoré diely.

- Rýchlovarná kanvica
- Podstavec
- Návod na používanie

## ● Popis súčiastok

Pred čítaním si rozložte stranu s náčrtmi. Oboznámte sa so všetkými funkciami produktu.

- 1 Filter
- 2 Kryt
- 3 Tlačidlo na otváranie krytu
- 4 Rukoväť
- 5 I/O prepínač (vypínač)
- 6 Napájací kábel a sieťová zástrčka
- 7 Vedenie kábla
- 8 Miesto na navinutie kábla
- 9 Podstavec
- 10 LED krúžok
- 11 Ukazovateľ stavu vody
- 12 Varná kanvica
- 13 Výtokový otvor

## ● Technické údaje

Vstupné napätie:	220-240 V~, 50-60 Hz
Príkion:	2520-3000 W
Trieda ochrany:	I
Objem varnej kanvice:	1,7 l
Certifikát:	
HG09957:	GS (TÜV SÜD)
HG09957-BS:	-



## Bezpečnostné upozornenia

**PRED PRVÝM POUŽITÍM  
PRODUKTU SA  
OBOZNÁMTE SO VŠETKÝMI  
BEZPEČNOSTNÝMI  
UPOZORNENIAMÍ A  
UPOZORNENIAMÍ K  
OBSLUHU! PRI ODOVZDÁVANÍ  
PRODUKTU TRETÍM OSOBÁM  
ODOVZDAJTE AJ VŠETKY  
DOKUMENTY!**

Poškodenia spôsobené nedodržaním tohto návodu na používanie majú za následok neplatnosť záruky! Za následne vzniknuté škody nepreberáme žiadnu záruku! V prípade vecných škôd alebo zranení osôb spôsobených nesprávnym zaobchádzaním, alebo nedodržaním bezpečnostných upozornení, nepreberáme žiadnu zodpovednosť!

### **Deti a osoby s postihnutím**



#### **⚠ VÝSTRAHA!**

### **NEBEZPEČENSTVO OHROZENIA ŽIVOTA A NEBEZPEČENSTVO NEHODY PRE MALÉ DETI A DETI!**

- Nikdy nenechávajte deti bez dozoru s obalovým materiálom. Existuje nebezpečenstvo udusenía obalovým materiálom. Deti často podceňujú nebezpečenstvá. Produkt a jeho obal sa nesmú dostať do blízkosti detí.
- Tento produkt môžu používať deti od 8 rokov, ak sú pod dozorom alebo boli poučené vo veci bezpečného používania produktu a porozumeli z toho vyplývajúcim nebezpečenstvám.

- Tento produkt môžu používať osoby so zníženými fyzickými, zmyslovými alebo duševnými schopnosťami, alebo nedostatkom skúseností a vedomostí, ak sú pod dozorom alebo boli poučené ohľadom bezpečného používania produktu a z toho vyplývajúcich nebezpečenstiev.
- Produkt nesmú čistiť alebo obsluhovať deti, jedine, ak by boli staršie ako 8 rokov a pod dozorom dospeléj osoby.
- Produkt a jeho napájací kábel sa nesmie dostať do blízkosti detí mladších ako 8 rokov.
- Tento produkt nie je hračka pre deti.

**⚠ VÝSTRAHA!** Riziko poranenia zapríčinené nesprávnym používaním.

### **Oblasti použitia**

- Tento produkt bol vyrobený na používanie v domácnostiach a na podobné účely ako:
  - Čajové kuchyne v maloobchodoch, v kanceláriách a podobnom pracovnom prostredí;
  - Rekreačné chalupy;
  - Hotely, motely a iné ubytovacie zariadenia;
  - Penzióny, kde podávajú raňajky.

## Elektrická bezpečnosť

**⚠ VÝSTRAHA!** Zabráňte striekaniu vody na sieťovú zástrčku a na podstavec.

**⚠ NEBEZPEČENSTVO!**  
**Riziko úrazu elektrickým prúdom!** Neskúšajte produkt opravovať sami.

V prípade poruchy môžu opravy vykonávať výlučne kvalifikovaní odborníci.

**⚠ VÝSTRAHA! Riziko úrazu elektrickým prúdom!**

Produkt sa nesmie ponárať do vody alebo iných tekutín. Produkt nedržte pod tečúcou vodou.

**⚠ VÝSTRAHA! Riziko úrazu elektrickým prúdom!**

Nepoužívajte poškodený produkt. Ak sa produkt poškodí, odpojte ho z elektrickej siete a obráťte sa na svojho obchodníka.

**⚠ VÝSTRAHA! Riziko úrazu elektrickým prúdom!**

Produkt neodkladajte vedľa kuchynských drezov alebo na vlhké miesta.

■ Pred zapojením napájania sa uistite, že napätie a prúd sa zhodujú s údajmi, ktoré sú uvedené na typovom štítku produktu.

- Produkt zapájajte výlučne do uzemnenej zásuvky. Uistite sa, že je sieťová zástrčka riadne zapojená.
- Aby ste predišli poškodeniam na napájacom kábli, nezaťažujte ho a neohýbajte ho a nevedte ho cez ostré hrany. Držte ho tiež v dostatočnej vzdialenosti od horúcich plôch a otvoreného plameňa.
- Ak je napájacie vedenie tohto produktu poškodené, musí ho vymeniť výrobca, jeho servisný zástupca, alebo podobne kvalifikovaná osoba, aby sa predišlo nebezpečenstvám.
- Ak chcete odpojiť produkt zo siete, neťahajte sieťovú zástrčku za napájací kábel.
- Produkt zapojte do ľahko prístupnej zásuvky, aby ho bolo možné v núdzovom prípade okamžite odpojiť zo siete.
- Produkt nie je určený na prevádzku s externým časovačom alebo samostatným diaľkovým ovládaním.
- Produkt nepoužívajte ani sa ho nedotýkajte s vlhkými rukami.

## Nebezpečenstvo požiaru/po- pálenia a tepla!

■  **VÝSTRAHA!**  
**HORÚCI POVRCH!**

Deti a zvieratá nenechávajúte v blízkosti produktu počas prevádzky alebo chladenia. Prístupné časti sú horúce.

**⚠ POZOR!** Povrchy sa môžu počas používania veľmi zohriať.

**⚠ Nebezpečenstvo popálenia!** Povrch produktu zostane ešte nejaký čas po použití horúci. Nedotýkajte sa horúcich povrchov produktu. Dávajte pozor na unikajúcu horúcu paru. Produkt držte iba za rukoväť.

**⚠ Nebezpečenstvo popálenia!** Počas varenia vody neotvárajte kryt. Kryt produktu musí zostať počas prevádzky bezpečne uzavretý.

- Ak zacítiť dym alebo počujete iné nezvyčajné zvuky, odpojte produkt od elektrickej siete. Pred opätovným použitím ho nechajte skontrolovať odborníkovi.

**⚠ VÝSTRAHA!** Produkt nepoužívajte, ak sa na varnej kanvici objavia praskliny alebo iné poškodenia.

### Upozornenia k inštalácii

- Produkt sa nesmie inštalovať priamo pod stenovú zásuvku.

- Produkt vždy prevádzkujte na rovnej, stabilnej, čistej, teplovzdornej a suchej ploche.

### Úroveň

- Produkt sa smie používať iba spolu s dodaným podstavcom.
- Produkt nikdy nadmerne nenapĺňajte. Keď je produkt preplnený, vriaca voda by mohla unikať. Produkt nepoužívajte bez vody. Výrobok naplňte tak, aby sa hladina nachádzala medzi značkami **MIN** a **MAX** na stupnici.

### Čistenie a skladovanie

- Produkt nevystavujte kvapkajúcej ani striekajúcej vode.
- V čase nepoužívania produktu a pred čistením ho odpojte od elektrickej siete.
- Upozornenia k čisteniu produktu: pozri odsek „Čistenie a starostlivosť“.

### ● Pred prvým použitím

- Odstráňte všetky obalové materiály.
- Vyčistite produkt (pozri odsek „Čistenie a starostlivosť“).

### ● Obsluha

**⚠ Nebezpečenstvo popálenia!** Kryt 2 musí byť pri vylievaní horúcej vody zatvorený. V opačnom prípade by mohla cez okraj unikať horúca voda alebo para a spôsobiť popáleniny.



## ● Inštalácia produktu

- Napájací kábel [6] by mal byť čo najkratší. Zvyšný nepotrebný napájací kábel naviňte na miesto na naviniutie kábla [8] (na spodnej časti podstavca [9]).
- Napájací kábel [6] vedte cez miesto na vedenie kábla [7].
- Podstavec [9] postavte na rovný a stabilný povrch. Zabezpečte dostatočný odstup od stien a skriň, aby sa predišlo poškodeniu unikajúcou parou.

## ● Varenie vody

- Kryt [2] otvoríte stlačením tlačidla na otváranie krytu [3]. Naplňte varnú kanvicu [12] vodou.
- Varnú kanvicu [12] postavte na podstavec [9].
- I/O prepínač [5] zatlačte do polohy I. LED krúžok [10] (na spodnej časti varnej kanvice [12]) svieti. Farba LED krúžka sa mení podľa teploty vody.
- Produkt sa po zovretí vody automaticky vypne.

## ● Čistenie a starostlivosť

**⚠ VÝSTRAHA!** Produkt sa nesmie ponárať do vody alebo iných tekutín. Produkt nevkladajte pod tečúcu vodu.

- Produkt pred čistením vždy odpojte od elektrickej siete.
- Pred každým používaním produkt skontrolujte na viditeľné škody.

## ● Čistenie

- Na čistenie produktu nepoužívajte žiadne abrazívne prostriedky, agresívne riedidlá alebo tvrdé kety.
- Produkt čistíte mierne navlhčenou handrou. V prípade potreby môžete použiť mierny čistiaci prostriedok.
- Všetky diely očistíte čistou handrou.

## ● Starostlivosť

### Čistenie filtra [1]

- Filter [1] vypláchnite čistou vodou.

## Odstránenie usadeného vodného kameňa

Vodný kameň znižuje efektivitu produktu a zvyšuje spotrebu energie. Produkt pravidelne kontrolujte na usadený vodný kameň.

- Varnú kanvicu [12] naplňte octovým roztokom (5 až 15 %).
- I/O prepínač [5] zatlačte do polohy I. Počkajte, kým sa produkt automaticky vypne.
- Octový roztok nechajte vo varnej kanvici [12] pôsobiť cez noc. Ďalší deň roztok vylejte.
- Varnú kanvicu [12] naplňte čistou vodou po značku **MAX** na stupnici. Nechajte vodu zovrieť.
- Po zovretí vody vylejte, aby sa odstránil eventuality usadený vodný kameň a zvyšky octu.
- Vnútro varnej kanvice [12] dôkladne vypláchnite vodou z vodovodu.

## ● Likvidácia

Obal pozostáva z ekologických materiálov, ktoré môžete odovzdať na miestnych recyklačných zberných miestach.



Všimajte si prosím označenie obalových materiálov pre triedenie odpadu, sú označené skratkami (a) a číslami (b) s nasledujúcim významom: 1–7: Plasty / 20–22: Papier a kartón / 80–98: Spojené látky.

## Výrobok:

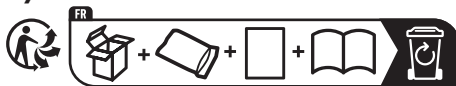

Points de collecte sur [www.quefairemedechets.fr](http://www.quefairemedechets.fr)  
Privilégiez la réparation ou le don de votre appareil !

Výrobok vr. príslušenstva a obalové materiály sú recyklovateľné a podliehajú rozšírenej zodpovednosti výrobcu. Pre lepšie spracovanie odpadu ich zlikvidujte oddelene podľa obrázkov Info-tri (informácie o triedení). Triman-Logo platí iba pre Francúzsko.



O možnostiach likvidácie opotrebovaného výrobku sa môžete informovať na Vašej obecnej alebo mestskej správe.



Ak výrobok doslúžil, v záujme ochrany životného prostredia ho neodhodte do domového odpadu, ale odovzdajte na odbornú likvidáciu. Informácie o zberných miestach a ich otváracích hodinách získate na Vašej príslušnej správe.

## ● **Servis**

**SK Servis Slovensko**

Tel.: 0800 008 158

E-pošta: [owim@lidl.sk](mailto:owim@lidl.sk)



<b>Indicaciones de advertencia y símbolos empleados</b> .....	Página 61
<b>Introducción</b> .....	Página 62
Uso previsto .....	Página 62
Descripción de las piezas .....	Página 62
Datos técnicos .....	Página 62
<b>Indicaciones de seguridad</b> .....	Página 62
<b>Antes del primer uso</b> .....	Página 66
<b>Uso</b> .....	Página 66
Colocación del producto .....	Página 66
Hervir agua .....	Página 66
<b>Limpieza y cuidado</b> .....	Página 66
Limpieza .....	Página 66
Cuidado .....	Página 66
<b>Almacenamiento</b> .....	Página 66
<b>Eliminación</b> .....	Página 66
<b>Asistencia</b> .....	Página 67

## Indicaciones de advertencia y símbolos empleados

En este manual de instrucciones y en el embalaje se emplean las indicaciones de advertencia siguientes:

	<p><b>¡PELIGRO!</b> Este símbolo con la palabra de señalización "Peligro" identifica un riesgo de nivel alto que, si no se evita, puede tener como consecuencia una lesión grave o incluso la muerte.</p>	 Tensión/corriente alterna
		<p><b>Hz</b> Hertzio (frecuencia de red)</p>
		<p><b>W</b> Watt</p>
	<p><b>¡ADVERTENCIA!</b> Este símbolo con la palabra de señalización "Advertencia" identifica un riesgo de nivel medio que, si no se evita, puede tener como consecuencia una lesión grave o incluso la muerte.</p>	<p> <b>NOTA:</b> Este símbolo con la palabra de señalización "Nota" ofrece más información útil.</p>
		<p> Utilice el producto solo en espacios interiores secos.</p>
	<p><b>¡CUIDADO!</b> Este símbolo con la palabra de señalización "Cuidado" identifica un riesgo de nivel bajo que, si no se evita, puede tener como consecuencia una lesión menor o de tipo leve.</p>	<p> Seguridad alimentaria Este producto no tiene ningún efecto negativo en el sabor u olor.</p>
	<p>Símbolo de puesta a tierra</p>	<p> <b>¡Peligro de quemaduras!</b> Este símbolo advierte de una superficie caliente.</p>
	<p>No sumergir el producto en agua u otros líquidos.</p>	<p> El marcado CE ratifica la conformidad con las directivas de la UE aplicables al producto.</p>
	<p>Indicaciones de seguridad</p>	
	<p>Instrucciones de uso</p>	

# HERVIDOR DE AGUA DE VIDRIO

## ● Introducción

Este documento se trata de una copia impresa acortada del manual de instrucciones completo. Escaneando el código QR accede directamente a la página del Servicio Lidl ([www.lidl-service.com](http://www.lidl-service.com)) donde, introduciendo el número de artículo (IAN) 407702\_2207, puede consultar y descargar el manual de instrucciones completo.

¡ADVERTENCIA! Observe el manual de instrucciones completo y las indicaciones de seguridad para evitar daños personales y materiales. La guía rápida forma parte integrante del producto. Familiarícese con las indicaciones de uso y de seguridad antes de comenzar a utilizar el producto. Conserve esta guía rápida y asegúrese de proporcionar todos los documentos relacionados con el producto en caso de entregarlo a terceros.

## ● Uso previsto

Este producto sirve exclusivamente para hervir agua potable.

El producto ha sido concebido únicamente para un uso privado. No está previsto para uso comercial.

Cualquier uso distinto no mencionado en estas instrucciones puede provocar daños en el producto o lesiones graves.

El fabricante no acepta ninguna responsabilidad por los daños causados por un uso incorrecto.

## ● Descripción de las piezas

Antes de empezar a leer, abra la página desplegable con los dibujos. Familiarícese con todas las funciones del producto.

- 1 Filtro
- 2 Tapa
- 3 Botón de apertura de la tapa
- 4 Empuñadura
- 5 Interruptor **I/O** (encendido/apagado)
- 6 Cable de conexión y enchufe
- 7 Conducto de cables
- 8 Recogecable

- 9 Base
- 10 Anillo LED
- 11 Indicador de nivel de agua
- 12 Hervidor de agua
- 13 Pitorro

## ● Datos técnicos

Tensión de entrada:	220-240 V~, 50-60 Hz
Consumo de potencia:	2520-3000 W
Clase de protección:	I
Capacidad del depósito del hervidor de agua:	1,7 l
Certificación:	
HG09957:	GS (TÜV SÜD)
HG09957-BS:	-



## Indicaciones de seguridad

**¡ANTES DE USAR EL PRODUCTO, FAMILIARÍCESE CON TODAS LAS INDICACIONES DE SEGURIDAD Y FUNCIONAMIENTO!**

**¡ENTREGUE TODA LA DOCUMENTACIÓN SI TRANSFIERE EL PRODUCTO A TERCEROS!**

¡El derecho de garantía queda anulado en el caso de daños provocados por la no observación de este manual de instrucciones! ¡No se asumirá ninguna responsabilidad por daños indirectos! ¡No se asumirá ninguna responsabilidad en el caso de daños materiales o a personales por un uso inadecuado

o por la no contemplación de las indicaciones de seguridad!

## Niños y personas con limitaciones



**⚠ ¡ADVERTENCIA!**

### **¡PELIGRO DE MUERTE O ACCIDENTES EN BEBÉS Y NIÑOS!**

- Nunca deje a los niños solos con el material de embalaje. Existe peligro de asfixia con el material de embalaje. Los niños a menudo subestiman los peligros. Mantenga siempre alejados a los niños del producto y del material de embalaje.
- Este producto puede ser utilizado por niños mayores de 8 años, siempre y cuando se les haya enseñado cómo utilizar el producto de forma segura y hayan comprendido los peligros que pueden ocurrir si se usa incorrectamente.
- Este producto puede ser utilizado por personas con capacidades físicas, mentales o sensoriales reducidas, siempre y cuando haya una persona responsable de su seguridad que los supervise o haya instruido en el uso seguro del producto y estos conozcan los posibles peligros.

- Las tareas de limpieza y mantenimiento no deben ser llevadas a cabo por niños, a menos que estos sean mayores de 8 años y estén bajo supervisión.
  - Mantener el producto y el cable de conexión fuera del alcance de niños menores de 8 años.
  - Los niños no deben jugar con el producto.
- ⚠ ¡ADVERTENCIA!** Riesgo de lesiones por uso incorrecto.

## Ámbitos de uso

- Este producto ha sido diseñado para el uso doméstico y otro tipo de aplicaciones similares, como:
  - Pequeña cocina en comercios minoristas, oficinas y entornos de trabajo similares;
  - Casas de campo;
  - Hoteles, moteles y albergues;
  - Pensiones con desayuno.

## Seguridad eléctrica

- ⚠ ¡ADVERTENCIA!** Evite que el agua salpique el enchufe o la base.

**⚠ ¡PELIGRO! ¡Riesgo de descarga eléctrica!** Nunca intente reparar el producto usted mismo.

En caso de fallo de funcionamiento, encargue cualquier reparación únicamente a un personal cualificado.

**⚠ ¡ADVERTENCIA! ¡Riesgo de descarga eléctrica!** No sumergir el producto en agua u otros líquidos.

Nunca ponga el producto debajo del agua corriente.

**⚠ ¡ADVERTENCIA! ¡Riesgo de descarga eléctrica!** No utilice ningún producto dañado. Desconecte el producto de la red eléctrica y póngase en contacto con su distribuidor si estuviera dañado.

**⚠ ¡ADVERTENCIA! ¡Riesgo de descarga eléctrica!** No coloque el producto cerca del fregadero u otros lugares húmedos.

■ Cerciórese antes de la conexión al suministro de corriente de que la tensión y la corriente coincidan con los datos de la placa de características del producto.

- Conecte el producto solamente a una toma de corriente. Cerciórese de que el enchufe haya sido conectado correctamente.
- Para evitar daños en el cable de conexión, no lo aplaste o doble y no lo haga pasar por bordes afilados. Manténgalo alejado de superficies calientes y llamas abiertas.
- A fin de evitar riesgos, si el cable de red de este producto resulta dañado, debe ser sustituido por el fabricante, su representante de servicio al cliente o una persona con una cualificación similar.
- Si desconecta el producto de la red eléctrica, hágalo tirando del enchufe y no del cable de conexión.
- Conecte siempre el producto a una toma de corriente accesible para poder desenchufarlo de inmediato de la red eléctrica en caso de emergencia.
- El producto no ha sido concebido para funcionar con un interruptor temporizador externo ni un sistema de mando a distancia separado.
- No utilice ni toque el producto con las manos húmedas.

## ¡Riesgo de incendio/quemaduras por superficies calientes!



Mantenga alejados a los niños y animales domésticos si el producto está en funcionamiento o si se está enfriando todavía. Las piezas accesibles están calientes.

**⚠ ¡CUIDADO!** Las superficies pueden estar calientes durante el uso.

### **⚠ ¡Riesgo de quemaduras!**

La superficie del producto permanece caliente durante algún de tiempo después del uso.

No toque ninguna superficie caliente del producto. Tenga cuidado con el vapor caliente liberado. Sujete el producto solo del asa.

### **⚠ ¡Riesgo de quemaduras!**

No abra la tapa mientras hierve el agua. La tapa del producto debe permanecer bien cerrada durante el funcionamiento.

- En caso de humo o ruidos extraños, desconecte de inmediato el producto de la red eléctrica. Deje que el producto sea comprobado por un

especialista antes de volverlo a usar.

**⚠ ¡ADVERTENCIA!** No utilice el producto si el hervidor de agua tiene grietas o daños.

## Indicaciones de colocación

- No colocar el producto justo debajo de una toma de pared.
- Utilice el producto siempre sobre una superficie lisa, estable, limpia, resistente al calor y seca.

## Nivel activo

- Utilizar el producto únicamente con la base suministrada.
- No llene en exceso el producto. Si el producto está muy lleno, el agua hirviendo podría salirse. Nunca utilice el producto sin agua. El nivel de llenado del producto debe situarse entre las marcas **MIN** y **MAX** de la escala.

## Limpieza y almacenamiento

- No exponga el producto a goteo y salpicaduras.
- Desconecte el producto de la red eléctrica si no se utiliza y antes de limpiarlo.
- Indicaciones sobre la limpieza del producto: véase el apartado "Limpieza y cuidado".



## ● **Antes del primer uso**

- Retire todos los materiales del embalaje.
- Limpie el producto (véase la sección "Limpieza y cuidado").

## ● **Uso**

**⚠ ¡Riesgo de quemaduras!** La tapa **2** debe estar cerrada al verter el agua caliente. De lo contrario, el agua caliente o el vapor podrían salirse por el borde y provocar quemaduras.

## ● **Colocación del producto**

- Mantenga el cable de conexión **6** lo más corto posible. Enrolle el cable de conexión sobrante en el recogecable **8** (en el fondo de la base **9**).
- Haga pasar el cable de conexión **6** por el conducto de cables **7**.
- Coloque la base **9** sobre una superficie nivelada y estable. Cumpla con la distancia de seguridad a paredes y armarios para evitar daños por el vapor que asciende.

## ● **Hervir agua**

- Pulse el botón de apertura de la tapa **3** para abrir la tapa **2**. Llene el hervidor de agua **12** con agua.
- Coloque el hervidor de agua **12** sobre la base **9**.
- Pulse el interruptor **I/O** **5** para llevarlo a la posición **I**. El anillo LED **10** (en la base del hervidor de agua **12**) se enciende. El color del anillo LED cambia con la temperatura del agua.
- El producto se apagará automáticamente después de que el agua hierva.

## ● **Limpieza y cuidado**

- ⚠ ¡ADVERTENCIA!** No sumergir el producto en agua u otros líquidos. No poner el producto debajo del agua corriente.
- Desconecte siempre el producto de la red eléctrica antes de limpiarlo.
  - Compruebe antes del uso que el producto no presenta daños visibles.

## ● **Limpieza**

- No utilice ninguna solución abrasiva o agresiva ni cepillos duros para limpiar el producto.
- Limpie el producto con un paño ligeramente humedecido. En caso necesario, utilice un detergente suave.
- Frote en seco todas las piezas con un paño limpio.

## ● **Cuidado**

### **Limpiar el filtro** **1**

- Enjuague el filtro **1** con agua limpia.

### **Eliminar las calcificaciones**

Las calcificaciones reducen la eficiencia del producto y aumentar el consumo de energía. Compruebe regularmente si el producto tiene calcificaciones.

- Llene el hervidor de agua **12** con una solución de vinagre (del 5 a 15 %).
- Pulse el interruptor **I/O** **5** para llevarlo a la posición **I**. Espere hasta que el producto se apague automáticamente.
- Deje que la solución de vinagre haga efecto en el hervidor de agua **12** durante la noche. Tire la solución al día siguiente.
- Llene el hervidor de agua **12** de agua limpia hasta la marca **MAX** en la escala. Hierva el agua.
- Tire el agua después del proceso de cocción para eliminar cualquier calcificación y resto de vinagre existente.
- Enjuague bien el interior del hervidor de agua **12** con agua del grifo.

### ● **Almacenamiento**

- Guarde el producto en el embalaje original mientras no esté en uso.
- Almacene el producto en un lugar seco, no accesible para niños.

### ● **Eliminación**

El embalaje está compuesto por materiales no contaminantes que pueden ser desechados en el centro de reciclaje local.



Tenga en cuenta el distintivo del embalaje para la separación de residuos. Está compuesto por abreviaturas (a) y números (b) que significan lo siguiente: 1-7: plásticos / 20-22: papel y cartón / 80-98: materiales compuestos.

## Producto:



El producto, incluidos los accesorios, y el material de embalaje son reciclables y están sujetos a la responsabilidad extendida del fabricante. Deséchelos por separado siguiendo la información ilustrada de recogida selectiva para un mejor tratamiento de los residuos. El logotipo Triman se aplica solo para Francia.



Para obtener información sobre las posibilidades de desecho del producto al final de su vida útil, acuda a la administración de su comunidad o ciudad.



Para proteger el medio ambiente no tire el producto junto con la basura doméstica cuando ya no le sea útil. Deséchelo en un contenedor de reciclaje. Diríjase a la administración competente para obtener información sobre los puntos de recogida de residuos y sus horarios.

## ● Asistencia

### ES **Asistencia en España**

Tel.: 900 984948

E-Mail: owim@lidl.es



<b>Anvendte advarselssætninger og symboler</b> .....	Side 69
<b>Indledning</b> .....	Side 70
Forskriftsmæssig anvendelse .....	Side 70
Beskrivelse af delene .....	Side 70
Tekniske data .....	Side 70
<b>Sikkerhedsanvisninger</b> .....	Side 70
<b>Før første ibrugtagning</b> .....	Side 73
<b>Betjening</b> .....	Side 73
Opstilling af produktet .....	Side 73
Kogning af vand .....	Side 73
<b>Rengøring og vedligeholdelse</b> .....	Side 74
Rengøring .....	Side 74
Vedligeholdelse .....	Side 74
<b>Bortskaffelse</b> .....	Side 74
<b>Service</b> .....	Side 74

## Anvendte advarselssætninger og symboler

I denne betjeningsvejledning og på emballagen anvendes følgende advarselssymboler:

	<b>FARE!</b> Dette symbol, sammen med signalordet "Fare", betegner en faresituation med høj risikofaktor, som, hvis den ikke afværges, kan medføre alvorlige kvæstelser eller dødsfald.		Vekselstrøm/-spænding
		<b>Hz</b>	Hertz (netfrekvens)
		<b>W</b>	Watt
	<b>ADVARSEL!</b> Dette symbol, sammen med signalordet "Advarsel", betegner en faresituation med mellemstor risikofaktor, som, hvis den ikke afværges, kan medføre alvorlige kvæstelser eller dødsfald.		<b>BEMÆRK:</b> Dette symbol, sammen med signalordet "Bemærk", angiver flere nyttige informationer.
			Anvend kun produktet indendørs i tørre lokaler.
	<b>FORSIGTIG!</b> Dette symbol, sammen med signalordet "Forsigtig", betegner en faresituation med lav risikofaktor, som, hvis den ikke afværges, kan medføre mindre eller moderate kvæstelser.		Levnedsmiddelsikker Dette produkt har ingen negative indvirkninger på smag og duft.
	Symbol for beskyttelsesjord		<b>Forbrændingsfare!</b> Dette symbol betyder en varm overflade.
	Produktet må ikke nedsænkes i vand eller andre væsker.	<b>CE</b>	CE-mærket bekræfter overensstemmelse med de for produktet gældende EU-direktiver.
	Sikkerhedsanvisninger		
	Handlingsanvisninger		

## **ELKEDEL AF GLAS**

### ● **Indledning**

Dette dokument er en forkortet, trykt udgave af den komplette betjeningsvejledning. Ved at scanne QR-koden har du direkte adgang til Lidl-service-siden ([www.lidl-service.com](http://www.lidl-service.com)) og kan åbne den komplette betjeningsvejledning ved at indtaste varenummeret (IAN) 407702\_2207 og downloade den.

**ADVARSEL!** Vær opmærksom på den komplette betjeningsvejledning og sikkerhedshenvisningerne, for at undgå personskader og materielle skader. Den korte vejledning er del af dette produkt. Gør dig før brug af produktet fortrolig med alle betjenings- og sikkerhedshenvisninger. Opbevar den korte vejledning forsvarligt og udlever alle bilag, hvis du giver produktet videre til tredjepart.

### ● **Forskriftsmæssig anvendelse**

Dette produkt er udelukkende beregnet til kogning af drikkevand.

Produktet er udelukkende designet til hjemmebrug. Det er ikke beregnet til erhvervsmæssig brug.

Al anden anvendelse end beskrevet i denne vejledning kan medføre skader på produktet eller alvorlige kvæstelser.

Fabrikanten fraskriver sig ethvert ansvar for skader som følge af forkert brug.

### ● **Beskrivelse af delene**

Inden læsning foldes siden med tegningerne ud. Gør dig fortrolig med alle produktets funktioner.

- 1 Filter
- 2 Låg
- 3 Knap til åbning af låget
- 4 Håndtag
- 5 I/O-kontakt (til/fra)
- 6 Tilslutningsledning og netstik
- 7 Kabelføring
- 8 Kabeloprulning
- 9 Sokkel
- 10 LED-ring
- 11 Vandstandsindikator

- 12 Elkedel
- 13 Hældetud

### ● **Tekniske data**

Indgangsspænding:	220-240 V~, 50-60 Hz
Effektforbrug:	2520-3000 W
Beskyttelsesklasse:	I
Elkedlens kapacitet:	1,7 l

Certificering:	
HG09957:	GS (TÜV SÜD)
HG09957-BS:	-



### **Sikkerhedsanvisninger**

**GØR DIG FORTROLIG  
MED ALLE  
SIKKERHEDSOPLYSNINGER OG  
BRUGSANVISNINGER INDEN  
DU TAGER PRODUKTET I BRUG!  
HVIS PRODUKTET VIDEREGIVES  
TIL ANDRE, SKAL ALLE  
DOKUMENTER MEDFØLGE!**

I tilfælde af skader der skyldes manglende overholdelse af denne betjeningsvejledning, bliver garantiravet ugyldigt! Leverandøren påtager sig intet ansvar for følgeskader! I tilfælde af materielle skader eller personskade forårsaget af forkert håndtering eller manglende overholdelse af sikkerhedsforskrifterne, fralægges ethvert ansvar!

## Børn og personer med handicap



### **⚠ ADVARSEL! FARE FOR DØDSFALD OG ULYKKER FOR BØRN OG SPÆDBØRN!**

- Børn må aldrig være alene med emballagematerialet uden opsyn. Emballagematerialet udgør risiko for kvælning. Børn undervurderer ofte faresituationer. Hold altid børn væk fra produktet og emballagematerialet.
- Dette produkt kan anvendes af børn fra 8 år og opefter, hvis de er under opsyn, eller hvis de er instrueret i sikker brug af produktet og indforstået med de risici, der er forbundet hermed.
- Dette produkt kan anvendes af personer med reducerede, fysiske, sensoriske eller mentale færdigheder eller mangel på erfaring og/eller kundskaber, hvis de er under opsyn, eller hvis de er instrueret i sikker brug af produktet og indforstået med de risici, der er forbundet hermed.
- Rengøring og vedligeholdelse må ikke udføres af børn, medmindre disse er over 8 år og under opsyn.

- Produktet og tilslutningsledningen skal holdes uden for rækkevidde af børn under 8 år.
- Børn må ikke lege med produktet.

**⚠ ADVARSEL!** Fare for kvæstelser ved forkert brug.

### **Anvendelsesområder**

- Denne enhed er beregnet til brug i husholdninger og lignende anvendelsesområder såsom:
  - Tekøkkener i butikker, kontorer og andre arbejdspladser;
  - Landejendomme;
  - På hoteller, moteller og andre overnatningssteder;
  - Bed and breakfast-pensionater.

### **Elektrisk sikkerhed**

**⚠ ADVARSEL!** Undgå vandsprøjt på netstik eller sokkel.

**⚠ FARE! Risiko for elektriske stød!** Forsøg ikke selv at reparere produktet. Ved funktionsfejl skal reparationer udføres af kvalificerede medarbejdere.

**⚠ ADVARSEL! Risiko for elektriske stød!** Produktet må ikke nedsænkes i vand eller andre væsker.

Hold aldrig produktet under rindende vand.

**⚠ ADVARSEL! Risiko for elektriske stød!** Anvend aldrig et beskadiget produkt. Frakobl produktet fra strømforsyningen og kontakt din forhandler, hvis produktet er beskadiget.

**⚠ ADVARSEL! Risiko for elektriske stød!** Stil ikke produktet under en vask eller på et fugtigt sted.

- Inden du forbinder produktet med netspændingen, skal du kontrollere at spændingen og strømstyrken svarer til oplysningerne på produktets typeskilt.
- Forbind kun produktet til et stik med jordforbindelse. Kontroller altid at netstikket sidder korrekt i stikkontakten.
- For at undgå at beskadige tilslutningsledningen, klem eller bøj den ikke og lad ikke skarpe kanter gnave i den. Hold den også væk fra varme overflader og åben ild.
- Hvis produktets tilslutningsledning bliver beskadiget, skal den udskiftes af producentens kundeservice eller en tilsvarende autoriseret

reparatør, for at undgå sikkerhedsrisici.

- Træk i netstikket og ikke i selve tilslutningsledningen, når du frakobler produktet fra netspændingen.
- Forbind produktet til et strømstik, der nemt kan nås, så produktet i nødstilfælde kan frakobles omgående.
- Produktet er ikke beregnet til drift sammen med et kontaktur eller et separat fjernbetjeningssystem.
- Anvend og rør ikke ved produktet med våde hænder.

### **Brand-/forbrændingsrisiko og varme!**

■  **ADVARSEL!**  
**VARM OVERFLADE!**

Hold børn og kæledyr væk fra produktet når det er i drift eller køler ned. De tilgængelige dele er varme.

**⚠ FORSIGTIG!** Under brug kan overflader blive varme.

**⚠ Forbrændingsrisiko!** Produktets overflader forbliver varme et stykke tid efter brug. Rør ikke ved produktets varme overflader. Pas på den varme damp. Hold kun produktet i hånden.

## ⚠ **Forbrændingsrisiko!**

Låget må ikke åbnes når vandet koges. Under drift skal produktets låg være sikkert lukket.

- Hvis du bemærker røg eller usædvanlige lyde, skal produktet omgående frakobles fra netspændingen. Sørg for at en specialist kontrollerer produktet inden fortsat brug.

⚠ **ADVARSEL!** Anvend ikke produktet, hvis elkedlen har ridser eller tegn på andre skader.

## **Opstillingsvejledning**

- Anbring ikke produktet direkte under en stikkontakt.
- Når produktet er i drift, skal det stå på en jævn, stabil, ren, varmeresistent og tør overflade.

## **På niveau**

- Apparatet må kun anvendes med den medfølgende sokkel.
- Overfyld ikke produktet. Hvis produktet er overfyldt, kan kogende vand sprøjte ud. Anvend aldrig produktet uden vand. Påfyldningen af produktet skal være mellem **MIN**- og **MAX**-markeringerne på skalaen.

## **Rengøring og opbevaring**

- Produktet må ikke udsættes for dryppende eller sprøjtende vand.
- Frakobl produktet fra stikkontakten i inaktive perioder og før rengøring.
- Vejledning om rengøring af produktet, se "Rengøring og vedligeholdelse".

## ● **Før første ibrugtagning**

- Fjern al emballage.
- Rengør produktet (se „Rengøring og vedligeholdelse“).

## ● **Betjening**

⚠ **Forbrændingsrisiko!** Låget **2** skal være lukket, når det varme vand hældes ud. I modsat fald kan varmt vand eller damp trænge ud over kanten og forårsage forbrændinger.

## ● **Opstilling af produktet**

- Hold tilslutningsledningen **6** så kort som muligt. Den overskydende tilslutningsledning vikles om kabeloprulningen **8** (i bunden af soklen **9**).
- Før tilslutningsledningen **6** igennem kabelføringen **7**.
- Anbring soklen **9** på en plan, stabil overflade. Hold en sikkerhedsafstand til vægge og skabe for at undgå skader fra opstigende damp.

## ● **Kogning af vand**

- Tryk på knappen til åbning af låget **3** for at åbne låget **2**. Fyld elkedlen **12** med vand.
- Sæt elkedlen **12** på soklen **9**.
- Tryk på I/O-kontakten **5** til I-stilling. LED-ringen **10** (nederst på elkedlen **12**) lyser. LED-ringens farve skifter i forhold til vandtemperaturen.



- Produktet slukker automatisk, når vandet koger.

## ● Rengøring og vedligeholdelse

**⚠ ADVARSEL!** Produktet må ikke nedsænkes i vand eller andre væsker. Hold ikke produktet under rindende vand.

- Afbryd altid produktet fra netspændingen inden rengøring.
- Inden brug kontrolleres produktet for synlige skader.

## ● Rengøring

- Anvend ikke skurende, aggressive rengøringsmidler eller stive børster til rengøring af produktet.
- Rens produktet med en let fugtig klud. Du kan om nødvendigt bruge en lille smule opvaskemiddel.
- Aftør alle dele med en ren klud.

## ● Vedligeholdelse

### Rengøring af filter 1

- Skyl filteret 1 med rent vand.

## Afkalkning

Kalkaflejninger forringer produktets effektivitet og giver øget energiforbrug. Kontrollér jævnligt produktet for kalkaflejninger.

- Fyld elkedlen 12 med en eddikeopløsning (5 til 15 %).
- Tryk på **I/O**-kontakten 5 til **I**-stilling. Vent, til produktet slukker automatisk.
- Lad eddikeopløsningen forblive i elkedlen natten over 12. Hæld opløsningen ud næste dag.
- Fyld elkedlen 12 med rent vand til **MAX**-markeringen på skalaen. Kog vandet.
- Hæld vandet ud efter kogningen for at fjerne eventuelle kalkaflejninger og eddikerester.
- Skyl den indvendige side af elkedlen 12 grundigt med vand fra hanen.

## ● Bortskaffelse

Indpakningen består af miljøvenlige materialer, som De kan bortskaffe over de lokale genbrugssteder.



Bemærk forpakkingsmaterialernes mærkning til affaldssorteringen (a) og numre (b) med følgende betydning: 1-7: kunststoffer / 20- 22: papir og pap / 80-98: kompositmaterialer.

### Produkt:

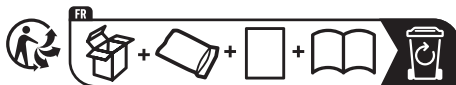

Produktet og tilbehøret og emballagematerialer kan genbruges og er underlagt udvidet producentansvar. De skal bortskaffes separat. Følg de viste mærkater med sorteringsoplysninger, så de bortskaffes på en bedre måde. Triman-logoet gælder kun for Frankrig.



De får oplyst muligheder til bortskaffelse af det udtjente produkt hos deres lokale myndigheder eller bystyre.



For miljøets skyld, så må produktet aldrig smides ud sammen med husholdningsaffaldet, når det er udtjent, men skal afleveres til en fagmæssig korrekt bortskaffelse. De kan informere Dem vedrørende opsamlingssteder og deres åbningstider hos deres ansvarlige forvaltning.

## ● Service













**DK** Service Danmark  
Tel.: 80253972  
E-Mail: owim@lidl.dk



<b>Avvertenze e simboli utilizzati</b> .....	Pagina 76
<b>Introduzione</b> .....	Pagina 77
Uso previsto .....	Pagina 77
Descrizione dei componenti .....	Pagina 77
Dati tecnici .....	Pagina 77
<b>Istruzioni di sicurezza</b> .....	Pagina 77
<b>Prima del primo utilizzo</b> .....	Pagina 80
<b>Funzionamento</b> .....	Pagina 81
Installare il prodotto .....	Pagina 81
Far bollire l'acqua .....	Pagina 81
<b>Pulizia e manutenzione</b> .....	Pagina 81
Pulizia .....	Pagina 81
Manutenzione .....	Pagina 81
<b>Smaltimento</b> .....	Pagina 81
<b>Assistenza</b> .....	Pagina 82

## Avvertenze e simboli utilizzati

Nel presente manuale e sull'imballaggio sono utilizzate le seguenti avvertenze:

	<p><b>PERICOLO!</b> Questo simbolo con il termine "Pericolo" indica una minaccia ad alto rischio che, se non evitata, può causare gravi lesioni o un esito letale.</p>		Corrente/tensione alternata
		<b>Hz</b>	Hertz (frequenza di rete)
		<b>W</b>	Watt
	<p><b>AVVERTENZA!</b> Questo simbolo con il termine "Avvertenza" indica una minaccia a medio rischio che, se non evitata, può causare gravi lesioni o un esito letale.</p>		<p><b>INDICAZIONE:</b> Questo simbolo con il termine "Indicazione" contiene ulteriori utili informazioni.</p>
			Utilizzare il prodotto solo in ambiente asciutto.
	<p><b>CAUTELA!</b> Questo simbolo con il termine "Cautela" indica una minaccia a basso rischio che, se non evitata, può causare lesioni lievi o di media gravità.</p>		<p>Per alimenti Il prodotto non ha effetti avversi su gusto e odore.</p>
	<p>Simbolo della messa a terra protettiva</p>		<p><b>Pericolo di ustioni!</b> Questo simbolo indica una superficie calda.</p>
	<p>Non immergere il prodotto in acqua o altri liquidi.</p>	<b>CE</b>	<p>Il marchio CE conferma la conformità alle direttive UE applicabili al prodotto.</p>
	<p>Avvertenze di sicurezza</p>		
	<p>Istruzioni per l'uso</p>		

# BOLLITORE ELETTRICO

## ● Introduzione

Questo documento è un'edizione abbreviata delle istruzioni per l'uso complete. Facendo la scansione del codice QR puoi accedere direttamente alla pagina del servizio di assistenza Lidl ([www.lidl-service.com](http://www.lidl-service.com)) e inserendo il codice articolo (IAN) 407702\_2207 puoi scaricare e visionare le istruzioni per l'uso complete.

**AVVERTENZA!** Fare riferimento alle istruzioni per l'uso complete e alle avvertenze per la sicurezza, al fine di evitare lesioni personali e danni materiali. La Guida rapida è parte integrante di questo prodotto. Prima dell'utilizzo del prodotto leggere tutte le istruzioni per l'uso e le avvertenze per la sicurezza. Conservare la guida rapida e in caso di cessione del prodotto a terzi, consegnare anche tutta la documentazione.

## ● Uso previsto

Questo prodotto viene utilizzato esclusivamente per cuocere acqua potabile.

Il prodotto è concepito per il solo uso domestico. Non è previsto l'uso commerciale.

Qualsiasi altro uso non menzionato nelle presenti istruzioni può causare danni al prodotto o gravi lesioni.

Il produttore non si assume alcuna responsabilità per danni derivanti da utilizzi non conformi.

## ● Descrizione dei componenti

Aprire la pagina pieghevole con i disegni prima di leggere. Familiarizzare con tutte le funzioni del prodotto.

- 1 Filtro
- 2 Coperchio
- 3 Tasto per l'apertura del coperchio
- 4 Impugnatura
- 5 Interruttore I/O (ON/OFF)
- 6 Cavo di alimentazione e spina
- 7 Passacavo
- 8 Avvolgicavo
- 9 Base
- 10 Anello a LED

- 11 Indicatore del livello dell'acqua
- 12 Bollitore
- 13 Beccuccio

## ● Dati tecnici

Tensione di ingresso:	220-240 V~, 50-60 Hz
Potenza assorbita:	2520-3000 W
Classe di protezione:	I
Capacità del bollitore:	1,7 l
Certificazione:	
HG09957:	GS (TÜV SÜD)
HG09957-BS:	-



## Istruzioni di sicurezza

**PRIMA DI USARE IL PRODOTTO PER LA PRIMA VOLTA, FAMILIARIZZARE CON TUTTE LE ISTRUZIONI PER LA SICUREZZA E L'USO! IN CASO DI CESSIONE DEL PRODOTTO A TERZI, ACCLUDERE TUTTA LA DOCUMENTAZIONE!**

Eventuali danni causati dalla mancata osservanza di queste istruzioni comporteranno l'annullamento della garanzia! La Società declina qualsiasi responsabilità per danni consequenziali! Il produttore non si assume responsabilità per eventuali danni all'utente o lesioni personali causati da un uso improprio o dalla mancata osservanza delle relative informazioni di sicurezza!

## Bambini e disabili



### **⚠️ AVVERTENZA!** **PERICOLO PER** **L'INCOLUMITÀ DEI** **BAMBINI!**

- Non lasciare mai i bambini incustoditi con il materiale per imballaggio.  
Sussiste il pericolo di soffocamento dei bambini con il materiale d'imballaggio. I bambini non sono in grado di valutare l'entità dei pericoli. Tenere sempre i bambini lontano dal prodotto e dal materiale di imballaggio.
- Il prodotto può essere usato da bambini al di sopra degli 8 anni, solo sotto supervisione o a seguito di istruzioni per un uso sicuro del prodotto e conseguente comprensione dei rischi connessi all'utilizzo dello stesso.
- Il prodotto può essere usato da persone con ridotte capacità fisiche, sensoriali o intellettive, oppure prive di esperienza e/o di conoscenza del prodotto, solo sotto supervisione o a seguito di istruzioni per un uso sicuro del prodotto e conseguente comprensione dei rischi connessi all'utilizzo dello stesso.

- Pulizia e manutenzione da parte dell'utente non devono essere eseguite dai bambini, a meno che non siano maggiori di 8 anni e sorvegliati.
  - Il prodotto e il relativo cavo di alimentazione devono essere tenuti lontano da bambini di età inferiore a 8 anni.
  - I bambini non possono giocare con il prodotto.
- ⚠️ AVVERTENZA!** Rischio di lesioni da uso improprio.

## Ambiti di utilizzo

- Questo prodotto è destinato all'uso in applicazioni domestiche e similari, quali:
  - Cucine al dettaglio, uffici e simili ambienti di lavoro;
  - Agriturismi;
  - Hotel, motel, ostelli;
  - Bed & breakfast.

## Sicurezza elettrica

- ⚠️ AVVERTENZA!** Evitare spruzzi d'acqua sulla spina o sulla base.
- ⚠️ PERICOLO! Rischio di scossa elettrica!**  
Non tentare di riparare autonomamente il prodotto.

In caso di cattivo funzionamento le riparazioni devono essere eseguite esclusivamente da personale qualificato.

**⚠️ AVVERTENZA! Rischio di scossa elettrica!**

Il prodotto non deve essere immerso in acqua o altri liquidi. Non tenere mai il prodotto sotto l'acqua corrente.

**⚠️ AVVERTENZA! Rischio di scossa elettrica!**

Non utilizzare un prodotto danneggiato. Scollegare il prodotto dall'alimentazione elettrica e contattare il rivenditore se è danneggiato.

**⚠️ AVVERTENZA! Rischio di scossa elettrica!**

Non collocare il prodotto vicino a lavandini o in luoghi umidi.

- Prima del collegamento alla rete elettrica assicurarsi che tensione e corrente corrispondano ai dati riportati sulla targhetta del prodotto.
- Collegare il prodotto solo a una presa di corrente con messa a terra. Assicurarsi che la spina di alimentazione sia collegata correttamente.

- Per evitare danni al cavo di alimentazione non schiacciarlo né piegarlo e non passarlo sopra spigoli vivi. Tenere il cavo di alimentazione lontano da superfici calde e da fiamme libere.
- Se il cavo di alimentazione elettrica del prodotto viene danneggiato deve essere sostituito dal produttore, dal suo servizio clienti o da un tecnico qualificato, per evitare rischi.
- Quando si scollega il prodotto dalla rete elettrica, tirare la spina di alimentazione e non il cavo di alimentazione.
- Collegare il prodotto a una presa di corrente facilmente accessibile in modo da poterlo scollegare immediatamente dall'alimentazione in caso di emergenza.
- Il prodotto non è destinato all'uso con un timer esterno o un telecomando separato.
- Non utilizzare né toccare il prodotto con le mani bagnate.

**Rischio di incendio/ustioni e calore!**

-  **AVVERTENZA! SUPERFICIE CALDA!**

Tenere bambini e animali lontani dal prodotto durante l'uso o quando si raffredda. Le parti accessibili sono calde.

**⚠ CAUTELA!** Le superfici possono diventare calde durante l'uso.

**⚠ Pericolo di ustioni!** La superficie del prodotto rimane calda per un certo tempo dopo l'uso.

Non toccare le superfici calde del prodotto. Fare attenzione al vapore caldo che fuoriesce. Tenere il prodotto esclusivamente dal manico.

**⚠ Pericolo di ustioni!** Non aprire il coperchio mentre l'acqua è in ebollizione. Il coperchio del prodotto deve rimanere saldamente chiuso durante il funzionamento.

■ In caso di fumo o rumori insoliti scollegare immediatamente il prodotto dalla rete di alimentazione. Far controllare il prodotto da uno specialista prima di riutilizzarlo.

**⚠ AVVERTENZA!** Non utilizzare il prodotto se il bollitore è incrinato o comunque danneggiato.

## Istruzioni per l'installazione

- Il prodotto non deve essere installato direttamente sotto una presa a muro.
- Utilizzare sempre il prodotto su una superficie piana, stabile, pulita, resistente al calore e asciutta.

## Funzionamento

- Il prodotto può essere utilizzato solo con la base in dotazione.
- Non riempire eccessivamente il prodotto. Se il prodotto è troppo pieno, potrebbe fuoriuscire acqua bollente. Non utilizzare il prodotto senz'acqua. Il livello di riempimento del prodotto deve essere compreso tra i segni **MIN** e **MAX** sul relativo indicatore.

## Pulizia e conservazione

- Il prodotto non deve essere esposto a gocce e schizzi.
- Scollegare il prodotto dalla rete elettrica quando non viene utilizzato e prima della pulizia.
- Per informazioni sulla pulizia del prodotto, vedere "Pulizia e manutenzione".

## ● Prima del primo utilizzo

- Rimuovere tutti i materiali di imballaggio.
- Pulire il prodotto (vedi "Pulizia e manutenzione").

## ● Funzionamento

**⚠ Pericolo di ustioni!** Quando si versa acqua calda il coperchio [2] deve essere chiuso. In caso contrario, l'acqua calda o il vapore potrebbe fuoriuscire oltre il bordo e causare ustioni.

## ● Installare il prodotto

- Tenere il cavo di alimentazione [6] il più corto possibile. Avvolgere il cavo di collegamento in eccesso sull'avvolgicavo [8] (nella parte inferiore della base [9]).
- Far passare il cavo di alimentazione [6] attraverso il passacavo [7].
- Collocare la base [9] su una superficie piana e stabile. Mantenere una distanza di sicurezza da pareti e armadi per evitare danni dovuti alla risalita del vapore.

## ● Far bollire l'acqua

- Premere il tasto per l'apertura del coperchio [3] per aprire il coperchio [2]. Riempire il bollitore [12] con acqua.
- Posizionare il bollitore [12] sulla base [9].
- Premere l'interruttore I/O [5] in posizione I. L'anello a LED [10] (sul fondo del bollitore [12]) si accende. Il colore dell'anello a LED cambia in base alla temperatura dell'acqua.
- Dopo l'ebollizione dell'acqua, il prodotto si spegne automaticamente.

## ● Pulizia e manutenzione

**⚠ AVVERTENZA!** Il prodotto non deve essere immerso in acqua o altri liquidi. Non tenere il prodotto sotto l'acqua corrente.

- Scollegare sempre il prodotto dalla rete elettrica prima della pulizia.
- Controllare che il prodotto non presenti danni visibili prima di ogni utilizzo.

## ● Pulizia

- Non utilizzare abrasivi, soluzioni aggressive o spazzole dure per pulire il prodotto.
- Pulire il prodotto con un panno leggermente inumidito. Se necessario, è possibile utilizzare un detergente delicato.
- Strofinare tutte le parti con un panno pulito.

## ● Manutenzione

### Pulire il filtro [1]

- Sciacquare il filtro [1] con acqua pulita.

### Rimuovere le calcificazioni

I depositi di calcare riducono l'efficienza del prodotto e aumentano il consumo energetico. Controllare regolarmente il prodotto per verificare la presenza di depositi di calcare.

- Riempire il bollitore [12] con una soluzione di aceto (dal 5 al 15 %).
- Premere l'interruttore I/O [5] in posizione I. Attendere che il prodotto si spenga automaticamente.
- Lasciare la soluzione di aceto a bagno per una notte nel bollitore [12]. Versare via la soluzione il giorno successivo.
- Riempire il bollitore [12] con acqua pulita fino al segno **MAX** sull'indicatore di livello. Far bollire l'acqua.
- Dopo l'ebollizione, versare via l'acqua per eliminare eventuali residui di calcare e aceto.
- Sciacquare accuratamente l'interno del bollitore [12] con acqua di rubinetto.

## ● Smaltimento

L'imballaggio è composto da materiali ecologici che possono essere smaltiti presso i siti di raccolta locali per il riciclo.



Osservare l'identificazione dei materiali di imballaggio per lo smaltimento differenziato, i quali sono contrassegnati da abbreviazioni (a) e da numeri (b) con il seguente significato: 1-7: plastiche / 20-22: carta e cartone / 80-98: materiali compositi.

### Prodotto:



Points de collecte sur [www.quefairede mesdechets.fr](http://www.quefairede mesdechets.fr)  
Privilégiez la réparation ou le don de votre appareil !

Il prodotto, i suoi accessori e i materiali di imballaggio sono riciclabili e soggetti alla responsabilità estesa del produttore. Per



un migliore trattamento dei rifiuti, smaltirli separatamente seguendo i diversi simboli della raccolta differenziata. Il logo Triman è valido solamente per la Francia.



E' possibile informarsi circa le possibilità di smaltimento del prodotto usato presso l'amministrazione comunale o cittadina.



Per questioni di tutela ambientale non gettare il prodotto usato tra i rifiuti domestici, ma provvedere invece al suo corretto smaltimento. Presso l'amministrazione competente è possibile ricevere informazioni circa i siti di raccolta e i relativi orari di apertura.

## ● Assistenza

### Assistenza Italia

Tel.: 800 790789

E-Mail: [owim@lidl.it](mailto:owim@lidl.it)



<b>Felhasznált figyelmeztető jelzések és szimbólumok</b> .....	Oldal 87
<b>Bevezető</b> .....	Oldal 88
Rendeltetészerű használat .....	Oldal 88
A részegységek leírása .....	Oldal 88
Műszaki adatok .....	Oldal 88
<b>Biztonsági utasítások</b> .....	Oldal 88
<b>Első használat előtt</b> .....	Oldal 92
<b>Kezelés</b> .....	Oldal 92
A termék felállítása .....	Oldal 92
Víz forralása .....	Oldal 92
<b>Tisztítás és ápolás</b> .....	Oldal 92
Tisztítás .....	Oldal 92
Ápolás .....	Oldal 92
<b>Mentesítés</b> .....	Oldal 93
<b>Szerviz</b> .....	Oldal 93

## Felhasznált figyelmeztető jelzések és szimbólumok

Ebben a használati útmutatóban és a csomagoláson az alábbi figyelmeztető jelzésekkel találkozhat:

	<p><b>VESZÉLY!</b> Ez a szimbólum a „Veszély” szó mellett nagy kockázati tényezőre hívja fel a figyelmet, melyet ha nem kerülnek el, az súlyos sérülésekhez vagy halálesethez vezet.</p>		<p>Váltóáram/-feszültség</p>
	<p><b>FIGYELMEZTETÉS!</b> Ez a szimbólum a „Figyelmeztetés” szó mellett közepes kockázati tényezőre hívja fel a figyelmet, melyet ha nem kerülnek el, az súlyos sérülésekhez vagy akár halálesethez is vezethet.</p>		<p>Hertz (hálózati frekvencia)</p>
	<p><b>VIGYÁZAT!</b> Ez a szimbólum a „Vigyázat” szó mellett alacsony kockázati tényezőre hívja fel a figyelmet, melyet ha nem kerülnek el, az kisebb vagy mérsékelt sérülésekhez vezethet.</p>		<p>Watt</p>
	<p><b>MEGJEGYZÉS:</b> Ez a szimbólum a „Megjegyzés” szó mellett hasznos információkra hívja fel a figyelmet.</p>		<p>A terméket csak száraz helyiségekben, beltéren használja.</p>
	<p>Élelmiszerbiztos A termék nincs negatív hatással az ételek ízére vagy szagára.</p>		<p>A földelés szimbóluma</p>
	<p>Ne merítse a terméket vízbe vagy egyéb folyadékokba.</p>		<p><b>Égési sérülés veszélye!</b> Ez a szimbólum forró felületekre hívja fel a figyelmet.</p>
	<p>A CE-jelzés azt jelzi, hogy a termék megfelel a rá vonatkozó EU előírásoknak.</p>		<p>Biztonsági tudnivalók Kezelési utasítások</p>

# ÜVEG VÍZFORRALÓ

## ● Bevezető

Ez a dokumentum a teljes használati útmutató rövidített nyomtatott változata. A QR-kód beolvasásával Ön egyenesen a Lidl-Service oldalára látogathat ([www.lidl-service.com](http://www.lidl-service.com)) és a cikkszám megadásával (IAN) 407702\_2207 megtekintheti és letöltheti a teljes használati útmutatót.

**FIGYELMEZTETÉS!** Tartsa be a teljes használati útmutatót és a biztonsági utasításokat a személyi és anyagi károk elkerülése érdekében. A rövid útmutató a termék része. A termék használata előtt ismerje meg az összes használati- és biztonsági utasítást. A termék harmadik félnek történő továbbadása esetére őrizze meg a rövid útmutatót.

## ● Rendeltetésszerű használat

A termék kizárólag ivóvíz forralására szolgál.

A termék kizárólag háztartási használatra készült. Üzleti célokra nem használható.

Az ezen útmutatóban leírt módoktól eltérő használat a termék sérüléséhez és súlyos személyi sérülésekhez vezethet.

A gyártó nem vállal felelősséget a szakszerűtlen használatból adódó károkért.

## ● A részegységek leírása

Hajtsa ki az ábrákat tartalmazó oldalt. Ismerkedjen meg a termék összes funkciójával.

- 1 Szűrő
- 2 Fedél
- 3 Fedélnyitó gomb
- 4 Fogó
- 5 I/O kapcsoló (be-/kikapcsoló gomb)
- 6 Elektromos vezeték csatlakozóval
- 7 Kábelvezető
- 8 Vezetéktartó
- 9 Talp
- 10 LED-gyűrű
- 11 Vízszintjelző

12 Vízforráló

13 Kiöntő

## ● Műszaki adatok

Bemenő feszültség: 220–240 V~,  
50–60 Hz

Teljesítményfelvétel: 2520–3000 W

Védelmi osztály: I

A vízforráló úrtartalma: 1,7 l

Tanúsítvány:

HG09957:

GS (TÜV SÜD)

HG09957-BS:

-



## Biztonsági utasítások

**A TERMÉK HASZNÁLATA ELŐTT ISMERKEDJEN MEG A BIZTONSÁGI ÉS KEZELÉSI UTASÍTÁSOKKAL! HA A TERMÉKET MÁSOKNAK TOVÁBBADJA, ADJA MELLÉ AZ ÖSSZES DOKUMENTUMÁT IS!**

A használati útmutatóban leírtak figyelmen kívül hagyása esetén a garancia érvényét veszti! A következményes károkért nem vállalunk felelősséget! A szakszerűtlen használatból vagy a biztonsági utasítások figyelmen kívül hagyásából adódó anyagi károkért és személyi sérülésekért nem vállalunk felelősséget!

## Gyermekek és fogyatékkal élők



### **⚠ FIGYELMEZTETÉS! ÉLET- ÉS BALESETVESZÉLY GYERMEKEK, KISGYERMEKEK SZÁMÁRA!**

- Soha ne hagyja gyermekeit felügyelet nélkül a csomagolóanyagokkal. A csomagolóanyagok fulladásveszélyt okozhatnak. A gyermekek gyakran alábecsülik a veszélyeket. A gyermekeket tartsa távol a csomagolóanyagoktól és a terméktől.
- A terméket akkor használhatják 8 év feletti gyermekek, ha számukra felügyeletet biztosítanak, vagy ha utasításokat kapnak a termék biztonságos használatával kapcsolatban és megértik az azzal járó veszélyeket.
- A terméket akkor használhatják csökkent testi, érzékszervi vagy szellemi képességű, valamint megfelelő tapasztalattal és tudással nem rendelkező személyek, ha számukra felügyeletet biztosítanak vagy ha utasításokat kapnak a készülék biztonságos

használatával kapcsolatban és megértik az azzal járó veszélyeket.

- Gyermekek nem végezhetik a termék tisztítását és felhasználói karbantartását, kivéve, ha 8 évnél idősebbek, és számukra felügyeletet biztosítanak.
- A 8 évesnél kisebb gyermekeket tartsa távol a terméktől és annak elektromos vezetékétől.
- Ne hagyja, hogy gyermekek a termékkel játszanak.

### **⚠ FIGYELMEZTETÉS!**

Sérülésveszély helytelen használat esetén.

### **Használati területek**

- A termék háztartási és ahhoz hasonló felhasználási területeken használható, ilyenek például:
  - Üzletek és irodák személyzeti konyhái;
  - Tanyák;
  - Hotelek, motelek és más szálláshelyek;
  - Panziók reggelivel.

### **Elektromos biztonság**

- ⚠ **FIGYELMEZTETÉS!** Ügyeljen arra, hogy ne kerüljön víz az elektromos csatlakozóra vagy a talpra.

## **⚠ VESZÉLY!**

**Áramütésveszély!** Ne próbálja meg saját kezűleg megjavítani a terméket. Hibás működés esetén a termék javítási munkáit bízza képzett szakemberre.

## **⚠ FIGYELMEZTETÉS!**

**Áramütésveszély!** A termék nem meríthető vízbe vagy más folyadékba. A terméket ne tartsa folyó víz alá.

## **⚠ FIGYELMEZTETÉS!**

**Áramütésveszély!** Ne használja a terméket, ha sérült. Ha a termék megsérült, válassa le a hálózati áramról és forduljon az eladójához.

## **⚠ FIGYELMEZTETÉS!**

**Áramütésveszély!** Ne állítsa a terméket mosogató vagy nedves helyek mellé.

- Mielőtt a terméket a hálózati áramra csatlakoztatná ellenőrizze, hogy a hálózat feszültsége és áramerőssége megfelel-e a termék adattábláján feltüntetettnek.
- A terméket kizárólag földelt konnektorba csatlakoztassa. Ellenőrizze, hogy a csatlakozót megfelelően dugta-e be.

- Hogy az elektromos vezeték ne sérüljön, azt ne nyomja össze, ne hajlítsa meg és ne vezesse át éles sarkokon. Tartsa forró felületektől és nyílt lángoktól is távol.
- Ha a termék elektromos vezetéke megsérül, a kockázatok elkerülése érdekében azt a gyártónak, az ügyfélszolgálatának, vagy egy annak megfelelő képzettségű szakembernek kell kicserélnie.
- Amikor a terméket az elektromos hálózatról leválasztja, a csatlakozót húzza, ne magát a vezetékét.
- A terméket egy könnyen hozzáférhető konnektorhoz csatlakoztassa, hogy vészhelyzet esetén azt azonnal le tudja választani az elektromos hálózatról.
- A termék nem használható külső időzítővel vagy különálló távvezérlő rendszerrel.
- Ne használja a terméket nedves kézzel, és ne is érjen hozzá.

## **Tűzeset/égési sérülés veszélye és magas hő!**

-  **FIGYELMEZTETÉS!  
FORRÓ FELÜLET!**

A terméktől működés vagy lehűlés során tartsa a gyermekeket és a háziállatokat távol. A hozzáférhető felületei forróak.

**⚠ VIGYÁZAT!** A használat közben a felületek felforrósodhatnak.

**⚠ Égési sérülés veszélye!** A termék felülete használata után még egy ideig forró marad. Ne érjen a termék forró felületeihez. Vigyázzon, ne kerüljön a kibocsátott forró gőz közelébe. A terméket csak a fogantyúnál fogva tartsa.

**⚠ Égési sérülés veszélye!** Amíg forr a víz, ne nyissa fel a fedelet. Üzemelés közben a termék fedelének zárva kell maradni.

■ Ha füstöt vagy szokatlan zajokat észlel, szüntesse meg a termék áramellátását. Vizsgáltassa meg a terméket egy szakemberrel, mielőtt újra használná.

**⚠ FIGYELMEZTETÉS!** Ne használja a terméket, ha a vízforralón repedéseket vagy más sérüléseket észlel.

### **Elhelyezési tanácsok**

■ A terméket ne helyezze közvetlenül konnektor alá.

■ A terméket mindig egyenes, stabil, tiszta, hőálló és száraz felületen üzemeltesse.

### **Használat**

■ A termék csak a mellékelt talppal együtt használható.

■ Ne töltse túl a terméket. Ha a termék túl van töltve, kiléphet a forrásban lévő víz. Ne üzemeltesse a terméket víz nélkül. A termék töltési szintjének a skálán lévő **MIN** és **MAX** jelzések között kell lenni.

### **Tisztítás és tárolás**

■ Ügyeljen arra, hogy a terméket ne érje rácsöppenő vagy ráfröccsenő víz.

■ Ha a terméket nem használja, valamint tisztítás előtt húzza ki az elektromos csatlakozót a konnektorból.

■ Tanácsok a termék tisztításához: lásd a „Tisztítás és karbantartás” c. részt.

### **● Első használat előtt**

- Távolítsa el a csomagolóanyagokat.
- Tisztítsa meg a terméket (lásd a „Tisztítás és ápolás” c. részt).

### **● Kezelés**

**⚠ Égési sérülés veszélye!** A forró víz kiöntésekor a fedélnek **2** zárva kell lennie. Ellenkező esetben a forró víz vagy a gőz kiléphet a szélén és égési sérüléseket okozhat.

## ● A termék felállítása

- Az elektromos vezetékét [6] tartsa lehetőleg röviden. Az elektromos vezeték főlegesen részét tekerje fel a vezeték tartóra [8] (a talp [9] alján).
- Vezesse át az elektromos vezetékét [6] a kábelvezetőn [7].
- Helyezze a talpat [9] egy egyenes, stabil felületre. Tartsa be a biztonsági távolságot a falaktól és a szekrényektől, hogy elkerülje a felszálló gőz okozta károkat.

## ● Víz forralása

- A fedél [3] felnyitásához nyomja meg a fedélnyitó gombot [2]. Tölts fel a vízforralót [12] vízzel.
- Helyezze rá a vízforralót [12] a talpra [9].
- Nyomja meg az I/O kapcsolót [5] I pozícióba. A LED-gyűrű [10] (a vízforraló alján [12]) világít. A LED-gyűrű színe megváltozik a víz hőmérséklet változásával.
- Amint a víz felforr, a termék automatikusan kikapcsol.

## ● Tisztítás és ápolás

**⚠ FIGYELMEZTETÉS!** A termék nem meríthető vízbe vagy más folyadékba. Ne tartsa a terméket folyó víz alá.

- Tisztítás előtt mindig válassza le a terméket az elektromos hálózatról.
- Minden használat előtt ellenőrizze, hogy a terméken nincsenek-e látható sérülések.

## ● Tisztítás

- A termék tisztításához ne használjon súrolószert, agresszív oldószereket vagy kemény keféket.
- A terméket csak egy enyhén nedves ruhával tisztítsa. Szükség szerint némi mosogatószert is használhat.
- Minden alkatrészt törölgjön szárazra egy tiszta ruha segítségével.

## ● Ápolás

### A szűrő [1] megtisztítása

- Öblítse át a szűrőt [1] tiszta vízzel.

## Vízkölerakódások eltávolítása

A vízkölerakódások csökkentik a termék hatékonyságát és növelik az energiafogyasztást. Rendszeresen ellenőrizze, hogy a terméken nincsenek-e vízkölerakódások.

- Tölts fel a vízforralót [12] ecetes oldattal (5 és 15 % között).
- Nyomja meg az I/O kapcsolót [5] I pozícióba. Várjon, amíg a termék automatikusan kikapcsol.
- Hagyja az ecetes oldatot hatni egy éjszaka a vízforralóban [12]. A következő nap öntse ki az oldatot.
- Tölts fel a vízforralót [12] a vízszintjelző MAX jelzéséig vízzel. Forralja fel a vizet.
- A forralási folyamat után öntse ki a vizet, hogy eltávolítsa az esetleges vízkölerakódásokat és az ecetes oldat maradványait.
- Alaposan öblítse ki a vízforraló [12] belsejét csapvízzel.

## ● Mentésítés

A csomagolás környezetbarát anyagokból készült, amelyeket a helyi újrahasznosító helyeken adhat le ártalmatlanítás céljából.



A hulladék elkülönítéséhez vegye figyelembe a csomagolóanyagban található jelzéseket. Ezek rövidítéseket (a) és számokat (b) tartalmaznak a következő jelentéssel: 1–7: műanyagok / 20–22: papír és karton / 80–98: kötőanyagok.

## Termék:



Points de collecte sur [www.quefairede mesdechets.fr](http://www.quefairede mesdechets.fr)  
Privilégiez la réparation ou le don de votre appareil !

A termék, beleértve a tartozékokat és a csomagolóanyagokat is, újrahasznosítható, és a gyártó kiterjesztett felelőssége alá tartozik. A jobb hulladékkezelés érdekében az ábrán látható információk (szortírozási információk) alapján külön ártalmatlanítsa őket. A Triman-logó csak Franciaországra vonatkozik.





A kiszolgált termék megsemmisítési lehetőségeiről lakóhelye illetékes önkormányzatánál tájékozódhat.



A környezete érdekében, ne dobja a kiszolgált terméket a háztartási szemétkébe, hanem adja le szakszerű ártalmatlanításra. A gyűjtőhelyekről és azok nyitvatartási idejéről az illetékes önkormányzatnál tájékozódhat.

## ● **Szerviz**

**HU Szerviz Magyarország**

Tel.: 06 80021536











E-mail: [owim@lidl.hu](mailto:owim@lidl.hu)



<b>Uporabljena opozorila in simboli</b> .....	Stran 92
<b>Uvod</b> .....	Stran 93
Predvidena uporaba .....	Stran 93
Opis delov .....	Stran 93
Tehnični podatki .....	Stran 93
<b>Varnostni napotki</b> .....	Stran 93
<b>Pred prvo uporabo</b> .....	Stran 96
<b>Uporaba</b> .....	Stran 96
Postavitev izdelka .....	Stran 96
Kuhanje vode .....	Stran 96
<b>Čiščenje in nega</b> .....	Stran 96
Čiščenje .....	Stran 97
Vzdrževanje .....	Stran 97
<b>Odstranjevanje</b> .....	Stran 97
<b>Servis</b> .....	Stran 97

## Uporabljena opozorila in simboli

V teh navodilih za uporabo in na pakiranju se uporabljajo naslednja opozorila:

	<p><b>NEVARNOST!</b> Ta simbol z opozorilno besedo »Nevarnost« označuje nevarnost z visoko stopnjo tveganja, ki lahko v primeru neupoštevanja opozorila povzroči hudo poškodbo ali celo smrt.</p>		Izmenični tok/napetost
		<b>Hz</b>	Hertz (omrežna frekvenca)
		<b>W</b>	Vat
	<p><b>OPOZORILO!</b> Ta simbol z opozorilno besedo »Opozorilo« označuje nevarnost s srednje visoko stopnjo tveganja, ki lahko v primeru neupoštevanja opozorila povzroči hudo poškodbo ali celo smrt.</p>		<b>OPOMBA:</b> Ta simbol s signalno besedo »Opomba« nudi nadaljnje koristne informacije.
			Izdelek uporabljajte le v zaprtih notranjih prostorih.
	<p><b>PREVIDNO!</b> Ta simbol z opozorilno besedo »Previdno« označuje nevarnost z nizko stopnjo tveganja, ki lahko v primeru neupoštevanja nevarnosti povzroči majhno ali srednje hudo poškodbo.</p>		<p>Varno za živila</p> <p>Ta izdelek nima nobenih negativnih učinkov na okus ali vonj.</p>
	<p>Simbol za zaščitno ozemljljitev</p>		<b>Nevarnost opeklin!</b> Ta simbol opozarja na nevarno vročo površino.
	<p>Izdelek ne potopite v vodo ali druge tekočine.</p>	<b>CE</b>	Znak CE potrjuje skladnost z direktivami EU, ki veljajo za izdelek.
	Varnostni napotki		
	Navodila za upravljanje		

# STEKLENI GRELNIK VODE

## ● Uvod

Pri tem dokumentu gre za skrajšano tiskano različico celotnih navodil za uporabo. S skeniranjem kode QR prispete neposredno na spletno mesto Lidl-Service ([www.lidl-service.com](http://www.lidl-service.com)) in lahko z vnosom številke izdelka (IAN) 407702\_2207 vidite in prenesete celotna navodila za uporabo.

**OPOZORILO!** Upoštevajte celotna navodila za uporabo in varnostne napotke, da boste preprečili telesne poškodbe oseb in materialno škodo. Kratka navodila so sestavni del tega izdelka. Preden začnete izdelek uporabljati, se seznanite z vsemi navodili za uporabo in varnostnimi napotki. Skrbno shranite kratka navodila in ob predaji izdelka tretji osebi priložite tudi vso dokumentacijo.

## ● Predvidena uporaba

Ta izdelek je namenjen izključno za kuhanje pitne vode.

Izdelek je predviden samo za zasebno uporabo doma. Komercialna uporaba ni predvidena.

Vsaka druga uporaba, ki ni omenjena v tem priročniku, lahko povzroči poškodbo izdelka ali resne poškodbe.

Proizvajalec ne prevzema odgovornosti za škodo, nastalo zaradi nepravilne uporabe.

## ● Opis delov

Pred branjem odprite zloženo stran z risbami. Seznanite se z vsemi funkcijami izdelka.

- 1 Filter
- 2 Pokrov
- 3 Tipka za odpiranje pokrova
- 4 Ročaj
- 5 Stikalo **I/O** (stikalo za vklop/izklop)
- 6 Priključni kabel in omrežni vtič
- 7 Vodilo kabla
- 8 Pripomoček za navijanje kabla
- 9 Podnožje
- 10 LED obroč

- 11 Kazalnik nivoja vode
- 12 Kuhalnik vode
- 13 Odtok

## ● Tehnični podatki

Vhodna napetost: 220-240 V~,  
50-60 Hz  
Priključna moč: 2520-3000 W  
Zaščitni razred: I  
Kapaciteta kuhalnika vode: 1,7 l

Certifikat:  
HG09957: GS (TÜV SÜD)  
HG09957-BS: -



## Varnostni napotki

**PRED PRVO UPORABO  
IZDELKA SE SEZANITE  
Z VSEMI NAPOTKI ZA  
VARNOST IN UPORABO!  
PRAV TAKO PRILOŽITE VSO  
DOKUMENTACIJO OB PREDAJI  
IZDELKA TRETJI OSEBI!**

Škode, povzročene z neupoštevanjem teh navodil za uporabo razveljavijo garancijo! Ne prevzemamo odgovornosti za posledično škodo! Ne prevzamemo odgovornosti za materialne škode ali osebne poškodbe, povzročene z neustrezno uporabo ali neupoštevanjem varnostnih navodil!

## Otroci in osebe s posebnimi potrebami



### **⚠ OPOZORILO!**

### **NEVARNOST SMRTI IN NESREČ ZA DOJENČKE IN OTROKE!**

- Otrok z embalažnim materialom nikoli ne pustite nenadzorovanih. Obstaja nevarnost zadušitve z embalažnim materialom. Otroci pogosto podcenjujejo nevarnosti. Otrokom nikoli ne dovolite zadrževanja v bližini izdelka in embalažnega materiala.
- Ta izdelek lahko uporabljajo otroci, stari 8 let in več, če so nadzorovani ali poučeni o varni uporabi izdelka in so razumeli nevarnosti, ki izhajajo iz njega.
- Osebe z okrnjenimi fizičnimi, čutilnimi ali umskimi sposobnostmi ali pomanjkljivimi izkušnjami in/ali znanjem, lahko izdelek uporabljajo samo, če so pod nadzorom ali so poučene o varni uporabi naprave in morebitnih nevarnostih, ki izhajajo iz naprave.
- Uporabniškega čiščenja in vzdrževanja ne smejo opravljati otroci, v kolikor niso starejši od 8 let in so nadzorovani.

- Otrokom, mlajšim od 8 let, preprečite dostop do izdelka in priključnega kabla.
- Otrokom ne dovolite, da bi se igrali z izdelkom.

**⚠ OPOZORILO!** Nevarnost poškodbe zaradi napačne uporabe.

### **Področja uporabe**

- Izdelek je bil zasnovan za uporabo v gospodinjstvu in za podobne uporabe, kot na primer:
  - Čajne kuhinje v maloprodaji, v pisarnah in podobnem delovnem okolju;
  - Kmetije;
  - V hotelih, motelih in drugih prenočiščih;
  - V penzionih z zajtrkom.

### **Električna varnost**

**⚠ OPOZORILO!** Izogibajte se razlitju vode po omrežnemu vtiču ali podnožju.

**⚠ NEVARNOST! Nevarnost električnega udara!**

Izdelka ne smete nikoli sami popravljati. Pri napačnem delovanju sme popravila opraviti izključno usposobljeno osebje.

### **⚠ OPOZORILO! Nevarnost električnega udara!**

Izdelka se ne sme potapljati v vodo ali v kakršne koli druge tekočine.

Izdelka ne držite pod tekočo vodo.

### **⚠ OPOZORILO! Nevarnost električnega udara!**

Ne uporabljajte izdelka, če je poškodovan. Odklopite izdelek iz električnega omrežja in se posvetujte s prodajalcem, če je poškodovan.

### **⚠ OPOZORILO! Nevarnost električnega udara!**

Izdelka ne postavite ob pomivalno korito ali na vlažna mesta.

- Pred priključitvijo na električno omrežje se prepričajte, da se napetost in tok ujemata s podatki na tipski ploščici izdelka.
- Izdelek povežite izključno le z ozemljeno vtičnico. Zagotovite, da je omrežni vtič pravilno priključen.
- Da preprečite poškodbe priključnega kabla tako, ga ne stiskajte, ne zvijajte in ga vlecite ob ostre robove. Kabel ne sme biti v bližini toplih površin ali odprtega ognja.

- Če se omrežni priključni kabel tega izdelka poškoduje, ga mora zamenjati proizvajalec ali njegova servisna služba ali podobno kvalificirana oseba, da preprečite nevarnosti.
- Če odklopite izdelek iz električnega omrežja, povlecite za omrežni vtič in ne za priključni kabel.
- Izdelek vedno vstavite v vtičnico na lahko dostopnem mestu, da lahko izdelek v nevarni situaciji takoj ločite od električnega omrežja.
- Izdelek ni predviden za delovanje z zunanjo programsko uro ali ločenim sistemom daljinskega upravljanja.
- Izdelka ne uporabljajte in se ga ne dotikajte z mokrimi rokami.

### **Nevarnost požara/opeklin in vročine!**

#### **⚠ OPOZORILO! VROČA POVRŠINA!**

Otroci in živali se smejo približevati izdelku, ko deluje ali se ohlaja. Dostopni deli so vroči.

**⚠ PREVIDNO!** Površine lahko med uporabo postanejo vroče.

#### **⚠ Nevarnost opeklin!**

Površina izdelka nekaj časa po uporabi izdelka ostane vroča.

Ne dotikajte se vročih površin izdelka. Pazite na izhajajočo vročo paro. Izdelek primite le za ročaj.

**⚠ Nevarnost opeklin!** Med vretjem vode ne odpirajte pokrova. Pokrov izdelka mora med delovanjem ostati varno zaprt.

■ Če se začne iz izdelka kaditi ali oddaja nenavaden zvok, takoj izvlecite izdelek iz vtičnice. Pred ponovno uporabo naj izdelek in napajalnik preveri strokovnjak.

**⚠ OPOZORILO!** Izdelka ne uporabljajte, če je kuhalnik vode razpokan ali kako drugače poškodovan.

## Navodila za postavitvev

- Izdelka se ne sme namestiti neposredno pod vtičnico.
- Izdelek mora delovati vedno na ravni, stabilni, čisti in suhi površini, odporni proti toploti.

## Delovanje

- Izdelek lahko uporabljate le s priloženim podnožjem.
- Izdelka ne prepolnite. Če izdelek preveč napolnite, lahko vrela voda uhaja. Izdelka ne uporabljajte brez vode. Nivo napolnjenosti izdelka mora vedno biti med oznakama **MIN** in **MAX** na lestvici.

## Čiščenje in hramba

- Izdelka ne smete izpostavljati kaplajoči ali pršēci vodi.
- Ločite izdelek od električnega omrežja, kadar ga ne uporabljate ali ga želite očistiti.
- Napotki za čiščenje izdelka: glejte »Čiščenje in nega«.

### ● Pred prvo uporabo

- Odstranite vse posamezne dele embalaže.
- Izdelek očistite (glejte »Čiščenje in nega«).

### ● Uporaba

**⚠ Nevarnost opeklin!** Pri izlivanju vode mora pokrov [2] biti zaprt. V nasprotnem primeru lahko vroča voda ali para uhajata čez rob in povzročita opeklino.

### ● Postavitvev izdelka

- Priključni kabel [6] naj bo čim krajši. Odvečni priključni kabel zavijte na pripomoček za navijanje kabla [8] (na dnu podnožja [9]).
- Napeljite priključni kabel [6] skozi vodilo kabla [7].
- Podnožje [9] postavite na ravno in stabilno površino. Hranite na varni razdalji od sten in omar, da preprečite poškodbe zaradi dvigajoče pare.

### ● Kuhanje vode

- Pritisnite tipko za odpiranje pokrova [3], da odprete pokrov [2]. V kuhalnik vode [12] natočite vodo.
- Postavite kuhalnik vode [12] na podnožje [9].
- Pritisnite stikalo **I/O** [5] v položaj **I**. LED obroč [10] (na dnu kuhalnika vode [12]) sveti. Barva LED obroča se spreminja glede na temperaturo vode.
- Izdelek se samodejno izklopi, ko voda zavre.

### ● Čiščenje in nega

**⚠ OPOZORILO!** Izdelka se ne sme potapljati v vodo ali v kakršne koli druge tekočine. Izdelka ne držite pod tekočo vodo.

- Pred čiščenjem vedno odklopite izdelek z vira napajanja.
- Pred vsako uporabo izdelek preverite za vidne poškodbe.

## ● Čiščenje

- Za čiščenje izdelka ne uporabljajte abrazivnih, agresivnih raztopim ali trdih krtač.
- Izdelek čistite samo z rahlo vlažno krpo. Po potrebi lahko uporabite blago čistilno sredstvo.
- Vse dele posušite s čisto krpo.

## ● Vzdrževanje

### Čiščenje filtra 1

- Filter 1 sperite s hladno svežo vodo.

### Odstranjevanje vodnega kamna

Vodni kamen zmanjšuje učinkovitost izdelka in povečuje porabo energije. Izdelek redno preverite za nabiranje vodnega kamna.

- Kuhalnik vode 12 napolnite z raztopino s kisom (5 do 15 %).
- Pritisnite stikalo I/O 5 v položaj I. Počakajte, da se izdelek samodejno izklopi.
- Pustite raztopino s kisom v kühalniku vode 12 čez noč. Naslednji dan raztopino odlijte.
- Napolnite kuhalnik vode 12 do oznake **MAX** na lestvici s čisto vodo. Zavrite vodo.
- Po kuhanju vodo zavrite, da odstranite vse morebitne preostale ostanke vodnega kamna in kisa.
- Notranjost kuhalnika vode 12 temeljito sperite z vodo iz pipe.

## ● Odstranjevanje

Embalaža je narejena iz okolju primernih materialov, ki jih lahko oddate za recikliranje na lokalnih zbirališčih odpadkov.



Upoštevajte oznake embalažnih materialov za ločevanje odpadkov, ki so označene s kraticami (a) in številkami (b) z naslednjim pomenom: 1–7: umetne mas / 20–22: papir in karton / 80–98: vezni materiali.

## Izdelek:

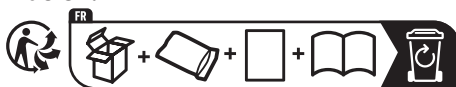

Izdelek z dodatki in embalažni materiali so primerni za recikliranje. Zanje veljajo določila proizvajalčeve razširjene odgovornosti. Za boljše ravnanje z odpadki jih odlagajte ločeno, upoštevajoč prikazane informacije o razvrščanju. Logotip Triman velja samo za Francijo.



O možnostih odstranjevanja odslužene izdelka se lahko pozanimате pri svoji občinski ali mestni upravi.



Ko je vaš izdelek dotrajan, ga zaradi varovanja okolja ne odvrzite med gospodinjске odpadke, temveč ga oddajte na ustreznem zbirališču tovrstnih odpadkov. O zbirnih mestih in njihovih delovnih časih se lahko pozanimате pri svoji pristojni občinski upravi.

## ● Servis

SI **Servis Slovenija**  
Tel.: 00386 (0) 80 70 60  
E-Mail: owim@lidl.si















<b>Korištene upozoravajuće napomene i simboli</b> .....	Stranica 99
<b>Uvod</b> .....	Stranica 100
Uvjeti korištenja .....	Stranica 100
Opis dijelova .....	Stranica 100
Tehnički podaci .....	Stranica 100
<b>Sigurnosne napomene</b> .....	Stranica 100
<b>Prije prve uporabe</b> .....	Stranica 103
<b>Uporaba</b> .....	Stranica 103
Postavljanje proizvoda .....	Stranica 103
Kuhanje vode .....	Stranica 103
<b>Čišćenje i njega</b> .....	Stranica 104
Čišćenje .....	Stranica 104
Održavanje .....	Stranica 104
<b>Zbrinjavanje</b> .....	Stranica 104
<b>Servis</b> .....	Stranica 104

## Korištene upozoravajuće napomene i simboli

U ovim Uputama za uporabu ili na pakiranju korištene su sljedeće upozoravajuće napomene:

	<p><b>OPASNOST!</b> Ovaj simbol s izrazom „Opasnost“ označava opasnost visokog stupnja rizika koja, ako se ne izbjegne, uzrokuje tešku ozljedu ili smrt.</p>		Izmjenična struja/napon
		<b>Hz</b>	Hertz (mrežna frekvencija)
		<b>W</b>	Watt
	<p><b>UPOZORENJE!</b> Ovaj simbol s izrazom „Upozorenje“ označava opasnost srednjeg stupnja rizika koja, ako se ne izbjegne, može dovesti do teške ozljede ili smrti.</p>		<p><b>NAPOMENA:</b> Ovaj simbol s izrazom „Napomena“ pruža dodatne korisne informacije.</p>
			Proizvod upotrebljavajte samo u suhim prostorijama.
	<p><b>OPREZ!</b> Ovaj simbol s izrazom „Oprez“ označava opasnost niskog stupnja rizika koja, ako se ne izbjegne, može dovesti do manje ili srednje ozljede.</p>		<p>Prikladno za namirnice</p> <p>Ovaj proizvod nema negativnog utjecaja na okus ili miris.</p>
	Simbol za uzemljenje		<p><b>Opasnost od opeklina!</b> Taj simbol upozorava na vruće površine.</p>
	Proizvod nemojte uranjati u vodu ili u druge tekućine.	<b>CE</b>	<p>Oznaka CE potvrđuje sukladnost sa smjericama EU-a koje se primjenjuju na proizvod.</p>
<input type="checkbox"/>	Sigurnosne napomene		
<input type="checkbox"/>	Upute za rukovanje		

# STAKLENO KUHALO ZA VODU

## ● Uvod

Ovaj je dokument skraćena tiskana verzija cjelovitih uputa za uporabu. Skeniranjem QR koda dospjeti ćete izravno na stranicu usluge Lidl ([www.lidl-service.com](http://www.lidl-service.com)) i unosom broja artikla (IAN) 407702\_2207 možete pogledati i preuzeti cjelovite upute za uporabu.

**UPOZORENJE!** Pridržavajte se cjelovitih uputa za uporabu i sigurnosnih napomena kako biste izbjegli tjelesne ozljede i materijalne štete. Kratke upute su sastavni dio ovog proizvoda. Prije korištenja proizvoda upoznajte sve upute za uporabu i sigurnosne napomene. Kratke upute pohranite na sigurnom mjestu i predajte sve dokumente kada proizvod dajete trećim stranama.

## ● Uvjeti korištenja

Ovaj proizvod služi isključivo za kuhanje pitke vode.

Proizvod je predviđen isključivo za kućnu upotrebu. Nije predviđena komercijalna uporaba.

Svaka druga uporaba koja se ne navodi u ovim uputama može dovesti do oštećenja proizvoda ili teških ozljeda.

Proizvođač neće biti odgovoran za štete nastale zbog nepravilne uporabe.

## ● Opis dijelova

Prije čitanja rasklopite stranicu s crtežima. Upoznajte se sa svim funkcijama proizvoda.

- 1 Filtar
- 2 Poklopac
- 3 Tipka za otvaranje poklopca
- 4 Ručka
- 5 Prekidač **I/O** (prekidač za uključivanje/isključivanje)
- 6 Priključni kabel s mrežnim utikačem
- 7 Vodilica kabela
- 8 Dio za namotavanje kabela
- 9 Podnožje
- 10 LED prsten

11 Indikator razine vode

12 Kuhalo za vodu

13 Izljev

## ● Tehnički podaci

Ulazni napon: 220–240 V~,  
50–60 Hz  
Snaga: 2520–3000 W  
Razred zaštite: I  
Zapremina kuhala za vodu: 1,7 l

Certifikat:  
HG09957: GS (TÜV SÜD)  
HG09957-BS: -



## Sigurnosne napomene

**PRIJE UPORABE PROIZVODA UPOZNAJTE SE SA SVIM SA SVIM UPUTAMA ZA UPORABU I SIGURNOSNIM NAPOMENAMA! UKOLIKO PROIZVOD PREDAJETE TREĆIM OSOBAMA, PREDAJTE IM TAKOĐER U SVE DOKUMENTE!**

Kod štete koju uzrokuje zanemarivanje ovih Uputa za uporabu ukida se pravo na jamstvo! Ne preuzimamo odgovornost za posljedične štete! Ne preuzimamo odgovornost za materijalne štete ili ozljede nastale zbog zanemarivanja sigurnosnih napomena!

## Djeca i osobe s poteškoćama



### **⚠ UPOZORENJE!**

## **OPASNOST PO ŽIVOT I OPASNOST OD NEZGODA ZA MALU DJECU I DJECU!**

- Djecu nikada nemojte ostaviti pored ambalažnog materijala bez nadzora.  
Postoji opasnost od gušenja ambalažnim materijalom. Djeca često podcjenjuju opasnosti. Držite djecu uvijek podalje od proizvoda i ambalažnog materijala.
- Proizvod smiju koristiti djeca od 8 godina i starija kada su pod nadzorom ili ako su upoznata s uputama o sigurnom korištenju proizvoda kao i s potencijalnim opasnostima.
- Proizvod smiju koristiti osobe s ograničenim psihičkim, osjetilnim ili mentalnim sposobnostima ili osobe bez iskustva i/ili znanja kada su pod nadzorom ili ako su upoznati s uputama o sigurnom korištenju kao i s potencijalnim opasnostima.
- Čišćenje i korisnikovo održavanje ne smiju obavljati

djeca, osim ako nisu starija od 8 godina i pod nadzorom.

- Proizvod i priključni kabel valja držati podalje od djece mlađe od 8 godina.
- Djeca se ne smiju igrati proizvodom.

**⚠ UPOZORENJE!** Opasnost od ozljeda zbog pogrešne uporabe.

### **Područja primjene**

- Ovaj je proizvod namijenjen uporabi u domaćinstvima i sličnim primjenama, kao npr.:
  - Čajne kuhinje u maloprodaji, uredima i sličnom radnom okruženju;
  - Seoska domaćinstva;
  - U hotelima, motelima i drugim prenoćištima;
  - Smještajima za noćenje s doručkom.

### **Električna sigurnost**

**⚠ UPOZORENJE!** Izbjegavajte prskanje vode po mrežnom utikaču ili podnožju.

**⚠ OPASNOST! Opasnost od električnog udara!** Nikada nemojte sami pokušavati popraviti proizvod. U slučaju kvara, popravke smije izvršiti samo kvalificirano osoblje.

### **⚠ UPOZORENJE! Opasnost od električnog udara!**

Proizvod se ne smije uranjati u vodu ili druge tekućine.

Proizvod nemojte držati pod tekućom vodom.

### **⚠ UPOZORENJE! Opasnost od električnog udara!**

Nikada se nemojte koristiti oštećenim proizvodom. Ako je oštećen, proizvod isključite iz mreže i obratite se svom trgovcu.

### **⚠ UPOZORENJE! Opasnost od električnog udara!**

Proizvod nemojte odlagati pored sudopera niti na vlažna mjesta.

- Prije priključivanja na električnu mrežu uvjerite se da napon i struja odgovaraju podacima na natpisnoj pločici proizvoda.
- Proizvod priključujte isključivo na uzemljenu utičnicu. Uvjerite se da je mrežni utikač propisno priključen.
- Kako bi se izbjegla oštećenja priključnog kabela, nemojte ga priklještititi ni presavijati i ne polažite ga preko oštih rubova. Držite ga podalje od vrućih površina i otvorenog plamena.

- Ukoliko je mrežni kabel proizvoda oštećen, proizvođač ili njegova služba za kupce ili slična kvalificirana osoba mora ga zamijeniti kako bi se izbjegla ugroženost.
- Kada proizvod odvajate od električne mreže, povlačite mrežni utikač, a ne priključni kabel.
- Proizvod priključite na lako dostupnu utičnicu kako biste ga u slučaju nužde mogli odmah isključiti iz električne mreže.
- Proizvod nije predviđen za rad putem vanjskog prekidača s tajmerom ili odvojenog sustava za daljinsko upravljanje.
- Proizvod upotrebljavajte i dodirujte samo sa suhim rukama.

### **Opasnost od požara/opekline i vrućine!**

-  **UPOZORENJE! VRUĆE POVRŠINE!**

Djecu i životinje držite podalje od proizvoda ako radi ili dok se hladi. Dostupni su dijelovi vrući.

- ⚠ **OPREZ!** Površine tijekom kuhanja mogu postati vruće.

### **⚠ Opasnost od opekline!**

Površine proizvoda ostaju vruće još neko vrijeme nakon uporabe proizvoda.

Nemojte dodirivati vruće površine proizvoda. Pazite na vruću paru koja izlazi. Proizvod držite samo za ručku.

**⚠ Opasnost od opekline!** Ne otvarajte poklopac dok se voda kuha. Poklopac proizvoda mora ostati sigurno zatvoren tijekom rada.

- Ako se pojave dim ili neobični zvukovi, proizvod odmah odvojite od električne mreže. Prije ponovne uporabe neka stručnjak provjeri proizvod.

**⚠ UPOZORENJE!** Nemojte upotrebljavati proizvod ako na kahalu za vodu ima vidljivih pukotina ili drugih oštećenja.

### Upute za montažu

- Proizvod se ne smije ugraditi odmah ispod zidne utičnice.
- Proizvod uvijek uključujte na ravnoj, stabilnoj, čistoj i suhoj površini otpornoj na toplinu.

### Rad

- Proizvod se smije upotrebljavati samo s isporučenim podnožjem.
- Nemojte prekomjerno puniti proizvod. Ako je proizvod prekomjerno napunjen, mogla bi izaći kipuća voda. Proizvod nemojte puštati da radi bez vode. Razina napunjenosti proizvoda mora biti između

oznaka **MIN** i **MAX** na ljestvici.

### Čišćenje i čuvanje

- Proizvod ne smije biti izložen kapanju ni prskanju vode.
- Dok ga ne upotrebljavate i prije čišćenja proizvod isključite iz napajanja.
- Napomene za čišćenje proizvoda: Vidi „Čišćenje i njega“.

### ● Prije prve uporabe

- Uklonite sav ambalažni materijal.
- Očistite proizvod (vidi poglavlje „Čišćenje i njega“).

### ● Uporaba

**⚠ Opasnost od opekline!** Poklopac **2** mora biti zatvoren tijekom izlijevanja vruće vode. U suprotnom bi preko ruba mogla izlaziti vruća voda ili para te uzrokovati opekline.

### ● Postavljanje proizvoda

- Priključni kabel **6** održavajte što kraćim. Višak priključnog kabela namotajte na dio za namotavanje kabela **8** (na dnu podnožja **9**).
- Priključni kabel **6** provedite kroz vodilicu za kabel **7**.
- Podnožje **9** postavite na ravnu, stabilnu površinu. Održavajte sigurnosni razmak od zidova i ormara kako biste spriječili oštećenje od pare koja izlazi.

### ● Kuhanje vode

- Pritisnite tipku za otvaranje poklopca **3** kako biste otvorili poklopac **2**. Kuhalo za vodu **12** napunite vodom.
- Kuhalo za vodu **12** postavite na podnožje **9**.

- Pritisnite prekidač **I/O** **5** u položaj **I**. Svijetli LED prsten **10** (na dnu kuhala za vodu **12**). Boja LED prstena mijenja se s temperaturom vode.
- Proizvod se automatski isključi kada voda prokuha.

## ● Čišćenje i njega

**⚠ UPOZORENJE!** Proizvod se ne smije uranjati u vodu ili druge tekućine. Proizvod ne držite pod tekućom vodom.

- Proizvod prije čišćenja uvijek isključite iz napajanja.
- Prije svake uporabe provjerite ima li vidljivih oštećenja.

## ● Čišćenje

- Za čišćenje proizvoda nemojte upotrebljavati abrazivna, agresivna sredstva za čišćenje niti tvrde četke.
- Proizvod očistite lagano navlaženom krpom. Po potrebi možete upotrijebiti blagi deterdžent.
- Sve dijelove osušite čistom krpom.

## ● Održavanje

### Čišćenje filtra **1**

- Filtar **1** isperite čistom vodom.

### Uklanjanje kamenca

Naslage kamenca smanjuju učinkovitost proizvoda i povećavaju potrošnju energije. Redovito provjeravajte ima li na proizvodu naslaga kamenca.

- Kuhalo za vodu **12** napunite otopinom octa (5 do 15 %).
- Pritisnite prekidač **I/O** **5** u položaj **I**. Pričekajte da se proizvod automatski isključi.
- Pustite da otopina octa preko noći djeluje u kuhalu za vodu **12**. Sutradan izlijte otopinu.
- Kuhalo za vodu **12** napunite čistom vodom do oznake **MAX** na ljestvici. Prokuhajte vodu.
- Nakon kuhanja izlijte vodu kako biste uklonili možebitne naslage kamenca i ostatke octa.
- Unutrašnjost kuhala za vodu **12** temeljito isperite vodom iz vodovoda.

## ● Zbrinjavanje

Ambalaža se sastoji od ekološki neškodljivih materijala koje možete zbrinuti na lokalnim mjestima za reciklažu.



Uvažavajte obilježavanje ambalaže za odvajanje otpada, ono je obilježeno s katicama (a) i brojevima (b) sa slijedećim značenjem: 1-7: plastika / 20-22: papir i karton / 80-98: miješani materijali.

### Proizvod:



**FR**  
Cet appareil et ses accessoires se recyclent



A DÉPOSER EN MAGASIN



A DÉPOSER EN DÉCHÈTERIE

OU

Points de collecte sur [www.quefairede mesdechets.fr](http://www.quefairede mesdechets.fr)  
Privilégiez la réparation ou le don de votre appareil !

Proizvod uklj. pribor i materijali za pakiranje mogu se reciklirati i podliježu proširenoj odgovornosti proizvođača. Odložite ih odvojeno, slijedeći ilustrirani Info-tri (informacije o razvrstavanju), za bolji tretman otpada. Triman-Logo važi samo za Francusku.



O mogućnostima zbrinjavanja dotrajalog proizvoda možete se raspitati kod vaše općinske ili gradske uprave.



Zbog zaštite okoliša ne bacajte dotrajali proizvod u kućni otpad, već ga predajte stručnom zbrinjavanju. Informacije o mjestima za sakupljanje otpada i njihovom radnom vremenu možete dobiti pri Vašem nadležnom općinskom uredu.

## ● Servis

**HR Servis Hrvatska**  
Tel.: 0800 806355  
E-Mail: [owim@lidl.hr](mailto:owim@lidl.hr)

















<b>Indicații de avertizare și simboluri folosite</b> .....	Pagina 106
<b>Introducere</b> .....	Pagina 107
Utilizarea conform destinației .....	Pagina 107
Descrierea pieselor .....	Pagina 107
Date tehnice .....	Pagina 107
<b>Indicații de siguranță</b> .....	Pagina 107
<b>Înainte de prima utilizare</b> .....	Pagina 110
<b>Folosirea</b> .....	Pagina 110
Amplasarea produsului .....	Pagina 110
Fierberea apei .....	Pagina 111
<b>Curățarea și îngrijirea</b> .....	Pagina 111
Curățarea .....	Pagina 111
Îngrijirea .....	Pagina 111
<b>Înlăturare</b> .....	Pagina 111
<b>Service</b> .....	Pagina 112



## Indicații de avertizare și simboluri folosite

În aceste instrucțiuni de utilizare și pe ambalaj se folosesc următoarele indicații de avertizare:

	<p><b>PERICOL!</b> Acest simbol având cuvântul de semnalizare „Pericol” indică o pericolitare cu grad ridicat de risc care, dacă nu este evitat, are ca urmare o rănire gravă sau moartea.</p>	  	<p>Curent/tensiune alternativă</p> <p>Hertz (frecvența rețelei)</p> <p>Watt</p>
	<p><b>AVERTISMENT!</b> Acest simbol având cuvântul de semnalizare „Avertisment” indică o pericolitare cu grad mediu de risc care, dacă nu este evitat, poate avea ca urmare o rănire gravă sau moartea.</p>	 	<p><b>INDICAȚIE:</b> Acest simbol având cuvântul de semnalizare „Indicație” oferă mai multe informații utile.</p> <p>Utilizați produsul doar în spații interioare uscate.</p>
	<p><b>PRECAUȚIE!</b> Acest simbol având cuvântul de semnalizare „Precauție” indică o pericolitare cu grad scăzut de risc care, dacă nu este evitat, are ca urmare o rănire redusă sau medie.</p>		<p>Potrivit pentru alimente Acest produs nu are efecte negative asupra gustului sau mirosului.</p>
	<p>Simbol pentru împământare de protecție</p>		<p><b>Pericol de arsuri!</b> Acest simbol indică o suprafață fierbinte.</p>
	<p>Nu scufundați aparatul în apă sau în alte lichide.</p>		<p>Semnul CE confirmă conformitatea cu directivele UE referitoare la produs.</p>
 	<p>Indicații de siguranță Indicații de manipulare</p>		

# FIERBĂTOR

## ● Introducere

În cazul acestui document este vorba de o ediție tipărită prescurtată a manualului de utilizare complet. Prin scanarea codului QR ajungeți direct pe pagina Lidl-Service ([www.lidl-service.com](http://www.lidl-service.com)) și cu introducerea numărului de articol (IAN) 407702\_2207 puteți vizualiza și descărca manualul de utilizare complet.

**AVERTISMENT!** Respectați manualul de utilizare complet și indicațiile de siguranță, pentru a evita vătămarea persoanelor și daunele materiale. Instrucțiunile scurte sunt parte componentă a acestui produs. Înainte de utilizarea produsului familiarizați-vă cu toate indicațiile de utilizare și siguranță. Păstrați instrucțiunile scurte și înmânați toate documentele, atunci când predați produsul unei terțe persoane.

## ● Utilizarea conform destinației

Acest produs servește exclusiv la fierberea apei potabile.

Produsul este destinat exclusiv utilizării private în gospodărie. Nu este prevăzută o utilizare profesională.

Orice altă utilizare care nu este menționată în aceste instrucțiuni poate duce la deteriorări ale produsului sau la răni grave.

Producătorul nu preia nicio responsabilitate pentru pagube datorate utilizării necorespunzătoare.

## ● Descrierea pieselor

Înainte de citire, desfaceți pagina pliabilă cu desenele. Familiarizați-vă cu toate funcțiile produsului.

- 1 Filtru
- 2 Capac
- 3 Buton pentru deschiderea capacului
- 4 Mâner
- 5 Întrerupător **I/O** (întrerupător pornit/oprit)
- 6 Cablu de alimentare cu ștecher
- 7 Ghidaj cablu
- 8 Loc de înfășurare a cablului

- 9 Soclu
- 10 Inel cu LED
- 11 Indicator al nivelului apei
- 12 Fierbător de apă
- 13 Scurgere

## ● Date tehnice

Tensiune de intrare:	220-240 V~, 50-60 Hz
Consum de putere:	2520-3000 W
Clasă de protecție:	I
Capacitate a fierbătorului de apă:	1,7 l
Certificare:	
HG09957:	GS (TÜV SÜD)
HG09957-BS:	-



## Indicații de siguranță

**ÎNAINTE DE PRIMA UTILIZARE A PRODUSULUI, FAMILIARIZAȚI-VĂ CU TOATE INSTRUCȚIUNILE DE UTILIZARE ȘI DE SIGURANȚĂ! LA PREDAREA MAI DEPARTE A PRODUSULUI CĂTRE O TERȚĂ PERSOANĂ, ÎNMÂNĂȚI TOATE DOCUMENTELE!**

În cazul pagubelor care au fost produse prin nerespectarea acestui manual de utilizare, se pierde orice pretenție de garanție! Nu se preia nicio responsabilitate pentru urmări! În cazul deteriorărilor materiale sau a lezării persoanelor datorate unei utilizări necorespunzătoare sau a nerespectării indicațiilor

de siguranță, nu se preia nicio responsabilitate!

## Copiii și persoanele cu dezabilități



### ⚠️ **AVERTISMENT!**

## **PERICOL DE MOARTE ȘI DE ACCIDENTARE PENTRU BEBELUȘI ȘI COPII!**

- Nu lăsați niciodată copiii nesupravegheați cu materialele de ambalare. Există pericol de asfixiere datorită materialului de ambalaj. Copiii subapreciază adesea pericolele. Țineți permanent departe copiii acest produs și de materialele de ambalare.
- Acest produs poate fi folosit de copii de la 8 ani în sus dacă sunt supravegheați sau instruiți referitor la folosirea produsului într-un mod sigur și dacă au înțeles pericolele care rezultă din aceasta.
- Acest produs poate fi folosit de persoanele cu capacități fizice, senzoriale sau mentale reduse sau cu lipsă de experiență și/sau cunoștințe dacă aceștia sunt supravegheați sau au fost instruiți în ceea ce privește utilizarea în siguranță a produsului și au înțeles

pericolele care rezultă din aceasta.

- Curățarea și întreținerea de către utilizator nu trebuie făcută de copii, decât dacă aceștia au peste 8 ani și sunt supravegheați.
- Produsul și cablul de alimentare nu trebuie lăsate la îndemâna copiilor mai mici de 8 ani.
- Copiii nu trebuie să se joace cu produsul.

⚠️ **AVERTISMENT!** Risc de rănire prin utilizare defectuoasă.

## **Domenii de utilizare**

- Acest produs este conceput pentru folosirea în gospodărie și pentru aplicații asemănătoare, cum ar fi:
  - Bucătării pentru micul dejun în comerțul cu amănuntul, în birouri și în spații de lucru asemănătoare;
  - Case țărănești;
  - Hoteluri, moteluri și alte amenajări de locuire;
  - Pensiuni cu mic dejun.

## **Securitatea electrică**

⚠️ **AVERTISMENT!** Evitați ca apa să fie pulverizată pe ștecher sau pe soclu.

⚠️ **PERICOL! Risc de electrocutare!** Nu încercați să reparați singur produsul.

În cazul unei funcționări defectuoase, reparațiile pot fi efectuate numai de personal calificat.

**⚠️ AVERTISMENT! Risc de electrocutare!** Produsul nu trebuie scufundat în apă sau în alte lichide.

Nu țineți produsul sub apă care curge.

**⚠️ AVERTISMENT! Risc de electrocutare!** Nu folosiți un produs deteriorat. Deconectați produsul de la alimentarea electrică și adresați-vă comerciantului dacă produsul este deteriorat.

**⚠️ AVERTISMENT! Risc de electrocutare!** Nu așezați produsul lângă chiuvete sau în locuri umede.

- Înainte de a face legătura la alimentarea electrică, asigurați-vă că tensiunea și curentul corespund cu cele de pe eticheta de tip a produsului.
- Conectați produsul numai la o priză împământată. Asigurați-vă că ștecherul de rețea este conectat corect.
- Pentru a evita deteriorările la cablul de alimentare, nu îl striviți, nu îl îndoiți și nu îl treceți peste muchii ascuțite. Țineți-l

departe de suprafețe fierbinți și foc deschis.

- Dacă s-a deteriorat cablul de alimentare la rețea a acestui produs, el trebuie înlocuit de către producător, de către serviciul său pentru clienți sau de către o altă persoană calificată asemănător, pentru a evita pericolele.
- Când deconectați produsul de la rețeaua electrică, trageți de ștecher și nu de cablul de alimentare.
- Conectați produsul la o priză ușor accesibilă pentru a-l putea deconecta rapid de la rețea în caz de urgență.
- Produsul nu este potrivit pentru funcționarea cu ajutorul unui temporizator extern sau a unui sistem de telecomandă separat.
- Nu folosiți și nu atingeți produsul cu mâinile umede.

### **Risc de incendiu/arsuri și căldură!**

■  **AVERTISMENT! SUPRAFAȚĂ FIERBINTE!**

Nu lăsați produsul la îndemâna copiilor și a animalelor, dacă el este în funcțiune sau se răcește. Există piese accesibile care sunt fierbinți.

**⚠️ PRECAUȚIE!** Suprafețele se pot înfierbânta în timpul folosirii.

**⚠️ Risc de arsuri!** Suprafața produsului mai rămâne fierbinte un timp după utilizare.

Nu atingeți părțile fierbinți ale produsului. Aveți grijă la aburul fierbinte care se eliberează.

Țineți produsul numai de mâner.

**⚠️ Risc de arsuri!** Nu deschideți niciodată capacul când fierbe apa. Capacul trebuie să rămână închis în siguranță în timpul funcționării.

■ Dacă apare fum sau zgomote neobișnuite, deconectați imediat produsul de la rețeaua electrică. Duceți produsul la un specialist înainte de a-l refolosi.

**⚠️ AVERTISMENT!** Nu folosiți produsul dacă fierbătorul de apă prezintă fisuri sau alte deteriorări.

### Sfat de amplasare

■ Produsul nu trebuie așezat imediat dedesubtul unei prize de perete.

■ Utilizați produsul întotdeauna pe o suprafață plană, stabilă, curată, rezistentă la căldură și uscată.

### Funcționarea

■ Produsul poate fi folosit numai cu soclul livrat.

■ Nu umpleți excesiv produsul. Dacă produsul este umplut excesiv, apa care fierbe poate să iasă în afară. Nu folosiți niciodată produsul fără apă. Nivelul de umplere al produsului trebuie să se găsească între marcajele **MIN** și **MAX** de pe scală.

### Curățarea și depozitarea

■ Produsul nu trebuie expus la picături de apă și apă pulverizată.

■ Deconectați produsul de la rețeaua electrică atunci când nu este folosit și înainte de curățare.

■ Pentru indicații de curățare a produsului: vezi „Curățarea și îngrijirea”.

### ● Înainte de prima utilizare

- Îndepărtați toate materialele de ambalare.
- Curățați produsul (vezi „Curățarea și îngrijirea”).

### ● Folosirea

**⚠️ Risc de arsuri!** Capacul **[2]** trebuie să fie închis când se toarnă apă fierbinte. Altfel apa fierbinte sau aburul pot să iasă peste margine și poate provoca arsuri.

### ● Amplasarea produsului

- Țineți cablul de alimentare **[6]** cât mai scurt posibil. Înfășurați cablul de alimentare în exces pe locul de înfășurare a cablului **[8]** (pe fundul soclului **[9]**).
- Duceți cablul de alimentare **[6]** prin ghidajul pentru cablu **[7]**.

- Așezați soclul [9] pe o suprafață plată și stabilă. Păstrați o distanță de siguranță față de pereți și dulapuri, pentru a evita pagubele datorate aburului care urcă.

## ● Fierberea apei

- Apăsăți butonul pentru deschiderea capacului [3], pentru a deschide capacul [2]. Umpleți fierbătorul de apă [12] cu apă.
- Așezați fierbătorul de apă [12] pe soclu [9].
- Apăsăți întrerupătorul I/O [5] în poziția I. Inelul cu LED [10] (de pe fundul fierbătorului de apă [12]) se aprinde. Culoarea inelului cu LED se modifică odată cu temperatura apei.
- Produsul se oprește automat după ce apa a fiert.

## ● Curățarea și îngrijirea

**⚠️ AVERTISMENT!** Produsul nu trebuie scufundat în apă sau în alte lichide. Nu țineți produsul sub jet de apă.

- Deconectați întotdeauna produsul de la rețeaua electrică înainte de curățare.
- Verificați produsul înainte de fiecare utilizare să nu prezinte defecte vizibile.

## ● Curățarea

- Nu utilizați agenți de frecare, soluții agresive sau perii dure pentru curățarea produsului.
- Curățați produsul cu o cârpă ușor umezită. La nevoie puteți folosi un detergent delicat.
- Uscați toate piesele cu o cârpă curată.

## ● Îngrijirea

### Curățarea filtrului [1]

- Clătiți filtrul [1] cu apă curată.

### Îndepărtarea acumularilor de calcar

Depunerile de calcar reduc eficiența produsului și măresc consumul de energie. Verificați produsul în mod regulat pentru depuneri de calcar.

- Umpleți fierbătorul de apă [12] cu o soluție de oțet (5 până la 15 %).
- Apăsăți întrerupătorul I/O [5] în poziția I. Așteptați până când produsul se oprește automat.

- Lăsați soluția de oțet să acționeze peste noapte în fierbătorul de apă [12]. Vărsați soluția a doua zi.
- Umpleți fierbătorul de apă [12] până la marcajul **MAX** de pe scală cu apă curată. Fierbeți apa.
- Aruncați apa după procesul de fierbere, pentru a îndepărta eventualele depuneri de calcar și resturi de oțet.
- Clățiți bine interiorul fierbătorului de apă [12] cu apă de la chiuvetă.

## ● Înlăturare

Ambalajul este produs din material ecologic care pot fi eliminate la punctele locale de reciclare.



Respectați marcajul materialelor de ambalaj pentru eliminarea deșeurilor, acestea sunt marcate de abrevierile (a) și cifrele (b) cu următoarea semnificație: 1-7: plastice / 20-22: hârtie și carton / 80-98: substanțe de conexiune.

### Produsul:



Points de collecte sur [www.quefairemedesdechets.fr](http://www.quefairemedesdechets.fr)  
Privilégiez la réparation ou le don de votre appareil !

Produsul, incl. accesoriile, și materialele de ambalare sunt reciclabile și fac obiectul responsabilității extinse a producătorului. Eliminați-le separat, urmând informațiile ilustrate (informații de sortare), pentru o mai bună tratare a deșeurilor. Logo Triman este valabil doar pentru Franța.



Puteți obține informații despre posibilitățile de eliminare a produsului de la administrația locală.



Pentru a proteja mediul înconjurător nu eliminați produsul dumneavoastră la gunoii menajer atunci când nu mai poate fi folosit, ci predați-l la un punct de colectare. Vă puteți informa cu privire

la punctele de colectare și orarul  
acestora de la administrații competente.

## ● **Service**

RO **Service România**

Tel.: 0800 890239

E-Mail: [owim@lidl.ro](mailto:owim@lidl.ro)







<b>Използвани предупредителни указания и символи</b> .....	Страница 114
<b>Увод</b> .....	Страница 115
Употреба по предназначение .....	Страница 115
Описание на частите .....	Страница 115
Технически данни .....	Страница 115
<b>Указания за безопасност</b> .....	Страница 115
<b>Преди първата употреба</b> .....	Страница 119
<b>Работа</b> .....	Страница 119
Поставяне на продукта .....	Страница 119
Кипване на вода .....	Страница 119
<b>Почистване и грижи</b> .....	Страница 119
Почистване .....	Страница 119
Грижи .....	Страница 119
<b>Изхвърляне</b> .....	Страница 120
<b>Сервиз</b> .....	Страница 120



## Използвани предупредителни указания и символи

В това ръководство за експлоатация и върху опаковката са използвани следните предупредителни указания:

	<p><b>ОПАСНОСТ!</b> Този символ със сигналната дума „Опасност“ указва заплаха с висока степен на риск, която, ако не бъде избегната, води до тежко нараняване или смърт.</p>		<p>Променлив ток/напрежение</p>
	<p><b>ПРЕДУПРЕЖДЕНИЕ!</b> Този символ със сигналната дума „Предупреждение“ указва заплаха със средна степен на риск, която, ако не бъде избегната, може да доведе до тежко нараняване или смърт.</p>		<p>Херц (мрежова честота)</p>
	<p><b>ПРЕДПАЗЛИВОСТ!</b> Този символ със сигналната дума „Предпазливост“ указва заплаха с ниска степен на риск, която, ако не бъде избегната, може да доведе до леко или средно нараняване.</p>		<p>Ват</p>
	<p><b>УКАЗАНИЕ:</b> Този символ със сигналната дума „Указание“ предлага допълнителна полезна информация.</p>		<p>Използвайте продукта само в сухи закрити помещения.</p>
	<p><b>Безвреден за хранителни продукти</b> Този продукт не оказва отрицателно въздействие върху вкуса или аромата.</p>		<p>Символ за защитно заземяване</p>
	<p>Не потапяйте продукта във вода или други течности.</p>		<p><b>Опасност от изгаряне!</b> Този символ указва гореща повърхност.</p>
	<p>Указания за безопасност</p>		<p>Указания за действия</p>
			<p>Знакът CE потвърждава съответствието с отнасящите се до продукта директиви на ЕС.</p>

# СТЪКЛЕНА ЕЛЕКТРИЧЕСКА КАНА ЗА ВОДА

## ● Увод

Този документ е съкратена печатна версия на пълното ръководство за експлоатация. Сканирайки QR кода, Вие стигате директно до страницата на Lidl Service ([www.lidl-service.com](http://www.lidl-service.com)) и при въвеждане на номера на артикула (IAN) 407702\_2207 можете да разгледате и изтеглите пълното ръководство за експлоатация.

**ПРЕДУПРЕЖДЕНИЕ!** Съблюдавайте пълното ръководство за експлоатация и указанията за безопасност, за да избегнете физически и материални щети. Ръководството за експлоатация е съставна част от този продукт. Преди употреба на продукта се запознайте с всички указания за работа и безопасност. Съхранявайте краткото ръководство на сигурно място и при предоставяне на продукта на трети страни, предайте всички инструкции.

## ● Употреба по предназначение

Този продукт служи единствено за варене на питейна вода.

Продуктът е разработен единствено за лична домашна употреба. Професионално използване не е предвидено.

Всяка друга употреба, която не е посочена в това ръководство, може да доведе до повреди по продукта или до тежки наранявания.

Производителят не поема отговорност за щети поради неправилна употреба.

## ● Описание на частите

Преди четене разтворете разгъващата се страница с чертежите. Запознайте се с всички функции на продукта.

- 1 Филтър
- 2 Капак
- 3 Бутон за отваряне на капака
- 4 Дръжка
- 5 Превключвател I/O (превключвател за включване/изключване)

- 6 Свързващ проводник и мрежов щепсел
- 7 Водач за кабели
- 8 Приспособление за навиване на кабела
- 9 Основа
- 10 LED пръстен
- 11 Индикация за нивото на водата
- 12 Електрическа кана за вода
- 13 Чучур

## ● Технически данни

Входно напрежение:	220-240 V~, 50-60 Hz
Консумирана енергия:	2520-3000 W
Клас на защита:	I
Вместимост на електрическата кана за вода:	1,7 l
Сертифициране:	
HG09957:	GS (TÜV SÜD)
HG09957-BS:	-



## Указания за безопасност

**ПРЕДИ ПЪРВАТА  
УПОТРЕБА НА ПРОДУКТА  
СЕ ЗАПОЗНАЙТЕ С  
ВСИЧКИ УКАЗАНИЯ ЗА  
БЕЗОПАСНОСТ И РАБОТА!  
ДАВАЙТЕ СЪЩО И ВСИЧКИ  
ДОКУМЕНТИ ПРИ ПРЕДАВАНЕ  
НА ПРОДУКТА НА ТРЕТИ  
ЛИЦА!**

При повреди, които са причинени поради неспазване на това ръководство за експлоатация, правото на гаранционни претенции отпада! За косвени щети не се поема отговорност! При материални щети или телесни наранявания, които са причинени поради неправилно боравене или неспазване на указанията за безопасност, отговорност не се поема!

## Деца и лица с ограничени способности



### ⚠ ПРЕДУПРЕЖДЕНИЕ!

#### **ОПАСНОСТ ЗА ЖИВОТА И ОПАСНОСТ ОТ ЗЛОПОЛУКИ ЗА БЕБЕТА И ДЕЦА!**

- Никога не оставяйте деца с опаковъчния материал без наблюдение. Съществува опасност от задушаване с опаковъчния материал. Децата често подценяват опасностите. Винаги дръжте децата далеч от продукта и от опаковъчните материали.
- Този продукт може да бъде използван от деца на 8 или повече години, ако те бъдат наблюдавани или са били

инструктирани относно безопасната употреба на продукта и са разбрали възникващите от това опасности.

- Този продукт може да бъде използван от лица с намалени физически, сензорни или интелектуални способности или липса на опит и/или познания, ако те бъдат наблюдавани или са били инструктирани относно безопасната употреба на продукта и са разбрали възникващите от това опасности.
- Почистването и поддръжката от потребителя не бива да се извършват от деца, освен ако те не са на 8 или повече години и са под наблюдение.
- Продуктът и неговият свързващ проводник трябва да се държат далеч от деца под 8 години.
- Деца не бива да играят с продукта.

### ⚠ ПРЕДУПРЕЖДЕНИЕ!

Опасност от нараняване поради неправилна употреба.

### Области на употреба

- Този продукт е предназначен за употреба в домакинства и подобни приложения, като:

- Кухни за персонал в магазини, офиси и подобни работни среди;
- Земеделски къщи;
- Хотели, мотели и други места за настаняване;
- Къщи за гости с нощувка и закуска.

## **Безопасност при работа с електрически ток**

### **⚠ ПРЕДУПРЕЖДЕНИЕ!**

Предотвратявайте пръскане на вода върху мрежовия щепсел или основата.

### **⚠ ОПАСНОСТ! Риск от токов удар!**

Не се опитвайте да ремонтирате продукта самостоятелно. В случай на неправилно функциониране ремонти могат да бъдат извършвани само от квалифициран персонал.

### **⚠ ПРЕДУПРЕЖДЕНИЕ! Риск от токов удар!**

Продуктът не бива да се потапя във вода или други течности. Никога не дръжте продукта под течаща вода.

### **⚠ ПРЕДУПРЕЖДЕНИЕ!**

**Риск от токов удар!** Не използвайте повреден продукт. Изключете продукта от електрическата мрежа

и се обърнете към Вашия продавач, ако той се повреди.

### **⚠ ПРЕДУПРЕЖДЕНИЕ!**

**Риск от токов удар!** Не поставяйте продукта близо до мивка или на влажни места.

- Преди свързване с електрозахранването се уверете, че напрежението и токът съвпадат с данните върху табелата за тип на продукта.
- Свързвайте продукта само към заземен контакт. Уверете се, че мрежовият щепсел е свързан правилно.
- За да избегнете повреди по свързващия проводник, не го притискайте или прегъвайте и не го прекарвайте през остри ръбове. Пазете го също и от горещи повърхности и открит пламък.
- Ако свързващият проводник на този продукт се повреди, той трябва да бъде заменен от производителя, неговата сервисна служба или подобно квалифицирано лице, за да се избегнат опасности.
- Когато отделяте продукта от електрическата мрежа, дърпайте мрежовия щепсел, а не свързващия проводник.

- Свързвайте продукта към леснодостъпен контакт, за да можете в случай на нужда да отделите продукта незабавно от електрическата мрежа.
- Продуктът не е предвиден за работа с външно реле за време или отделна система за дистанционно управление.
- Не използвайте и не докосвайте продукта с мокри ръце.

### **Риск от пожар/изгаряне и висока температура!**

-  **ПРЕДУПРЕЖДЕНИЕ!**  
**ГОРЕЩА ПОВЪРХНОСТ!**

Дръжте деца и животни далеч от продукта, докато той работи или се охлажда. Достъпните части са горещи.

### **⚠ ПРЕДПАЗЛИВОСТ!**

Повърхностите могат да станат много горещи по време на употребата.

### **⚠ Риск от изгаряне!**

Повърхността на продукта остава гореща още известно време след употребата на продукта.

Не докосвайте горещи повърхности на продукта. Внимавайте за излизаща гореща пара. Хващайте

продукта само за ръкохватката.

**⚠ Риск от изгаряне!** Не отваряйте капака, докато водата ври. Капакът на продукта трябва да остане сигурно затворен по време на работата.

- Ако се появят дим или необичайни шумове, незабавно изключете продукта от електрическата мрежа. Възложете проверка на продукта от специалист, преди да го използвате отново.

**⚠ ПРЕДУПРЕЖДЕНИЕ!** Не използвайте продукта, ако електрическата кана за вода има видими пукнатини или други повреди.

### **Указания за поставяне**

- Продуктът не бива да се поставя непосредствено под стенен контакт.
- Винаги използвайте продукта върху равна, стабилна, чиста, топлоустойчива и суха повърхност.

### **Работа**

- Продуктът може да се използва само с доставената с него основа.

- Не препълвайте продукта. Ако продуктът е препълнен, би могла да излезе вряща вода. Не използвайте продукта без вода. Нивото на запълване на продукта трябва да е между маркировките **MIN** и **MAX** на скалата.

## Почистване и съхранение

- Продуктът не бива да се излага на капки или пръски вода.
- Изключвайте продукта от електрическата мрежа, когато той не се използва и преди почистването.
- Указания за почистване на продукта: вижте „Почистване и грижи“.

## ● Преди първата употреба

- Отстранете всички опаковъчни материали.
- Почистете продукта (вижте „Почистване и грижи“).

## ● Работа

- ⚠ **Риск от изгаряне!** Капакът [2] трябва да бъде затворен при изливането на гореща вода. В противен случай гореща вода или пара могат да излязат над ръба и да причинят изгаряния.

## ● Поставяне на продукта

- Дръжте свързващия проводник [6] възможно най-къс. Навийте излишния свързващ проводник върху приспособлението за навиване на кабела [8] (на дъното на основата [9]).
- Прекарайте свързващия проводник [6] през водача за кабел [7].

- Поставете основата [9] върху равна, стабилна повърхност. Спазвайте безопасно разстояние до стени и шкафове, за да предотвратите щети от излизащата пара.

## ● Кипване на вода

- Натиснете бутона за отваряне на капака [3], за да отворите капака [2]. Напълнете електрическата кана за вода [12] с вода.
- Поставете електрическата кана за вода [12] върху основата [9].
- Натиснете превключвателя I/O [5] в позицията I. LED пръстенът [10] (на дъното на електрическата кана за вода [12]) светва. Цветът на LED пръстена се променя според температурата на водата.
- Продуктът се изключва автоматично, след като водата заври.

## ● Почистване и грижи

- ⚠ **ПРЕДУПРЕЖДЕНИЕ!** Продуктът не бива да се потапя във вода или други течности. Не дръжте продукта под течаща вода.
- Преди почистването винаги изключвайте продукта от електрическата мрежа.
- Преди всяка употреба проверявайте продукта за видими щети.

## ● Почистване

- Не използвайте абразивни препарати, агресивни разтвори или твърди четки за почистване на продукта.
- Почиствайте продукта с леко навлажнена кърпа. При нужда можете да използвате мек почистващ препарат.
- Избършете всички части до сухо с чиста кърпа.

## ● Грижи

### Почистване на филтъра [1]

- Изплакнете филтъра [1] с чиста вода.

## Отстраняване на отлагания от варовик

Варовиковите отлагания намаляват ефективността на продукта и увеличават консумацията на енергия. Проверявайте редовно продукта за варовикови отлагания.

- Напълнете електрическата кана за вода **12** с оцетен разтвор (5 до 15 %).
- Натиснете превключвателя **I/O 5** в позицията **I**. Изчакайте, докато продуктът се изключи автоматично.
- Оставете оцетния разтвор да действа в електрическата кана за вода **12** за една нощ. На следващия ден изхвърлете разтвора.
- Напълнете електрическата кана за вода **12** с чиста вода до маркировката **MAX** на скалата. Кипнете водата.
- Излейте водата след кипването, за да отстраните евентуално налични варовикови отлагания и остатъци от оцет.
- Изплакнете вътрешността на електрическата кана за вода **12** щателно с вода от водопроводната мрежа.

## ● Изхвърляне

Опаковката е изработена от екологични материали, които може да предадете в местните пунктове за рециклиране.



За разделното събиране на отпадъците съблюдавайте маркировката на опаковъчните материали, те са маркирани със съкращения (a) и цифри (6) със следното значение: 1-7: пластмаси / 20-22: хартия и картон / 80-98: композитни материали.

## Продукт:

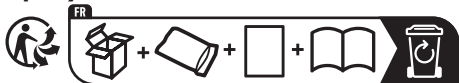

FR  
Cet appareil et ses accessoires se recyclent



Points de collecte sur [www.qualifiedmarchés.fr](http://www.qualifiedmarchés.fr)  
Privilégiez la réparation ou le don de votre appareil !

Продуктът вкл. аксесоарите и опаковката могат да се рециклират и са предмет на разширената отговорност на производителя. Изхвърляйте ги отделно като следвате

илюстрираната информация (за сортиране) за по-добро третиране на отпадъците. Тітмалогото важи само за Франция.



Относно възможностите за отстраняване на излезлия от употреба продукт като отпадък се информирайте от Вашата общинска или градска управа.



В интерес на опазването на околната среда не изхвърляйте излезлия от употреба продукт заедно с битовите отпадъци, а го предайте за правилно рециклиране. За събирателните пунктове и тяхното работно време можете да се информирате от местната управа.

## ● Сервиз



### Сервиз България

Телефон: 00800 1184975

E-мейл: [owim@lidl.bg](mailto:owim@lidl.bg)



<b>Χρησιμοποιούμενες προειδοποιήσεις και σύμβολα</b> .....	Σελίδα 122
<b>Εισαγωγή</b> .....	Σελίδα 123
Προτεινόμενη χρήση .....	Σελίδα 123
Περιγραφή στοιχείων .....	Σελίδα 123
Τεχνικά στοιχεία .....	Σελίδα 123
<b>Οδηγίες ασφαλείας</b> .....	Σελίδα 123
<b>Πριν την πρώτη χρήση</b> .....	Σελίδα 127
<b>Λειτουργία</b> .....	Σελίδα 127
Τοποθέτηση του προϊόντος .....	Σελίδα 127
Νερό που βράζει .....	Σελίδα 127
<b>Καθαρισμός και φροντίδα</b> .....	Σελίδα 127
Καθαρισμός .....	Σελίδα 127
Φροντίδα .....	Σελίδα 128
<b>Απόσυρση</b> .....	Σελίδα 128
<b>Σέρβις</b> .....	Σελίδα 128



## Χρησιμοποιούμενες προειδοποιήσεις και σύμβολα

Οι παρακάτω προειδοποιήσεις χρησιμοποιούνται στο εγχειρίδιο χρήσης και στη συσκευασία:

	<b>ΚΙΝΔΥΝΟΣ!</b> Αυτό το σύμβολο σε συνδυασμό με την ένδειξη «Κίνδυνος» υποδεικνύει έναν κίνδυνο υψηλού επιπέδου που, αν δεν αποτραπεί, ενδέχεται να οδηγήσει σε θάνατο ή σοβαρό τραυματισμό.		Εναλλασσόμενο ρεύμα/τάση
		<b>Hz</b>	Hertz (συχνότητα παροχής)
		<b>W</b>	Watt
	<b>ΠΡΟΕΙΔΟΠΟΙΗΣΗ!</b> Αυτό το σύμβολο σε συνδυασμό με τη λέξη « Προειδοποίηση» υποδεικνύει έναν κίνδυνο μεσαίου επιπέδου που, αν δεν αποτραπεί, ενδέχεται να οδηγήσει σε θάνατο ή σοβαρό τραυματισμό.		<b>ΣΗΜΕΙΩΣΗ:</b> Αυτό το σύμβολο, σε συνδυασμό με την ένδειξη «Σημείωση», παρέχει επιπλέον χρήσιμες πληροφορίες.
			Να χρησιμοποιείτε το προϊόν μόνο σε στεγνούς εσωτερικούς χώρους.
	<b>ΠΡΟΣΟΧΗ!</b> Αυτό το σύμβολο σε συνδυασμό με την ένδειξη «Προσοχή» σηματοδοτεί έναν κίνδυνο χαμηλού επιπέδου που, αν δεν αποτραπεί, ενδέχεται να οδηγήσει σε ελαφρύ ή μέτριο τραυματισμό.		Ασφαλές για κατανάλωση φαγητού Αυτό το προϊόν δεν έχει καμία ανεπιθύμητη επίδραση στη γεύση ή στην όσφρηση.
	Σύμβολο προστατευτικής γείωσης		<b>Κίνδυνος εγκαύματος!</b> Αυτό το σύμβολο υποδεικνύει μία ζεστή επιφάνεια.
	Μην βυθίζετε το προϊόν σε νερό ή άλλα υγρά.	<b>CE</b>	Η σήμανση CE υποδηλώνει τη συμμόρφωση με τις σχετικές οδηγίες της ΕΕ που ισχύουν για αυτό το προϊόν.
 	Πληροφορίες ασφαλείας Οδηγίες χρήσης		

## **ΓΥΑΛΙΝΟΣ ΒΡΑΣΤΗΡΑΣ ΝΕΡΟΥ**

### ● **Εισαγωγή**

Το παρόν έγγραφο είναι μια συνοπτική έντυπη έκδοση των πλήρων οδηγιών χρήσης. Σαρώνοντας τον κωδικό QR, θα μεταβείτε απευθείας στη σελίδα εξυπηρέτησης της Lidl ([www.lidl-service.com](http://www.lidl-service.com)) και μπορείτε να δείτε και να „κατεβάσετε“ (download) τις πλήρεις οδηγίες χρήσης, καταχωρώντας τον αριθμό προϊόντος (IAN) 407702\_2207.

**ΠΡΟΕΙΔΟΠΟΙΗΣΗ!** Τηρείτε τις πλήρεις οδηγίες χρήσης και τις οδηγίες ασφαλείας, για την αποφυγή τραυματισμών και υλικών ζημιών. Οι σύντομες οδηγίες αποτελούν μέρος αυτού του προϊόντος. Πριν χρησιμοποιήσετε το προϊόν, εξοικειωθείτε πλήρως με τις οδηγίες χρήσης και ασφάλειας. Φυλάξτε καλά τις σύντομες οδηγίες και παραδώστε και όλα τα έγγραφα κατά τη μεταβίβαση του προϊόντος σε τρίτους.

### ● **Προτεινόμενη χρήση**

Το προϊόν προορίζεται μόνο για το βράσιμο φρέσκου νερού.

Το προϊόν είναι σχεδιασμένο μόνο για οικιακή χρήση. Δεν προορίζεται για εμπορική χρήση.

Οποιαδήποτε άλλη χρήση που δεν αναφέρεται σε αυτές τις οδηγίες μπορεί να προκαλέσει μία βλάβη στο προϊόν ή να δημιουργήσει έναν σοβαρό κίνδυνο ή τραυματισμό.

Ο κατασκευαστής δεν φέρει καμία ευθύνη για ζημιές που προκύπτουν από ακατάλληλη χρήση.

### ● **Περιγραφή στοιχείων**

Πριν από την ανάγνωση, ξεδιπλώστε τη σελίδα που περιέχει τις εικόνες και εξοικειωθείτε με όλες τις λειτουργίες του προϊόντος.

- 1 Φίλτρο
- 2 Κάλυμμα
- 3 Κουμπί ανοίγματος καλύμματος
- 4 Λαβή
- 5 **I/O** διακόπτης (διακόπτης ενεργοποίησης/ απενεργοποίησης)
- 6 Καλώδιο τροφοδοσίας με φινιρίσματα
- 7 Οδηγός καλωδίου τροφοδοσίας

- 8 Αποθήκευση καλωδίου τροφοδοσίας
- 9 Βάση
- 10 Δακτύλιος LED
- 11 Μετρητής νερού
- 12 Βραστήρας νερού
- 13 Στόμιο

### ● **Τεχνικά στοιχεία**

Τάση εισόδου:	220-240 V~, 50-60 Hz
Κατανάλωση ισχύος:	2520-3000 W
Κατηγορία προστασίας:	I
Χωρητικότητα βραστήρα νερού:	1,7 l

Πιστοποίηση:	
HG09957:	GS (TÜV SÜD)
HG09957-BS:	-



### **Οδηγίες ασφαλείας**

**ΠΡΟΤΟΥ ΧΡΗΣΙΜΟΠΟΙΗΣΕΤΕ ΤΟ ΠΡΟΪΟΝ, ΕΞΟΙΚΕΙΩΘΕΙΤΕ ΜΕ ΟΛΕΣ ΤΙΣ ΠΛΗΡΟΦΟΡΙΕΣ ΑΣΦΑΛΕΙΑΣ ΚΑΙ ΤΙΣ ΟΔΗΓΙΕΣ ΧΡΗΣΗΣ! ΟΤΑΝ ΠΑΡΑΧΩΡΕΙΤΕ ΤΟ ΠΡΟΪΟΝ ΣΕ ΤΡΙΤΟΥΣ, ΦΡΟΝΤΙΣΤΕ ΝΑ ΣΥΝΟΔΕΥΕΤΑΙ ΑΠΟ ΟΛΑ ΤΑ ΕΓΓΡΑΦΑ ΤΕΚΜΗΡΙΩΣΗΣ!**

Σε περίπτωση ζημιάς που προκύπτει από μη συμμόρφωση με αυτές τις οδηγίες λειτουργίας, η εγγύηση ακυρώνεται! Δεν αποδεχόμαστε καμία ευθύνη για επακόλουθες βλάβες! Σε περίπτωση υλικής ζημιάς ή ατομικού τραυματισμού που προκαλούνται από ακατάλληλο χειρισμό ή με συμμόρφωση

με τις οδηγίες ασφαλείας, δεν αποδεχόμαστε καμία ευθύνη!

## Παιδιά και άτομα με αναπηρίες



### **⚠️ ΠΡΟΕΙΔΟΠΟΙΗΣΗ! ΚΙΝΔΥΝΟΣ ΑΠΩΛΕΙΑΣ ΖΩΗΣ Ή ΑΤΥΧΗΜΑΤΟΣ ΣΕ ΒΡΕΦΗ ΚΑΙ ΠΑΙΔΙΑ!**

- Ποτέ μην αφήνετε το υλικό συσκευασίας κοντά σε παιδιά χωρίς επίβλεψη. Τα υλικά συσκευασίας εμφανίζουν κίνδυνο ασφυξίας. Τα παιδιά συχνά υποτιμούν τους κινδύνους. Κρατήστε τα παιδιά μακριά από το προϊόν και το υλικό συσκευασίας συνέχεια.
- Το προϊόν αυτό μπορεί να χρησιμοποιηθεί από παιδιά ηλικίας 8 ετών και άνω και από άτομα με μειωμένες σωματικές, αισθητηριακές ή πνευματικές δυνατότητες ή έλλειψη εμπειρίας και γνώσης, εάν επιβλέπονται ή έχουν λάβει οδηγίες σχετικά με τη χρήση του προϊόντος με ασφαλή τρόπο και κατανοούν τους κινδύνους που ενέχονται.
- Το προϊόν αυτό μπορεί να χρησιμοποιηθεί από άτομα με μειωμένες σωματικές, αισθητηριακές ή πνευματικές δυνατότητες ή έλλειψη

εμπειρίας και γνώσης, εάν επιβλέπονται ή έχουν λάβει οδηγίες σχετικά με τη χρήση του προϊόντος με ασφαλή τρόπο και κατανοούν τους κινδύνους που ενέχονται.

- Ο καθαρισμός και η συντήρηση του χρήστη δεν πρέπει να γίνεται από παιδιά εκτός και αν είναι μεγαλύτερα από 8 ετών και με επίβλεψη.
- Διατηρήστε το προϊόν και το καλώδιό του μακριά από την εμβέλεια των παιδιών που είναι μικρότερα από 8 ετών.
- Τα παιδιά δεν πρέπει να παίζουν με τη συσκευή.

### **⚠️ ΠΡΟΕΙΔΟΠΟΙΗΣΗ!**

Κίνδυνος τραυματισμού λόγω κακής χρήσης.

### **Περιοχές χρήσης**

- Αυτό το προϊόν προορίζεται για χρήση σε νοικοκυριά και σε άλλες παρόμοιες εφαρμογές όπως:
  - περιοχές κουζίνας προσωπικού σε μαγαζιά, γραφεία και άλλα εργασιακά περιβάλλοντα
  - αγροτικές κατοικίες
  - σε ξενοδοχεία, μοτέλ και άλλα περιβάλλοντα οικιστικού τύπου
  - σε περιβάλλοντα ξενώνων και ξενοδοχείων με πρωινό.

## Ηλεκτρική ασφάλεια

### **⚠️ ΠΡΟΕΙΔΟΠΟΙΗΣΗ!**

Αποφύγετε τη διαρροή νερού στο καλώδιο τροφοδοσίας και στη βάση.

### **⚠️ ΚΙΝΔΥΝΟΣ! Κίνδυνος ηλεκτροπληξίας!**

Μην προσπαθήσετε ποτέ να επισκευάσετε το προϊόν μόνοι σας.

Σε περίπτωση δυσλειτουργίας, οι επισκευές πρέπει να γίνονται μόνο από εξειδικευμένο προσωπικό.

### **⚠️ ΠΡΟΕΙΔΟΠΟΙΗΣΗ!**

#### **Κίνδυνος ηλεκτροπληξίας!**

Μην βυθίζετε το προϊόν σε νερό ή άλλα υγρά.

Μην κρατάτε ποτέ το προϊόν κάτω από τρεχούμενο νερό.

### **⚠️ ΠΡΟΕΙΔΟΠΟΙΗΣΗ!**

#### **Κίνδυνος ηλεκτροπληξίας!**

Μη χρησιμοποιείτε ποτέ ένα προϊόν που έχει πάθει βλάβη.

Αποσυνδέστε το προϊόν από την τροφοδοσία ισχύος και συμβουλευτείτε τον πωλητή σας αν το προϊόν είναι κατεστραμμένο.

### **⚠️ ΠΡΟΕΙΔΟΠΟΙΗΣΗ!**

#### **Κίνδυνος ηλεκτροπληξίας!**

Μην τοποθετείτε το προϊόν δίπλα σε έναν νεροχύτη ή σε υγρές περιοχές.

- Πριν από τη σύνδεση του προϊόντος σε μία τροφοδοσία ισχύος, ελέγξτε ότι η τάση και η ονομαστική τάση ρεύματος αντιστοιχεί με τις λεπτομέρειες τροφοδοσίας ισχύος όπως φαίνονται στην ετικέτα ταξινόμησης του προϊόντος.
- Να συνδέετε το προϊόν μόνο σε μία γειωμένη τροφοδοσία ισχύος. Βεβαιωθείτε ότι το καλώδιο τροφοδοσίας είναι σωστά συνδεδεμένο.
- Για την αποφυγή της καταστροφής του καλωδίου τροφοδοσίας, μην το συμπιέζετε, λυγίζετε ή τσακίζετε σε αιχμηρές άκρες. Να το κρατάτε μακριά από ζεστές επιφάνειες και ανοικτές φλόγες επίσης.
- Εάν το καλώδιο τροφοδοσίας είναι κατεστραμμένο, πρέπει να αντικατασταθεί από τον κατασκευαστή, τον αντιπρόσωπο σέρβις του ή από παρόμοια ειδικευμένα άτομα, προκειμένου να αποφευχθεί ο κίνδυνος.
- Τραβήξτε το βύσμα και όχι το καλώδιο το ίδιο για να αποσυνδέσετε το προϊόν από την τροφοδοσία ισχύος.

- Συνδέστε το προϊόν σε μία ηλεκτρική πρίζα που μπορείτε να την πιάσετε εύκολα ώστε, σε περίπτωση έκτακτης ανάγκης, το προϊόν να μπορεί να αποσυνδεθεί αμέσως.
- Αυτό το προϊόν δεν προορίζεται να χρησιμοποιείται μέσω ενός εξωτερικού χρονομετρητή ή ενός ξεχωριστού συστήματος τηλεχειριστηρίου.
- Μην λειτουργείτε ή ακουμπάτε το προϊόν με βρεγμένα χέρια.

### **Κίνδυνος πυρκαγιάς/ εγκαύματος και ζέστης!**

-  **ΠΡΟΕΙΔΟΠΟΙΗΣΗ!  
ΚΑΥΤΗ ΕΠΙΦΑΝΕΙΑ!**

Να κρατάτε τα παιδιά και τα κατοικίδια μακριά από το προϊόν όσο λειτουργεί ή όσο ψύχεται. Τα προσβάσιμα μέρη είναι ζεστά.

- ⚠ **ΠΡΟΣΟΧΗ!** Οι επιφάνειες μπορεί να ζεσταθούν κατά τη χρήση.

### **⚠ Κίνδυνος εγκαύματος!**

Η επιφάνεια του προϊόντος μπορεί να διαθέτει υπολειπόμενη ζέση για κάποιον χρόνο μετά τη χρήση.

Μην ακουμπάτε τις καυτές επιφάνειες του προϊόντος και προσέξτε τον ατμό που μπορεί να διαφεύγει. Κρατήστε το προϊόν μόνο από τη λαβή.

### **⚠ Κίνδυνος εγκαύματος!**

Μην ανοίγετε το κάλυμμα όσο βράζει το νερό. Το κάλυμμα του προϊόντος πρέπει να παραμένει ερμητικά κλειστό όσο χρησιμοποιείται το προϊόν.

- Αν δείτε καπνό ή ασυνήθιστες μυρωδιές, αποσυνδέστε αμέσως το προϊόν από την τροφοδοσία ισχύος. Να ελέγχετε το προϊόν από έναν ειδικό πριν από συνεχή χρήση.

- ⚠ **ΠΡΟΕΙΔΟΠΟΙΗΣΗ!** Μην χρησιμοποιείτε το προϊόν αν ο βραστήρας νερού παρουσιάζει ρωγμές ή άλλα σημάδια ζημιών.

### **Τοποθέτηση του προϊόντος**

- Το προϊόν δεν πρέπει να τοποθετείται απευθείας κάτω από μία τροφοδοσία ισχύος.
- Να χρησιμοποιείτε πάντα το προϊόν σε μία επίπεδη, σταθερή, καθαρή επιφάνεια με αντίσταση θερμοκρασίας και σε νωπή επιφάνεια.

### **Λειτουργία**

- Το προϊόν μπορεί να χρησιμοποιηθεί μόνο με την παρεχόμενη βάση.

- Μην υπεργεμίζετε το προϊόν. Αν το προϊόν γεμίσει υπερβολικά, το νερό που βράζει μπορεί να εκτοξευθεί. Μην χρησιμοποιείτε το προϊόν χωρίς νερό. Το επίπεδο πλήρωσης του προϊόντος πρέπει να είναι μεταξύ των ενδείξεων **MIN (ΕΛΑΧΙΣΤΟ)** και **MAX (ΜΕΓΙΣΤΟ)** στον μετρητή νερού.

## Καθαρισμός και αποθήκευση

- Το προϊόν δεν πρέπει να εκτίθεται σε νερό που στάζει ή σε πιτσίλισμα νερού.
- Αποσυνδέστε το προϊόν από την τροφοδοσία ισχύος πριν από τον καθαρισμό και όταν δεν χρησιμοποιείται.
- Ανατρέξτε στην ενότητα «Καθαρισμός και φροντίδα» για οδηγίες καθαρισμού του προϊόντος.

## ● Πριν την πρώτη χρήση

- Αφαιρέστε όλα τα υλικά συσκευασίας.
- Καθαρίστε το προϊόν (βλέπε «Καθαρισμός και φροντίδα»).

## ● Λειτουργία

- ⚠ **Κίνδυνος εγκαυμάτων!** Το κάλυμμα [2] πρέπει να παραμένει κλειστό κατά το χύσιμο του καυτού νερού. Διαφορετικά, καυτό νερό ή ατμός μπορεί να βγει από το χείλος προκαλώντας εγκαύματα.

## ● Τοποθέτηση του προϊόντος

- Κρατήστε το καλώδιο τροφοδοσίας [6] όσο πιο κοντό γίνεται. Τυλίξτε το υπόλοιπο καλώδιο τροφοδοσίας στη θήκη καλωδίου [8] (κάτω μέρος της βάσης [9]).
- Οδηγήστε το καλώδιο τροφοδοσίας [6] μέσω του οδηγού του καλωδίου τροφοδοσίας [7].
- Τοποθετήστε τη βάση [9] σε μία ίσια, σταθερή επιφάνεια. Διατηρήστε μία απόσταση ασφαλείας από τοίχους και ντουλάπια για να αποφύγετε ζημιές που προκαλούνται από τον ατμό που ανεβαίνει.

## ● Νερό που βράζει

- Πατήστε το κουμπί ανοίγματος καλύμματος [3] για να ανοίξετε το κάλυμμα [2]. Γεμίστε τον βραστήρα νερού [12] με νερό.
- Τοποθετήστε τον βραστήρα νερού [12] στη βάση [9].
- Πατήστε τον διακόπτη **I/O** [5] στη θέση **I**. Ο δακτύλιος LED [10] (στο κάτω μέρος του βραστήρα νερού [12]) φωτίζεται. Το χρώμα του δακτυλίου LED αλλάζει μαζί με τη θερμοκρασία νερού.
- Το προϊόν σβήνει αυτόματα όταν βράσει το νερό.

## ● Καθαρισμός και φροντίδα

- ⚠ **ΠΡΟΕΙΔΟΠΟΙΗΣΗ!** Δεν πρέπει να εμβάπτίζετε το προϊόν σε νερό ή άλλα υγρά. Μην κρατάτε το προϊόν κάτω από τρεχούμενο νερό.
- Αποσυνδέετε πάντα το προϊόν από την παροχή ρεύματος πριν από τον καθαρισμό.
- Ελέγξτε το προϊόν πριν από κάθε χρήση για εμφανή σημάδια ζημιών.

## ● Καθαρισμός

- Μην χρησιμοποιείτε οποιαδήποτε λειαντικά, επιθετικά καθαριστικά ή σκληρές βούρτσες για τον καθαρισμό του προϊόντος.
- Καθαρίστε το προϊόν με ένα ελαφρώς νωπό ύφασμα. Χρησιμοποιήστε ένα ήπιο απορρυπαντικό, αν είναι απαραίτητο.
- Σκουπίστε και στεγνώστε όλα τα μέρη με ένα καθαρό πανί.

## ● Φροντίδα

### Καθαρισμός του φίλτρου 1

- Πλύνετε το φίλτρο 1 με φρέσκο νερό.

### Αφαίρεση αλάτων

Ο ασβεστόλιθος μειώνει την αποτελεσματικότητα του προϊόντος και αυξάνει την κατανάλωση ισχύος. Ελέγχετε το προϊόν σταθερά για αποθέσεις αλάτων.

- Γεμίστε τον βραστήρα νερού 12 με διάλυμα ζυδιού (5 έως 15 %).
- Πατήστε τον διακόπτη I/O 5 στη θέση I. Περιμένετε το προϊόν να σβήσει αυτόματα.
- Αφήστε το διάλυμα να παραμείνει στον βραστήρα 12 όλο το βράδυ. Απορρίψτε το διάλυμα την επόμενη ημέρα.
- Γεμίστε τον βραστήρα νερού 12 με καθαρό νερό μέχρι την ένδειξη **MAX (ΜΕΓΙΣΤΟ)** στον μετρητή νερού. Βράστε το νερό.
- Μετά το βράσιμο, απορρίψτε το νερό για να αφαιρέσετε τυχόν υπόλοιπα αλάτων και ζυδιού.
- Εκπλύνετε το εσωτερικό του βραστήρα νερού 12 καλά με νερό της βρύσης.

### ● Απόσυρση

Η συσκευασία αποτελείται από υλικά φιλικά προς το περιβάλλον, τα οποία μπορείτε να διαθέσετε στους χώρους ανακύκλωσης της περιοχής σας.



Προσέξτε τον χαρακτηρισμό των υλικών συσκευασίας για τον διαχωρισμό απορριμμάτων, αυτά είναι χαρακτηρισμένα από συντόμευσεις (a) και αριθμούς (b) με την ακόλουθη σημασία: 1-7: πλαστικά / 20-22: χαρτί και χαρτόνι / 80-98: σύνθετο υλικό.

### Προϊόν:



FR  
Cet appareil et ses accessoires se recyclent

À DÉPOSER EN MAGASIN  
OU  
À DÉPOSER EN DÉCHÈTERIE

Points de collecte sur [www.quefairedelesdechets.fr](http://www.quefairedelesdechets.fr)  
Privilégiez la réparation ou le don de votre appareil !

Το προϊόν, συμπεριλ. των αξεσουάρ και των υλικών συσκευασίας, είναι ανακυκλώσιμο

και υπόκειται στη διευρυμένη ευθύνη του κατασκευαστή. Απορρίπτετε τα ξεχωριστά τηρώντας τις απεικονιζόμενες πληροφορίες ταξινόμησης για καλύτερη επεξεργασία των αποβλήτων. Το λογότυπο Trimap ισχύει μόνο για τη Γαλλία.



Για πληροφορίες σχετικά με τις δυνατότητες απόρριψης του προϊόντος που δεν χρησιμοποιείται πλέον, απευθυνθείτε στις αρμόδιες υπηρεσίες της κοινότητας ή του δήμου σας.



Για την προστασία του περιβάλλοντος, μην απορρίπτετε το άχρηστο πλέον προϊόν στα οικιακά απορρίμματα, αλλά παραδώστε το στα ειδικά Κέντρα απόρριψης. Για τα σημεία συλλογής και τις ώρες λειτουργίας τους απευθυνθείτε στις αρμόδιες υπηρεσίες.

### ● Σέρβις

#### GR Σέρβις Ελλάδα

Τηλ: 00800 491800674

Email: [owim@lidl.gr](mailto:owim@lidl.gr)

#### CY Σέρβις Κύπρος

Τηλ: 8009 4211

Email: [owim@lidl.com.cy](mailto:owim@lidl.com.cy)



**OWIM GmbH & Co. KG**

Stiftsbergstraße 1  
74167 Neckarsulm  
GERMANY

Model No.: HG09957

Version: 02/2023

IAN 407702\_2207

