

## ALUMINIUM GARDEN TABLE

**GB**

### ALUMINIUM GARDEN TABLE

Operation and safety notes

**FI**

### ALUMIINIRUNKOINEN PUUTARHAPÖYTÄ

Käyttö- ja turvaohjeet

**SE**

### TRÄDGÅRDSBORD I ALUMINIUM

Bruksanvisning och säkerhetsanvisningar

**DK**

### HAVEBORD AF ALUMINIUM

Brugs- og sikkerhedsanvisninger

**PL**

### STÓŁ OGRODOWY

Wskazówki dotyczące obsługi i bezpieczeństwa

**LT**

### ALUMININIS SODO STALAS

Naudojimo ir saugos pastabos

**EE**

### ALUMIINIUMIST AIALAUD

Kasutamise- ja ohutusjuhised

**LV**

### GALDS DARZAM AR ALUMINIJA RAMI

Ekspluatācijas un drošības norādījumi

GB	Operation and safety notes	Page	7
FI	Käyttö- ja turvaohjeet	Sivu	13
SE	Bruksanvisning och säkerhetsanvisningar	Sidan	19
DK	Brugs- og sikkerhedsanvisninger	Side	25
PL	Wskazówki dotyczące obsługi i bezpieczeństwa	Strona	32
LT	Naudojimo ir saugos pastabos	Psł	39
EE	Kasutamis- ja ohutusjuhisedKasutamis- ja ohutusjuhised	Lehekülg	45
LV	Ekspluatācijas un drošības norādījumi	Lpp.	51

- (GB) IMPORTANT, RETAIN FOR FUTURE REFERENCE: READ CAREFULLY!**
- (FI) TÄRKEÄÄ, SÄILYTÄ VASTAISUUDEN VARALLE: LUE HUOLELLISESTI LÄPI!**
- (SE) VIKTIGT, FÖRVARA FÖR FRAMTIDA BRUK: LÄS NOGA!**
- (DK) VIGTIGT, SKAL OPBEVARES TIL SENERE BRUG: SKAL LÆSES OMHYGGELIGT!**
- (PL) WAŻNE, ZACHOWAĆ DO PÓŹNIEJSZEGO UŻYTKU: UWAŻNIE PRZECZYTAĆ!**
- (LT) SVARBU, TOLESNIAM NAUDOJIMUI ISŠAUGOTI: ATIDŽIAI PERSKAITYTI!**
- (EE) HOIDKE ALLES TULEVIKUS KASUTAMISEKS. LUGEGE TÄHELEPANELIKULT!**
- (LV) SVARĪGI, UZGLABĀJIET VĒLĀKĀM ATSAUCĒM: RŪPĪGI IZLASIET!**

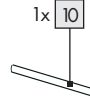
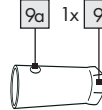
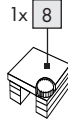
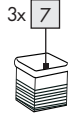
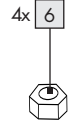
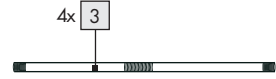
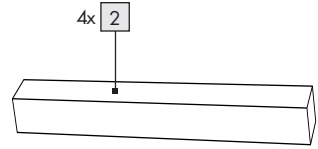
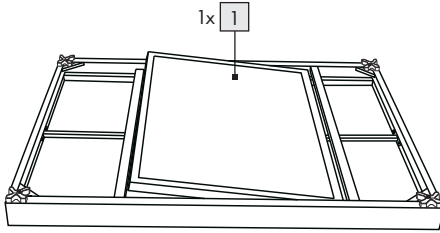
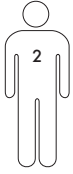
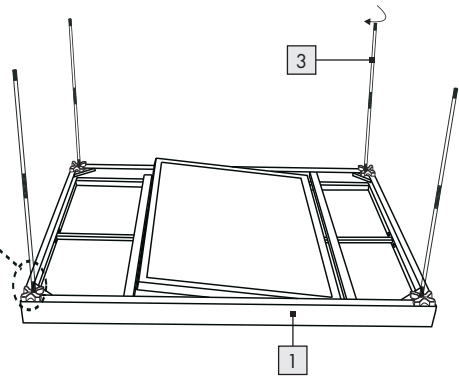
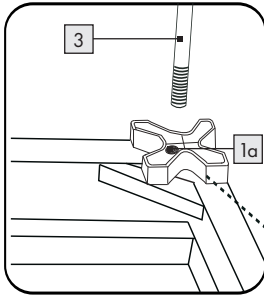
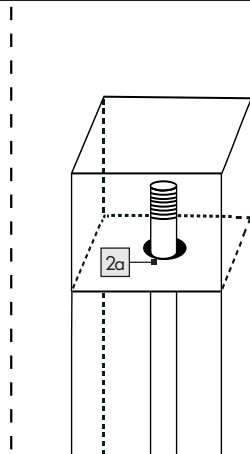
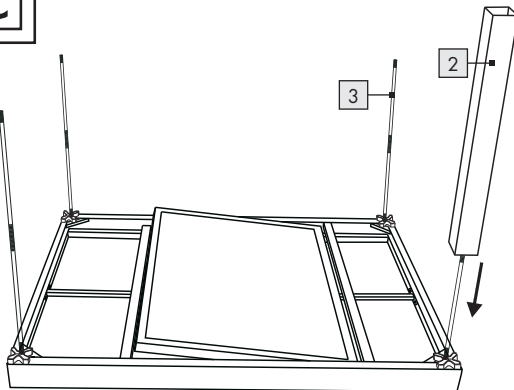
**A****B****C**

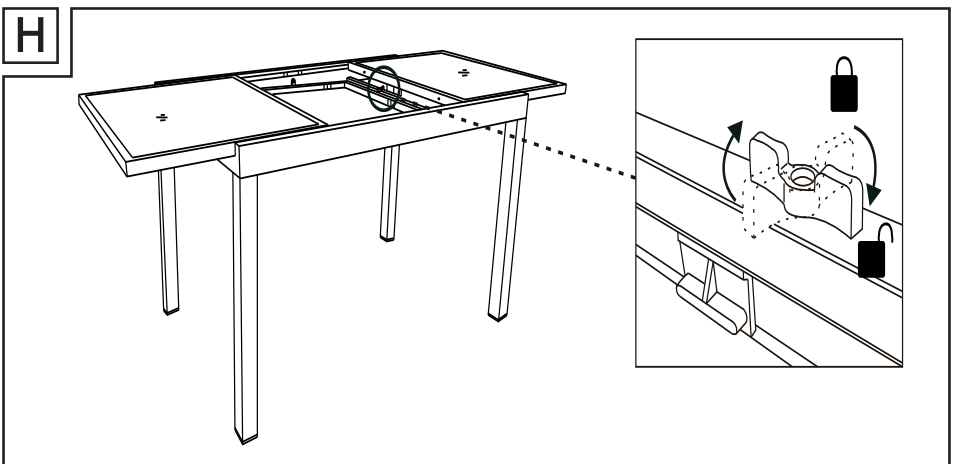
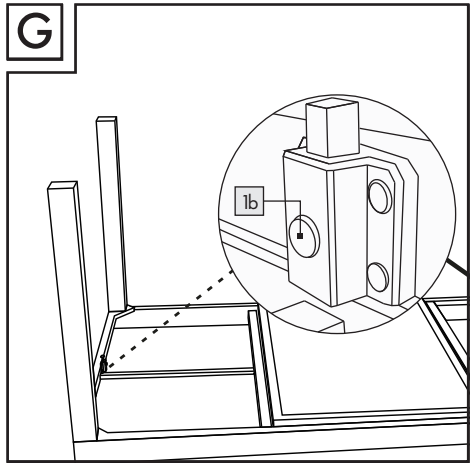
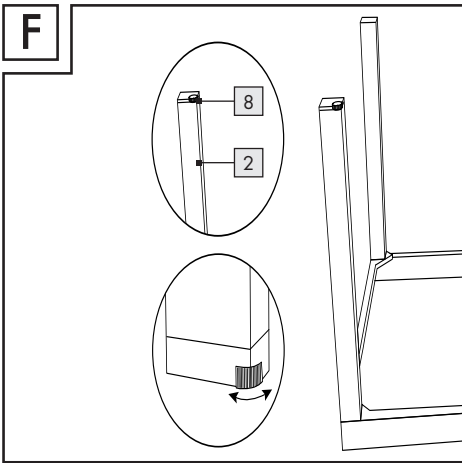
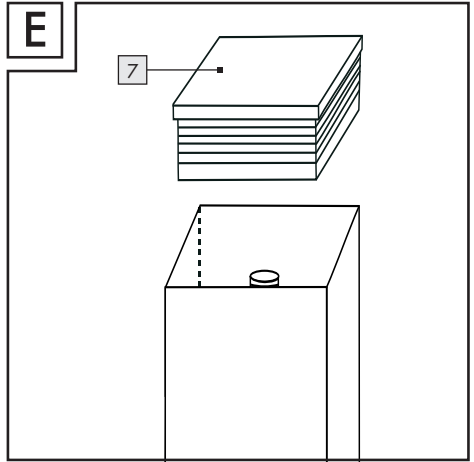
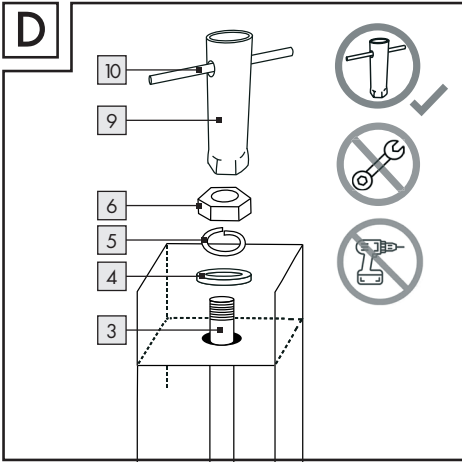

I

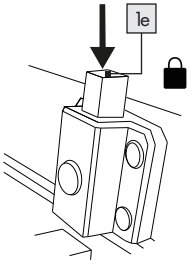
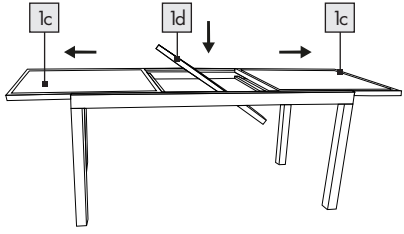
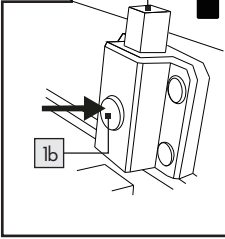

J

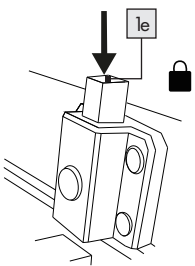
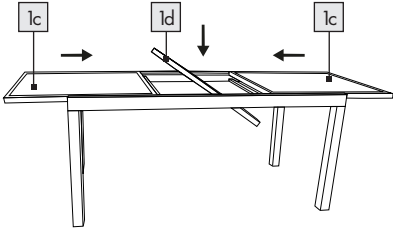
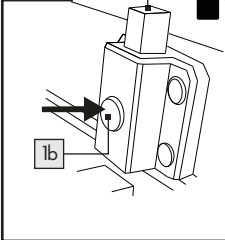

<b>Introduction</b> .....	Page 8
Intended use .....	Page 8
Scope of delivery .....	Page 8
Technical data .....	Page 8
<b>Safety notices</b> .....	Page 9
<b>Assembly</b> .....	Page 10
Pulling out the table top .....	Page 10
<b>Cleaning and care</b> .....	Page 11
<b>Storage</b> .....	Page 11
<b>Disposal</b> .....	Page 11
<b>Warranty</b> .....	Page 11

# **ALUMINIUM GARDEN TABLE**

## ● **Introduction**

We congratulate you on the purchase of your new product. You have chosen a high quality product. Familiarise yourself with the product before using it for the first time. In addition, please carefully refer to the operating instructions and the safety advice below. Only use the product as instructed and only for the indicated field of application. Keep these instructions in a safe place. If you pass the product on to anyone else, please ensure that you also pass on all the documentation with it.

You can download and view this and numerous other manuals at [www.lidl-service.com](http://www.lidl-service.com). By scanning the QR code, you will be taken straight to the Lidl service website ([www.lidl-service.com](http://www.lidl-service.com)) where you can open your instruction manual by entering the article number (IAN) 509248\_2507.

## ● **Intended use**

This product is suitable for private use. This product is not intended for commercial purposes. This product was manufactured for private residential use.

## ● **Scope of delivery**

- 1 1 x Table top
  - 1a Tapped hole
  - 1b Button
  - 1c Lateral panel
  - 1d Middle panel
  - 1e Adjustment button
  - 2 4 x Table leg
  - 2a Hole
  - 3 4 x Rod
  - 4 4 x Washer
  - 5 4 x Lock ring
  - 6 4 x Nut
  - 7 3 x Foot cap
  - 8 1 x Foot caps with height adjustment
  - 9 1 x Tool sleeve
  - 9a Hole
  - 10 1 x Tool bar
- 1 x Assembly and safety instructions

## ● **Technical data**

Dimensions: 120-180 x 89 x  
75 cm (L x W x H)

Maximum  
load: 50 kg



## **Safety notices**

KEEP THESE INSTRUCTIONS IN A SAFE PLACE! WHEN PASSING THIS PRODUCT ON TO OTHERS; PLEASE INCLUDE ALL THE DOCUMENTS.



### **⚠️ WARNING! DANGER TO LIFE**

#### **AND RISK OF ACCIDENTS FOR INFANTS AND CHILDREN!**

- Never leave children unsupervised with the packaging materials. The packaging material poses a suffocation hazard.
- We recommend that two persons assemble the product together in order to avoid injuries or damage to people or the product.
- **⚠️ WARNING!** Please be careful when opening and closing the product in order to prevent injuries and pinching.
- Check the product for damage or wear before each use. Only use the product in good condition. Do not use the product if damage is visible or suspected.

- Verify the product is stable before use.
- Before use, place the product on a level, firm surface, otherwise the product could become unstable and tip to the side and/or fall over. This can lead to injuries or damage.
-  Observe the maximum load capacity of 50 kg. If the weight limit is exceeded, this can lead to product damage and/or injuries.
- Please ensure that persons, especially children, do not stand on the product or pull themselves up on it. The product could fall over.
- Do not sit or stand on the product.
- Keep your hands out of the folding mechanism in order to avoid the risk of injury.
- Ensure that the folding function is correctly locked in place before using the product.
- Ensure that the product has been fully opened before using it.
- This product is not a toy and should be used under adult supervision. The product is not a climbing frame or a toy!
- Secure the product in extreme weather, e.g. strong wind.

- Do not use the product close to a naked flame.

### **⚠ RISK OF DAMAGE TO**

**PROPERTY!** We are not liable for accidents that occur as a result of non-observance of the above safety notes or through incorrect handling.

## ● **Assembly**

1. Place the table top **1** on a soft, flat surface, with the underside facing upward.

**Note:** Hard surfaces may cause scratching on the table top.

2. Twist the four rods **3** into the tapped holes **1a** of the table top **1** (Fig. B).

**Note:** Please ensure that you screw the rods **3** tightly into the table top thread **1a**.

3. Slot the table legs **2** onto the rods **3**. Please ensure that the end of the rod **3** protrudes through the hole **2a** in the table leg **2** (Fig. C).
4. Place one washer **4**, one lock ring **5**, and one nut **6** on the end of each rod (Fig. D).
5. Insert the tool bar **10** into the hole **9a** in the tool sleeve **9** (Fig. D).

6. Fasten the nut **6** with the tool sleeve **9** (Fig. D) and add a foot cap **7**, **8** to the base of each leg **2** (Fig. E).
7. Turn the table carefully over and set it on the legs.  
**Note:** The table must be turned over by two people.
8. Adjust the table leg using the height adjustment **8** in order to achieve optimum stability (Fig. F).

## ● **Pulling out the table top**

### **You can extend the table top**

**1**.

#### **Please follow these steps:**

1. Press the button **1b** on the underside of the table top **1** (Fig. I).
2. Carefully slide out the lateral table panels **1c** and unlock the plastic wing nut (Fig. H).
3. Turn the middle panel **1d** located underneath the table frame (Fig. I). Slide the lateral panels **1c**, **1d** together.  
**Note:** Push the two lateral panels **1c** to the middle panel **1d** to get a level surface.
4. Press on the adjustment button **1e** until it audibly engages (Fig. I).

## **To push the table top back together, follow these steps:**

1. Press the button **1b** on the underside of the table top **1** (Fig. G).
2. Pull the lateral table panels **1c** a little apart and turn the central panel **1d** around its own axis so that it slides beneath the table frame (Fig. J).
3. Make sure to lock the plastic wing nut (Fig H).
4. Slide the two lateral table panels **1c** into the middle of the table (Fig. J).
5. Press on the adjustment button **1e** until it audibly engages (Fig. J).

## **● Cleaning and care**

- Clean the product with damp cloth and a mild detergent.
- Allow all parts to dry thoroughly before you pack the product up again. This will prevent the formation of moulds, odours and discolouration.

## **● Storage**

- Store the product in a sheltered dry room. Always store the dry and clean product at room temperature.

## **● Disposal**

The packaging is made entirely of recyclable materials, which you may dispose of at local recycling facilities.

Contact your local refuse disposal authority for more details of how to dispose of your worn-out product.

## **● Warranty**

The product has been manufactured to strict quality guidelines and meticulously examined before delivery. In the event of material or manufacturing defects you have legal rights against the retailer of this product. Your legal rights are not limited in any way by our warranty detailed below.

The warranty for this product is 3 years from the date of purchase. The warranty period begins on the date of purchase. Keep the original sales receipt in a safe location as this document is required as proof of purchase.

Any damage or defects already present at the time of purchase must be reported without delay after unpacking the product.

Should the product show any fault in materials or manufacture within 3 years from the date of purchase, we will repair or replace it – at our choice – free of charge to you. The warranty period is not extended as a result of a claim being granted. This also applies to replaced and repaired parts.

This warranty becomes void if the product has been damaged, or used or maintained improperly.

The warranty covers material or manufacturing defects. This warranty does not cover product parts subject to normal wear and tear, thus considered consumables (e.g. batteries, rechargeable batteries, tubes, cartridges), nor damage to fragile parts, e.g. switches or glass parts.

## **Warranty claim procedure**

To ensure quick processing of your case, please observe the following instructions:

Please have the till receipt and the item number (IAN 509248\_2507) available as proof of purchase. You will find the item number on the rating plate, an engraving, on the front page of the instructions for use (bottom left), or as a sticker on the rear or bottom of the product.

If functional or other defects occur, please contact the service department listed either by telephone or by e-mail.

You can return a defective product to us free of charge to the service address that will be provided to you. Ensure that you enclose the proof of purchase (till receipt) and information about what the defect is and when it occurred.

## **Service**

 **Service Great Britain**

Tel.: 0800 404 7657

E-Mail: [owim@lidl.gb](mailto:owim@lidl.gb)

<b>Johdanto</b> .....	Sivu 14
Tarkoituksenmukainen käyttö .....	Sivu 14
Toimituksen sisältö .....	Sivu 14
Tekniset tiedot .....	Sivu 14
<b>Turvallisuusohjeet</b> .....	Sivu 14
<b>Asennus</b> .....	Sivu 16
Pöytälevyn pidentäminen .....	Sivu 16
<b>Puhdistus ja hoito</b> .....	Sivu 17
<b>Säilytys</b> .....	Sivu 17
<b>Hävittäminen</b> .....	Sivu 17
<b>Takuu</b> .....	Sivu 17

# **ALUMIINIRUNKOINEN PUUTARHAPÖYTÄ**

## ● **Johdanto**

Onnittelemme sinua uuden tuotteen hankinnasta. Olet valinnut korkealaatuisen tuotteen. Tutustu laitteeseen ennen ensimmäistä käyttöönottoa. Lue sitä varten tämä käyttöohje ja turvallisuusohjeet. Käytä tuotetta vain kuvatulla tavalla ja ilmoitetulla käyttöalalla. Säilytä käyttöohje paikassa, josta löydät sen aina. Anna kaikki ohjeet mukaan, jos luovutat tuotteen edelleen.

Voit ladata ja tarkastella tätä ja lukuisia muita käyttöohjeita osoitteesta [www.lidl-service.com](http://www.lidl-service.com). Skannaamalla QR-koodin pääset suoraan Lidlin palvelusivustolle ([www.lidl-service.com](http://www.lidl-service.com)), jossa voit avata käyttöohjeesi syöttämällä tuotenumeron (IAN) 509248\_2507.

## ● **Tarkoituksenmukainen käyttö**

Tuote on tarkoitettu yksityiseen käyttöön. Tuotetta ei ole tarkoitettu kaupalliseen käyttöön. Tuote on valmistettu yksityisiin asuintiloihin.

## ● **Toimituksen sisältö**

- 1 1x Pöytälevy
  - 1a Kierrereikä
  - 1b Painike
  - 1c Ulosvedettävä sivulevy
  - 1d Ulosvedettävä keskilevy
  - 1e Sääätöpainike
  - 2 4x Pöydän jalka
  - 2a Reikä
  - 3 4x Tanko
  - 4 4x Aluslaatta
  - 5 4x Lukitusrenkas
  - 6 4x Mutteri
  - 7 3x Jalkatulppa
  - 8 1x Korkeussäädettävä jalkatulppa
  - 9 1x Ruuvaustyökalu
  - 9a Reikä
  - 10 1x Työkulun kahva
- 1x Asennus- ja turvallisuusohje

## ● **Tekniset tiedot**

Mitat: 120–180 x  
89 x 75 cm  
(P x L x S)

Enimmäiskuormitus: 50 kg



## **Turvallisuusohjeet**

**SÄILYTÄ KÄYTTÖOHJE  
HUOLELLISESTI! ANNA KAIKKI  
OHJEET TUOTTEEN MUKANA  
MYÖS MAHDOLLISELLE  
UUELLE OMISTAJALLE.**



## **VAROITUS!** **IMEVÄISIÄ JA**

### **LAPSIA UHKAAVA HENGENVAARA JA TAPATURMANVAARA!** Älä

koskaan jätä lapsia pakkausmateriaalin läheisyyteen ilman valvontaa.

Tukehtumisvaara.

- Suosittelemme, että kaksi henkilöä suorittaa asennuksen loukkaantumisten tai tuotteen vaurioitumisen välttämiseksi.

## **VAROITUS!**

Toimi varoen avatessasi ja sulkiessasi tuotetta välttääksesi loukkaantumiset ja väliin puristumiset.

- Tarkista tuote vaurioiden ja kulumien varalta aina ennen käyttöä. Käytä vain moitteettomassa kunnossa olevaa tuotetta. Älä käytä tuotetta, jos siinä on näkyviä tai oletettuja vaurioita.
- Tarkista ennen käyttöä tuotteen tukevuus.
- Aseta tuote ennen käyttöä tasaiselle ja kiinteälle pinnalle, muutoin tuote voi kaatua tai kallistua. Tämä voi johtaa loukkaantumisiin tai ainevahinkoihin.



Huomioi  
enimmäiskuormitus

50 kg. Tämän painorajan ylittäminen voi johtaa loukkaantumisiin ja / tai ainevahinkoihin.

- Varmista, että henkilöt, etenkin lapset, eivät asetu tuotteen päälle eivätkä vedä itseään ylös tuotteesta kiinni pitäen. Tuote saattaa kaatua.
- Älä koskaan asetu istumaan tai seisomaan tuotteen päälle.
- Varmista, että kätesi eivät joudu taitekohtiin loukkaantumisten välttämiseksi.
- Varmista avatessasi, että taittomekanismi lukittuu kunnolla ennen tuotteen käyttöä.
- Varmista, että tuote on avattu kokonaan ennen sen käyttöä.
- Tuote ei ole lelu, ja sitä saa käyttää vain aikuisen henkilön valvonnassa. Tuote ei ole kiipeilylaite tai lelu.
- Varmista tuotteen kiinnitys äärimmäisissä sääoloissa, esim. kovalla tuulella.
- Älä käytä tuotetta avotulen läheisyydessä.

## ⚠ **AINEVAHINKOJEN**

**VAARA!** Emme vastaa vahingoista, jotka aiheutuvat turvallisuusohjeiden laiminlyömisestä tai virheellisestä käytöstä.

## ● **Asennus**

1. Aseta pöytälevy **1** pehmeälle, tasaiselle alustalle. Alapuolen on oltava ylöspäin.

**Huomautus:** Kovat alustat voivat naarmuttaa pöytälevyä.

2. Ruuvaa neljä tankoa **3** pöytälevyn **1** kierreleikiin **1a** (kuva B).

**Huomautus:** Varmista, että tangot **3** on ruuvattu tiukasti kierreleikiin **1a**.

3. Työnnä pöydän jalat **2** tankoihin **3**. Varmista, että tangot **3** työntyvät ulos pöydän jalkojen **2** päässä olevista rei'istä **2a** (kuva C).

4. Aseta aluslevy **4**, lukitusrenkas **5** ja mutteri **6** jokaisen tangon päähän (kuva D).

5. Aseta työkalun kahva **10** ruuvaustyökalussa **9** olevaan reikään **9a** (kuva D).

6. Kiristä mutterit **6** mukana toimitetulla ruuvaustyökalulla **9** (kuva D). Aseta jalkatulppa **7**, **8** jokaiseen pöydän jalkaan **2** (kuva E).

7. Käännä pöytä varovasti ympäri ja aseta se jaloilleen.

**Huomautus:** Käännä pöytä yhdessä toisen henkilön kanssa.

8. Säädä korkeussäädettävä jalkatulppa **8** niin, että pöytä seisoo turvallisesti ja vakaasti (kuva F).

## ● **Pöytälevyn pidentäminen**

**Voit pidentää pöytälevyä **1**.**

**Toimi silloin seuraavasti:**

1. Paina pöytälevyn **1** alisivulla olevaa painiketta **1b** (kuva I).
2. Vedä varovasti ulosvedettävät sivulevyt **1c** ulos ja löysää muovinen siipimutteri (kuva H).
3. Käännä ulosvedettävä keskilevy **1d**, joka sijaitsee pöydän rungon alapuolella (kuva I). Työnnä ulosvedettävä sivulevy **1c** ja ulosvedettävä keskilevy **1d** yhteen.

**Huomautus:** Paina kahta ulosvedettävää sivulevyä **1c** ulosvedettävää keskilevyä **1d** vasten tasaisen pinnan luomiseksi.

4. Paina säätöpainiketta **1e**, kunnes kuulet sen napsahtavan paikalleen (kuva I).

## **Kun haluat työntää pöydän takaisin kokoon, toimi seuraavasti:**

1. Paina pöytälevyn **1** alisivulla olevaa painiketta **1b** (kuva G).
2. Vedä ulosvedettäviä sivulevyjä **1c** hieman erilleen. Käännä ulosvedettävä keskilevy **1d** kerran oman akselinsa ympäri ja työnnä se takaisin pöydän rungon alle (kuva J).
3. Varmista, että kiristät muovisen siipimutterin (kuva H).
4. Työnnä ulosvedettävät levyt **1c** takaisin yhteen (kuva J).
5. Paina säätöpainiketta **1e**, kunnes kuulet sen napsahtavan paikalleen (kuva J).

## **● Puhdistus ja hoito**

- Puhdista tuote kostealla liinalla ja miedolla puhdistusaineella.

- Anna kaikkien osien kuivua kunnolla ennen tuotteen pakkaamista. Näin estetään homeen, hajujen ja värjäymien muodostuminen.

## **● Säilytys**

- Säilytä tuotetta suojatussa, kuivassa paikassa. Säilytä kuivaa ja puhdasta tuotetta aina huoneenlämmössä.

## **● Hävittäminen**

Pakkaus on valmistettu ympäristöystävällisistä materiaaleista, jotka voidaan viedä paikalliseen kierrätyspisteeseen.

Lisätietoja käytöstä poistetun tuotteen hävittämismahdollisuuksista saat kuntasi tai kaupunkisi viranomaisilta.

## **● Takuu**

Tuote on valmistettu huolellisesti tiukkojen laatudirektiivien mukaan ja tarkistettu huolella ennen toimitusta. Materiaali- tai valmistusvirheiden tapauksessa kuluttajalla on laillisia oikeuksia tuotteen myyjää kohtaan. Alla oleva takuu ei rajoita kuluttajan lakisääteisiä oikeuksia millään tavalla.

Tämän tuotteen takuu on 3 vuotta ostopäivästä lukien. Takuuaika alkaa ostopäivästä. Säilytä alkuperäinen ostokuitti turvallisessa paikassa, koska tätä asiakirjaa vaaditaan ostotositteena.

Mahdollisista ostohehkellä esiintyneistä vaurioista tai vioista on ilmoitettava välittömästi tuotteen pakkauksesta purkamisen jälkeen.

Jos 3 vuoden sisällä tuotteen ostopäivästä alkaen tuotteesta löytyy materiaali- tai valmistusvirhe, korjaamme tuotteen ilmaiseksi harkintamme mukaan. Takuuaikaa ei pidennetä myönnetyn takuuvaatimuksen vuoksi. Tämä koskee myös vaihdettuja ja korjattuja osia.

Takuun voimassaolo lakkaa, jos tuote on vioittunut, sitä on käytetty tai huollettu tarkoituksenvastaisesti.

Takuu kattaa materiaali- ja valmistusvirheet. Takuu ei kata tuotteen osia, jotka kuluvat normaalisti (esim. paristot, akut, letkut, väripatruunat) ja joita voidaan sen vuoksi pitää kulumina osina eikä myöskään rikkoutuvia osia esim. kytkimiä, akkuja tai lasista valmistettuja osia.

## Toimiminen takuutapauksessa

Jotta asiiasi nopea käsittely voidaan taata, pyydämme sinua toimimaan seuraavien ohjeiden mukaisesti:

Säilytä kassakuitti ja tuotenumero (IAN 509248\_2507) todisteena tekemästasi ostoksesta.

Tuotenumero löytyy tyyppikilvestä, kaiveruksesta, käyttöohjeen etusivulta (vasen alareuna) tai tuotteen takaosassa tai pohjassa olevasta tarrasta.

Jos havaitset tuotteessa toimintahäiriöitä tai muita vikoja, ota ensin yhteyttä puhelimitse tai sähköpostitse alla mainittuun huoltopalveluun.

Sen jälkeen voit lähettää tuotteen maksutta huoltopalvelun osoitteeseen. Liitä tuotteen mukaan ostokuitti ja selvitys havaitusta viasta ja sen havaitsemisajankohdasta.

## Huoltopalvelu

**FI** **Huoltopalvelu Suomi**

Puhelin: 09 42453024

E-Mail: [owim@lidl.fi](mailto:owim@lidl.fi)

<b>Inledning</b> .....	Sidan	20
Avsedd användning .....	Sidan	20
Leveransomfattning .....	Sidan	20
Tekniska data .....	Sidan	20
<b>Säkerhetsanvisningar</b> .....	Sidan	21
<b>Montering</b> .....	Sidan	22
Utdragning av bordsskivan .....	Sidan	22
<b>Rengöring och skötsel</b> .....	Sidan	23
<b>Förvaring</b> .....	Sidan	23
<b>Avfallshantering</b> .....	Sidan	23
<b>Garanti</b> .....	Sidan	23

# TRÄDGÅRDSBORD I ALUMINIUM

## ● Inledning

Grattis till köpet av din nya produkt. Du har valt en produkt av hög kvalitet. Gör dig bekant med produkten innan du använder den. Läs följande bruksanvisning och säkerhetsinformation. Använd endast produkten i enlighet med beskrivningen och för angivna ändamål. Förvara denna handledning på en säker plats. Överlämna även bruksanvisningen om du överlåter produkten till en tredje part.

Du kan ladda ned och titta på denna och många andra bruksanvisningar på [www.lidl-service.com](http://www.lidl-service.com). Genom att skanna QR-koden kommer du direkt till webbplatsen Lidl service ([www.lidl-service.com](http://www.lidl-service.com)) där du kan öppna din bruksanvisning genom att mata in artikelnumret (IAN) 509248\_2507.

## ● Avsedd användning

Produkten är uteslutande avsedd för privat bruk. Produkten är inte avsedd för yrkesmässig användning. Produkten är avsedd för privat användning i hemmiljö.

## ● Leveransomfattning

1	1 x Bordsskiva
1a	Gångat hål
1b	Knapp
1c	Sidoutdragsskiva
1d	Mittutdragsskiva
1e	Inställningsknapp
2	4 x Bordsben
2a	Hål
3	4 x Stång
4	4 x Bricka
5	4 x Fjäderbricka
6	4 x Mutter
7	3 x Fot
8	1 x Höj- och sänkbar fot
9	1 x Skruvverktyg
9a	Hål
10	1 x Verktygshandtag

1 x Monterings- och säkerhetsanvisning

## ● Tekniska data

Mått: 120-180 x 89 x 75 cm (L x B x H)

Max.

belastbarhet: 50 kg



## **Säkerhetsanvisningar**

**FÖRVARA DENNA ANVISNING PÅ EN SÄKER PLATS! NÄR DU ÖVERLÄMNAR PRODUKTEN TILL TREDJE PART, ÖVERLÄMNA ÄVEN ALLA HANDLINGAR.**



### **! VARNING!**

#### **LIVSFARA OCH OLYCKSRISK FÖR SMÅ BARN OCH BARN!**

- Lämna aldrig barn utan tillsyn med förpackningsmaterialet. Det finns fara för kvävning.
- Vi rekommenderar installation med två personer för att undvika personskador eller skador på produkten.
- **! VARNING!** Var försiktig vid utfällning och ihopfällning av produkten för att undvika personskador/klämskador.
- Kontrollera produkten för skador och slitage före varje användning. Använd produkten endast i felfritt skick. Använd inte produkten om den är skadad eller kan antas vara skadad.
- Säkerställ att produkten är stabil före användning.

- Placera produkten på ett plant, fast underlag före användning, annars kan den bli instabil och falla eller luta. Detta kan medföra personskador eller saksador.
-  Beakta den maximala belastbarheten på 50 kg. Om denna viktgräns överskrids så kan det leda till personskador och/eller saksador.
- Se till att människor, särskilt barn, inte ställer sig på eller klättrar på produkten. Produkten kan välta.
- Sätt dig eller ställ dig aldrig på produkten.
- Se till att dina händer inte kläms i mekanismen – fara för personskador.
- Var vid uppfällningen uppmärksam på att fällmekanismen hakar in korrekt innan du använder produkten.
- Fäll upp produkten helt innan du använder den.
- Produkten är inte en leksak. Den får endast användas under vuxnas uppsikt. Produkten är inte en klätterställning eller en leksak.
- Säkra produkten under extrema väderförhållanden, t.ex. vid stark vind.

- Använd aldrig produkten i närheten av öppen eld.

## ⚠ FARA FÖR SAKSKADOR!

Vi åtar oss inget ansvar för olyckor som inträffar på grund av att ovanstående säkerhetsanvisningar inte följs eller på grund av felaktig hantering.

## ● Montering

1. Lägg bordsskivan **1** på en mjuk, plan yta. Undersidan ska vara vänd uppåt.

**Hänvisning:** Hårda underlagsytor kan repa bordsskivan.

2. Skruva in de fyra stängerna **3** i de gängade hålen **1a** på bordsskivan **1** (bild B).

**Hänvisning:** Säkerställ att stängerna **3** är ordentligt inskruvade i de gängade hålen **1a**.

3. Sätt bordsbenen **2** på stängerna **3**. Säkerställ att stängerna **3** sticker ut ur hålen **2a** i änden av varje bordsben **2** (bild C).
4. Sätt en bricka **4**, en fjäderbricka **5** och en mutter **6** på varje stångände (bild D).
5. Sätt in verktygshandtaget **10** i hålet **9a** som finns på skruvverket **9** (bild D).

6. Dra åt muttrarna **6** med skruvverket **9** (bild D). Placera en fot **7**, **8** på varje bordsben **2** (bild E).
7. Vänd bordet försiktigt och ställ det på benen.  
**Hänvisning:** Två personer behövs för att vända bordet.
8. Justera den höj- och sänkbara foten **8** så att bordet står säkert och stabilt (bild F).

## ● Utdragning av bordsskivan

### Du kan dra ut bordsskivan

**1**.

### Gör så här:

1. Tryck på knappen **1b** på undersidan av bordsskivan **1** (bild I).
2. Dra försiktigt ut sidoutdragsskivorna **1c** och lossa plastvingmuttern (bild H).
3. Vänd mittutdragsskivan **1d** som finns under bordsramen (bild I). Skjut ihop sidoutdragsskivan **1c** och mittutdragsskivan **1d**.  
**Anmärkning:** Tryck de två sidoutdragsskivorna **1c** mot mittutdragsskivan **1d** för att få en plan yta.
4. Tryck på inställningsknappen **1e** tills den hörbart klickar i läge (bild I).

## För att skjuta ihop bordet igen, gör så här:

1. Tryck på knappen **1b** på undersidan av bordsskivan **1** (bild G).
2. Dra isär sidoutdragsskivorna **1c** något. Vrid mittutdragsskivan **1d** en gång kring sin axel och skjut tillbaka den under bordsramen (bild J).
3. Dra fast vingmuttern i plast (bild H).
4. Tryck ihop sidoutdragsskivorna **1c** (bild J).
5. Tryck på inställningsknappen **1e** tills den hörbart klickar i läge (bild J).

## ● Rengöring och skötsel

- Rengör produkten med en fuktig trasa och ett mildt rengöringsmedel.
- Låt alla delar torka grundligt innan du packar in produkten. Detta förebygger bildning av mögel, lukt och missfärgning.

## ● Förvaring

- Förvara produkten på en torr och skyddad plats. Förvara alltid den torra och rena produkten i tempererad lokal.

## ● Avfallshantering

Förpackningen består av miljövänliga material, som kan lämnas på lokala återvinningsstationer.

Kontakta kommunen för närmare information om avfallshantering av den förbrukade produkten.

## ● Garanti

Produkten har tillverkats enligt stränga kvalitetskrav och kontrollerats noggrant före leverans. I händelse av materialfel eller tillverkningsfel har du lagstadgade rättigheter mot säljaren av produkten. Dina lagstadgade rättigheter begränsas inte på något sätt av vår garanti som anges nedan.

Garantin för den här produkten är 3 år från och med inköpsdatum. Garantitiden börjar från och med inköpsdagen. Förvara originalkvittot på en säker plats eftersom detta dokument krävs som inköpsbevis.

Alla skador eller brister som redan finns vid tidpunkten för köpet måste rapporteras omedelbart efter uppackning av produkten.

Om det uppstår ett materialfel eller ett tillverkningsfel på denna produkt inom 3 år efter köpet, kommer vi, efter eget gottfinnande, att antingen reparera eller byta ut produkten åt dig utan kostnad. Garantiperioden förlängs inte av ett beviljat garantianspråk. Det gäller även för utbytta eller reparerade delar.

Denna garanti är ogiltig om produkten har skadats eller använts eller underhållits felaktigt.

Garantin täcker material- och tillverkningsfel. Denna garanti täcker inte produktdelar som är föremål för normalt slitage och som därför anses vara slitdelar (t.ex. batterier, batteripack, slangar, bläckpatroner) och inte heller skador på ömtåliga delar, t.ex. strömbrytare eller delar av glas.

## Handläggning av garantianspråk

För att vi ska kunna handlägga ditt ärende snabbare, ber vi dig beakta följande anvisningar:

Ha alltid kassakvitto och artikelnummer i beredskap (IAN 509248\_2507) för att bevisa köpet.

Artikelnumret står på typskylten, finns ingraverat, har tryckts på din handlednings första sida (nere till vänster) eller finns som etikett på baksidan eller undersidan. Om funktionsfel eller andra brister uppstår bör du först vända dig till nedanstående serviceavdelning via telefon eller e-post.

När en produkt har registrerats som defekt kan du skicka in den portofritt till den serviceadress du meddelats om du bifogar inköpskvittot (kassakvitto) och en beskrivning av felet och var det uppstått.

### Service

#### SE Service Sverige

Tel.: 0770 930 739

E-Mail: [owim@lidl.se](mailto:owim@lidl.se)

#### FI Service Finland

Tel: 09 42453024

E-Mail: [owim@lidl.fi](mailto:owim@lidl.fi)

<b>Indledning</b> .....	Side 26
Formålsbestemt anvendelse .....	Side 26
Leverede dele / Beskrivelse af de enkelte dele .....	Side 26
Tekniske data .....	Side 27
<b>Sikkerheds-henvisninger</b> .....	Side 27
<b>Montering</b> .....	Side 28
Træk bordplade ud .....	Side 29
<b>Rengøring og pleje</b> .....	Side 29
<b>Opbevaring</b> .....	Side 29
<b>Bortskaffelse</b> .....	Side 30
<b>Garanti</b> .....	Side 30

## **HAVEBORD AF ALUMINIUM**

### ● **Indledning**

Hjerteligt tillykke med købet af deres nye produkt. Du har besluttet dig for et produkt af høj kvalitet. Gør Dem fortrolig med apparatet inden første ibrugtagning. Læs derfor den efterfølgende brugsvejledning og sikkerhedsanvisningerne omhyggeligt. Brug kun produktet som beskrevet og kun til de angivne anvendelsesområder. Opbevar denne vejledning på et sikkert sted. Hvis De giver produktet videre til andre, skal alle dokumenter følge med.

Du kan downloade og se denne og mange andre brugsanvisninger på [www.lidl-service.com](http://www.lidl-service.com). Når du scanner QR-koden, kommer du direkte ind på Lidl-service-hjemmesiden ([www.lidl-service.com](http://www.lidl-service.com)), hvor du kan åbne din brugsanvisning ved at indtaste varenummeret (IAN) 509248\_2507.

### ● **Formålsbestemt anvendelse**

Produktet er egnet til privat brug. Produktet er ikke beregnet til erhvervsmæssig brug. Produktet blev fremstillet til det private hjem.

### ● **Leverede dele / Beskrivelse af de enkelte dele**

- 1 1 x bordplade
  - 1a Gevindboring
  - 1b Knap
  - 1c Udtræksplade på siden
  - 1d midterste udtræksplade
  - 1e Indstillingsknap
  - 2 4 x bordben
  - 2a Hul
  - 3 4 x stang
  - 4 4 x mellemlægsskive
  - 5 4 x låsering
  - 6 4 x møtrik
  - 7 3 x fodhætte
  - 8 1 x højdejustérbar fodhætte
  - 9 1 x skrueværktøj
  - 9a Hul
  - 10 1 x værktøjsgreb
- 1 x monterings- og sikkerhedshenvisninger

## ● Tekniske data

Mål: 120-180 x  
89 x 75 cm  
(B x H x D)

Maks.  
bæreevne: 50 kg

### **Sikkerheds- henvisninger**

OPBEVAR DENNE VEJLEDNING  
OMHYGGELIGT! HVIS DU  
GIVER PRODUKTET VIDERE  
TIL TREDJEMAND, SKAL  
ALLE DOKUMENTER OGSÅ  
VIDEREGIVES.

-  **ADVARSEL!**  
**RISIKO FOR BØRNS  
LIV OG HELBRED!** Lad aldrig  
børn være uden opsyn med  
emballagen. Der er fare for  
kvælning.
- Vi anbefaler at monteringen  
foretages af to personer, for  
at undgå personskader eller  
beskadigelser ved produktet.
- **ADVARSEL!** Gå  
forsigtig til værks ved ud- og  
sammenfoldning af produktet,  
for at undgå skader / kvæstelser.

- Kontrollér produktet inden hver  
anvendelse for beskadigelse  
eller slitage. Anvend kun  
produktet i fejlfri tilstand.  
Anvend ikke produktet, hvis der  
er synlige skader, eller disse  
formodes at være der.
- Vær opmærksom på produktets  
rette stabilitet inden brug.
- Stil inden brug produktet på en  
jævn, fast undergrund, ellers  
kan produktet blive ustabil og  
falde eller vippe om på siden.  
Dette kan føre til kvæstelser eller  
materielle skader.
-  Vær opmærksom på den  
maksimale bæreevne på  
50 kg. Hvis denne vægtgrænse  
overskrides, kan dette føre til  
personskader og / eller materi-  
elle skader.
- Sørg for, at personer, især børn,  
ikke stiller sig på produktet eller  
trækker sig op ved hjælp af det.  
Produktet kan vælte omkuld.
- Sæt eller stil dig aldrig på  
produktet.
- Pas for at undgå skader på at  
dine hænder ikke kommer ind i  
sammenklapnings anordningen.

- Vær ved udfoldningen opmærksom på, at foldemekanismen går i hak, inden du anvender produktet.
- Sørg for at produktet er blevet fuldstændig åbnet, inden du anvender det.
- Produktet er ikke noget legetøj og bør kun anvendes under opsyn af voksne. Produktet er ikke noget klatrestativ eller legetøj.
- Sikre produktet ved ekstreme vejrforhold, fx ved kraftig blæst.
- Anvend aldrig produktet i nærheden af åben ild.

**⚠ RISIKO FOR MATERIELLE SKADER!** Vi hæfter ikke for ulykker, der opstår på grund af manglende overholdelse af ovenstående sikkerhedshenvisninger eller gennem forkert håndtering.

## ● **Montering**

1. Læg bordpladen **1** på en blød, flad undergrund. Derved skal undersiden pege opad.  
**Henvisning:** Hårde undergrunde kan give ridser i bordpladen.

2. Skru de fire stænger **3** i bordpladens **1a** gevindboringer **1** (ill. B).  
**Henvisning:** Sørg for at stængerne **3** er skruet fast ind i gevindboringerne **1a**.
3. Stik bordbenene **2** på stængerne **3**. Sørg for at stængerne **3** stikker ud af hullerne **2a** ved enden af bordbenene **2** (ill. C).
4. Stik en mellemlægsskive **4**, en låsering **5** og en møtrik **6** på hver stangende (ill. D).
5. Stik værktøjsgrebet **10** i det dertil beregnede hul **9a** ved skruéværktøjet **9** (ill. D).
6. Skru møtrikkerne fast **6** med det medleverede skruéværktøj **9** (ill. D). Stik en fodhætte **7**, **8** på hvert bordben **2** (ill. E).
7. Vend bordet forsigtigt og stil det på benene.  
**Henvisning:** Vend bordet med to personer.
8. Indstil den højdejustérbare fodhætte **8** sådan, at bordet står sikkert og stabilt (ill. F).

## ● Træk bordplade ud

**Du kan trække bordpladen 1 ud.**

**Gå hertil frem på følgende måde:**

1. Tryk knappen 1b på bordpladens underside 1 (ill. I).
2. Træk forsigtigt pladerne på siden 1c ud og løsne plastikvingemøtrikkerne (ill. H).
3. Vend den midterste plade 1d, som befinder sig under bordrammen (ill. I). Skub pladen på siden 1c og den midterste plade 1d sammen.

**Henvisning:** Tryk begge plader på siden 1c mod den midterste plade 1d, for at bevare en jævn overflade.

4. Tryk justeringsknappen 1e, indtil man kan høre at den går i hak (ill. I).

**For at skubbe bordet sammen igen, gå fremad som følgende:**

1. Tryk knappen 1b på bordpladens underside 1 (ill. G).

2. Træk pladerne på siden 1c let fra hinanden. Vend den midterste plade 1d en gang omkring dens egen akse og skub den igen ind under bordrammen (ill. J).
3. Sørg for at sikre plastikvingemøtrikkerne (ill. H).
4. Skub pladerne 1c sammen igen (ill. J).
5. Tryk justeringsknappen 1e, indtil man kan høre at den går i hak (ill. J).

## ● Rengøring og pleje

- Rengør produktet med en fugtig klud og et mildt rengøringsmiddel.
- Lad alle dele tørre godt, inden du pakker produktet sammen igen. Derigennem forhindres dannelsen af skimmel, lugte og misfarvning.

## ● Opbevaring

- Opbevar produktet i et beskyttet, tørt rum. Opbevar altid det tørre og rene produkt ved stuetemperatur.

## ● **Bortskaffelse**

Indpakningen består af miljøvenlige materialer, som De kan bortskaffe over de lokale genbrugssteder.

De får oplyst muligheder til bortskaffelse af det udtjente produkt hos deres lokale myndigheder eller bystyre.

## ● **Garanti**

Produktet er blevet fremstillet efter strenge kvalitetsstandarder og kontrolleret nøje før udlevering. I tilfælde af materiale- eller produktionsfejl kan du i medfør af loven gøre krav gældende over for sælgeren af produktet. Dine lovmæssige rettigheder begrænses på ingen måde af den af os nedennævnte garanti.

Garantien på dette produkt gælder i 3 år regnet fra købsdatoen.

Garantien gælder fra købsdatoen. Opbevar den originale kvittering et sikkert sted, da dette dokument forlanges forlagt som dokumentation for købet.

Alle skader eller mangler, der allerede forefindes på tidspunktet for købet, skal straks meddeles efter udpakningen af produktet.

Hvis der inden for 3 år regnet fra købsdatoen viser sig en materiale- eller produktionsfejl på produktet, reparerer eller udskifter vi det – efter vores valg – gratis for dig. Garantiperioden forlænges ikke som følge af et imødekommet krav om garanti. Dette gælder også for udskiftede og reparerede dele.

Denne garanti bortfalder, hvis produktet er blevet beskadiget eller anvendt og vedligeholdt forkert.

Garantien dækker materiale- og produktionsfejl. Denne garanti dækker hverken produktdele, der er udsat for normal slidage og derfor er at betragte som sliddele (f.eks. batterier, akkumulatorer, slanger, farvepatroner), eller skader på skrøbelige dele, f.eks. kontakter eller dele af glas.

## **Afvikling af garantisager**

For at kunne garantere en hurtig sagsbehandling af deres forespørgsel, bedes De følge følgende anvisninger:

Opbevar kassebon og artikelnummer (IAN 509248\_2507) som købsdokumentation, så disse kan fremlægges på forespørgsel.

Artikelnumrene er angivet på typeskiltet, ved en indgravering, på forsiden af vejledningen (nederst til venstre) eller på et mærkat på bag- eller undersiden.

Hvis der forekommer funktionsfejl eller andre mangler, skal De først kontakte nedenstående serviceafdeling telefonisk eller via e-mail.

Et produkt, der er registreret som defekt, kan De derefter sende portofrit til den meddelte serviceadresse ved vedlæggelse af købsbeviset (kassebon) og angivelsen af, hvori manglen består, og hvornår den er opstået.

## **Service**

**DK Service Danmark**

Tel.: 32 710005

E-Mail: [owim@lidl.dk](mailto:owim@lidl.dk)

<b>Wstęp</b> .....	Strona	33
Użycie zgodne z przeznaczeniem .....	Strona	33
Zawartość / Opis części .....	Strona	33
Dane techniczne .....	Strona	34
<b>Wskazówki bezpieczeństwa</b> .....	Strona	34
<b>Montaż</b> .....	Strona	35
Rozsuwanie blatu .....	Strona	36
<b>Czyszczenie i pielęgnacja</b> .....	Strona	36
<b>Przechowywanie</b> .....	Strona	37
<b>Utylizacja</b> .....	Strona	37
<b>Gwarancja</b> .....	Strona	37

# **STÓŁ OGRODOWY**

## **● Wstęp**

Gratulujemy Państwu zakupu nowego produktu. Zdecydowali się Państwo na zakup produktu najwyższej jakości. Przed uruchomieniem urządzenia po raz pierwszy zapoznaj się z nim. W tym celu przeczytaj uważnie poniższą instrukcję obsługi oraz wskazówki dotyczące bezpieczeństwa. Produkt należy użytkować w sposób tu opisany i zgodnie z określonym zakresem zastosowania. Należy przechowywać tę instrukcję w bezpiecznym miejscu. Przekazując produkt innej osobie, należy również przekazać wszystkie dokumenty.

Tą i wiele innych instrukcji można pobrać i wyświetlić na stronie [www.lidl-service.com](http://www.lidl-service.com). Zeskanowanie kodu QR spowoduje przejście bezpośrednio do strony internetowej serwisu Lidl ([www.lidl-service.com](http://www.lidl-service.com)), gdzie można otworzyć instrukcję obsługi, wprowadzając numer artykułu (IAN) 509248\_2507.

## **● Użycie zgodne z przeznaczeniem**

Produkt przeznaczony jest do prywatnego użytku. Produkt nie jest przeznaczony do użytku komercyjnego. Produkt został wykonany do prywatnych gospodarstw domowych

## **● Zawartość / Opis części**

- 1 1 x blat stołu
- 1a Otwór gwintowany
- 1b Przycisk
- 1c boczny blat wysuwany
- 1d środkowy blat wysuwany
- 1e Przycisk do ustawiania
- 2 4 x noga stołu
- 2a Otwór
- 3 4 x drążek
- 4 4 x podkładka
- 5 4 x pierścień zamykający
- 6 4 x nakrętka
- 7 3 x zaślepka nogi
- 8 1 x zaślepka nogi z możliwością regulacji wysokości
- 9 1 x narzędzie do przykręcania
- 9a Otwór
- 10 1 x uchwyt narzędzia  
1 x instrukcja montażu oraz bezpieczeństwa

## ● Dane techniczne

Wymiary: 120 - 180 x  
89 x 75 cm  
(dł. x szer. x wys.)

Maks.

obciążenie: 50 kg



### **Wskazówki bezpieczeństwa**

**NALEŻY ZACHOWAĆ INSTRUKCJĘ  
NA PRZYSZŁOŚĆ! W PRZYPADKU  
PRZEKAZANIA PRODUKTU INNEJ  
OSOBIE NALEŻY DOŁĄCZYĆ  
DO NIEGO CAŁĄ JEGO  
DOKUMENTACJĘ.**

#### ■ **⚠️ OSTRZEŻENIE!** **NIEBEZPIECZEŃSTWO**

#### **UTRATY ŻYCIA I ODNIESIENIA OBRAŹEN W WYPADKU PRZEZ DZIECI!**

Nigdy nie pozostawiać dzieci bez nadzoru z materiałem opakowania. Niebezpieczeństwo uduszenia.

- Zalecamy montaż w dwie osoby, aby uniknąć urazów lub uszkodzenia produktu.

- **⚠️ OSTRZEŻENIE!** Podczas rozkładania i składania produktu należy ostrożnie postępować, aby uniknąć urazów/przytrzaśnięcia.

- Produkt należy sprawdzić przed każdym użyciem pod kątem uszkodzenia lub zużycia. Produktu należy używać tylko jeśli jest w nienagannym stanie. Nie używać produktu w razie stwierdzenia widocznych uszkodzeń lub przypuszczenia, że takie mogą być.
- Przed użyciem należy sprawdzić właściwą stabilność produktu.
- Produkt przed użyciem należy ustawić na równym, twardym podłożu, w przeciwnym razie mógłby on utracić stabilność, przechylić się na bok lub przewrócić. Może to prowadzić do poważnych obrażeń ciała lub szkód rzeczowych.
-  Należy przestrzegać maksymalnego obciążenia 50 kg. Jeśli zostanie przekroczona ta granica wagi, może to prowadzić do poważnych obrażeń ciała i/lub szkód rzeczowych.
- Uważać na to, aby nikt, w szczególności dzieci, nie stał na produkt ani się na nim nie podciągał. Produkt może się przewrócić.
- Nigdy nie należy siadać lub stawać na produkcie.

- Zwrócić uwagę na to, aby ręce nie dostały się do mechanizmu składania, aby uniknąć obrażeń.
- Przy rozkładaniu należy uważać na to, aby mechanizm składania odpowiednio zaskoczył, zanim użyje się produktu.
- Przed użyciem należy się upewnić, że produkt jest całkowicie rozłożony.
- Produkt nie jest zabawką i powinien być używany przez dzieci wyłącznie pod nadzorem osób dorosłych. Produkt nie jest drabinką do wspinania się lub zabawką.
- W przypadku ekstremalnych warunków pogodowych, np. przy mocnym wietrze, należy zabezpieczyć produkt.
- Nie używać produktu w pobliżu otwartego ognia.

## **⚠ NIEBEZPIECZEŃSTWO POWSTANIA SZKÓD MATERIALNYCH!**

Nie odpowiadamy za wypadki spowodowane nieprzestrzeganiem wyżej wymienionych wskazówek bezpieczeństwa lub niewłaściwym obchodzeniem się.

## **● Montaż**

1. Lat stołu **1** położyć na miękkim, płaskim podłożu. Spód musi być przy tym skierowany ku górze.  
**Wskazówka:** twarde powierzchnie mogą zarysować blat.
2. Cztery drążki **3** przykręcić w otwory gwintowane **1a** blatu stołu **1** (rys. B).  
**Wskazówka:** zwrócić uwagę na to, aby drążki **3** były mocno wkręcone w otwory gwintowane **1a**.
3. Nogi stołu **2** wetknąć na drążki **3**. Uważać przy tym na to, aby drążki **3** wystawały z otworów **2a** na końcu nóg stołu **2** (rys. C).
4. Na każdy koniec drążka wetknąć podkładkę **4**, pierścień zamykający **5** i nakrętkę **6** (rys. D).
5. Uchwyt narzędzia **10** wetknąć w przewidziany na niego otwór **9a** przy narzędziu do przykręcania **9** (rys. D).
6. Nakrętki **6** przykręcić przy pomocy załączonego narzędzia do przykręcania **9** (rys. D). Zaślepkę nogi **7**, **8** wetknąć na każdą nogę stołu **2** (rys. E).

7. Ostrożnie przekręcić stół i postawić go na nogach.

**Wskazówka:** stół przekręcać w dwie osoby.

8. Zaślepkę nogi z możliwością regulacji wysokości **8** tak ustawić, aby stół stał pewnie i stabilnie (rys. F).

## ● Rozsuwanie blatu

**Można rozsuwać blat stołu**

**1.**

**W tym celu należy postąpić w następujący sposób:**

1. Nacisnąć przycisk **1b** na spodzie blatu stołu **1** (rys. I).
2. Ostrożnie wysunąć boczne blaty wysuwane **1c** i poluzować nakrętkę motylkową z tworzywa sztucznego (rys. H).
3. Przekręcić środkowy blat wysuwany **1d**, który znajduje się pod ramą stołu (rys. I). Zsunąć razem boczną płytę wysuwaną **1c** i środkową płytę wysuwaną **1d**.

**Wskazówka:** Wcisnąć obie boczne płyty wysuwane **1c** na środkową płytę wysuwaną **1d**, aby uzyskać równą powierzchnię.

4. Nacisnąć przycisk do ustawiania **1e**, aż słyszalnie zaskoczy (rys. I).

**Aby ponownie zsunąć stół, należy postąpić w następujący sposób:**

1. Nacisnąć przycisk **1b** na spodzie blatu stołu **1** (rys. G).
2. Lekko rozsunąć boczne blaty rozsuwane **1c**. Środkowy blat wysuwany **1d** przekręcić raz wokół jego osi i wsunąć go pod ramę stołu (rys. J).
3. Uważać na to, aby zabezpieczyć nakrętki motylkowe z tworzywa sztucznego (rys. H).
4. Zsunąć znów ze sobą wszystkie wysuwane blaty **1c** (rys. J).
5. Nacisnąć przycisk do ustawiania **1e**, aż słyszalnie zaskoczy (rys. J).

## ● Czyszczenie i pielęgnacja

- Czyścić produkt wilgotną ściereczką, w razie potrzeby z dodatkiem łagodnego środka myjącego.

- Przed ponownym zapakowaniem produktu należy dobrze osuszyć wszystkie części. Zapobiega to tworzeniu się pleśni, nieprzyjemnych zapachów i przebarwień.

## ● Przechowywanie

- Produkt przechowywać w chronionym, suchym pomieszczeniu. Przechowywać suchy i czysty produkt zawsze w temperaturze pokojowej.

## ● Utylizacja

Opakowanie wykonane jest z materiałów przyjaznych dla środowiska, które można przekazać do utylizacji w lokalnym punkcie przetwarzania surowców wtórnych.

Informacji na temat możliwości utylizacji wyeksploatowanego produktu udziela urząd gminy lub miasta.

## ● Gwarancja

Produkt został wyprodukowany zgodnie z surowymi wytycznymi dotyczącymi jakości i dokładnie przetestowane przed dostawą. W przypadku wad materiałowych lub produkcyjnych przysługują

Państwu prawa ustawowe wobec sprzedawcy produktu. Państwa prawa ustawowe nie są w żaden sposób ograniczone przez naszą gwarancję przedstawioną poniżej.

Gwarancja na ten produkt wynosi 3 lata od daty zakupu. Okres gwarancji rozpoczyna się od daty zakupu. Proszę przechowywać oryginalny rachunek w bezpiecznym miejscu, ponieważ ten dokument jest wymagany jako dowód zakupu.

Wszelkie uszkodzenia lub wady obecne już w momencie zakupu należy zgłosić niezwłocznie po rozpakowaniu produktu.

Jeżeli w ciągu 3 lat od daty zakupu produkt wykáže wady materiałowe lub produkcyjne, to – według naszego uznania – bezpłatnie go naprawimy lub wymienimy. Okres gwarancji nie ulega przedłużeniu o przyznane roszczenie gwarancyjne. Dotyczy to również wymienionych i naprawionych części.

Niniejsza gwarancja traci ważność, jeśli produkt został uszkodzony, był niewłaściwie użytkowany lub konserwowany.

Gwarancja obejmuje wady materiałowe i produkcyjne. Niniejsza gwarancja nie obejmuje części produktu, które podlegają normalnemu zużyciu i dlatego są uważane za części zużywalne (np. baterie, akumulatory, węże, wkłady atramentowe), ani nie obejmuje uszkodzeń części delikatnych, np. przełączników lub części wykonanych ze szkła.

Zgodnie z Kodeksem Cywilnym art. 581 §1 wraz z wymianą urządzenia lub ważnej części czas gwarancji rozpoczyna się na nowo.

## **Sposób postępowania w przypadku naprawy gwarancyjnej**

Aby zapewnić szybkie rozpatrzenie Państwa wniosku, prosimy stosować się do następujących wskazówek:

Przed skontaktowaniem się z działem serwisowym należy przygotować paragon i numer artykułu (IAN 509248\_2507) jako dowód zakupu.

Numery artykułów można znaleźć na tabliczce znamionowej, na grawerunku, na stronie tytułowej jego instrukcji (na dole po lewej stronie) lub jako naklejkę na stronie odwrotnej lub spodniej.

W razie wystąpienia błędów w działaniu lub innych wad, należy skontaktować się najpierw z wymienionym poniżej działem serwisowym telefonicznie lub pocztą elektroniczną.

Produkt uznany za uszkodzony można następnie z dołączeniem dowodu zakupu (paragonu) i podaniem, na czym polega wada i kiedy wystąpiła, przesłać bezpłatnie na podany Państwu adres serwisu.

## **Serwis**

**PL Serwis Polska**

Tel.: 223974996

E-Mail: [owim@lidl.pl](mailto:owim@lidl.pl)

<b>Ižanga</b> .....	Psl	40
Naudojimas pagal paskirtį. ....	Psl	40
Komplektacija. ....	Psl	40
Techniniai duomenys .....	Psl	40
<b>Saugos nurodymai</b> .....	Psl	40
<b>Montavimas</b> .....	Psl	42
Stalo plokštės ištiesimas .....	Psl	42
<b>Valymas ir priežiūra</b> .....	Psl	43
<b>Sandėliavimas</b> .....	Psl	43
<b>Išmetimas</b> .....	Psl	43
<b>Garantija</b> .....	Psl	43

## **ALIUMININIS SODO STALAS**

### **● Įžanga**

Sveikiname Jus įsigijus naują gaminį. Tai aukštos kokybės gaminy. Prieš pradėdami naudotis šiuo gaminiu, iš pradžių su juo susipažinkite. Atidžiai perskaitykite šią naudojimo instrukciją ir saugos nurodymus. Naudokite šį gaminį tik pagal aprašymą ir nurodytą paskirtį. Laikykite šią instrukciją saugioje vietoje. Perduodami gaminį kitiems asmenims, kartu perduokite visus jo dokumentus!

Iš [www.lidl-service.com](http://www.lidl-service.com) svetainės galite atsisiųsti šį ir daugiau žinytų. Nuskaitytę QR kodą pateksite tiesiai į „Lidl“ klientų aptarnavimo puslapį ([www.lidl-service.com](http://www.lidl-service.com)), kuriame įvedę prekės numerį (IAN) 509248\_2507 galėsite susipažinti su visa naudojimo instrukcija.

### **● Naudojimas pagal paskirtį**

Gaminys yra tinkamas asmeninei aplinkai. Gaminys nėra numatytas komerciniam naudojimui. Gaminys buvo pagamintas asmeninei gyvenamai aplinkai.

### **● Komplektacija**

- |    |  |
|----|--|
| 1  | 1x Stalo plokštė                       |
| 1a | Srieginė anga                          |
| 1b | Mygtukas                               |
| 1c | Šoninė plokštė                         |
| 1d | Vidurinė plokštė                       |
| 1e | Reguliavimo mygtukas                   |
| 2  | 4x Stalo kojos                         |
| 2a | Anga                                   |
| 3  | 4x Strypai                             |
| 4  | 4x Poveržlės                           |
| 5  | 4x Fiksavimo žiedai                    |
| 6  | 4x Veržlės                             |
| 7  | 3x Kojų antgaliai                      |
| 8  | 1x Reguliuojamo aukščio kojos antgalis |
| 9  | 1x Veržimo įrankis                     |
| 9a | Anga                                   |
| 10 | 1x Įrankio strypas                     |
- 1x Montavimo ir saugos nurodymai

### **● Techniniai duomenys**

Matmenys: 120-180 x 89 x  
75 cm (I x P x A)

Maks.

apkraunamumas: 50 kg



### **Saugos nurodymai**

**IŠSAUGOKITE ŠIĄ INSTRUKCIJĄ!  
PERDUODAMI ŠĮ GAMINĮ  
KITIEMS, VISADA PERDUOKITE  
VISUS DOKUMENTUS.**



## **⚠️ ĮSPĖJIMAS!** **PAVOJUS GYVYBEI**

### **IR NEATIDARŲ ŽMONIŲ IR VAIKŲ NELAIMINGŲ ATSITIKIMŲ PAVOJUS!**

- Niekuomet nepalikite vaikų be priežiūros su pakavimo medžiagomis. Pavojus uždusti.
- Rekomenduojama montuoti dviem žmonėms, kad išvengtumėte sužeidimų ar gaminio sugadinimo.
- **⚠️ ĮSPĖJIMAS!** Išlankstydami ir sulankstydami gaminį, elkitės atsargiai, kad išvengtumėte sužalojimų / privėrimo.
- Patikrinkite gaminį prieš kiekvieną naudojimą, ar nepažeistas ir ar nesusidėvėjęs. Naudokite tik nepriekaištingos būklės gaminį. Nenaudokite gaminio, jei yra matomų arba įtariamų pažeidimų.
- Prieš naudodami gaminį, atkreipkite dėmesį į teisingą stabilumą.
- Prieš naudodami pastatykite gaminį ant lygaus, tvirto pagrindo, priešingu atveju gaminys galėtų tapti nestabilus ir nukristi arba nuvirsti į šalį. Tai gali sukelti sužalojimus arba materialinę žalą.



- Atkreipkite dėmesį į maksimalią apkrovą: 50 kg. Jei yra viršijama ši svorio riba, tai gali sukelti sužalojimus ir (arba) materialinę žalą.
- Prižiūrėkite, kad asmenys, ypač vaikai, nesistotų ant gaminio ir jo nekeltų. Gaminys galėtų apvirsti.
- Niekuomet nesisėskite ir nesistokite ant gaminio.
- Prižiūrėkite, kad Jūsų rankos nepatektų į lankstymo įtaisą, kad išvengtumėte sužalojimų.
- Išskleidžiant įsitikinkite, kad skleidimo mechanizmas tinkamai užsifiksavo, prieš pradėdami naudoti gaminį.
- Įsitikinkite, kad gaminys buvo iki galo atidarytas, prieš tai, kai jį naudosite.
- Gaminys nėra žaislas, ir turėtų būti naudojamas tik prižiūrint suaugusiems. Gaminys nėra kopimo karkasas ar žaislas.
- Užfiksuokite gaminį, esant ekstremalioms oro sąlygoms, pvz., esant stipriam vėjui.
- Nenaudokite gaminio arti atviros ugnies.

## ⚠ **MATERIALINĖS ŽALOS**

**PAVOJUS!** Mes neatsakome už nelaimingus atsitikimus, kurie atsiranda dėl pirmiau pateikiamų saugos nuorodų nesilaikymo arba dėl neteisingo valdymo.

## ● **Montavimas**

1. Padėkite stalo plokštę [1] ant minkšto ir lygaus paviršiaus. Apačia turi būti nukreipta aukštyn.  
**Pastaba:** Kieti paviršiai gali subraižyti stalo plokštę.
2. Įsukite keturis strypus [3] į stalo plokštės [1] sriegines angas [1a] (B pav.).  
**Pastaba:** Įsitikinkite, kad strypai [3] tvirtai įsukti į sriegines angas [1a].
3. Stalo kojas [2] užmaukite ant strypų [3]. Įsitikinkite, kad strypai [3] išsikiša iš angų [2a] stalo kojų [2] gale (C pav.).
4. Ant kiekvieno strypo galo uždėkite poveržlę [4], fiksavimo žiedą [5] ir veržlę [6] (D pav.).
5. Įrankio strypą [10] įkiškite į jam skirtą angą [9a] ant veržimo įrankio [9] (D pav.).

6. Priveržkite veržles [6] naudodami pateiktą veržimo įrankį [9] (D pav.). Uždėkite kojos antgalius [7], [8] ant kiekvienos stalo kojos [2] (E pav.).
7. Atsargiai apverskite stalą ir pastatykite jį ant kojų.  
**Pastaba:** Stalą turi apversti du asmenys.
8. Reguluokite reguliuojamo aukščio kojos antgalį [8], kad stalas stovėtų saugiai ir stabiliai (F pav.).

## ● **Stalo plokštės ištiesimas**

**Galite ištiesi stalo plokštę [1].**

**Norėdami tai padaryti, atlikite šiuos veiksmus:**

1. Paspauskite mygtuką [1b] po stalo plokštės [1] apačia (I pav.).
2. Atsargiai ištraukite šoninę plokštę [1c] ir atlaisvinkite plastikinę sparnuotąją veržlę (H pav.).

3. Pasukite vidurinę plokštę **1d**, kuri yra po stalo rėmu (I pav.). Pastumkite šoninę plokštę **1c** ir vidurinę plokštę **1d** kartu.  
**Pastaba:** Pastumkite dvi šonines plokštes **1c** ant vidurinės plokštės **1d**, kad sukurtumėte lygų paviršių.
4. Paspauskite reguliavimo mygtuką **1e**, kol jis girdimai užsifiksuos (I pav.).

### **Norėdami sustumti stalą, atlikite šiuos veiksmus:**

1. Paspauskite mygtuką **1b** po stalo plokštės **1** apačia (G pav.).
2. Šiek tiek atitraukite šonines plokštes **1c**. Pasukite vidurinę plokštę **1d** aplink savo ašį, kad ją įstumtumėte po stalo rėmu (J pav.).
3. Būtinai užfiksuokite sparnuotąją veržlę (H pav.).
4. Pastumkite dvi šonines plokštes **1c** link stalo vidurio (J pav.).
5. Paspauskite reguliavimo mygtuką **1e**, kol jis girdimai užsifiksuos (J pav.).

### **● Valymas ir priežiūra**

- Išvalykite gaminį drėgna šluoste ir švelniu plovikliu.

- Leiskite visoms dalims gerai išdžiūti, prieš tai, kai gaminį vėl supakuosite. Tai užkerta kelią pelėsių, kvapų ir nublukimų atsiradimui.

### **● Sandėliavimas**

- Sandėliuokite gaminį apsaugotoje, sausoje patalpoje. Sandėliuokite sausą ir švarų gaminį visada kambario temperatūroje.

### **● Išmetimas**

Pakuotė pagaminta iš aplinkai nekenksmingų medžiagų, kurias galite išmesti įprastose grąžinamojo perdirbimo vietose.

Daugiau informacijos apie nebetinkamo naudoti gaminio išmetimą sužinosite savo savivaldybės ar miesto administracijoje.

### **● Garantija**

Gaminys buvo pagamintas laikantis griežtų kruopštumo principų ir prieš pristatant buvo atidžiai patikrintas. Esant medžiagų ar gamybos defektams, jūs turite įstatymines teises gaminio pardavėjo atžvilgiu. Ši garantija jokiais būdais neapriboja įstatymais nustatytų jūsų teisių.

Šiam produktui suteikiama 3 metų garantija nuo pirkimo datos. Garantijos teikimo laikotarpis skaičiuojamas nuo pirkimo datos. Pirkimo kvito originalą laikykite saugioje vietoje, nes šis dokumentas reikalingas kaip pirkimo įrodymas.

Išpakavus gaminį, būtina nedelsiant pranešti apie bet kokius pažeidimus ar defektus, kurie jau buvo pirkimo metu.

Jei per 3 metus nuo šio produkto pirkimo datos išryškės medžiagų ar gamybos trūkumų, produktą savo nuožiūra nemokamai pataisykite arba pakeisime. Patvirtinus garantinį reikalavimą garantinis laikotarpis nepratęsiamas. Ta pati sąlyga taikoma ir pakeistoms bei pataisytoms dalims.

Garantija netaikoma, jei šis produktas apgadinamas, netinkamai naudojamas ar netinkamai prižiūrimas.

Garantija taikoma medžiagų ir gamybos trūkumams. Ši garantija netaikoma gaminio dalims, kurios paprastai susidėvi ir todėl yra laikomos susidėvinčiomis dalimis (pvz., baterijos, akumuliatoriai, žarnos, rašalo kasetės), taip pat netaikoma trapioms dalims, pvz., jungikliams arba dalims iš stiklo.

## **Veiksmai norint pasinaudoti garantija**

Kad galėtume greitai apdoroti jūsų prašymą, vadovaukitės toliau pateikiamais nurodymais:

Kreipdamiesi koku nors klausimu dėl produkto, kaip pirkimo dokumentą turėkite kasos čekį ir žinokite gaminio numerį (IAN 509248\_2507).

Gaminio numerį rasite produkto duomenų lentelėje, išgraviruotą, ant naudojimo instrukcijos viršelio (apačioje kairėje) arba užklijuotą produkto užpakalinėje pusėje ar apačioje.

Jei išryškėtų produkto veikimo ar kitokių trūkumų, pirmiausia telefonu arba elektroniniu paštu kreipkitės į toliau nurodytą klientų aptarnavimo skyrių.

Tada sugedusiu pripažintą produktą, pridėję pirkimo dokumentą (kasos čekį) ir nurodę trūkumą bei jo atsiradimo laiką, nemokamai galėsite išsiųsti nurodytu techninės priežiūros tarnybos adresu.

## **Klientų aptarnavimas**

**(LT) Klientų aptarnavimo tarnyba Lietuva**

Tel.: 080033144

El. paštas: owim@lidl.lt

<b>Sissejuhatus</b> .....	Lehekülg	46
Otstarbekohane kasutamine .....	Lehekülg	46
Tarnekomplekt .....	Lehekülg	46
Tehnilised andmed .....	Lehekülg	46
<b>Ohutusjuhised</b> .....	Lehekülg	46
<b>Paigaldamine</b> .....	Lehekülg	48
Lauaplaadi väljatõmbamine .....	Lehekülg	48
<b>Puhastamine ja hooldus</b> .....	Lehekülg	49
<b>Hoiustamine</b> .....	Lehekülg	49
<b>Jäätmekäitlus</b> .....	Lehekülg	49
<b>Garantii</b> .....	Lehekülg	49

## **ALUMIINIUMIST AIALAUD**

### ● **Sissejuhatus**

Õnnitleme teid selle uue toote ostu puhul! Olete endale saanud kõrgekvaliteedilise toote. Tutvuge tootega enne selle esmast kasutusele võtmist. Selleks lugege tähelepanelikult läbi allolev kasutusjuhend ja ohutusnõuded. Kasutage toodet üksnes kirjeldatud viisil ja otstarbel. Hoidke see kasutusjuhend kindlalt teadaolevas kohas alles. Tooted edasiandmisel kolmandatele isikutele andke kaasa ka kõik toote dokumendid.

Selle ja paljusid teisi kasutusjuhendeid saate alla laadida ja vaadata aadressilt [www.lidl-service.com](http://www.lidl-service.com). QR-koodi skannimisel suunatakse teid otse Lidli klienditeeninduse veebilehele ([www.lidl-service.com](http://www.lidl-service.com)), kus saate oma kasutusjuhendi avada, sisestades artikli numbri (IAN) 509248\_2507.

### ● **Otstarbekohane kasutamine**

Toode on mõeldud isiklikuks kasutamiseks. Toode ei ole ette nähtud kasutamiseks ettevõtluses. Toode on toodetud erakasutuse jaoks.

### ● **Tarnekomplekt**

- 1 1x Lauaplaat
  - 1a Keermeava
  - 1b Klahv
  - 1c Külgmine väljatõmmatav plaat
  - 1d Keskmise väljatõmmatav plaat
  - 1e Seadistamisklahv
  - 2 4x Lauajalg
  - 2a Auk
  - 3 4x Varras
  - 4 4x Alusseib
  - 5 4x Sulgurrõngas
  - 6 4x Mutter
  - 7 3x Jalakork
  - 8 1x Reguleeritava kõrgusega jalakork
  - 9 1x Keeramistöriist
  - 9a Auk
  - 10 1x Tööriista käepide
- 1x Paigaldus- ja ohutusjuhised

### ● **Tehnilised andmed**

Mõõtmed: 120-180 x 89 x  
75 cm (P x L x K)

Max  
koormatavus: 50 kg



### **Ohutusjuhised**

**HOIDKE SEE JUHEND  
KORRALIKULT ALLES!  
KUI ANNATE TOOTE  
ÜLE KOLMANDATELE  
ISIKUTELE, ANDKE KA KOGU  
DOKUMENTATSIOON KAASA.**



## **! HOIATUS!**

### **OHT ELULE JA**

### **ÕNNETUSTE OHT VÄIKELASTELE JA LASTELE!**

Ärge kunagi jätke lapsi koos pakkematerjaliga järelevalveta. Esineb lämbumisohu.

- Soovitame paigaldada kahekesi, et vältida vigastusi või toote kahjustamist.



## **HOIATUS!**

Vigastuste / kinnikiilumise vältimiseks toimige toote lahti- ja kokkuklappimisel ettevaatlikult.

- Iga kord enne kasutamist kontrollige, et toode ei oleks kahjustatud ega kulunud. Kasutage ainult laitmatult korras toodet. Ärge kasutage toodet, kui märkate või kahtlustate sellel kahjustusi.
- Veenduge enne toote kasutamist, et see oleks piisavalt stabiilne.
- Seadke toode enne kasutamist tasasele, tugevale aluspinnale, kuna vastasel korral võib see ebastabiilsuse tõttu ümber kukkuda. Tagajärjeks võivad olla vigastused või varakahju.



Pidage silmas  
maksimaalset  
koormatavust

50 kg. Nende kaalu piirväärtuste ületamine võib põhjustada vigastusi ja/või varakahju.

- Veenduge et inimesed, eelkõige lapsed, ei roniks toote peale ega ripuks selle küljes. Toode võib ümber kukkuda.
- Ärge kunagi istuge ega ronige toote peale.
- Vigastuste vältimiseks pidage silmas, et teie käed ei satu klappimisseadisesse.
- Enne lahtiklapitava toote kasutamist pidage silmas, et klappimismehhanism fikseeruks nõuetekohaselt.
- Enne kasutamist pidage silmas, et toode on täielikult avatud.
- See toode ei ole mänguasi ja seda tohib kasutada ainult täiskasvanu järelevalve all. Toodet ei ole ronimisvahend ega mänguasi.
- Kindlustage toode äärmuslike ilmaolude, nt tugeva tuule korral.
- Ärge kasutage toodet lahtise tule lähedal.



## **VARAKAHJU OHT!**

Me ei vastuta õnnetuste eest, mis tulenevad eelnimetatud ohutusjuhiste eiramisest või valest käsitsemisest.

## ● Paigaldamine

1. Asetage lauaplaat **1** pehmele, lamedale aluspinnale. Alumine külg peab jääma ülespoole.  
**Märkus:** Kõvad aluspinnad võivad lauaplaati kriimustada.
2. Keerake neli varrast **3** lauaplaadi **1** keermeavadesse **1a** (joonis B).  
**Märkus:** Jälgige, et vardad **3** saaks korralikult keermeavadesse **1a** keeratud.
3. Asetage lauajalad **2** varrastele **3**. Jälgige, et vardad **3** ulatuksid välja aukudest **2a** lauajalgade **2** lõpus (joonis C).
4. Asetage üks alusseib **4**, üks sulgurrõngas **5** ja üks mutter **6** igale varda otsale (joonis D).
5. Pistke tööriista käepide **10** selleks ettenähtud auku **9a** keeramistöörriistas **9** (joonis D).
6. Keerake mutrid **6** kaasasoleva keeramistöörriistaga **9** kinni (joonis D). Pange igale lauajalale **2** üks jalakork **7**, **8** (joonis E).
7. Keerake laud ettevaatlikult ümber ja seadke jalgadele.  
**Märkus:** Kasutage lava ümberkeeramiseks kaht inimest.

8. Seadistage reguleeritava kõrgusega jalakork **8** selliseks, et laud seisab stabiilselt ja kindlalt (joonis F).

## ● Lauaplaadi väljatõmbamine

Lauaplaadi **1** saab välja tõmmata.

### Selleks toimige järgmiselt:

1. Vajutage klahvi **1b** lauaplaadi **1** alaküljel (joonis I).
2. Tõmmake külgmised väljatõmmatavad plaadid **1c** ettevaatlikult välja ja vabastage plastist tiibmutter (joonis H).
3. Keerake lauaraami all asuv keskmine väljatõmmatav plaat **1d** ümber (joonis I). Lükake külgmine väljatõmmatav plaat **1c** ja keskmine väljatõmmatav plaat **1d** kokku.  
**Märkus:** Suruge mõlemad külgmised väljatõmmatavad plaadid **1c** vastu keskmist väljatõmmatavat plaati **1d**, et saada ühtlane pind.
4. Vajutage seadistamisklahvi **1e**, kuni see kuuldavalt fikseerub (joonis I).

### Toimige järgmiselt, et laud taas kokku lükata:

1. Vajutage klahvi **1b** lauaplaadi **1** alaküljel (joonis G).

2. Tõmmake külgmised väljatõmmatavad plaadid **1c** pisut koost lahti. Pöörake keskmine väljatõmmatav plaat **1d** üks kord ümber oma telje ümber ja lükake see taas lauaraami alla (joonis J).
3. Kinnitage kindlasti plastist tiibmutter (joonis H).
4. Lükake väljatõmmatavad plaadid **1c** taas kokku (joonis J).
5. Vajutage seadistamisklahvi **1e**, kuni see kuuldavalt fikseerub (joonis J).

## ● Puhastamine ja hooldus

- Puhastage toodet niiske lapiga ja õrna puhastusvahendiga.
- Laske kõikidel osadel hästi kuivada enne, kui toote uuesti kokku pakite. Nii väldite hallituse, halva lõhna ja värvimuutuste teket.

## ● Hoiustamine

- Hoidke toodet suletud, kuivas ruumis. Hoidke kuiva ja puhast toodet alati ruumitemperatuuril.

## ● Jäätmekäitlus

Pakend koosneb keskkonnasõbralikest materjalidest, mida saab käidelda kohalikes ringlussevõtu keskustes.

Küsige vana toote käitlemise võimaluste kohta oma valla- või linnavalitsusest.

## ● Garantii

Toode on valmistatud rangete kvaliteedijuhiste järgi ja seda on enne tarnimist põhjalikult kontrollitud. Materjali- või tootmisdefektide korral on teil seaduslikud õigused toote müüja suhtes. Teie seadusjärgsed õigused ei ole mingil juhul piiratud meie allpool sätestatud garantiiga.

Selle toote garantii kehtib 3 aastat alates ostukuupäevast. Garantiiäeg algab ostukuupäevaga. Hoidke müügitseki originaali kindlas kohas, kuna see dokument on vajalik ostu tõendamiseks.

Kõikidest kahjustustest või defektidest, mis esinesid juba ostmise ajal, tuleb teatada kohe pärast toote lahtipakkimist.

Kui tootel ilmneb 3 aasta jooksul alates ostukuupäevast materjali- või teostusviga, parandame või asendame selle omal valikul teie eest tasuta. Garantiiperioodi ei pikendata kinnitatud garantiinõudega. See kehtib ka asendatud ja parandatud osade kohta.

See garantii kaotab kehtivuse, kui toode on kahjustatud, või kui seda on valesti kasutatud või hooldatud.

Garantii katab materjali- ja tootmisdefektid. See garantii ei laiene tooteosadele, mis on tavapäraselt kulunud ja mida seetõttu peetakse kuluvateks osadeks (nt akud, taaslaetavad akud, voolikud, värvikassetid), ega ka purunevate osade kahjustustele, nt lülitid või klaasist osad.

## Garantii käsitlemine

Selleks et teie mureküsimus saaks kiire lahenduse, järgige palun alltoodud juhiseid:

Kõikide päringute jaoks hoidke oma ostu tõendamiseks alles kassatšekk ja toote number (IAN 509248\_2507).

Toote numbri leiate tüübisildilt, graveeringult, oma kasutusjuhendi tiitellehelt (all vasakul) või toote taga- või allosas olevalt kleebiselt.

Toote toimivusvigade või muude puuduste korral võtke kõigepealt telefoni või e-posti teel ühendust alltoodud teenindusosakonnaga.

Lisades defektssele tootele ostudokumendi (kassatšeki), kirjelduse toote puuduste kohta ja andmed selle kohta, millal need ilmnesid, saate selle tasuta saata teile teadaantud teeninduse aadressile.

## Teenindus

**EE** Teenindus Eestis

Tel: 8000049109

E-posti

aadress:owim@lidl.ee

<b>Ievads</b> .....	Lpp. 52
Paredzētais lietojums .....	Lpp. 52
Piegādes komplekts .....	Lpp. 52
Tehniskie parametri .....	Lpp. 52
<b>Drošības norādījumi</b> .....	Lpp. 53
<b>Montāža</b> .....	Lpp. 54
Galda plāksnes izvilkšana .....	Lpp. 55
<b>Tīrīšana un kopšana</b> .....	Lpp. 55
<b>Glabāšana</b> .....	Lpp. 55
<b>Utilizācija</b> .....	Lpp. 55
<b>Garantija</b> .....	Lpp. 56

## **GALDS DARZAM AR ALUMINIJA RAMI**

### **● Ievads**

Apsveicam jūs ar jaunā izstrādājuma iegādi! Jūs esat izvēlējies augstas kvalitātes izstrādājumu. Pirms pirmās lietošanas reizes iepazīstiet šo izstrādājumu. Rūpīgi izlasiet šo lietošanas instrukciju un drošības norādījumus. Izmantojiet izstrādājumu tikai tā, kā aprakstīts un atbilstoši tam paredzētajam lietojumam. Uzglabājiet šo instrukciju drošā vietā. Ja nododat izstrādājumu citai personai, dodiet līdzī arī visu dokumentāciju.

Jūs varat skatīt un lejupielādēt šo un daudzas citas instrukcijas vietnē [www.lidl-service.com](http://www.lidl-service.com). Noskenējot kvadrātkodu, tiks atvērta Lidl servisa tīmekļa vietne ([www.lidl-service.com](http://www.lidl-service.com)), kurā varat atvērt attiecīgo lietošanas instrukciju, ievadot preces numuru (IAN) 509248\_2507.

### **● Paredzētais lietojums**

Izstrādājums ir paredzēts tikai privātai lietošanai. Izstrādājums nav piemērots komerciālai lietošanai. Izstrādājums ir paredzēts lietošanai privātās dzīvojamās zonās.

### **● Piegādes komplekts**

- |    |  |
|----|--|
| 1  | 1x Galda plāksne                       |
| 1a | Vītnes urbums                          |
| 1b | Taustiņš                               |
| 1c | Sānu izvelkamā plāksne                 |
| 1d | Vidējā izvelkamā plāksne               |
| 1e | Iestašanās taustiņš                    |
| 2  | 4x Galda kāja                          |
| 2a | Caurums                                |
| 3  | 4x Stienis                             |
| 4  | 4x Paplāksne                           |
| 5  | 4x Noslēdzošais gredzens               |
| 6  | 4x Uzgrieznis                          |
| 7  | 3x Kājas vāciņš                        |
| 8  | 1x Kājas vāciņš ar regulējamu augstumu |
| 9  | 1x Skrūvēšanas instruments             |
| 9a | Caurums                                |
| 10 | 1x Instrumenta rokturis                |
- 1x Montāžas un drošības norādījumi

### **● Tehniskie parametri**

Izmēri: 120-180 x  
89 x 75 cm  
(G x P x A)

Maks.  
slodze: 50 kg



## Drošības norādījumi

RŪPĪGI UZGLABĀJIET  
LIETOŠANAS INSTRUKCIJU!  
NODODOT IZSTRĀDĀJUMU  
TĀLĀK TREŠAJĀM PERSONĀM,  
NODODIET ARĪ VISUS  
DOKUMENTUS.



### **⚠️ BRĪDINĀJUMS! DZĪVĪBAS**

#### **APDRAUDĒJUMS UN NELAIMES GADĪJUMU RISKS ZĪDAIŅIEM UN BĒRNIEM!**

Nekad neatstājiet bērņus bez uzraudzības, rotaļājoties ar iepakojuma materiālu. Pastāv nosmakšanas risks.

- Lai izvairītos no savainojumiem vai izstrādājuma bojājumiem, mēs iesakām uzstādīšanu veikt diviem cilvēkiem.
- **⚠️ BRĪDINĀJUMS!** Atlokot un salokot izstrādājumu, rīkojieties uzmanīgi, lai izvairītos no savainojumiem / iespiešanas.
- Pirms katras lietošanas reizes pārbaudiet, vai izstrādājumam nav bojājumu vai nolietojuma pazīmju. Lietojiet izstrādājumu tikai nevainojamā stāvoklī. Nelietojiet izstrādājumu, ja pamanāt bojājumus vai

nojausāt, ka tādi varētu rasties.

- Pirms izstrādājuma lietošanas pārliedzinieties par tā stabilitāti.
- Pirms izstrādājuma lietošanas novietojiet to uz līdzenas, cietas pamatnes, pretējā gadījumā izstrādājums var kļūt nestabils un apgāzties vai saskārties uz vienu pusi. Tas var izraisīt savainojumus vai bojājumus.
-  Ievērojiet maksimālo slodzi 50 kg. Pārsniedzot šo svara robežu, var rasties savainojumi un/vai bojājumi.
- Pārliedzinieties, ka neviens, it īpaši bērņi, nestāv uz izstrādājuma un nepievelkas pie tā. Izstrādājums var apgāzties.
- Nekad nesēdīet un nestāviet uz izstrādājuma.
- Ievērojiet, lai rokas neiekļūtu locīšanas mehānismā, lai izvairītos no savainojumiem.
- Atlokot ievērojiet, lai pirms izstrādājuma izmantošanas locīšanas mehānisms pienācīgi nofiksētos.
- Ievērojiet, lai pirms izmantošanas izstrādājums tiktu pilnībā atvērts.

- Izstrādājums nav rotaļlieta un to drīkst lietot tikai pieaugušo uzraudzībā. Izstrādājums nav domāts kāpelēšanai, un tas nav rotaļlieta.
- Nostipriniet izstrādājumu ekstremālos laika apstākļos, piemēram, stiprā vējā.
- Nekādā gadījumā nelietojiet izstrādājumu atklātas uguns tuvumā.

### ⚠ **MANTAS BOJĀJUMU**

**RISKS!** Mēs neuzņemamies atbildību par negadījumiem, kas radušies iepriekš minēto drošības norādījumu neievērošanas vai nepareizas lietošanas dēļ.

### ● **Montāža**

1. Nolieciet galda plāksni **1** uz mīkstas, līdzenas pamatnes. Apakšpusei jābūt pavērstai uz augšu.  
**Norāde:** Cietas pamatnes var saskrāpēt galda plāksni.
2. Ieskrūvējiet četrus stieņus **3** galda plāksnes **1** vītnes urbmos **1a** (B att.).  
**Norāde:** Ievērojiet, lai stieņi **3** būtu nekustīgi ieskrūvēti vītnes urbmos **1a**.

3. Uzspraudiet galda kājas **2** uz stieņiem **3**. Ievērojiet, lai stieņi **3** izvirzītos no caurumiem **2a** galda kāju **2** galā (C att.).
4. Uzspraudiet pa paplāksnei **4**, noslēdzošajam gredzenam **5** un uzgriežnim **6** uz katra stieņa gala (D att.).
5. Iespraudiet instrumenta rokturi **10** tam paredzētajā caurumā **9a** skrūvēšanas instrumentā **9** (D att.).
6. Pieskrūvējiet uzgriežņus **6** ar komplektā pievienot skrūvēšanas instrumentu **9** (D att.).  
Uzspraudiet kājas vāciņu **7**, **8** uz katras galda kājas **2** (E att.).
7. Uzmanīgi apgrieziet galdu otrādi un novietojiet uz kājām.  
**Norāde:** Apgrieziet galdu divatā.
8. Noregulējiet kājas vāciņu ar regulējamo augstumu **8** tā, lai galds stāvētu droši un stabili (F att.).

## ● **Galda plāksnes izvilšana**

**Jūs varat izvilkt galda plāksni 1.**

**Šim nolūkam rīkojieties šādi:**

1. Nospiediet taustiņu 1b galda plāksnes 1 apakšpusē (I att.).
2. Uzmaniģi izvelciet sānu izvelkamās plāksnes 1c un atskrūvējiet plastmasas spārnuzgriezni (H att.).
3. Apgrieziet otrādi vidējo izvelkamo plāksni 1d, kas atrodas zem rāmja (I att.). Sabīdīet kopā sānu izvelkamo plāksni 1c un vidējo izvelkamo plāksni 1d.

**Norāde:** Nospiediet abas sānu izvelkamās plāksnes 1c pie vidējās izvelkamās plāksnes 1d, lai iegūtu līdzenu virsmu.

4. Nospiediet iestatīšanas taustiņu 1e, līdz tas dzirdami nofiksējas (I att.).

**Lai galdū atkal sabīdītu kopā, rīkojieties šādi:**

1. Nospiediet taustiņu 1b galda plāksnes 1 apakšpusē (G att.).

2. Viegli atvelciet sānu izvelkamās plāksnes 1c vienu no otras. Vienreiz pagrieziet vidējo izvelkamo plāksni 1d ap savu asi un atkal pabīdīet to zem galda rāmja (J att.).
3. Ievērojiet, ka jānostiprina plastmasas spārnuzgriezni (H att.).
4. Atkal sabīdīet kopā izvelkamās plāksnes 1c (J att.).
5. Nospiediet iestatīšanas taustiņu 1e, līdz tas dzirdami nofiksējas (J att.).

## ● **Tīrīšana un kopšana**

- Tīriet izstrādājumu ar mitru drānu un saudzīgu tīrīšanas līdzekli.
- Kad atkārtoti iepakojat izstrādājumu, ļaujiet visām daļām kārtīgi nožūt. Tas novērš pelējuma, sliktas smakas vai krāsu izmaiņu veidošanos.

## ● **Glabāšana**

- Uzglabājiet izstrādājumu aizsargātā, sausā vietā. Sauso un tīro izstrādājumu glabājiet istabas temperatūrā.

## ● **Utilizācija**

Iepakojums ražots no videi draudzīgiem materiāliem, kurus varat utilizēt vietējās atkritumu pārstrādes iestādēs.

Informāciju par nolietotā izstrādājuma utilizāciju varat saņemt savā novada vai pilsētas pašvaldībā.

## ● **Garantija**

Izstrādājums bija izgatavots atbilstoši stingrām kvalitātes vadlīnijām un pirms piegādes rūpīgi pārbaudīts. Materiālu vai ražošanas defektu gadījumā jums attiecībā pret izstrādājuma pārdevēju ir likumīgas tiesības. Mūsu zemāk minētā garantija nekādā veidā neierobežo jūsu likumīgās tiesības.

Šim izstrādājumam tiek piešķirta 3 gadu garantija, sākot ar pirkuma izdarīšanas datumu. Garantijas termiņš sākas ar pirkuma izdarīšanas datumu. Uzglabājiet oriģinālo pirkuma čeku drošā vietā, jo tas ir nepieciešams kā pirkuma dokumentāls pierādījums.

Par visiem bojājumiem vai trūkumiem, kas jau eksistē uz pirkuma izdarīšanas brīdi, nekavējoties jāziņo pēc izstrādājuma izpakošanas.

Ja 3 gadu laikā, sākot ar pirkuma izdarīšanas datumu, izstrādājumam parādīsies kāds materiālu vai ražošanas defekts, mēs pēc savas izvēles izstrādājumu salabosim vai nomainīsim bez maksas. Garantijas laiks nepagarināsies uz notikušās garantijas prasības pamata. Tas attiecas arī uz aizvietotām un salabotām daļām.

Garantija zaudē spēku, ja izstrādājums bija bojāts vai nelietprātīgi lietots vai apkopts.

Garantija sedz materiālu un ražošanas defektus. Šī garantija neattiecas ne uz izstrādājuma daļām, kas ir pakļautas normālam nolietojumam, un līdz ar to ir uzskatāmas par nolietojuma daļām (piemēram, baterijas, akumulatori, šļūtenes, kārtidži), ne uz plīstošu daļu bojājumiem, piemēram, slēdzis vai stikla daļas.

## **Rīcība garantijas gadījumā**

Lai Jūsu prasība tiktu ātrāk apstrādāta, lūdzu, ievērojiet tālāk sniegtās norādes.

Jebkādu prasību apstrādei kā pirkuma apliecinājumu, lūdzu, uzglabājiet kases čeku un izstrādājuma numuru (IAN 509248\_2507).

Izstrādājuma numurs norādīts tipa plāksnītē, gravējumā, lietošanas instrukcijas titullapā (apakšā, kreisajā pusē) vai kā uzlīme iepakojuma aizmugurē vai apakšā. Ja izstrādājums darbojas kļūdaini vai tam ir citi trūkumi, lūdzu, vispirms sazinieties ar tālāk norādīto servisa daļu pa tālruni vai e-pastu.

Pēc tam izstrādājumu, kam konstatēts defekts, varat nosūtīt bez maksas uz Jums norādīto servisa adresi, pievienojot pirkuma apliecinājumu (kases čeku) un norādi par attiecīgo defektu un tā rašanās laiku.

## **Serviss**

### **LV Serviss Latvijā**

Tālr.: 8000 5808

E-pasts: [owim@lidl.lv](mailto:owim@lidl.lv)

**OWIM GmbH & Co. KG**

Stiftsbergstraße 1  
74167 Neckarsulm  
GERMANY

Model No.: HG12480

Version: 12/2025

IAN 509248\_2507

