



LED 360° WORK LIGHT PLAL 1 A1

GB **IE** **NI**

LED 360° WORK LIGHT

Operation and safety notes

FR **BE**

LAMPE DE TRAVAIL À LED 360°

Instructions d'utilisation et consignes de sécurité

NL **BE**

LED-WERKLAMP 360°

Bedienings- en veiligheidsinstructies

DE **AT** **CH**

LED-ARBEITSLEUCHE 360°

Bedienungs- und Sicherheitshinweise

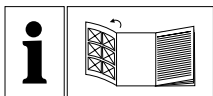

GB/IE/NL	Operation and safety notes	Page	5
FR/BE	Instructions d'utilisation et consignes de sécurité	Page	11
NL/BE	Bedienings- en veiligheidsinstructies	Pagina	17
DE/AT/CH	Bedienungs- und Sicherheitshinweise	Seite	23

A

HG05476

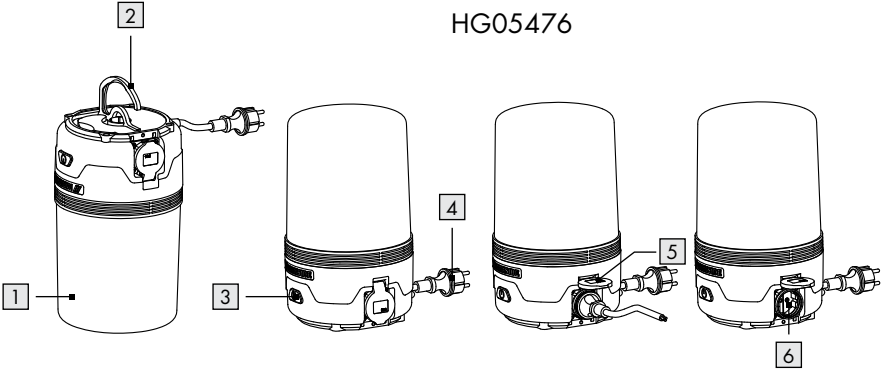

HG05476-FR

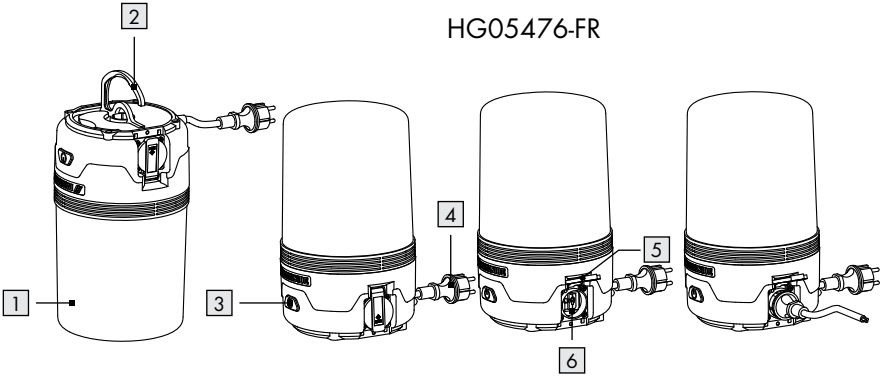



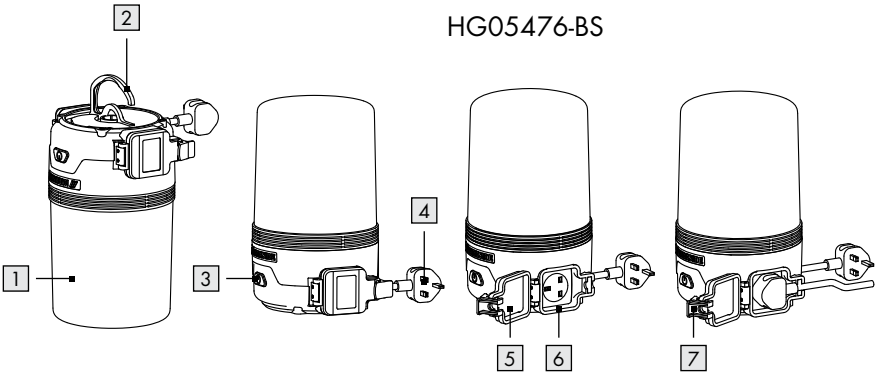



HG05476-BS



List of pictograms used	Page	6
Introduction	Page	6
Intended use	Page	6
Parts description	Page	6
Technical data	Page	6
Scope of delivery	Page	7
General safety instructions	Page	7
Before installation	Page	8
Fixing the product	Page	8
Use	Page	8
Connect the plug with the socket of the spotlight	Page	8
Cleaning and care	Page	9
Disposal	Page	9
Warranty	Page	10

List of pictograms used

	Alternating current		* Plugs for indoor use only (for HG05476-BS only)!
	Dust Protected + Splash-proof (IP54) for LED work light (except mains sockets)		Protection class I
	Splash-proof (only mains sockets)		Product designed to withstand severe mechanical handling

LED 360° WORK LIGHT

● Introduction

We congratulate you on the purchase of your new product. You have chosen a high quality product. The instructions for use are part of the product. They contain important information concerning safety, use and disposal. Before using the product, please familiarise yourself with all of the safety information and instructions for use. Only use the product as described and for the specified applications. If you pass the product on to anyone else, please ensure that you also pass on all the documentation with it.

● Intended use

The product is intended to illuminate *indoor and outdoor areas. This product is only intended for private use and is not suitable for commercial use or for use in other applications.

● Parts description

- 1 Spotlight
- 2 Hook
- 3 Switch
- 4 Plug
- 5 Socket cover
- 6 Socket of spotlight
- 7 Interlock (for HG05476-BS only)

● Technical data

Operating voltage:	230 V~ 50 Hz
Total power consumption:	40 W
Protection class:	I
Degree of protection:	IP54 (splash-proof); IPX4 (for sockets of spotlight ONLY)
Socket:	total max. 2500 W for 2 sockets.
Dimension:	approx. 190 mm Ø x 315 mm height (VDE/FR); approx. 220 mm Ø x 315 mm height (BS)
Weight:	max. 2700 g (VDE/FR), 2850 g (BS)
Projected area:	approx. 350 x 200 mm

● Scope of delivery

Check immediately after unpacking that the parts are complete and that the product is in proper condition.

- 1 LED 360° Work Light
- 1 Instructions for use



General safety instructions

BEFORE USING THE PRODUCT, PLEASE FAMILIARISE YOURSELF WITH ALL OF THE SAFETY INFORMATION AND INSTRUCTIONS FOR USE! WHEN PASSING THIS PRODUCT ON TO OTHERS, PLEASE ALSO INCLUDE ALL THE DOCUMENTS!

-  **DANGER TO LIFE AND ACCIDENT HAZARD FOR TODDLERS AND SMALL CHILDREN!**

Never leave children unattended with the packaging material. The packaging material represents a danger of suffocation. Children frequently underestimate the dangers. Please keep the product out of the reach of children at all times.

- This product may be used by children age 8 years and up, as well as by persons with reduced physical, sensory or mental capacities, or lacking experience and/or knowledge, so long as they are supervised or instructed in the safe use of the product and understand the associated risks. Children should not be allowed to play with the product. Cleaning and user maintenance should not be performed by children without supervision.

⚠ DANGER OF SUFFOCATION! Children could swallow and choke on small included parts (e.g. screws). Keep children away from the work area during assembly.

- This product does not contain any parts that can be serviced by the user. The LEDs cannot be replaced by end user.
- If the LEDs fail at the end of their lives, they must be repaired by qualified electrician or the entire product must be replaced.
- The external flexible cable or cord of this product cannot be replaced; if the cord is damaged, the product shall be destroyed.



Danger to life by electric shock

- Always check the product for damage before connecting it to the mains. Never use the product if it shows any signs of damage.
- Protect the mains cable against sharp edges, mechanical stresses and hot surfaces.
- Always unplug the mains plug from the socket before installation, dismantling or cleaning.
- Disconnect the product from the mains supply if it is not going to be used for some time (e.g. holiday).

- Prior to installation, verify that the mains voltage on site corresponds with the operating voltage required for the product (230 V~, 50 Hz). Otherwise do not install the product.

⚠ **CAUTION! DANGER OF BURN**

INJURIES! To prevent burns, verify the product is switched off and has cooled down for at least 15 minutes before touching it. The product can become very hot.

- The accessible surface, especially heat shrink, is very hot when the lamp is operating.

⚠  **FIRE HAZARD!** Fit the product so that it is at least 1 m away from the material to be illuminated. Excessive heat can result in a fire.

- The product is only suited for use with the built-in LED control gear.
- The product continues to draw a small amount of power even if the product is off as long as the product is connected to the supply mains. To switch the product off completely, disconnect the plug **4** from the socket.
- The plug can only be connected with a corresponding socket with the same IP in order to keep the protective degree against dust/water. For HG05476-BS, plug for indoor use only.

● **Before installation**

- ① **NOTE:** Remove all packaging materials from the product.
- Place the spotlight **1** on a stable substrate.
- Check the stability of the spotlight **1**.

● **Fixing the product**

Fold out the hook **2** to suspend the product from a suitable suspension point.

● **Use**

- Plug the plug **4** into the socket.
- Push the switch **3** to the I position to turn on the product.

① **NOTES:**

- Insert the plug to the corresponding IPX4 socket only during outdoor use.
- Or the plug should be for indoor use if no corresponding IPX4 socket can be found.

● **Connect the plug with the socket of the spotlight**

- Open the socket cover **5** behind the product.
- Connect an additional item by plugging it into the socket of the spotlight **6** (see fig.).
- Close the socket cover **5** (for HG05476-BS).
- For HG05476-BS, lock with the interlock **7**.

① **NOTE:** Make sure the connected item is equipped with water proof plug.

⚠ **WARNING!** Do not connect any appliance with a total output of > 2500 W. Otherwise there is the risk of a fire.

For HG05476/HG05476-FR:

- The socket of the spotlight is only IPX4 protected.
- Insert only corresponding IPX4 plug for outdoor use.

⚠ RISK OF ELECTRIC SHOCK! Water may enter the product if incorrect plug is used.

For HG05476-BS:

- The socket is only IPX4 protected.
- The socket can only protected from water when the cover is completely closed.
- Water may enter the product if the cover is not corrected posited.

● Cleaning and care

- Never immerse the product in water or other liquids. Otherwise the product can be damaged.
- Remove the plug **4** from the socket **6**. Allow the product to cool down.
- Clean the product with a lint-free, slightly moist cloth and mild cleaning agent.

● Disposal

The packaging is made entirely of recyclable materials, which you may dispose of at local recycling facilities.



Observe the marking of the packaging materials for waste separation, which are marked with abbreviations (a) and numbers (b) with following meaning: 1 – 7: plastics / 20 – 22: paper and fibreboard / 80 – 98: composite materials.



The product and packaging materials are recyclable, dispose of it separately for better waste treatment. The Triman logo is valid in France only.



Contact your local refuse disposal authority for more details of how to dispose of your worn-out product.



To help protect the environment, please dispose of the product properly when it has reached the end of its useful life and not in the household waste. Information on collection points and their opening hours can be obtained from your local authority.

● **Warranty**

The product has been manufactured to strict quality guidelines and meticulously examined before delivery. In the event of product defects you have legal rights against the retailer of this product. Your legal rights are not limited in any way by our warranty detailed below.

The warranty for this product is 3 years from the date of purchase. Should this product show any fault in materials or manufacture within 3 years from the date of purchase, we will repair or replace it – at our choice – free of charge to you.

The warranty period begins on the date of purchase. Please keep the original sales receipt in a safe location. This document is required as your proof of purchase. This warranty becomes void if the product has been damaged, or used or maintained improperly.

The warranty applies to defects in material or manufacture. This warranty does not cover product parts subject to normal wear, thus possibly considered consumables (e. g. batteries) or for damage to fragile parts, e. g. switches, rechargeable batteries or glass parts.

Warranty claim procedure

To ensure quick processing of your case, please observe the following instructions:

Please have the till receipt and the item number (e.g. IAN 123456_7890) available as proof of purchase.

You will find the item number on the type plate, an engraving on the front page of the instructions (bottom left), or as a sticker on the rear or bottom of the appliance.

If functional or other defects occur, please contact the service department listed either by telephone or by e-mail.

You can return a defective product to us free of charge to the service address that will be provided to you. Ensure that you enclose the proof of purchase (till receipt) and information about what the defect is and when it occurred.

Service

GB **Service Great Britain**

Tel.: 0800 404 7657

E-Mail: owim@lidl.co.uk

IE **Service Ireland**

NI **Service Northern Ireland**

Tel.: 1890 930 034

(0,08 EUR/Min., (peak))







(0,06 EUR/Min., (off peak))

E-Mail: owim@lidl.ie



Légende des pictogrammes utilisés	Page 12
Introduction	Page 12
Utilisation conforme	Page 12
Description des pièces	Page 12
Données techniques	Page 12
Contenu de l'emballage	Page 13
Consignes de sécurité générales	Page 13
Avant le montage	Page 14
Fixer le produit	Page 14
Mode d'emploi	Page 14
Raccorder un appareil externe à la prise du spot	Page 14
Nettoyage et entretien	Page 15
Mise au rebut	Page 15
Garantie	Page 16

Légende des pictogrammes utilisés

	Courant alternatif		* Utilisable uniquement à l'intérieur de locaux (seulement HG05476-BS) !
	Protégé contre la poussière et les protections d'eau (IP54) pour les projecteurs d'atelier à LED (sauf les prises)		Classe de protection I
	Protégé contre les projections d'eau (seulement les prises)		Le produit est conçu pour résister à des sollicitations mécaniques fortes

LAMPE DE TRAVAIL À LED 360°

● Introduction

Nous vous félicitons pour l'achat de votre nouveau produit. Vous avez opté pour un produit de grande qualité. Le mode d'emploi fait partie intégrante de ce produit. Il contient des indications importantes pour la sécurité, l'utilisation et la mise au rebut. Veuillez lire consciencieusement toutes les indications d'utilisation et de sécurité du produit. Ce produit doit uniquement être utilisé conformément aux instructions et dans les domaines d'application spécifiés. Lors d'une cession à tiers, veuillez également remettre tous les documents.

● Utilisation conforme

Ce produit est destiné à l'éclairage * d'espaces aussi bien à l'intérieur qu'à l'extérieur. Le produit est uniquement destiné à un usage privé et ne convient pas à d'autres utilisations telles que les domaines commerciaux ou industriels.

● Description des pièces

- 1 Spot
- 2 Crochet
- 3 Interrupteur
- 4 Fiche de secteur
- 5 Couvercle de la prise
- 6 Prise
- 7 Verrouillage (seulement HG05476-BS)

● Données techniques

Tension de fonctionnement :	230 V~ 50 Hz
Consommation d'énergie :	40 W
Classe de protection :	I
Degré de protection :	IP54 (protégé contre les projections d'eau) ; IPX4 (SEULEMENT pour la prise du projecteur)
Prise :	au total 2500 W maxi pour les deux prises
Dimensions :	190 mm Ø x 315 mm de hauteur (VDE/FR) ; 220 mm Ø x 315 mm de hauteur (BS)
Poids :	2700 g maxi (VDE, FR), 2850 g (BS)
Surface de projection :	env. 350 x 200 mm

● Contenu de l'emballage

Contrôlez immédiatement le contenu de l'emballage après le déballage, son exhaustivité ainsi que le parfait état du produit.

- 1 Lampe de travail à LED 360°
- 1 Mode d'emploi



Consignes de sécurité générales

AVANT LA PREMIÈRE UTILISATION DU PRODUIT, FAMILIARISEZ-VOUS AVEC TOUTES LES CONSIGNES D'UTILISATION ET DE SÉCURITÉ ! TRANSMETTEZ L'ENSEMBLE DES DOCUMENTS CONCERNANT LE PRODUIT LORSQUE VOUS LE DONNEZ À UN TIERS !

-  **DANGER DE MORT ET D'ACCIDENT POUR LES ENFANTS EN BAS ÂGE ET LES ENFANTS !**

Ne jamais laisser les enfants sans surveillance avec le matériel d'emballage. Il existe un risque d'étouffement par le matériau d'emballage. Les enfants sous-estiment souvent les dangers. Toujours tenir les enfants à l'écart du produit.

- Ce produit peut être utilisé par des enfants de plus de 8 ans et par des personnes ayant des capacités physiques, sensorielles ou mentales limitées ou ayant une expérience et des connaissances réduites, seulement s'ils sont surveillés ou s'ils ont reçu des instructions concernant l'utilisation en toute sécurité du produit et ont compris les risques encourus. Les enfants ne doivent pas jouer avec le produit. Le nettoyage et l'entretien domestique de l'appareil ne doivent pas être effectués par un enfant sans surveillance.

⚠ RISQUE D'ASPHYXIE ! Les enfants peuvent avaler les petites pièces fournies (telles que des vis) et les étouffer. Maintenez les enfants hors de la portée de la zone de travail durant le montage.

- Ce produit ne contient pas de pièces qui nécessitent une maintenance du consommateur. Les diodes LED ne peuvent pas être remplacées par l'utilisateur.
- Si les diodes LED ne fonctionnent plus après leur durée de vie expirée, elles doivent être réparées par un électricien qualifié, sinon le produit doit être mis au rebut.
- Le câble flexible externe de ce produit ne peut pas être remplacé ; si le câble est endommagé, le produit doit être mis au rebut.



Risque d'électrocution pouvant entraîner la mort

- Avant chaque branchement au secteur, vérifiez si le produit présente des dommages. Si vous découvrez le moindre dommage, n'utilisez jamais le produit.
- Protégez le cordon d'alimentation des bords tranchants, des sollicitations mécaniques ou des surfaces chaudes.
- Débranchez toujours le cordon d'alimentation de la prise murale avant le montage, le démontage ou le nettoyage.
- Débranchez le produit du réseau électrique lorsqu'il n'est pas utilisé sur une longue période (par ex. durant les vacances).

- Avant le montage, assurez-vous que la tension de réseau corresponde bien à la tension de fonctionnement (230 V~, 50 Hz) requise pour le produit. N'installez pas le produit, si cela n'est pas le cas.

⚠ **PRUDENCE ! RISQUE DE BRÛLURES !**

Assurez-vous que le produit soit éteint et ait refroidi pendant au moins 15 minutes avant de le toucher. Le produit peut développer une grande chaleur.

- La surface du produit dans son ensemble et en particulier les gaines thermorétractables deviennent très chaudes durant le fonctionnement.

⚠  **RISQUE D'INCENDIE !** Montez le produit à une distance d'au moins 1 m des matériaux éclairés. Un développement de chaleur au-dessus de la normale peut générer un incendie.

- Le produit ne peut être utilisé qu'avec le ballast intégré des diodes LED.
- Tant que le produit est relié à l'alimentation électrique, le produit continuera à consommer un peu d'énergie même s'il est éteint. Débranchez la fiche de secteur [4] de la prise de courant pour l'éteindre complètement.
- La fiche de secteur doit être raccordée à une prise de courant pour maintenir le degré de protection (poussière/eau). La fiche de secteur du HG05476-BS ne convient que pour une utilisation à l'intérieur de locaux.

● **Avant le montage**

ⓘ **REMARQUE :** retirez tous les matériaux d'emballage du produit.

- Placez le spot [1] sur une surface stable.
- Vérifiez la stabilité du spot [1].

● **Fixer le produit**

Dépliez le crochet [2] pour suspendre le produit à un dispositif de suspension prévu à cet effet.

● **Mode d'emploi**

- Branchez la fiche de secteur [4] sur une prise de courant.
- Pour allumer le produit, appuyez sur l'interrupteur [3] pour le mettre sur la position I.

ⓘ **REMARQUES :**

- Branchez la fiche de secteur seulement sur la prise IPX4 appropriée lorsque vous utilisez le produit à l'extérieur.
- La fiche de secteur doit être utilisée à l'intérieur de locaux s'il n'y a pas de prise IPX4 correspondante.

● **Raccorder un appareil externe à la prise du spot**

- Ouvrez le couvercle de la prise [5] au dos de produit.
- Si vous le souhaitez, branchez un autre appareil (voir l'ill.) en raccordant sa fiche de secteur à prise [6].
- Fermez le couvercle de la prise [5] (pour HG05476-BS).
- Pour HG05476-BS : Fermez le verrouillage [7].

ⓘ **REMARQUE :** Assurez-vous que l'appareil raccordé dispose d'une fiche de secteur étanche.

⚠ **AVERTISSEMENT !** Ne branchez aucun appareil d'une puissance totale > 2500 W. Autrement, il existe un risque d'incendie !

Pour HG05476/HG05476-FR :

- la prise du spot n'est protégée que par l'indice IPX4.
- Raccordez uniquement la fiche IPX4 appropriée pour une utilisation à l'extérieur.

⚠ RISQUE D'ÉLECTROCUTION ! De l'eau peut pénétrer dans le produit si la mauvaise fiche est utilisée.

Pour HG05476-BS :

- la prise n'est protégée que par l'indice IPX4.
- La prise ne peut être protégée de l'eau que lorsque le couvercle est complètement fermé.
- De l'eau peut pénétrer dans le produit si le couvercle n'est pas correctement fermé.

● Nettoyage et entretien

- Ne plongez jamais le produit dans de l'eau ou tout autre liquide. Veuillez noter que le produit peut être endommagé par cette action.
- Débranchez la fiche de secteur **4** de la prise de courant **6**. Laissez le produit refroidir !
- Nettoyez le produit avec un chiffon légèrement humidifié non pelucheux et un produit de nettoyage doux.

● Mise au rebut

L'emballage se compose de matières recyclables pouvant être mises au rebut dans les déchetteries locales.



Veuillez respecter l'identification des matériaux d'emballage pour le tri sélectif, ils sont identifiés avec des abbréviations (a) et des chiffres (b) ayant la signification suivante :
1 - 7 : plastiques / 20 - 22 : papiers et cartons / 80 - 98 : matériaux composite.



Le produit et les matériaux d'emballage sont recyclables, mettez-les au rebut séparément pour un meilleur traitement des déchets.

Le logo Triman n'est valable qu'en France.



Votre mairie ou votre municipalité vous renseigneront sur les possibilités de mise au rebut des produits usagés.



Afin de contribuer à la protection de l'environnement, veuillez ne pas jeter votre produit usagé dans les ordures ménagères, mais éliminez-le de manière appropriée. Pour obtenir des renseignements concernant les points de collecte et leurs horaires d'ouverture, vous pouvez contacter votre municipalité.

● Garantie

Le produit a été fabriqué selon des critères de qualité stricts et contrôlé consciencieusement avant sa livraison. En cas de défaillance, vous êtes en droit de retourner ce produit au vendeur. La présente garantie ne constitue pas une restriction de vos droits légaux.

Ce produit bénéficie d'une garantie de 3 ans à compter de sa date d'achat. La durée de garantie débute à la date d'achat. Veuillez conserver le ticket de caisse original. Il fera office de preuve d'achat.

Si un problème matériel ou de fabrication devait survenir dans 3 ans suivant la date d'achat de ce produit, nous assurons à notre discrétion la réparation ou le remplacement du produit sans frais supplémentaires. La garantie prend fin si le produit est endommagé suite à une utilisation inappropriée ou à un entretien défaillant.

La garantie couvre les vices matériels et de fabrication. Cette garantie ne s'étend ni aux pièces du produit soumises à une usure normale (p. ex. des piles) et qui, par conséquent, peuvent être considérées comme des pièces d'usure, ni aux dommages sur des composants fragiles, comme des interrupteurs, des batteries ou des éléments fabriqués en verre.

Faire valoir sa garantie

Pour garantir la rapidité d'exécution de la procédure de garantie, veuillez respecter les indications suivantes :

Veuillez conserver le ticket de caisse et la référence du produit (par ex. IAN 123456_7890) à titre de preuve d'achat pour toute demande.

Le numéro de référence de l'article est indiqué sur la plaque d'identification, gravé sur la page de titre de votre manuel (en bas à gauche) ou sur un autocollant apposé sur la face arrière ou inférieure du produit.

En cas de dysfonctionnement du produit, ou de tout autre défaut, contactez en premier lieu le service après-vente par téléphone ou par e-mail aux coordonnées indiquées ci-dessous.

Vous pouvez alors envoyer franco de port tout produit considéré comme défectueux au service clientèle indiqué, accompagné de la preuve d'achat (ticket de caisse) et d'une description écrite du défaut avec mention de sa date d'apparition.

Service après-vente

Service après-vente France

Tél.: 0800 919270

E-Mail: owim@lidl.fr

Service après-vente Belgique







Tél.: 070 270 171
(0,15 EUR/Min.)

E-Mail: owim@lidl.be



Overzicht gebruikte pictogrammen	Pagina	18
Inleiding	Pagina	18
Voorschriftmatig gebruik	Pagina	18
Beschrijving van de onderdelen	Pagina	18
Technische gegevens	Pagina	18
Leveringsomvang	Pagina	19
Algemene veiligheidsinstructies	Pagina	19
Vóór de montage	Pagina	20
Product bevestigen	Pagina	20
Gebruik	Pagina	20
Sluit het externe apparaat aan op het stopcontact van de schijnwerper	Pagina	20
Reiniging en onderhoud	Pagina	21
Afvoer	Pagina	21
Garantie	Pagina	22

Overzicht gebruikte pictogrammen

	Wisselstroom		* Uitsluitend binnenshuis gebruiken (alleen HG05476-BS)!
	Stof- en spatwaterdicht (IP54) bij led-werkplekschijnwerper (behalve stopcontacten)		Beschermingsklasse I
	Spatwaterbestendig (alleen stopcontact)		Het product is ontworpen om sterke mechanische belastingen te weerstaan

LED-WERKLAMP 360°

● Inleiding

Hartelijk gefeliciteerd met de aankoop van uw nieuwe product. U heeft voor een hoogwaardig product gekozen. De gebruiksaanwijzing is een deel van het product. Deze bevat belangrijke aanwijzingen voor veiligheid, gebruik en verwijdering. Maakt U zich voor de ingebruikname van het product met alle bedienings- en veiligheidsvoorschriften vertrouwd. Gebruik het product alleen zoals beschreven en voor de aangegeven toepassingsgebieden. Overhandig alle documenten bij doorgifte van het product aan derden.

● Voorschriftmatig gebruik

Dit product is bestemd voor verlichting *binnen- en buitenshuis. Het product is uitsluitend bestemd voor privégebruik en niet voor bedrijfsmatige of andere toepassingen.

● Beschrijving van de onderdelen

- 1 Schijnwerper
- 2 Haak
- 3 Schakelaar
- 4 Netstekker
- 5 Afdekking stopcontact
- 6 Stopcontact
- 7 Vergrendeling (alleen HG05476-BS)

● Technische gegevens

Bedrijfsspanning:	230 V~ 50 Hz
Opgenomen vermogen:	40 W
Beschermingsklasse:	I
Beschermingsklasse:	IP54 (spatwaterdicht); IPX4 (UITSLUITEND voor het stopcontact van de schijnwerper)
Stopcontact:	totaal max. 2500 W voor beide stopcontacten
Afmetingen:	190 mm Ø x 315 mm hoog (VDE/FR); 220 mm Ø x 315 mm hoog (BS)
Gewicht:	max. 2700 g (VDE, FR), 2850 g (BS)
Projectievlakken:	ong. 350 x 200 mm

● Leveringsomvang

Controleer de leveringsomvang onmiddellijk na het uitpakken op volledigheid, alsmede de onberispelijke toestand van het product.

- 1 Led-werklamp 360°
- 1 Gebruiksaanwijzing



Algemene veiligheidsinstructies

ZORG ERVOOR DAT U VERTROUWD BENT MET ALLE VEILIGHEIDSAANWIJZINGEN, VOORDAT U HET PRODUCT VOOR DE EERSTE KEER GEBRUIKT! ALS U HET PRODUCT AAN EEN DERDE DOORGEeft, OVERHANDIG DAN OOK ALLE HIERBIJ BEHORENDE DOCUMENTATIE!



LEVENSGEVAAR EN GEVAAR VOOR ONGEVALLen VOOR (KLEINE) KINDEREN!

- Laat kinderen nooit zonder toezicht achter met het verpakkingsmateriaal. Er bestaat gevaar voor verstikking door verpakkingsmaterialen. Kinderen onderschatten vaak de gevaren. Houd kinderen steeds uit de buurt van het product.
- Dit product mag alleen worden gebruikt door kinderen vanaf 8 jaar en door personen met verminderde fysieke, sensorische of geestelijke vermogens of gebrek aan ervaring en/of kennis, als ze onder toezicht staan of geïnstrueerd zijn met betrekking tot veilig gebruik van het product en hebben begrepen welke gevaren uit dat gebruik voortvloeien. Kinderen mogen niet met het product spelen. Reiniging en gebruikersonderhoud mogen niet door kinderen worden uitgevoerd, tenzij dat onder toezicht wordt uitgevoerd.



VERSTIKKINGSGEVAAR! Kinderen kunnen meegeleverde kleine onderdelen (bijv. schroeven) inslikken en daarin stikken. Houd kinderen tijdens de installatie uit de buurt van de werkplek.

- Dit product bevat geen onderdelen die door de consument kunnen worden onderhouden. De leds kunnen niet door de gebruiker worden vervangen.
- Als de leds het einde van hun levensduur bereiken, moeten deze door een gekwalificeerde elektricien worden gerepareerd; anders moet het product worden verwijderd.
- Het buitenste flexibele snoer van dit product kan niet worden vervangen; als het snoer is beschadigd, moet het product worden verwijderd.



Levensgevaar door elektrische schokken

- Controleer het product ieder keer voor het aansluiten op het lichtnet op mogelijke beschadigingen. Gebruik het product nooit, als u ergens beschadigingen constateert.
- Bescherm het netsnoer tegen scherpe kanten, mechanische belastingen en hete oppervlakken.
- Trek vóór de montage, de demontage en het reinigen het netsnoer uit het stopcontact.
- Ontkoppel het product van het lichtnet, als u het langere tijd niet gebruikt (bijv. vakantie).

- Overtuig u er vóór de montage van dat de beschikbare netspanning overeenkomt met de benodigde bedrijfsspanning van het product (230 V~, 50 Hz). Monteer het product niet als dit niet het geval is.

⚠ **VOORZICHTIG!**

VERBRANDINGSGEVAAR! Verzeker dat het product is uitgeschakeld en ten minste 15 minuten is afgekoeld, voordat u het aanraakt. Het product kan veel warmte ontwikkelen.

- Het hele oppervlak van het product, vooral de krimpkous, wordt tijdens het gebruik zeer heet.

⚠  **BRANDGEVAAR!** Monteer het product op een afstand van ten minste 1 m vanaf aangestraalde materialen. Door een overmatige warmteontwikkeling kan brand ontstaan.

- Het product mag uitsluitend met het geïntegreerde led-voorschakelapparaat worden gebruikt.
- Als het product is uitgeschakeld, maar nog steeds met de stroomvoorziening is verbonden, neemt het nog steeds een gering vermogen op. Haal de netstekker **4** uit het stopcontact om het product volledig uit te schakelen.
- De netstekker moet op een stopcontact worden aangesloten, om de beschermingsklasse (stof/water) in stand te houden. De netstekker van de HG05476-BS is uitsluitend geschikt voor gebruik binnenshuis.

● **Vóór de montage**

- ⓘ **TIP:** Verwijder alle verpakkingsmaterialen van het product.
- Zet de schijnwerper **1** op een stabiele ondergrond.
- Controleer de stabiliteit van de schijnwerper **1**.

● **Product bevestigen**

Klap de haak **2** uit, om het product aan een geschikt ophangpunt op te hangen.

● **Gebruik**

- Steek de netstekker **4** in het stopcontact.
- Zet de schakelaar **3** in stand I, om het product in te schakelen.

ⓘ **TIPS:**

- Steek de netstekker alleen in het passende IPX4-stopcontact, als u het product buitenshuis gebruikt.
- De netstekker moet binnenshuis worden gebruikt, als er geen passend IPX4-stopcontact beschikbaar is.

● **Sluit het externe apparaat aan op het stopcontact van de schijnwerper**

- Open de afdekking van het stopcontact **5** op de zijkant van het product.
- Sluit indien gewenst een extra apparaat aan (zie afb.), door de netstekker daarvan in het stopcontact **6** te steken.
- Sluit de afdekking van het stopcontact **5** (bij HG05476-BS).
- Voor HG05476-BS: Sluit de vergrendeling **7**.

ⓘ **TIP:** Overtuig u ervan dat het aangesloten apparaat over een waterdichte netstekker beschikt.

⚠ **WAARSCHUWING!** Sluit geen apparaat aan met een totaalvermogen van meer dan 2500 W. Er bestaat anders brandgevaar!

Voor HG05476/HG05476-FR:

- Het stopcontact van de schijnwerper is slechts IPX4-beschermd.
- Gebruik buitenshuis alleen de passende IPX4-stekker.

⚠ GEVAAR VOOR ELEKTRISCHE SCHOKKEN! Er kan water in het product binnendringen, als de verkeerde stekker wordt gebruikt.

Voor HG05476-BS:

- Het stopcontact is slechts IPX4-beschermd.
- Het stopcontact kan alleen tegen water worden beschermd, als de afdekking volledig is gesloten.
- Als de afdekking niet goed is gesloten, kan er water in het product binnendringen.

● Reiniging en onderhoud

- Dompel het product nooit onder in water of andere vloeistoffen. Anders kan het product worden beschadigd.
- Trek de netstekker **4** uit het stopcontact **6**. Laat het product afkoelen!
- Reinig het product met een pluisvrije, licht bevochtigde doek en een mild reinigingsmiddel.

● Afvoer

De verpakking bestaat uit milieuvriendelijke grondstoffen die u via de plaatselijke recyclingcontainers kunt afvoeren.



Neem de aanduiding van de verpakkingsmaterialen voor de afvalscheiding in acht. Deze zijn gemarkeerd met de afkortingen (a) en een cijfers (b) met de volgende betekenis: 1 – 7: kunststoffen / 20 – 22: papier en vezelplaten / 80 – 98: composietmaterialen.



Het product en de verpakkingsmaterialen zijn recyclebaar; verwijder deze afzonderlijk voor een betere afvalbehandeling.

Het Triman-logo geldt alleen voor Frankrijk.



Informatie over de mogelijkheden om het uitgediende product na gebruik te verwijderen, verstrekt uw gemeentelijke overheid.



Gooi het afgedankte product omwille van het milieu niet weg via het huisvuil, maar geef het af bij het daarvoor bestemde depot of het gemeentelijke milieupark. Over afgifteplaatsen en hun openingstijden kunt u zich bij uw aangewezen instantie informeren.

● Garantie

Het product wordt volgens strenge kwaliteitsrichtlijnen zorgvuldig geproduceerd en voor levering grondig getest. In geval van schade aan het product kunt u rechtmatig beroep doen op de verkoper van het product. Deze wettelijke rechten worden door onze hierna vermelde garantie niet beperkt.

Op dit product verlenen wij 3 jaar garantie vanaf aankoopdatum. De garantieperiode start op de dag van aankoop. Bewaar de originele kassabon alstublieft. Dit document is nodig als bewijs voor aankoop.

Wanneer binnen 3 jaar na de aankoopdatum van dit product een materiaal- of productiefout optreedt, dan wordt het product door ons – naar onze keuze – gratis voor u gerepareerd of vervangen. Deze garantie komt te vervallen als het product beschadigd wordt, niet correct gebruikt of onderhouden wordt.

De garantie geldt voor materiaal- en productiefouten. Deze garantie is niet van toepassing op productonderdelen, die onderhevig zijn aan normale slijtage en hierdoor als aan slijtage onderhevige onderdelen gelden (bijv. batterijen) of voor beschadigingen aan breekbare onderdelen, zoals bijv. schakelaars, accu's of dergelijke onderdelen, die gemaakt zijn van glas.

Afwikkeling in geval van garantie

Om een snelle afhandeling van uw reclamatie te waarborgen dient u de volgende instructies in acht te nemen:

Houd bij alle vragen alstublieft de kassabon en het artikelnummer (bijv. IAN 123456_7890) als bewijs van aankoop bij de hand.

Het artikelnummer vindt u op de typeplaat, ingegraveerd, op het titelblad van uw handleiding (linksonder) of als sticker op de achter- of onderzijde.

Wanneer er storingen in de werking of andere gebreken optreden, dient u eerst telefonisch of per e-mail contact met de onderstaande serviceafdeling op te nemen.

Een als defect geregistreerd product kunt u dan samen met uw aankoopbewijs (kassabon) en vermelding van de concrete schade alsmede het tijdstip van optreden voor u franco aan het u meegedeelde servicepunt verzenden.

Service

 **Service Nederland**
Tel.: 0900 0400 223
(0,10 EUR/Min.)

E-Mail: owim@lidl.nl







 **Service België**
Tel.: 070 270 171
(0,15 EUR/Min.)

E-Mail: owim@lidl.be



Legende der verwendeten Piktogramme	Seite	24
Einleitung	Seite	24
Bestimmungsgemäße Verwendung	Seite	24
Teilebeschreibung	Seite	24
Technische Daten	Seite	24
Lieferumfang	Seite	25
Allgemeine Sicherheitshinweise	Seite	25
Vor der Montage	Seite	26
Produkt befestigen	Seite	26
Gebrauch	Seite	26
Externes Gerät an die Steckdose des Spots anschließen	Seite	26
Reinigung und Pflege	Seite	27
Entsorgung	Seite	27
Garantie	Seite	28

Legende der verwendeten Piktogramme

	Wechselstrom		* Nur in Innenräumen verwenden (nur HG05476-BS)!
	Staub- und spritzwassergeschützt (IP54) für LED-Werkstattstrahler (außer Steckdosen)		Schutzklasse I
	Spritzwassergeschützt (nur Steckdosen)		Produkt ist konzipiert, um starken mechanischen Belastungen zu widerstehen

LED-ARBEITSLEUCHE 360°

● Einleitung

Wir beglückwünschen Sie zum Kauf Ihres neuen Produkts. Sie haben sich damit für ein hochwertiges Produkt entschieden. Die Bedienungsanleitung ist Teil dieses Produkts. Sie enthält wichtige Hinweise für Sicherheit, Gebrauch und Entsorgung. Machen Sie sich vor der Benutzung des Produkts mit allen Bedien- und Sicherheitshinweisen vertraut. Benutzen Sie das Produkt nur wie beschrieben und für die angegebenen Einsatzbereiche. Händigen Sie alle Unterlagen bei Weitergabe des Produkts an Dritte mit aus.

● Bestimmungsgemäße Verwendung

Dieses Produkt ist zur Ausleuchtung von *Innen- und Außenbereichen vorgesehen. Das Produkt ist nur für den privaten Gebrauch und nicht für den gewerblichen Einsatz oder für andere Einsatzbereiche bestimmt.

● Teilebeschreibung

- 1 Spot
- 2 Haken
- 3 Schalter
- 4 Netzstecker
- 5 Steckdosen-Abdeckung
- 6 Steckdose
- 7 Verriegelung (nur HG05476-BS)

● Technische Daten

Betriebsspannung: 230 V~ 50 Hz

Leistungsaufnahme: 40 W

Schutzklasse: I

Schutzgrad: IP54 (spritzwassergeschützt); IPX4 (NUR für die Steckdose des Strahlers)

Steckdose: insgesamt max. 2500 W für beide Steckdosen

Maße: 190 mm Ø x 315 mm Höhe (VDE/FR);
220 mm Ø x 315 mm Höhe (BS)

Gewicht: max. 2700 g (VDE, FR),
2850 g (BS)

Projektionsfläche: approx. 350 x 200 mm

● Lieferumfang

Kontrollieren Sie unmittelbar nach dem Auspacken den Lieferumfang auf Vollständigkeit sowie den einwandfreien Zustand des Produkts.

- 1 LED-Arbeitsleuchte 360°
- 1 Bedienungsanleitung



Allgemeine Sicherheitshinweise

MACHEN SIE SICH VOR DER ERSTEN BENUTZUNG DES PRODUKTS MIT ALLEN BEDIEN- UND SICHERHEITSHINWEISEN VERTRAUT! HÄNDIGEN SIE ALLE UNTERLAGEN BEI WEITERGABE DES PRODUKTS AN DRITTE EBENFALLS MIT AUS!



LEBENS- UND UNFALLGEFAHR FÜR KLEINKINDER UND KINDER!

Lassen Sie Kinder niemals unbeaufsichtigt mit dem Verpackungsmaterial. Es besteht Erstickungsgefahr durch Verpackungsmaterial. Kinder unterschätzen häufig die Gefahren. Halten Sie Kinder stets vom Produkt fern.

- Dieses Produkt kann von Kindern ab 8 Jahren und darüber sowie von Personen mit verringerten physischen, sensorischen oder mentalen Fähigkeiten oder Mangel an Erfahrung und Wissen benutzt werden, wenn sie beaufsichtigt oder bezüglich des sicheren Gebrauchs des Produkts unterwiesen wurden und die daraus resultierenden Gefahren verstehen. Kinder dürfen nicht mit dem Produkt spielen. Reinigung und Benutzerwartung dürfen nicht von Kindern ohne Beaufsichtigung durchgeführt werden.

▲ ERSTICKUNGSGEFAHR! Kinder können mitgelieferte Kleinteile (z. B. Schrauben) verschlucken und daran ersticken. Halten Sie Kinder während der Montage vom Arbeitsbereich fern.

- Dieses Produkt enthält keine Teile, die vom Verbraucher gewartet werden können. Die LEDs können nicht durch den Benutzer ausgetauscht werden.
- Sollten die LEDs am Ende ihrer Lebensdauer ausfallen, müssen sie durch einen qualifizierten Elektriker repariert werden, ansonsten muss das Produkt entsorgt werden.
- Das äußere flexible Kabel dieses Produkts kann nicht ersetzt werden; wenn das Kabel beschädigt ist, muss das Produkt entsorgt werden.



Lebensgefahr durch elektrischen Schlag

- Überprüfen Sie vor jedem Netzanschluss das Produkt auf etwaige Beschädigungen. Benutzen Sie das Produkt niemals, wenn Sie irgendwelche Beschädigungen feststellen.
- Schützen Sie die Netzleitung vor scharfen Kanten, mechanischen Belastungen und heißen Oberflächen.
- Ziehen Sie vor der Montage, der Demontage und der Reinigung die Netzanschlussleitung aus der Steckdose.
- Trennen Sie das Produkt vom Stromnetz, wenn Sie es längere Zeit nicht verwenden (z. B. Urlaub).

- Vergewissern Sie sich vor der Montage, dass die vorhandene Netzspannung mit der benötigten Betriebsspannung des Produkts übereinstimmt (230 V~, 50 Hz). Montieren Sie das Produkt nicht, wenn dies nicht der Fall ist.

⚠ VORSICHT! VERBRENNUNGS-GEFAHR! Stellen Sie sicher, dass das Produkt ausgeschaltet und mindestens 15 Minuten abgekühlt ist, bevor Sie es berühren. Das Produkt kann eine große Hitze entwickeln.

- Die gesamte Produktoberfläche, insbesondere die Schrumpfschläuche, werden während des Betriebs sehr heiß.

⚠ BRANDGEFAHR! Montieren Sie das Produkt mit einer Entfernung von mindestens 1 m zu angestrahlten Materialien. Eine übermäßige Wärmeentwicklung kann zu Brandentwicklung führen.

- Das Produkt ist nur mit dem eingebauten LED-Vorschaltgerät zu verwenden.
- Das Produkt nimmt auch dann noch eine geringe Leistung auf, wenn das Produkt zwar ausgeschaltet ist, aber mit der Stromversorgung verbunden ist. Zum vollständigen Ausschalten entfernen Sie den Netzstecker **4** aus der Steckdose.
- Der Netzstecker muss mit einer Steckdose verbunden werden, um den Schutzgrad (Staub/Wasser) aufrecht zu erhalten. Der Netzstecker von HG05476-BS eignet sich nur für den Gebrauch im Innenraum.

● **Vor der Montage**

- ⓘ HINWEIS:** Entfernen Sie sämtliches Verpackungsmaterial vom Produkt.
- Stellen Sie den Spot **1** auf eine stabile Oberfläche.
- Überprüfen Sie die Stabilität des Spots **1**.

● **Produkt befestigen**

Klappen Sie den Haken **2** aus, um das Produkt an einem geeigneten Aufhängepunkt aufzuhängen.

● **Gebrauch**

- Stecken Sie den Netzstecker **4** in die Steckdose.
- Drücken Sie den Schalter **3** in die Position I, um das Produkt einzuschalten.

ⓘ HINWEISE:

- Stecken Sie den Netzstecker nur in die entsprechende IPX4-Steckdose, wenn Sie das Produkt im Außenbereich verwenden.
- Der Netzstecker sollte für den Innenbereich verwendet werden, wenn keine entsprechende IPX4-Steckdose vorhanden ist.

● **Externes Gerät an die Steckdose des Spots anschließen**

- Öffnen Sie die Steckdosen-Abdeckung **5** auf der Produktrückseite.
- Schließen Sie, falls gewünscht, ein weiteres Gerät an (s. Abb.), indem Sie dessen Netzstecker in die Steckdose **6** stecken.
- Schließen Sie die Steckdosen-Abdeckung **5** (für HG05476-BS).
- Für HG05476-BS: Schließen Sie die Verriegelung **7**.

ⓘ HINWEIS: Vergewissern Sie sich, dass das angeschlossene Gerät über einen wasserdichten Netzstecker verfügt.

⚠ WARNUNG! Schließen Sie kein Gerät mit einer Gesamtleistung > 2500 W an. Ansonsten besteht Brandgefahr!

Für HG05476/HG05476-FR:

- Die Steckdose des Spots ist nur IPX4-geschützt.
- Stecken Sie nur den entsprechenden IPX4-Stecker für den Außenbereich ein.

⚠ STROMSCHLAGGEFAHR! Wasser kann in das Produkt eindringen, wenn der falsche Stecker verwendet wird.

Für HG05476-BS:

- Die Steckdose ist nur IPX4-geschützt.
- Die Steckdose kann nur vor Wasser geschützt werden, wenn die Abdeckung vollständig geschlossen ist.
- Wasser kann in das Produkt eindringen, wenn die Abdeckung nicht richtig geschlossen ist.

● Reinigung und Pflege

- Tauchen Sie das Produkt niemals in Wasser oder in andere Flüssigkeiten. Anderenfalls kann das Produkt beschädigt werden.
- Ziehen Sie den Netzstecker **4** aus der Steckdose **6**. Lassen Sie das Produkt abkühlen!
- Reinigen Sie das Produkt mit einem fusselfreien, leicht angefeuchteten Tuch und mildem Reinigungsmittel.

● Entsorgung

Die Verpackung besteht aus umweltfreundlichen Materialien, die Sie über die örtlichen Recyclingstellen entsorgen können.



Beachten Sie die Kennzeichnung der Verpackungsmaterialien bei der Abfalltrennung, diese sind gekennzeichnet mit Abkürzungen (a) und Nummern (b) mit folgender Bedeutung: 1 – 7: Kunststoffe / 20 – 22: Papier und Pappe / 80 – 98: Verbundstoffe.



Das Produkt und die Verpackungsmaterialien sind recycelbar, entsorgen Sie diese getrennt für eine bessere Abfallbehandlung. Das Triman-Logo gilt nur für Frankreich.



Möglichkeiten zur Entsorgung des ausgedienten Produkts erfahren Sie bei Ihrer Gemeinde- oder Stadtverwaltung.



Werfen Sie Ihr Produkt, wenn es ausgedient hat, im Interesse des Umweltschutzes nicht in den Hausmüll, sondern führen Sie es einer fachgerechten Entsorgung zu. Über Sammelstellen und deren Öffnungszeiten können Sie sich bei Ihrer zuständigen Verwaltung informieren.

● Garantie

Das Produkt wurde nach strengen Qualitätsrichtlinien sorgfältig produziert und vor Anlieferung gewissenhaft geprüft. Im Falle von Mängeln dieses Produkts stehen Ihnen gegen den Verkäufer des Produkts gesetzliche Rechte zu. Diese gesetzlichen Rechte werden durch unsere im Folgenden dargestellte Garantie nicht eingeschränkt.

Sie erhalten auf dieses Produkt 3 Jahre Garantie ab Kaufdatum. Die Garantiefrist beginnt mit dem Kaufdatum. Bitte bewahren Sie den Original-Kassenbonn gut auf. Diese Unterlage wird als Nachweis für den Kauf benötigt.

Tritt innerhalb von 3 Jahren ab dem Kaufdatum dieses Produkts ein Material- oder Fabrikationsfehler auf, wird das Produkt von uns – nach unserer Wahl – für Sie kostenlos repariert oder ersetzt. Diese Garantie verfällt, wenn das Produkt beschädigt, nicht sachgemäß benutzt oder gewartet wurde.

Die Garantieleistung gilt für Material- oder Fabrikationsfehler. Diese Garantie erstreckt sich nicht auf Produktteile, die normaler Abnutzung ausgesetzt sind (z. B. Batterien) und daher als Verschleißteile angesehen werden können oder Beschädigungen an zerbrechlichen Teilen, z. B. Schalter, Akkus oder die aus Glas gefertigt sind.

Abwicklung im Garantiefall

Um eine schnelle Bearbeitung Ihres Anliegens zu gewährleisten, folgen Sie bitte den folgenden Hinweisen:

Bitte halten Sie für alle Anfragen den Kassenbonn und die Artikelnummer (z. B. IAN 123456_7890) als Nachweis für den Kauf bereit.

Die Artikelnummer entnehmen Sie bitte dem Typenschild, einer Gravur, auf dem Titelblatt Ihrer Anleitung (unten links) oder als Aufkleber auf der Rück- oder Unterseite.

Sollten Funktionsfehler oder sonstige Mängel auftreten, kontaktieren Sie zunächst die nachfolgend benannte Serviceabteilung telefonisch oder per E-Mail.

Ein als defekt erfasstes Produkt können Sie dann unter Beifügung des Kaufbelegs (Kassenbonn) und der Angabe, worin der Mangel besteht und wann er aufgetreten ist, für Sie portofrei an die Ihnen mitgeteilte Service-Anschrift übersenden.

Service



Service Deutschland

Tel.: 0800 5435 111
(kostenfrei aus dem
dt. Festnetz / Mobilfunknetz)

E-Mail: owim@lidl.de



Service Österreich

Tel.: 0820 201 222
(0,15 EUR/Min.)

E-Mail: owim@lidl.at



Service Schweiz

Tel.: 0842 665566
(0,08 CHF/Min.,
Mobilfunk max. 0,40 CHF/
Min.)

E-Mail: owim@lidl.ch



OWIM GmbH & Co. KG

Stiftsbergstraße 1
74167 Neckarsulm
GERMANY

Model No.:HG05476

Version: 09/2019

IAN 327526_1904

