

SILVER CREST®



ROBOT VACUUM CLEANER SSR 3000 A1

DK

ROBOTSTØVSUGER

Brugs- og sikkerhedsanvisninger

NL BE

ROBOTSTOFZUIGER

Bedienings- en veiligheidsinstructies

FR BE

ASPIRATEUR ROBOT

Instructions d'utilisation et consignes de sécurité

DE AT CH

SAUGROBOTER

Bedienungs- und Sicherheitshinweise

IAN 384459_2107

DK BE

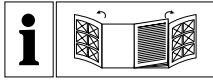

DK

Før du læser, vend begge siderne med billeder frem og bliv bekendt med alle apparatets funktioner.

FR BE

Avant de lire le mode d'emploi, ouvrez les deux pages contenant les illustrations et familiarisez-vous ensuite avec toutes les fonctions de l'appareil.

NL BE

Vouw vóór het lezen de beide pagina's met de afbeeldingen open en maak u vertrouwd met alle functies van het apparaat.

DE AT CH

Klappen Sie vor dem Lesen die beiden Seiten mit den Abbildungen aus und machen Sie sich anschließend mit allen Funktionen des Gerätes vertraut.

DK	Brugs- og sikkerhedsanvisninger	Side	5
FR/BE	Instructions d'utilisation et consignes de sécurité	Page	19
NL/BE	Bedienings- en veiligheidsinstructies	Pagina	35
DE/AT/CH	Bedienungs- und Sicherheitshinweise	Seite	49

A

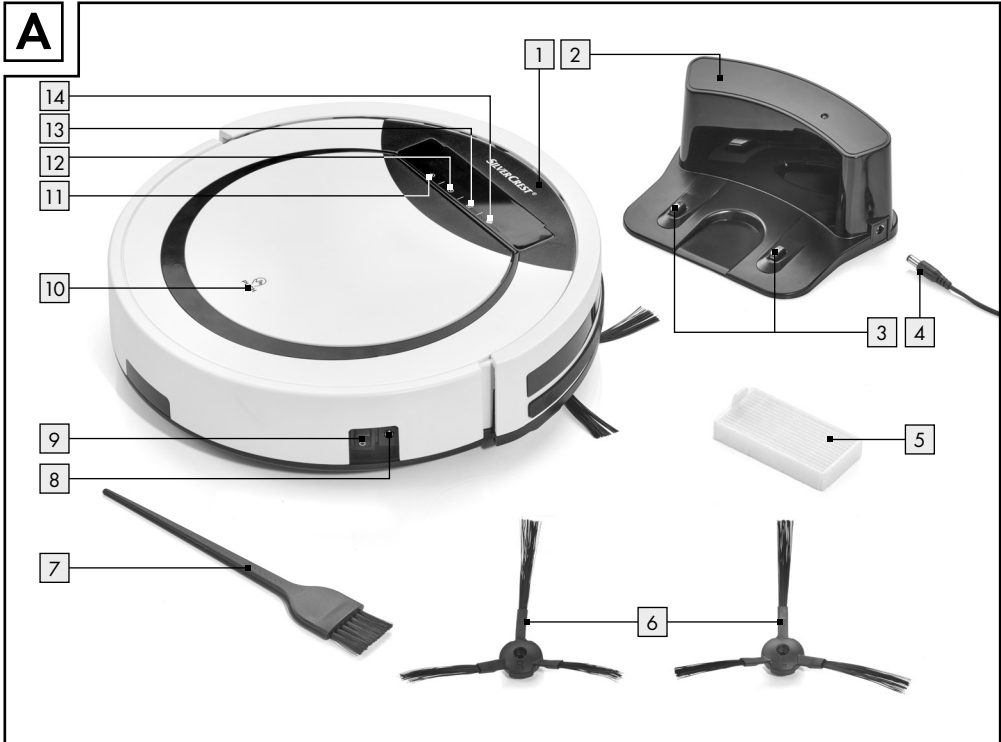



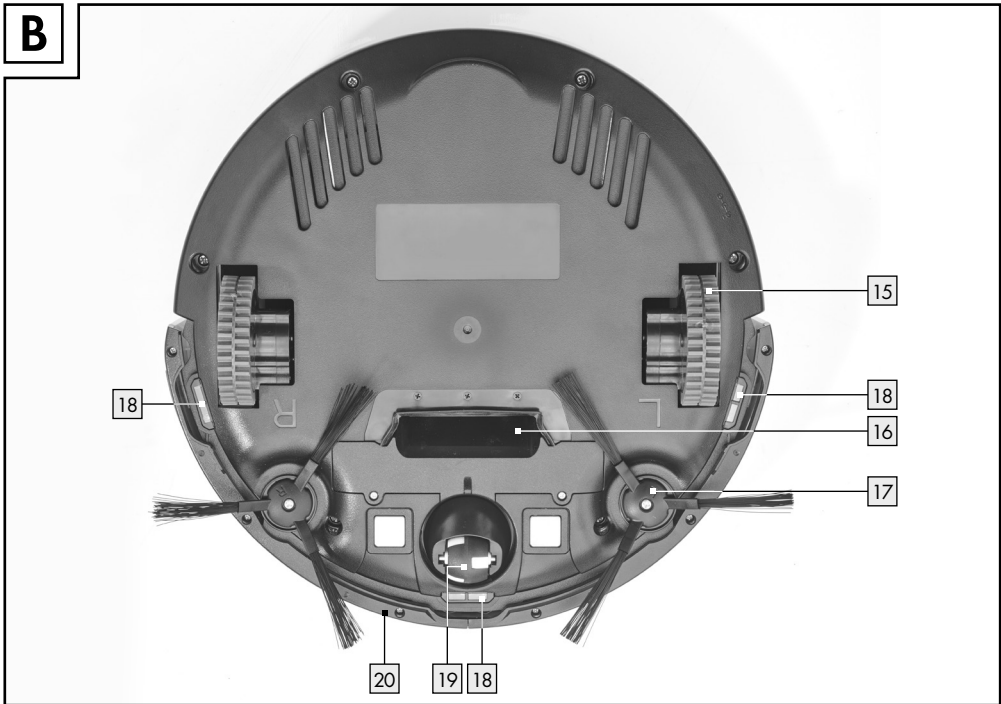

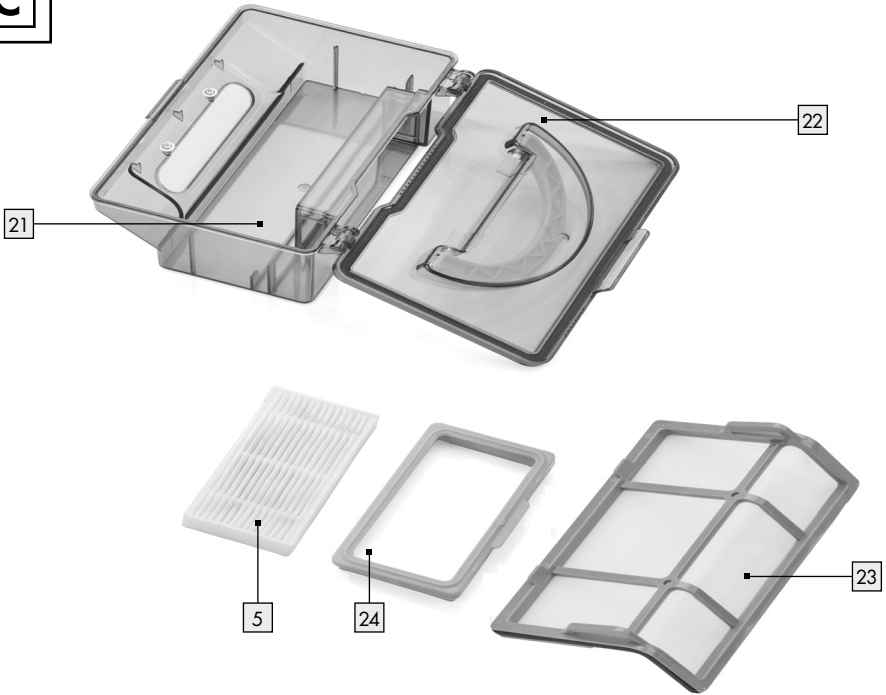
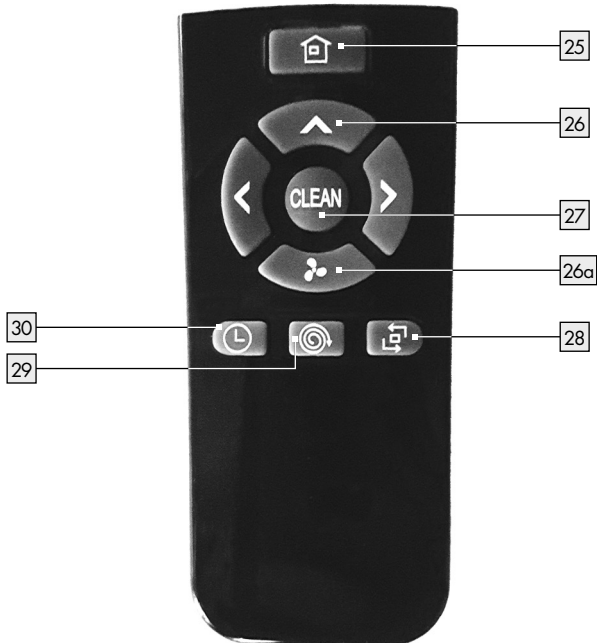







B



C**D**

De anvendte piktogrammers legende	Side 6
Indledning	Side 6
Formålsbestemt anvendelse	Side 6
Beskrivelse af de enkelte dele	Side 6
Leverede dele	Side 7
Tekniske specifikationer	Side 7
Sikkerhedshenvisninger	Side 8
Sikkerhedshenvisninger for batterier/akkuer.....	Side 10
Ibrugtagning	Side 12
Opladning af produkt.....	Side 12
Tænding/slukning af produkt.....	Side 12
Indsætning/skift af batterier	Side 12
Betjening	Side 12
Forberedelse.....	Side 12
Rengøring	Side 12
Rengøringsstilstande	Side 12
Tidsforskudt rengøring/termin	Side 14
Rengøring og opbevaring	Side 14
Skift af dele	Side 15
Skift af sidebørster.....	Side 15
Skift af HEPA-filter	Side 15
Udbedring af fejl/løsning af problemer	Side 15
Bortskaffelse	Side 16
Garanti/service	Side 17
Konformitetserklæring	Side 17

De anvendte piktogrammers legende			
	Overhold advarsels- og sikkerhedshenvisninger!		SMPS (Switch mode power supply unit) (strømforsyningsdel)
	Læs anvisningerne!		Strømtilslutningens polaritet
	Produktet er udelukkende beregnet til indendørs brug i tørre og lukkede rum.		EU-konform
	Jævnstrøm/-spænding		Bortskaf emballage og produkt miljøvenligt!
	Vekselstrøm/-spænding		36 måneders garanti
	Lad aldrig børn være uden opsyn med emballagen og produktet.		TÜV SÜD/-GS certificeret
	Kortslutningssikker sikkerhedstransformator		

Robotstøvsuger

● Indledning

Hjerteligt tillykke med købet af deres nye produkt. Du har besluttet dig for et produkt af høj kvalitet. Brugervejledningen er en del af dette produkt. Den indeholder vigtige informationer om sikkerhed, brug og bortskaffelse. Gør dig inden ibrugtagning af produktet fortrolig med alle betjenings- og sikkerhedsanvisninger. Benyt kun produktet som beskrevet og til de oplyste formål. Videregiv alle papirer, hvis du giver produktet videre til tredjemand.

● Formålsbestemt anvendelse

 Dette produkt er egnet til at sugе løst, tørt snavs som f.eks. støv, fnug eller krummer op fra glatte gulvbelægninger og kortlavede tæpper. Anvend produktet kun indenfor. Produktet er udelukkende beregnet til den private og ikke til den erhvervmæssige brug. Anvend produktet udelukkende til det foresete formål. En anden anvendelse, som før beskrevet eller en ændring af produktet

er ikke tilladt og kan føre til personskader og/eller beskadigelser på produktet. For skader hvis årsager ligger i uhensigtsmæssige anvendelser, overtager producenten ikke nogen hæftelse.

● Beskrivelse af de enkelte dele

Robotstøvsuger

- 1 Display
- 2 Ladestation
- 3 Ladestifte
- 4 Strømkabel
- 5 HEPA-filter
- 6 Reserve-sidebørster
- 7 Rengøringsbørste
- 8 Opladningstilslutning
- 9 Driftkontakt
- 10 Låg
- 11 Knap CLEAN
- 12 ⌚-knap tidsplanindstilling
- 13 🏠-knap retur-tilstand
- 14 🌀-knap spot-tilstand
- 15 Hjul på siden
- 16 Indsugningsåbning
- 17 Sidebørste

- 18 Anti-fald-sensor
- 19 Forreste hjul
- 20 Kollisionsbeskyttelse
- 21 Støvbeholder
- 22 Låg støvbeholder
- 23 Hovedfilter
- 24 Filtrammen

Fjernbetjening

- 25 -knap retur-tilstand
- 26 retningsknapper
- 26a -knap „MAX-tilstand“
- 27 Knap CLEAN
- 28 -knap hjørne-tilstand
- 29 -knap spot-tilstand
- 30 -knap tidsplanindstilling

Visninger i display 1

Visning	Betydning
88:88	Produktet er i udvælgelsestilstand, ønsket funktion kan vælges ved hjælp af knapperne
C=C=C	Produktet rengør i hjørne-tilstand
AUTO	Produktet rengør i automatisk rengøringsstilstand
SPOT	Produktet rengører i spot-tilstand
BASE	Produktet er på vej til ladestationen
Lo	Det genopladelige batteri er næsten tømt og bør genoplades snart
FULL	Det genopladelige batteri er fuldstændig opladet
	Det genopladelige batteri bliver opladet, jo færre streger der blinker, jo mere er det genopladelige batteri fyldt

● Leverede dele

Kontrollér umiddelbart efter udpakningen leveringen for kompletthed, samt produktets fejlfrie tilstand.

- | | |
|-------------------------------------|------------------------|
| 1 robotstøvsuger inkl. støvbeholder | 1 strømforsyning |
| 1 ladestation | 1 rengøringsbørste |
| 2 reserve-sidebørster | 1 reserve-filter |
| 1 fjernbetjening | 1 betjeningsvejledning |

● Tekniske specifikationer

Robotstøvsuger

- Model: SSR 3000 A1
 Driftspænding: 14,4V=== (jævnstrøm)
 Nominel kapacitet: 20W
 Akku: Litium-ion akku 2400mAh
 Sugeeffekt: 0,8kPa; 1,2kPa i MAX-tilstand
 Vægt: ca. 1,9kg
 Mål: 300 mm x 75 mm (Ø X H)
 Volumen støvbeholder: 0,3l
 Løbetid: maks. 70 minutter (afhængigt af tilstand og gulvets beskaffenhed)
 Opladningstid: ca. 3-5 timer

Ladestation

- Nominel udgangsspænding: 19V=== (jævnstrøm)
 Nominel udgangsstrøm: 0,6A

Fjernbetjening

- Nominel indgangsspænding: 3V=== (jævnstrøm)
 Batteri: 2 x 1,5 V AAA (ikke inkluderet i leveringen)

Information	Værdi	Enhed
Producentens navn	Hu Nan Giantsun Power Electronics Co., LTD	
Model-identifikation	GSCV0600S019V12E	
Indgangsspænding	100–240	V~
Indgangsvekselstrømfrekvens	50/60	Hz
Udgangsspænding	19V===	
Udgangsstrøm	0,6	A
Udgangseffekt	11,4	W
Gennemsnitlig driftseffektivitet	84,05	%
Effekt ved lav belastning (10%)	76,92	%
Strømforbrug ved nulbelastning	0,06	W



Sikkerhedshenvisninger

OPBEVAR ALLE SIKKERHEDSHENVISNINGER OG VEJLEDNINGER TIL FREMTIDIG BRUG!



ADVARSEL! **LIVS- OG ULYKKE-**

FARE FOR SMÅBØRN OG BØRN! Lad aldrig børn være uden opsyn med emballagen. Der er fare for kvælning. Hold børn på afstand fra produktet.

- **ADVARSEL! LIVSFARE!** Batterier hører ikke til i børns hænder. Lad batterier ikke ligge åbent fremme. Der er fare for, at disse sluges af børn eller husdyr. Opsøg i tilfælde af slugning med det samme en læge.
- Dette produkt kan benyttes af børn fra 8-års alderen og opad, samt af personer med forringede fysiske, følelsesmæssige eller mentale evner eller med mangel på erfaring, når de er under opsyn eller mht. sikker brug af apparatet er blevet vejledt og forstår de deraf resulterende farer.
- Børn må ikke lege med produktet. Rengøring og brugervedligeholdelse må ikke foretages af børn uden opsyn.
- Sørg for at strømtilførselens spænding stemmer overens med den som er angivet på ladestationen [2].
- Anvend kun det originale genopladelige batteri leveret af producenten og den tilsvarende ladestation [2] inklusive den originale netadapter. Anvendelsen af andre genopladelige batterier er ikke tilladt. Yderligere informationer om det genopladelige batteri finder du i kapitlet "Tekniske specifikationer".

- Ladestationen [2] må ikke anvendes, når den er beskadiget.
- Behandl strømkablet [4] forsigtigt, for at undgå skader. Anvend ikke strømkablet [4], for at bevæge eller trække produktet eller ladestationen [2]. Lad produktet ikke køre over strømkablet [4] og hold det væk af varmekilder.
- Når strømkablet [4] er beskadiget, så skal det udskiftes af kvalificeret vedligeholdelsespersonale for at undgå farer.
- Anvend ikke produktet, når det på grund af
 - styrt,
 - beskadigelser,
 - vand der er trængt ind,
 - anvendelse i det fri
 ikke kan arbejde forskriftsmæssigt. Lad produktet reparere af producenten, henholdsvis af en kundeserviceafdeling.
- Anvend ikke produktet i et værelse, hvor børn opholder sig.
- Anvend produktet ikke på våde eller fugtige gulve.
- Anvend aldrig produktet i nærheden af åben ild.
- Anvend produktet ikke ved temperaturer over +40 °C eller under +10 °C.
- Fjern forhindringer inden anvendelsen; for eksempel strømkabel, legetøj og andre genstande.
- Fold tæppets kanter under tæppet. Lad gardiner og bordduge ikke hænge ned på gulvet.
- Prøv at stil møbler ordentligt op.
- Test produktet i områder med trapper. Sådan kan du konstatere om produktet kan genkende nedstyrtningområdets kant.
- Stil dig ikke i støvsugerrobotens arbejdsområde. Ellers kan støvsugerroboten ikke rengøre disse områder.
- Hår, tøj og fingre må ikke komme i nærheden af produktets åbninger eller driftsteder.
- Lad produktet ikke suge materialer op, som kan tilstoppe produktet; for eksempel sten, papiraffald etc.
- Lad produktet ikke suge antændelige materialer op; for eksempel benzin eller toner fra en printer eller et fotokopieringsapparat.
- Lad ikke produktet suge brændende eller varme produkter op, for eksempel cigaretter, tændstikker, aske og andre genstande, som kan udløse en brand.
- Lad ikke produktet køre eller suge på våde eller fugtige overflader.
- Benyt ikke produktet, når indsugningsåbningen [16] er blokeret.

- Fjern støv, hår, vat etc., så luften strømmer gnidningsfrit ind i indsugningsåbningen [16].
- Sørg inden anvendelsen for at støvbeholderen [21] og filtrene [5], [23] er installeret forskriftsmæssigt.
 - Kontrollér fladen som skal rengøres inden hver ibrugtagning af produktet og overhold de dertil nødvendige sikkerhedshenvisninger og henvisningerne til klargøringen af rummet.
 - Kontrollér inden hver ibrugtagning ladestationen, strømkablet, henholdsvis netadapteren for eventuelle skader.
 - Kontrollér og rengør regelmæssigt filtrene og støvbeholderen, for at forlænge dit produkts levetid.
 - Anvend aldrig produktet uden støvbeholder [21] eller filter for ikke at beskadige motoren, hvilket forkorter produktets levetid.
 - Sluk for produktet på driftskontakten [9] før enhver transport.
 - Lad produktet fuldstændigt op mindst en gang om måneden, for at forhindre en komplet afladning og dermed en beskadigelse af akkuen.
 - Tildæk eller tilklæb ikke produktets anti-fald-sensorer [18]. Ellers kan produktet ikke navigere mere.
 - Rengør regelmæssigt anti-fald-sensorerne [18]. Når gulvsensorerne er forurenede, så består der fare for, at produktet falder ned ved trapper eller høje kanter.
 - Brug produktet kun med fjernbetjeningen, når det er i synsvidde.
 - Informér ved drift i givet fald andre mennesker i rummet, så ingen træder på produktet eller snubler over det.
 - Anvend ikke produktet, når kunststofbyggedelene har revner eller brud eller har forformet sig. Erstat beskadigede byggedele kun gennem passende originalreserverede.



Sikkerhedshenvisninger for batterier/akkuer

- **LIVSFARE!** Hold batterier/akkuer udenfor børns rækkevidde. Opsøg i tilfælde af slugning straks lægehjælp!
- Indtagelse kan forårsage forbrændinger, perforering af blødt væv og døden. Alvorlige forbrændinger kan forekomme inden for 2 timer efter indtagelse.

-  **EKSPLOSIONSFARE!** Genoplad aldrig ikkeopladelige batterier igen. Kortslut ikke batterier/akkuer og/eller åben disse ikke. Der kan opstå overophedning, brandfare eller eksplosion.
- Smid batterier/akkuer aldrig i ild eller vand.
- Udsæt batterier/akkuer ikke for mekanisk belastning.

Risiko for udsivning fra batteriene/akkuerne

- Undgå ekstreme betingelser som vand, fugtighed, høj luftfugtighed og temperaturer, som kan påvirke batterier/genopladelige batterier, f.eks. radiatorer/direkte solindstråling.
- Hvis batterier/akkuer er lækket, skal du undgå at få kemikalierne på huden, i øjnene og i slimhinderne! Skyl de berørte steder med det samme med klart vand og opsøg en læge!
-  **BÆR BESKYTTELSESHANDSKER!** Udløbne eller beskadigede batterier/akkuer kan forårsage ætsninger ved berøring med huden. Bær i dette tilfælde derfor egnede beskyttelseshandsker.

- I tilfælde af en lækage hos batterierne/akkuerne, skal De fjerne disse med det samme fra produktet for at undgå beskadigelser.
- Anvend kun batterier/akkuer af samme type. Bland ikke gamle batterier/akkuer med nye!
- Fjern batterierne/akkuerne, når produktet ikke anvendes i en længere periode.

Risiko for beskadigelse af produktet

- Anvend udelukkende den angivne batteri-/akkutype!
- Indsæt batterier/akkuer iht. polaritetsmærkningen (+) og (-) til batteri/akku og produktet.
- Rengør kontakter ved batteriet/det genopladelige batteri og i batterirummet før ilægningen med en tør, fnugfri klud eller en vatpind!
- Fjern brugte batterier/akkuer omgående fra produktet.

Kun til robotstøvsuger

- Dette produkt har et indbygget li-ion genopladeligt batteri, som ikke kan udskiftes af brugeren. Udbygningen eller udskiftningen af det genopladelige batteri, må kun foretages af producenten eller dennes kundeservice eller en

lignende kvalificeret person, for at undgå farer. Ved bortskaffelse skal der gøres opmærksom på, at dette produkt indeholder et genopladeligt batteri.

● Ibrugtagning

● Opladning af produkt

Oplad produktet fuldstændigt ved den første ibrugtagning. Opladningstiden er ca. 3 til 5 timer. Opladningsforegangen er også synlig på displayet [1].

- Opstil ladestationen [2] og tilslut strømkablet [4].
- Stil ladestationen [2] fladt mod en væg.

Bemærk: placer ikke nogen genstande i 1 m afstand af den venstre/højre side, samt 2 m af forsiden.

- Stil produktet på ladestationen [2] og indstil det ved hjælp af ladestifterne [3].

Bemærk: robotstøvsugeren vender automatisk tilbage til ladestationen [2], når det genopladelige batteri er næsten tømt.

- Alternativt kan du også forbinde strømledningen [4] med produktets ladetilslutning [8].

● Tænding/slukning af produkt

- Betjen driftskontakten [9] på siden af produktet. „I“ betyder tændt, „O“ betyder slukket. Når displayet [1] lyser op, er produktet tændt.

Bemærk: sluk ikke for produktet når rengøringen er afsluttet. Lad det blive i ladestationen [2], så det er klar til den næste rengøring.

● Indsætning/skift af batterier

- Åbn batterirumslåget af fjernbetjeningen.
- Indsæt to batterier hhv. udskift brugte batterier med nye batterier. Anvend kun batterier af den angivne type (se „Tekniske specifikationer“).

Bemærk: sørg for, at batterierne bliver indsat med den rigtige polaritet. Denne vises i batterirummet.

- Luk batterirumslåget af fjernbetjeningen.

● Betjening

På grund af kompleksiteten i den hjemlige omgivelse, udelader produktet ved rengøringen muligvis nogle områder. For et bedre rengøringsresultat anbefaler vi at anvende produktet dagligt.

● Forberedelse

- Fjern forhindringer inden anvendelsen; for eksempel strømledninger, legetøj og andre genstande.
- Fold tæppets kanter under tæppet. Lad gardiner og bordduge ikke hænge ned på gulvet.
- Prøv at stil møbler ordentligt op.
- Test produktet i områder med trapper. Sådan kan du konstatere om produktet kan genkende nedstørtningens kant.
- Stil dig ikke i robotstøvsugerens arbejdsområde. Ellers kan robotstøvsugeren ikke rengøre disse områder.

● Rengøring

● Rengøringstilstande

For at opnå en bedre rengøringseffekt råder produktet over forskellige rengøringstilstande. Du kan vælge tilstandene gennem tryk på knappen ved produktet eller på fjernbetjeningen.

Auto-tilstand

- Tryk på knappen CLEAN ved robotstøvsugeren [11] eller på fjernbetjeningen [27] når displayet viser „88:88“. Visningen skifter til AUTO, og produktet starter med rengøringen. Hvis produktet er i standby-tilstanden, vises efter det første tryk på knappen CLEAN i displayet først „88:88“. Ved fornyet tryk på knappen CLEAN skifter visningen til AUTO, og rengøringen starter.

- I auto-tilstanden rengør robotstøvsugeren, indtil batteriet er tomt. Derefter vender robotstøvsugeren tilbage til ladestationen [2].

Bemærk: under den automatiske rengøring skifter produktet ved behov til hjørne-tilstanden, hvis det nærmer sig et hjørne. Efter rengøringen af hjørnet, skifter produktet igen til den normale tilstand.

- Tryk under rengøringen på knappen CLEAN ved robotstøvsugeren [11] eller på fjernbetjeningen [27] for at afbryde rengøringen.
- Tryk i løbet af 30 sekunder igen på knappen CLEAN ved robotstøvsugeren [11] eller på fjernbetjeningen [27] for at fortsætte rengøringen. Hvis en pause varer længere end 30 sekunder, sættes produktet i den inaktive tilstand, og visningen i displayet [1] slukkes.
- Hvis robotstøvsugeren er ca. 30 cm væk fra ladestationen [2] i denne tilstand, vender den automatisk tilbage til ladestationen [2].
- Du kan også manuelt sætte produktet i den inaktive tilstand. Hold for dette knappen CLEAN ved robotstøvsugeren [11] nede i nogle sekunder, indtil visningen i displayet [1] slukkes.
- Mens produktet holder en pause, kan du manuelt styre dets bevægelser med retningsknapperne [26] på fjernbetjeningen mod venstre/højre/frem/tilbage.

Spot-tilstand

Denne tilstand er egnet til et område med høj snavs- eller støvkoncentration. I spot-tilstanden koncentrerer produktet sig om et område, der skal rengøres og rengøres med maksimal sugeeffekt. Radius i spot-tilstanden er maksimalt 45 cm.

- Tryk under rengøringen på knappen spot-tilstand ved robotstøvsugeren [14] eller på fjernbetjeningen [29] for at starte denne tilstand.
- Så snart overfladen er gjort grundigt ren, genoptager produktet den automatiske rengøring.
- Spot-tilstanden kan også startes fra standby-tilstanden. Tryk på knappen CLEAN ved robotstøvsugeren [11] eller på fjernbetjeningen [27]. Tryk derefter på knappen spot-tilstand ved robotstøvsugeren [14] eller på fjernbetjeningen [29]. Efter rengøring i spot-tilstanden vender produktet tilbage til standby-tilstanden.

Bemærk: du kan også afslutte spot-tilstanden ved én gang at trykke på knappen CLEAN ved robotstøvsugeren [11] eller på fjernbetjeningen [27].

Bemærk: hvis knappen CLEAN ved robotstøvsugeren [11] trykkes igen eller trykkes på fjernbetjeningen [27], vender produktet tilbage til den oprindelige rengørings-tilstand.

Bemærk: hvis robotstøvsugeren i standby-tilstanden er ca. 30 cm væk fra ladestationen [2], vender den automatisk tilbage til ladestationen [2].



Hjørne-tilstand

Denne tilstand er egnet til rengøringen i hjørner og kanter i et rum. I hjørne-tilstanden kører produktet langs et afgrænset område (for eksempel en væg).

- Tryk under rengøringen på knappen hjørne-tilstand [28] på fjernbetjeningen for at starte denne tilstand.
- Så snart overfladen er blevet rengjort tilstrækkeligt, fortsætter produktet med den automatiske rengøring.
- Hjørne-tilstanden kan også startes fra standby-tilstanden. Tryk på knappen CLEAN ved robotstøvsugeren [11] eller på fjernbetjeningen [27]. Tryk derefter på knappen hjørne-tilstand [28] på fjernbetjeningen. Efter rengøring i hjørne-tilstanden vender produktet tilbage til standby-tilstanden.
- Bemærk:** du kan afslutte hjørne-tilstanden ved én gang at trykke på knappen CLEAN ved robotstøvsugeren [11] eller på fjernbetjeningen [27].
- Bemærk:** ved gentagne tryk på knappen CLEAN ved robotstøvsugeren [11] eller på fjernbetjeningen [27] vender produktet tilbage til den oprindelige rengørings-tilstand.
- Bemærk:** hvis robotstøvsugeren i standby-tilstanden er ca. 30 cm fra ladestationen [2], vender den automatisk tilbage til ladestationen [2].

MAX-tilstand

Denne modus egner sig til et kraftigt tilnavset eller støvet gulv.

- Tryk under rengøring i auto- eller hjørne-tilstanden på  knappen „MAX-tilstand“ [26a] på fjernbetjeningen. Sugeeffekten øges.
- Tryk påny på  knappen „MAX-tilstand“ [26a] for at skifte til den aktuelle tilstand med normal ydelse.

Retur-modus

Brug denne modus, så produktet vender tilbage til ladestationen [2].

Bemærk: robotstøvsugeren vender automatisk tilbage til ladestationen [2], når batteriet er svagt.

- Tryk på knappen „Retur-modus“ ved robotstøvsugeren [13] eller på fjernbetjeningen [25], så robotstøvsugeren vender tilbage til ladestationen [2].

● Tidsforskudt rengøring/termin

Med denne funktion kan du indstille en tidsperiode, hvorefter produktet starter med rengøringen. Korteste tidsperiode: 15 minutter, længste tidsperiode 23 timer og 45 minutter.

- Tryk på knappen CLEAN ved robotstøvsugeren [11] eller på fjernbetjeningen [27] (hvis der i displayet [1] ikke er synlig visning).
- Tryk på knappen tidsplanindstilling ved robotstøvsugeren [12] eller på fjernbetjeningen [30]. I displayet [1] blinker de bagerste to tal.
- Indstil ved robotstøvsugeren med knapperne retur-tilstand [13] og spot-tilstand [14] de ønskede minutter (00, 15, 30, 45). Du kan til disse indstillinger også bruge retningsknapperne [26] (+ [26a]=▼) på fjernbetjeningen.
- Tryk igen på knappen tidsplanindstilling ved robotstøvsugeren [12] eller fjernbetjeningen [30]. I displayet [1] blinker de forreste to tal.
- Indstil med knapperne retur-tilstand [13] og spot-tilstand [14] de ønskede timer (01–23) ved robotstøvsugeren. Du kan til disse indstillinger også bruge retningsknapperne [26] (+ [26a]=▼) på fjernbetjeningen.
- Tryk efterfølgende på knappen CLEAN ved robotstøvsugeren [11] eller på fjernbetjeningen [27], for at bekræfte indstillingerne.

Når tiden er gået, tænder produktet automatisk og starter med rengøringen.

Bemærk: hvis du slukker for produktet ved driftskontakten [9], går de gemte indstillinger tabt.

● Rengøring og opbevaring

- Stil driftskontakten [9] i position „O“, inden du rengør produktet.
- Træk strømledningen [4] ud af stikkontakten inden du rengør produktet.
- Skyl ikke produktet direkte af med vand.
- Tør ikke produktet af med en fugtig klud.
- Afbryd strømforsyningen når produktet ikke anvendes i længere tid.
- Ved lang tids opbevaring skal robotstøvsugeren oplades helt mindst 1 gang om måneden for at beskytte den mod fuldafladning.
- Den optimale opbevaringstemperatur ved længere tids opbevaring er mellem 10 °C–15 °C. Dette er en optimal opbevaringstemperatur for litiumionbatterier.

Rengøring af støvbeholder

- Åbn produkt, idet du trykker på PUSH på låget [10].
- Tag støvbeholderen [21] ud og åbn den, idet du trykker låget [22] opad.
- Fjern hovedfilteret [23] og tøm støvbeholderen [21].
- Vip låget af støvbeholderen [22] fremad og fjern filterrammen [24] samt HEPA-filteret [5] fra ydersiden af støvbeholderen [21].
- Skyl støvbeholderen [21] og filterrammen [24] under rindende vand eller rengør dem med en fugtig klud. Tør derefter støvbeholderen [21] og filterrammen [24].
- Rengør truget til støvbeholderen i robotstøvsugeren med en tør klud.
- Rengør hovedfilteret [23] og HEPA-filteret [5] med en rengøringsbørste [7].
- Indsæt HEPA-filteret [5] igen i filterrammen [24] og derefter i støvbeholderen [21].
- Luk låget af støvbeholderen [22], indtil den går hørbart i hak og sæt støvbeholderen [21] ind i produktet.
- Luk låget [10] af produktet, indtil den går hørbart i hak.

Rengøring af børster

- Fjern regelmæssigt hår og snavs fra sidebørsterne [17].

Rengøring af hovedkabinnet

- Rengør de 3 anti-fald-sensorer [18], for at bibeholde deres følsomhed.
- Rengør det forreste hjul [19], for at fjerne hår.
- Rengør kollisionbeskyttelsen [20], for at bibeholde dennes følsomhed.

● Skift af dele

● Skift af sidebørster

Når sidebørsterne [17] er slidte, kan du skifte dem ud med reserve-sidebørsterne [6].

- Løsn med en stjerneskrueetrækker (ikke indeholdt i leveringen) de gamle sidebørster [17], som er fastgjort på undersiden.
- Indsæt reserve-sidebørsterne [6] og spænd dem fast.

● Skift af HEPA-filter

Afhængigt af hyppigheden af brugen, bør HEPA-filteret [5] rengøres efter ca. 15 til 30 dage. Efter ca. 6 måneder bør den erstattes med reserve-filteret.

- Fjern det gamle HEPA-filter [5] (se kapitel „Rengøring og opbevaring“).
- Indsæt det nye HEPA-filter [5].

● Udbedring af fejl / løsnings af problemer

Når produktet viser tegn på forstyrrelser, viser displayet [1] forskellige fejlkoder og udsender signaler i forskellige længder. Anvend nedenstående tabel til rettelse af fejl og tryk efter rettelse af fejl på knappen CLEAN ved robotstøvsugeren [11] eller på fjernbetjeningen [27].

Problem	Mulig årsag	Problem-afhjælpning
Ingen funktion.	Det genopladelige batteri er ikke opladt.	Det genopladelige batteri skal lades helt op.
	Driftskontakten [9] på „O“.	Stil driftskontakten [9] på „I“.
	Kontakterne af det genopladelige batteri er snavsede.	Rengør lade-stifterne [3] og kontakterne af det genopladelige batteri ved produktet.
Dårlig sugeseffekt.	Indsugningsåbningen [16] er stoppet til.	Kontrollér indsugningsåbningen [16].
	Støvbeholderen [21] er fyldt eller filtrene [5], [23] er stoppet.	Gå dertil frem som beskrevet i kapitlet „Rengøring og opbevaring“.
Fejlkode	Mulig årsag	Mulig problemaf-hjælpning
E01	Det højre sidehjul bevæger sig ikke.	Kontrollér det højre sidehjul og rengør det om nødvendigt.
E02	Det venstre sidehjul bevæger sig ikke.	Kontrollér det venstre sidehjul og rengør det om nødvendigt.
E04	Produktet blev løftet.	Stil produktet tilbage på gulvet og start det igen.

Fejlkode	Mulig årsag	Mulig problemafhjælpning
E05	Anti-fald-sensoren [18] virker ikke.	Rengør anti-fald-sensoren [18] som beskrevet i kapitlet "Rengøring og opbevaring".
E06	Kollisionsbeskyttelsen [20] virker ikke.	Kontrollér om kollisionsbeskyttelsen [20] er snavset og rengør den i givet fald.
E07	Indsugningsblæserens motor er defekt.	Venligst indsend apparatet til reparation.
E08	Sidebørsterne er snavset.	Rengør sidebørsterne som beskrevet i kapitlet "Rengøring og opbevaring".
E09	Robotstøvsugeren sidder fast.	Placér robotstøvsugeren på en åben plads og start denne igen.
E10	Driftskontakten [9] står på „O“.	Stil driftskontakten [9] på „I“.
	Litiumbatteri kunne ikke oplades korrekt.	Kontrollér om ladestationen og netadapteren er i orden.
E12	Fejl i sidehjulskodning.	Kontrollér ventre og højre sidehjul og rengør det om nødvendigt.

● Bortskaffelse

Indpakningen består af miljøvenlige materialer, som De kan bortskaffe over de lokale genbrugssteder.



Bemærk forpakkingsmaterialernes mærkning til affaldssorteringen, disse er mærket med forkortelser (a) og numre (b) med følgende betydning: 1–7: kunststoffer/20–22: papir og pap/80–98: kompositmaterialer.



Produktet og indpakkingsmaterialerne kan genbruges; bortskaf disse særskilt til en bedre affaldsbehandling. Triman-logoet gælder kun for Frankrig.



De får oplyst muligheder til bortskaffelse af det udtjente produkt hos deres lokale myndigheder eller bystyre.



For miljøets skyld, så må produktet aldrig smides ud sammen med husholdningsaffaldet, når det er udtjent, men skal afleveres til en fagmæssig korrekt bortskaffelse. De kan informere Dem vedrørende opsamlingssteder og deres åbningstider hos deres ansvarlige forvaltning.

Defekte eller brugte batterier/akkuer skal genbruges iht. retningslinje 2006/66/EF og dennes ændringer. Aflever batterier/akkuer og/eller produktet via et af de tilbudte indsamlingssteder.



Miljøskader gennem forkert bortskaffelse af batterierne/akkuerne!

Batterier/akkuer må ikke bortskaffes via husholdningsaffaldet. De kan indeholde giftige tungmetaller og er underlagt behandlingen for særaffald. De kemiske symboler for tungmetaller er følgende: Cd = kadmium, Hg = kviksølv, Pb = bly. Aflever derfor brugte batterier/akkuer hos en kommunal genbrugsstation.

Kun til robotstøvsuger

Det indbyggede genopladelige batteri kan ikke bygges ud til bortskaffelse. Aflever produktet samlet på et opsamlingssted for brugt elektronik.

● Garanti/service

Kære kunde,

vores produkter er underlagt en streng kvalitetskontrol. Skulle dette apparat alligevel ikke fungere fejlfrit, så beklager vi dette meget og beder Dem om, efterfølgende at kontakte vores kundeservice. Vi står gerne telefonisk via den nævnte service-hotline til rådighed. For at gøre garantikrav gældende, gælder, uden at dine lovmæssige rettigheder derigennem indskrænkes.

Følgende:

1. Garantikrav kan du kun gøre gældende inden for et tidsrum af maks. 3 år fra købsdato af. Vores garantiydelse er begrænset til rettelse af materiale- og fabriktionsfejl, henholdsvis udskiftningen af apparatet. For dig er vores garantiydelse gratis.
2. Garantikrav skal henholdsvis, efter at du har opnået viden, omgående gøres gældende.
3. Garantikrav, som gøres gældende efter udløb af garantitiden, er udelukket.
4. Opbevar venligst kassebonen som dokumentation for købet.

Ingen garantiydelse ved:

- utilsigtet eller forkert håndtering
- manglende overholdelse af de for apparatet gældende sikkerhedsforanstaltninger
- voldsanvendelse
- manglende overholdelse af de for apparatet gældende anbefalinger om rengøring og opbevaring
- indgreb, som ikke blev foretaget af den af os autoriserede serviceadresse
- skader, som er opstået gennem indsendelse i ikke transportsikker emballage (dette produkts salgsemballage er ikke egnet til at blive sendt enkeltvis)
- selvforårsagede skader eller brud gennem f.eks. slag, stød, fald
- manglende overholdelse af betjeningsvejledningen

- normal slitage og for sliddele
 - egenmægtige reparationsforsøg
- Betjeningsvejledningen kan rekvireres i PDF-format fra vores kundeservice.

Service DK

Tel.: 00800-83300000

E-Mail: support.lidl@ksr-group.com

IAN 384459_2107

Opbevar venligst kassebonen og artikelnummeret (IAN 384459_2107) som købsdokumentation, så disse kan forelægges på forespørgsel.

Kan ringes til på hotline:

Mandag til fredag 09:00 til 18:00 (CET)

● Konformitetserklæring





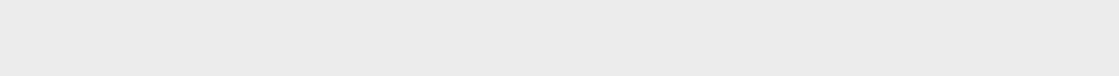







Dette produkt opfylder kravene iht. de europæiske og nationale retningslinjer. Dette bekræftes gennem CE-mærket. Erklæringer i overensstemmelse med dette findes hos producenten.





Légende des pictogrammes utilisés	Page 20
Introduction	Page 20
Utilisation conforme.....	Page 20
Descriptif des pièces.....	Page 20
Contenu de la livraison.....	Page 21
Caractéristiques techniques.....	Page 21
Consignes de sécurité	Page 22
Consignes de sécurité relatives aux piles/aux piles rechargeables.....	Page 25
Mise en service	Page 26
Recharger le produit.....	Page 26
Allumer/éteindre le produit.....	Page 27
Insérer/remplacer les piles.....	Page 27
Utilisation	Page 27
Préparation.....	Page 27
Nettoyage	Page 27
Modes de nettoyage.....	Page 27
Nettoyage différé/Date fixée.....	Page 29
Nettoyage et stockage	Page 29
Remplacer les pièces	Page 30
Remplacer les brosses latérales.....	Page 30
Remplacer le filtre HEPA.....	Page 30
Dépannage/Résolution des problèmes	Page 30
Mise au rebut	Page 31
Garantie/Service	Page 32
Déclaration de conformité	Page 33

Légende des pictogrammes utilisés

	Respectez les avertissements et les consignes de sécurité !		SMPS (Switch mode power supply unit) (alimentation à découpage)
	Lisez les instructions !		Polarité de l'alimentation électrique
	Ce produit est exclusivement destiné à un usage en intérieur, dans des espaces secs et fermés.		Conformité à la législation européenne
	Courant continu/Tension continue		Mettez l'emballage et le produit au rebut en respectant l'environnement !
	Courant alternatif/Tension alternative		36 mois de garantie
	Ne laissez jamais des enfants sans surveillance manipuler le matériel d'emballage et le produit.		Certifié TÜV SÜD/GS
	Transformateur de sécurité anti-court-circuit		

Aspirateur robot

● Introduction

Nous vous félicitons pour l'achat de votre nouveau produit. Vous avez opté pour un produit de grande qualité. Le mode d'emploi fait partie intégrante de ce produit. Il contient des indications importantes pour la sécurité, l'utilisation et la mise au rebut. Veuillez lire consciencieusement toutes les indications d'utilisation et de sécurité du produit. Ce produit doit uniquement être utilisé conformément aux instructions et dans les domaines d'application spécifiés. Lors d'une cession à tiers, veuillez également remettre tous les documents.

● Utilisation conforme

 Ce produit est destiné à l'aspiration de salissures sèches et non-adhérentes, telles que la poussière, les peluches ou les miettes, sur des sols à la surface lisse et tapis à poils

courts. Utilisez uniquement le produit en intérieur. Le produit est exclusivement destiné à un usage privé et non commercial. Utilisez le produit uniquement dans le cadre de son emploi prévu. Toute autre utilisation que celle décrite précédemment, ou toute modification du produit, est interdite et peut occasionner des blessures et/ou des dommages. Le fabricant décline toute responsabilité pour des dommages résultant d'une utilisation non conforme.

● Descriptif des pièces

Aspirateur robot

- 1 Écran
- 2 Station de charge
- 3 Broches de charge
- 4 Câble d'alimentation
- 5 Filtre HEPA
- 6 Brosse latérales de rechange
- 7 Brosse de nettoyage
- 8 Port de charge
- 9 Interrupteur de commande
- 10 Couverture

- 11 Touche CLEAN
- 12 Touche ⌚ Programmation
- 13 Touche 🏠 Mode Retour
- 14 Touche 📍 Mode Spot
- 15 Roue latérale
- 16 Ouverture d'aspiration
- 17 Brosse latérale
- 18 Capteur anti-chute
- 19 Roue avant
- 20 Protection anti-choc
- 21 Bac à poussières
- 22 Couverture du bac à poussières
- 23 Filtre principal
- 24 Cadre de filtre

Télécommande

- 25 Touche 🏠 Mode Retour
- 26 Touches de direction ⬅️➡️
- 26a Touche 🎮 mode MAX
- 27 Touche CLEAN
- 28 Touche 🏠 Mode Coins
- 29 Touche 📍 Mode Spot
- 30 Touche ⌚ Programmation

Affichage sur l'écran 1

Affichage	Signification
88:88	Le produit est en mode de sélection, la fonction souhaitée peut être sélectionnée au moyen des touches
C==C	Le produit nettoie en mode Coins
AUTO	Le produit nettoie en mode automatique
SPOT	Le produit nettoie en mode Spot
BASE	Le produit se dirige vers la station de charge
Lo	La pile est presque vide et doit être rechargée sous peu
FULL	La pile est complètement rechargée
	La pile est cours de charge. Moins il y a de barres clignotantes durant cette phase, plus la charge de la pile est élevée

● Contenu de la livraison

Immédiatement après le déballage du produit, veuillez contrôler la présence de tous les éléments livrés, et que le produit se trouve en parfait état.

- | | |
|--|-----------------------|
| 1 aspirateur robot avec bac à poussières | 1 télécommande |
| 1 station de charge | 1 adaptateur secteur |
| 2 brosses latérales de rechange | 1 brosse de nettoyage |
| | 1 filtre de rechange |
| | 1 mode d'emploi |

● Caractéristiques techniques

Aspirateur robot

- Modèle : SSR 3000 A1
- Tension de service : 14,4V=== (courant continu)
- Puissance nominale : 20W
- Batterie : batterie lithium-ion 2400mAh
- Puissance d'aspiration : 0,8 kPa ; en mode MAX 1,2 kPa
- Poids : env. 1,9 kg
- Dimensions : 300 mm x 75 mm (ø x H)
- Volume de bac à poussières : 0,3 l
- Autonomie : max. 70 minutes (selon le mode et les spécificités du sol)
- Durée de charge : env. 3-5 heures

Station de charge

- Tension de sortie nominale : 19V=== (courant continu)
- Courant de sortie nominal : 0,6A

Télécommande

- Tension d'entrée nominale : 3V=== (courant continu)
- Piles : 2 piles 1,5V AAA (non fournies)

Information	Valeur	Unité
Nom du fabricant	Hu Nan Giantsun Power Electronics Co., LTD	
Identification du modèle	GSCV0600S019V12E	
Tension d'entrée	100-240	V~
Fréquence du courant alternatif d'entrée	50/60	Hz
Tension de sortie	19V===	
Courant de sortie	0,6	A
Puissance de sortie	11,4	W
Efficacité moyenne en fonctionnement	84,05	%
Efficacité à faible charge (10 %)	76,92	%
Puissance absorbée en cas de charge nulle	0,06	W



Consignes de sécurité

CONSERVEZ TOUTES LES CONSIGNES DE SÉCURITÉ ET INSTRUCTIONS POUR POUVOIR LES CONSULTER ULTÉRIEUREMENT !



⚠ AVERTISSEMENT !
DANGER DE MORT ET
D'ACCIDENT POUR LES
ENFANTS EN BAS ÂGE ET

LES ENFANTS ! Ne laissez jamais les enfants manipuler les emballages sans surveillance. Risque d'asphyxie. Tenez les enfants à l'écart du produit.

- **⚠ AVERTISSEMENT !**
DANGER DE MORT ! Ne laissez pas les piles à portée des enfants. Ne laissez pas les piles à portée de vue. Les enfants ou les animaux domestiques risqueraient de les avaler. En cas d'ingestion, consultez immédiatement un médecin.
- Ce produit peut être utilisé par des enfants de 8 ans et plus ainsi que par des personnes avec des capacités physiques, sensorielles ou psychiques réduites ou manquant d'expérience et de connaissance, s'ils sont surveillés ou s'ils ont été informés de l'utilisation du produit de manière sûre et comprennent les risques découlant de son utilisation.
- Les enfants ne doivent pas jouer avec le produit. Le nettoyage et l'entretien ne doivent pas être effectués par des enfants laissés sans surveillance.
- N'utilisez que la batterie rechargeable d'origine livrée par le fabricant et la station de charge correspondante 2, y compris

- l'adaptateur secteur original. L'utilisation d'autres batteries n'est pas autorisée. Retrouvez d'autres informations sur la pile au chapitre « Caractéristiques techniques ».
- N'utilisez que la pile rechargeable d'origine livrée par le fabricant ainsi que la station de charge correspondante [2]. L'utilisation d'autres piles n'est pas autorisée. Retrouvez d'autres informations sur la pile au chapitre « Caractéristiques techniques ».
 - La station de charge [2] ne doit pas être utilisée lorsqu'elle est endommagée.
 - Manipulez le câble d'alimentation [4] avec prudence, afin d'éviter tout dommage. Ne pas utiliser le câble d'alimentation [4], afin de déplacer le produit ou la station de charge [2], ou encore tirer dessus. Ne pas laisser le produit passer sur le câble d'alimentation [4], et le tenir à l'écart des sources de chaleur.
 - Lorsque le câble d'alimentation [4] est endommagé, il doit être remplacé par un personnel qualifié pour son entretien, afin d'éviter tout danger.
 - Ne pas utiliser le produit, lorsqu'il ne peut plus fonctionner correctement en raison
 - d'une chute,
 - de dommages,
 - d'eau infiltrée,
 - d'une utilisation en plein air.Confiez la réparation du produit au fabricant ou à son atelier de service après-vente.
 - Ne pas utiliser le produit dans une pièce où se trouvent des enfants.
 - Ne pas utiliser le produit sur des sols mouillés ou humides.
 - N'utilisez pas le produit à proximité d'un feu ouvert.
 - Ne pas utiliser le produit à des températures excédant +40 °C ou inférieures à +10 °C.
 - Avant l'utilisation du produit, veuillez retirer tout obstacle, par exemple câble d'alimentation, jouet et autres objets.
 - Pliez les bords du tapis sous le tapis. Ne laissez pas les rideaux et les nappes pendre sur le sol.
 - Essayez de disposer correctement les meubles.
 - Testez le produit dans des zones présentant des escaliers. Vous pourrez ainsi constater si le produit peut détecter le bord d'une zone comportant un risque de chute.
 - Ne vous positionnez pas dans la zone de travail de l'aspirateur robot. Autrement, l'aspirateur

- robot ne pourra pas nettoyer ces zones.
- Ne laissez pas les cheveux, vêtements et doigts à proximité des ouvertures ou des composants du produit.
 - Ne laissez pas le produit aspirer de matériaux susceptibles de boucher le produit, par exemple des pierres, morceaux de papier etc.
 - Ne laissez pas le produit aspirer des matières enflammées ou chauds, par exemple des cigarettes, des copeaux de bois, des cendres et d'autres objets pouvant déclencher un incendie.
 - Ne laissez pas rouler ou aspirer le produit sur des surfaces mouillées ou humides.
 - Ne pas utiliser le produit lorsque l'orifice d'aspiration [16] est bloqué. Retirez toute poussière, cheveu, coton, etc., afin que l'air circule impeccablement dans l'orifice d'aspiration [16].
 - Avant l'utilisation, assurez-vous que le bac à poussières [21] et les filtres [5], [23] sont correctement installés.
 - Vérifiez la surface à nettoyer avant chaque mise en marche du produit, et respectez les consignes de sécurité et de préparation de la pièce alors requises.
 - Avant chaque mise en route, vérifiez la station de charge, le câble d'alimentation ou l'adaptateur secteur afin de détecter tout dommage éventuel.
 - Vérifiez et nettoyez régulièrement les filtres et le bac à poussières, afin de prolonger la durée de vie de votre produit.
 - N'utilisez jamais le produit sans bac à poussière [21] ou sans filtre afin de ne pas endommager le moteur ; vous risquez dans le cas contraire de diminuer la durée de vie du produit.
 - Éteignez le produit à l'aide de l'interrupteur de commande [9] avant de le transporter.
 - Charger entièrement le produit au moins une fois par mois, afin d'empêcher le déchargement intégral de la batterie, et donc son endommagement.
 - Ne pas recouvrir ou coller les capteurs anti-chute [18] du produit. Autrement, le produit ne pourra plus se déplacer.
 - Nettoyez régulièrement les capteurs anti-chute [18]. Lorsque les capteurs au sol sont encrassés, le produit risque de chuter dans des escaliers ou sur des paliers.
 - Faire uniquement fonctionner le produit avec la télécommande,

lorsque le produit est dans votre champ de vision.

- Lors du fonctionnement du produit, informez d'autres personnes présentes dans la pièce, afin que personne ne marche ou ne trébuche sur le produit.
- N'utilisez plus le produit lorsque des éléments en plastique présentent des fentes et fissures, ou qu'ils ont été déformés. Remplacez uniquement les composants endommagés par des pièces de rechange d'origine adaptées.



Consignes de sécurité relatives aux piles/aux piles rechargeables

- **DANGER DE MORT !** Rangez les piles/piles rechargeables hors de la portée des enfants. En cas d'ingestion, consultez immédiatement un médecin !
- Une ingestion peut entraîner des brûlures, une perforation des tissus mous et la mort. Des brûlures graves peuvent apparaître dans les 2 heures suivant l'ingestion.
- **RISQUE D'EXPLOSION !** Ne rechargez



jamais des piles non rechargeables. Ne court-circuitiez pas les piles/piles rechargeables et/ou ne les ouvrez pas ! Autrement, vous risquez de provoquer une surchauffe, un incendie ou une explosion.

- Ne jetez jamais des piles/piles rechargeables au feu ou dans l'eau.
- Ne pas soumettre les piles/piles rechargeables à une charge mécanique.

Risque de fuite des piles/piles rechargeables

- Évitez d'exposer les piles/batteries à des conditions extrêmes telles que l'humidité, l'humidité élevée et à des températures susceptibles de les endommager, par ex. sur des radiateurs ou directement exposés aux rayons du soleil.
- Lorsque les piles/piles rechargeables fuient, évitez tout contact du produit chimique avec la peau, les yeux ou les muqueuses ! Rincez les zones touchées à l'eau claire et consultez immédiatement un médecin !



PORTER DES GANTS DE PROTECTION !

Les piles/piles rechargeables endommagées ou sujettes à des fuites

peuvent provoquer des brûlures au contact de la peau. Vous devez donc porter des gants adéquats pour les manipuler.

- En cas de fuite des piles/piles rechargeables, retirez-les aussitôt du produit pour éviter tout endommagement.
- Utilisez uniquement des piles/piles rechargeables du même type. Ne mélangez pas des piles/piles rechargeables usées et neuves !
- Retirez les piles/piles rechargeables, si vous ne comptez pas utiliser le produit pendant une période prolongée.

Risque d'endommagement du produit

- Exclusivement utiliser le type de pile/pile rechargeable spécifié.
- Insérez les piles/piles rechargeables conformément à l'indication de polarité (+) et (-) indiquée sur la pile/pile rechargeable et sur le produit.
- Avant l'insertion de la pile, nettoyez les contacts de la pile/de la pile rechargeable ainsi que ceux présents dans le compartiment à piles en vous servant d'un chiffon sec et non pelucheux ou d'un coton-tige !

- Retirez immédiatement les piles/piles rechargeables usées du produit.

Uniquement pour l'aspirateur robot

- Ce produit contient une pile ion-lithium ne pouvant pas être remplacée par l'utilisateur. Le démontage ou le remplacement de la batterie doit uniquement être effectué par le fabricant, son service après-vente ou une personne possédant une qualification similaire, afin de prévenir toute mise en danger. Lors de la mise au rebut, il y a lieu de rappeler que ce produit contient une batterie.

● Mise en service

● Recharger le produit

Lors de la première utilisation, rechargez entièrement le produit. Le temps de charge comprend env. 3 ou 5 heures. Le processus de charge est également visible sur l'écran [1].

- Installez la station de charge [2] et branchez le câble d'alimentation [4].
- Placez la station de charge [2] à plat contre un mur.

Remarque : Ne placez aucun objet à une distance de 1 m du côté gauche/droit du produit, et à une distance de 2 m à l'avant du produit.

- Placez le produit sur la station de charge [2] et alignez-le sur les broches de charge [3].

Remarque : Le produit retourne automatiquement sur la station de charge [2] lorsque la pile est faible.

- Vous pouvez autrement brancher directement le câble d'alimentation [4] au port de charge [8] du produit.

● Allumer/éteindre le produit

- Actionnez l'interrupteur de commande [9] sur le côté du produit. « I » signifie allumé, « O » signifie éteint. Lorsque l'écran [1] est allumé, le produit a bien été mis en marche.

Remarque : Ne pas éteindre le produit après la fin du nettoyage. Laissez-le sur la station de charge [2] afin qu'il soit prêt pour le prochain nettoyage.

● Insérer/remplacer les piles

- Ouvrez le couvercle du compartiment à piles de la télécommande.
- Insérez deux piles dans le compartiment à piles voire remplacez les piles usagées par des neuves. Utilisez uniquement des piles du type indiqué (voir « Caractéristiques techniques »).

Remarque : Lors de la mise en place des piles, veillez à respecter la polarité. Celle-ci est indiquée dans le compartiment à piles.

- Refermez le couvercle du compartiment à piles de la télécommande.

● Utilisation

En raison de la complexité de l'environnement domestique, le produit peut éviter certaines zones lors du nettoyage. Pour un meilleur résultat de nettoyage, nous recommandons d'utiliser le produit chaque jour.

● Préparation

- Avant l'utilisation du produit, veuillez retirer tout obstacle, par exemple câble d'alimentation, jouet et autres objets.

- Pliez les bords du tapis sous le tapis. Ne laissez pas les rideaux et les nappes pendre sur le sol.
- Essayez de disposer correctement les meubles.
- Testez le produit dans des zones présentant des escaliers. Vous pourrez ainsi constater s'il peut détecter le bord d'une zone comportant un risque de chute.
- Ne vous positionnez pas dans la zone de travail du produit. Autrement, le produit ne pourra pas nettoyer ces zones.

● Nettoyage

● Modes de nettoyage

Afin d'atteindre un meilleur résultat de nettoyage, le produit dispose de différents modes de nettoyage. Vous pouvez sélectionner les modes en appuyant sur une touche du produit ou de la télécommande.

Mode Auto

- Appuyez sur la touche CLEAN de l'aspirateur robot [11] ou de la télécommande [27] lorsque l'écran affiche « 88:88 ». L'affichage passe sur AUTO et le produit commence le nettoyage. Si le produit se trouve en mode de veille, « 88:88 » apparaît tout d'abord sur l'écran après la première pression de la touche CLEAN. En cas de nouvelle pression de la touche CLEAN, l'affichage bascule sur AUTO et le nettoyage commence.

- En mode AUTO, l'aspirateur robot nettoie jusqu'à ce que la batterie soit vide. Ensuite, l'aspirateur robot retourne sur sa station de charge [2].

Remarque : Pendant le nettoyage automatique, le produit passe le cas échéant en mode Coins s'il s'approche d'un coin. Après nettoyage du coin, le produit revient en mode normal.

- Pendant le nettoyage, appuyez sur la touche CLEAN de l'aspirateur robot [11] ou de la télécommande [27] afin d'interrompre le nettoyage.
- Appuyez dans un intervalle de 30 secondes de nouveau sur la touche CLEAN de l'aspirateur robot [11] ou de la télécommande [27] afin de continuer le nettoyage. Si la pause dépasse les 30 secondes, le produit passe en mode Sommeil et l'affichage sur l'écran [1] disparaît.

- Si l'aspirateur robot se trouve dans cet état à env. 30 cm de la station de charge [2], celui-ci revient automatiquement à la station de charge [2].
- Vous pouvez aussi placer manuellement le produit en mode Sommeil. Maintenez pour ceci la touche CLEAN de l'aspirateur robot [11] pendant quelques secondes jusqu'à ce que l'affichage sur l'écran [1] disparaisse.
- Lorsque le produit est en pause, vous pouvez contrôler manuellement ses mouvements vers la gauche/la droite/l'avant/l'arrière en utilisant les touches de direction [26] sur la télécommande.

Mode Spot

Ce mode convient aux zones particulièrement encrassées, ou présentant une concentration de poussière élevée. En mode Spot, le produit se concentre sur une zone à nettoyer et la dégrasse en utilisant la puissance d'aspiration maximale. Le rayon en mode Spot est de 45 cm au maximum.

- Appuyez pendant le nettoyage sur la touche de mode Spot de l'aspirateur robot [14] ou de la télécommande [29] afin de démarrer ce mode.
- Dès que la surface a été suffisamment nettoyée, le produit continue le nettoyage automatique.
- Le mode Spot peut aussi être démarré en mode de veille. Appuyez sur la touche CLEAN de l'aspirateur robot [11] ou de la télécommande [27]. Appuyez ensuite sur la touche de mode Spot de l'aspirateur robot [14] ou de la télécommande [29]. Une fois le nettoyage en mode Spot terminé, le produit repasse en mode de veille.

Remarque : Vous pouvez aussi quitter le mode Spot en pressant une fois la touche CLEAN de l'aspirateur robot [11] ou de la télécommande [27].

Remarque : En pressant de nouveau la touche CLEAN de l'aspirateur robot [11] ou de la télécommande [27], le produit revient au mode de nettoyage initial.

Remarque : Si l'aspirateur robot se trouve en mode de veille à env. 30 cm de la station de charge [2], celui-ci revient automatiquement à la station de charge [2].

Mode Coins

Ce mode convient au nettoyage des coins et bordures d'une pièce. En mode Coins, le produit se déplace le long d'une zone limitée (par exemple un mur).

- Appuyez pendant le nettoyage sur la touche de mode Coins [28] de la télécommande afin de démarrer ce mode.
- Dès que la surface a été suffisamment nettoyée, le produit continue le nettoyage automatique.
- Le mode Coins peut aussi être démarré à partir du mode de veille. Appuyez sur la touche CLEAN de l'aspirateur robot [11] ou de la télécommande [27]. Appuyez ensuite sur la touche de mode Coins [28] de la télécommande. Une fois le nettoyage en mode Coins terminé, le produit repasse en mode de veille.



Remarque : Vous pouvez quitter le mode Coins en pressant une fois la touche CLEAN de l'aspirateur robot [11] ou de la télécommande [27].

Remarque : En pressant de nouveau la touche CLEAN de l'aspirateur robot [11] ou de la télécommande [27], le produit revient au mode de nettoyage initial.

Remarque : Si l'aspirateur robot se trouve en mode de veille à env. 30 cm de la station de charge [2], celui-ci revient automatiquement à la station de charge [2].

Mode MAX

Ce mode convient à un sol fortement encrassé ou poussiéreux.

- Appuyez pendant le nettoyage en mode Auto ou Coins sur la touche  « mode MAX » [26a] de la télécommande. La puissance d'aspiration est augmentée.
- Appuyez de nouveau sur la touche  « mode MAX » [26a] pour passer dans le mode actuel à puissance normale.

Mode Retour

Utilisez ce mode, afin que le produit retourne sur la station de charge [2].

Remarque : L'aspirateur robot retourne automatiquement sur la station de charge [2] lorsque la batterie est faible.

- Appuyez sur la touche « Mode Retour » de l'aspirateur robot [13] ou de la télécommande [25].

afin que l'aspirateur robot revienne sur la station de charge **2**.

● Nettoyage différé/Date fixée

Cette fonction vous permet de régler un intervalle de temps après écoulement duquel le produit commence le nettoyage. Intervalle de temps minimal : 15 minutes, intervalle de temps maximal : 23 heures et 45 minutes.

- Appuyez sur la touche CLEAN de l'aspirateur robot **11** ou de la télécommande **27** (si aucun affichage n'est visible sur l'écran **1**).
- Appuyez sur la touche Programmation de l'aspirateur robot **12** ou de la télécommande **30**. Les deux derniers chiffres clignotent sur l'écran **1**.
- À l'aide des touches Mode Retour **13** et Mode Spot **14** de l'aspirateur robot, réglez le nombre de minutes souhaité (00, 15, 30, 45). Pour ces réglages, vous pouvez aussi utiliser les touches de direction **26** (+ **26a**=▼) de la télécommande.
- Appuyez de nouveau sur la touche Programmation de l'aspirateur robot **12** ou de la télécommande **30**. Les deux premiers chiffres clignotent sur l'écran **1**.
- Réglez les heures souhaitées (01-23) sur l'aspirateur robot à l'aide des touches Retour **13** et Spot **14**. Pour ces réglages, vous pouvez aussi utiliser les touches de direction **26** (+ **26a**=▼) de la télécommande.
- Appuyez pour terminer sur la touche CLEAN de l'aspirateur robot **11** ou de la télécommande **27** afin de confirmer les réglages.

Après écoulement de la durée réglée, le produit s'allume automatiquement et commence le nettoyage.

Remarque : Si vous éteignez le produit au moyen de l'interrupteur de commande **9**, les paramétrages mémorisés sont supprimés.

● Nettoyage et stockage

- Placez l'interrupteur de commande **9** sur la position « **O** » avant de nettoyer le produit.
- Débranchez le câble d'alimentation **4** de la prise de courant avant de procéder au nettoyage du produit.
- Ne pas nettoyer directement le produit avec de l'eau.
- Ne pas essuyer le produit avec un chiffon imbibé d'eau.
- Débranchez l'alimentation électrique lorsque le produit ne va pas être utilisé durant une période prolongée.
- En cas de stockage prolongé, le robot aspirateur doit être complètement chargé au moins 1 fois par mois afin de le protéger contre une décharge profonde.
- La température de stockage optimale en cas de stockage prolongé est comprise entre 10 °C et 15 °C. Il s'agit d'une température de stockage optimale pour les batteries au lithium-ion.

Nettoyer le bac à poussières

- Ouvrez le produit en pressant PUSH sur le couvercle **10**.
- Retirez le bac à poussières **21** et ouvrez-le en pressant le couvercle **22** vers le haut.
- Retirez le filtre principal **23** et videz le bac à poussières **21**.
- Basculez le couvercle du bac à poussières **22** vers l'avant et retirez le cadre de filtre **24** ainsi que le filtre HEPA **5** du côté extérieur du bac à poussières **21**.
- Rincez le bac à poussières **21** ainsi que le cadre de filtre **24** à l'eau courante ou nettoyez-les avec un chiffon humide. Bien sécher ensuite le bac à poussières **21** et le cadre de filtre **24** en les essuyant.
- Nettoyez le renforcement de bac à poussières dans l'aspirateur robot à poussières à l'aide d'un chiffon sec.
- Nettoyez le filtre principal **23** et le filtre HEPA **5** à l'aide de la brosse de nettoyage **7**.
- Remplacez ensuite le filtre HEPA **5** tout d'abord dans le cadre de filtre **24**, puis dans le bac à poussières **21**.

- Fermez le couvercle du bac à poussières [22] jusqu'à ce qu'il s'encastre de manière audible et remplacez le bac à poussières [21] dans le produit.
- Fermez le couvercle [10] du produit jusqu'à ce qu'il s'encastre de manière audible.

Nettoyer les brosses

- Retirez régulièrement les cheveux et les salissures des brosses latérales [17].

Nettoyer le boîtier principal

- Nettoyez les 3 capteurs anti-chute [18] afin de préserver leur sensibilité.
- Nettoyez la roue avant [19] afin de retirer les cheveux enchevêtrés.
- Nettoyez la protection anti-choc [20] afin de préserver sa sensibilité.

● Remplacer les pièces

● Remplacer les brosses latérales

Si les brosses latérales [17] sont usées, vous pouvez les remplacer par les brosses latérales de rechange [6] livrées.

- Détachez les brosses latérales [17] usagées fixées sur la face inférieure en vous servant d'un tournevis cruciforme (non fourni).
- Vissez fermement les brosses latérales de rechange [6].

● Remplacer le filtre HEPA

Selon la fréquence d'utilisation, il est recommandé de nettoyer le filtre HEPA [5] après 15 à 30 jours environ. Après env. 6 mois, il doit être remplacé par le filtre de rechange fourni.

- Retirez l'ancien filtre HEPA [5] (voir chapitre « Nettoyage et stockage »).
- Insérez le nouveau filtre HEPA [5].

● Dépannage/Résolution des problèmes

Lorsque le produit montre des dysfonctionnements, l'écran [1] indique différents codes d'erreur et envoie des signaux sonores de différentes longueurs. Utilisez le tableau ci-dessous pour le dépannage du produit et appuyez après résolution du problème sur la touche Clean de l'aspirateur robot [11] ou de la télécommande [27].

Problème	Cause possible	Élimination du problème
L'appareil ne fonctionne pas.	Pile non chargée au maximum.	Rechargez la pile.
	Interrupteur de commande [9] sur « O ».	Placez l'interrupteur de commande [9] sur « I ».
L'appareil ne fonctionne pas.	Contacts de pile sales.	Nettoyez les broches de recharge [3] et les contacts de pile sur le produit.
Médiocre performance d'aspiration.	L'ouverture d'aspiration [16] est obstruée.	Contrôlez l'ouverture d'aspiration [16].
	Le bac à poussières [21] est plein ou les filtres [5], [23] sont obstrués.	Procédez ce faisant comme décrit dans le chapitre « Nettoyage et stockage ».
Code d'erreur	Cause possible	Résolution possible des problèmes
E01	La roue latérale droite ne tourne pas.	Contrôlez la roue latérale droite et nettoyez-la le cas échéant.

Code d'erreur	Cause possible	Résolution possible des problèmes
E02	La roue latérale gauche ne tourne pas.	Contrôlez la roue latérale gauche et nettoyez-la le cas échéant.
E04	Le produit a été soulevé.	Reposez le produit sur le sol et redémarrez-le.
E05	Le capteur anti-chute [18] est en panne.	Nettoyez le capteur anti-chute [18] comme décrit dans le chapitre « Nettoyage et stockage ».
E06	La protection anti-choc [20] est en panne.	Contrôlez si la protection anti-choc [20] est propre et nettoyez-la éventuellement.
E07	Le moteur du ventilateur d'aspiration est défectueux.	Veuillez envoyer l'appareil en réparation.
E08	Les brosses latérales sont encrassées.	Nettoyez les brosses latérales comme décrit dans le chapitre « Nettoyage et stockage ».
E09	Le robot est bloqué.	Placez le robot aspirateur dans un endroit dégagé et redémarrez-le.

Code d'erreur	Cause possible	Résolution possible des problèmes
E10	L'interrupteur de commande [9] est sur « O ».	Placez l'interrupteur de commande [9] sur « I ».
	La batterie au lithium n'a pas pu être chargée correctement.	Vérifiez si la station de charge et l'adaptateur secteur sont en bon état.
E12	Codage de la roue latérale erroné.	Contrôlez la roue latérale gauche et la roue latérale droite et nettoyez-les le cas échéant.

● Mise au rebut

L'emballage se compose de matières recyclables pouvant être mises au rebut dans les déchetteries locales.



Veuillez respecter l'identification des matériaux d'emballage pour le tri sélectif, ils sont identifiés avec des abréviations (a) et des chiffres (b) ayant la signification suivante : 1-7 : plastiques/20-22 : papiers et cartons/80-98 : matériaux composites.



Le produit et les matériaux d'emballage sont recyclables, mettez-les au rebut séparément pour un meilleur traitement des déchets. Le logo Triman n'est valable qu'en France.



Votre mairie ou votre municipalité vous renseigneront sur les possibilités de mise au rebut des produits usagés.



Afin de contribuer à la protection de l'environnement, veuillez ne pas jeter votre produit usagé dans les ordures ménagères, mais éliminez-le de manière appropriée. Pour obtenir des renseignements concernant les points de collecte et leurs horaires d'ouverture, vous pouvez contacter votre municipalité.

Les piles/piles rechargeables défectueuses ou usagées doivent être recyclées conformément à la directive 2006/66/CE et ses modifications. Les piles et/ou piles rechargeables et/ou le produit doivent être retournés dans les centres de collecte proposés.



Pollution de l'environnement par la mise au rebut incorrecte des piles/piles rechargeables !

Les piles/piles rechargeables ne doivent pas être mises au rebut avec les ordures ménagères. Elles peuvent contenir des métaux lourds toxiques et doivent être considérées comme des déchets spéciaux. Les symboles chimiques des métaux lourds sont les suivants : Cd = cadmium, Hg = mercure, Pb = plomb. Pour cette raison, veuillez toujours déposer les piles/piles rechargeables usagées dans les conteneurs de recyclage communaux.

Uniquement pour l'aspirateur robot

La batterie insérée ne peut pas être extraite pour être mise au rebut. Apportez le produit à un centre de collecte pour vieux appareils électroniques.

Garantie/Service

Chère cliente, cher client,

nos produits sont soumis à des contrôles qualité rigoureux. Si malgré tout votre appareil ne devait pas fonctionner parfaitement, nous en sommes désolés et vous prions de contacter le service après-vente indiqué ci-dessous. Notre assistance téléphonique indiquée est à votre disposition. Concernant vos exigences de garantie, les points suivants sont valables sans que vos droits légaux n'en soient restreints.

À savoir :

1. Vous pouvez faire valoir vos exigences de garantie dans un délai maximal de 3 ans à partir de la date d'achat. Nos prestations de garantie sont limitées à l'élimination des défauts de matériel et de construction, ou au remplacement de l'appareil. Nos prestations de garantie sont gratuites pour nos clients.
2. Les exigences de garantie doivent nous être transmises dès la connaissance du problème.
3. Les procédures de réclamation au titre de la garantie sont exclues après expiration de la période de garantie.
4. Veuillez conserver le ticket de caisse comme preuve d'achat.

Les prestations de garantie sont exclues dans les cas suivants :

- maniement abusif ou non conforme
 - non-respect des précautions de sécurité valables pour l'appareil
 - utilisation de la force
 - non-respect des recommandations de nettoyage et de stockage qui s'appliquent à l'appareil
 - interventions qui n'ont pas été effectuées par le service après-vente agréé
 - dommages résultant d'une expédition dans un emballage non sécurisé (l'emballage de vente de ce produit ne peut pas être expédié seul)
 - dommages ou cassures causés par l'utilisateur, par ex. à la suite de coups, de chocs, d'une chute
 - non-respect de la notice d'utilisation
 - usure normale et pièces d'usure
 - tentatives de réparation de son propre chef
- La notice d'utilisation peut être demandée auprès de notre service après-vente au format PDF.

Service FR/BE

Tél. : 00800-83300000

E-mail : support.lidl@ksr-group.com

IAN 384459_2107

Veuillez conserver le ticket de caisse et la référence du produit (IAN 384459_2107) à titre de preuve d'achat pour toute demande.

Assistance téléphonique joignable :
du lundi au vendredi de 09:00 à 18:00 (HNEC)







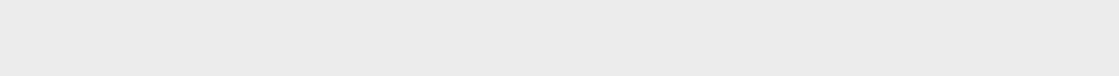





● Déclaration de conformité

Ce produit est conforme aux exigences des directives européennes et nationales applicables. Le marquage CE en est l'indicateur. Les déclarations correspondantes sont disponibles auprès du fabricant.





Legenda van de gebruikte pictogrammen	Pagina 36
Inleiding	Pagina 36
Correct gebruik	Pagina 36
Beschrijving van de onderdelen	Pagina 36
Omvang van de levering.....	Pagina 37
Technische gegevens	Pagina 37
Veiligheidsinstructies	Pagina 38
Veiligheidsinstructies voor batterijen/accu's	Pagina 41
Ingebruikname	Pagina 42
Product opladen.....	Pagina 42
Product in-/Uitschakelen.....	Pagina 42
Batterijen plaatsen/Vervangen	Pagina 42
Bediening	Pagina 42
Vorbereiding	Pagina 42
Reiniging	Pagina 43
Reinigings-modi	Pagina 43
Uitgestelde reiniging/Tijdstip	Pagina 44
Reiniging en opslag	Pagina 45
Onderdelen verwisselen	Pagina 45
Zijborstels verwisselen	Pagina 45
HEPA-filter vervangen	Pagina 45
Storingen/Problemen oplossen	Pagina 45
Afvoer	Pagina 46
Garantie/Service	Pagina 47
Conformiteitsverklaring	Pagina 48

Legenda van de gebruikte pictogrammen			
	Neem de waarschuwingen en veiligheidsinstructies in acht!		SMPS (Switch Mode Power Supply unit) (schakelende voeding)
	Lees de aanwijzingen!		Polariteit van de stroomaansluiting
	Het product is uitsluitend geschikt voor gebruik binnenshuis, in droge en gesloten ruimtes.		EU-conform
	Gelijkstroom/-spanning		Voer de verpakking en het product op een milieuvriendelijke manier af!
	Wisselstroom/-spanning		36 maanden garantie
	Laat kinderen nooit zonder toezicht bij het verpakkingsmateriaal en het product.		TÜV SÜD/-GS gecertificeerd
	Tegen kortsluiting bestendige veiligheidstransformator		

Robotstofzuiger

● Inleiding

Hartelijk gefeliciteerd met de aankoop van uw nieuwe product. U heeft voor een hoogwaardig product gekozen. De gebruiksaanwijzing is een deel van het product. Deze bevat belangrijke aanwijzingen voor veiligheid, gebruik en verwijdering. Maakt U zich voor de ingebruikname van het product met alle bedienings- en veiligheidsvoorschriften vertrouwd. Gebruik het product alleen zoals beschreven en voor de aangegeven toepassingsgebieden. Overhandig alle documenten bij doorgifte van het product aan derden.

● Correct gebruik

 Dit product is geschikt voor het opzuigen van los, droog vuil zoals bijvoorbeeld stof, pluisjes of krumsels op gladde vloeren of laagpolig tapijt. Gebruik het product alleen binnenshuis. Het product is uitsluitend bestemd voor

privégebruik en niet voor commercieel gebruik. Gebruik het product uitsluitend voor het beoogde doeleinde. Een ander gebruik dan eerder beschreven of een verandering aan het product is niet toegestaan en kan tot letsel en/of beschadigingen leiden. De fabrikant is niet aansprakelijk voor schade die terug te voeren is op ondoelmatig gebruik.

● Beschrijving van de onderdelen

Robotstofzuiger

- 1 Display
- 2 Laadstation
- 3 Laadpennen
- 4 Netsnoer
- 5 HEPA-filter
- 6 Reserve-zijborstels
- 7 Reinigingsborstel
- 8 Laadaansluiting
- 9 Aan-/Uit-knop
- 10 Deksel
- 11 CLEAN-Toets
- 12 ⌚-Toets Tijdschema-instelling
- 13 🏠-Toets Terugkeer-modus

- 14  -Toets Spot-modus
- 15  Zijwiel
- 16  Aanzuigopening
- 17  Zijborstel
- 18  Anti-Fall-sensor
- 19  Voorste wiel
- 20  Beschermerand
- 21  Stofreservoir
- 22  Deksel stofreservoir
- 23  Hoofdfilter
- 24  Filterhouder

Afstandsbediening

- 25  -Toets Terugkeer-modus
- 26  Richtingstoetsen
- 26a  -Toets MAX-modus
- 27  CLEAN-Toets
- 28  -Toets Hoek-modus
- 29  -Toets Spot-modus
- 30  -Toets Tijdschema-instelling

Display-weergaves 1

Weergave	Betekenis
88:88	Product bevindt zich in selectie-modus; de gewenste functie kan met de toetsen worden geselecteerd
C C C C	Product reinigt in Hoek-modus
AURO	Product reinigt in Autoreinigingsmodus
SPOR	Product reinigt in Spot-modus
BASE	Product is op weg naar het laadstation
Lo	Accu is bijna leeg en moet binnenkort worden opgeladen
FULL	Accu is volledig opgeladen
	Accu wordt opgeladen; hoe minder balkjes daarbij branden, hoe voller de accu is opgeladen

● Omvang van de levering

Controleer de levering direct na het uitpakken op volledigheid en optimale staat van het product.

- | | |
|---------------------------------------|----------------------|
| 1 robotstofzuiger incl. stofreservoir | 1 netadapter |
| 1 laadstation | 1 reinigingsborstel |
| 2 reserve-zijborstels | 1 reservefilter |
| 1 afstandsbediening | 1 gebruiksaanwijzing |

● Technische gegevens

Robotstofzuiger

- Model: SSR 3000 A1
- Voedingsspanning: 14,4V=== (gelijkstroom)
- Nominaal vermogen: 20W
- Accu: lithium-ion accu 2400 mAh
- Zuigvermogen: 0,8 kPa; 1,2 kPa in de MAX-modus
- Gewicht: ca. 1,9 kg
- Afmetingen: 300 mm x 75 mm (Ø x h)
- Inhoud stofreservoir: 0,3 l
- Bedrijfsduur: max. 70 minuten (afhankelijk van de modus en het type vloer)
- Laadtijd: ca. 3-5 uur

Laadstation

- Nominale uitgangsspanning: 19V=== (gelijkstroom)
- Nominale uitgangsstroom: 0,6 A

Afstandsbediening

- Nominale ingangsspanning: 3V=== (gelijkstroom)
- Batterij: 2 x 1,5V AAA (niet inbegrepen)

Informatie	Waarde	Eenheid
Naam van de fabrikant	Hu Nan Giantsun Power Electronics Co., LTD	
Modelaanduiding	GSCV0600S019V12E	
Ingangsspanning	100-240	V~
Ingangswisselstroomfrequentie	50/60	Hz
Uitgangsspanning	19V===	
Uitgangsstroom	0,6	A
Uitgangsvermogen	11,4	W
Gemiddelde efficiëntie tijdens het gebruik	84,05	%
Efficiëntie bij geringe belasting (10%)	76,92	%
Opgenomen vermogen onbelast	0,06	W



Veiligheidsinstructies

BEWAAR ALLE VEILIGHEIDSTRUCTURIES EN AANWIJZINGEN VOOR LATER GEBRUIK!



WAARSCHUWING! LEVENSGEVAAR EN KANS OP ONGEVALLEN VOOR KLEUTERS EN KINDEREN!

Laat kinderen nooit zonder toezicht bij het verpakkingsmateriaal. Er bestaat verstikkingsgevaar. Houd kinderen uit de buurt van het product.

- **WAARSCHUWING! LEVENSGEVAAR!** Batterijen horen niet in kinderhanden. Laat batterijen nooit onbewaakt rondslingeren. Het gevaar bestaat dat deze door kinderen of huisdieren worden ingeslikt. Raadpleeg bij inslikken onmiddellijk een arts.
- Dit product kan door kinderen vanaf 8 jaar en ouder alsmede door personen met verminderde fysieke, sensorische of mentale vaardigheden of een gebrek aan ervaring en kennis worden gebruikt, als zij onder toezicht staan of geïnstrueerd werden met betrekking tot het veilige gebruik van het product en de hieruit voortvloeiende gevaren begrijpen.
- Kinderen mogen niet met het product spelen. Reiniging en onderhoud mogen niet door kinderen zonder toezicht worden uitgevoerd.
- Controleer of de spanning van de stroomtoevoer overeenkomt met die van het laadstation [2].
- Gebruik alleen de originele, door de fabrikant geleverde oplaadbare accu en het bijbehorende laadstation [2] inclusief de originele netadapter. Het gebruik van andere accu's is niet

- toegestaan. Meer informatie over de accu vindt u bij het onderdeel 'Technische gegevens'.
- Het laadstation [2] mag niet worden gebruikt als het beschadigd is.
 - Ga voorzichtig om met het netsnoer [4] om beschadiging te vermijden. Gebruik het netsnoer [4] niet om het product of het laadstation [2] te verplaatsen. Laat het product niet over het netsnoer [4] rijden en houdt het uit de buurt van warmtebronnen.
 - Als het netsnoer [4] is beschadigd, moet het door gekwalificeerd onderhoudspersoneel worden vervangen, om gevaren te vermijden.
 - Gebruik het product niet als het vanwege
 - een val,
 - beschadigingen,
 - binnengedrongen water,
 - gebruik buitenshuisniet correct kan functioneren. Laat het product repareren door de fabrikant of diens klantenservice.
 - Gebruik het product niet in een kamer waar kinderen zijn.
 - Gebruik het product niet op natte of vochtige vloeren.
 - Gebruik het product niet in de buurt van open vuur.
 - Gebruik het product niet bij temperaturen boven +40 °C of onder +10 °C.
 - Verwijder voor het gebruik obstakels zoals bijvoorbeeld stroomkabels, speelgoed en andere voorwerpen.
 - Vouw randen van vloerkleden onder het tapijt. Laat gordijnen en tafelkleden niet tot op de vloer hangen.
 - Probeer meubels ordelijk op te stellen.
 - Test het product als er trappen in de buurt zijn. Zo kunt u zien of het product de rand van de trap herkent en niet naar beneden valt.
 - Ga niet in het werkgebied van de robotstofzuiger staan. De robotstofzuiger kan deze plekken dan niet schoonmaken.
 - Houd uw haar, kleding en vingers niet in de buurt van de openingen of werkende onderdelen van het product.
 - Laat het product geen materiaal opzuigen waardoor het product verstopt zou kunnen raken, bijvoorbeeld stenen, papierafval etc.
 - Laat het product geen brandende of hete producten opzuigen, bijvoorbeeld sigaretten, lucifers, as en andere voorwerpen die een brand kunnen veroorzaken.

- Laat het product niet op natte of vochtige oppervlakken rijden of zuigen.
- Gebruik het product niet als de aanzuigopening [16] geblokkeerd is. Verwijder stof, haren, watten etc. zodat de lucht zonder weerstand in de aanzuigopening [16] kan stromen.
- Controleer voor gebruik of het stofreservoir [21] en de filters [5], [23] correct zijn geïnstalleerd.
- Inspecteer het te reinigen oppervlak voor elke ingebruikname van het product en houd rekening met de daarvoor noodzakelijke instructies omtrent de veiligheid en het voorbereiden van het vertrek.
- Controleer voor elke ingebruikname het laadstation, het netsnoer resp. de netadapter op eventuele beschadigingen.
- Controleer en reinig de filters en het stofreservoir regelmatig om de levensduur van uw product te verlengen.
- Gebruik het product nooit zonder stofreservoir [21] of filter om de motor niet te beschadigen en zo de levensduur van het product te verkorten.
- Schakel het product altijd voor het transport met de Aan/Uitknop [9] uit.
- Laad het product minstens eenmaal per maand volledig op om diepe ontlading en daarmee beschadiging van de accu te verhinderen.
- Dek of plak de Anti-Fall-sensoren [18] van het product niet af. Anders kan het product niet meer navigeren.
- Reinig de Anti-Fall-sensoren [18] regelmatig. Als de vloersensoren verontreinigd zijn, is de kans aanwezig dat het product bij trappen of verhogingen naar beneden valt.
- Gebruik het product alleen dan met de afstandsbediening als het binnen het gezichtsveld is.
- Breng tijdens het gebruik ook andere mensen in het vertrek op de hoogte zodat niemand op het product stapt of erover struikelt.
- Gebruik het product niet meer als de kunststof onderdelen scheuren of barsten hebben of zijn vervormd. Vervang beschadigde componenten alleen door geschikte originele reserveonderdelen.



Veiligheidsinstructies voor batterijen/accu's

- **LEVENSGEVAAR!** Houd batterijen/accu's buiten het bereik van kinderen. Raadpleeg bij inslikken onmiddellijk een arts!
- Inslikken kan leiden tot inwendige verbrandingen, perforatie van zacht weefsel en tot de dood. Ernstige inwendige verbrandingen kunnen binnen 2 uur na het inslikken optreden.
-  **EXPLOSIEGEVAAR!** Laad niet oplaadbare batterijen nooit op. Sluit de batterijen/accu's niet kort en/of open deze niet. Daardoor kan de batterij oververhit raken, in brand vliegen of exploderen.
- Gooi batterijen/accu's nooit in het vuur of water.
- Stel batterijen/accu's nooit bloot aan mechanische belastingen.

Risico dat de batterijen/accu's lekken

- Vermijd extreme omstandigheden zoals natheid, vochtigheid, hoge luchtvochtigheid en temperaturen die invloed op de batterijen/accu's zouden kunnen hebben zoals bijv. op radiatoren/direct zonlicht.

- Bij lekkende batterijen/accu's het contact van de chemicaliën met de huid, ogen en slijmvliezen vermijden! Spoel de desbetreffende plekken direct af met schoon water en raadpleeg onmiddellijk een arts!

-  **DRAAG VEILIGHEIDSHANDSCHOENEN!**

- Lekkende of beschadigde batterijen/accu's kunnen in geval van huidcontact chemische brandwonden veroorzaken. Draag daarom in dit geval geschikte veiligheidshandschoenen.
- Als de batterijen/accu's lekken, dient u deze direct uit het product te halen om beschadigingen te vermijden.
- Gebruik alleen batterijen/accu's van hetzelfde type. Gebruik nooit nieuwe en oude batterijen/accu's door elkaar!
- Verwijder de batterijen/accu's, als u het product gedurende een langere periode niet gebruikt.

Risico op beschadiging van het product

- Gebruik uitsluitend het aangegeven type batterij/accu!
- Plaats de batterijen/accu's volgens de weergegeven polariteit

(+) en (-) op batterij/accu en op product.

- Reinig de contacten van de batterij/accu en in het batterijvak voor het plaatsen met een droge, pluïsvrije doek of wattenstaafje!
- Verwijder verbruikte batterijen/accu's direct uit het product.

Alleen voor de robotstofzuiger

- Dit product heeft een geïntegreerde li-ion accu die niet door de gebruiker kan worden vervangen. Demontage of vervangen van de accu mag alleen door de fabrikant of diens klantenservice of een vergelijkbaar gekwalificeerde persoon worden uitgevoerd, om gevaren te vermijden. Let er bij de afvoer op dat dit product een accu bevat.

● Ingebruikname

● Product opladen

Laad het product bij het eerste gebruik volledig op. De laadtijd bedraagt ca. 3 tot 5 uur. Het laadproces wordt ook op het display **1** weergegeven.

- Plaats het laadstation **2** en sluit het netsnoer **4** aan.
- Plaats het laadstation **2** horizontaal tegen een wand.

Opmerking: plaats tot 1 m vanaf de linker/rechter zijkant evenals tot 2 m vanaf de voorkant geen voorwerpen.

- Plaats het product op het laadstation **2** en breng het in lijn met de laadpennen **3**.
Opmerking: het product keert automatisch naar het laadstation **2** terug als de accu bijna leeg is.
- Eventueel kunt u het netsnoer **4** ook direct met de laadaansluiting **8** van het product verbinden.

● Product in-/Uitschakelen

- Druk op de Aan-/Uit-knop **9** aan de zijkant van het product. „I” betekent ingeschakeld, „O” betekent uitgeschakeld. Als het display **1** is verlicht, is het product succesvol ingeschakeld.

Opmerking: schakel het product na afloop van de reiniging niet uit. Laat het in het laadstation **2** zodat het klaar is voor de volgende reiniging.

● Batterijen plaatsen/Vervangen

- Open het batterijvakje van de afstandsbediening.
- Plaats twee batterijen in het batterijvak resp. vervang de oude batterijen door nieuwe. Gebruik uitsluitend batterijen van het vermelde type (zie „Technische gegevens”).
Opmerking: let bij het plaatsen van de batterijen op de juiste polariteit. Deze wordt in het batterijvakje aangegeven.
- Sluit het batterijvakje van de afstandsbediening.

● Bediening

In een onoverzichtelijke huiselijke omgeving is het mogelijk dat het product bij het reinigen enkele plekken overslaat. Voor een beter reinigingsresultaat adviseren wij om het product dagelijks te gebruiken.

● Voorbereiding

- Verwijder voor het gebruik obstakels zoals bijvoorbeeld stroomkabels, speelgoed en andere voorwerpen.

- Vouw randen van vloerkleden onder het tapijt. Laat gordijnen en tafelkleden niet tot op de vloer hangen.
- Probeer meubels ordelijk op te stellen.
- Test het product als er trappen in de buurt zijn. Zo kunt u zien of het de rand van de trap kan herkennen.
- Ga niet in het werkgebied van het product staan. Het product kan deze plekken dan niet schoonmaken.

● Reiniging

● Reinigings-modi

Om een betere reiniging mogelijk te maken, beschikt het product over verschillende reinigings-modi. U kunt deze modi via de toetsen op het product of op de afstandsbediening selecteren.

Auto-modus

- Druk op de CLEAN-toets op de robotstofzuiger [11] of op de afstandsbediening [27] als het display „88:88” aangeeft. Op het display verschijnt AUTO en het product begint met de reiniging. Als het product zich in standby-modus bevindt, verschijnt na de eerste keer indrukken van de CLEAN-toets eerst „88:88” op het display. Na het opnieuw indrukken van de CLEAN-toets verschijnt AUTO op het display en de reiniging begint.
- In auto-modus reinigt de robotstofzuiger net zo lang tot de accu leeg is. Daarna gaat de robotstofzuiger terug naar het laadstation [2].
Opmerking: tijdens de automatische reiniging schakelt het product indien nodig over op hoek-modus als het in de buurt komt van een hoek. Na het reinigen van de hoek schakelt het product weer over naar de normale modus.
- Druk tijdens de reiniging op de CLEAN-toets op de robotstofzuiger [11] of op de afstandsbediening [27] om de reiniging te onderbreken.
- Druk binnen 30 seconden opnieuw op de CLEAN-toets op de robotstofzuiger [11] of op de afstandsbediening [27] om door te gaan met de reiniging. Als de pauze langer dan 30 seconden duurt,

gaat het product in de slaap-modus en de weergave in het display [1] gaat uit.

- Als de robotstofzuiger in deze toestand ca. 30 cm van het laadstation [2] is verwijderd, keert hij automatisch terug naar het laadstation [2].
- U kunt het product ook handmatig in de slaap-modus zetten. Houd daarvoor de CLEAN-toets op de robotstofzuiger [11] enkele seconden ingedrukt tot de weergave in het display [1] uit gaat.
- Terwijl het product pauzeert, kunt u het met de richtingstoetsen [26] op de afstandsbediening handmatig naar links/rechts/voren/achteren sturen.

Spot-modus

Deze modus is geschikt voor plekken met veel vuil of stof. In de spot-modus concentreert het product zich op een bepaald te reinigen gebied en reinigt op maximaal zuigvermogen. De radius in spot-modus bedraagt maximaal 45 cm.

- Druk tijdens de reiniging op de toets spot-modus op de robotstofzuiger [14] of op de afstandsbediening [29] om deze modus te starten.
- Zodra het oppervlak voldoende is gereinigd, gaat het product verder met de automatische reiniging.
- De spot-modus kan ook vanuit de standby-modus worden gestart. Druk op de CLEAN-toets op de robotstofzuiger [11] of op de afstandsbediening [27]. Druk vervolgens op de toets spot-modus op de robotstofzuiger [14] of op de afstandsbediening [29]. Na het beëindigen van de reiniging in spot-modus gaat het product terug naar de standby-modus.

Opmerking: u kunt de spot-modus ook stoppen door eenmaal op de CLEAN-toets op de robotstofzuiger [11] of op de afstandsbediening [27] te drukken.

Opmerking: bij het opnieuw indrukken van de CLEAN-toets op de robotstofzuiger [11] of op de afstandsbediening [27] gaat het product terug naar de oorspronkelijke reinigings-modus.

Opmerking: als de robotstofzuiger in standby-modus ca. 30 cm van het laadstation [2] is verwijderd, keert hij automatisch terug naar het laadstation [2].

Hoek-modus

Deze modus is geschikt voor het reinigen van hoeken en randen van een vertrek. In hoek-modus gaat het product langs een begrenzing (bijv. een wand).

- Druk tijdens de reiniging op de toets hoek-modus [28] op de afstandsbediening om deze modus te starten.
- Zodra het oppervlak voldoende is gereinigd, gaat het product verder met de automatische reiniging.
- De hoek-modus kan ook vanuit de standby-modus worden gestart. Druk op de CLEAN-toets op de robotstofzuiger [11] of op de afstandsbediening [27]. Druk vervolgens op de toets hoek-modus [28] op de afstandsbediening. Na het beëindigen van de reiniging in hoek-modus gaat het product terug naar de standby-modus.



Opmerking: u kunt de hoek-modus stoppen door eenmaal op de CLEAN-toets op de robotstofzuiger [11] of op de afstandsbediening [27] te drukken.

Opmerking: bij het opnieuw indrukken van de CLEAN-toets op de robotstofzuiger [11] of op de afstandsbediening [27] gaat het product terug naar de oorspronkelijke reinigings-modus.

Opmerking: als de robotstofzuiger in standby-modus ca. 30 cm van het laadstation [2] is verwijderd, keert hij automatisch terug naar het laadstation [2].

MAX-modus

Deze modus is geschikt voor een sterk vervuilde of stoffige vloer.

- Druk tijdens de reiniging in auto- of hoek-modus op de -toets „MAX-modus” [26a] op de afstandsbediening. De zuigkracht wordt verhoogd.
- Druk opnieuw op de -toets „MAX-modus” [26a] om in de huidige modus met normale zuigkracht verder te gaan.

Terugkeer-modus

Gebruik deze modus om het product terug te sturen naar het laadstation [2].

Opmerking: de robotstofzuiger keert automatisch naar het laadstation [2] terug als de accu bijna leeg is.

- Druk op de toets ‚terugkeer-modus’ op de robotstofzuiger [13] of de afstandsbediening [25] zodat de robotstofzuiger naar het laadstation [2] terugkeert.

● Uitgestelde reiniging/Tijdstip

Met deze functie kunt u een tijdsduur instellen, het product begint na afloop hiervan met de reiniging. Kleinste tijdsduur: 15 minuten, grootste tijdsduur: 23 uur en 45 minuten.

- Druk op de CLEAN-toets op de robotstofzuiger [11] of op de afstandsbediening [27] (als er op het display [1] geen weergave zichtbaar is).
- Druk op de toets Tijdschema-instelling op de robotstofzuiger [12] of op de afstandsbediening [30]. Op het display [1] knipperen de beide laatste cijfers.
- Stel op de robotstofzuiger met de toetsen Terugkeer-modus [13] en Spot-modus [14] de gewenste minuten in (00, 15, 30, 45). U kunt voor deze instellingen ook de richtingstoetsen [26] (+ [26a]=✓) op de afstandsbediening gebruiken.
- Druk opnieuw op de toets Tijdschema-instelling op de robotstofzuiger [12] of op de afstandsbediening [30]. Op het display [1] knipperen de beide eerste cijfers.
- Stel op de robotstofzuiger met de toetsen Terugkeer-modus [13] en Spot-modus [14] de gewenste uren in (01–23). U kunt voor deze instellingen ook de richtingstoetsen [26] (+ [26a]=✓) op de afstandsbediening gebruiken.
- Druk vervolgens op de CLEAN-toets op de robotstofzuiger [11] of op de afstandsbediening [27] om de instellingen te bevestigen.

Na afloop van de ingestelde tijd schakelt het product zichzelf automatisch in en begint met de reiniging.

Opmerking: als u het product met de Aan-/Uitknop [9] uitschakelt, gaan de opgeslagen instellingen verloren.

● Reiniging en opslag

- Zet de Aan-/Uit-knop [9] in de positie „O” voordat u het product reinigt.
- Haal het netsnoer [4] uit de contactdoos voordat u het product reinigt.
- Spoel het product niet rechtstreeks met water af.
- Veeg het product niet af met een in water gedrenkte doek.
- Onderbreek de stroomtoevoer als het product gedurende langere tijd niet wordt gebruikt.
- Bij langdurige opslag moet de robotstofzuiger minstens 1 keer per maand volledig worden opgeladen om hem te beschermen tegen diepe ontlading.
- De optimale opslagtemperatuur bij langdurige opslag ligt tussen 10 °C en 15 °C. Dit is een optimale opslagtemperatuur voor lithium-ion-accu's.

Stofreservoir reinigen

- Open het product door bij het deksel [10] op PUSH te drukken.
- Haal het stofreservoir [21] eruit en open dit door het deksel [22] naar boven te drukken.
- Verwijder het hoofdfilter [23] en leeg het stofreservoir [21].
- Klap het deksel van het stofreservoir [22] naar voren en verwijder vanaf de buitenkant van het stofreservoir [21] de filterhouder [24] inclusief HEPA-filter [5].
- Spoel het stofreservoir [21] en de filterhouder [24] onder stromend water uit of reinig ze met een vochtige doek. Droog het stofreservoir [21] en de filterhouder [24] vervolgens af.
- Reinig de uitsparing voor het stofreservoir in de robotstofzuiger met een droge doek.
- Maak het hoofdfilter [23] en het HEPA-filter [5] schoon met de reinigingsborstel [7].
- Plaats het HEPA-filter [5] eerst weer in de filterhouder [24] en daarna in het stofreservoir [21].
- Sluit het deksel van het stofreservoir [22] tot het hoorbaar vastklikt en plaats het stofreservoir [21] terug in het product.
- Sluit het deksel [10] van het product tot het hoorbaar vastklikt.

Borstels reinigen

- Verwijder regelmatig de haren en het vuil van de zijborstels [17].

Behuizing reinigen

- Reinig de 3 Anti-Fall-sensoren [18] om hun gevoeligheid te behouden.
- Maak het voorste wiel [19] schoon door de erin verwikkelde haren te verwijderen.
- Reinig de beschermrand [20] om diens gevoeligheid te behouden.

● Onderdelen verwisselen

● Zijborstels verwisselen

Als de zijborstels [17] versleten zijn, kunt u deze vervangen door de meegeleverde reserve-zijborstels [6].

- Draai met een kruiskopschroevendraaier (niet meegeleverd) de aan de onderkant bevestigde oude zijborstels [17] los.
- Schroef de reserve-zijborstels [6] vast.









● HEPA-filter vervangen



Afhankelijk van de frequentie van het gebruik dient het HEPA-filter [5] na ca. 15 tot 30 dagen gereinigd te worden. Na ca. 6 maanden dient het te worden vervangen door het meegeleverde reservefilter.





- Verwijder het oude HEPA-filter [5] (zie onderdeel „Reiniging en opslag”).
- Plaats het nieuwe HEPA-filter [5].

● Storingen/Problemen oplossen

Als het product een storing heeft, toont het display [1] diverse foutcodes en laat het signaaltonen van verschillende lengte horen. Gebruik voor het oplossen van de storing de onderstaande tabel en druk na het oplossen van de storing op de Clean-toets op de robotstofzuiger [11] of op de afstandsbediening [27].

Probleem	Mogelijke oorzaak	Oplossing
Apparaat werkt niet.	Accu niet volgeladen.	Laad de accu volledig op.
	Aan-/Uit-knop  op „O“.	Zet de Aan-/Uit-knop  op „I“.
	Accu-contacten vervuild.	Reinig de laadpennen  en de accu-contacten van het product.
Slechte zuigprestaties.	Aanzuigopening  is verstopt.	Controleer de aanzuigopening  .
	Stofreservoir  is vol of de filters  ,  zijn verstopt.	Ga te werk zoals beschreven bij „Reiniging en opslag“.

Foutcode	Mogelijke oorzaak	Mogelijke oplossing
E01	Rechter zijwiël draait niet rond.	Controleer het rechter zijwiël en reinig het evt.
E02	Linker zijwiël draait niet rond.	Controleer het linker zijwiël en reinig het evt.
E04	Product is opgetild.	Zet het product weer op de vloer en start het opnieuw.
E05	Anti-fall-sensor  is uitgevallen.	Reinig de Anti-fall-sensor  zoals beschreven bij het onderdeel „Reiniging en opslag“.

Foutcode	Mogelijke oorzaak	Mogelijke oplossing
E06	Beschermrand  is uitgevallen.	Controleer of de beschermrand  is vervuld en reinig deze evt.
E07	De motor van de aanzuigventilator is defect.	Stuur het apparaat op voor reparatie.
E08	Zijborstels zijn vervuild.	Reinig de zijborstels zoals beschreven bij het onderdeel „Reiniging en opslag“.
E09	De stofzuiger is ergens vastgelopen.	Plaats de robotstofzuiger op een open plek en start hem opnieuw.
E10	Aan-/Uit-knop  staat op „O“.	Zet de Aan-/Uit-knop  op „I“.
	De lithium-batterij is mogelijk niet goed opgeladen.	Controleer of het laadstation en de netadapter in orde zijn.
E12	Fout bij zijwiël-codering.	Controleer het linker en rechter zijwiël en reinig het evt.

● Afvoer

De verpakking bestaat uit milieuvriendelijke grondstoffen die u via de plaatselijke recyclingcontainers kunt afvoeren.



Neem de aanduiding van de verpakkingmateriaal voor de afvalscheiding in acht. Deze zijn gemarkeerd met de afkortingen (a) en een cijfers (b) met de volgende

betekenis: 1-7: kunststoffen/20-22: papier en vezelplaten/80-98: composietmaterialen.



Het product en de verpakkingsmaterialen zijn recyclebaar; verwijder deze afzonderlijk voor een betere afvalbehandeling. Het Triman-logo geldt alleen voor Frankrijk.



Informatie over de mogelijkheden om het uitgediende product na gebruik te verwijderen, verstrekt uw gemeentelijke overheid.



Gooi het afgedankte product omwille van het milieu niet weg via het huisvuil, maar geef het af bij het daarvoor bestemde depot of het gemeentelijke milieupark. Over afgifteplaatsen en hun openingstijden kunt u zich bij uw aangewezen instantie informeren.

Defecte of verbruikte batterijen/accu's moeten volgens de richtlijn 2006/66/EG en veranderingen daarop worden gerecycled. Geef batterijen/accu's en/of het product af bij de daarvoor bestemde verzamelstations.



Milieuschade door foutieve verwijdering van de batterijen/accu's!

Batterijen/accu's mogen niet via het huisvuil worden weggegooid. Ze kunnen giftige zware metalen bevatten en vallen onder het chemisch afval. De chemische symbolen van de zware metalen zijn: Cd = cadmium, Hg = kwik, Pb = lood. Geef verbruikte batterijen/accu's daarom af bij een gemeentelijk inzamelpunt.

Alleen voor de robotstofzuiger

De ingebouwde accu kan niet voor afvoer worden uitgebouwd. Geef het product compleet aan een inzamelpunt voor oude elektronica af.

● Garantie/Service

Geachte klant,

onze producten worden aan een strenge kwaliteitscontrole onderworpen. Mocht dit apparaat desondanks niet probleemloos functioneren, betreuren we dat zeer en vragen we u om contact op te nemen met onze hierna vermelde klantenservice. We staan telefonisch via de vermelde service-hotline voor u klaar. Om aanspraak te kunnen maken op de garantie geldt - zonder dat hierdoor uw wettelijke rechten worden beperkt -

het volgende:

1. U kunt alleen aanspraak maken op garantie binnen een periode van maximaal 3 jaar vanaf de datum van aankoop. Onze garantie beperkt zich tot het herstellen van materiaal- en fabricagefouten of het vervangen van het apparaat. Onze garantieverlening is voor u gratis.
2. Garantieaanspraken moeten onmiddellijk na het bekend worden van de gebreken worden ingediend.
3. Elke aanspraak op garantie na afloop van de garantieperiode is uitgesloten.
4. Bewaar de kassabon als bewijs voor uw aankoop.

De garantie komt te vervallen bij:

- verkeerde of onjuiste behandeling
 - het niet in acht nemen van de voor het apparaat geldende veiligheidsmaatregelen
 - gebruik van geweld
 - het niet in acht nemen van de voor het apparaat geldende adviezen voor reiniging en opslag
 - ingrepen die niet door ons of door ons erkende serviceadressen zijn uitgevoerd
 - schade die door het opsturen in een voor het transport ondeugdelijke verpakking is ontstaan (de verkoopverpakking alleen is niet geschikt voor verzending)
 - schade of breuk veroorzaakt door eigen toedoen, bijv. slaan, stoten, vallen
 - het niet opvolgen van de gebruiksaanwijzing
 - normale slijtage en slijtagedelen
 - zelf uitgevoerde reparatiepogingen
- De gebruiksaanwijzing kunt u bij onze klantenservice in pdf-formaat opvragen.

Service NL/BE

Tel.: 00800-83300000

E-mail: support.lidl@ksr-group.com

IAN 384459_2107

Houd bij alle vragen alstublieft de kassabon en het artikelnummer (IAN 384459_2107) als bewijs van aankoop bij de hand.













Bereikbaarheid van de hotline:
maandag t/m vrijdag 09:00 t/m 18:00 (MET)

● Conformiteitsverklaring

Dit product voldoet aan de eisen van de geldende Europese en nationale richtlijnen. Dit wordt bevestigd door het CE-keurmerk. De betreffende verklaringen liggen ter inzage bij de fabrikant.



Legende der verwendeten Piktogramme	Seite 50
Einleitung	Seite 50
Bestimmungsgemäße Verwendung.....	Seite 50
Teilebeschreibung.....	Seite 50
Lieferumfang.....	Seite 51
Technische Daten.....	Seite 51
Sicherheitshinweise	Seite 52
Sicherheitshinweise für Batterien/Akkus.....	Seite 55
Inbetriebnahme	Seite 56
Produkt aufladen.....	Seite 56
Produkt ein-/ausschalten.....	Seite 56
Batterien einlegen/wechseln.....	Seite 56
Bedienung	Seite 57
Vorbereitung.....	Seite 57
Reinigung	Seite 57
Reinigungsmodi.....	Seite 57
Zeitversetzte Reinigung/Termin.....	Seite 58
Reinigung und Lagerung	Seite 59
Teile austauschen	Seite 59
Seitenbürsten austauschen.....	Seite 59
HEPA-Filter austauschen.....	Seite 60
Fehlerbehebung/Problemlösung	Seite 60
Entsorgung	Seite 61
Garantie/Service	Seite 61
Konformitätserklärung	Seite 62

Legende der verwendeten Piktogramme			
	Warn- und Sicherheitshinweise beachten!		SMPS (Switch mode power supply unit) (Schaltnetzteil)
	Anweisungen lesen!		Polarität des Netzanschlusses
	Das Produkt ist ausschließlich für den Betrieb im Innenbereich, in trockenen und geschlossenen Räumen geeignet.		EU-konform
	Gleichstrom/-spannung		Entsorgen Sie Verpackung und Produkt umweltgerecht!
	Wechselstrom/-spannung		36 Monate Garantie
	Lassen Sie Kinder niemals unbeaufsichtigt mit Verpackungsmaterial und Produkt.		TÜV SÜD/-GS zertifiziert
	Kurzschlussfester Sicherheitstransformator		

Saugroboter

● Einleitung

Wir beglückwünschen Sie zum Kauf Ihres neuen Produkts. Sie haben sich damit für ein hochwertiges Produkt entschieden. Die Bedienungsanleitung ist Teil dieses Produkts. Sie enthält wichtige Hinweise für Sicherheit, Gebrauch und Entsorgung. Machen Sie sich vor der Benutzung des Produkts mit allen Bedien- und Sicherheitshinweisen vertraut. Benutzen Sie das Produkt nur wie beschrieben und für die angegebenen Einsatzbereiche. Händigen Sie alle Unterlagen bei Weitergabe des Produkts an Dritte mit aus.

● Bestimmungsgemäße Verwendung

 Dieses Produkt ist zum Aufsaugen von losem, trockenem Schmutz wie zum Beispiel Staub, Fusseln oder Krümeln auf glatten Bodenbelägen und kurzflorigen Teppichen

geeignet. Benutzen Sie das Produkt nur im Innenbereich. Das Produkt ist ausschließlich für den privaten und nicht für den gewerblichen Gebrauch bestimmt. Verwenden Sie das Produkt ausschließlich für den vorgesehenen Zweck. Eine andere Verwendung als zuvor beschrieben oder eine Veränderung des Produkts ist nicht zulässig und kann zu Verletzungen und/oder Beschädigungen führen. Für Schäden, deren Ursachen in bestimmungswidrigen Anwendungen liegt, übernimmt der Hersteller keine Haftung.

● Teilebeschreibung

Saugroboter

- 1 Display
- 2 Ladestation
- 3 Ladestifte
- 4 Netzkabel
- 5 HEPA-Filter
- 6 Ersatz-Seitenbürsten
- 7 Reinigungsbürste
- 8 Ladeanschluss
- 9 Betriebsschalter
- 10 Deckel
- 11 Taste CLEAN

- 12 -Taste Zeitplaneinstellung
- 13 -Taste Rückkehr-Modus
- 14 -Taste Spot-Modus
- 15 Seitliches Rad
- 16 Ansaugöffnung
- 17 Seitenbürste
- 18 Anti-Fall-Sensor
- 19 Vorderes Rad
- 20 Kollisionsschutz
- 21 Staubbehälter
- 22 Deckel Staubbehälter
- 23 Hauptfilter
- 24 Filterrahmen

Fernbedienung

- 25 -Taste Rückkehr-Modus
- 26 Richtungstasten
- 26a -Taste MAX-Modus
- 27 Taste CLEAN
- 28 -Taste Ecken-Modus
- 29 -Taste Spot-Modus
- 30 -Taste Zeitplaneinstellung

Anzeigen im Display 1

Anzeige	Bedeutung
88:88	Produkt ist im Auswahlmodus; gewünschte Funktion kann über die Tasten gewählt werden
	Produkt reinigt im Ecken-Modus
AUTO	Produkt reinigt im Autoreinigungsmodus
SPOT	Produkt reinigt im Spot-Modus
BASE	Produkt ist auf dem Weg zur Ladestation
Lo	Akku ist fast leer und muss in Kürze aufgeladen werden
FULL	Akku ist vollständig aufgeladen
	Akku wird aufgeladen; je weniger Balken dabei blinken, desto voller aufgeladen ist der Akku

● Lieferumfang

Überprüfen Sie unmittelbar nach dem Auspacken den Lieferumfang auf Vollständigkeit sowie den einwandfreien Zustand des Produkts.

- 1 Saugroboter inkl. Staubbehälter
- 1 Ladestation
- 2 Ersatz-Seitenbürsten
- 1 Fernbedienung
- 1 Netzadapter
- 1 Reinigungsbürste
- 1 Ersatzfilter
- 1 Bedienungsanleitung

● Technische Daten

Saugroboter

- Modell: SSR 3000 A1
- Betriebsspannung: 14,4V=== (Gleichstrom)
- Nennleistung: 20W
- Akku: Li-Ionen-Akku, 2400mAh
- Saugleistung: 0,8 kPa; 1,2 kPa im MAX-Modus
- Gewicht: ca. 1,9 kg
- Abmessungen: 300 mm x 75 mm (Ø x H)
- Volumen Staubbehälter: 0,3 l
- Laufzeit: max. 70 Minuten (abhängig von Modus und Bodenbeschaffenheit)
- Ladezeit: ca. 3–5 Stunden

Ladestation

- Nenn-Ausgangsspannung: 19V=== (Gleichstrom)
- Nenn-Ausgangsstrom: 0,6 A

Fernbedienung

- Nenn-Eingangsspannung: 3V=== (Gleichstrom)
- Batterie: 2 x 1,5V AAA (nicht im Lieferumfang enthalten)

Information	Wert	Einheit
Name des Herstellers	Hu Nan Giantsun Power Electronics Co., LTD	
Modellkennung	GSCV0600S019V12E	
Eingangsspannung	100-240	V~
Eingangswechselstromfrequenz	50/60	Hz
Ausgangsspannung	19V===	
Ausgangsstrom	0,6	A
Ausgangsleistung	11,4	W
Durchschnittliche Effizienz im Betrieb	84,05	%
Effizienz bei geringer Last (10%)	76,92	%
Leistungsaufnahme bei Null-Last	0,06	W



Sicherheitshinweise

BEWAHREN SIE ALLE SICHERHEITSHINWEISE UND ANWEISUNGEN FÜR DIE ZUKUNFT AUF!



⚠️ WARNUNG! **LEBENS- UND UNFALLGEFAHR FÜR KLEINKINDER UND KINDER!**

Lassen Sie Kinder niemals unbeaufsichtigt mit dem Verpackungsmaterial. Es besteht Erstickungsgefahr. Halten Sie Kinder vom Produkt fern.

- **⚠️ WARNUNG! LEBENS-GEFAHR!** Batterien gehören nicht in Kinderhände. Lassen Sie Batterien nicht offen herumliegen. Es besteht die Gefahr, dass diese von Kindern oder Haustieren verschluckt werden. Suchen Sie im Falle eines Verschluckens sofort einen Arzt auf.
- Dieses Produkt kann von Kindern ab 8 Jahren und darüber sowie von Personen mit verringerten physischen, sensorischen oder mentalen Fähigkeiten oder Mangel an Erfahrung und Wissen benutzt werden, wenn sie beaufsichtigt oder bezüglich des sicheren Gebrauchs des Produkts unterwiesen wurden und die daraus resultierenden Gefahren verstehen.
- Kinder dürfen nicht mit dem Produkt spielen. Reinigung und Benutzerwartung dürfen nicht von Kindern ohne Beaufsichtigung durchgeführt werden.
- Stellen Sie sicher, dass die Spannung der Stromzufuhr mit der auf der Ladestation [2] angegebenen übereinstimmt.
- Verwenden Sie nur den originalen, vom Hersteller gelieferten, wieder aufladbaren Akku und die entsprechende Ladestation [2] inklusive dem originalen Netzadapter.

- Die Verwendung von sonstigen Akkus ist nicht gestattet. Weitere Informationen zum Akku finden Sie im Kapitel „Technische Daten“.
- Die Ladestation [2] darf nicht verwendet werden, wenn sie beschädigt ist.
 - Behandeln Sie das Netzkabel [4] vorsichtig, um Schäden zu vermeiden. Verwenden Sie das Netzkabel [4] nicht, um das Produkt oder die Ladestation [2] zu bewegen oder zu ziehen. Lassen Sie das Produkt nicht über das Netzkabel [4] fahren und halten Sie es von Wärmequellen fern.
 - Wenn das Netzkabel [4] beschädigt ist, muss es von qualifiziertem Wartungspersonal ausgetauscht werden, um Gefahren zu vermeiden.
 - Verwenden Sie das Produkt nicht, wenn es aufgrund von
 - Stürzen,
 - Beschädigungen,
 - eingedrungenem Wasser,
 - Verwendung im Freien nicht ordnungsgemäß arbeiten kann. Lassen Sie das Produkt vom Hersteller bzw. von seiner Kundendienstabteilung reparieren.
 - Verwenden Sie das Produkt nicht in einem Zimmer, in dem sich Kinder aufhalten.
 - Verwenden Sie das Produkt nicht auf nassen oder feuchten Böden.
 - Verwenden Sie das Produkt nicht in der Nähe von offenem Feuer.
 - Verwenden Sie das Produkt nicht bei Temperaturen über +40 °C oder unter +10 °C.
 - Entfernen Sie Hindernisse vor der Verwendung, zum Beispiel Stromkabel, Spielzeug und andere Gegenstände.
 - Falten Sie Teppichkanten unter den Teppich. Lassen Sie Gardinen und Tischdecken nicht auf den Boden hängen.
 - Versuchen Sie, Möbel ordentlich aufzustellen.
 - Testen Sie das Produkt in Bereichen mit Treppen. So können Sie feststellen, ob das Produkt die Kante des Absturzbereichs erkennen kann.
 - Stellen Sie sich nicht in den Arbeitsbereich des Saugroboters. Diese Bereiche kann der Saugroboter sonst nicht reinigen.
 - Lassen Sie Haare, Kleidung und Finger nicht in die Nähe der Öffnungen oder Betriebsteile des Produkts gelangen.
 - Lassen Sie das Produkt keine Materialien aufsaugen, die das Produkt verstopfen könnten, zum Beispiel Steine, Papierabfall etc.

- Lassen Sie das Produkt keine entflammaren Materialien aufsaugen, zum Beispiel Benzin oder Toner von einem Drucker oder Fotokopierer.
- Lassen Sie das Produkt keine brennenden oder heißen Produkte aufsaugen, zum Beispiel Zigaretten, Streichhölzer, Asche und andere Gegenstände, die einen Brand auslösen können.
- Lassen Sie das Produkt nicht auf nassen oder feuchten Oberflächen fahren oder saugen.
- Benutzen Sie das Produkt nicht, wenn die Ansaugöffnung 16 blockiert ist. Beseitigen Sie Staub, Haare, Watte etc. damit die Luft in der Ansaugöffnung 16 reibungslos strömt.
- Stellen Sie vor der Verwendung sicher, dass der Staubbehälter 21 und die Filter 5, 23 ordnungsgemäß installiert sind.
- Überprüfen Sie die zu reinigende Fläche vor jeder Inbetriebnahme des Produkts und beachten Sie die dafür notwendigen Sicherheitshinweise und die Hinweise zur Raumvorbereitung.
- Überprüfen Sie vor jeder Inbetriebnahme die Ladestation, das Netzkabel bzw. den Netzadapter auf etwaige Schäden.
- Überprüfen und reinigen Sie die Filter und den Staubbehälter regelmäßig, um die Lebensdauer Ihres Produkts zu verlängern.
- Verwenden Sie das Produkt nie ohne Staubbehälter 21 oder Filter, um den Motor nicht zu beschädigen und so die Lebensdauer des Produkts zu verkürzen.
- Schalten Sie das Produkt vor jedem Transport am Betriebschalter 9 aus.
- Laden Sie das Produkt mindestens einmal pro Monat vollständig auf, um eine Tiefentladung und somit eine Schädigung des Akkus zu verhindern.
- Decken oder kleben Sie die Anti-Fall-Sensoren 18 des Produkts nicht ab. Andernfalls kann das Produkt nicht mehr navigieren.
- Reinigen Sie die Anti-Fall-Sensoren 18 regelmäßig. Wenn die Bodensensoren verunreinigt sind, besteht die Gefahr, dass das Produkt an Treppen oder Absätzen herunterfällt.
- Betreiben Sie das Produkt nur dann mit der Fernbedienung, wenn es in Sichtweite ist.
- Informieren Sie bei Betrieb gegebenenfalls andere Leute im Raum, damit niemand auf das Produkt tritt oder über es stolpert.

- Verwenden Sie das Produkt nicht mehr, wenn die Kunststoffbauteile Risse oder Sprünge haben oder sich verformt haben. Ersetzen Sie beschädigte Bauteile nur durch passende Originalersatzteile.



Sicherheitshinweise für Batterien/Akkus

- **LEBENSGEFAHR!** Halten Sie Batterien/Akkus außer Reichweite von Kindern. Suchen Sie im Falle eines Verschluckens sofort einen Arzt auf!
- Verschlucken kann zu Verbrennungen, Perforation von Weichgewebe und Tod führen. Schwere Verbrennungen können innerhalb von 2 Stunden nach dem Verschlucken auftreten.
-  **EXPLOSIONSGEFAHR!** Laden Sie nicht aufladbare Batterien niemals wieder auf. Schließen Sie Batterien/Akkus nicht kurz und/oder öffnen Sie diese nicht. Überhitzung, Brandgefahr oder Platzen können die Folge sein.
- Werfen Sie Batterien/Akkus niemals in Feuer oder Wasser.
- Setzen Sie Batterien/Akkus keiner mechanischen Belastung aus.

Risiko des Auslaufens von Batterien/Akkus

- Vermeiden Sie extreme Bedingungen wie Nässe, Feuchtigkeit, hohe Luftfeuchtigkeit und Temperaturen, die auf Batterien/Akkus einwirken können z. B. auf Heizkörpern/direkte Sonneneinstrahlung.
- Wenn Batterien/Akkus ausgelaufen sind, vermeiden Sie den Kontakt von Haut, Augen und Schleimhäuten mit den Chemikalien! Spülen Sie die betroffenen Stellen sofort mit klarem Wasser und suchen Sie einen Arzt auf!
-  **SCHUTZHANDSCHUHE TRAGEN!** Ausgelaufene oder beschädigte Batterien/Akkus können bei Berührung mit der Haut Verätzungen verursachen. Tragen Sie deshalb in diesem Fall geeignete Schutzhandschuhe.
- Im Falle eines Auslaufens der Batterien/Akkus entfernen Sie diese sofort aus dem Produkt, um Beschädigungen zu vermeiden.
- Verwenden Sie nur Batterien/Akkus des gleichen Typs. Mischen Sie nicht alte Batterien/Akkus mit neuen!

- Entfernen Sie die Batterien/Akkus, wenn das Produkt längere Zeit nicht verwendet wird.

Risiko der Beschädigung des Produkts

- Verwenden Sie ausschließlich den angegebenen Batterietyp/Akkutyp!
- Setzen Sie Batterien/Akkus gemäß der Polaritätskennzeichnung (+) und (-) an Batterie/Akku und des Produkts ein.
- Reinigen Sie Kontakte an Batterie/Akku und im Batteriefach vor dem Einlegen mit einem trockenen, fusselfreien Tuch oder Watte-
stäbchen!
- Entfernen Sie erschöpfte Batterien/Akkus umgehend aus dem Produkt.

Nur für Saugroboter

- Dieses Produkt hat einen eingebauten Li-Ion Akku, welcher nicht durch den Benutzer ersetzt werden kann. Der Ausbau oder Austausch des Akkus darf nur durch den Hersteller oder seinen Kundendienst oder eine ähnlich qualifizierte Person erfolgen, um Gefährdungen zu vermeiden. Bei der Entsorgung ist darauf hinzuweisen, dass dieses Produkt einen Akku enthält.

● Inbetriebnahme

● Produkt aufladen

Laden Sie das Produkt bei der ersten Benutzung vollständig auf. Die Ladezeit beträgt ca. 3 bis 5 Stunden. Der Ladevorgang ist auch auf dem Display **1** ersichtlich.

- Stellen Sie die Ladestation **2** auf und schließen Sie das Netzkabel **4** an.
- Stellen Sie die Ladestation **2** flach gegen eine Wand.
Hinweis: Platzieren Sie 1 m von der linken/rechten Seite sowie 2 m von der Vorderseite keine Gegenstände.
- Stellen Sie das Produkt auf die Ladestation **2** und richten Sie es an den Ladestiften **3** aus.
Hinweis: Das Produkt kehrt automatisch zur Ladestation **2** zurück, wenn der Akku schwach ist.
- Alternativ können Sie das Netzkabel **4** auch direkt mit dem Ladeanschluss **8** des Produkts verbinden.

● Produkt ein-/ausschalten

- Betätigen Sie den Betriebsschalter **9** an der Seite des Produkts. „**I**“ bedeutet eingeschaltet, „**O**“ bedeutet ausgeschaltet. Wenn das Display **1** leuchtet, wurde das Produkt erfolgreich eingeschaltet.

Hinweis: Schalten Sie das Produkt nach dem Beenden der Reinigung nicht aus. Lassen Sie es in der Ladestation **2**, damit es für die nächste Reinigung bereit ist.

● Batterien einlegen/wechseln

- Öffnen Sie die Batteriefachabdeckung der Fernbedienung.
- Setzen Sie zwei Batterien ins Batteriefach ein bzw. ersetzen Sie die gebrauchten Batterien durch neue. Verwenden Sie ausschließlich

Batterien des angegebenen Typs (siehe „Technische Daten“).

Hinweis: Stellen Sie sicher, dass Sie die Batterien mit der richtigen Polarität einlegen. Diese wird im Batteriefach angezeigt.

- Schließen Sie die Batteriefachabdeckung der Fernbedienung.

● **Bedienung**

Aufgrund der Komplexität der häuslichen Umgebung lässt das Produkt beim Reinigen möglicherweise einige Bereiche aus. Für ein besseres Reinigungsergebnis empfehlen wir, das Produkt täglich zu verwenden.

● **Vorbereitung**

- Entfernen Sie Hindernisse vor der Verwendung, zum Beispiel Stromkabel, Spielzeug und andere Gegenstände.
- Falten Sie Teppichkanten unter den Teppich. Lassen Sie Gardinen und Tischdecken nicht auf den Boden hängen.
- Versuchen Sie, Möbel ordentlich aufzustellen.
- Testen Sie das Produkt in Bereichen mit Treppen. So können Sie feststellen, ob es die Kante des Absturzbereichs erkennen kann.
- Stellen Sie sich nicht in den Arbeitsbereich des Produkts. Diese Bereiche kann das Produkt sonst nicht reinigen.

● **Reinigung**

● **Reinigungsmodi**

Um eine bessere Reinigungswirkung zu erzielen, verfügt das Produkt über verschiedene Reinigungs-Modi. Sie können die Modi durch Tastendruck am Produkt oder auf der Fernbedienung auswählen.

Auto-Modus

- Drücken Sie die Taste CLEAN am Saugroboter **[11]** oder auf der Fernbedienung **[27]** wenn das Display „88:88“ anzeigt. Die Anzeige wechselt auf AUTO und das Produkt beginnt mit der

Reinigung. Befindet sich das Produkt im Stand-by-Modus, erscheint nach dem ersten Drücken der Taste CLEAN im Display zunächst „88:88“. Beim erneuten Drücken der Taste CLEAN wechselt die Anzeige auf AUTO und die Reinigung beginnt.

- Im Auto-Modus reinigt der Saugroboter so lange, bis der Akku leer ist. Danach kehrt der Saugroboter zur Ladestation **[2]** zurück.

Hinweis: Während der automatischen Reinigung schaltet das Produkt bei Bedarf in den Ecken-Modus, sofern es sich einer Ecke nähert. Nach dem Reinigen der Ecke schaltet das Produkt wieder in den normalen Modus.

- Drücken Sie während der Reinigung die Taste CLEAN am Saugroboter **[11]** oder auf der Fernbedienung **[27]**, um die Reinigung zu unterbrechen.
- Drücken Sie innerhalb von 30 Sekunden erneut die Taste CLEAN am Saugroboter **[11]** oder auf der Fernbedienung **[27]**, um die Reinigung fortzusetzen. Wenn die Pause länger als 30 Sekunden dauert, versetzt sich das Produkt in den Schlafmodus und die Anzeige im Display **[1]** erlischt.
- Befindet sich der Saugroboter in diesem Zustand ca. 30 cm von der Ladestation **[2]** entfernt, kehrt dieser automatisch zur Ladestation **[2]** zurück.
- Sie können das Produkt auch manuell in den Schlafmodus versetzen. Halten Sie dazu die Taste CLEAN am Saugroboter **[11]** einige Sekunden gedrückt, bis die Anzeige im Display **[1]** erlischt.
- Während das Produkt pausiert, können Sie es mit den Richtungstasten **[26]** auf der Fernbedienung manuell nach links/rechts/vorne/hinten steuern.

Spot-Modus

Dieser Modus ist für einen Bereich mit hoher Schmutz- oder Staubkonzentration geeignet. Im Spot-Modus konzentriert sich das Produkt auf einen zu säubernden Bereich und reinigt mit maximaler Saugleistung. Der Radius im Spot-Modus beträgt maximal 45 cm.

- Drücken Sie während der Reinigung auf die Taste Spot-Modus am Saugroboter **[14]** oder auf der Fernbedienung **[29]**, um diesen Modus zu starten.
- Sobald die Fläche ausreichend gereinigt ist, fährt das Produkt mit der automatischen Reinigung fort.

- Der Spot-Modus kann auch aus dem Standby-Modus gestartet werden. Drücken Sie die Taste CLEAN am Saugroboter [11] oder auf der Fernbedienung [27]. Drücken Sie anschließend die Taste Spot-Modus am Saugroboter [14] oder auf der Fernbedienung [29]. Nach Beendigung der Reinigung im Spot-Modus kehrt das Produkt in den Standby-Modus zurück.

Hinweis: Sie können den Spot-Modus auch beenden, indem Sie die Taste CLEAN am Saugroboter [11] oder auf der Fernbedienung [27] einmal drücken.

Hinweis: Beim erneuten Drücken der Taste CLEAN am Saugroboter [11] oder auf der Fernbedienung [27] kehrt das Produkt in den ursprünglichen Reinigungsmodus zurück.

Hinweis: Befindet sich der Saugroboter im Standby-Modus ca. 30 cm von der Ladestation [2] entfernt, kehrt dieser automatisch zur Ladestation [2] zurück.

Ecken-Modus

Dieser Modus ist für das Reinigen der Ecken und Kanten eines Raums geeignet. Im Ecken-Modus läuft das Produkt eine Begrenzung (zum Beispiel Wand) entlang.

- Drücken Sie während der Reinigung auf die Taste Ecken-Modus [28] auf der Fernbedienung, um diesen Modus zu starten.
- Sobald die Fläche ausreichend gereinigt ist, fährt das Produkt mit der automatischen Reinigung fort.
- Der Ecken-Modus kann auch aus dem Standby-Modus gestartet werden. Drücken Sie die Taste CLEAN am Saugroboter [11] oder auf der Fernbedienung [27]. Drücken Sie anschließend die Taste Ecken-Modus [28] auf der Fernbedienung. Nach Beendigung der Reinigung im Ecken-Modus kehrt das Produkt in den Standby-Modus zurück.



Hinweis: Sie können den Ecken-Modus beenden, indem Sie die Taste CLEAN am Saugroboter [11] oder auf der Fernbedienung [27] einmal drücken.

Hinweis: Beim erneuten Drücken der Taste CLEAN am Saugroboter [11] oder auf der Fernbedienung [27] kehrt das Produkt in den ursprünglichen Reinigungsmodus zurück.

Hinweis: Befindet sich der Saugroboter im Standby-Modus ca. 30 cm von der Ladestation [2] entfernt, kehrt dieser automatisch zur Ladestation [2] zurück.

MAX-Modus

Dieser Modus eignet sich für einen stark verschmutzten oder staubigen Boden.

- Drücken Sie während der Reinigung im Auto- oder Ecken-Modus auf die -Taste „MAX-Modus“ [26a] auf der Fernbedienung. Die Saugkraft wird erhöht.
- Drücken Sie erneut die -Taste „MAX-Modus“ [26a], um in den aktuellen Modus mit Normalleistung zu wechseln.

Rückkehr-Modus

Nutzen Sie diesen Modus, damit das Produkt zur Ladestation [2] zurückkehrt.

Hinweis: Der Saugroboter kehrt automatisch zur Ladestation [2] zurück, wenn der Akku schwach ist.

- Drücken Sie auf die Taste „Rückkehr-Modus“ am Saugroboter [13] oder auf der Fernbedienung [25], damit der Saugroboter zur Ladestation [2] zurückkehrt.

● Zeitversetzte Reinigung/Termin

Mit dieser Funktion können Sie eine Zeitspanne einstellen, nach dessen Ablauf das Produkt mit der Reinigung beginnt. Kleinste Zeitspanne: 15 Minuten, größte Zeitspanne: 23 Stunden und 45 Minuten.

- Drücken Sie die Taste CLEAN am Saugroboter [11] oder auf der Fernbedienung [27] (falls im Display [1] keine Anzeige sichtbar ist).
- Drücken Sie die Taste Zeitplaneinstellung am Saugroboter [12] oder auf der Fernbedienung [30]. Im Display [1] blinken die hinteren beiden Ziffern.
- Stellen Sie am Saugroboter mit den Tasten Rückkehr-Modus [13] und Spot-Modus [14] die gewünschten Minuten ein (00, 15, 30, 45). Sie können für diese Einstellungen auch die Richtungstasten [26] (+ [26a] = ) auf der Fernbedienung verwenden.

- Drücken Sie erneut die Taste Zeitplaneinstellung am Saugroboter [12] oder auf der Fernbedienung [30]. Im Display [1] blinken die vorderen beiden Ziffern.
- Stellen Sie am Saugroboter mit den Tasten Rückkehr-Modus [13] und Spot-Modus [14] die gewünschten Stunden ein (01–23). Sie können für diese Einstellungen auch die Richtungstasten [26] (+ [26a] = ✓) auf der Fernbedienung verwenden.
- Drücken Sie abschließend die Taste CLEAN am Saugroboter [11] oder auf der Fernbedienung [27], um die Einstellungen zu bestätigen.

Nach Ablauf der eingestellten Zeit schaltet sich das Produkt automatisch ein und beginnt mit der Reinigung.

Hinweis: Falls Sie das Produkt am Betriebsschalter [9] ausschalten, gehen die gespeicherten Einstellungen verloren.

● Reinigung und Lagerung

- Stellen Sie den Betriebsschalter [9] auf die Position „●“, bevor Sie das Produkt reinigen.
- Ziehen Sie das Netzkabel [4] aus der Steckdose, bevor Sie das Produkt reinigen.
- Spülen Sie das Produkt nicht direkt mit Wasser ab.
- Wischen Sie das Produkt nicht mit einem wassergetränktem Tuch ab.
- Trennen Sie die Stromversorgung, wenn das Produkt über längere Zeit nicht verwendet wird.
- Bei langer Lagerung muss der Saugroboter mindestens 1 Mal pro Monat vollständig geladen werden, um ihn vor Tiefentladung zu schützen.
- Die optimale Lagertemperatur bei längerer Lagerung beträgt zwischen 10 °C–15 °C. Dies ist eine optimale Lagertemperatur für Lithium-Ionen-Akkus.

Staubbehälter reinigen

- Öffnen Sie das Produkt, indem Sie beim Deckel [10] auf PUSH drücken.
- Entnehmen Sie den Staubbehälter [21] und öffnen Sie diesen, indem Sie den Deckel [22] nach oben drücken.
- Entfernen Sie den Hauptfilter [23] und entleeren den Staubbehälter [21].

- Klappen Sie den Deckel Staubbehälter [22] nach vorne und entfernen Sie von der Außenseite des Staubbehälters [21] den Filterrahmen [24] samt HEPA-Filter [5].
- Spülen Sie den Staubbehälter [21] und den Filterrahmen [24] unter fließendem Wasser aus oder reinigen Sie sie mit einem feuchten Tuch. Wischen Sie den Staubbehälter [21] und den Filterrahmen [24] anschließend trocken.
- Reinigen Sie die Mulde für den Staubbehälter im Saugroboter mit einem trockenen Tuch.
- Säubern Sie den Hauptfilter [23] und den HEPA-Filter [5] mit der Reinigungsbürste [7].
- Setzen Sie den HEPA-Filter [5] zunächst wieder in den Filterrahmen [24] ein und danach in den Staubbehälter [21].
- Schließen Sie den Deckel des Staubbehälters [22], bis dieser hörbar einrastet und setzen Sie den Staubbehälter [21] in das Produkt ein.
- Schließen Sie den Deckel [10] des Produkts, bis dieser hörbar einrastet.

Bürsten reinigen

- Entfernen Sie regelmäßig Haare und Schmutz von den Seitenbürsten [17].

Hauptgehäuse reinigen

- Reinigen Sie die 3 Anti-Fall-Sensoren [18], um dessen Empfindlichkeit zu erhalten.
- Reinigen Sie das vordere Rad [19], um verwickelte Haare zu entfernen.
- Reinigen Sie den Kollisionsschutz [20], um dessen Empfindlichkeit zu erhalten.

● Teile austauschen

● **Seitenbürsten austauschen**

Wenn die Seitenbürsten [17] abgenutzt sind, können Sie diese gegen die mitgelieferten Ersatz-Seitenbürsten [6] austauschen.

- Lösen Sie mit einem Kreuzschlitzschraubendreher (nicht im Lieferumfang enthalten) die an der Unterseite befestigten alten Seitenbürsten [17].
- Schrauben Sie die Ersatz-Seitenbürsten [6] fest.

● HEPA-Filter austauschen

Abhängig von der Häufigkeit des Gebrauchs, sollte der HEPA-Filter **5** nach ca. 15 bis 30 Tagen gereinigt werden. Nach ca. 6 Monaten sollte er gegen den mitgelieferten Ersatzfilter ausgetauscht werden.



- Entnehmen Sie den alten HEPA-Filter **5** (siehe Kapitel „Reinigung und Lagerung“).
- Setzen Sie den neuen HEPA-Filter **5** ein.

● Fehlerbehebung/Problemlösung

Wenn das Produkt Störungen aufweist, zeigt das Display **1** verschiedene Fehlercodes an und sendet Signaltöne von unterschiedlicher Länge aus. Verwenden Sie zur Fehlerbehebung unten stehende Tabelle und drücken Sie nach der Fehlerbehebung die Taste CLEAN am Saugroboter **11** oder auf der Fernbedienung **27**.

Problem	Mögliche Ursache	Problembehebung
Keine Funktion.	Akku nicht voll geladen.	Laden Sie den Akku voll auf.
	Betriebsschalter 9 auf „O“.	Stellen Sie den Betriebsschalter 9 auf „I“.
Keine Funktion.	Akku-Kontakte verschmutzt.	Reinigen Sie die Ladestifte 3 und die Akku-Kontakte am Produkt.
Schlechte Saugleistung.	Ansaugöffnung 16 ist verstopft.	Kontrollieren Sie die Ansaugöffnung 16 .
	Staubbehälter 21 ist voll oder Filter 5 , 23 sind verstopft.	Gehen Sie vor, wie im Kapitel „Reinigung und Lagerung“ beschrieben.

Fehlercode	Mögliche Ursache	Mögliche Problembehebung
E01	Rechtes Seitenrad dreht sich nicht.	Prüfen Sie das rechte Seitenrad und reinigen es ggf.
E02	Linkes Seitenrad dreht sich nicht.	Prüfen Sie das linke Seitenrad und reinigen es ggf.
E04	Produkt wurde angehoben.	Stellen Sie das Produkt wieder auf den Boden und starten Sie ihn erneut.
E05	Anti-Fall-Sensor 18 ist ausgefallen.	Reinigen Sie den Anti-Fall-Sensor 18 wie im Kapitel „Reinigung und Lagerung“ beschrieben.
E06	Kollisionsschutz 20 ist ausgefallen.	Prüfen Sie, ob der Kollisionsschutz 20 verschmutzt ist und reinigen ihn ggf.
E07	Der Motor des Ansauggebläses ist defekt.	Das Gerät bitte zur Reparatur einschicken.
E08	Seitenbürsten sind verschmutzt.	Reinigen Sie die Seitenbürsten wie im Kapitel „Reinigung und Lagerung“ beschrieben.

Fehlercode	Mögliche Ursache	Mögliche Problembehebung
E09	Roboter ist stecken geblieben.	Platzieren Sie den Saugroboter auf einen offenen Platz und starten diesen erneut.
E10	Betriebsschalter  steht auf „0“.	Stellen Sie den Betriebsschalter  auf „1“.
	Lithium-Batterie könnte nicht korrekt geladen worden sein.	Überprüfen Sie, ob die Ladestation und der Netzadapter in Ordnung sind.
E12	Seitenradkodierung fehlerhaft.	Prüfen Sie das linke und rechte Seitenrad und reinigen es ggf.



Möglichkeiten zur Entsorgung des ausgedienten Produkts erfahren Sie bei Ihrer Gemeinde- oder Stadtverwaltung.



Werfen Sie Ihr Produkt, wenn es ausgedient hat, im Interesse des Umweltschutzes nicht in den Hausmüll, sondern führen Sie es einer fachgerechten Entsorgung zu. Über Sammelstellen und deren Öffnungszeiten können Sie sich bei Ihrer zuständigen Verwaltung informieren.

Defekte oder verbrauchte Batterien/Akkus müssen gemäß Richtlinie 2006/66/EG und deren Änderungen recycelt werden. Geben Sie Batterien/Akkus und/oder das Produkt über die angebotenen Sammelrichtungen zurück.



Umweltschäden durch falsche Entsorgung der Batterien/Akkus!

Batterien/Akkus dürfen nicht über den Hausmüll entsorgt werden. Sie können giftige Schwermetalle enthalten und unterliegen der Sondermüllbehandlung. Die chemischen Symbole der Schwermetalle sind wie folgt: Cd = Cadmium, Hg = Quecksilber, Pb = Blei. Geben Sie deshalb verbrauchte Batterien/Akkus bei einer kommunalen Sammelstelle ab.

● Entsorgung

Die Verpackung besteht aus umweltfreundlichen Materialien, die Sie über die örtlichen Recyclingstellen entsorgen können.



Beachten Sie die Kennzeichnung der Verpackungsmaterialien bei der Abfalltrennung, diese sind gekennzeichnet mit Abkürzungen (a) und Nummern (b) mit folgender Bedeutung: 1–7: Kunststoffe/20–22: Papier und Pappe/80–98: Verbundstoffe.



Das Produkt und die Verpackungsmaterialien sind recycelbar, entsorgen Sie diese getrennt für eine bessere Abfallbehandlung. Das Triman-Logo gilt nur für Frankreich.

Nur für Saugroboter

Der eingebaute Akku kann zur Entsorgung nicht ausgebaut werden. Geben Sie das Produkt vollständig an einer Sammelstelle für alte Elektronik ab.

● Garantie/Service

Sehr geehrte Kundin, sehr geehrter Kunde,

unsere Produkte unterliegen einer strengen Qualitätskontrolle. Sollte dieses Gerät trotzdem nicht einwandfrei funktionieren, bedauern wir dies sehr und bitten Sie, sich an unseren nachfolgend aufgeführten Kundendienst zu wenden. Gerne stehen wir Ihnen telefonisch über die genannte Service-Hotline zur Verfügung. Für die Geltendmachung von Garantieansprüchen gilt - ohne, dass dadurch Ihre gesetzlichen Rechte eingeschränkt werden.

Folgendes:

1. Garantieansprüche können Sie nur innerhalb eines Zeitraumes von max. 3 Jahren, gerechnet ab Kaufdatum, erheben. Unsere Garantieleistung ist auf die Behebung von Material- und Fabrikationsfehlern bzw. den Austausch des Gerätes beschränkt. Unsere Garantieleistung ist für Sie kostenlos.
2. Garantieansprüche müssen jeweils nach Kenntniserlangung unverzüglich erhoben werden.
3. Die Geltendmachung von Garantieansprüchen nach Ablauf des Garantiezeitraumes ist ausgeschlossen.
4. Bitte bewahren Sie den Kassenbon als Nachweis für den Kauf auf.

Keine Garantieleistungen bei:

- missbräuchlicher oder unsachgemäßer Behandlung
- Nichtbeachtung der für das Gerät geltenden Sicherheitsvorkehrungen
- Gewaltanwendung
- Nichtbeachtung der für das Gerät geltenden Reinigungs- und Lagerungsempfehlungen
- Eingriffe, die nicht von der von uns autorisierten Serviceadresse vorgenommen wurden
- Schäden, die durch Einsendung in nicht transportsicherer Verpackung entstanden sind (die Verkaufsverpackung dieses Produktes ist nicht einzeln versandfähig)
- selbstverursachte Schäden oder Brüche durch z. B. Schlag, Stoß, Fall
- Nichtbeachtung der Bedienungsanleitung
- normalem Verschleiß und Verschleißteilen
- eigenmächtigen Reparaturversuchen

Die Bedienungsanleitung kann bei unserem Kundendienst im PDF-Format angefordert werden.

Service DE/AT/CH

Tel.: 00800-83300000

E-Mail: support.lidl@ksr-group.com

IAN 384459_2107

Bitte halten Sie für alle Anfragen den Kassenbon und die Artikelnummer (IAN 384459_2107) als Nachweis für den Kauf bereit.

Erreichbarkeit Hotline:

Montag bis Freitag 09:00 bis 18:00 (MEZ)

● Konformitätserklärung

Dieses Produkt erfüllt die Anforderungen der geltenden europäischen und nationalen Richtlinien. Dies wird durch CE-Kennzeichnung bestätigt. Entsprechende Erklärungen sind beim Hersteller hinterlegt.



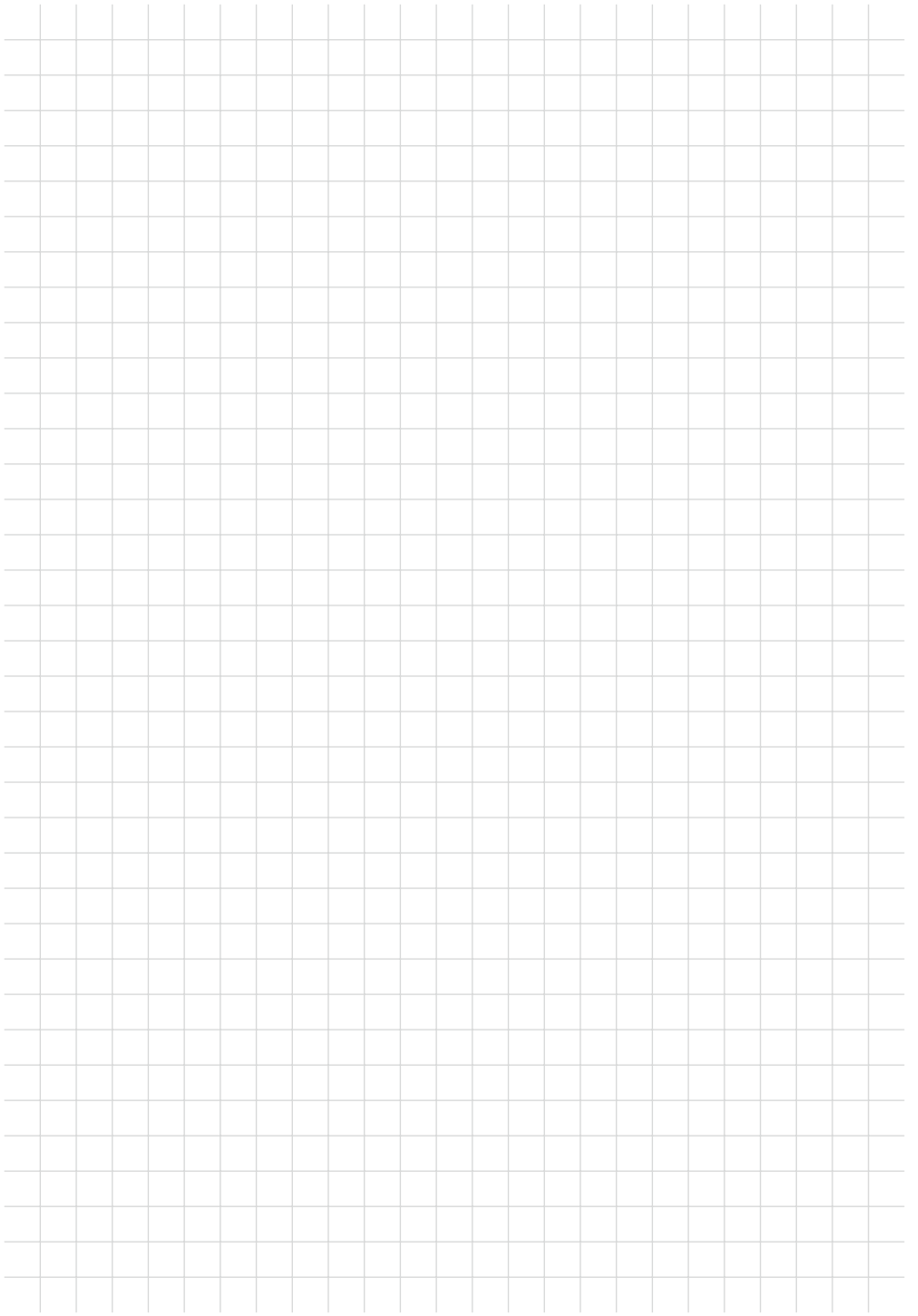

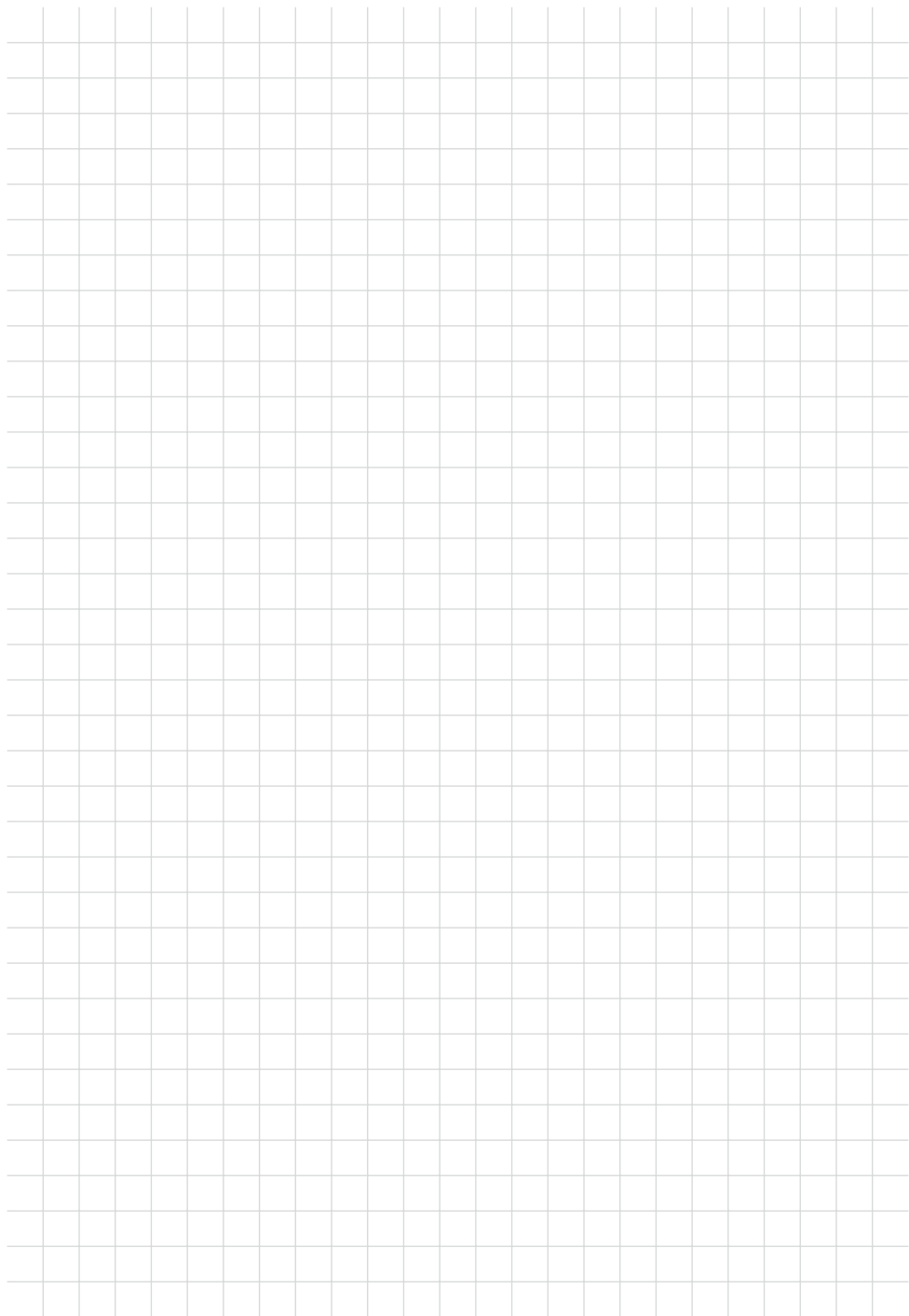

KSR GROUP GMBH

Im Wirtschaftspark 15
3494 Gedersdorf
AUSTRIA

www.ksr-group.com

Tilstand af information · Version des
informations · Stand van de informatie
Stand der Informationen: 12/2021
Ident.-No.: SSR3000A1122021-DK/BE



IAN 384459_2107