



## GRILLWAGEN GGW 84 B1

DE AT

### GRILLWAGEN

Bedienungsanleitung und Sicherheitshinweise

TARGA GMBH  
Coesterweg 45  
59494 Soest  
GERMANY

Stand der Informationen:  
08/2023 - Ident.-No.: GGW 84 B1 082023-1

IAN 446305\_2307



IAN 446305\_2307

DE AT

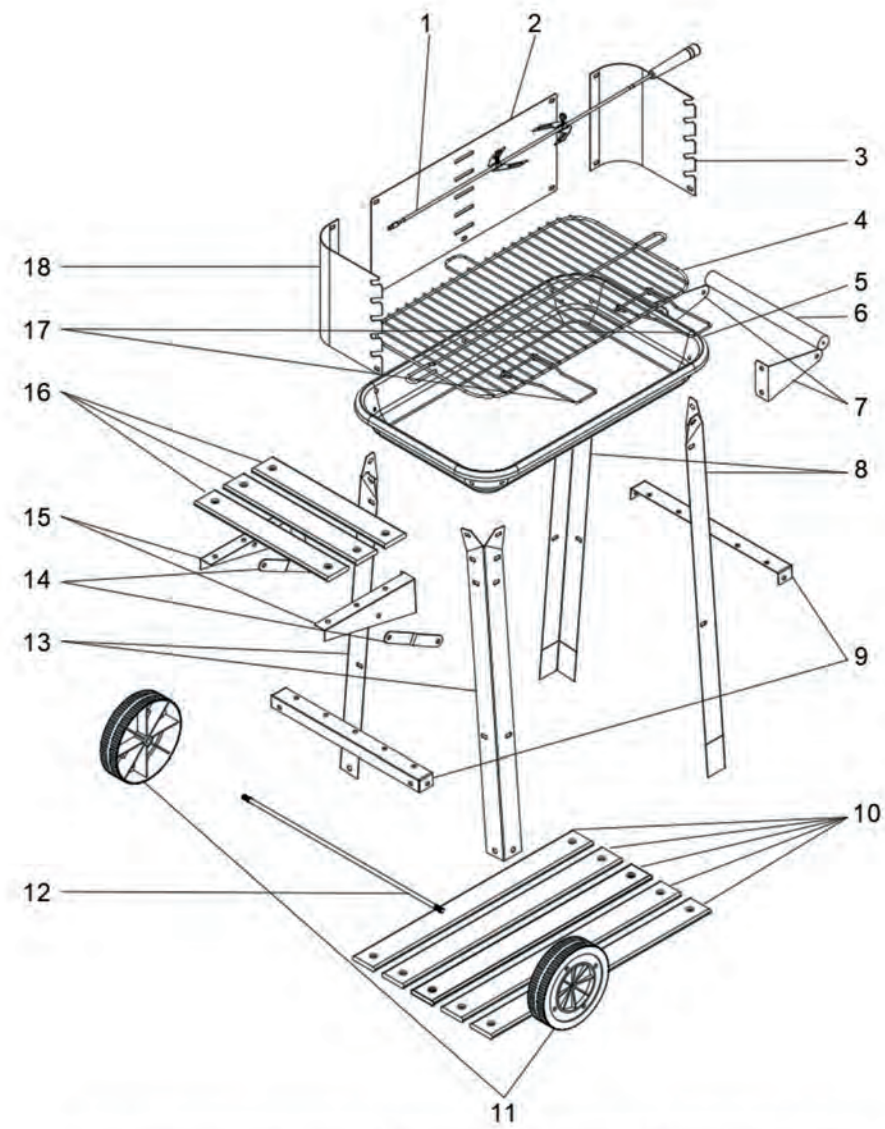

19	20	21	22	23	24
					
M5X10	M4X10	M5	M8	Ø5.4	M4x10
47x	2x	47x	2x	47x	2x

**Deutsch ..... 5**

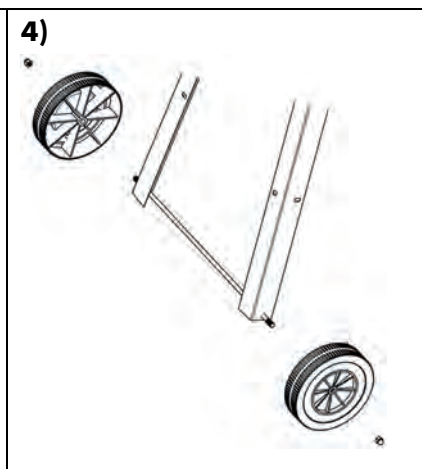
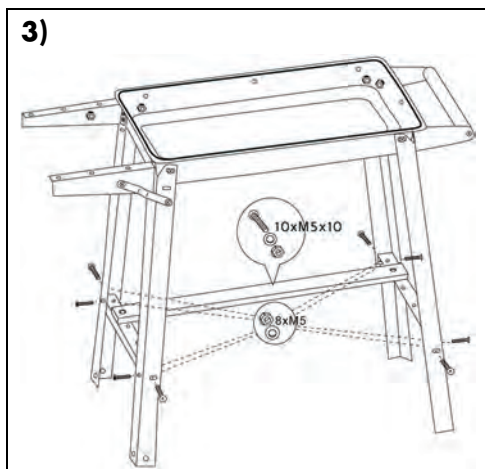
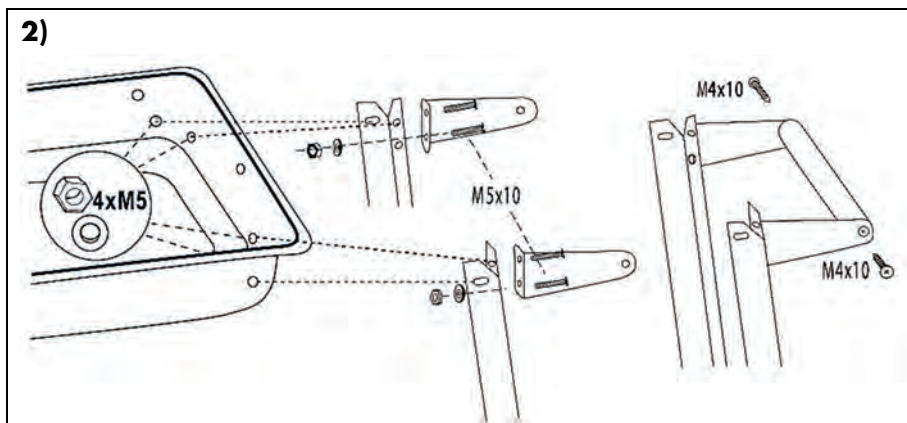
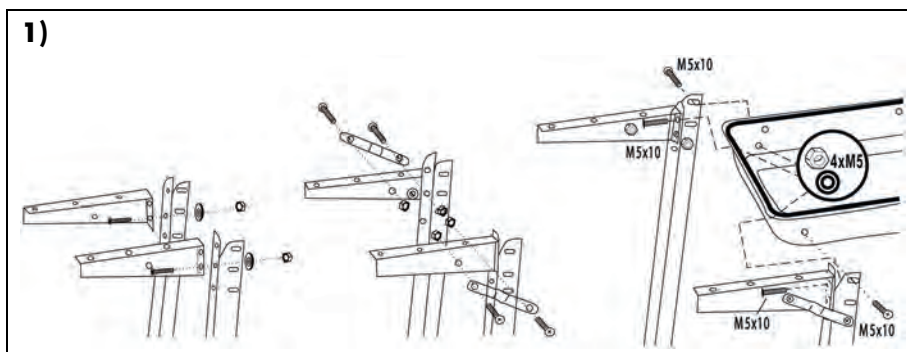

5)

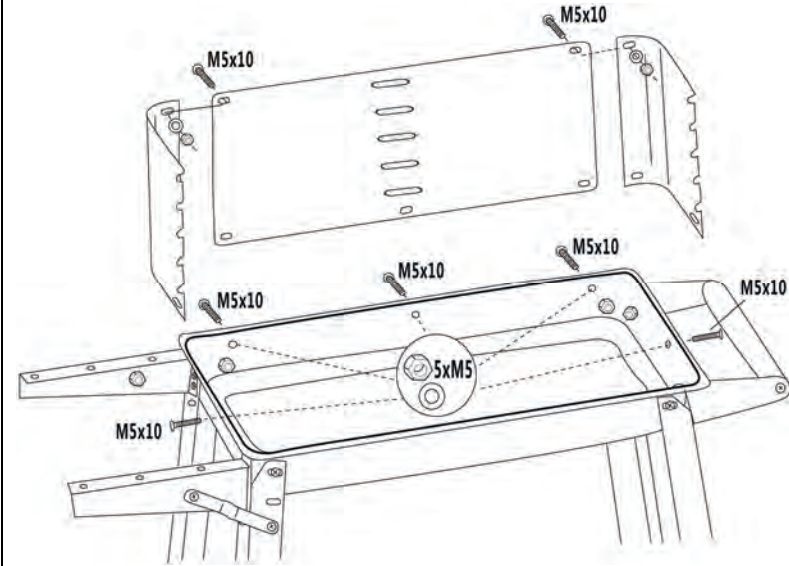

6)

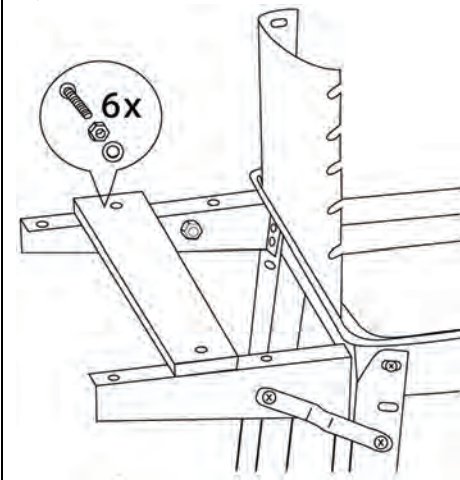

7)

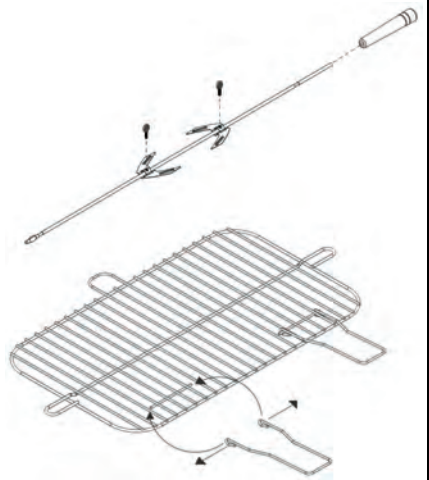



8)

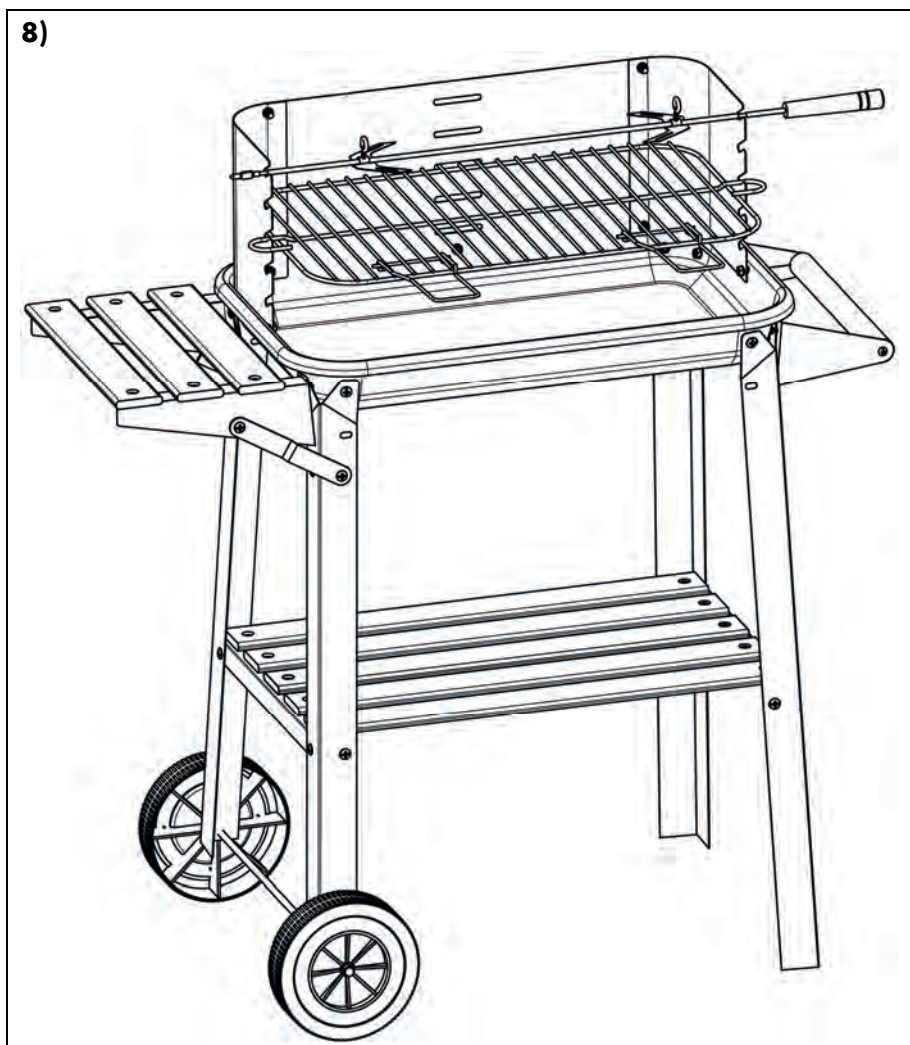

---

## Inhaltsverzeichnis

---

<b>1. Bestimmungsgemäße Verwendung</b> .....	<b>6</b>
<b>2. Urheberrecht</b> .....	<b>6</b>
<b>3. Lieferumfang</b> .....	<b>7</b>
<b>4. Montagematerial</b> .....	<b>7</b>
<b>5. Technische Daten</b> .....	<b>8</b>
<b>6. Sicherheitshinweise</b> .....	<b>8</b>
<b>7. Montage</b> .....	<b>9</b>
7.1 Benötigte Werkzeuge .....	9
7.2 Vorbereitung der Montage.....	10
<b>8. Inbetriebnahme</b> .....	<b>12</b>
<b>9. Wartung/Reinigung</b> .....	<b>13</b>
<b>10. Lagerung bei Nichtbenutzung</b> .....	<b>13</b>
<b>11. Umwelthinweise und Entsorgungsangaben</b> .....	<b>13</b>

## **Herzlichen Glückwunsch!**

Mit dem Kauf des Grillwagens GRILLMEISTER GGW 84 B1, im Folgenden als Grill bezeichnet, haben Sie sich für ein hochwertiges Produkt entschieden.

Machen Sie sich vor der Montage des Grills mit dem Produkt und den mitgelieferten Teilen vertraut und lesen Sie diese Bedienungsanleitung aufmerksam durch. Beachten Sie vor allem die Sicherheitshinweise und benutzen Sie den Grill nur, wie in dieser Bedienungsanleitung beschrieben und für die angegebenen Einsatzbereiche.

Bewahren Sie diese Bedienungsanleitung gut auf. Händigen Sie alle Unterlagen bei Weitergabe des Grills an Dritte ebenfalls mit aus.

## **1. Bestimmungsgemäße Verwendung**

---

Dieser Grill dient nur zum Grillen von Lebensmitteln wie zum Beispiel Fleisch, Fisch oder Gemüse. Der Grill ist ausschließlich für die Verwendung im Freien geeignet. Betreiben Sie den Grill niemals innerhalb von geschlossenen Räumen. Er ist nicht für den Betrieb in einem Unternehmen bzw. den gewerblichen Einsatz vorgesehen. Verwenden Sie den Grill ausschließlich für den privaten Gebrauch, jede andere Verwendung ist nicht bestimmungsgemäß.

Bei Schäden oder Störungen, die aus einer nicht mit dem Hersteller abgestimmten Änderung oder Modifikation des Grills resultieren, ist jegliche Haftung seitens des Herstellers ausgeschlossen.

Bitte beachten Sie die Landesvorschriften bzw. Gesetze des jeweiligen Einsatzlandes.

## **2. Urheberrecht**

---

Alle Inhalte dieser Bedienungsanleitung unterliegen dem Urheberrecht und werden dem Leser ausschließlich als Informationsquelle bereitgestellt. Jegliches Kopieren oder Vervielfältigen von Daten und Informationen ist ohne ausdrückliche und schriftliche Genehmigung durch den Autor verboten. Dieses betrifft auch die gewerbliche Nutzung der Inhalte und Daten. Text und Abbildungen entsprechen dem technischen Stand bei Drucklegung. Änderungen vorbehalten.



### 3. Lieferumfang







Nehmen Sie den Grill und alle Zubehörteile aus der Verpackung. Entfernen Sie alle Verpackungsmaterialien und überprüfen Sie, ob alle Komponenten vollständig und unbeschädigt sind. Im Falle einer unvollständigen oder beschädigten Lieferung wenden Sie sich bitte an den Hersteller.

- Grill (nicht montiert)
- Montagematerial
- Diese Bedienungsanleitung

Diese Bedienungsanleitung ist mit einem ausklappbaren Umschlag versehen. Auf der Innenseite des Umschlags ist der Grill mit einer Bezifferung abgebildet. Die Ziffern haben folgende Bedeutung:

- 1 Grillspieß (inkl. Klammern)
- 2 Windschutz (mitte)
- 3 Windschutz (rechts)
- 4 Grillrost
- 5 Kohlebehälter
- 6 Griff
- 7 Griffhalter (2 Stück)
- 8 Standfuß (2 Stück)
- 9 Querstrebe (2 Stück)
- 10 Ablagebrett (lang, 5 Stück)
- 11 Rad (2 Stück)
- 12 Achse
- 13 Rad-Standfuß (2 Stück)
- 14 Verstärkungsstrebe (2 Stück)
- 15 Ablagehalter (Vorderseite, Rückseite)
- 16 Ablagebrett (kurz, 3 Stück)
- 17 Griff (für den Grillrost, 2 Stück)
- 18 Windschutz (links)

### 4. Montagematerial

19	20	21	22	23	24
					
M 5 X 10	M 4 X 10	M 5	M 8	∅ 5.4	M 4 x 10
47x	2x	47x	2x	47x	2x

## 5. Technische Daten

Modell	GGW 84 B 1
Abmessungen montiert (B x H x T)	ca. 84 x 86 x 45 cm
Abmessungen Grillrost (B x T)	ca. 48,5 x 28,5 cm
Grillrost max. Tragkraft	1,5 kg
Brennstoff nach EN 1860-2	Holzkohle (Empfehlung) oder Holzkohlebriketts
Fassungsvermögen Kohlebehälter	max. 1 kg
Gewicht	ca. 6350 g

Änderungen der technischen Daten sowie des Designs können ohne Ankündigung erfolgen.

## 6. Sicherheitshinweise

Vor der ersten Verwendung des Grills lesen Sie die folgenden Anweisungen genau durch und beachten Sie alle Warnhinweise. Bewahren Sie diese Bedienungsanleitung sorgfältig als zukünftige Referenz auf. Wenn Sie das Gerät verkaufen oder weitergeben, händigen Sie unbedingt auch diese Bedienungsanleitung aus. Sie ist Bestandteil des Produktes.

### Erläuterung der verwendeten Symbole



**GEFAHR!** Dieses Symbol, mit dem Hinweis „Gefahr“, kennzeichnet eine drohende gefährliche Situation, die, wenn Sie nicht verhindert wird, zu schweren Verletzungen oder sogar zum Tod führen kann.



**WARNUNG!** Dieses Symbol kennzeichnet wichtige Hinweise für den sicheren Betrieb des Grills und zum Schutz des Anwenders.



**GEFAHR!** Dieses Symbol kennzeichnet Gefahren für die Gesundheit durch Verbrühen/Verbrennen.



Schutzhandschuhe wärmebeständig



Herstelleradresse



Betreiben Sie den Grill nicht in geschlossenen und/oder bewohnbaren Räumen, z. B. Gebäuden, Zelten, Wohnwagen, Wohnmobilen, Booten. Es besteht Lebensgefahr durch Kohlenmonoxid-Vergiftung.



**GEFAHR!** Betreiben Sie den Grill nur außerhalb von geschlossenen Räumen. Grillkohlen nicht in geschlossenen Räumen, sondern nur im Freien abbrennen oder ausglühen lassen! Ansonsten besteht die Gefahr einer Kohlenmonoxidvergiftung, die in kürzester Zeit zum Tod führen kann.



**GEFAHR!** Betreiben Sie den Grill nur auf einem stabilen, ebenen, horizontalen, wärmebeständigen, festen Untergrund und nicht in der Nähe von brennbaren Materialien, Flüssigkeiten oder Gasen. Lassen Sie ausreichend Abstand zu Wänden und anderen Gegenständen und lassen Sie den Grill während des Betriebes und danach, solange dieser heiß ist, niemals unbeaufsichtigt. Es besteht Brandgefahr!



**GEFAHR!** Verwenden Sie zum Anzünden oder Wiederanzünden ausschließlich Anzündhilfen, die der europäischen Norm EN 1860-3 entsprechen. Verwenden Sie niemals Benzin oder Brennspritus. Sonst besteht die Gefahr von Verpuffungen oder unkontrollierbaren Hitzeentwicklungen, die zu schlimmsten Verbrennungen oder Bränden führen können. Es besteht Verletzungsgefahr und Brandgefahr!



**GEFAHR!** Verwenden Sie keinen Haartrockner oder ähnliche Hilfsmittel. Es besteht Gefahr durch Funkenflug und der Grill könnte beschädigt werden.



**GEFAHR!** Sollte sich Fett auf dem Grill entzünden, **löschen Sie dieses niemals mit Wasser!** Es besteht die Gefahr einer explosionsartigen Verpuffung. Benutzen Sie stattdessen zum Löschen z. B. eine Löschdecke, mit der Sie den Brand ersticken.



**GEFAHR!** Verwenden Sie den Grill ausschließlich mit EN 1860-2 zertifizierter Holzkohle oder Holzkohlebriketts, niemals mit anderen Brennstoffen. Es besteht Brandgefahr!



**GEFAHR!** Tragen Sie beim Grillen hitzebeständige Handschuhe gemäß PSA-Verordnung (Kategorie II bzgl. Hitzeschutz, DIN-EN 407). Benutzen Sie zum Wenden des Grillgutes geeignetes Werkzeug, z. B. eine Grillzange, um Verbrennungen vorzubeugen. Es besteht Verbrennungsgefahr.



**GEFAHR!** Lassen Sie vor einer Reinigung den Grill vollständig abkühlen. Es besteht Verbrennungsgefahr!



**WARNUNG!** Halten Sie Kinder und Haustiere vom Grill fern.



**WARNUNG!** Dieser Grill wird sehr heiß und darf während des Betriebes nicht bewegt werden!



**WARNUNG!** Grillgut erst auflegen, wenn der Brennstoff mit einer Ascheschicht bedeckt ist!



**WARNUNG!** Lassen Sie nach dem Grillen die restliche Holzkohle verglühen und löschen Sie diese nicht mit Wasser.



**WARNUNG!** Der Grill ist nur mit EN 1860-2 zertifizierter Holzkohle oder Holzkohlebriketts zu verwenden.



**GEFAHR!** Entfernen Sie vor dem Grillen die Griffe (17) vom Grillrost (4), da die Griffe (17) sonst im Betrieb sehr heiß werden. Es besteht Verbrennungsgefahr.

## 7. Montage

### 7.1 Benötigte Werkzeuge

- Kreuzschlitzschraubendreher
- Maulschlüssel: SW 8 mm und 2 x SW 13 mm

## 7.2 Vorbereitung der Montage

- Gehen Sie bei der Montage des Grills sorgfältig vor.
- Planen Sie genügend Zeit ein.
- Schaffen Sie sich eine ausreichend große Arbeitsfläche.
- Entnehmen Sie alle Einzelteile aus der Verpackung und legen Sie die Teile griffbereit.
- Entnehmen Sie das Montagematerial aus der Verpackung und legen Sie die Teile griffbereit.
- Legen Sie die benötigten Werkzeuge bereit.



**WARNUNG!** Achten Sie bei der Montage des Grills unbedingt darauf, dass die Köpfe der Schrauben immer nach außen zeigen. So können Sie Verletzungen durch überstehende Schrauben vermeiden.

Im Folgenden ist die Montage des Grills in 8 Schritten beschrieben. Die Illustrationen finden Sie auf den Seiten 2 bis 4. Legen Sie sich die benötigten Einzelteile und das benötigte Montagematerial griffbereit.

**Bitte beachten Sie, dass sich aufgrund der unterschiedlichen Formen einige Bleche erst während der Montage beiziehen. Es wird empfohlen, die Schrauben zunächst handfest und später mit Werkzeug anzuziehen.**

### **Schritt 1 (siehe Abbildung 1)**

- Schrauben Sie die zwei Ablagehalter (15) handfest an die Rad-Standfüße (13). Verwenden Sie hierzu das untere Loch des Ablagehalters (15) und das mittlere Loch des Rad-Standfußes (13), siehe Abbildung. Sie benötigen jeweils eine Schraube (19), eine Unterlegscheibe (23) und eine Mutter (21).
- Befestigen Sie die Verstärkungsstreben (14) an den Rad-Standfüßen (13). Benötigt werden je eine Schraube (19), eine Unterlegscheibe (23) und eine Mutter (21).
- Befestigen Sie die Verstärkungsstreben (14) nun an den Ablagehaltern (15). Benötigt werden je eine Schraube (19), eine Unterlegscheibe (23) und eine Mutter (21).
- Schrauben Sie die Rad-Standfüße (13) inkl. der montierten Ablagehalter (15) an der linken Seite des Kohlebehälters (5) fest. Verwenden Sie hierzu das obere Loch der Rad-Standfüße (13).

**Bitte beachten:** Die 3 Löcher zur Montage des Windschutzes in dem Kohlebehälter (5) müssen sich hierbei auf der Rückseite befinden. Sie benötigen je Rad-Standfuß (13) 2 Schrauben (19), 2 Unterlegscheiben (23) und 2 Muttern (21).

- Ziehen Sie nun alle Schrauben fest an.

### **Schritt 2 (siehe Abbildung 2)**

- Schrauben Sie die Griffhalter (7) handfest an die Standfüße (8). Verwenden Sie hierzu das untere Loch des Griffhalters (7). Sie benötigen jeweils eine Schraube (19), eine Unterlegscheibe (23) und eine Mutter (21).
- Befestigen Sie die Standfüße (8) inkl. der montierten Griffhalter (7) an der rechten Seite des Kohlebehälters (5). Verwenden Sie hierzu das obere Loch der Standfüße (8). Sie benötigen je Standfuß (8) 2 Schrauben (19), 2 Unterlegscheiben (23) und 2 Muttern (21).
- Schrauben Sie den Griff (6) zwischen die Griffhalter (7). Sie benötigen 2 Schrauben (20).
- Ziehen Sie nun alle Schrauben fest an.

**Schritt 3 (siehe Abbildung 3)**

- Schrauben Sie die zwei Querstreben (9) zwischen die Standfüße (8) und die Rad-Standfüße (13). Die fünf Löcher der Querstreben (9) müssen dabei nach oben zeigen. Sie benötigen je Querstrebe (9) 4 Schrauben (19), 4 Unterlegscheiben (23) und 4 Muttern (21).
- Befestigen Sie die 5 Ablagebretter (10) handfest auf den Querstreben (9). Sie benötigen 10 Schrauben (19), 10 Unterlegscheiben (23) und 10 Muttern (21).
- Ziehen Sie nun alle Schrauben fest an.

**Schritt 4 (siehe Abbildung 4)**

- Stecken Sie die Achse (12) durch die untersten Löcher der Rad-Standfüße (13). Setzen Sie nun die Räder (11) auf die Enden der Achse (12). Schrauben Sie auf die Enden der Achse (12) die Hutmutter (22) handfest auf. Ziehen Sie anschließend unter Zuhilfenahme zweier Maulschlüssel SW13 beide Hutmutter (22) gleichzeitig fest an.

**Schritt 5 (siehe Abbildung 5)**

- Verbinden Sie den 3-teiligen Windschutz (18, 2, 3) handfest durch die oberen Löcher miteinander. Achten Sie beim Zusammenschrauben darauf, dass die Löcher des Windschutzes (18, 2, 3) nach unten zeigen (wie in der Abbildung dargestellt). Sie benötigen 2 Schrauben (19), 2 Unterlegscheiben (23) und 2 Muttern (21).
- Schrauben Sie den Windschutz (18, 2, 3) von innen an den Kohlebehälter (5). Achten Sie unbedingt darauf, dass die Köpfe der Schrauben nach außen zeigen. Sie benötigen 5 Schrauben (19), 5 Unterlegscheiben (23) und 5 Muttern (21).
- Ziehen Sie nun alle Schrauben fest an.

**Schritt 6 (siehe Abbildung 6)**

- Befestigen Sie die 3 Ablagebretter (16) handfest auf den Ablagehaltern (15). Sie benötigen 6 Schrauben (19), 6 Unterlegscheiben (23) und 6 Muttern (21).
- Ziehen Sie nun alle Schrauben fest an.

**Schritt 7 (siehe Abbildung 7)**

- Befestigen Sie die Klammern (mit den Spitzen zueinander) mit den Ösenschrauben (24) auf dem Grillspieß (1). Setzen Sie die Griffe (17) in den Grillrost (4) ein.

**Schritt 8 (siehe Abbildung 8)**

- Überprüfen Sie alle Schraubverbindungen und ziehen Sie diese ggf. nach!
- Setzen Sie nun den Grillrost (4) in die Aussparungen des Windschutzes (18, 2, 3) ein.

Der Grill ist jetzt betriebsfertig montiert.

## 8. Inbetriebnahme

---

Heizen Sie den Grill vor der ersten Inbetriebnahme für mindestens 30 Minuten auf, um mögliche Fertigungsrückstände zu verbrennen. Während dieser Zeit kann es zu Geruchsentwicklung kommen, diese ist aber völlig normal.



**GEFAHR!** Verwenden Sie zum Anzünden oder Wiederanzünden ausschließlich Anzündhilfen, die der europäischen Norm EN 1860-3 entsprechen. Verwenden Sie niemals Benzin oder Brennspritus. Sonst besteht die Gefahr von Verpuffungen oder unkontrollierbaren Hitzeentwicklungen, die zu schlimmsten Verbrennungen oder Bränden führen können. Es besteht Verletzungsgefahr und Brandgefahr!



**GEFAHR!** Verwenden Sie keinen Haartrockner oder ähnliche Hilfsmittel. Es besteht Gefahr durch Funkenflug und der Grill könnte beschädigt werden.



**GEFAHR!** Betreiben Sie den Grill nur auf einem stabilen, ebenen, horizontalen, wärmebeständigen, festen Untergrund und nicht in der Nähe von brennbaren Materialien, Flüssigkeiten oder Gasen. Lassen Sie ausreichend Abstand zu Wänden und anderen Gegenständen und lassen Sie den Grill während des Betriebes und danach, solange dieser heiß ist, niemals unbeaufsichtigt. Es besteht Brandgefahr!



**GEFAHR!** Entfernen Sie vor dem Grillen die Griffe (17) vom Grillrost (4), da die Griffe (17) sonst im Betrieb sehr heiß werden. Es besteht Verbrennungsgefahr.

- Füllen Sie maximal 1 kg Holzkohle in den Kohlebehälter (5) und verteilen Sie diese gleichmäßig auf dem Boden.  
Hinweis: Soweit vorhanden können Sie die Holzkohle auch in einem Anzündkamin außerhalb des Grills auf einer feuerfesten Unterlage entzünden.
- Verteilen Sie nun 2-3 Feststoffanzündhilfen auf der Holzkohle und zünden Sie diese mit einem Feuerzeug oder Streichhölzern an.
- Wenn die Anzündhilfen richtig brennen, füllen Sie den Kohlebehälter (5) vorsichtig mit Holzkohle auf. Überschreiten Sie dabei aber nicht die maximale Kohlemenge von 1 kg. Achten Sie darauf, die Anzündhilfen nicht zu ersticken.
- Den idealen Zustand der Glut erkennen Sie daran, dass sich auf der Holzkohle eine weiße Ascheschicht bildet und die Anzündhilfen vollständig verbrannt sind.
- Verteilen Sie die Holzkohle mit einem geeigneten Metallgegenstand gleichmäßig im Kohlebehälter (5).
- Setzen Sie den Grillrost (4) bzw. den Grillspieß (1) in die Aussparungen des Windschutzes (18, 2, 3) ein.
- Warten Sie noch kurze Zeit, bis der Grillrost (4) aufgeheizt ist und beginnen Sie dann mit dem Grillen.
- Entnehmen Sie das Grillgut, wenn der gewünschte Garpunkt/Bräunungsgrad erreicht ist.

**Guten Appetit!**

## 9. Wartung/Reinigung



Warten Sie mit der Reinigung, bis der Grill vollständig abgekühlt ist. Andernfalls besteht Gefahr durch Verbrennungen!

Der Grill beinhaltet keine regelmäßig zu wartenden Teile. Für die normale Reinigung verwenden Sie ein Spültuch und Wasser mit einem handelsüblichen Spülmittel. Verwenden Sie keine aggressiven oder scheuernden Reinigungsmittel, um Beschädigungen zu vermeiden.

Für die Reinigung des Grillrostes (4) eignen sich ein Haushaltsschwamm und Spülmittel. Bei starken Verkrustungen am Grillrost (4) ist es hilfreich, wenn dieser vor der Reinigung in Wasser eingelegt wird, um die Verkrustungen aufzuweichen. Spülen Sie nach der Reinigung den Grillrost (4) mit klarem Wasser ab, um Spülmittelreste zu entfernen.

## 10. Lagerung bei Nichtbenutzung

Wenn Sie den Grill nicht einsetzen möchten, reinigen Sie ihn, wie im Kapitel „9. Wartung/Reinigung“ beschrieben und bewahren Sie ihn an einem sauberen, trockenen Ort auf.

## 11. Umwelthinweise und Entsorgungsangaben

Entsorgen Sie den Brennstoff, wenn dieser vollständig abgekühlt bzw. ausgebrannt ist, in dafür vorgesehene Gefäße aus nicht brennbarem Material.

Mit der ordnungsgemäßen Entsorgung des alten Gerätes vermeiden Sie Umweltschäden und eine Gefährdung Ihrer persönlichen Gesundheit. Weitere Informationen zur vorschriftsgemäßen Entsorgung des alten Gerätes erhalten Sie bei der Stadtverwaltung, beim Entsorgungsamt oder in dem Geschäft, wo Sie das Gerät erworben haben.



Führen Sie auch die Verpackung einer umweltgerechten Entsorgung zu. Kartonagen können bei Altpapiersammlungen oder an öffentlichen Sammelplätzen zur Wiederverwertung abgegeben werden. Folien und Kunststoffe des Lieferumfangs werden über Ihr örtliches Entsorgungsunternehmen eingesammelt und umweltgerecht entsorgt.



**Nur relevant für Frankreich:**



**„Sortieren einfacher gemacht“**

Das Produkt, das Zubehör, beiliegende Druckerzeugnisse und die Verpackungsbestandteile sind recycelbar. Diese unterliegen einer erweiterten Herstellerverantwortung und werden sortiert und getrennt gesammelt.

	Beachten Sie die Kennzeichnung der Verpackungsmaterialien bei der Abfalltrennung, diese sind gekennzeichnet mit Abkürzungen (a) und Nummern (b) mit folgender Bedeutung:	
	1-7: Kunststoffe / 20-22: Papier und Pappe / 80-98: Verbundstoffe.	
Symbol	Werkstoff	Enthalten in folgenden Verpackungsbestandteilen dieses Produktes
	Wellpappe	Verkaufsverpackung und innere Verpackung
	Papier	Seidenpapier zum Schutz der Oberflächen, Tüte für Zubehör